

namesake

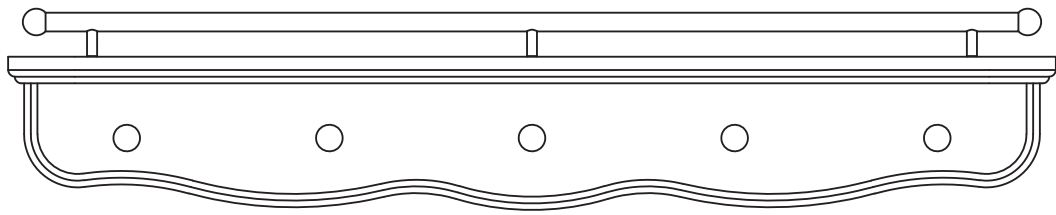

Liberty

M7125



Welcome to Your Next Chapter



We've thoughtfully designed and crafted each piece to grow
with your family for years to come.

Here's to new memories of bedtime stories, sleepy snuggles,
morning routines, and celebrating milestones big and small.

From our family to yours,
Namesake

Bienvenido a tu próximo capítulo



Hemos diseñado y elaborado cuidadosamente cada pieza
para que crezca con tu familia durante años.

Brindemos por nuevos recuerdos de cuentos para dormir, arrumacos para
dormir, rutinas matutinas y celebraciones de grandes y pequeños hitos.

De nuestra familia a la tuya,
Namesake

Bienvenue dans votre prochain chapitre



Chaque pièce a été conçue et fabriquée avec soin pour accompagner
votre famille pendant de nombreuses années.

Nous vous souhaitons de nouveaux souvenirs : histoires du soir, câlins
tout doux, rituels du matin et célébration des petits et grands moments.

De notre famille à la vôtre,
Namesake

GETTING
STARTED

PARA
COMENZAR

POUR
COMMENCER

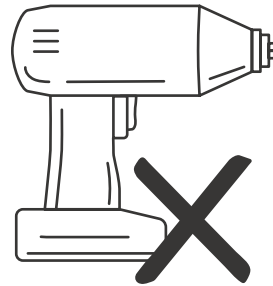
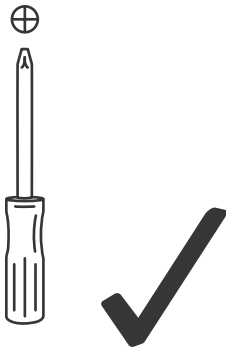
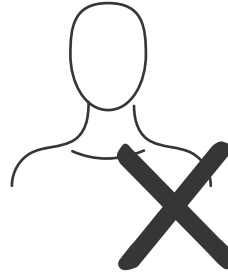
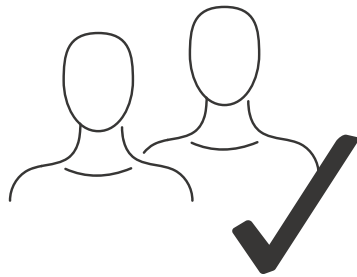

As always, for additional questions, please
contact us and we'll be more than willing to help!



Como siempre, si tuviera preguntas adicionales, ¡póngase en
contacto con nosotros y estaremos complacidos de ayudarlo!



Comme toujours, pour des questions supplémentaires,
contactez-nous et nous serons plus que disposés à vous aider!

NAMESAKEHOME.COM/SUPPORT
(323) 909-5019

PARTS
NOT TO SCALE

PIEZAS
NO A ESCALA

PIÈCES
NON DESSINÉES À L'ÉCHELLE

A

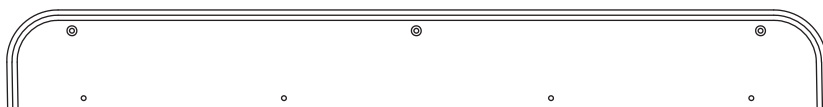

SHELF
ESTANTE
ÉTAGÈRE

B

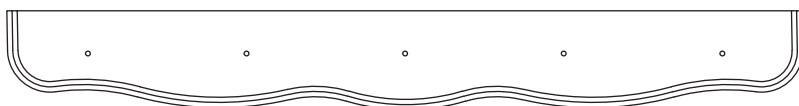

BACK PANEL
PANEL POSTERIOR
PANNEAU ARRIÈRE

C



GUARDRAIL
BARANDILLA
GARDE-CORPS

HARDWARE
ACTUAL SIZE

HERRAJE
TAMAÑO REAL

MATÉRIEL
TAILLE ACTUELLE



CB

H1
x4



CL

H2
x4

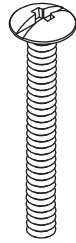

1-1/8" KB

H3
x5

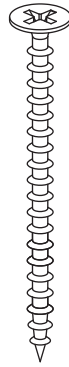

1-3/4" WS

H4
x3

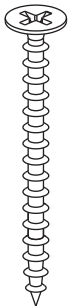

1-1/2" WS

H5
x2

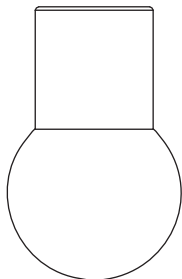

H

H6
x5



MD

H7
x3

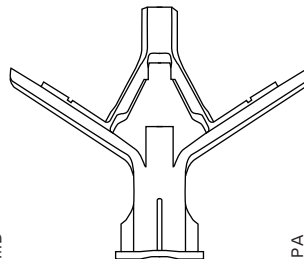

PA

H8
x2



Wall Mounting Template – Align here for accurate drill holes.

H9
x1

WMT
(not in scale / no en escala / pas à l'échelle)

1



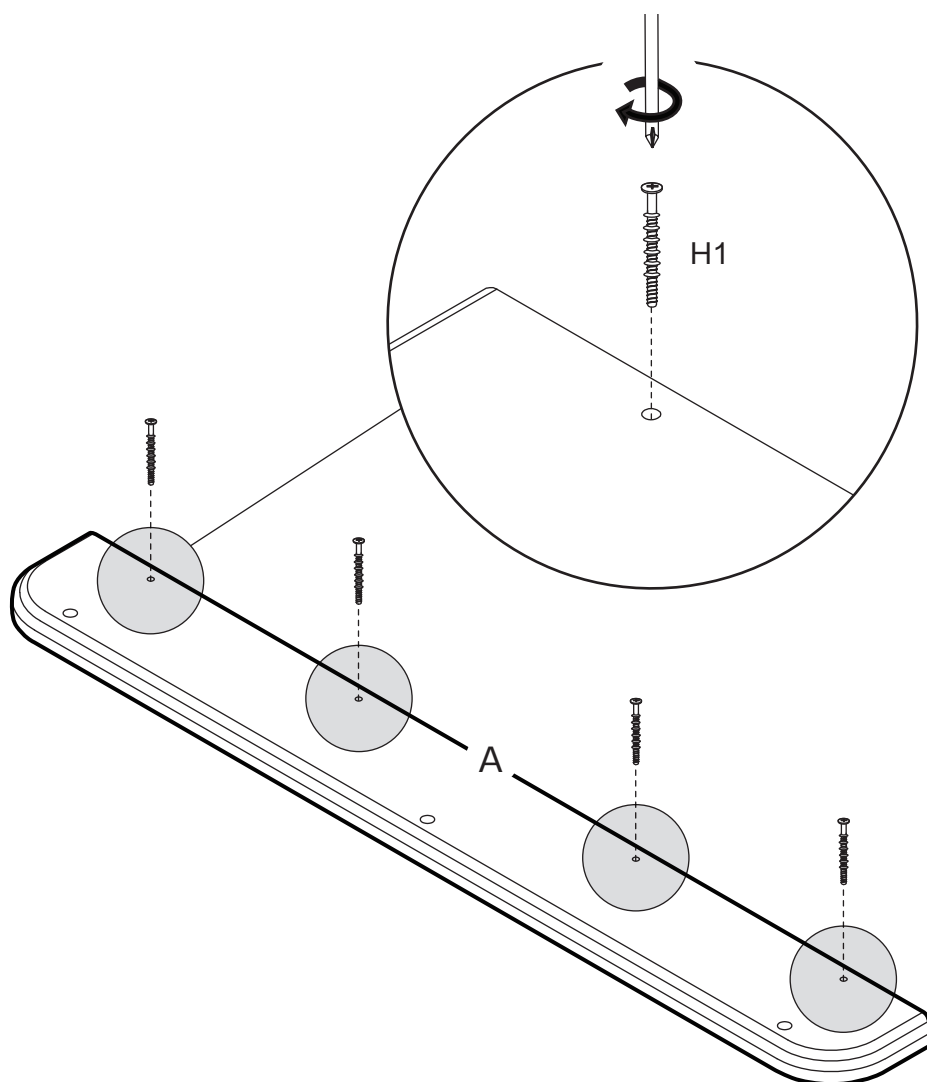
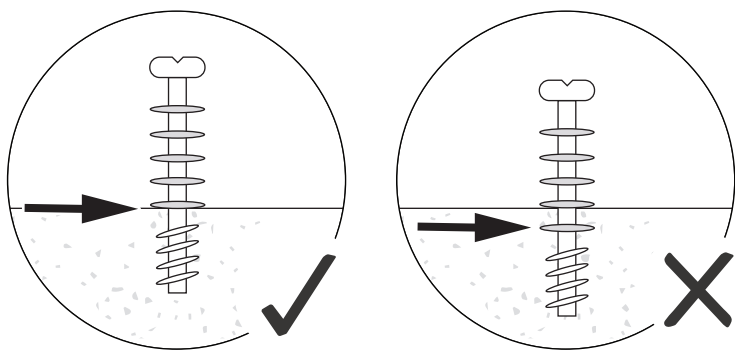

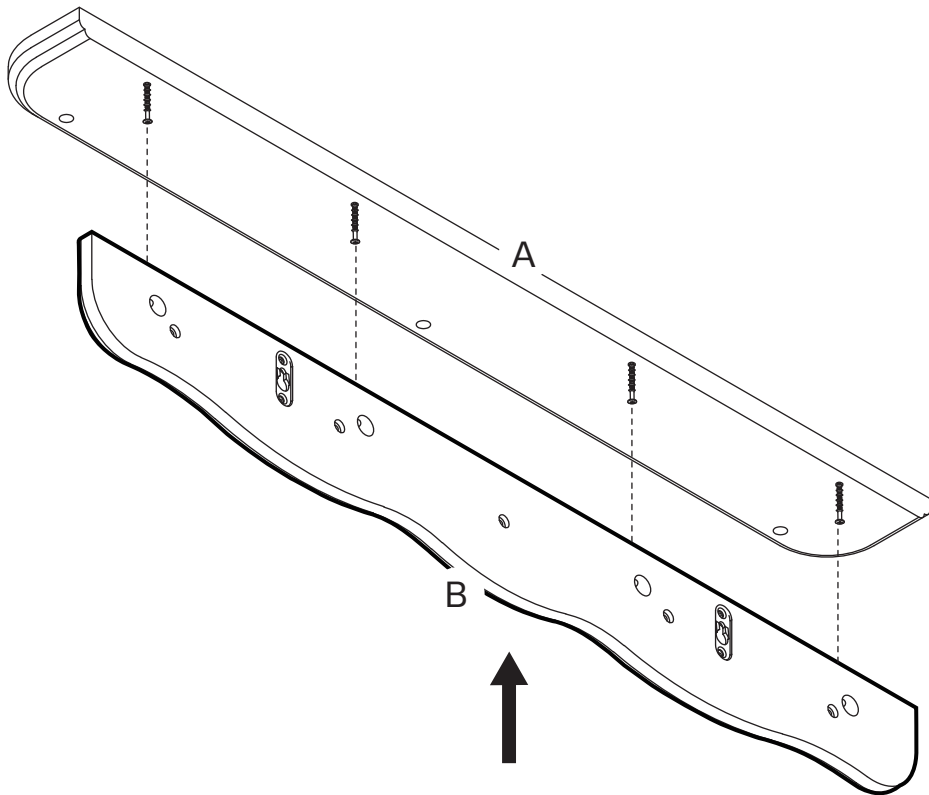
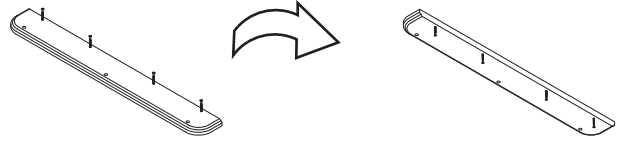

H1
x4



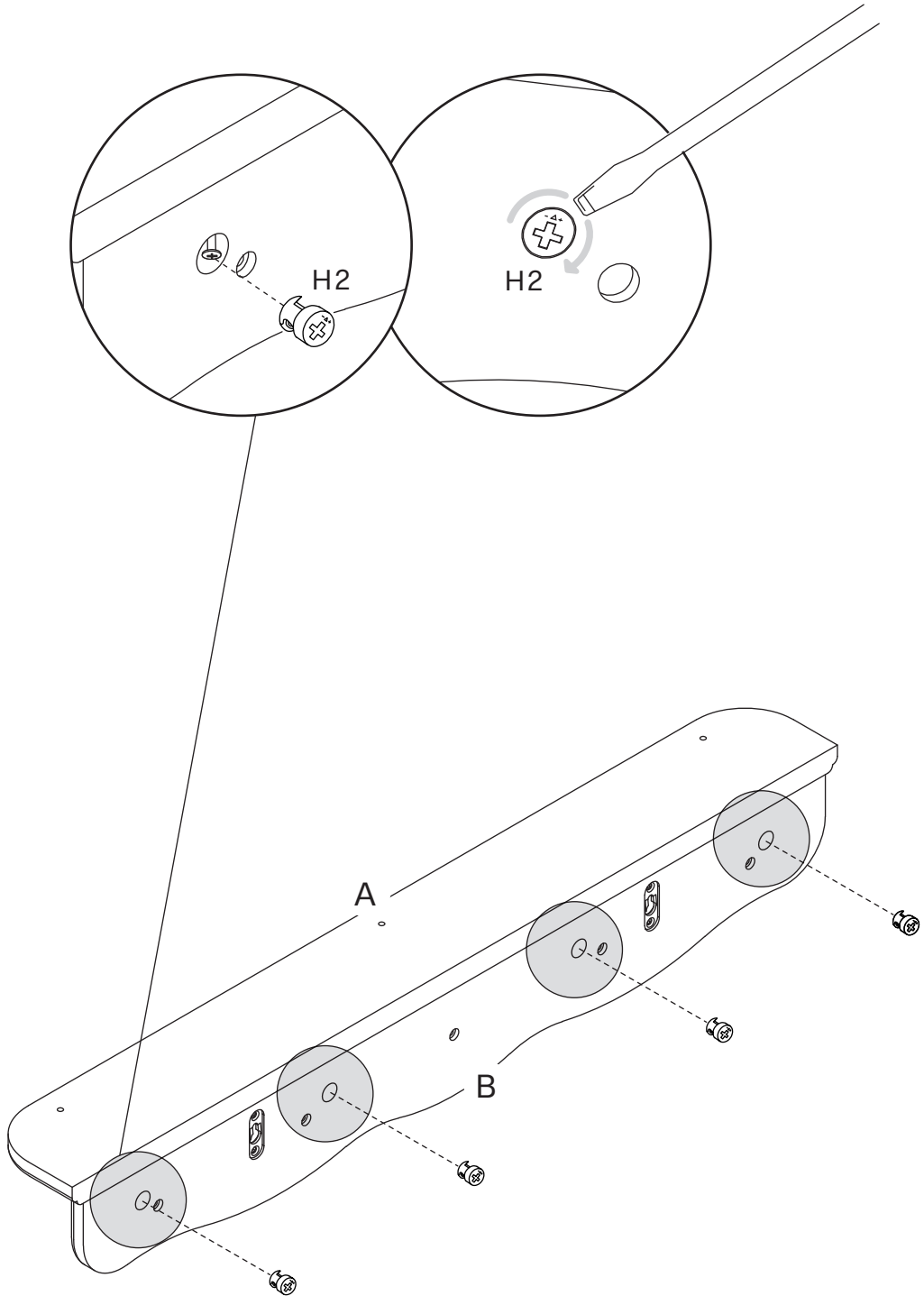

3

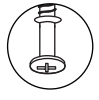
H2
x4



4

H4
x3



H7
x3

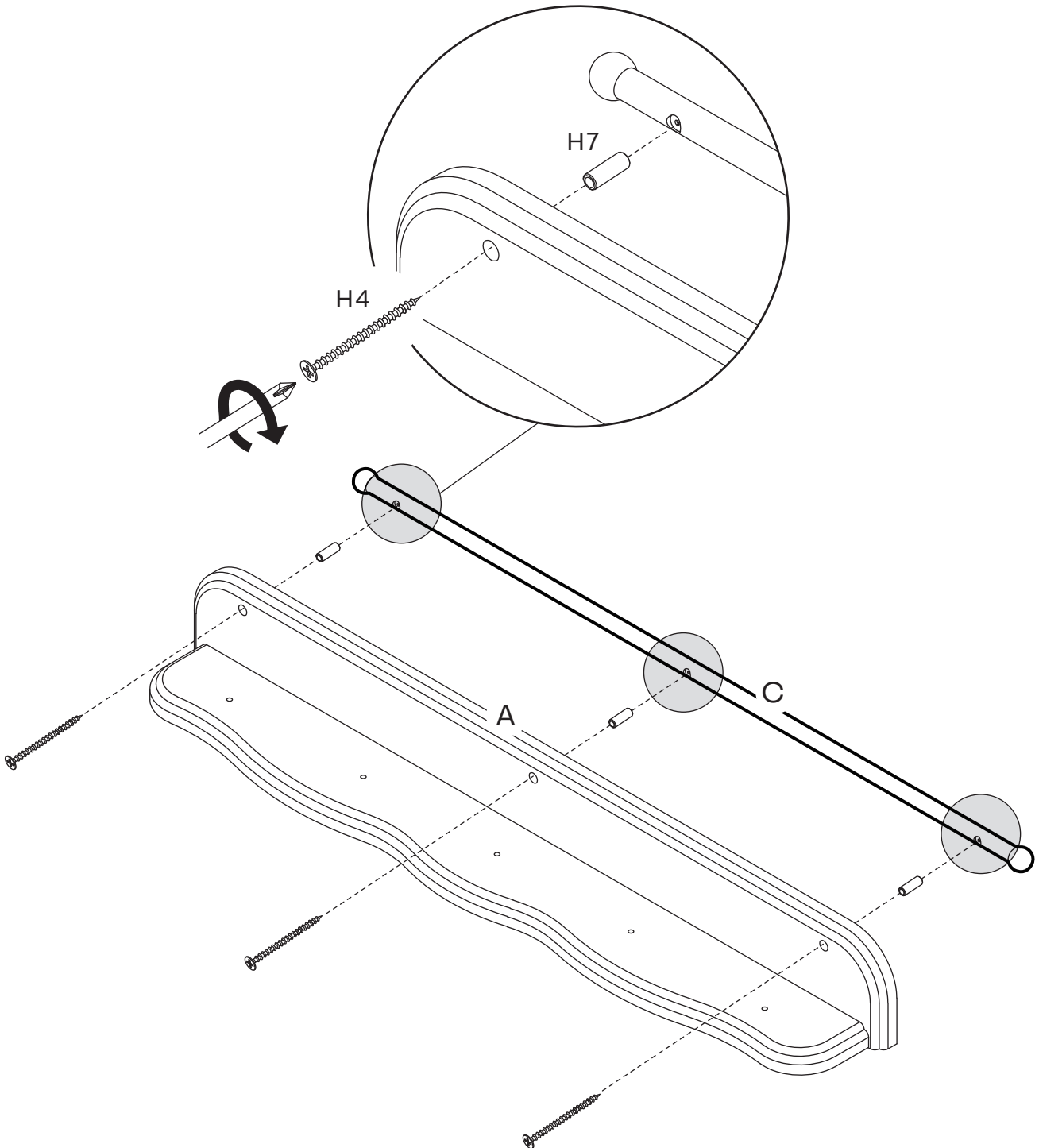
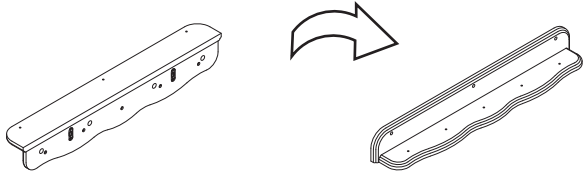

5

H3
x5

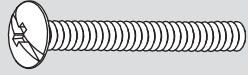

H6
x5

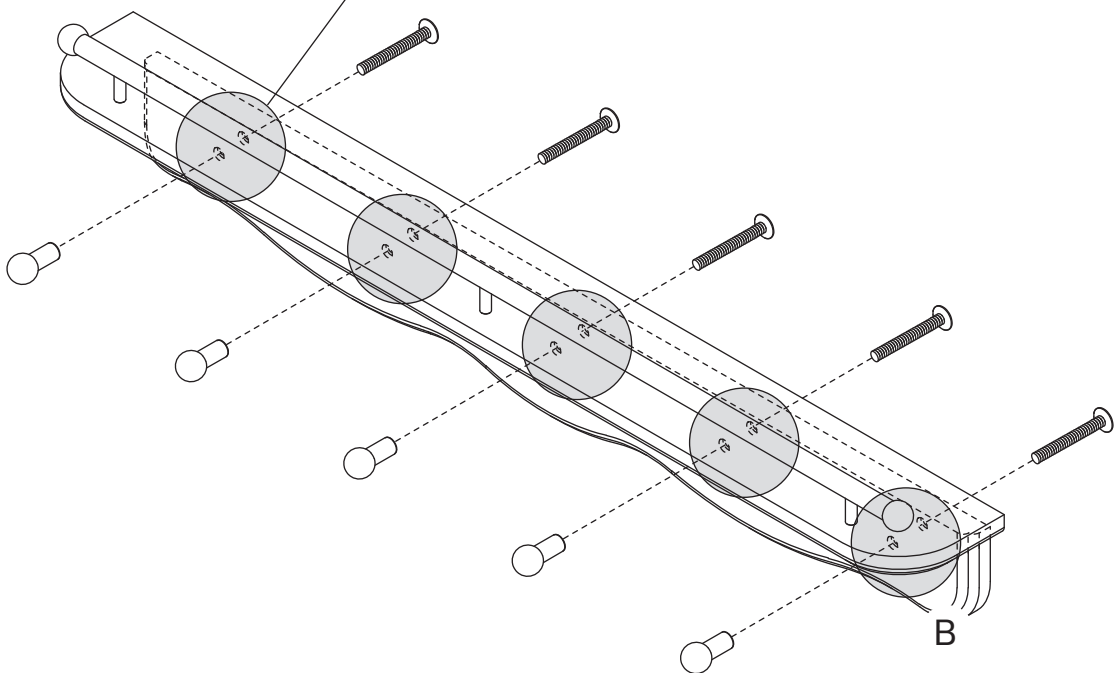
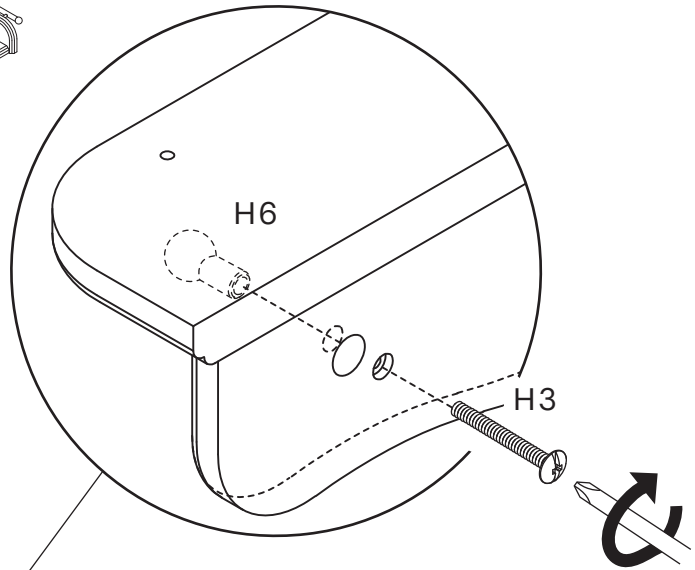
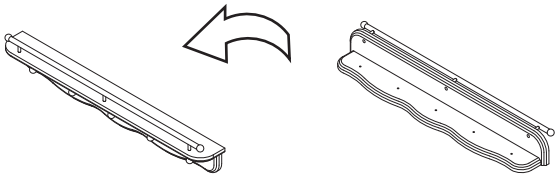
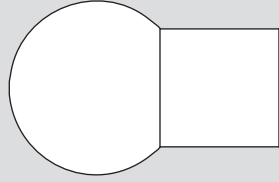

6

Wall Mounting Template (H9)

Use level to align template for drill hole placement.

Plantilla de montaje en pared (H9)

Use el nivel para alinear la plantilla y colocar los orificios de perforación.

Gabarit de montage mural (H9)

Utilisez un niveau pour aligner le gabarit et positionner le trou de perçage.

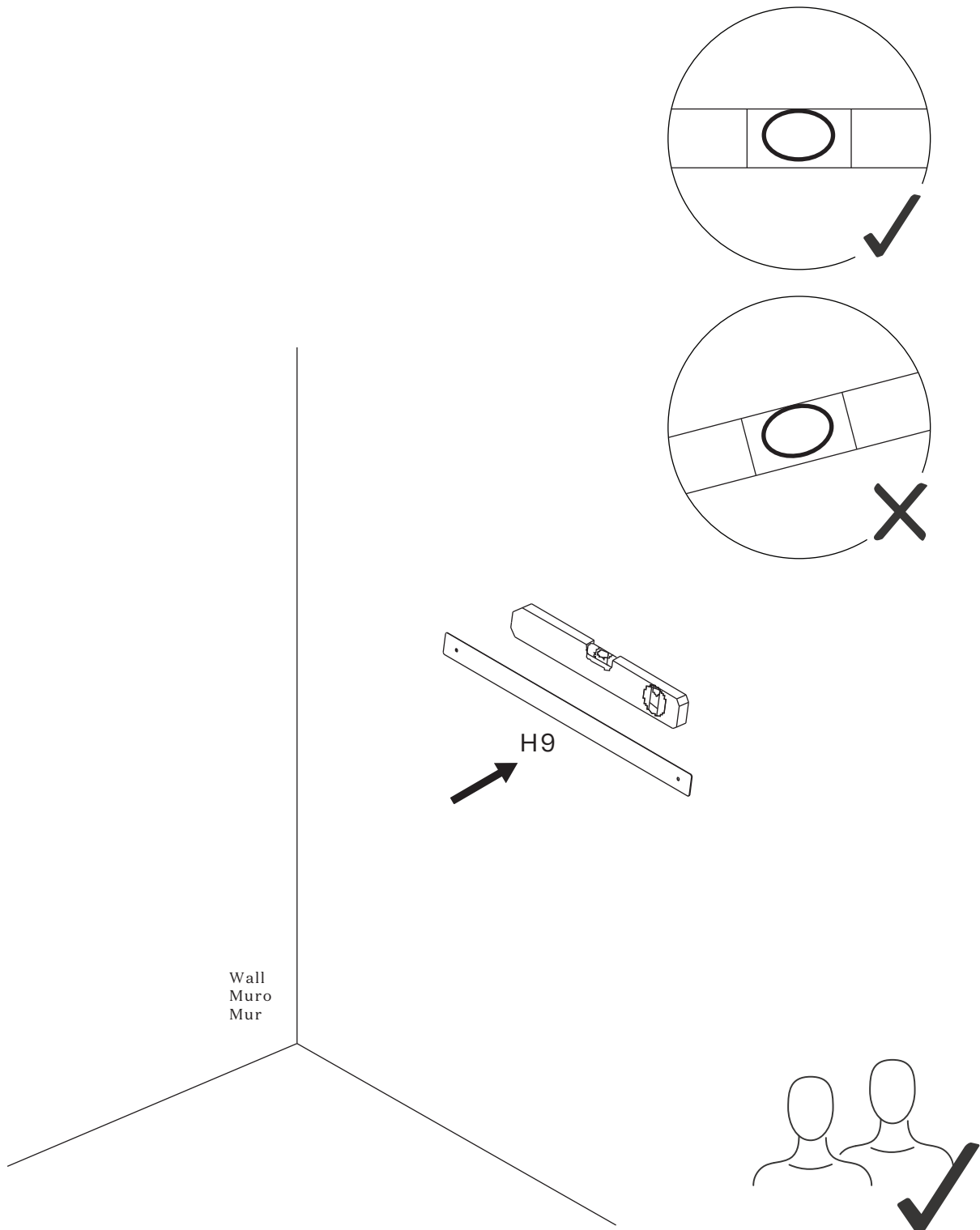

7

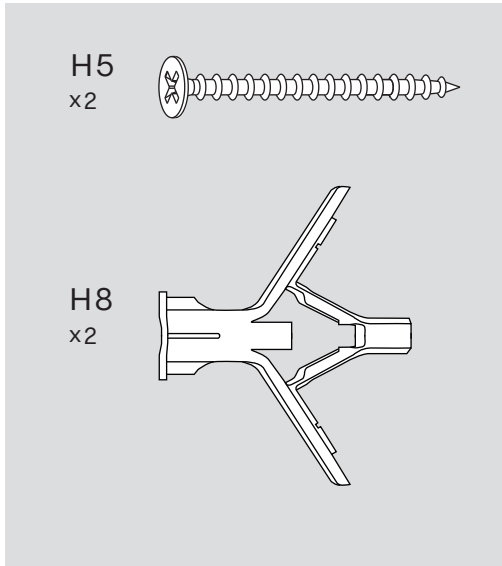

For drywall without available wood stud only.
For drywall or plaster with available wood stud, go to Step 9-10.

Solo para paneles de yeso sin montantes de madera disponibles.
Para paneles de yeso o yeso con montantes de madera disponibles, vaya al Paso 9-10.

Pour cloisons sèches sans montant en bois disponible uniquement.
Pour les cloisons sèches ou le plâtre avec montant en bois disponible, passez à l'étape 9-10.

a.

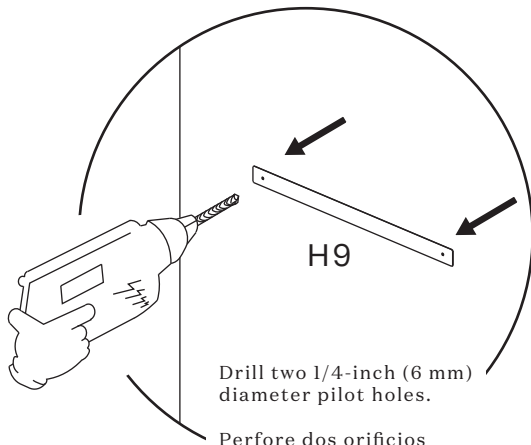

Drill two 1/4-inch (6 mm) diameter pilot holes.

Perfore dos orificios piloto de 1/4 de pulgada (6 mm) de diámetro.

Percez deux trous pilotes de 1/4 pouce (6 mm) de diamètre.

b.

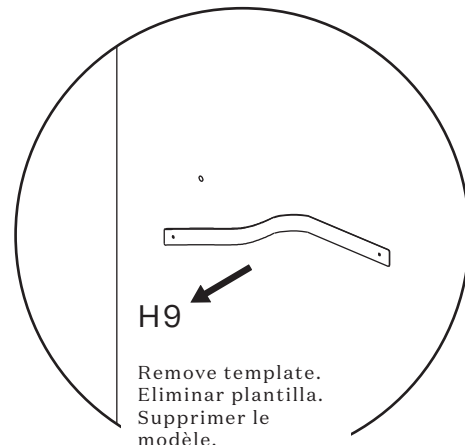

Remove template.
Eliminar plantilla.
Supprimer le modèle.

c.

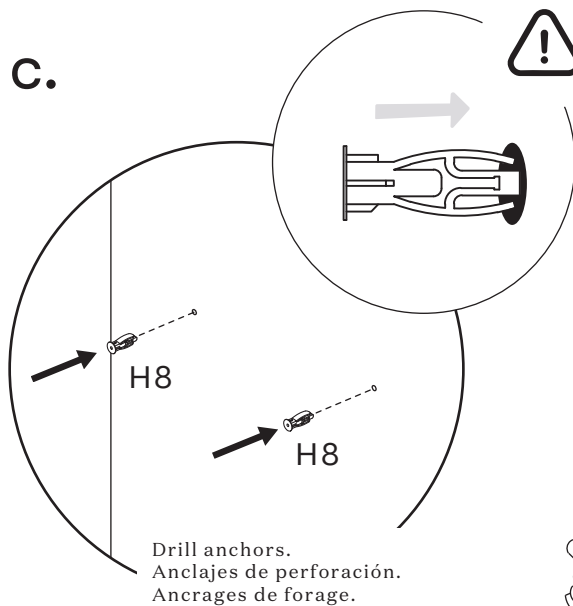

Drill anchors.
Anclajes de perforación.
Ancrages de forage.

d.

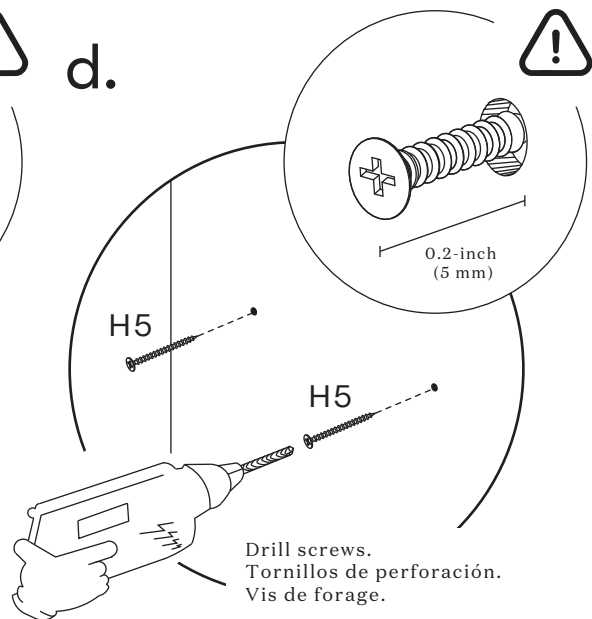

Drill screws.
Tornillos de perforación.
Vis de forage.

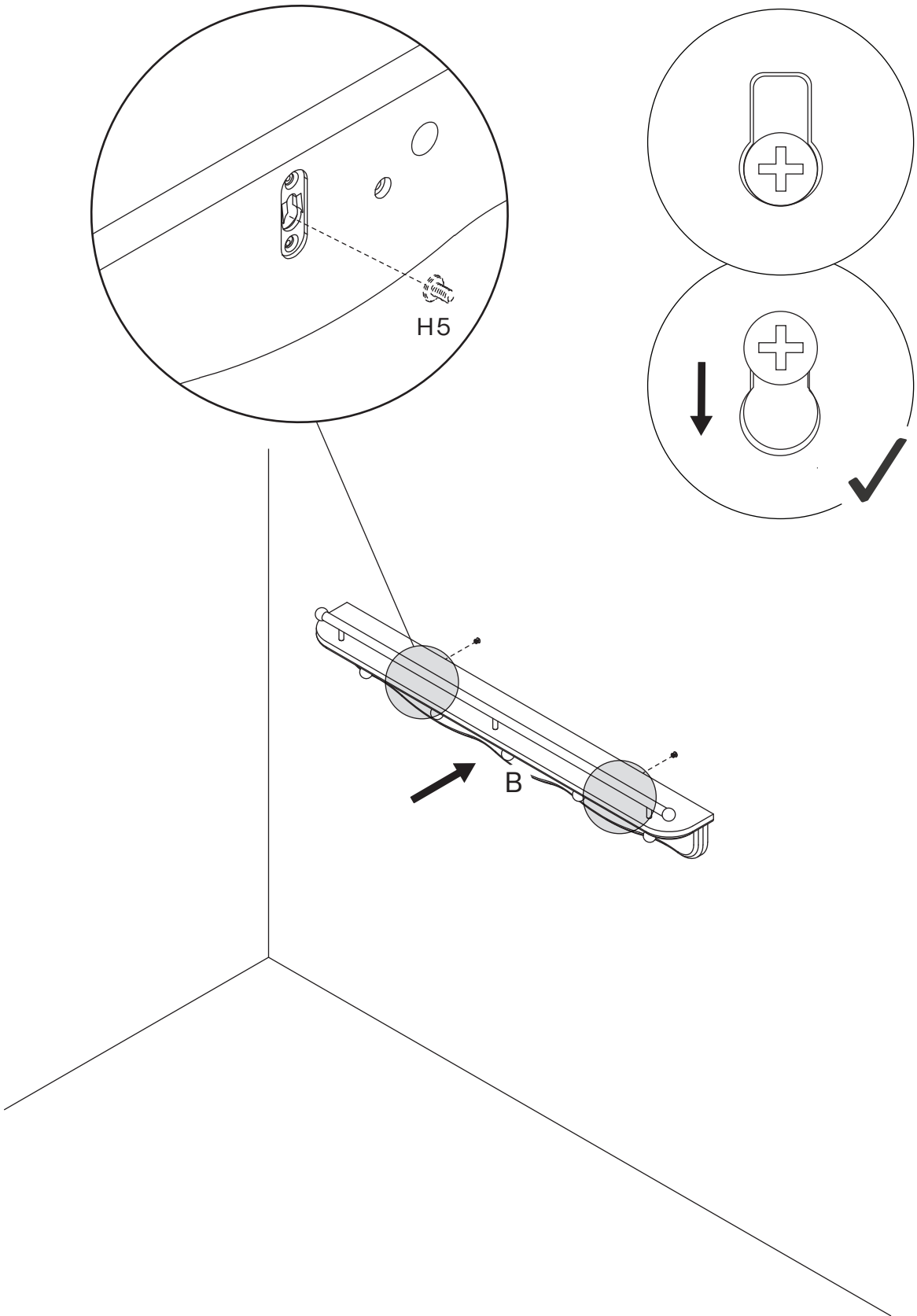

9

H5
x2

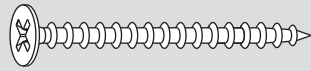

For drywall or plaster with available wood stud.

Para paneles de yeso o escayola con montante de madera disponible.

Pour cloisons sèches ou plâtre avec montant en bois disponible.

a.

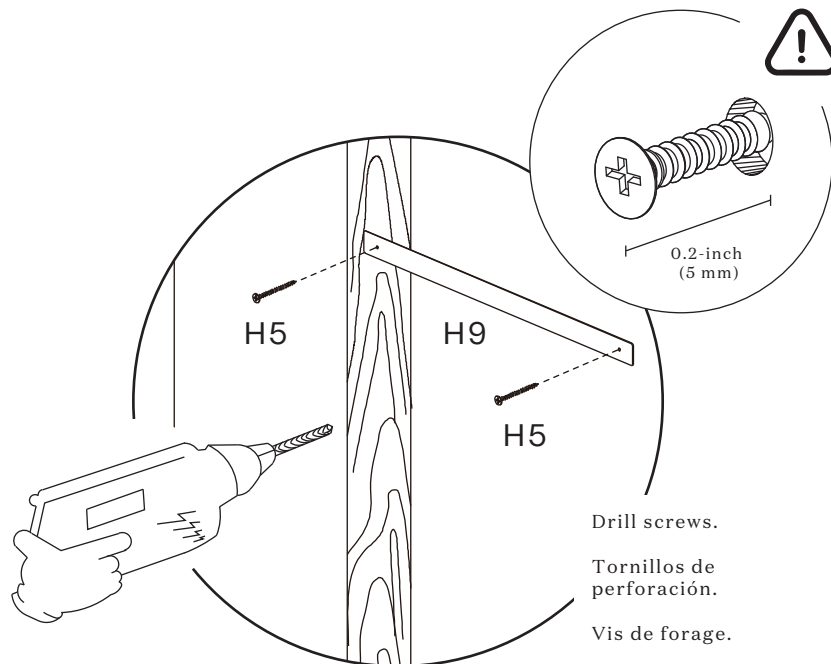

b.

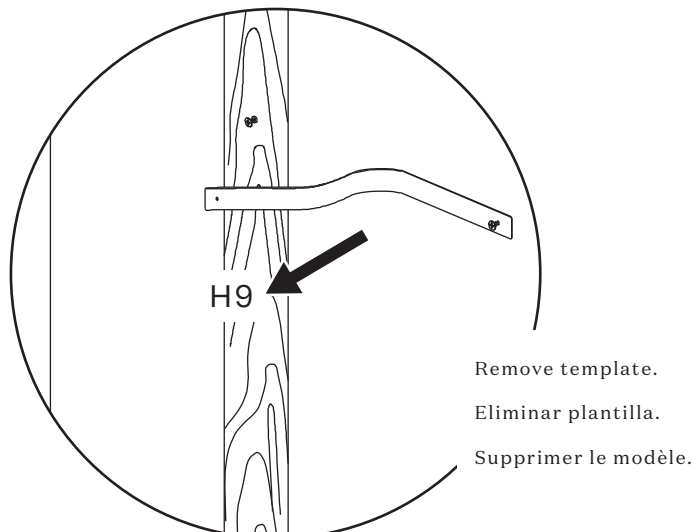

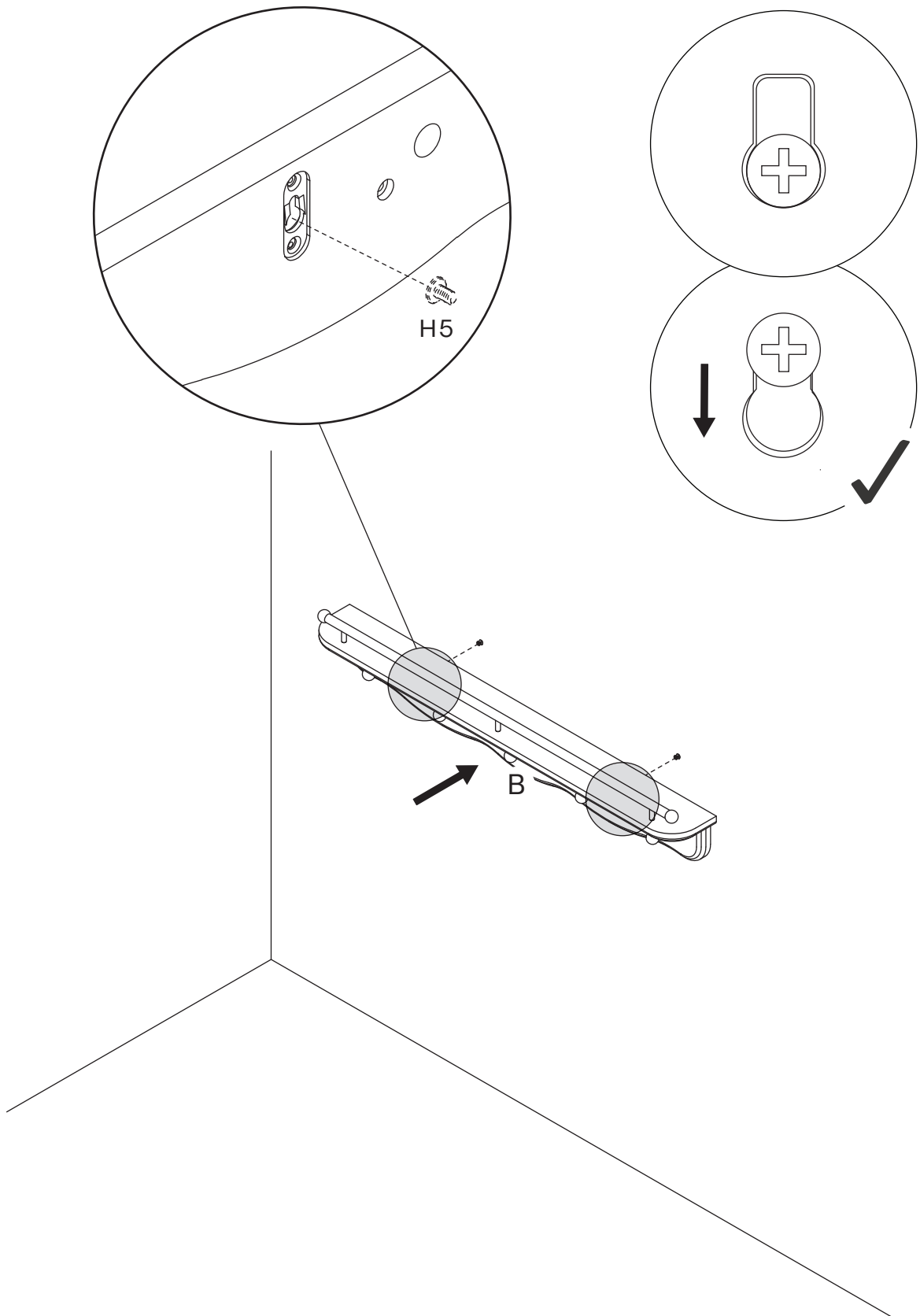

WELCOME HOME



¡LE DAMOS LA BIENVENIDA A CASA!



BIENVENUE À LA MAISON

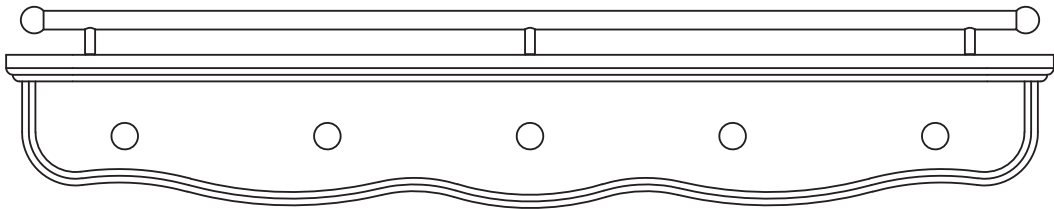

- * Weight limit: 15 lbs (6.8 kgs).
- * Límite de peso: 6.8 kgs (15 libras).
- * Limite de poids de 6,8 kg (15 livres).

WARNING:

- Failure to follow these warnings and the assembly instructions could result in serious injury or death.
- Read all instructions before use of the bookcase(s).
- Keep instructions for future use.
- Check this product for damaged hardware, loose joints, missing parts or sharp edges before and after assembly and frequently during use. DO NOT assemble or use bookcase(s) if any parts are missing, damaged or broken. Contact Namesake for replacement parts and instructional literature if needed. DO NOT substitute parts.
- Tighten all screws securely at each step of the instructions. Check frequently to be certain they remain tight and secure.
- If refinishing, use a non-toxic finish specified for children's products.
- This product contains small parts. Keep small parts out of children's reach during assembly.
- Screws may have sharp edges or sharp points. Keep screws out of the reach of children at all times.
- Properly discard all packaging materials after assembly is complete.
- Weight limit: 15 lb (6.8 kg).

REGISTRATION

Registering your product is simple.
NAMESAKEHOME.COM/REGISTRATIONS



PART REPLACEMENT

If you would like to order replacement or missing parts, please visit us at,
NAMESAKEHOME.COM/PARTS

or you can contact us by mail at,
8500 REX RD. PICO RIVERA, CA 90660



ONE YEAR LIMITED WARRANTY

Rest assured, your Namesake product is covered under
warranty for one year after the date of purchase. For more details on our
warranty policy, please visit,

NAMESAKEHOME.COM/WARRANTY



CARE AND CLEANING

To clean wood or metal parts, use a lint-free, soft cloth with a non-toxic
cleaner. Wipe dry immediately. To avoid scratches or other damages, do not
use abrasive chemicals or materials. For fabrics, we recommend using a
non-toxic foaming fabric cleaner or leather cleaner where appropriate.

Touch up kits are available for purchase by contacting us at,
(323) 909-5019 OR NAMESAKEHOME.COM/PARTS



STORAGE

Because materials respond to temperature and humidity, it is important to store
furniture in controlled environments. Furniture should not be placed in direct
sunlight or near air-conditioning outlets, radiators, heaters, or humidifiers. Any
changes such as extreme heat or cold, dampness, or dryness, may cause notice-
able shrinkage or swelling of wood. Direct sunlight may affect the coloring of
materials over time.

ADVERTENCIA:

- Si no se siguen estas advertencias y las instrucciones de ensamblaje podría ocasionar lesiones serias o fatales.
- Lea todas las instrucciones antes de usar el(los) librero(s).
- Conserve las instrucciones para uso futuro.
- Revise este producto en busca de herraje dañado, juntas sueltas, piezas faltantes o bordes afilados antes y después del ensamblaje y frecuentemente durante el uso. NO arme ni use el(los) librero(s) si hay alguna pieza faltante, dañada o rota. Contacte a Namesake si necesita piezas de repuesto y documentación con instrucciones. NO sustituya piezas.
- Apriete todos los tornillos firmemente en cada paso de las instrucciones. Verifique frecuentemente para asegurarse de que sigan apretados y firmes.
- Si va a retocar el acabado, use un acabado no tóxico especificado para productos infantiles.
- Este producto contiene piezas pequeñas. Mantenga las piezas pequeñas alejadas del alcance de los niños durante el ensamblaje.
- Los tornillos pueden tener puntas o bordes afilados. Mantenga los tornillos fuera del alcance de los niños en todo momento.
- Deseche correctamente todos los materiales de empaque al terminar el ensamblaje.
- Límite de peso: 6.8 kg (15 lb).

REGISTRARSE

Es sencillo registrar su producto.

NAMESAKEHOME.COM/REGISTRATIONS



RECAMBIO DE PIEZAS

Si quisiera pedir repuestos o piezas faltantes, visítenos en:

NAMESAKEHOME.COM/PARTS

o puede contactarnos por correo en:

8500 REX RD. PICO RIVERA, CA 90660



GARANTÍA LIMITADA DE UN AÑO

Para su tranquilidad, este producto Namesake está cubierto por una garantía de un año a partir de la fecha de compra. Para conocer más detalles sobre nuestra política de garantía, visite:

NAMESAKEHOME.COM/WARRANTY



CUIDADO Y LIMPIEZA

Para limpiar piezas de madera o metal, use un paño suave sin pelusa con un limpiador no tóxico. Seque con un paño inmediatamente. Para evitar rayar o dañar la superficie, no use agentes químicos ni materiales abrasivos. En cuanto a las telas, recomendamos usar una espuma limpiadora no tóxica para telas o un limpiador para cuero según corresponda. Hay kits para retocar disponibles para la venta contactándonos en:

(323) 909-5019 o NAMESAKEHOME.COM/PARTS



ALMACENAMIENTO

Dado que los materiales responden a la temperatura y la humedad, es importante guardar muebles en ambientes controlados. No deben ponerse los muebles a la luz solar directa ni cerca de salidas de aire acondicionado, radiadores, calefactores ni humidificadores. Cualquier cambio como los extremos de calor o frío, humedad o sequedad, pueden causar notoriamente encogimiento o hinchazón en la madera. La luz solar directa puede afectar la coloración de los materiales con el paso del tiempo.

AVERTISSEMENT:

- Le non respect de ces avertissements et directives d'assemblage peut entraîner de graves blessures ou la mort.
- Lire toutes les instructions avant d'utiliser la ou les bibliothèques.
- Conserver ces instructions pour un usage ultérieur.
- Vérifier que le produit ne comporte pas de pièce endommagée ni joint, boulon ou élément desserré, pièce manquante ou arête tranchante avant et après l'assemblage et fréquemment pendant l'utilisation. NE PAS assembler ou utiliser la ou les bibliothèques si des pièces sont manquantes, endommagées ou cassées. Communiquer avec Namesake pour obtenir des pièces de rechange et des instructions, s'il y a lieu. NE PAS utiliser des pièces de substitution.
- Bien serrer les vis à chaque étape des instructions. Vérifier fréquemment leur serrage par la suite.
- Si le meuble a besoin d'une refinition, utiliser un fini non-toxique conçu pour les produits pour enfants.
- Ce produit contient de petites pièces. Garder ces pièces hors de la portée des enfants lors de l'assemblage.
- Les vis peuvent comporter des arêtes tranchantes ou une pointe acérée. Les garder en tout temps hors de la portée des enfants.
- Jeter tous les matériaux d'emballage une fois l'assemblage terminé.
- Limite de poids: 6,8 kg (15 lb).

ENREGISTREMENT

L'enregistrement du produit est simple à réaliser.
[NAMESAKEHOME.COM/REGISTRATIONS](https://namesakehome.com/registrations)



PIÈCES DE RECHANGE

Pour commander des pièces de rechange ou manquantes, veuillez visiter:
[NAMESAKEHOME.COM/PARTS](https://namesakehome.com/parts)
ou communiquer avec nous par courriel à l'adresse:
8500 REX RD. PICO RIVERA, CA 90660



GARANTIE LIMITÉE D'UN AN

Ne vous inquiétez pas, votre produit Namesake est couvert par une garantie d'un an à compter de la date d'achat. Pour plus de détails sur la politique de garantie, veuillez visiter:

[NAMESAKEHOME.COM/WARRANTY](https://namesakehome.com/warranty)



NETTOYAGE ET ENTRETIEN

Pour nettoyer le bois ou les pièces métalliques, utilisez un chiffon doux sans peluche et un produit nettoyant non toxique. Essayez immédiatement. Pour éviter les égratignures ou autres dommages, veillez à ne pas utiliser des produits chimiques ou des matériaux abrasifs. Pour les tissus, il est recommandé d'utiliser un produit nettoyant pour tissus non toxique ou pour cuir le cas échéant. Il est possible de se procurer des nécessaires de retouches en nous contactant à:

(323) 909-5019 ou [NAMESAKEHOME.COM/PARTS](https://namesakehome.com/parts)



ENTREPOSAGE

Compte tenu que les matériaux réagissent à la température et à l'humidité, il importe de ranger le mobilier dans des environnements contrôlés. Le mobilier ne doit pas être placé en plein soleil ni près des sorties d'air climatisé, des radiateurs, des appareils de chauffage ou des humidificateurs. Tout changement comme un froid ou une chaleur extrême, de l'humidité ou de la sécheresse pourrait causer la contraction ou le gonflement du bois.

La lumière directe du soleil peut altérer la couleur des matériaux au fil du temps.



REVISED 12 MAY 2026