

Item # : YASB5C
Assembly Instructions

No d'article : YASB5C
Instructions de montage

Ítem N.º: YASB5C
Instrucciones de ensamblaje

Artikel# : YASB5C
Montageanleitung

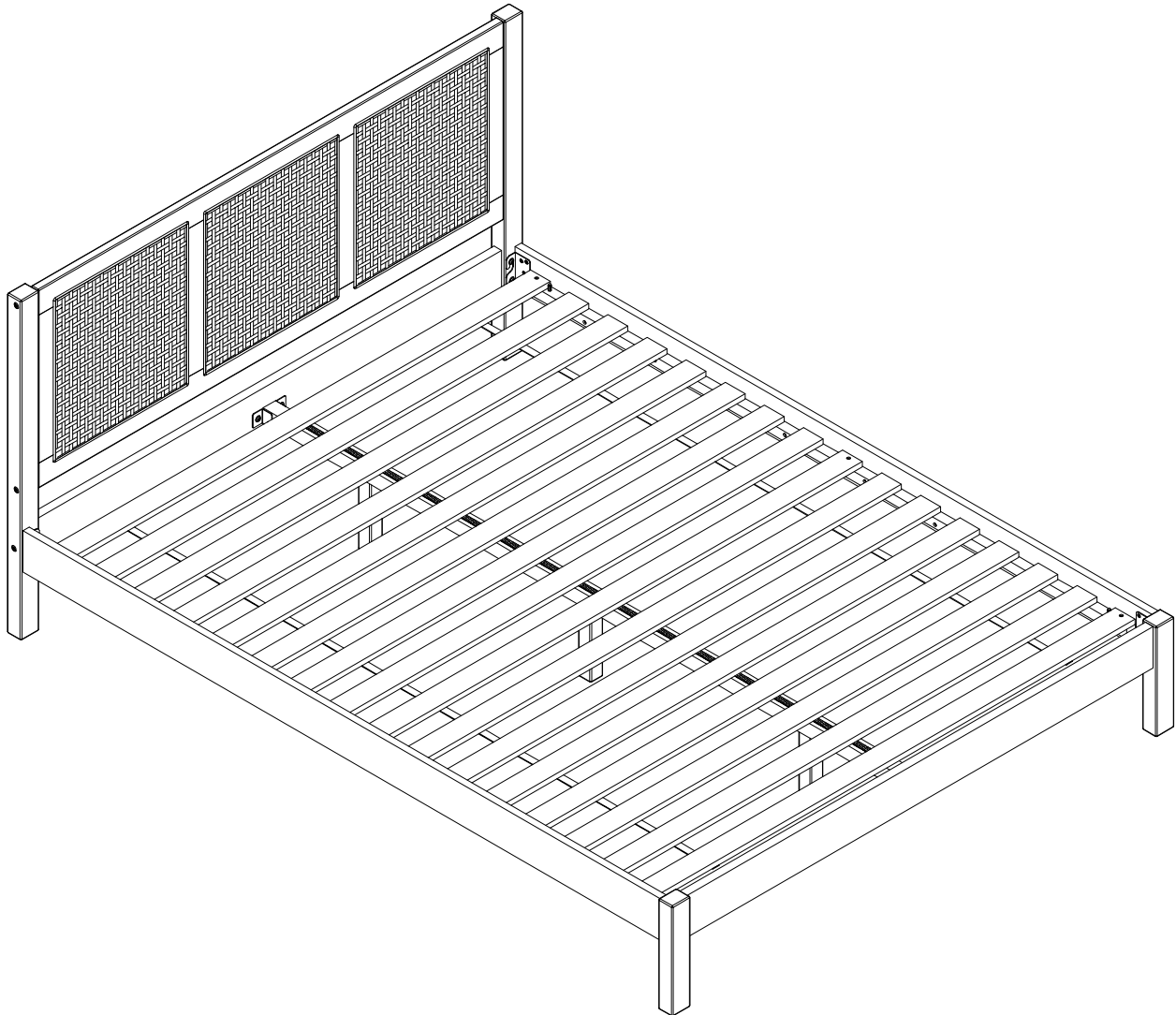

For Residential Use Only

Please visit our website for the most current instructions, assembly tips, report damage, or request parts. www.walkerredison.com

Veuillez visiter notre site Web pour les instructions les plus récentes, des conseils de montage, pour signaler des dommages ou demander des pièces : www.walkerredison.com

Visite nuestro sitio web para obtener las instrucciones más actualizadas, sugerencias de montaje e informes de daños, o para solicitar piezas. www.walkerredison.com

Bitte besuchen Sie unsere Website für die aktuellsten Gebrauchsanleitungen, Montagetipps, Schadensmeldungen oder Ersatzteilbestellungen. www.walkerredison.com

WALKER EDISON
™

Revised 07/08/2023(F)

General Assembly Guidelines

- I. Ensure that all parts and hardware are available before beginning assembly.
- II. Follow each step carefully to ensure the proper assembly of this product.
- III. Two people are recommended for ease in the assembly of this product.
- IV. The main type of hardware used to assemble this product are: bolts and screws.
- V. Power tools should not be used to assemble this product.

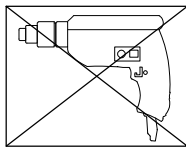

- VI. A Philips head and a flat head screwdriver required for assembly.

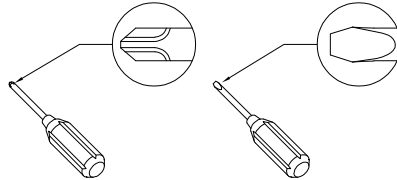

(EN)

Instructions de montage générales

- I. Assurez-vous que toutes les pièces et tout le matériel sont disponibles avant de commencer le montage.
- II. Suivez attentivement chaque étape afin de vous assurer du montage adéquat de ce produit.
- III. Il est recommandé d'être deux pour faciliter le montage de ce produit.
- IV. Les principaux types de matériel utilisés pour assembler ce produit sont : des goujons en bois, des vis et des boulons.
- V. Des outils électriques ne doivent pas être utilisés pour monter ce produit.

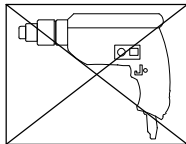

- VI. Un tournevis à tête Philips et un tournevis à tête plate sont nécessaires pour l'assemblage.

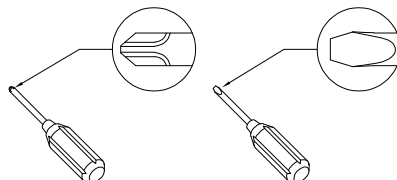

(FR)

Pautas generales para el ensamblaje

- I. Asegúrese de que todas las partes y herrajes estén disponibles antes del ensamblaje.
- II. Siga cada paso cuidadosamente para garantizar el ensamblaje correcto de este producto.
- III. Se recomienda que dos personas realicen el ensamblaje de este producto para una mayor facilidad.
- IV. Los tres tipos principales de herraje usados para ensamblar este producto son: clavijas de madera, tornillos y pernos.
- V. No se deberán usar herramientas eléctricas en el ensamblaje de este producto.

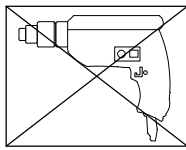

- VI. Se requieren destornilladores de cabeza Philips y de cabeza plana para el montaje.

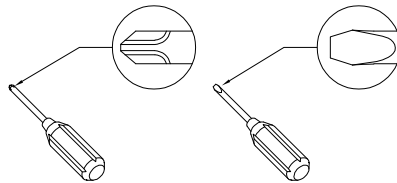

(ESP)

Allgemeine Montagerichtlinien

- I. Achten Sie darauf, dass vor Beginn der Montage alle Bauteile und Hardware zur Verfügung stehen.
- II. Befolgen Sie jeden Schritt genau, um die ordnungsgemäße Montage dieses Produkts zu gewährleisten.
- III. Es werden zwei Personen empfohlen, um die Montage dieses Produkts zu vereinfachen.
- IV. Die drei Haupttypen von Beschlägen, die zur Montage dieses Produkts verwendet werden, sind: Holzdübel Schrauben und Bolzen.
- V. Es dürfen keine Elektrowerkzeuge zur Montage dieses Produkts verwendet werden.

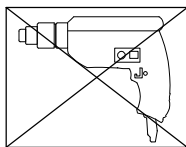

- VI. Für die Montage werden ein Kreuzschlitz- und ein Flachkopfschraubendreher benötigt.

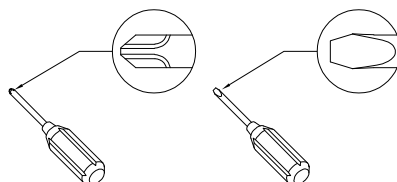

(DE)

Parts List

Lista de piezas

Liste des pièces

Stückliste

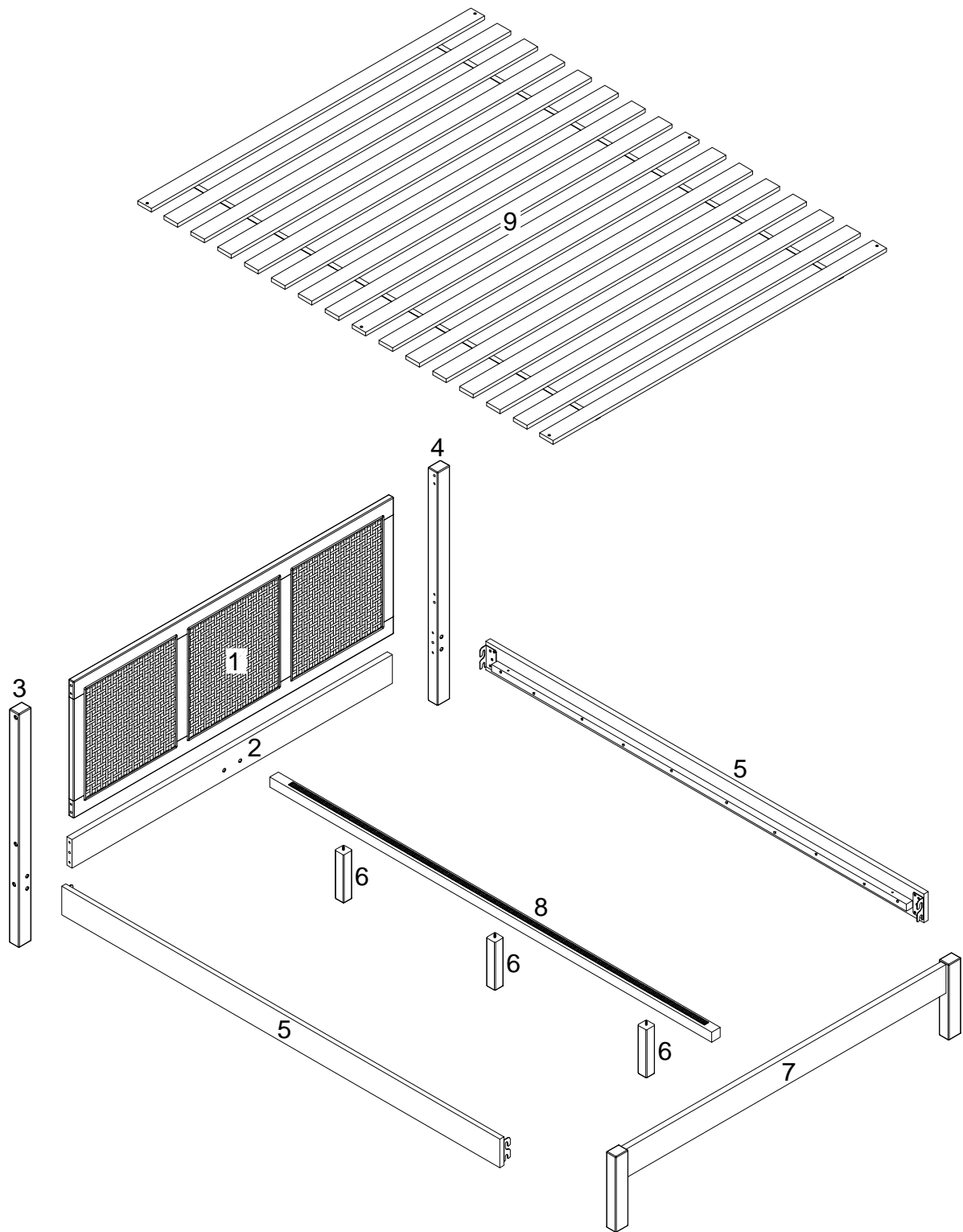





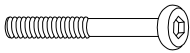
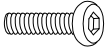

Hardware List

Liste des pièces

Liste du matériel

Teilleliste

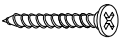
| | | | | |
|---|---|------------------|---|--------|
| A |  | Ø5/16"x100mm | Bolt Boulon Perno Bolzen | 6 pcs |
| B |  | Ø5/16"x25mm | Bolt Boulon Perno Bolzen | 8 pcs |
| C |  | Ø5/16"x20mm | Bolt Boulon Perno Bolzen | 4 pcs |
| D |  | Ø5/16"xØ16x1.2mm | Washer Rondelle Arandelas Unterlegscheibe | 12 pcs |
| E |  | Ø5/16"xØ13x2mm | Spring washer Rondelles élastique Arandela de muelle Federringen | 8 pcs |
| F |  | Ø5/16"x15mm | Ecu nut Ecrou Ecu Tuerca Ecu Ecu-mutter | 6 pcs |
| G |  | 105x40x32mm | U Brass Laiton en forme de U Latón en forma de U U--förmige Bronze | 2 pcs |
| H |  | Ø3x15mm | Screw Vis Tornillo Schraube | 4 pcs |
| J |  | Ø4x30mm | Screw Vis Tornillo Schraube | 6 pcs |

Hardware List

Liste des pièces

K  Ø8x30mm

L  M 4

Liste du matériel

Teilleliste

Wooden dowel 12 pcs
Cheville en bois
Clavija de madera
Holzdübel

Hex Key 1 pc
Clé hexagonale
Llave hexagonal
Inbusschlüssel

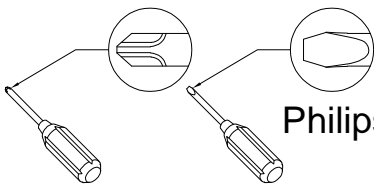

Philips head and flat head screwdriver required for assembly
(not included)

Un tournevis cruciforme est requis pour l'assemblage.
(non inclus)

Se requiere un destornillador de cabeza Philips para el montaje
(no incluido)

Für die Montage benötigen Sie einen Kreuzschlitzschraubenzieher
(nicht enthalten)

The hardware quantities listed above are required for proper assembly. Some extra hardware may also have been included.

Les quantités de matériel indiquées ci-dessus sont requises pour un montage adéquat. Du matériel supplémentaire peut aussi avoir été inclus.

Las cantidades de materiales antes mencionadas son necesarias para el ensamblaje apropiado. Se podrían incluir algunas piezas de materiales adicionales.

Für die ordnungsgemäße Montage sind die oben aufgeführten Mengen der jeweiligen Beschläge erforderlich. Möglicherweise sind zusätzliche Beschläge enthalten.

Step 1

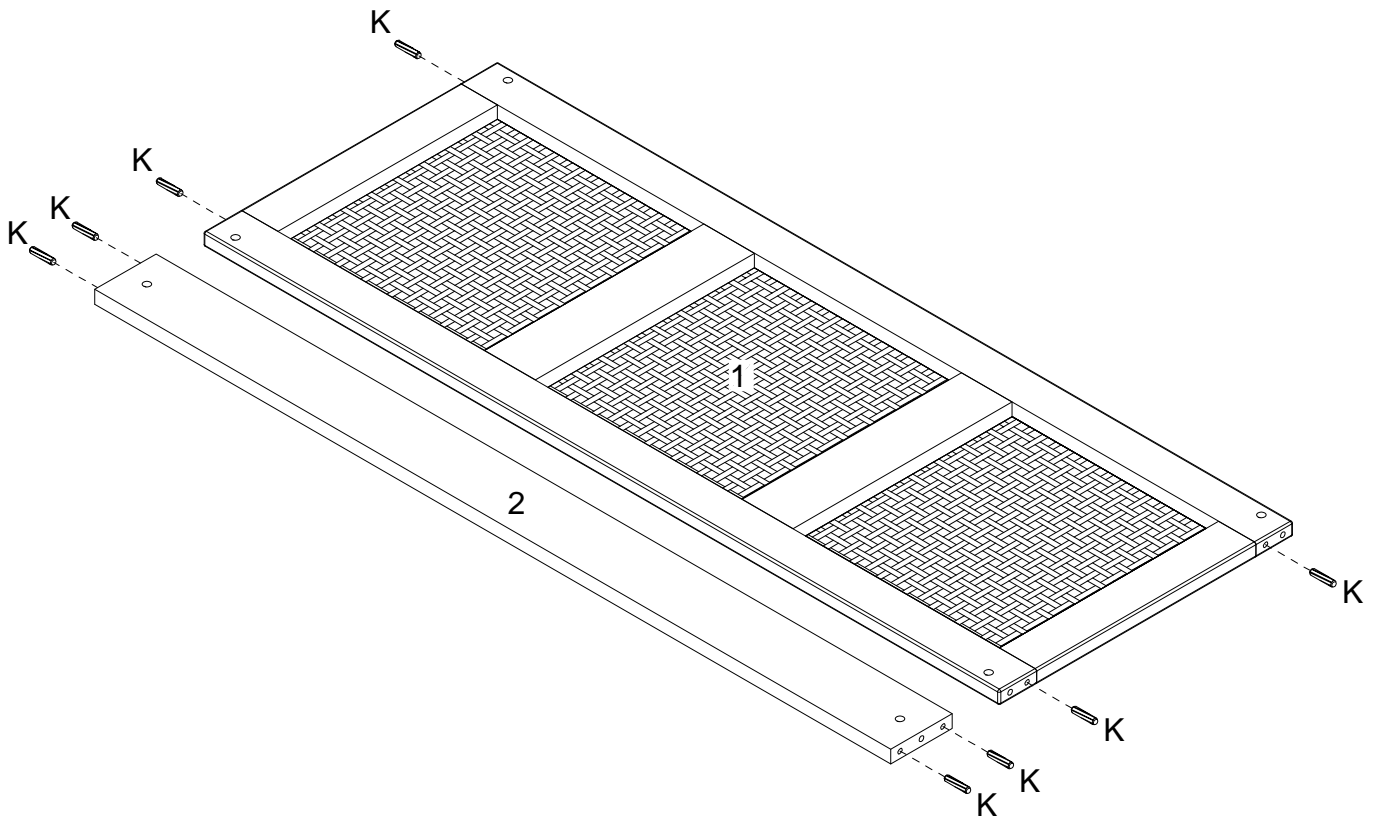

(EN)
Insert wooden dowel (K) into part (1,2) as per diagram.

(FR)
Insérez la cheville en bois (K) dans la pièce (1,2) selon le schéma.

(ESP)
Inserte la clavija de madera (K) en la parte (1,2) según el diagrama.

(DE)
Stecken Sie den Holzdübel (K) in das Teil (1,2) gemäß der Abbildung ein.

Step 2

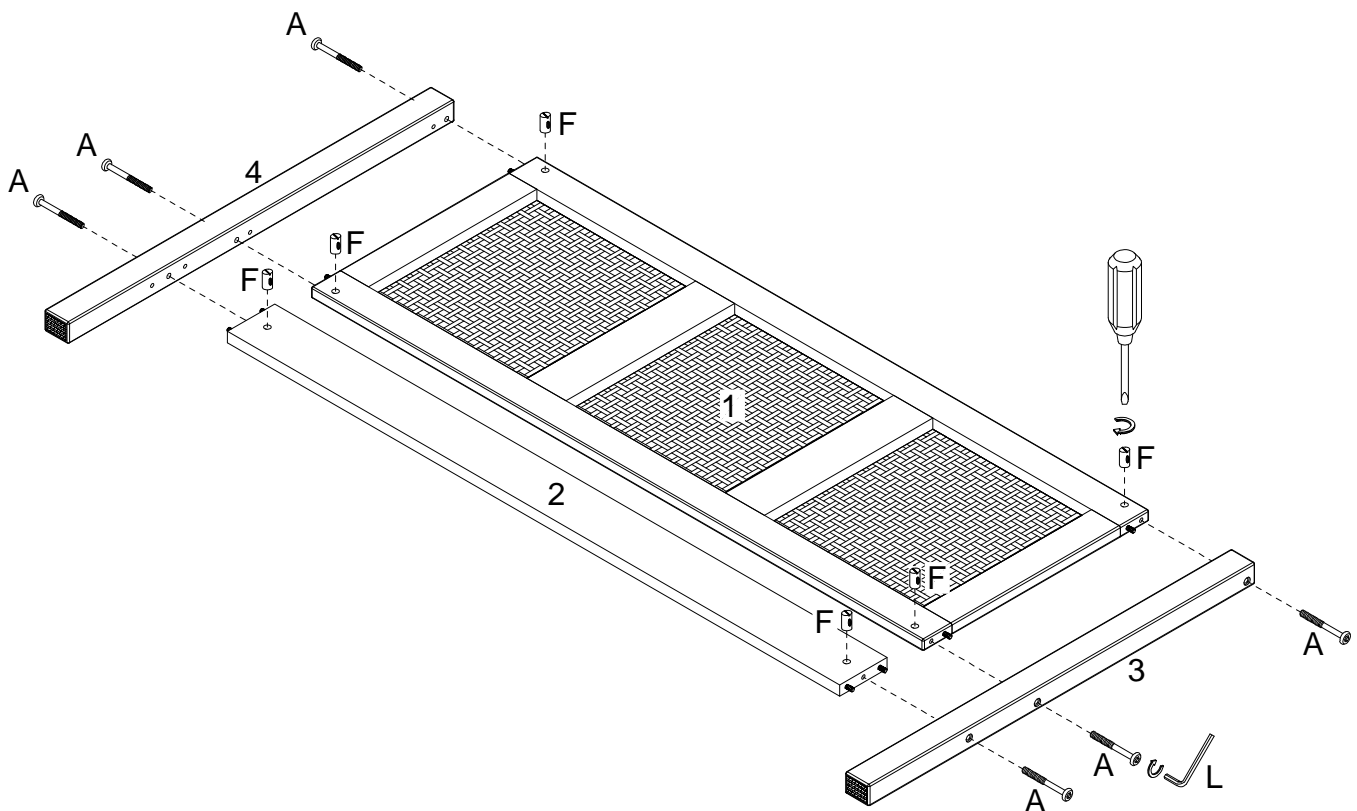

(EN)

Using Bolt (A) and Ecu nut (F) attach Part (3,4) to part (1,2) with Hex key (L) and slotted head screwdriver as per diagram.

(FR)

Utilisez le boulon (A) et l'écrou Ecu (F) pour fixer la pièce (3,4) à la pièce (1,2) avec la clé hexagonale (L) et un tournevis à tête plate conformément au schéma.

(ESP)

Use el perno (A) y la tuerca Ecu (F) para fijar la parte (3,4) a la parte (1,2) con la llave hexagonal (L) y un destornillador de cabeza plana según el diagrama.

(DE)

Befestigen Sie das Teil (3,4) an das Teil (1,2) mit dem Bolzen (A) und der Ecu-mutter (F) durch den Inbusschlüssel (L) und den Schlitzschraubendreher gemäß der Abbildung.

Step 3

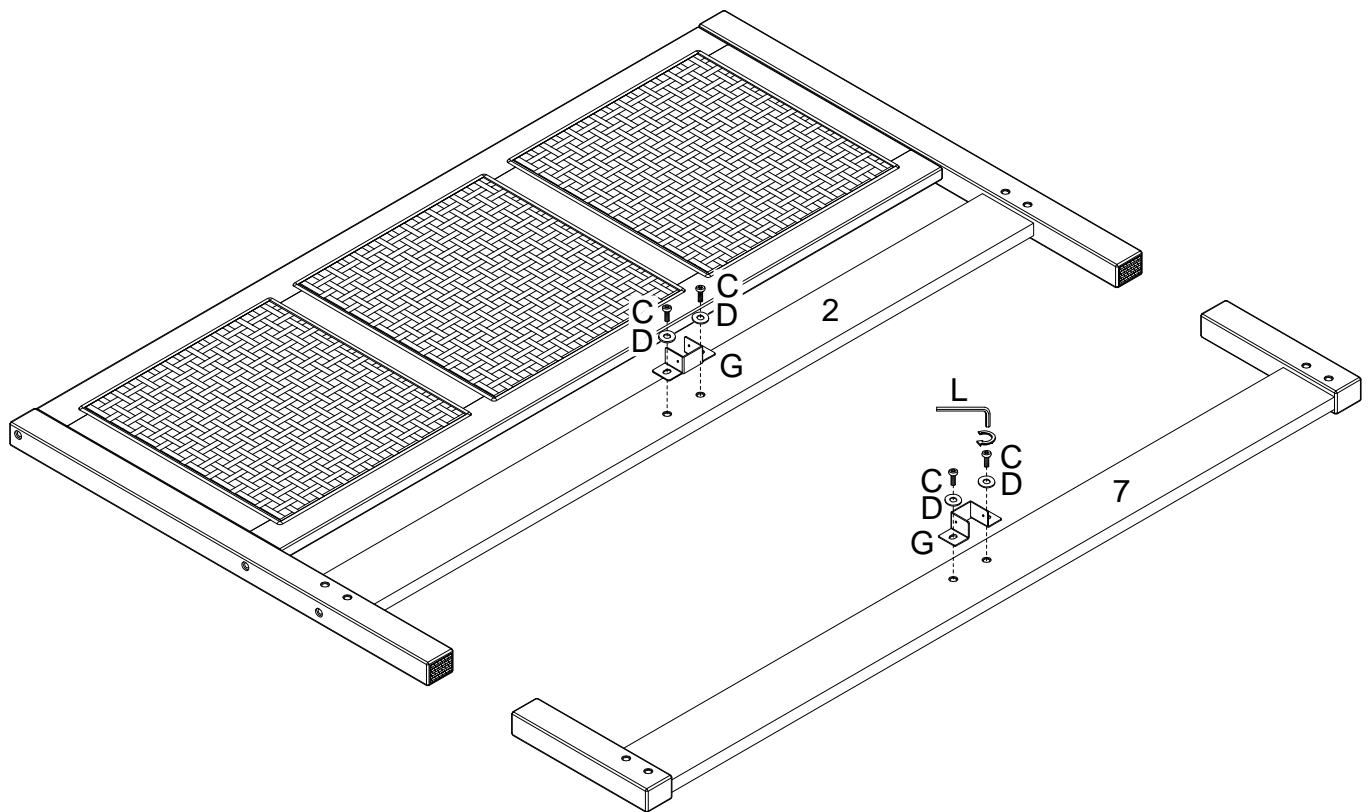

(EN)

Using Bolt (C) and Washer (D) attach U Brass (G) to Part (2,7) with Hex key (L) as per diagram.

(FR)

Utilisez le boulon (C) et la rondelle plate (D) pour fixer le laiton en forme de U (G) à la pièce (2,7) avec la clé hexagonale (L) conformément au schéma.

(ESP)

Use el perno (C) y la arandela plana (D) para unir el latón en forma de U (G) a la parte (2,7) con la llave hexagonal (L) según el diagrama.

(DE)

Befestigen Sie die U-förmige Bronze (G) an das Teil (2,7) mit dem Bolzen (C) und der Unterlegscheibe (D) durch den Inbusschlüssel (L) gemäß der Abbildung.

Step 4

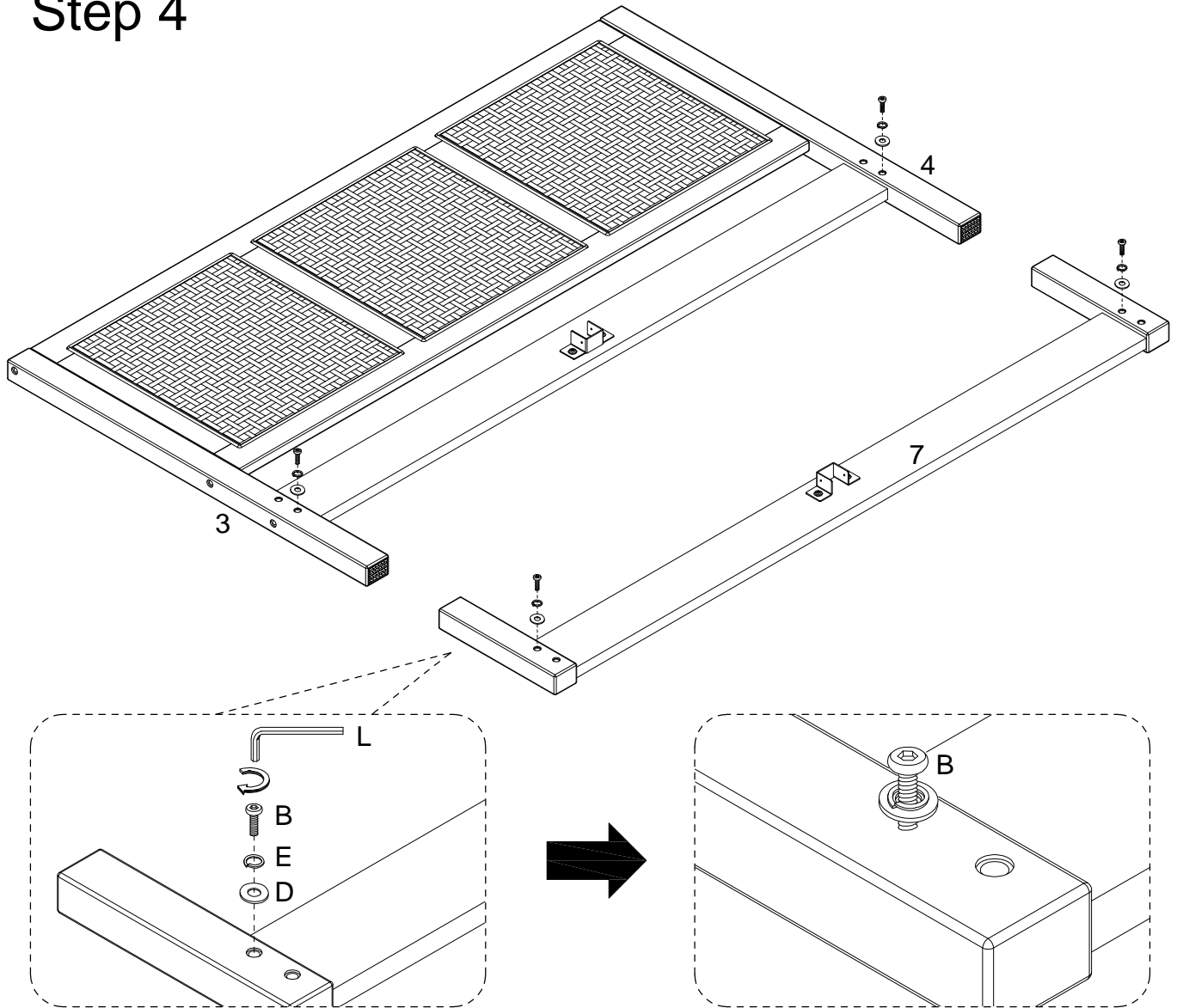

(EN)

Using Bolt (B) attach Spring Washer (E) and Washer (D) into Part (3,4,7) with Hex key (L) as per diagram. Note : Please do not fully tighten all bolts.

(FR)

En utilisant le boulon (B), la rondelle élastique (E) et la rondelle plate (D) fixez la pièce (3,4,7) avec la clé hexagonale (L) en conformément au schéma. Remarque: Veuillez ne pas serrer complètement tous les boulons.

(ESP)

Use el perno (B) para unir la arandela de resorte (E) y la arandela plana (D) en la parte (3,4,7) con la llave hexagonal (L) según el diagrama. Nota: Por favor, no apriete completamente todos los pernos.

(DE)

Stecken Sie die Sicherungsscheibe (E) und die Unterlegscheibe (D) ein und befestigen Sie das Teil (3,4,7) durch den Inbusschlüssel (L) mit dem Bolzen (B) gemäß der Abbildung. Hinweis: Ziehen Sie alle Bolzen nicht fest an.

Step 5

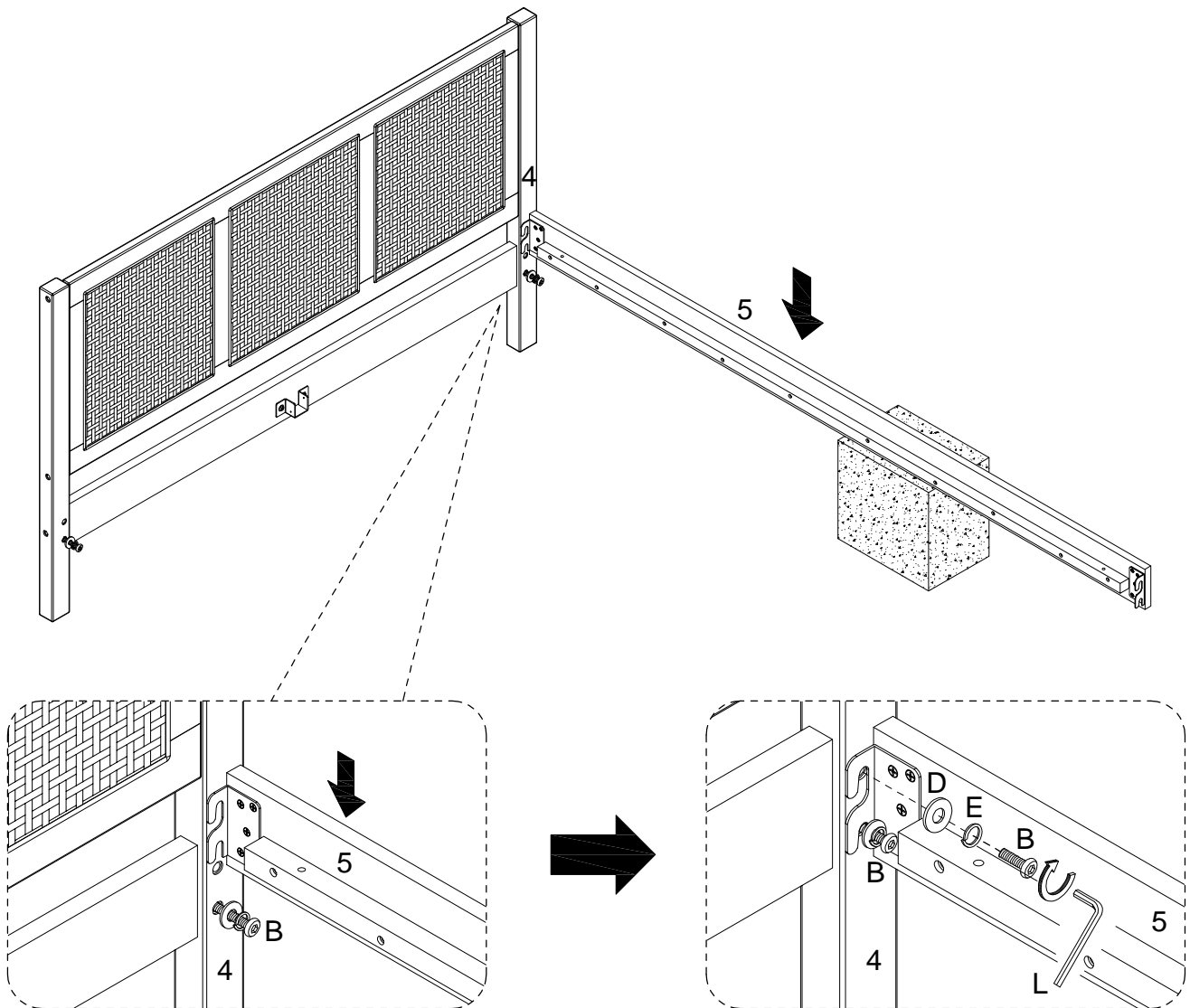

(EN)

Using Bolt (B), Spring Washer (E) and Washer (D) attach Part (5) to part (4) with Hex key (L) as per diagram. Please fully tighten both Bolt (B) at this step.

(FR)

En utilisant le boulon (B), la rondelle élastique (E) et la rondelle plate (D) fixez la pièce (5) à la pièce (4) avec la clé hexagonale (L) en conformément au schéma. Veuillez serrez complètement les deux boulons (B) à cette étape.

(ESP)

Use el perno (B), la arandela de resorte (E) y la arandela plana (D) para fijar la parte (5) a la parte (4) con la llave hexagonal (L) según el diagrama. Apriete completamente ambos tornillos (B) en este paso.

(DE)

Befestigen Sie das Teil (5) an das Teil (4) durch den Inbusschlüssel (L) mit Bolzen (B), Sicherungsscheibe (E) und Unterlegscheibe (D) gemäß der Abbildung. Bitte ziehen Sie bei diesem Schritt beide Bolzen (B) fest an.

Step 6

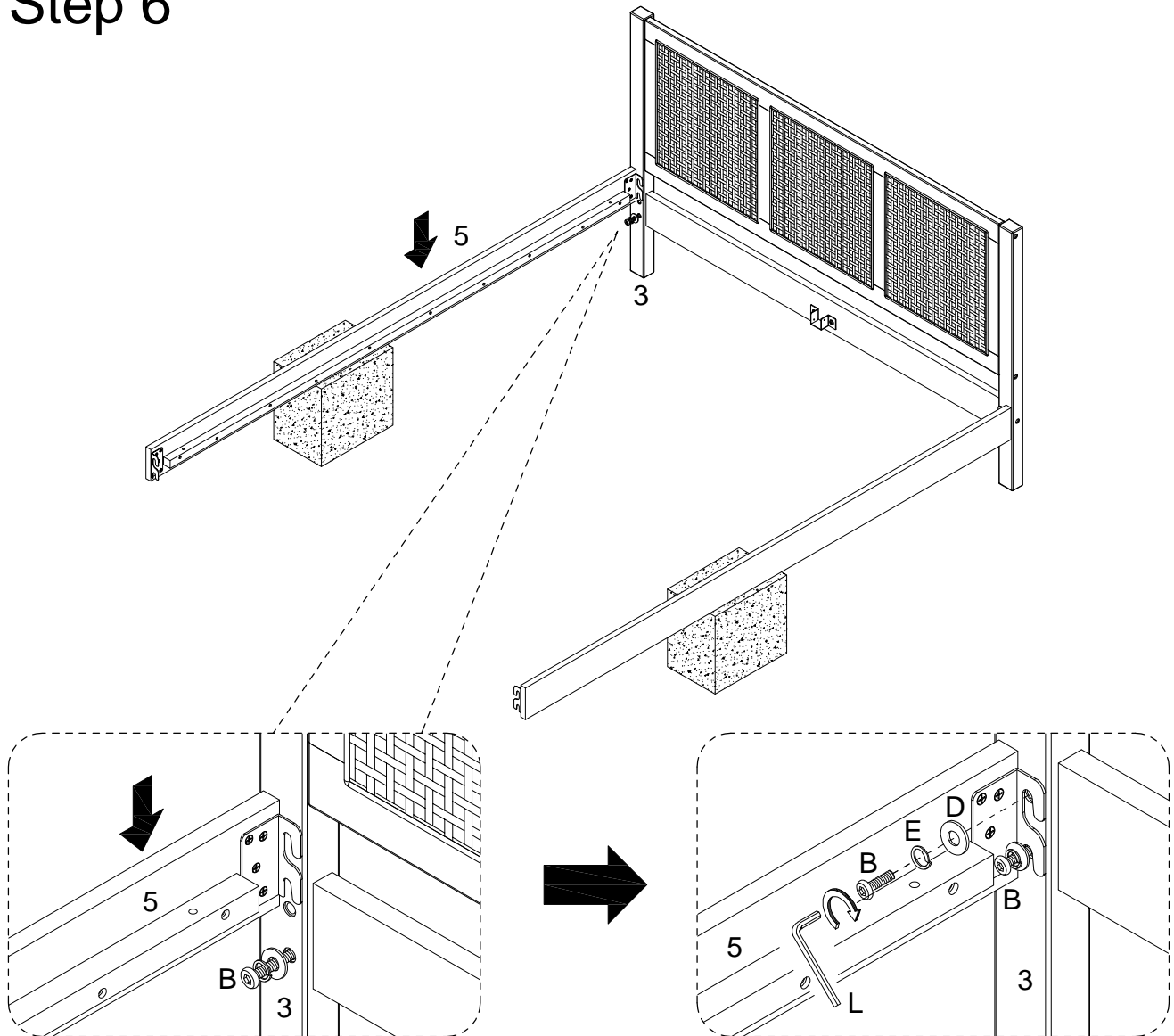

(EN)

Using Bolt (B), Spring Washer (E) and Washer (D) attach Part (5) to part (3) with Hex key (L) as per diagram. Please fully tighten both Bolt (B) at this step.

(FR)

En utilisant le boulon (B), la rondelle élastique (E) et la rondelle plate (D) fixez la pièce (5) à la pièce (3) avec la clé hexagonale (L) en conformément au schéma. Veuillez serrez complètement les deux boulons (B) à cette étape.

(ESP)

Use el perno (B), la arandela de resorte (E) y la arandela plana (D) para fijar la parte (5) a la parte (3) con la llave hexagonal (L) según el diagrama. Apriete completamente ambos tornillos (B) en este paso.

(DE)

Befestigen Sie das Teil (5) an das Teil (3) durch den Inbusschlüssel (L) mit Bolzen (B), Sicherungsscheibe (E) und Unterlegscheibe (D) gemäß der Abbildung. Bitte ziehen Sie bei diesem Schritt beide Bolzen (B) fest an.

Step 7

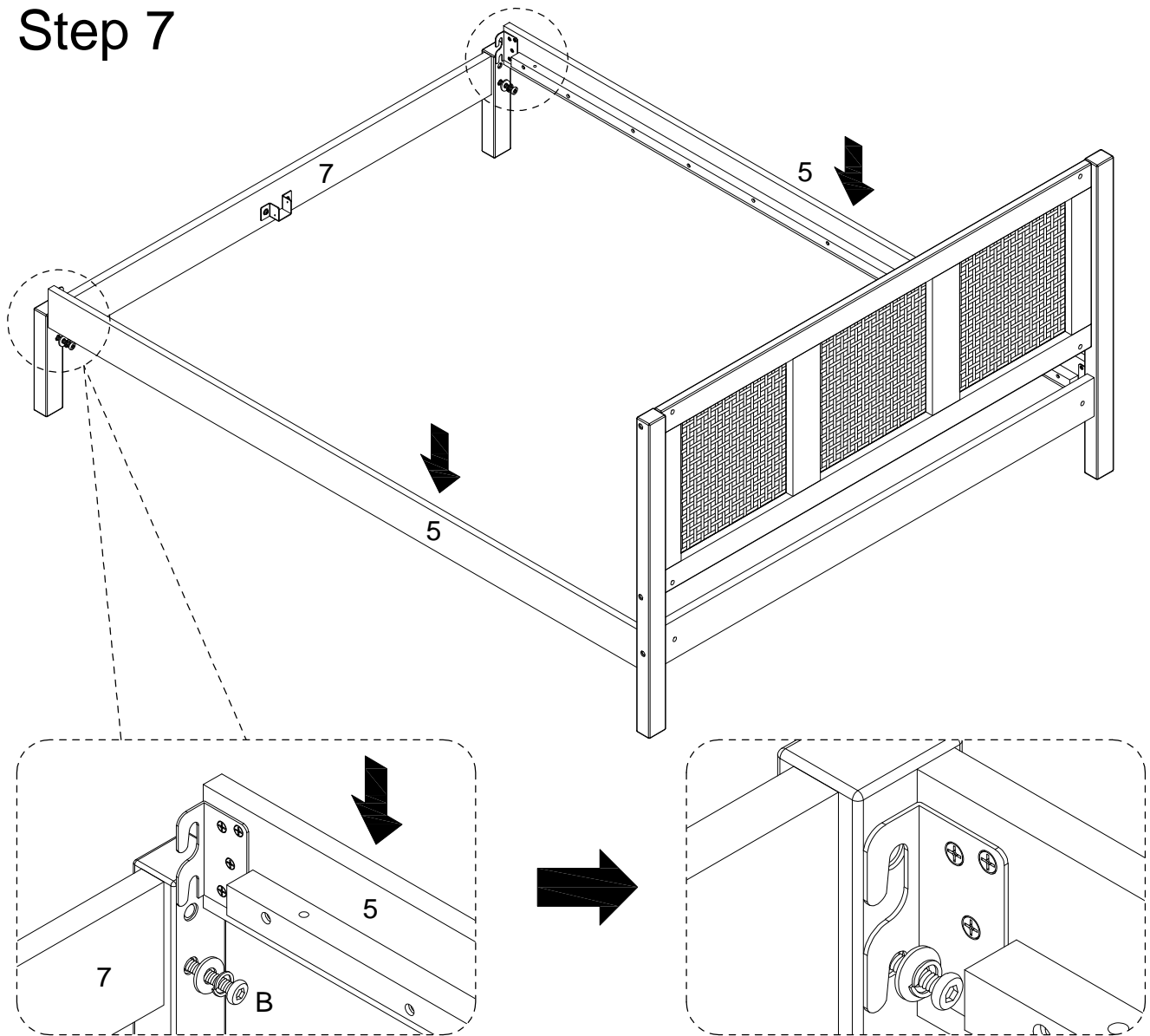

(EN)

Insert part (5) as per diagram.

(FR)

Insérez la pièce (5) conformément au schéma.

(ESP)

Inserte la parte (5) según el diagrama.

(DE)

Stecken Sie das Teil (5) gemäß der Abbildung ein.

Step 8

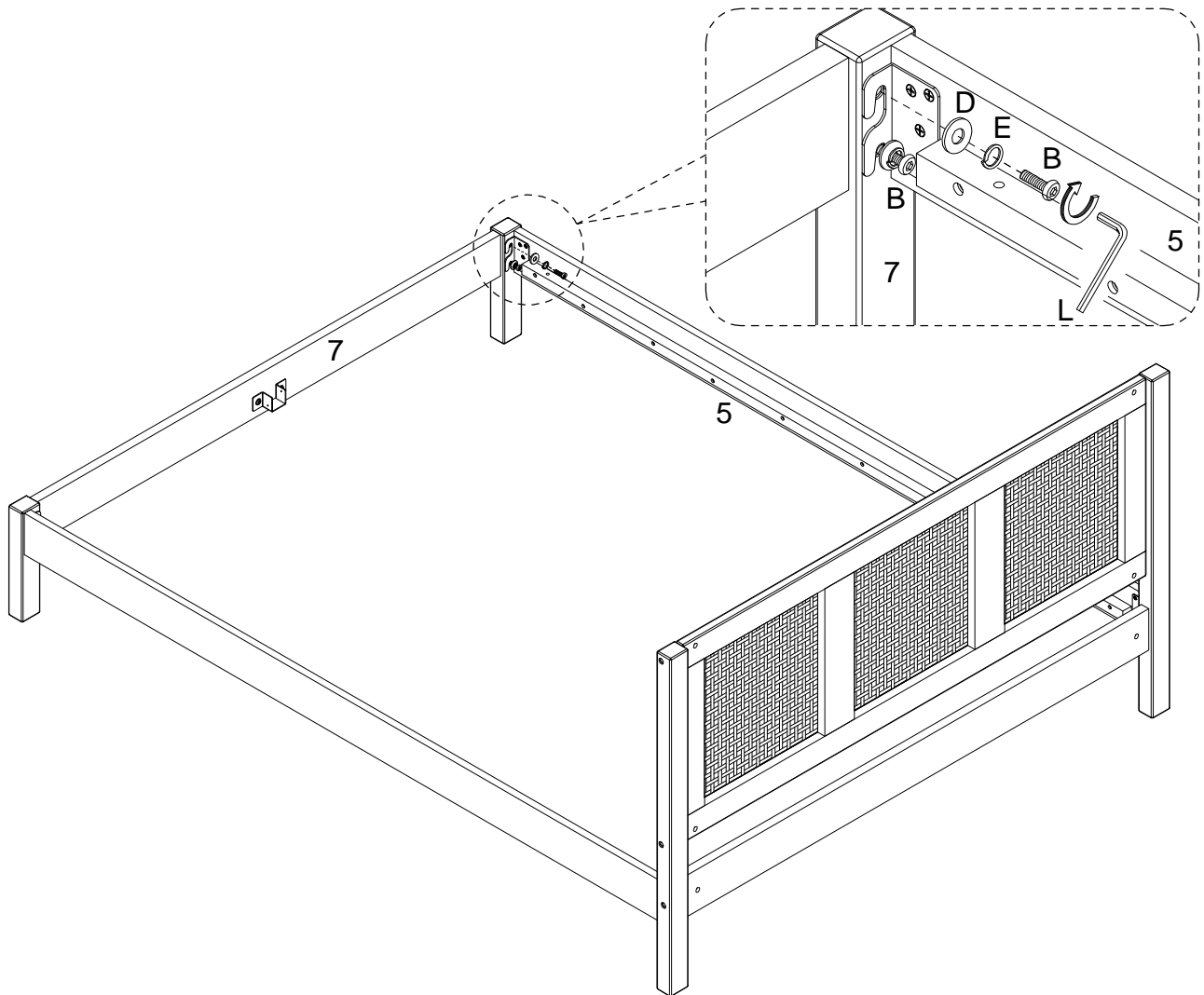

(EN)

Using Bolt (B), Spring Washer (E) and Washer (D) attach Part (5) to part (7) with Hex key (L) as per diagram. Please fully tighten both Bolt (B) at this step.

(FR)

En utilisant le boulon (B), la rondelle élastique (E) et la rondelle plate (D) fixez la pièce (5) à la pièce (7) avec la clé hexagonale (L) en conformément au schéma. Veuillez serrez complètement les deux boulons (B) à cette étape.

(ESP)

Use el perno (B), la arandela de resorte (E) y la arandela plana (D) para fijar la parte (5) a la parte (7) con la llave hexagonal (L) según el diagrama. Apriete completamente ambos tornillos (B) en este paso.

(DE)

Befestigen Sie das Teil (5) an das Teil (7) durch den Inbusschlüssel (L) mit Bolzen (B), Sicherungsscheibe (E) und Unterlegscheibe (D) gemäß der Abbildung. Bitte ziehen Sie bei diesem Schritt beide Bolzen (B) fest an.

Step 9

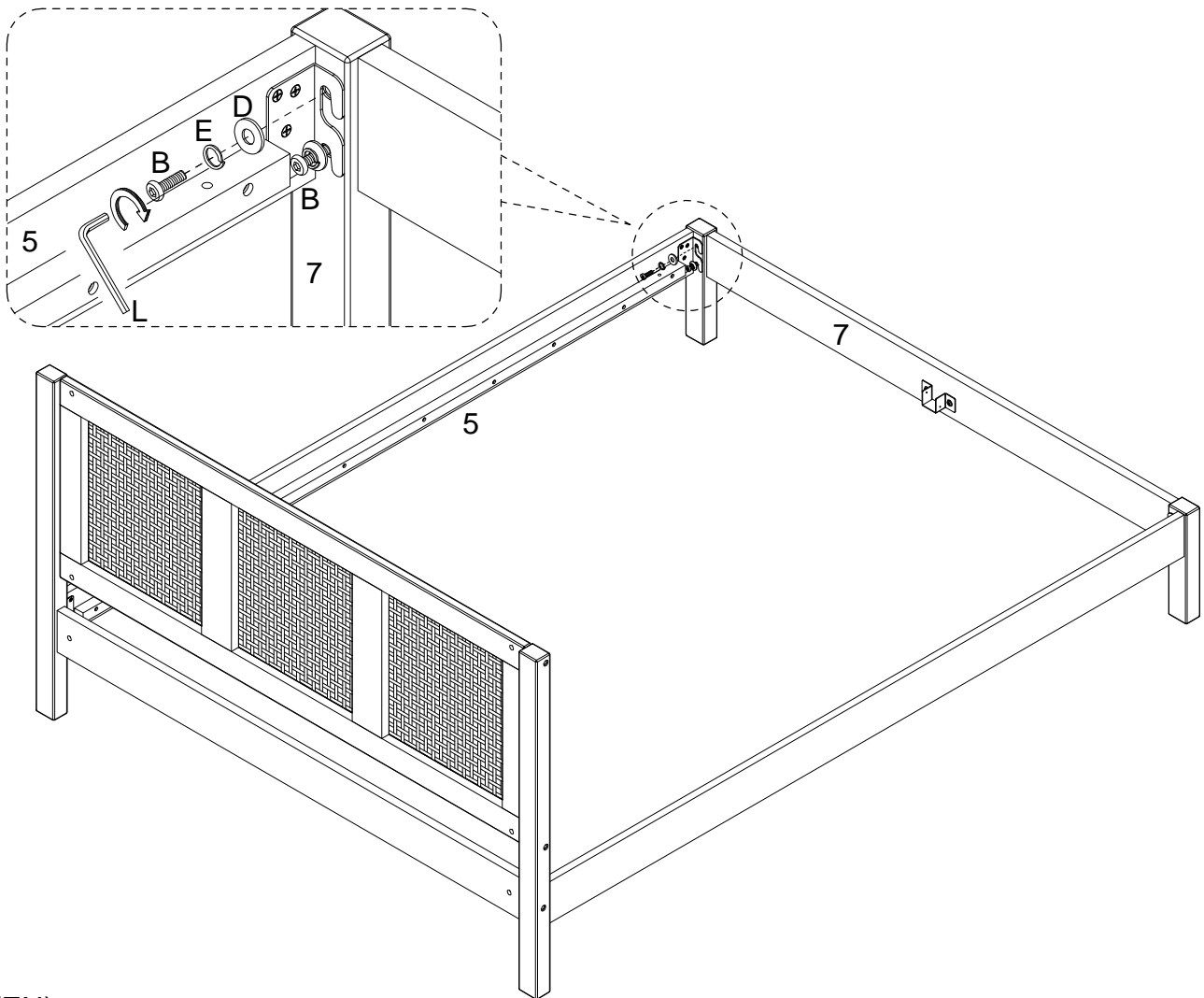

(EN)

Using Bolt (B), Spring Washer (E) and Flat Washer (D) attach Part (5) to part (7) with Hex key (L) as per diagram. Note: Please fully tighten both Bolt (B) at this step.

(FR)

En utilisant le boulon (B), la rondelle élastique (E) et la rondelle plate (D) fixez la pièce (5) à la pièce (7) avec la clé hexagonale (L) en conformément au schéma. Remarque: Veuillez serrez complètement les deux boulons (B) à cette étape.

(ESP)

Use el perno (B), la arandela de resorte (E) y la arandela plana (D) para fijar la parte (5) a la parte (7) con la llave hexagonal (L) según el diagrama. Nota: Apriete completamente ambos tornillos (B) en este paso.

(DE)

Befestigen Sie das Teil (5) an das Teil (7) durch den Inbusschlüssel (L) mit Bolzen (B), Sicherungsscheibe (E) und Unterlegscheibe (D) gemäß der Abbildung. Hinweis: Bitte ziehen Sie bei diesem Schritt beide Bolzen (B) fest an.

Step 10

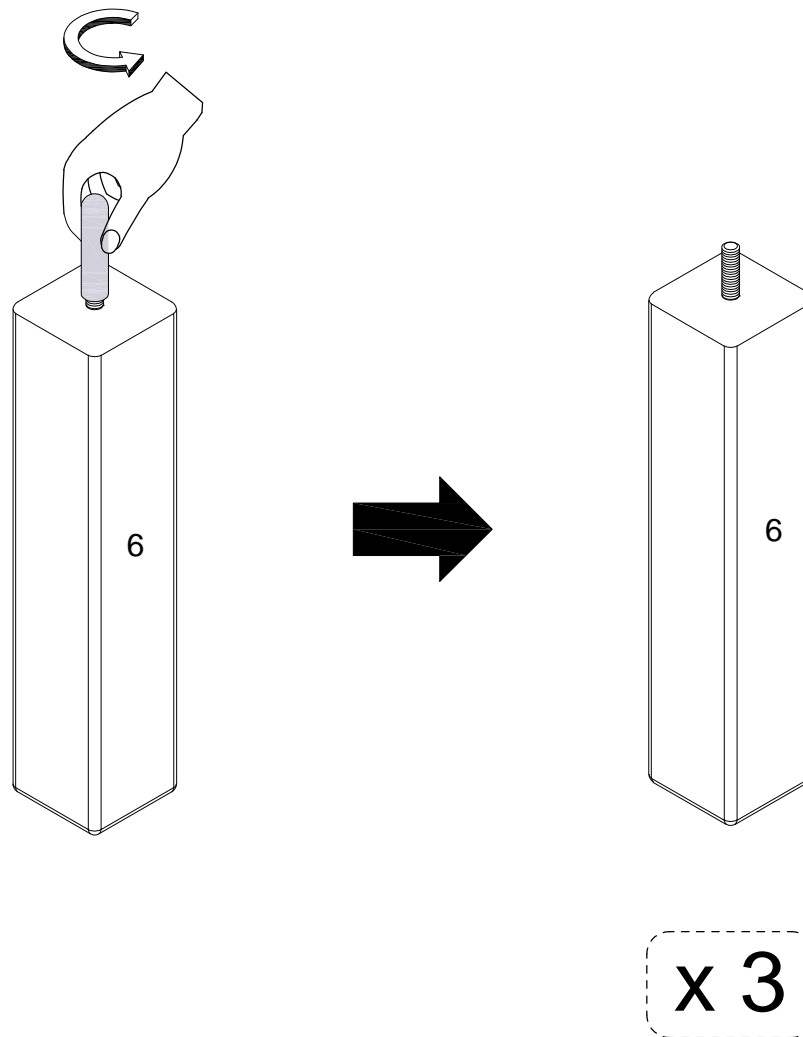

(EN)
Pull off the bolt cap as per diagram.

(FR)
Retirez le capuchon de boulon conformément au schéma.

(ESP)
Retire la tapa del perno según el diagrama.

(DE)
Ziehen Sie die Bolzenkappe gemäß der Abbildung ab.

Step 11

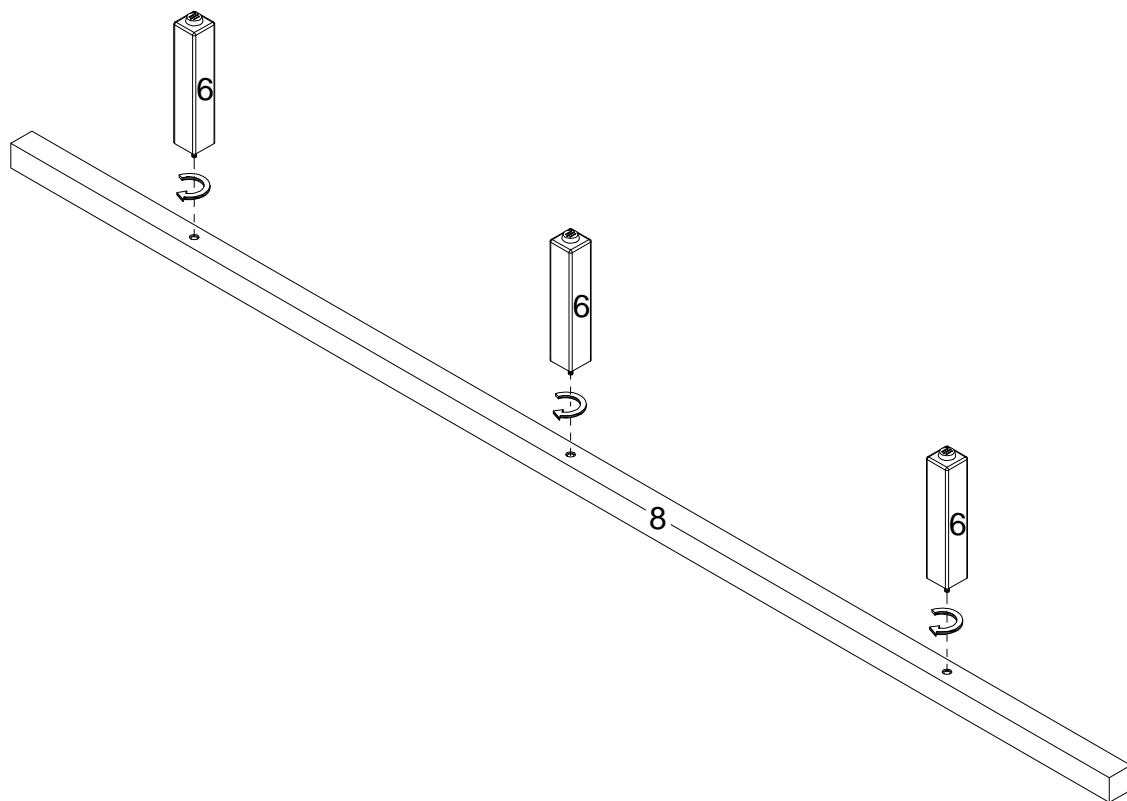

(EN)
Secure part (6) into part (8) as per diagram.

(FR)
Fixez la pièce (6) dans la pièce (8) selon le schéma.

(ESP)
Fije la parte (6) en la parte (8) según el diagrama.

(DE)
Setzen Sie das Teil (6) in das Teil (8) gemäß der Abbildung ein.

Step 12

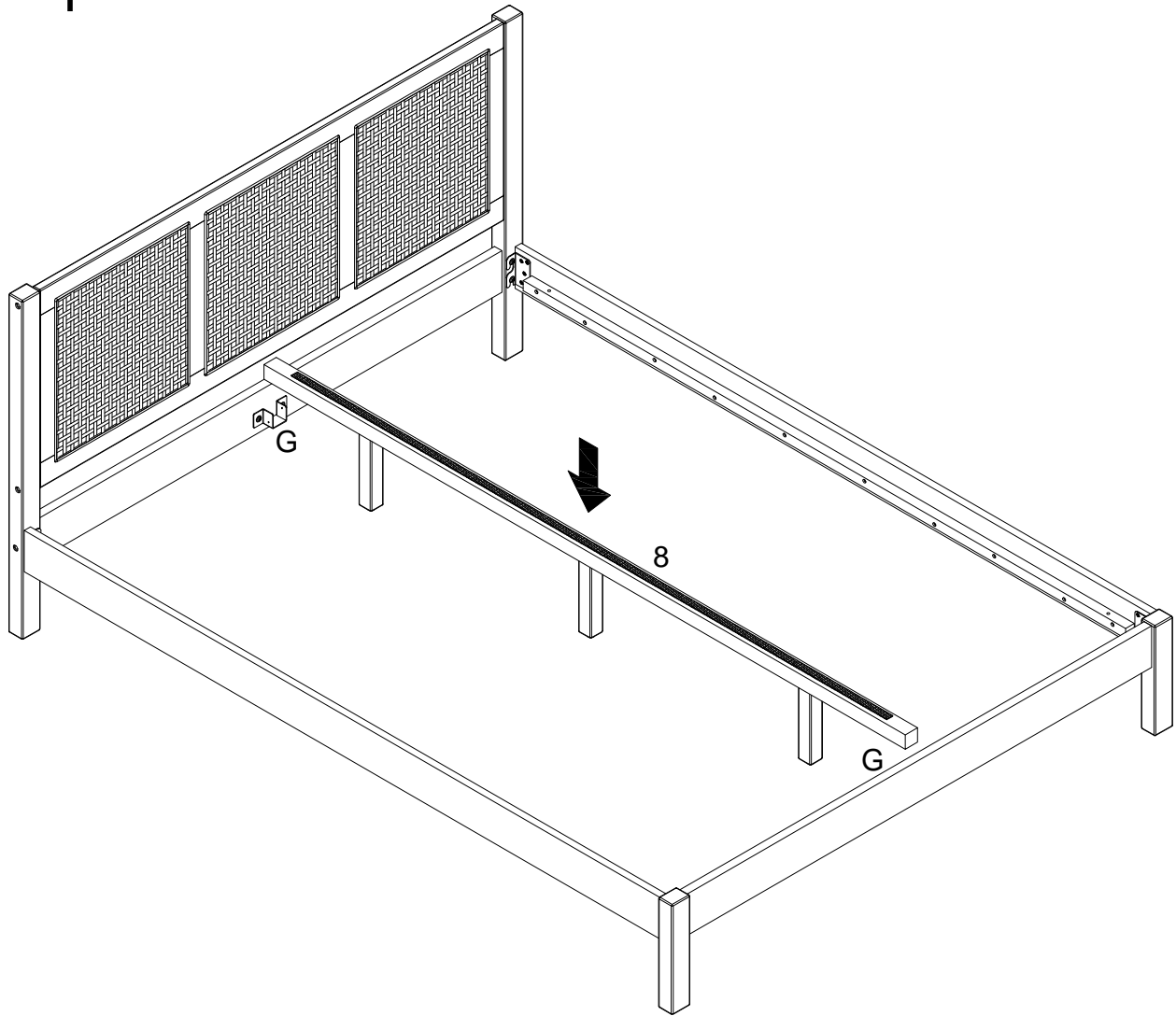

(EN)

Place part (8) into U Brass (G) as per diagram.

(FR)

Placez la pièce (8) dans le laiton en forme de U (G) selon le schéma.

(ESP)

Ponga la parte (8) el latón en forma de U (G) según el diagrama.

(DE)

Setzen Sie das Teil (8) in die U-förmige Bronze (G) gemäß der Abbildung ein.

Step 13

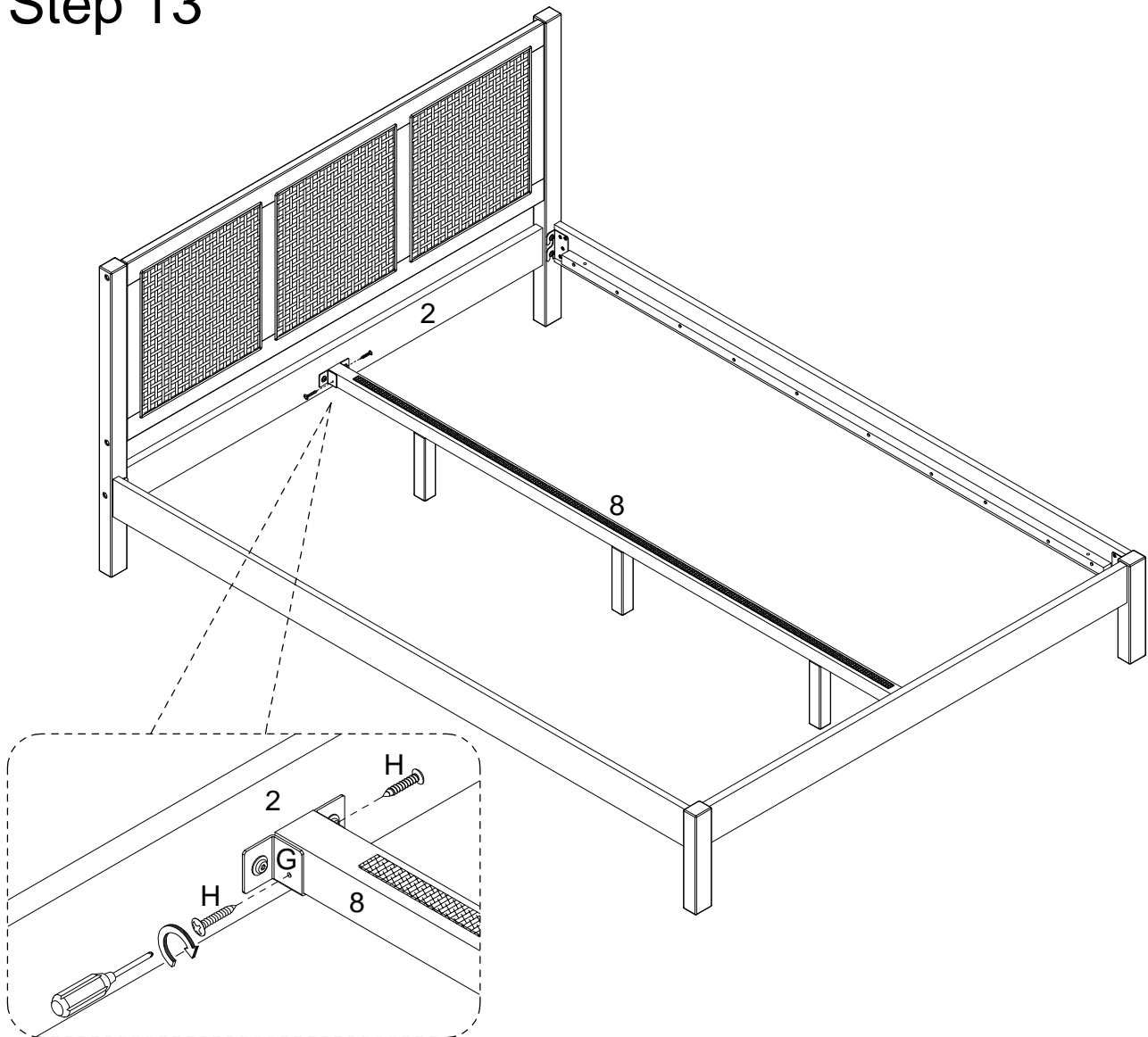

(EN)

Using Screw (H) secure part (2) to part (8) with Philips head screwdriver as per diagram.

(FR)

En utilisant la vis (H) fixez la pièce (2) à la pièce (8) avec un tournevis cruciforme conformément au schéma.

(ESP)

Use el tornillo (H) para fijar la parte (2) a la parte (8) con un destornillador de cabeza Philips según el diagrama.

(DE)

Befestigen Sie das Teil (2) an das Teil (8) mit der Schraube (H) durch den Kreuzschlitzschraubendreher von Philips gemäß der Abbildung.

Step 14

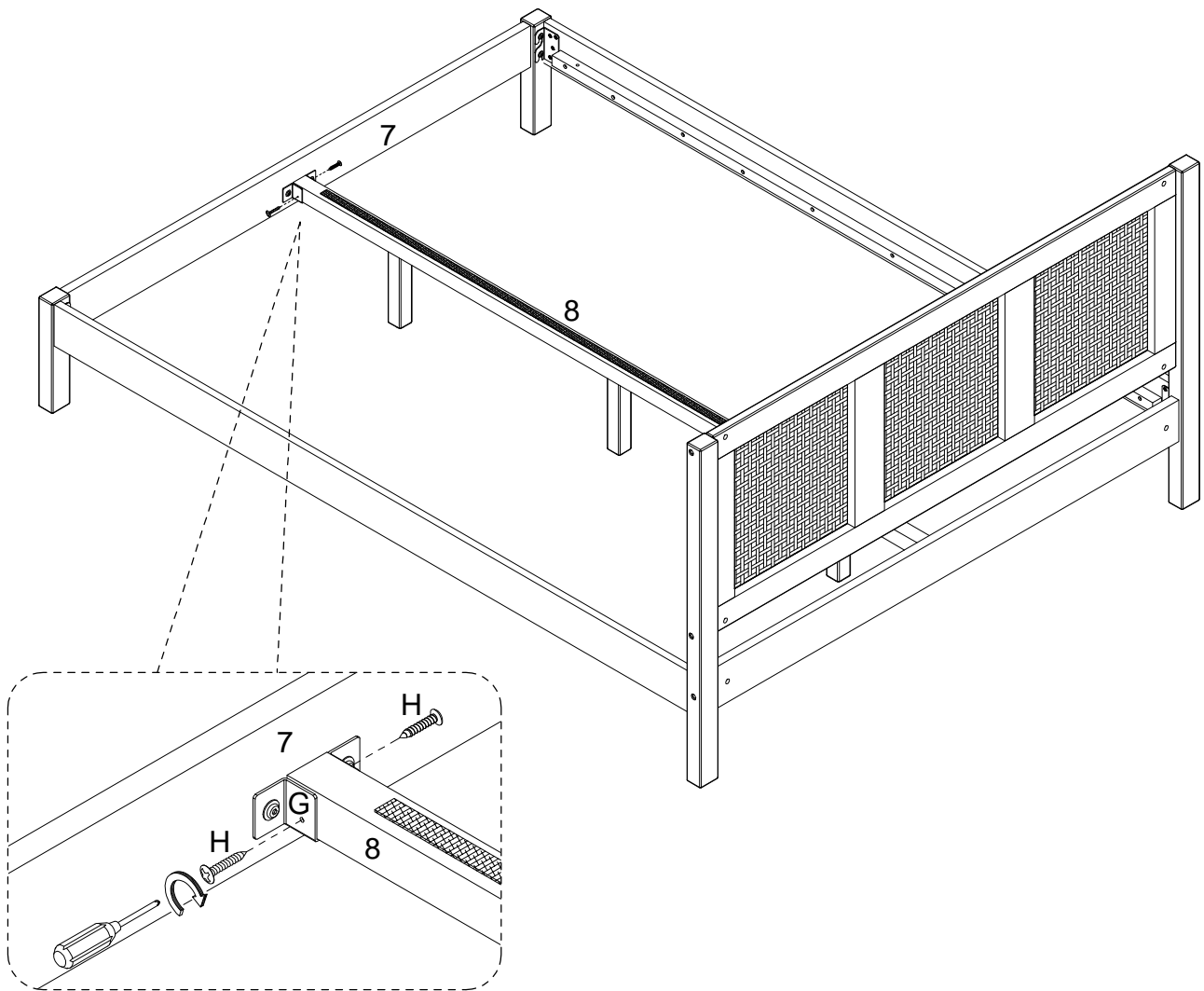

(EN)

Using Screw (H) secure part (7) to part (8) with Philips head screwdriver as per diagram.

(FR)

En utilisant la Vis (H) fixez la pièce (7) à la pièce (8) avec un tournevis cruciforme conformément au schéma.

(ESP)

Use el tornillo (H) para fijar la parte (7) a la parte (8) con un destornillador de cabeza Philips según el diagrama.

(DE)

Befestigen Sie das Teil (7) an das Teil (8) mit der Schraube (H) durch den Kreuzschlitzschraubendreher von Philips gemäß der Abbildung.

Step 15

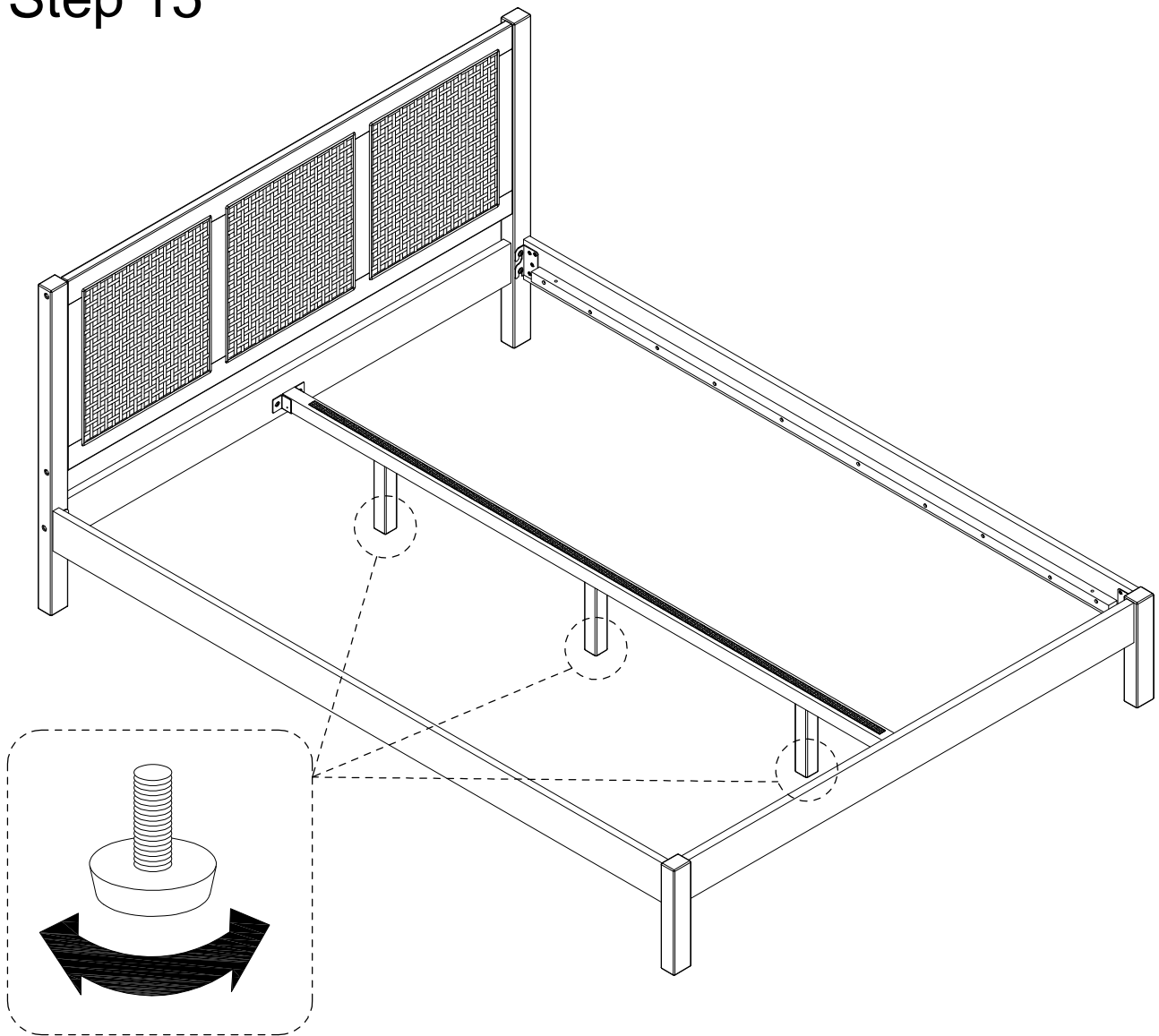

(EN)

Position the assembled unit at the desired location, if necessary, adjust the floor leveler at the bottom of the support leg to level the unit.

(FR)

Positionnez l'unité assemblée à l'emplacement souhaité, si nécessaire ajustez le niveleur de plancher au bas de la jambe de support pour mettre l'unité à niveau.

(ESP)

Coloque la unidad ensamblada en el lugar deseado, si es necesario ajuste el nivelador de piso en la parte inferior de la pata de apoyo para nivelar la unidad.

(DE)

Positionieren Sie die montierte Baueinheit an die gewünschte Stelle. Stellen Sie gegebenenfalls die Bodennivellierungseinrichtung an der Unterseite des Stützbeins, um die Baueinheit auszurichten.

Step 16

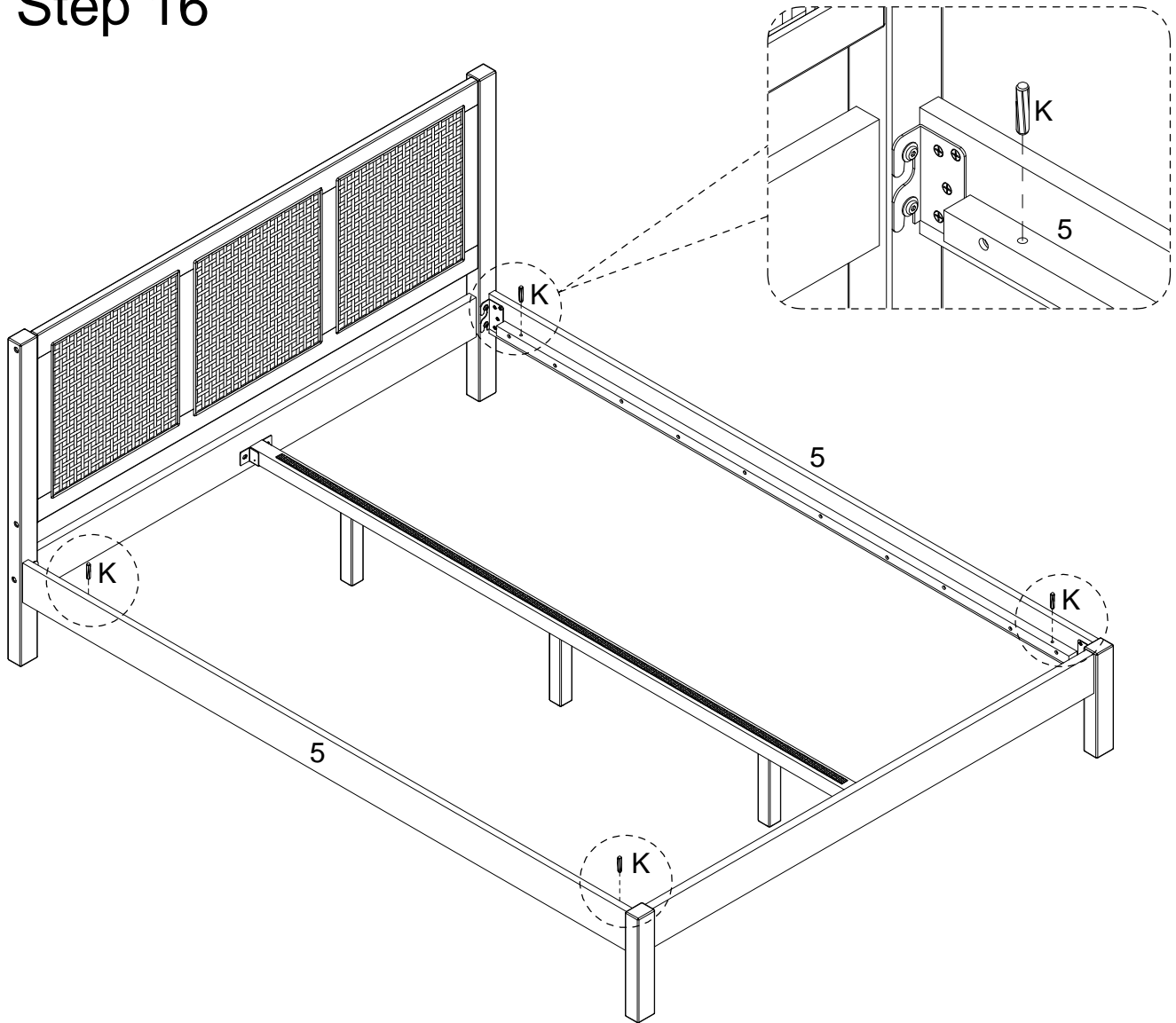

(EN)

Insert wooden dowel (K) into part (5) as per diagram.

(FR)

Insérez la cheville en bois (K) dans la pièce (5) selon le schéma.

(ESP)

Inserte la clavija de madera (K) en la parte (5) según el diagrama.

(DE)

Stecken Sie den Holzdübel (K) in das Teil (5) gemäß der Abbildung ein.

Step 17

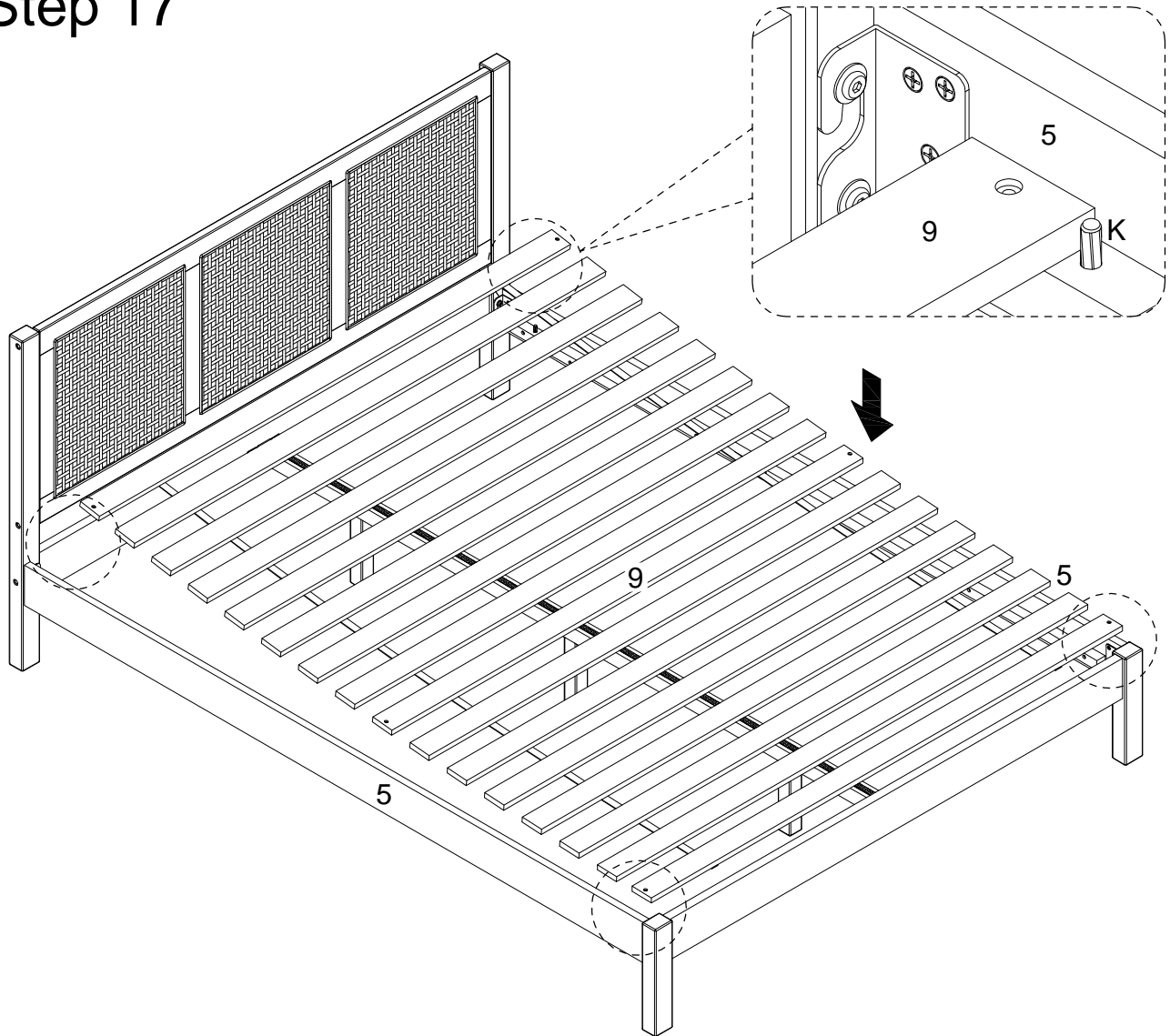

(EN)

Place part (9) on the top of part (5) as per diagram.

(FR)

Placez la pièce (9) sur le dessus de la pièce (5) selon le schéma.

(ESP)

Coloque la parte (9) sobre la parte (5) como se muestra en el diagrama.

(DE)

Legen Sie das Teil (9) wie in der Abbildung gezeigt auf das Teil (5).

Step 18

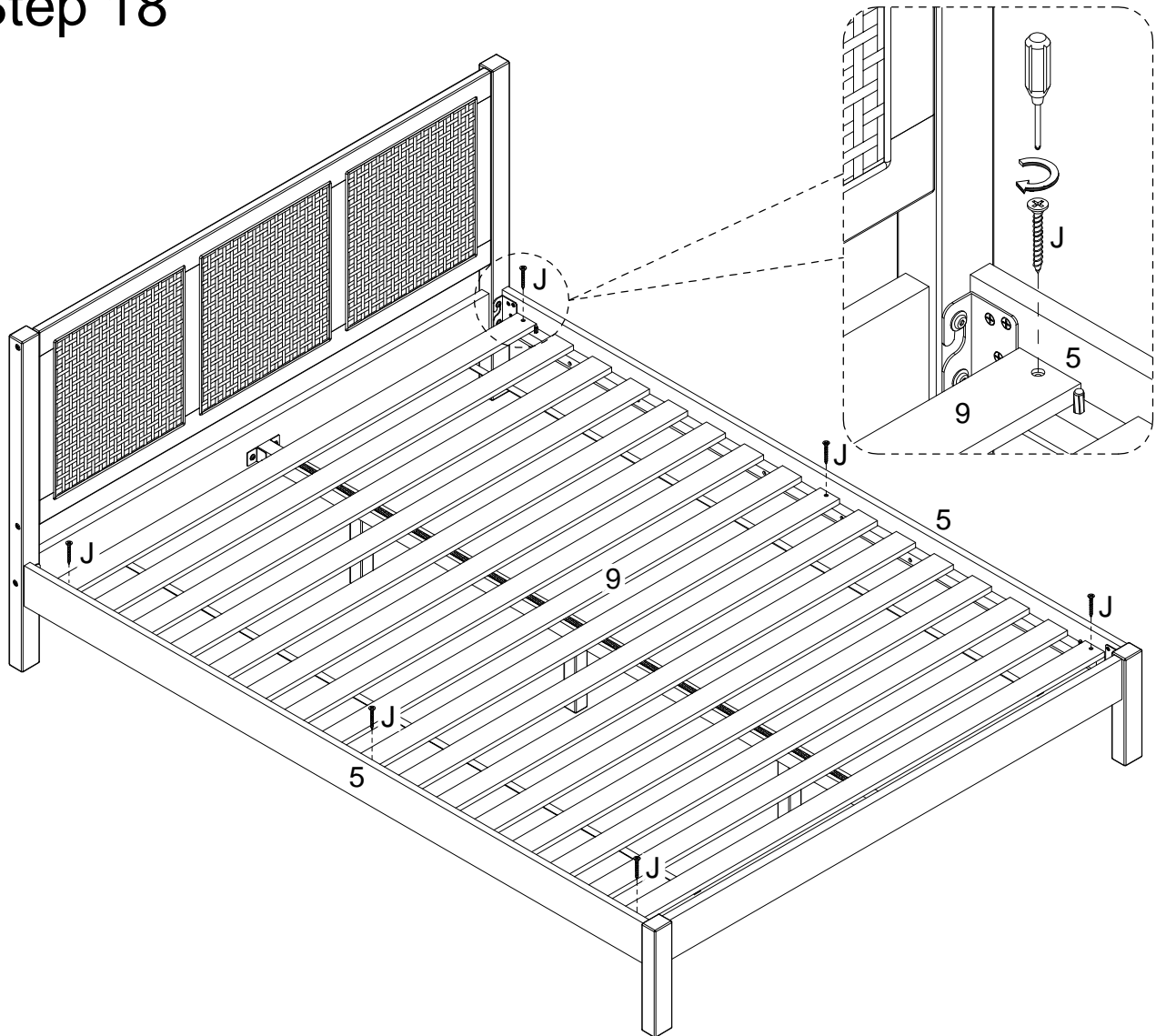

(EN)

Using Screw (J) secure part (9) to part (5) with Philips head screwdriver as per diagram.

(FR)

En utilisant la vis (J) fixez la pièce (9) à la pièce (5) avec un tournevis cruciforme conformément au schéma.

(ESP)

Use el tornillo (J) para fijar la parte (9) a la parte (5) con un destornillador de cabeza Philips según el diagrama.

(DE)

Befestigen Sie das Teil (9) an das Teil (5) mit der Schraube (J) durch den Kreuzschlitzschraubendreher von Philips gemäß der Abbildung.

Step 19

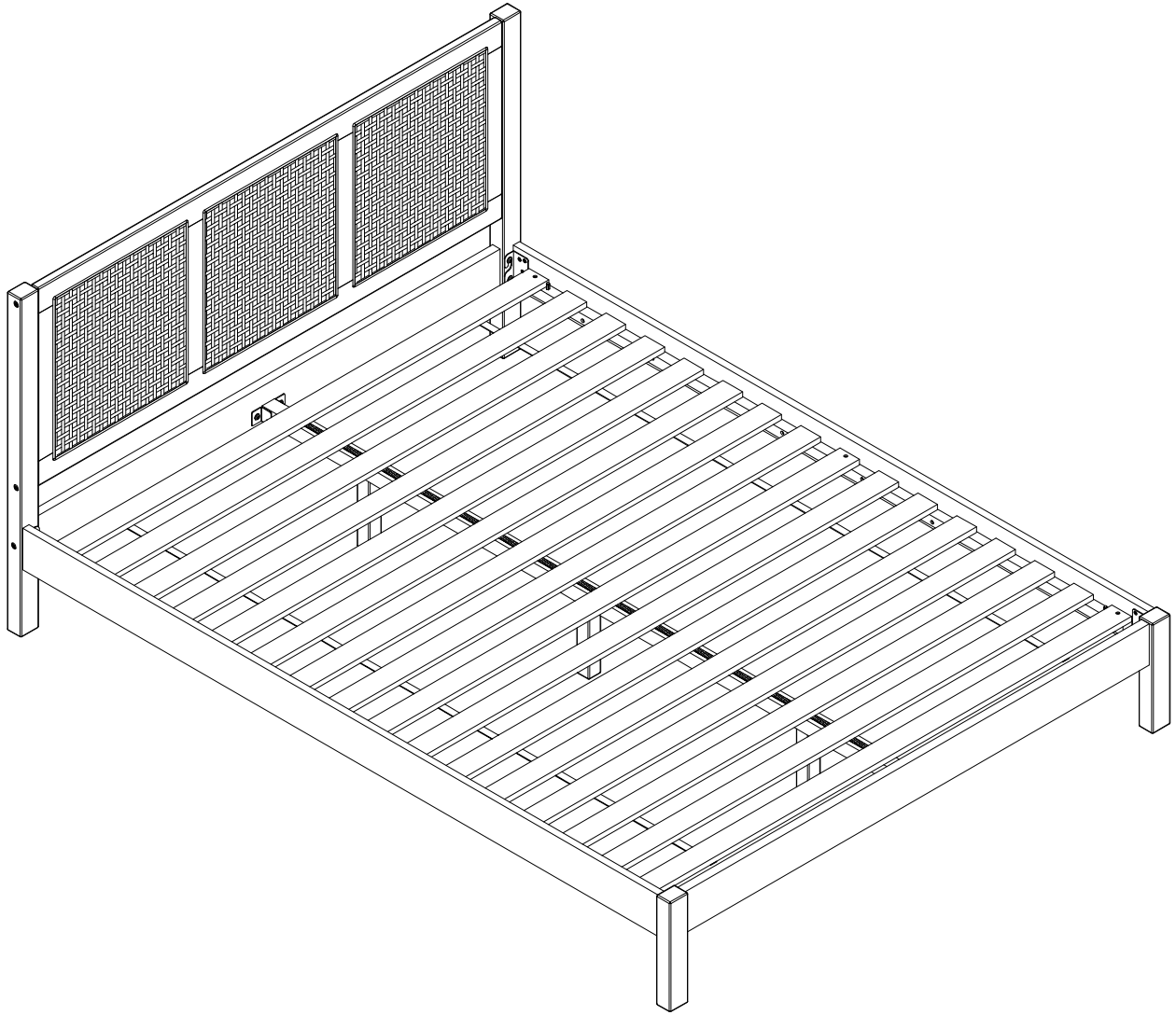

Final Assembly

