

WALKER EDISON™

Isla Solid Wood Queen Bed with Canopy

SKU# ISLB5C

LOT: AAYYWW-XXX

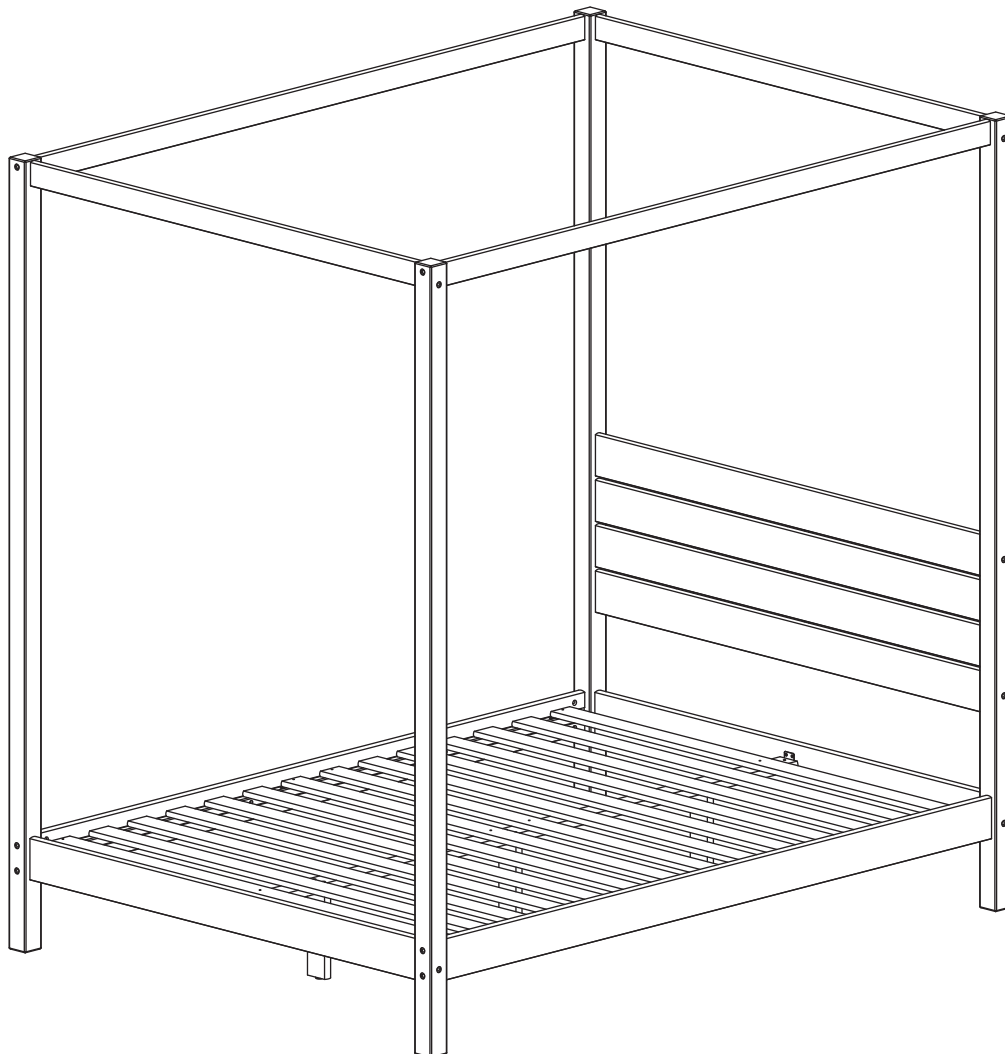

For Residential Use Only

Please visit our website for the most current instructions, assembly tips, report damage, or request parts. www.walker-edison.com

WE Time to get started

Set up a clean and soft workplace to avoid damage during assembly. You can use the box and internal protections as a cover. It also helps to double-check if you have got all the pieces and parts before diving into the assembly.

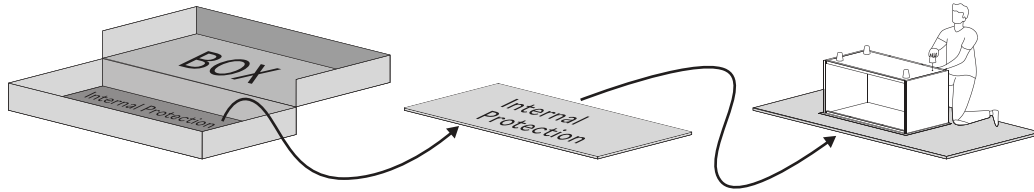

**Estimated time
for assembly**



2 People Build

**People recommended
for assembly**

Make it a team effort!
Grab a friend for quicker,
easier assembly.

Tools Needed

Grab a Phillips, a slotted head screwdriver and a hammer to conquer this assembly.

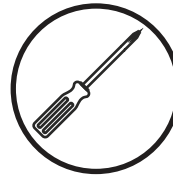
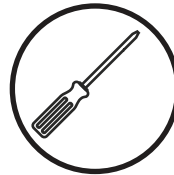

Use power tools with caution

This furniture is made of Solid Wood and Composite Wood, soft materials. If you choose to use power tools, set it to the slower setting. Be careful! Power tools can cause cracking or damage to the furniture, it can also break the hardware if misused. Power tool damages are not covered by the Walker Edison warranty.

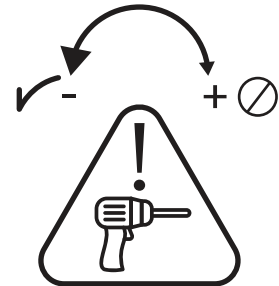

Scan to get assembly tips and help!

Parts List

Part Number	Description	Quantity
7	Upper Rail / Lower Rail	2
8	Middle Rail	2
10	Central Foot	3
12	Support	3
16	Footboard Right Post	1
17	Footboard Left Post	1
18	Headboard Left Post	1
19	Headboard Right Post	1

Part Number	Description	Quantity
29	Front Side Rail	1
30	Back side rail	1
32	Head/Foot Rail	2
33	Upper Short Rail	2
34	Upper Long Rail	2
35	Central Support	1
31	Slat Set	2

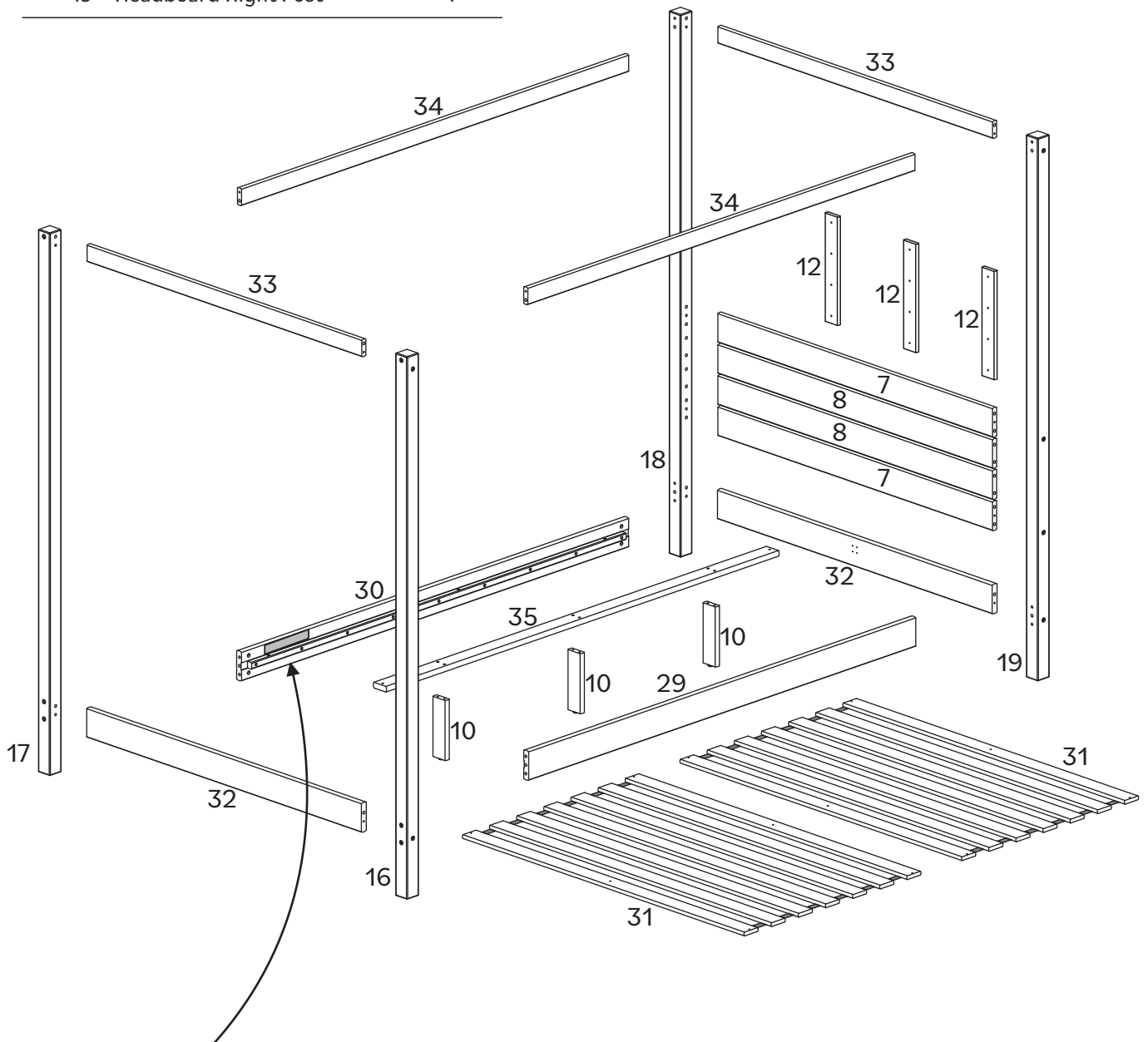

Minimalist Boho Queen Canopy Bed with Simple Headboard

WALKER EDISON

Distribution By:
Walker Edison Furniture Company
1553 W 9000 S, West Jordan,
UT 84088 United States











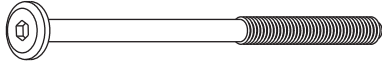

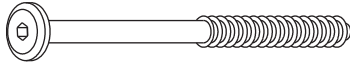

Model: ISLB5CBL
LOT: 000/2024
Date: 09/2024
Rev. 08/2024-V1

CANFER compliant / conforme au CANFER
TSCA Title VI compliant / conforme au titre VI de la TSCA
TSCA Title VI certied / certifié conformément au titre VI de la TSCA
California 93120 Compliant for Formaldehyde /
Conforme à la norme Californie 93120 pour le formaldéhyde.

For details on Assembly Videos, Assembly Instructions,
Replacement Parts and Customer Service. SCAN HERE.

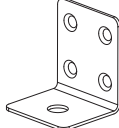
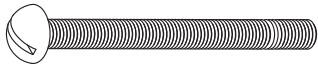
Hardware List

Part	Size	Name	Quantity
A 	1/4"x100mm	Bolt	8
B 		Barrel Nut	8
C 	10x40mm	Wooden dowel	32
D 	10x30mm	Wooden dowel	8
E 	7x100mm	Bolt	16
F 	7x60mm	Bolt	6
G 	4x35mm	Screw	12
H 	4x25mm	Screw	12
I 	3,5x16mm	Screw	8
J 	4.0mm	Hex Key	1
K 		Corner Brace	2
L 	3/16*1 1/2	Screw	2
M 	3/16mm	Nut	2
N 	3/16mm	Washer	2

The hardware quantities listed above are required for proper assembly.
Extra hardware pieces may be included.

Step 1

Let's start! Insert Wooden dowels (C) into Front side rail (29), Back side rail (30), Upper Lower rail (7), Middle rail (8), Head/Foot rail (32), Upper Short Rail (33), and Upper Long Rail (34).

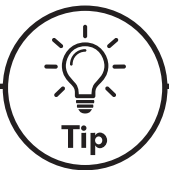
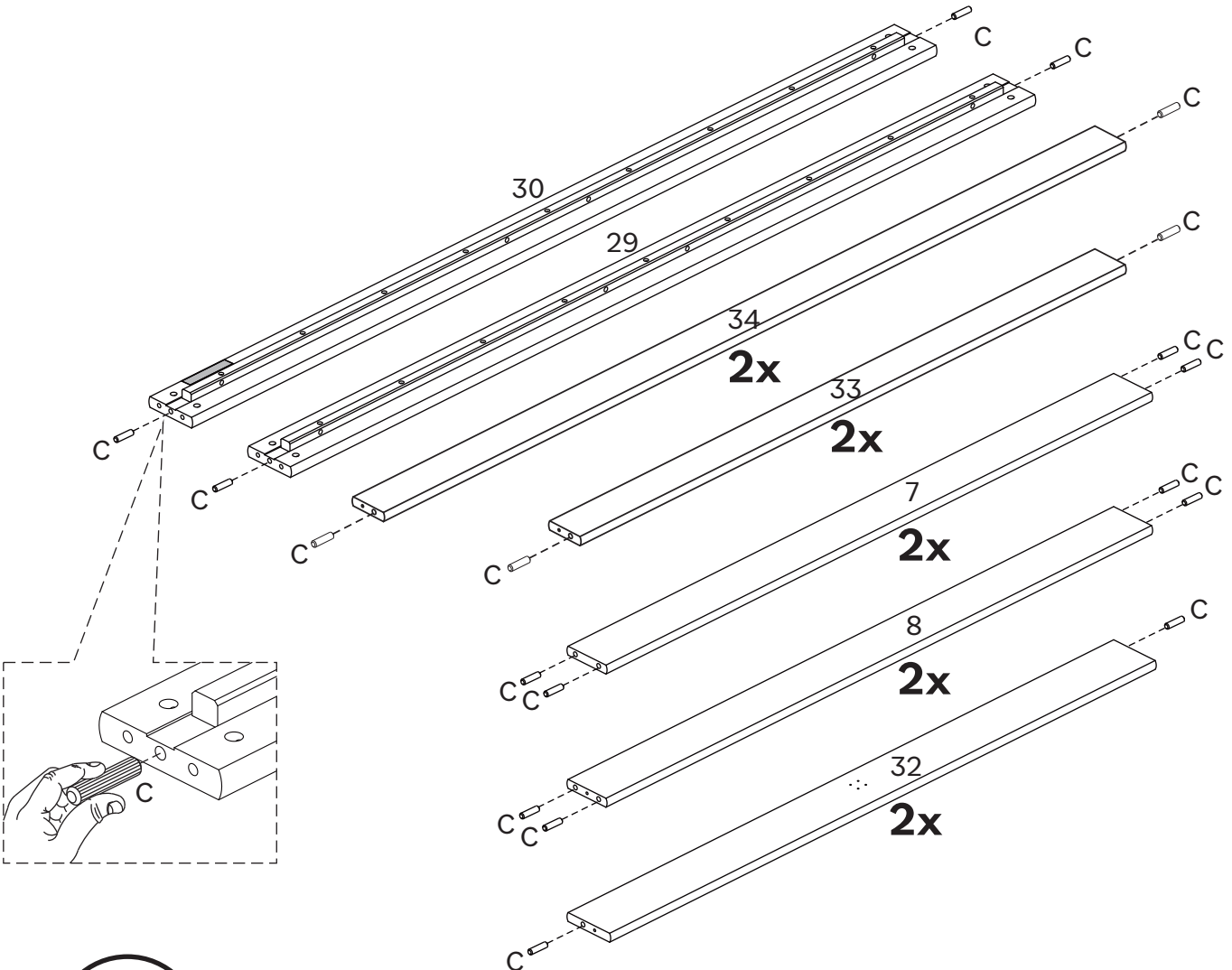

Wood Dowels

Dowels are essential in furniture assembly to create strong, precise connections.

They ensure structural integrity, prevent shifting, and simplify alignment, resulting in sturdier, longer-lasting furniture.

Follow these steps:

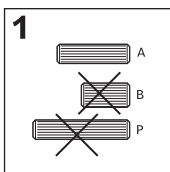

1: Select the appropriate size dowel according with step.

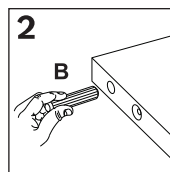

2: Insert into drilled hole and press firmly to ensure placement is set.

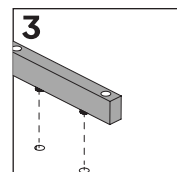
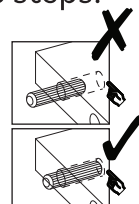

3: Align the dowel with corresponding piece and press together until secure.

Step 2

To assemble the headboard, secure Headboard Left Post (18) to Upper Rail/Lower Rail (7), Head Rail (32), Upper Short Rail(33) using Screw (E) and Hex Key (J). Join wooden dowels in Middle Rail (8) to Headboard Left Post (18).

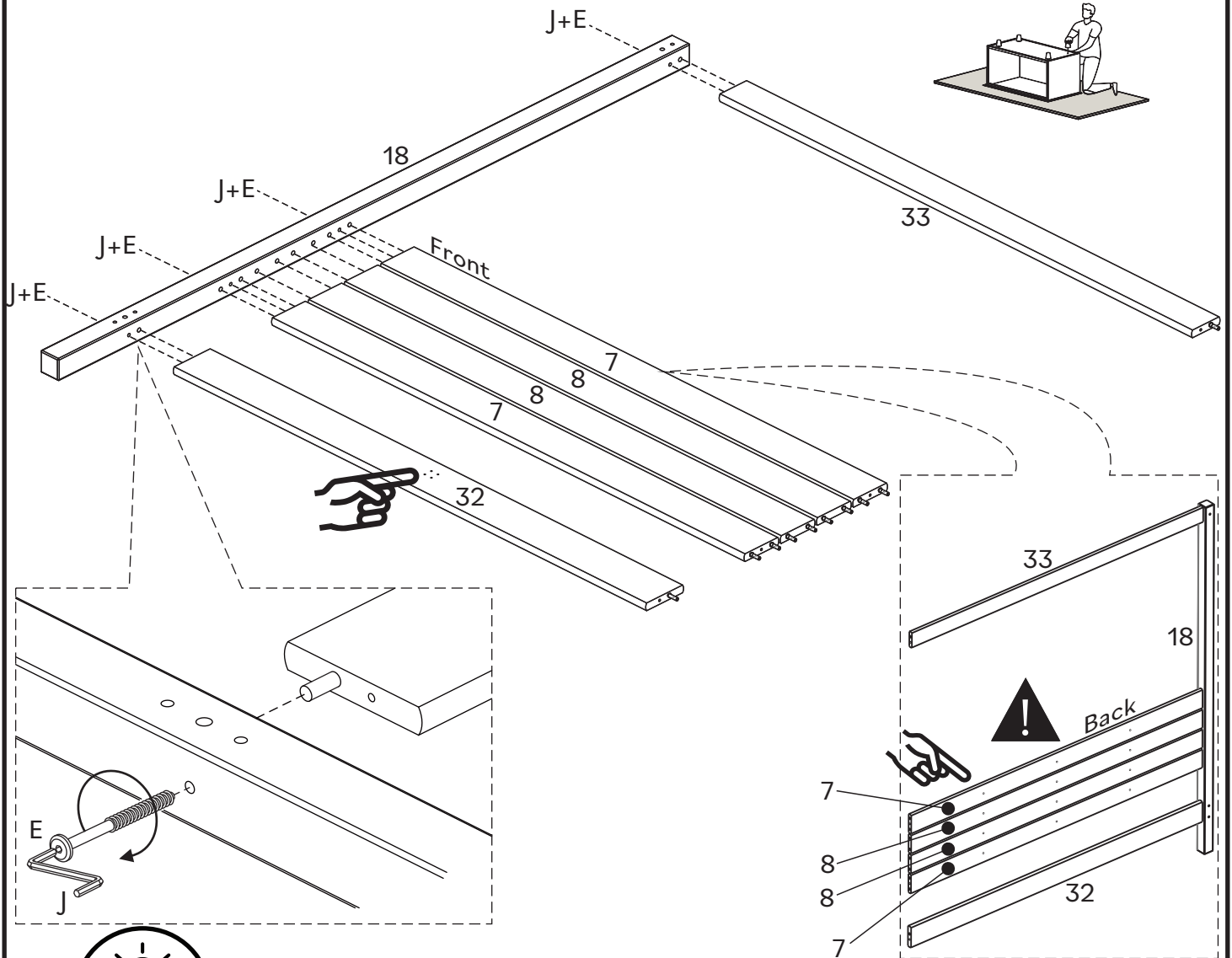

To keep your product looking its best and scratch-free, try assembling it on a soft surface like carpet or a blanket. This helps prevent any accidental scratches and keeps your furniture in top shape!

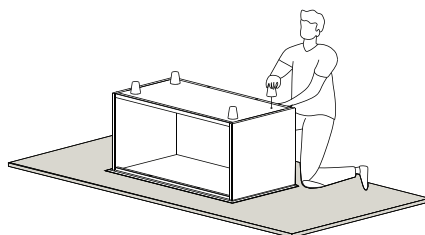

Step 3

Do the same as last step to secure Headboard Right Post (19) using Screw (E) and Hex Key (J).

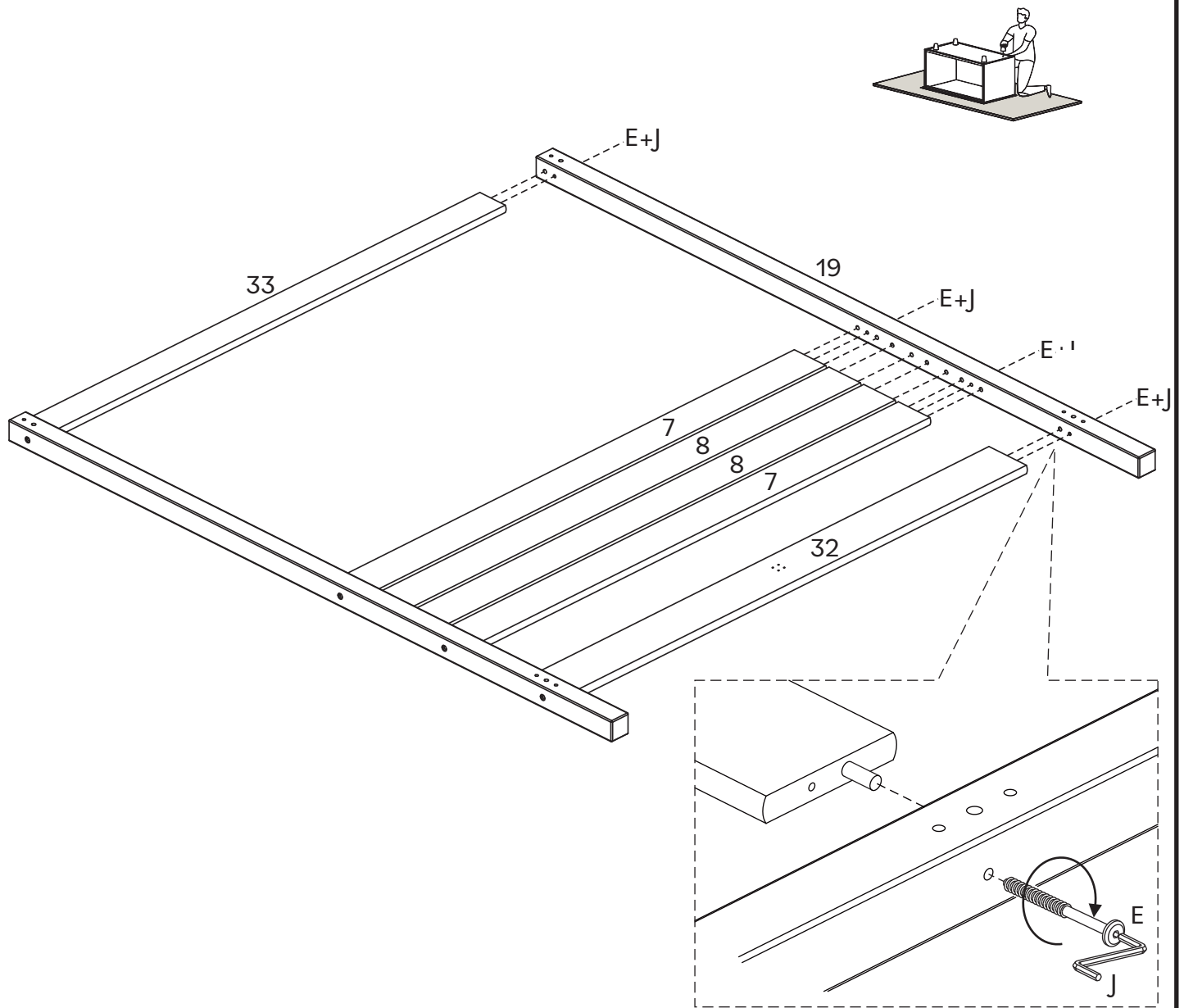

Step 4

Secure Support (12) to headboard using a phillips screwdriver and Screw (H).

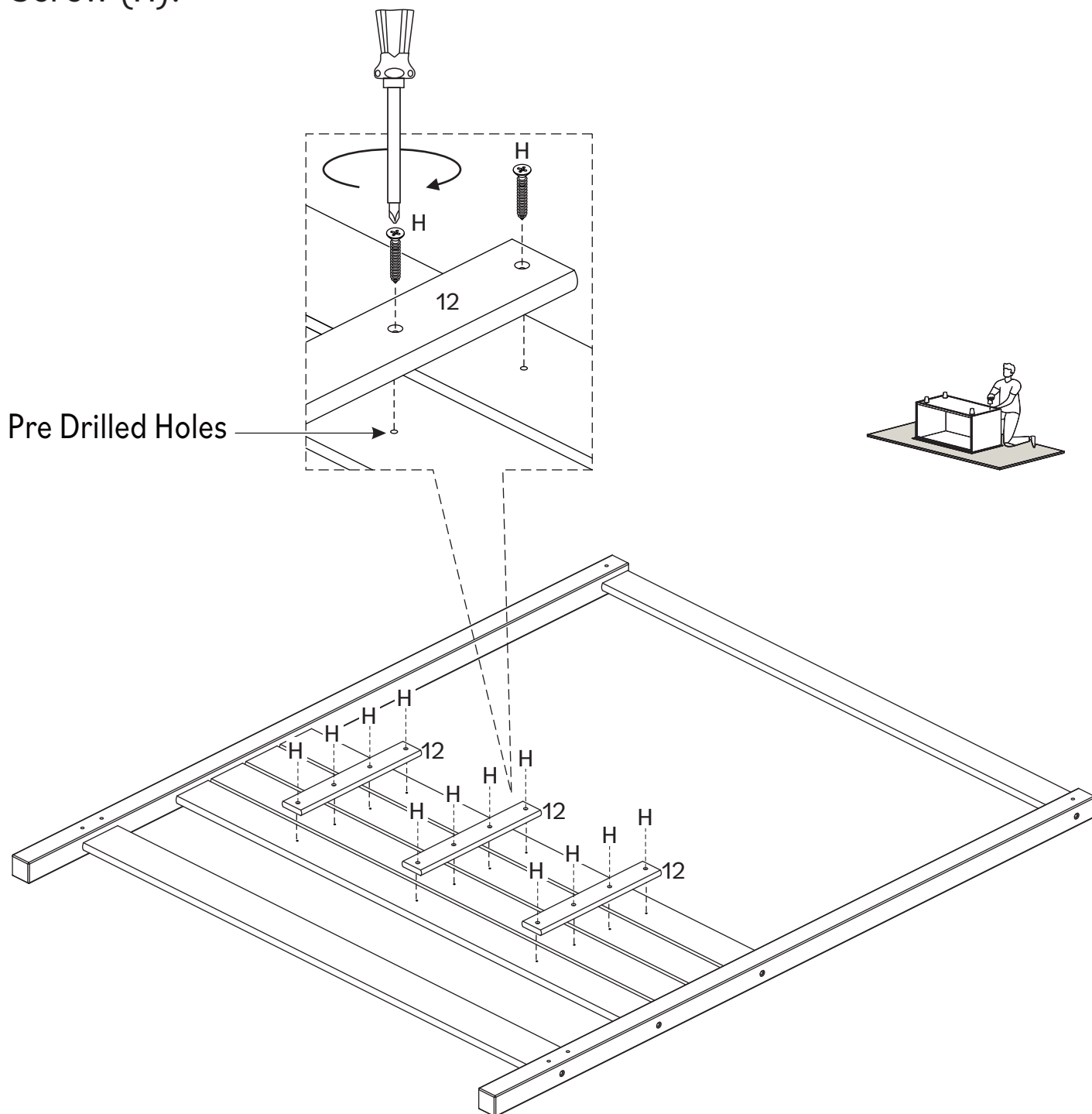

Step 5

Assemble the footboard by securing Footboard Right Post (16) to Foot rail (32) and Upper Short Rail (33) using Screw (E) and Hex Key (J). Repeat to secure Footboard Left Post (17).

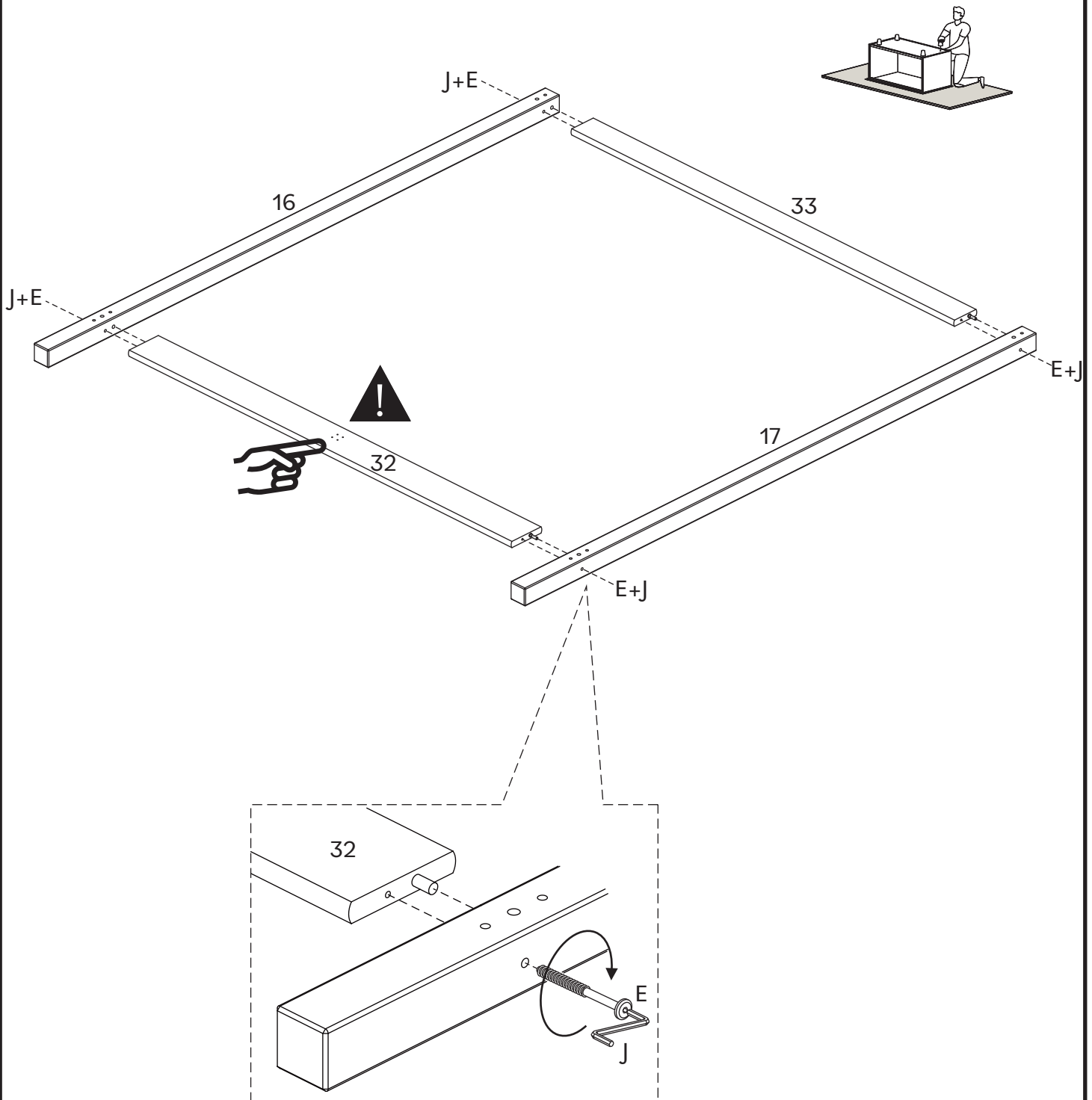

Step 6

Attach Corner Brace (K) to Head rail (32) using Screw (I) and a phillips head screwdriver.

Also attach Corner Brace (K) to Foot rail (32) using Screw (I) and a phillips head screwdriver.

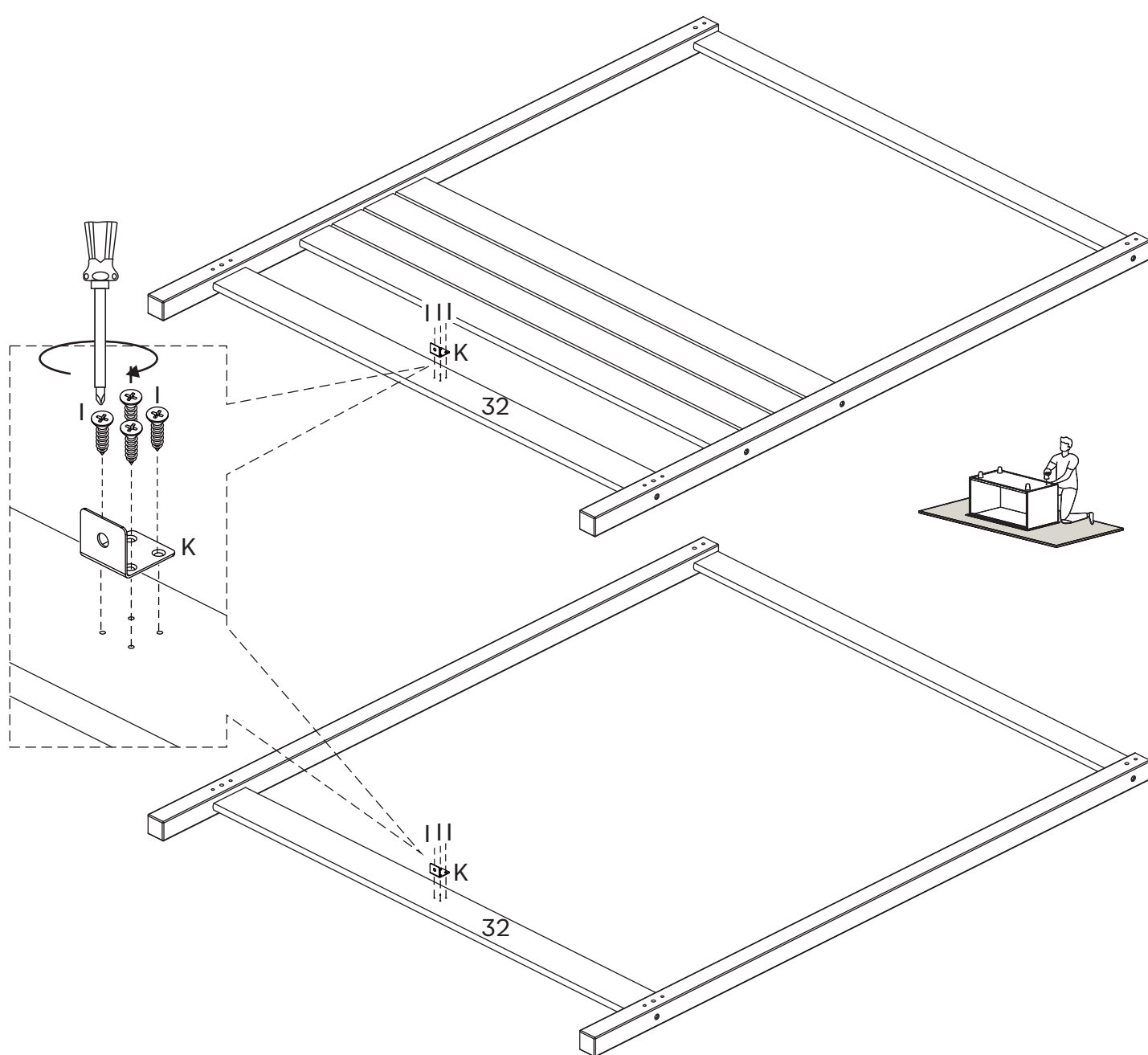

Step 7

Secure Back side rail (30) and Front side rail (29) to Headboard left post (18) and Headboard right post (19) using Screw (A), Barrel nut (B) and Hex Key (J).

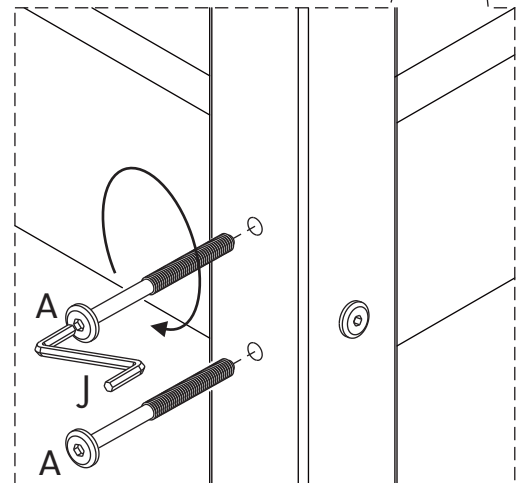
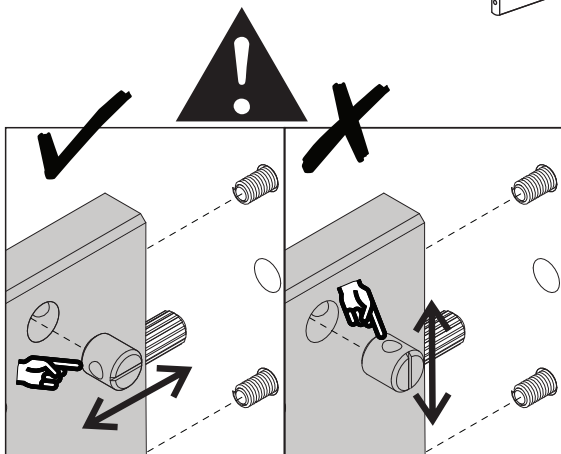
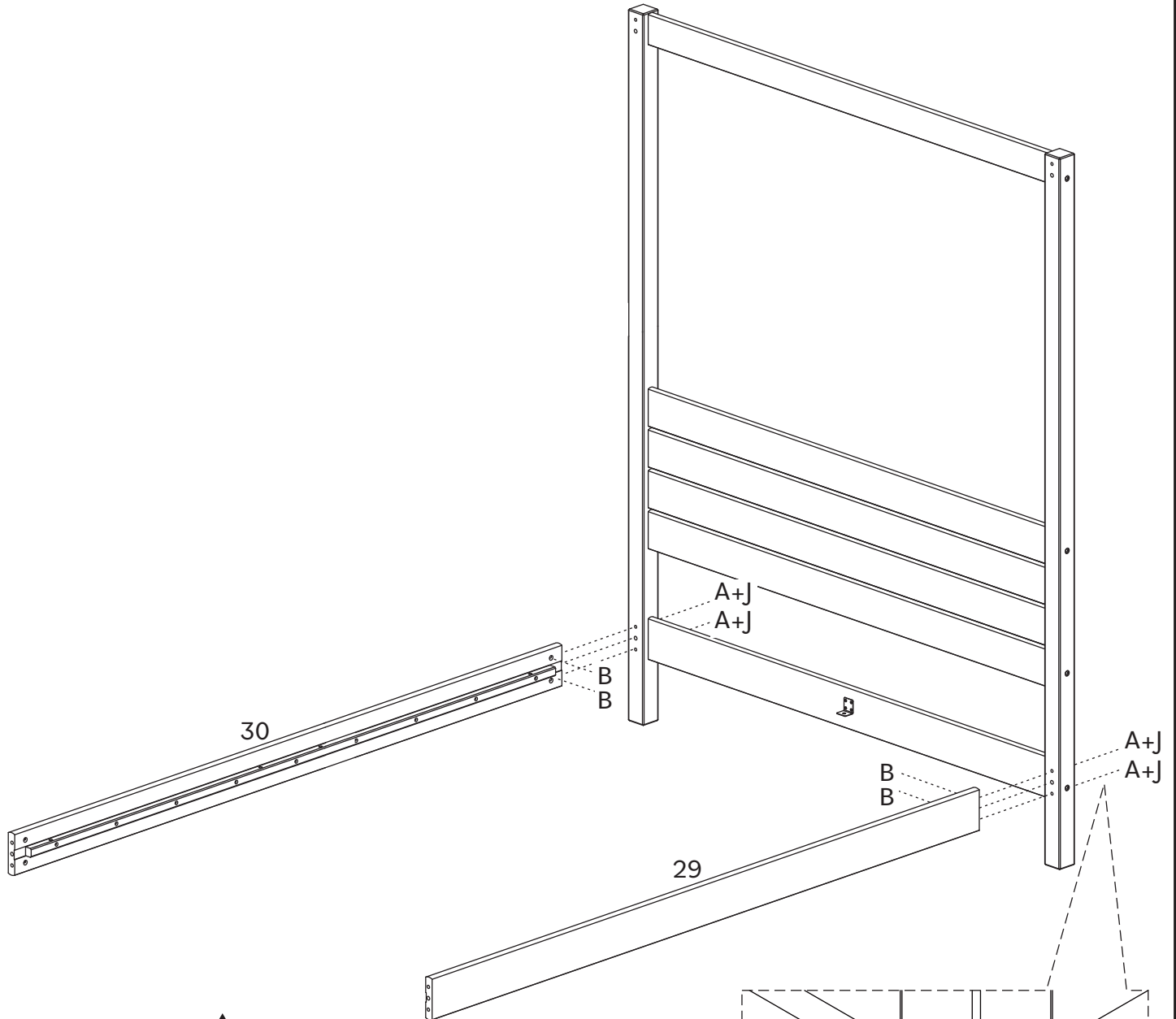

Step 8

Repeat the last step on the footboard.

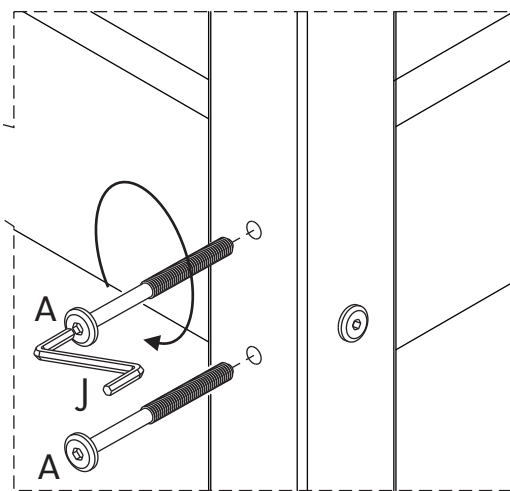
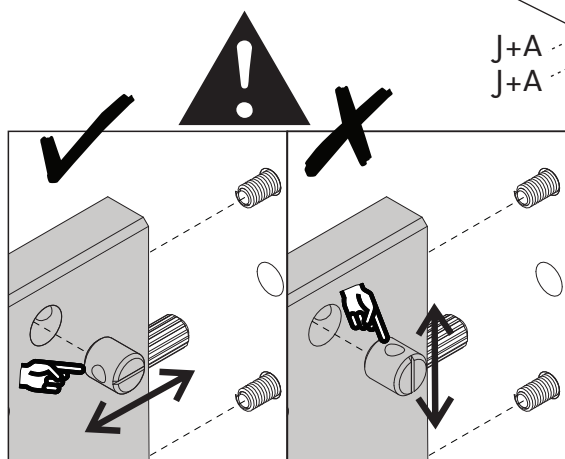
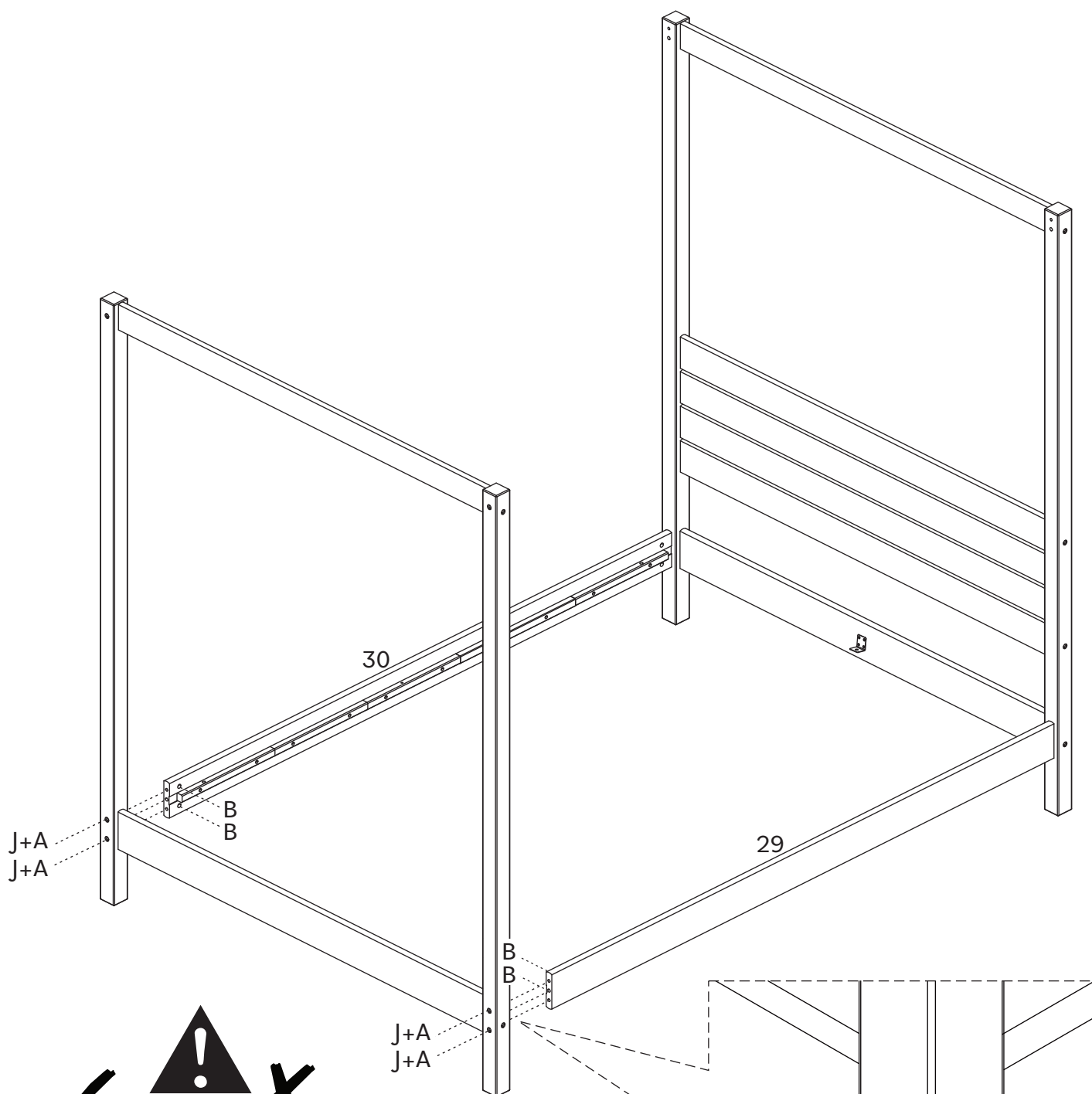

Step 9

Secure Upper Long Rail (34) to Headboard and Footboard using Screw (E) and tighten with Hex key (J).

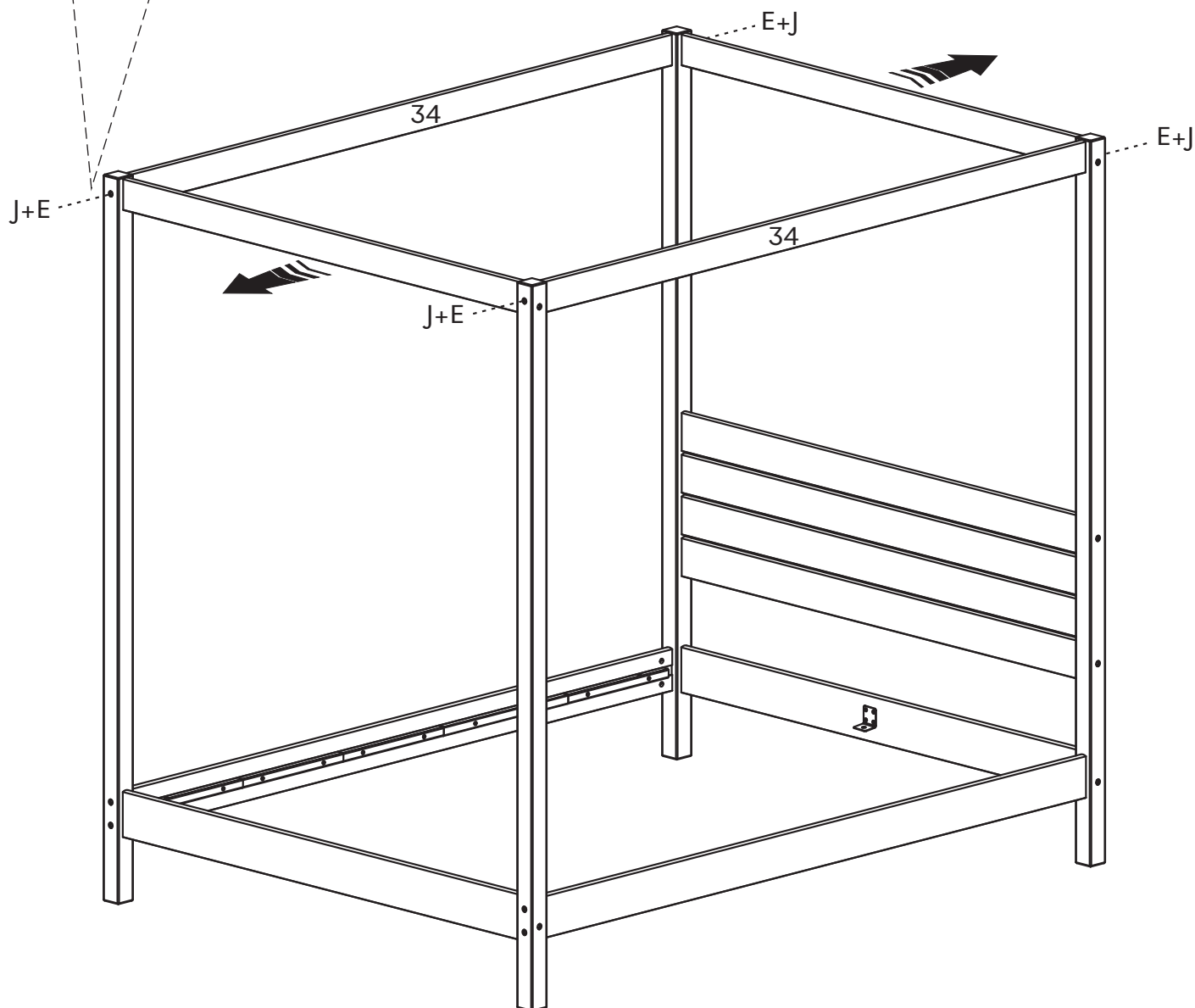
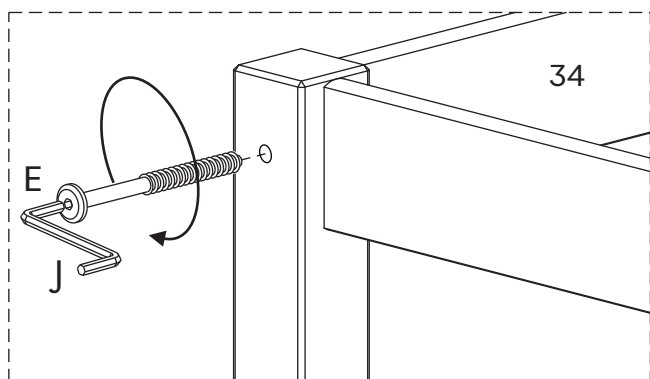

Step 10

Secure Central Support (35) to Central Foot (10) using Screw (F) and Hex key (J).

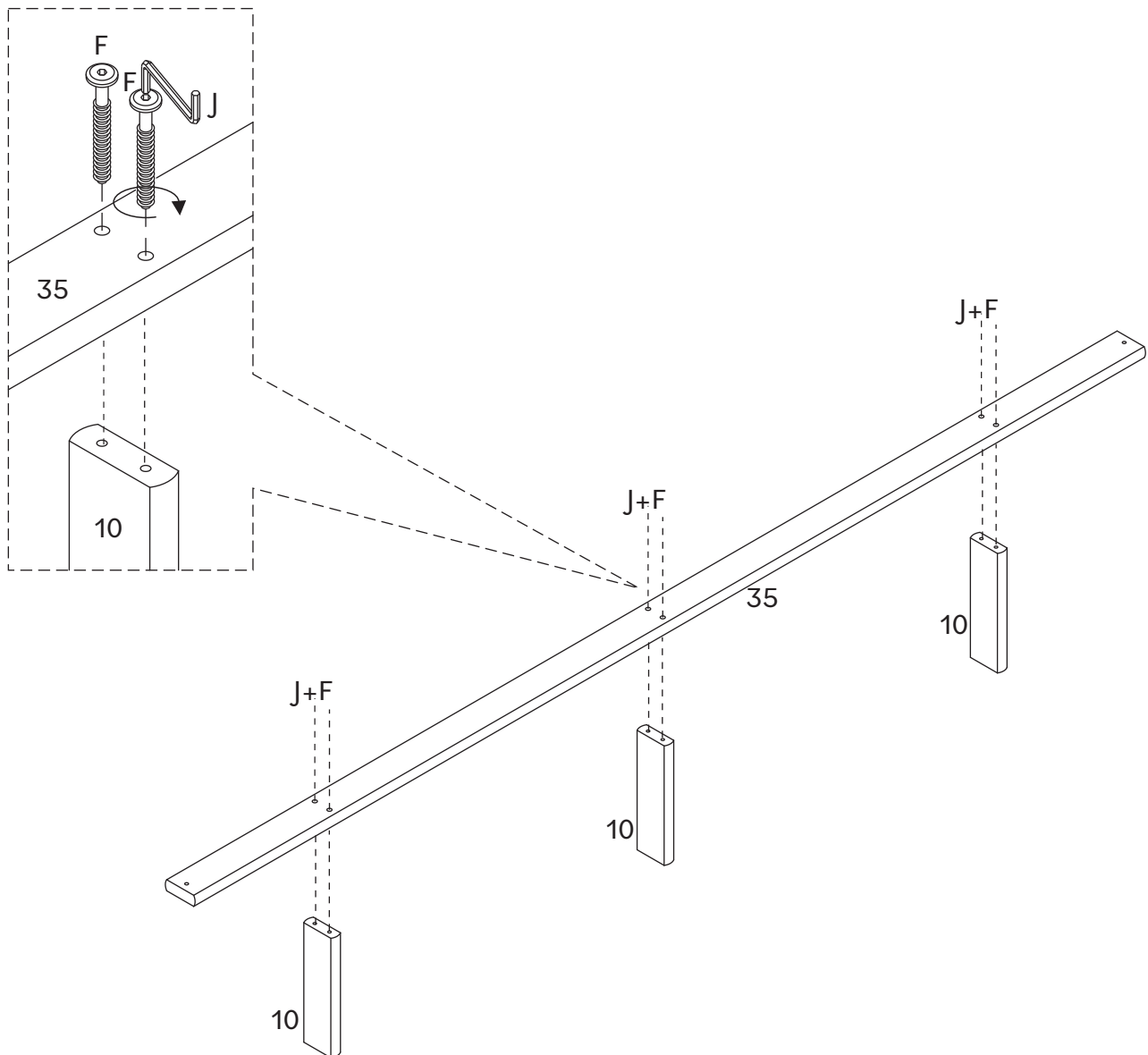

Step 11

Attach Central Support (35) to support (K) with Screw (L), Washer (N) and nut (M) using a slotted head screwdriver.

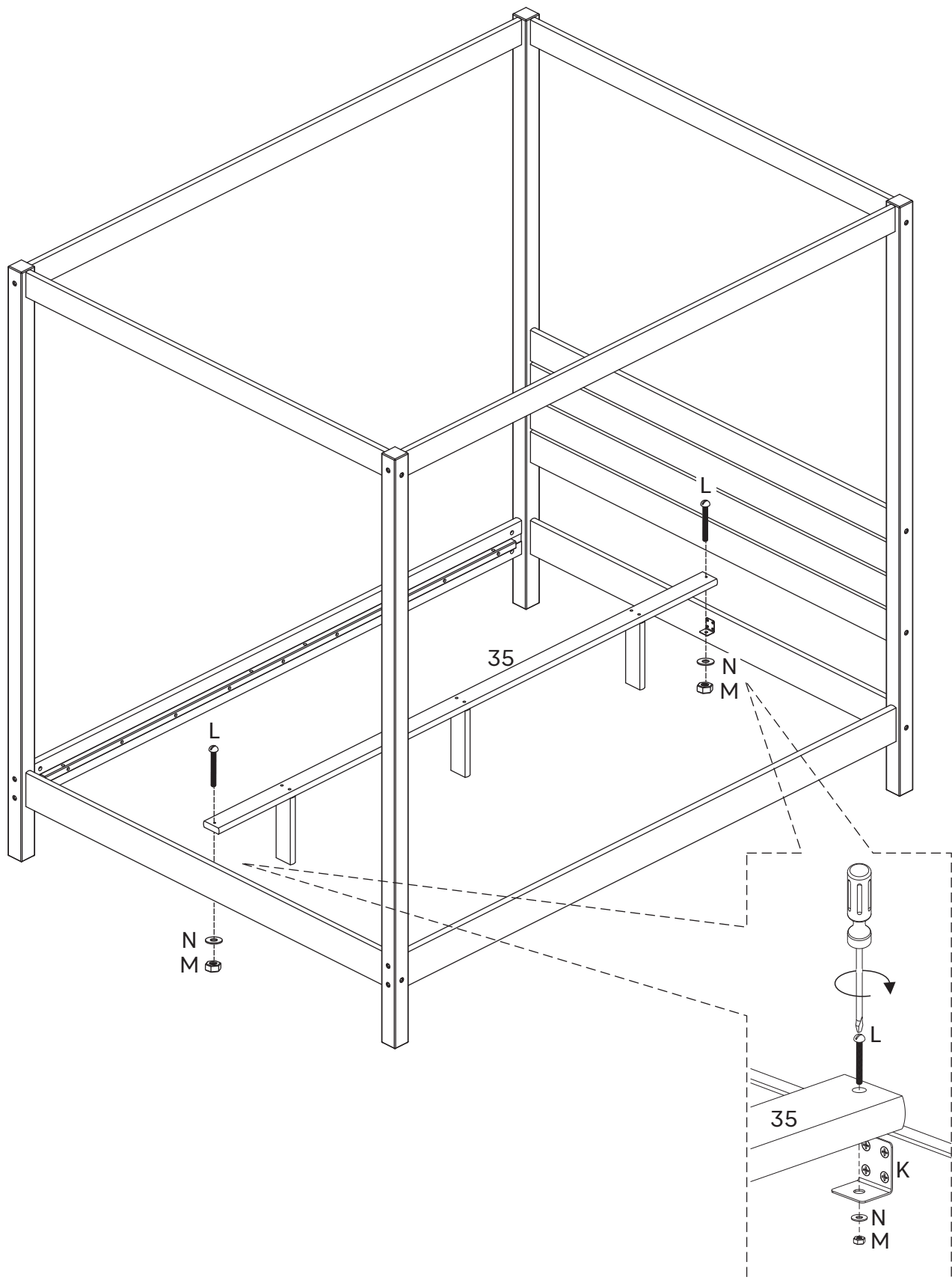

Step 12

Insert Wooden dowels (D) into Front Side Rail (29) and Back side rail (30) as shown in the diagram.

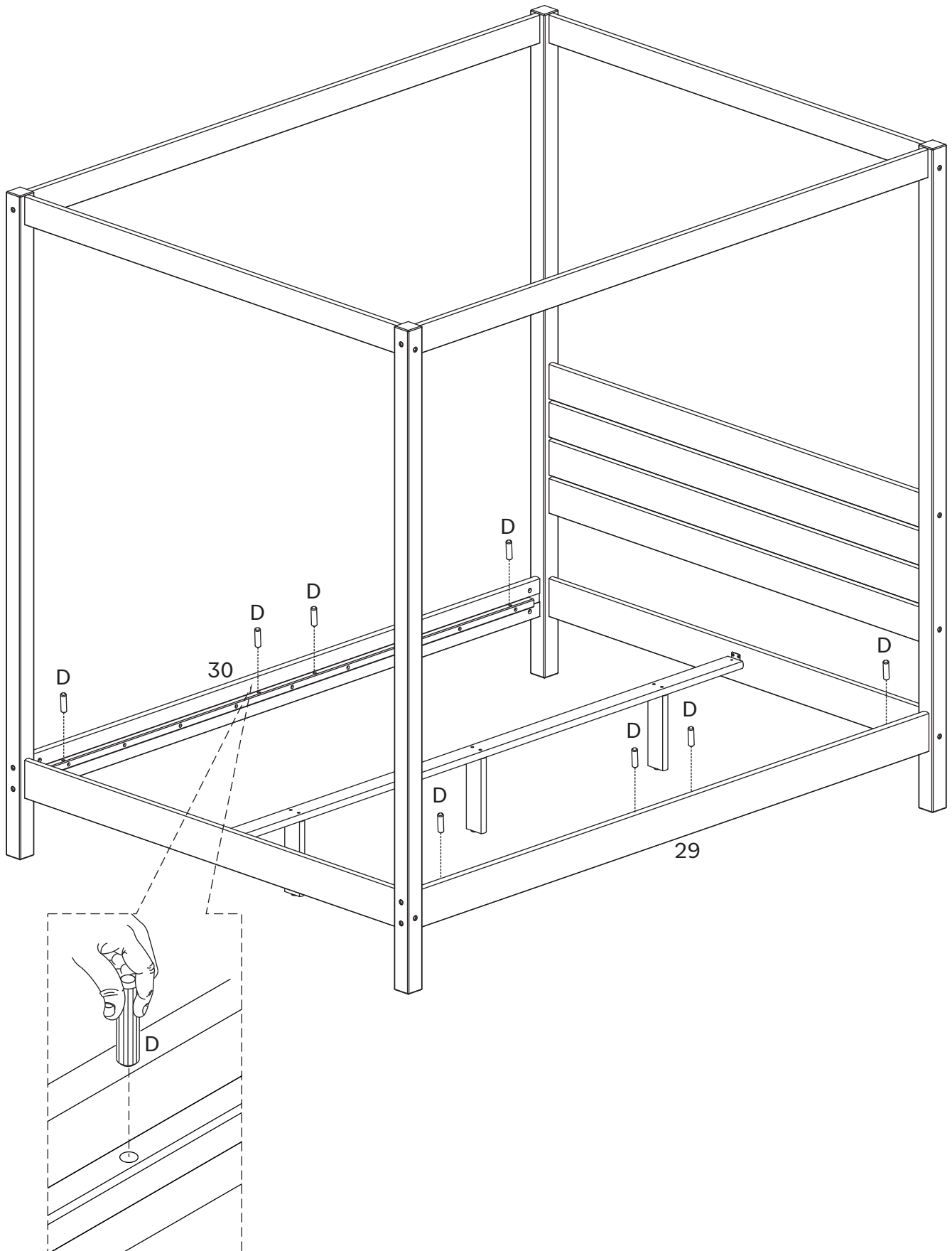

Step 13

Position Slat set (31) as shown in the diagram.



In this step, distribute slats set (31) using the applied dowels as guides.

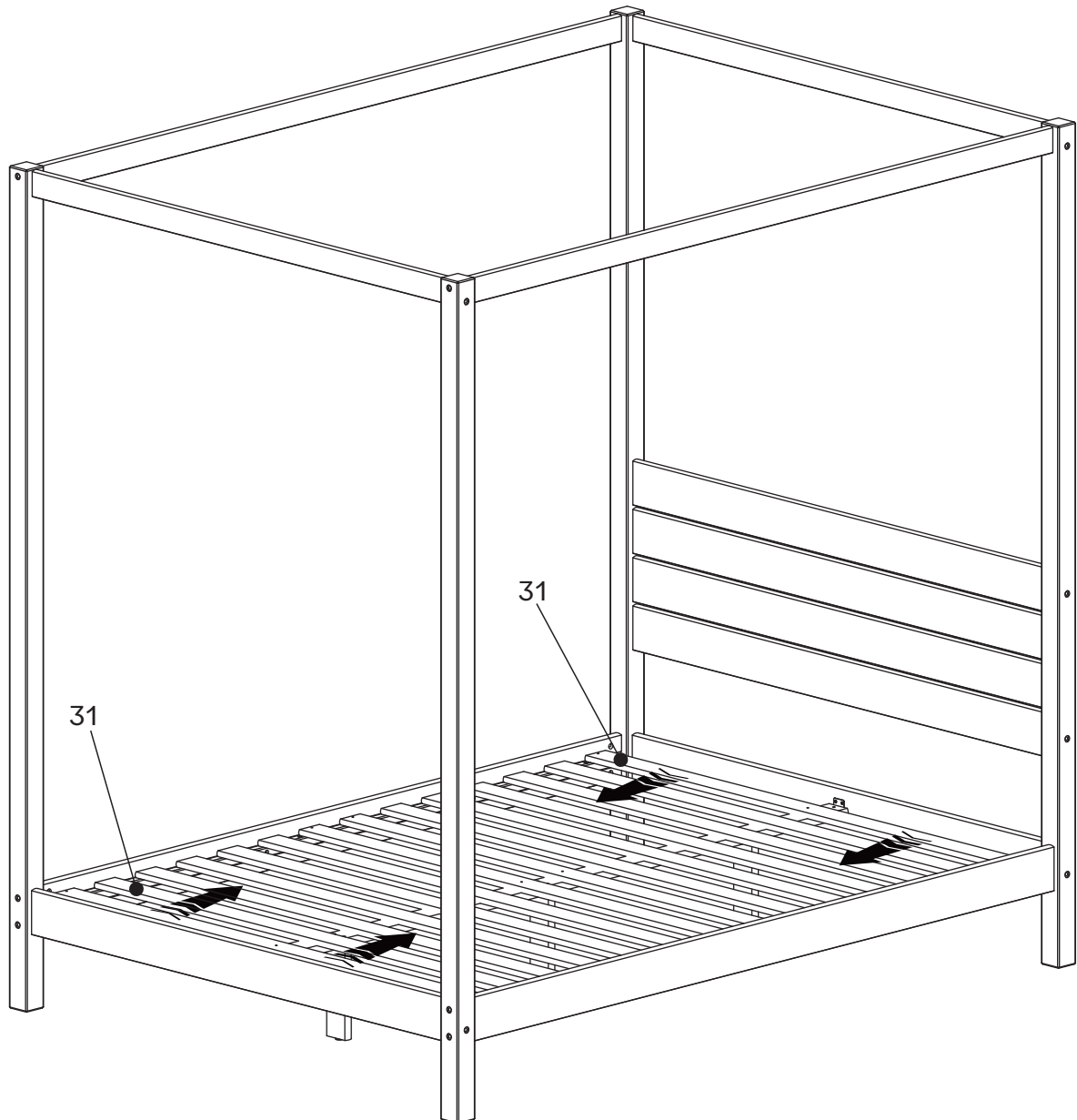
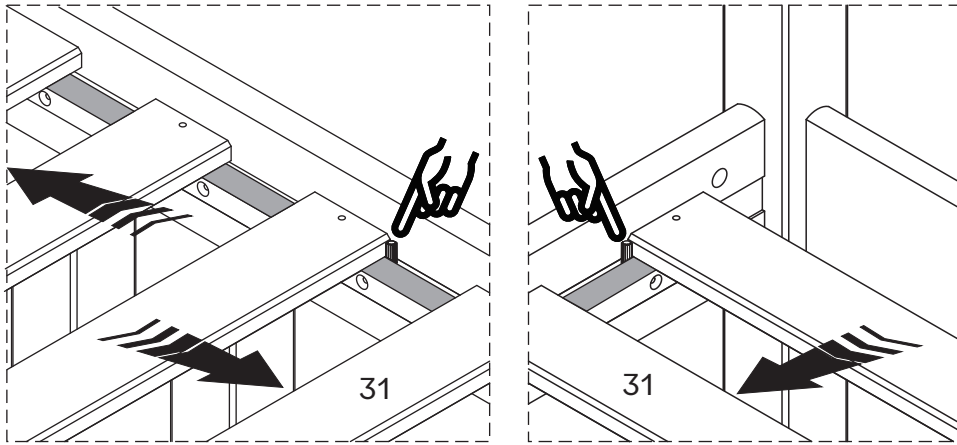

Step 14

Secure Slat Set (31) using Screws (G) and a phillips head screwdriver.

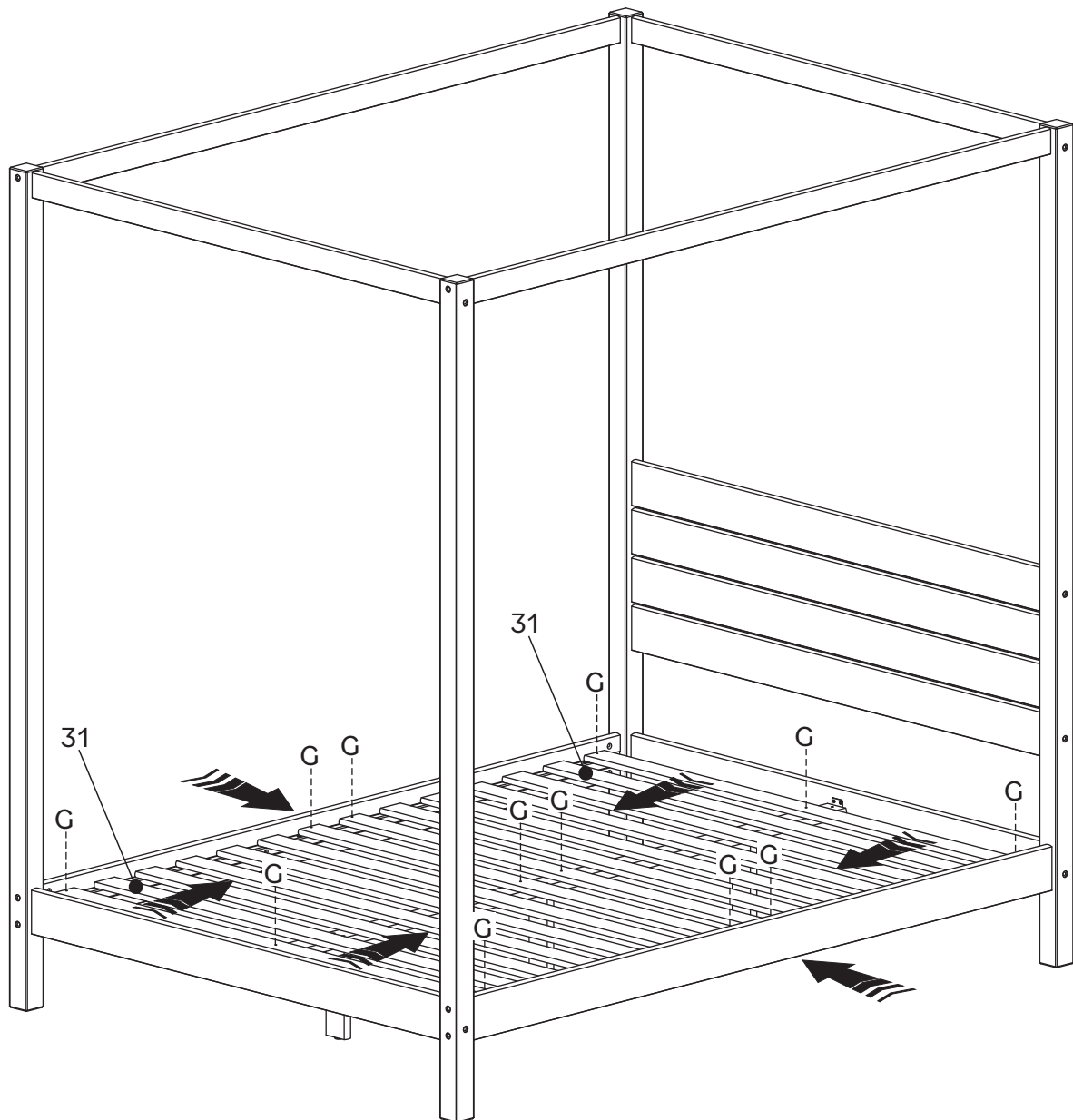
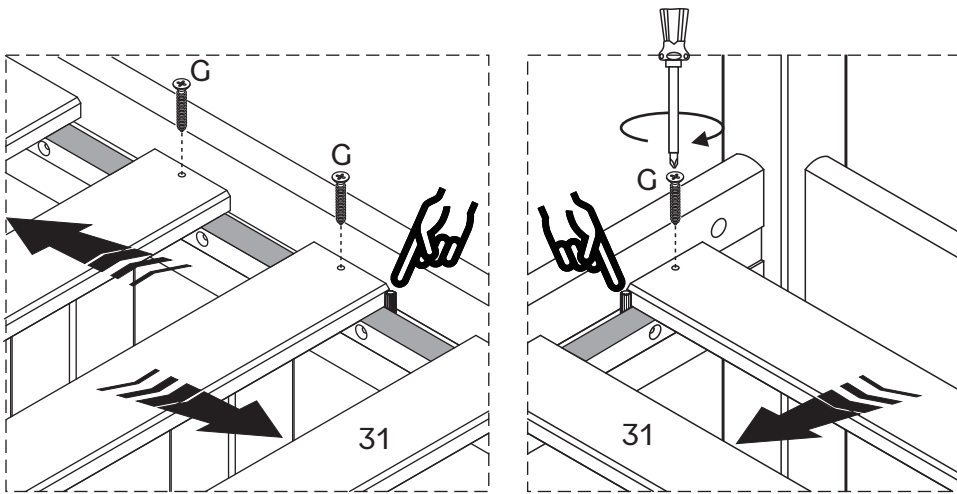

You did it! Enjoy your new Queen Bed!

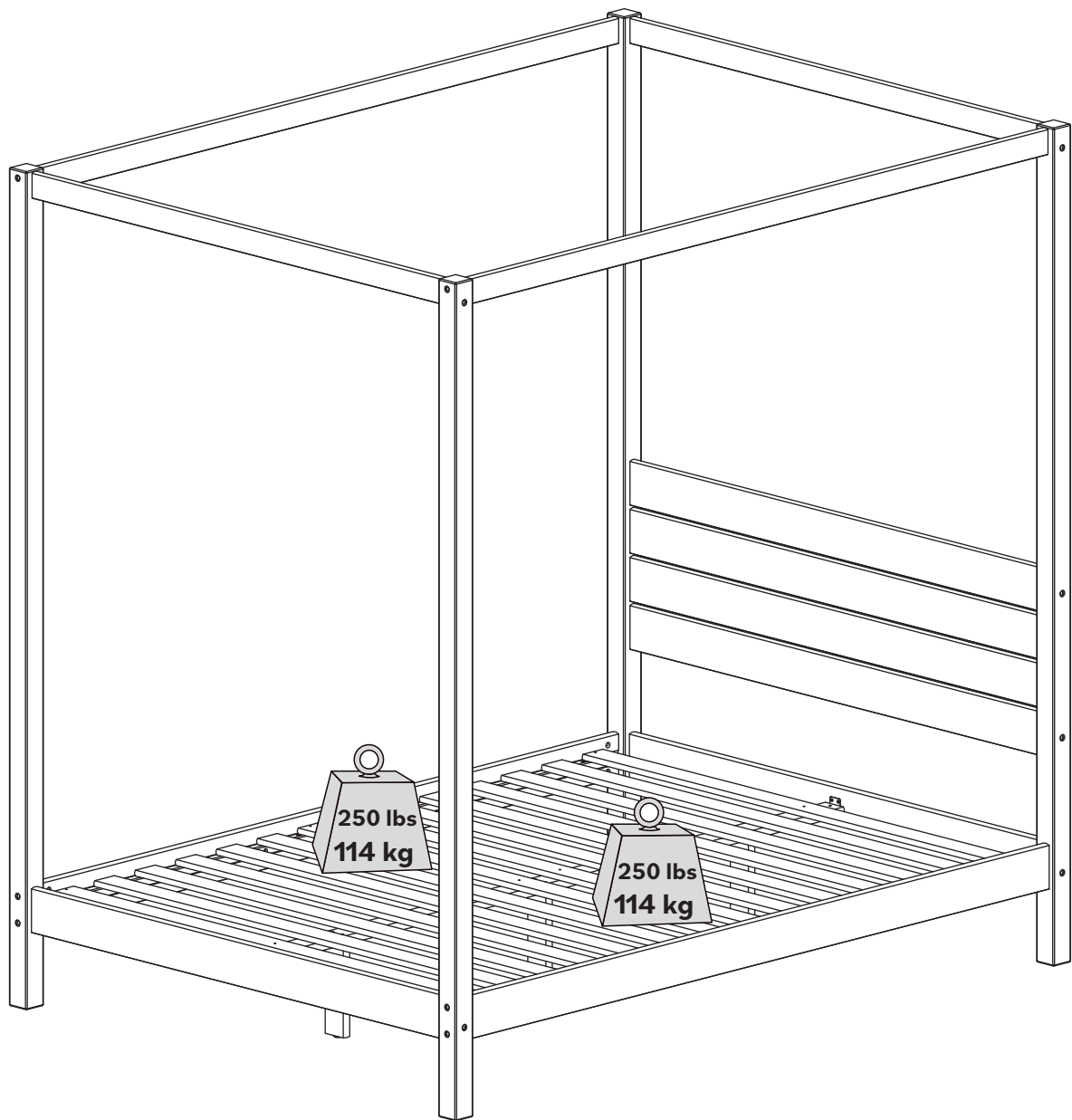

Congratulations on your new piece of furniture!

We would love to hear about it and see it.
Please leave us a review or post a picture with
#mywalkerredisonhome

Assembling furniture can be tricky sometimes.

Our customer service team, located in Utah, is here for product information, help assembling a product, or for any other customer support issue

Call us at **801-433-3008**

Email us at service@walkeredison.com

Visit our Customer Service website at walkeredison.com/pages/customer-service

We are available to help Monday -Thursday 8am-5pm, Friday 8am-3pm MST

For details on Assembly Videos, Assembly Instructions, Replacement Parts, and Customer service,

SCAN HERE



For cleaning, never use abrasives, use a soft cloth and water with neutral soap to clean the furniture.

WALKER EDISON™

Isla Lit Queen avec Baldaquin Isla Cama Queen con Dosel

SKU# ISLB5C

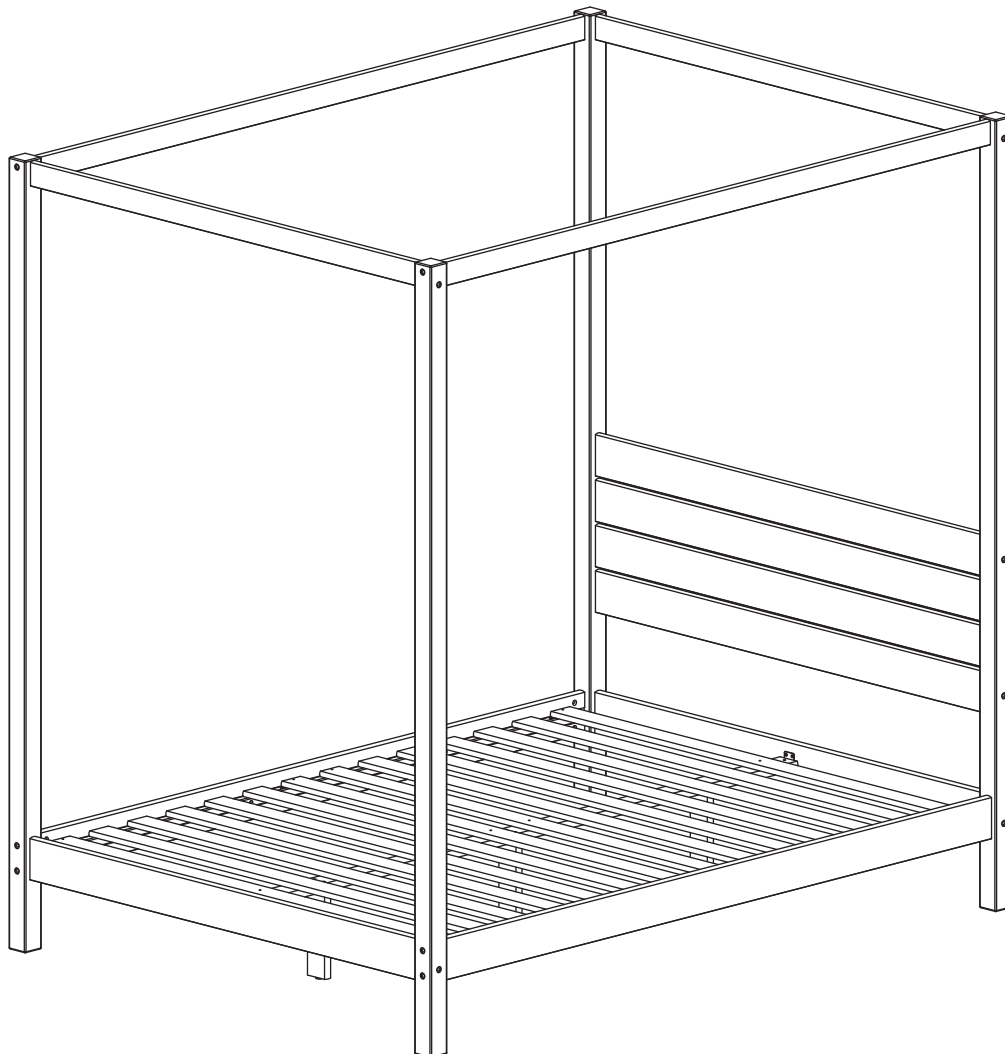

Pour usage résidentiel seulement

Visite notre site Web pour obtenir les instructions les plus récentes, des conseils d'assemblage, signaler des dommages ou commander des pièces. www.walkeredison.com

Sólo para uso residencial

Visite nuestro sitio web para consultar las últimas instrucciones, consejos de montaje, notificar daños o solicitar piezas. www.walkeredison.com

WE Il est temps de commencer / Hora de empezar

Prépare un lieu de travail propre et souple pour éviter tout dommage lors de l'assemblage. Tu peux utiliser la boîte et les protections internes comme base. Vérifie également que tu disposes de toutes les pièces et parties avant de te lancer dans l'assemblage.

Prepare un lugar de trabajo limpio y blando para evitar daños durante el montaje. Puede utilizar la caja y las protecciones internas como base. Comprueba también que tiene todas las piezas y partes antes de sumergirse en el montaje.

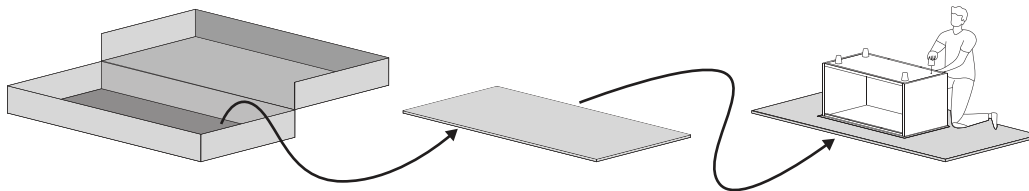

**Temps de montage
estimé**

**Tiempo estimado
de montaje**



2 Personnes
2 Personas

**Personnes recommandées
pour le montage**

Fais-en un effort d'équipe !
Appelle un ami pour un assemblage
plus rapide et plus facile.

**Personas recomendadas
para el montaje**

¡Hágalo en equipo!
Llame a un amigo para que el montaje
sea más rápido y sencillo.

Outils nécessaires

Munis-toi d'un tournevis, tournevis cruciforme et marteau pour réaliser cet assemblage.

Herramientas requeridas

Tome un destornillador, destornillador Phillips y martillo para conquistar este montaje.

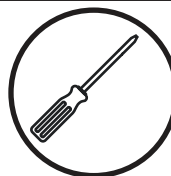

Utilise les outils électriques avec précaution

Ce meuble est réalisé en Bois Massif et Bois Composite, des matériaux souples. Si tu choisis d'utiliser des outils électriques, règle-les sur le mode le plus lent. Fais attention à toi ! Les outils électriques peuvent provoquer des fissures ou endommager les meubles, mais aussi les autres composants s'ils sont mal utilisés. Les dommages causés par un outil électrique ne sont pas couverts par la garantie Walker Edison

Utilice las herramientas eléctricas con cuidado.

Este mueble está fabricado con madera maciza y madera compuesta, materiales blandos. Si decide utilizar herramientas eléctricas, ajústelas al ajuste más lento. Tenga cuidado. Las herramientas eléctricas pueden causar grietas o daños en el mueble, pero también en los herrajes si se utilizan mal.

Los daños causados por una herramienta eléctrica no están cubiertos por la garantía de Walker Edison.

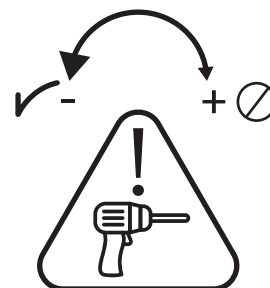

**Scannez pour obtenir des conseils d'assemblage et de l'aide !
¡Escanee para obtener consejos de montaje y ayuda!**

WE Liste de pièces / Lista de piezas

Nombre de pièces Número de pieza	Description Descripción	Quantité Cantidad
7	Rail supérieur / Rail inférieur Barandal superior/barandal inferior	2
8	Rail central Barandal central	2
10	Pied central Pie central	3
12	Support Soporte	3
16	Poteau droit du pied de lit Poste derecho del pie de cama	1
17	Poteau gauche du pied de lit Poste izquierdo del pie de cama	1
18	Poteau gauche de la tête de lit Poste izquierdo del cabecero	1
19	Poteau droit de la tête de lit Poste derecho del cabecero	1

Nombre de pièces Número de pieza	Description Descripción	Quantité Cantidad
29	Rail latéral avant Barandal lateral delantero	1
30	Rail latéral arrière Barandal lateral trasero	1
31	Ensemble de lattes Conjunto de listones	2
32	Rail de tête/pied Barandal de cabecera/pie de cama	2
33	Rail court supérieur Barandal corto superior	2
34	Rail long supérieur Barandal largo superior	2
35	Support Central Soporte central	1

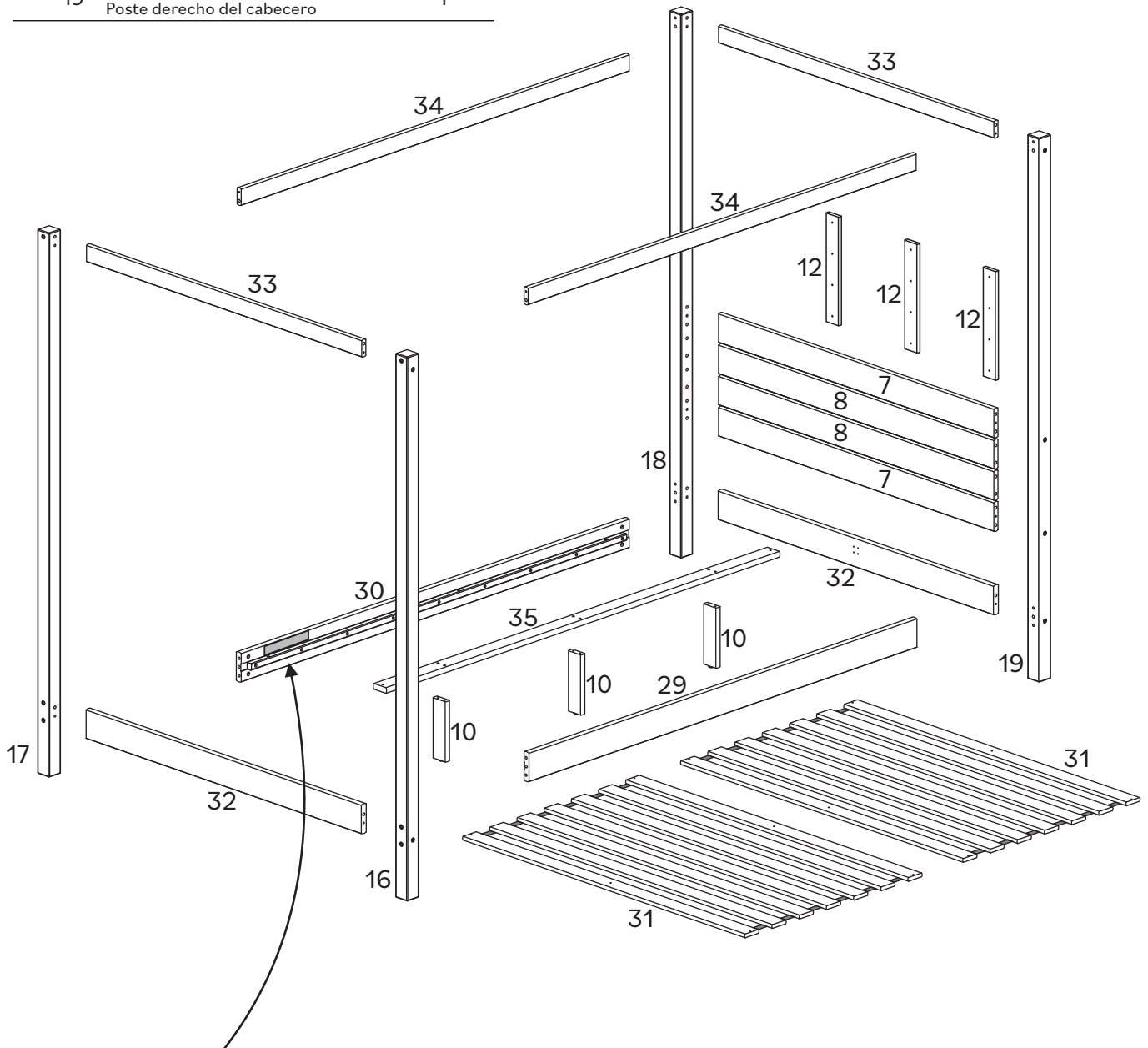

WALKER EDISON

Distribution By:
Walker Edison Furniture Company
1553 W 9000 S, West Jordan,
UT 84088 United States











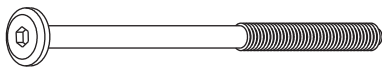

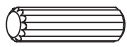
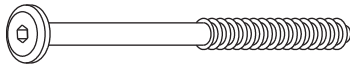

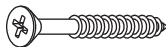
ISLA

Model: ISLB5CBL
LOT: 000/2024
Date: 09/2024
Rev. 08/2024-V1

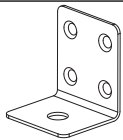
CANFER compliant / conforme au CANFER
TSCA Title VI compliant / conforme au titre VI de la TSCA
TSCA Title VI certified / certifié conformément au titre VI de la TSCA
California 93120 Compliant for Formaldehyde /
Conforme à la norme Californie 93120 pour le formaldéhyde.

For details on Assembly Videos, Assembly Instructions,
Replacement Parts and Customer Service. SCAN HERE.

Partie Parte	Taille Tamaño	Nom Nombre	Quantité Cantidad
A 	1/4"x100mm	Vis Tornillo	8
B 		Écrou cylindrique Tuerca cilíndrica	8
C 	10x40mm	Cheville en bois Espiga de madera	32
D 	10x30mm	Cheville en bois Espiga de madera	8
E 	7x100mm	Vis Tornillo	16
F 	7x60mm	Vis Tornillo	6
G 	4x35mm	Vis Tornillo	12
H 	4x25mm	Vis Tornillo	12
I 	3,5x16mm	Vis Tornillo	8
J 	4.0mm	Clé hexagonale Llave hexagonal	1
K 		Renfort d'angle Tirante de esquina	2
L 	3/16*1 1/2	Vis Tornillo	2
M 	3/16mm	Écrou Tuerca	2
N 	3/16mm	Rondelle Arandela	2

Les quantités de composants indiquées ci-dessus sont nécessaires pour un assemblage correct.
Des pièces supplémentaires peuvent être incluses.

Las cantidades de tornillería indicadas anteriormente son necesarias para un montaje correcto.
Se pueden incluir piezas de ferretería adicionales.

Étape / Paso 1

(FR) Commençons ! Insérez les chevilles en bois (C) dans les Rail latéral avant (29), Rail latéral arrière (30), Rail inférieur supérieur (7), Rail central (8), Rail de tête/pied (32), Rail court supérieur (33), et Rail long supérieur (34).

(ESP) ¡Comencemos! Inserte las espigas de madera (C) en las Riel lateral delantero (29), Riel lateral trasero (30), Riel inferior superior (7), Riel intermedio (8), Riel de cabecera/pies (32), Riel corto superior (33) y Riel largo superior (34).

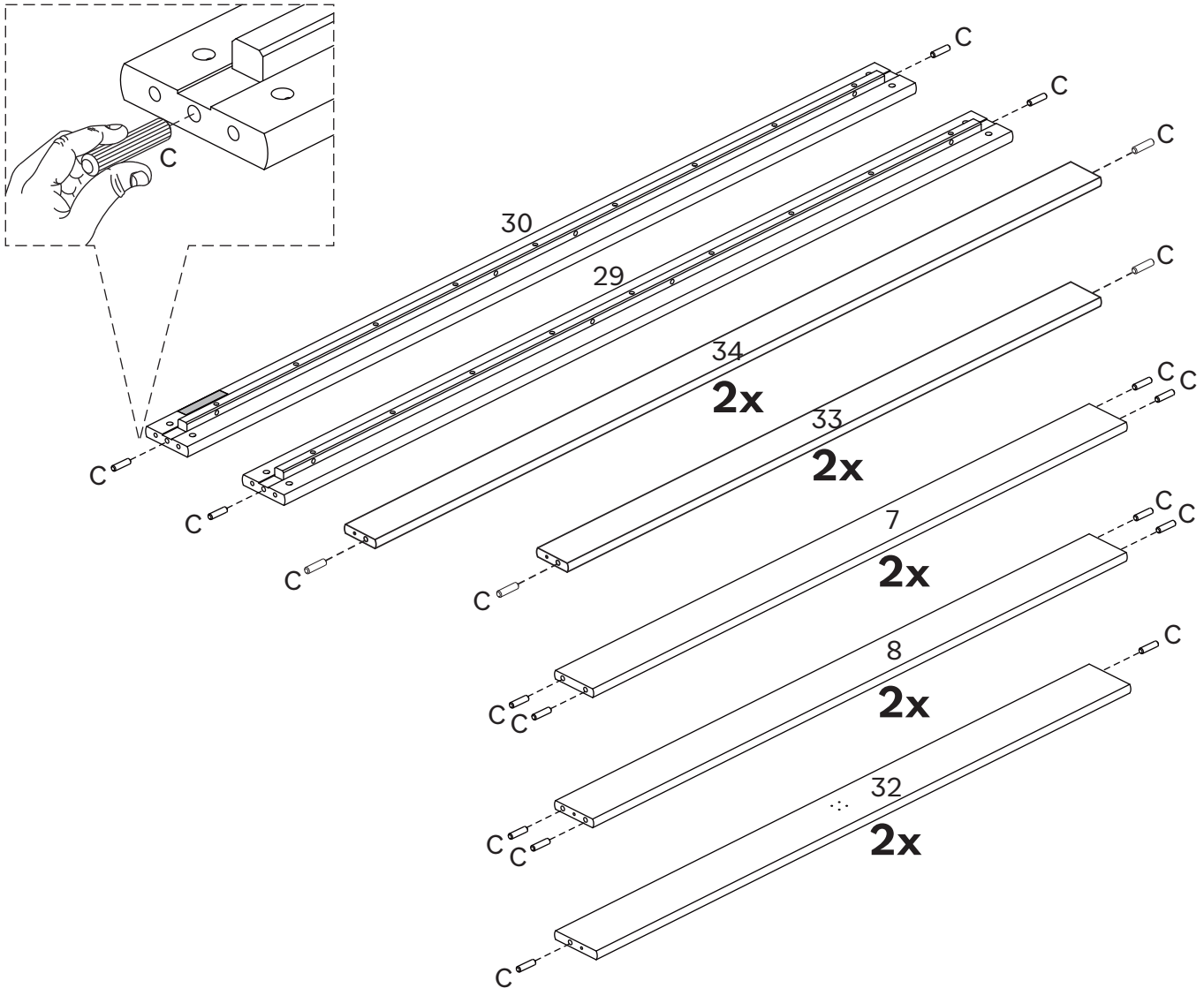

Tip

Cheville en bois

Les chevilles sont essentielles lors de l'assemblage de meubles pour créer des connexions solides et précises. Elles garantissent l'intégrité structurelle, empêchent les déplacements et simplifient l'alignement, ce qui permet d'obtenir des meubles plus résistants et plus durables. suis ces étapes :

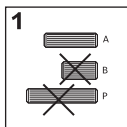

1: Sélectionne la taille de cheville appropriée en fonction de l'étape.
1: Seleccione el tamaño de espiga adecuado según el paso.

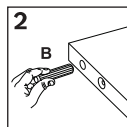

2: Insère dans le trou indiqué et appuie fermement pour assurer un positionnement correct.
2: Insértela en el orificio indicado y presione firmemente para asegurar su correcta colocación.

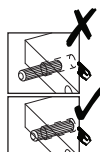

Sigue estos pasos:

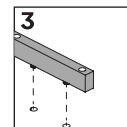

3: Aline la cheville avec la pièce correspondante et enfonce-la jusqu'à ce qu'elle soit ferme.
3: Alinee el pasador con la pieza correspondiente y presiónelo hasta que encaje.

Étape / Paso 2

(FR)

Assemblage de la tête de lit. Fixez le poteau gauche de la tête de lit (18) au rail supérieur/rail inférieur (7), rail supérieur (32), rail court supérieur (33) à l'aide de la vis (E) et de la clé hexagonale (J). Joignez les chevilles en bois du rail central (8) au poteau gauche de la tête de lit (18).

(ESP)

Montaje de la cabecera. Fije el poste izquierdo de la cabecera (18) al riel superior/riel inferior (7), riel superior (32), riel corto superior (33) usando el tornillo (E) y la llave hexagonal (J). Una las espigas de madera en el riel central (8) al poste izquierdo de la cabecera (18).

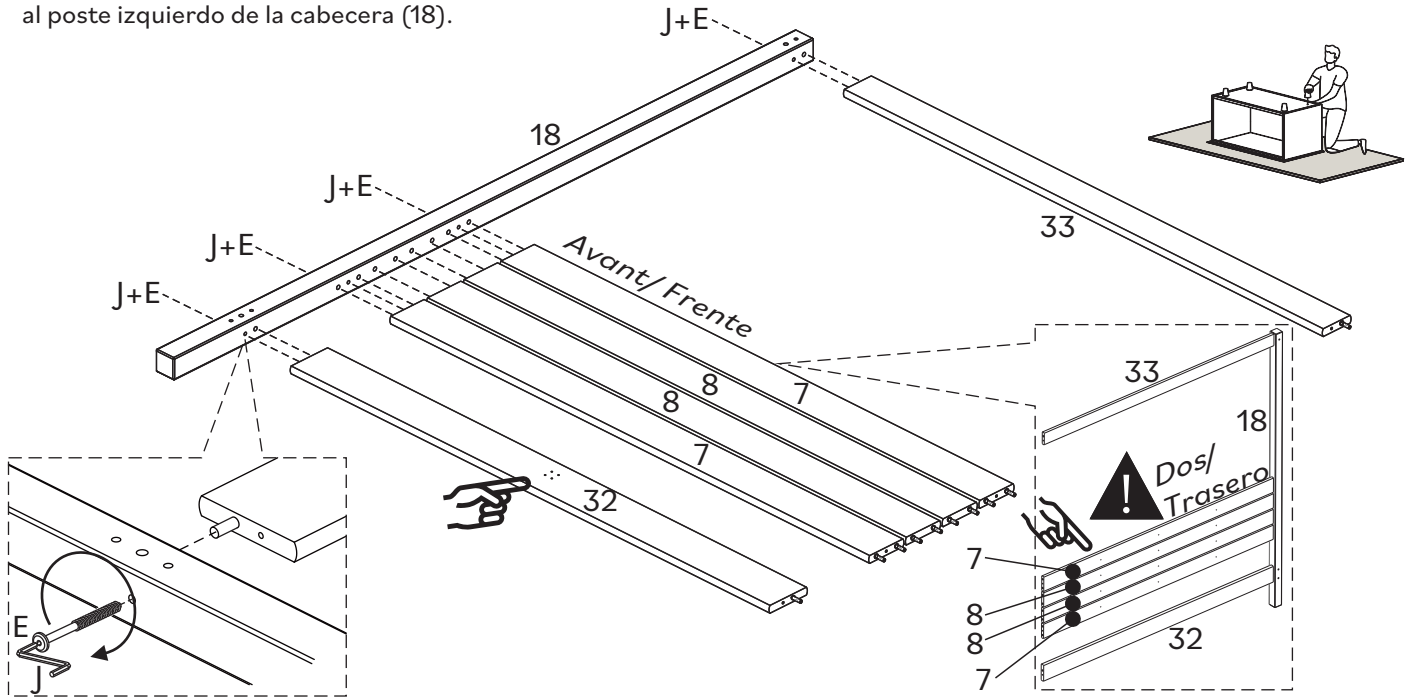

Étape / Paso 3

(FR)

Procédez de la même manière que la dernière étape pour fixer le montant droit de la tête de lit (19) à l'aide de la vis (E) et de la clé hexagonale (J).

(ESP)

Realice lo mismo que el paso anterior para asegurar el poste derecho de la cabecera (19) usando el tornillo (E) y la llave hexagonal (J).

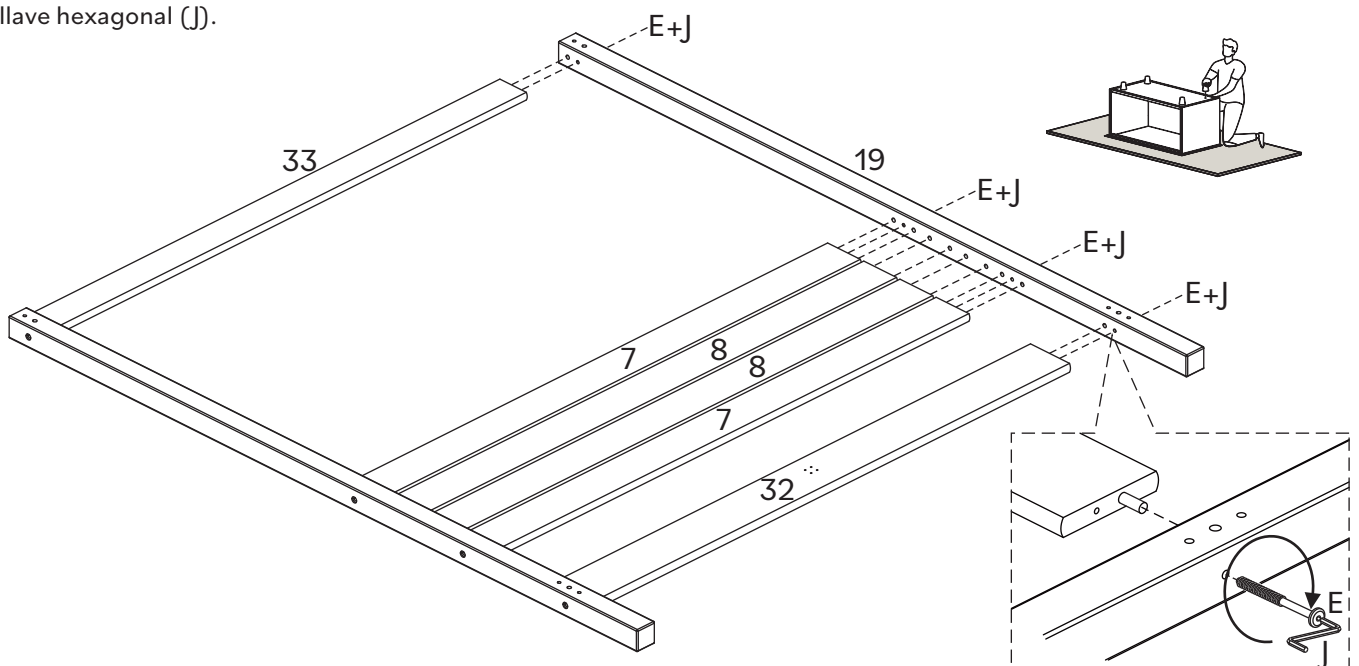

Étape / Paso 4

(FR)

Fixez le Support (12) à la tête de lit à l'aide d'un tournevis cruciforme et d'une vis (H).

(ESP)

Fije el Soporte (12) a la cabecera con un destornillador Phillips y el tornillo (H).

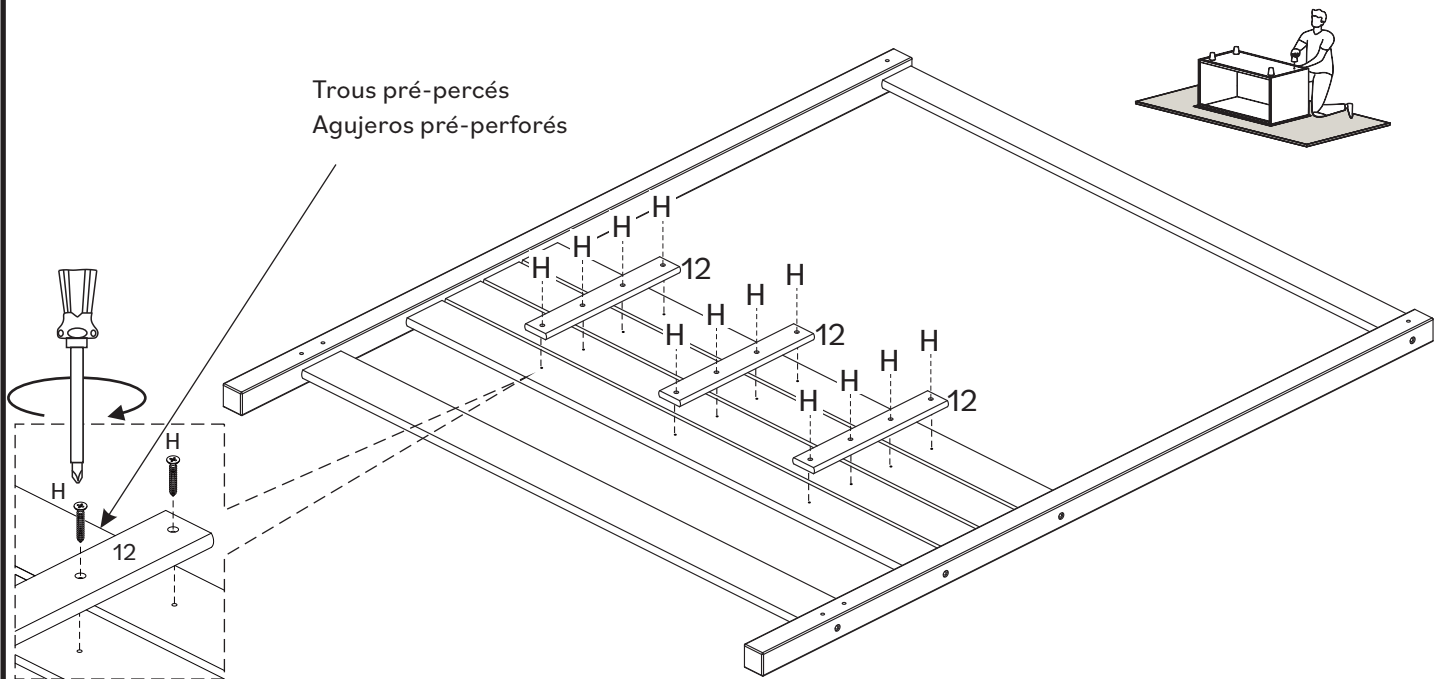

Étape / Paso 5

(FR)

Assemblez le marchepied en fixant le Pied droit du pied de lit (16) au rail de pied (32) et au rail court supérieur (33) à l'aide de la vis (E) et de la clé hexagonale (J). Répétez l'opération pour fixer le Pied gauche du pied de lit (17).

(ESP)

Ensamble el estribo fijando el poste derecho del pie de cama (16) al riel para los pies (32) y al riel corto superior (33) con el tornillo (E) y la llave hexagonal (J). Repita para fijar el poste izquierdo del pie de cama (17).

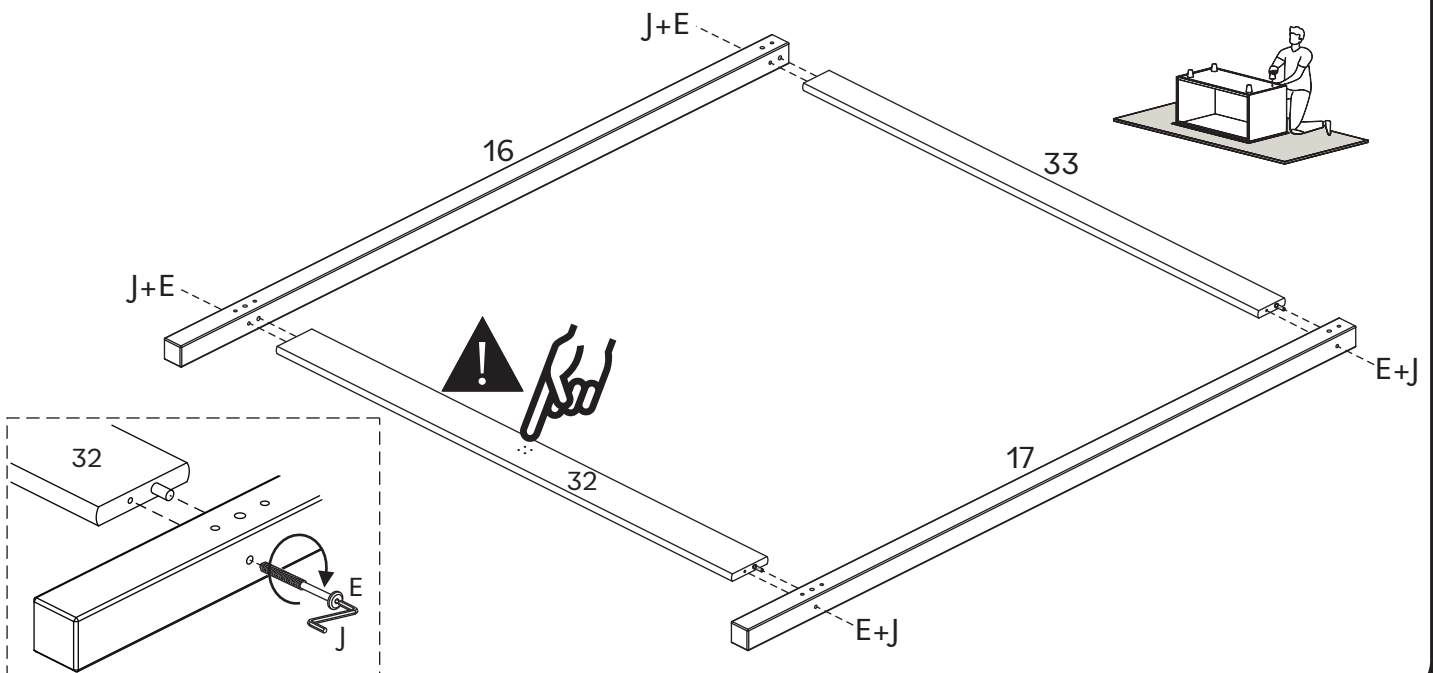

Étape / Paso 6

(FR)

Fixez le renfort d'angle (K) au rail supérieur (32) à l'aide de la vis (I) et d'un tournevis cruciforme. Fixez également le renfort d'angle (K) au rail de pied (32) à l'aide de la vis (I) et d'un tournevis cruciforme.

(ESP)

Fije el soporte de esquina (K) al riel superior (32) con el tornillo (I) y un destornillador Phillips.

Fije también el soporte de esquina (K) al riel de pie (32) con el tornillo (I) y un destornillador Phillips.

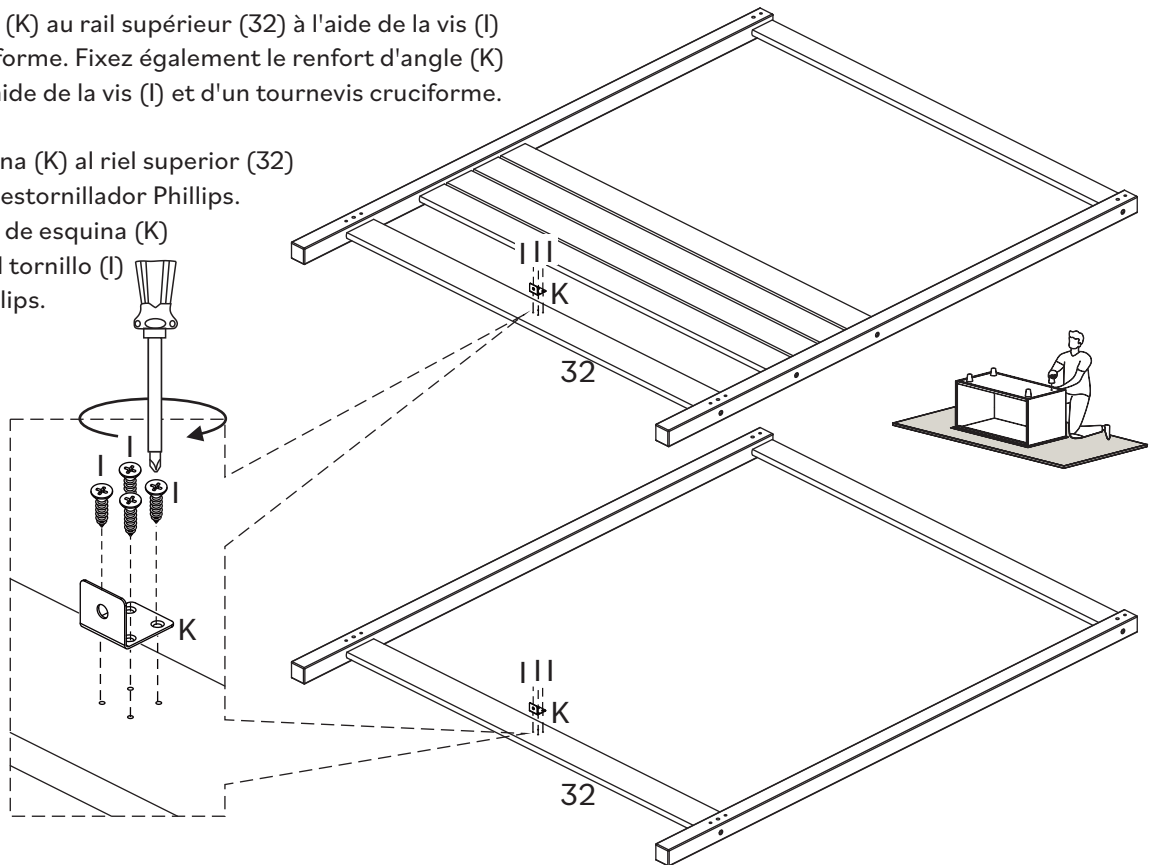

Étape / Paso 7

(FR)

Fixez le rail latéral arrière (30) et le rail latéral avant (29) au pied gauche de la tête de lit (18) et au pied droit de la tête de lit (19) à l'aide de la vis (A), de l'écrou cylindrique (B) et de la clé hexagonale (J).

(ESP)

Fije el riel lateral trasero (30) y el riel lateral delantero (29) al poste izquierdo de la cabecera (18) y al poste derecho de la cabecera (19) usando el tornillo (A), la tuerca cilíndrica (B) y la llave hexagonal (J).

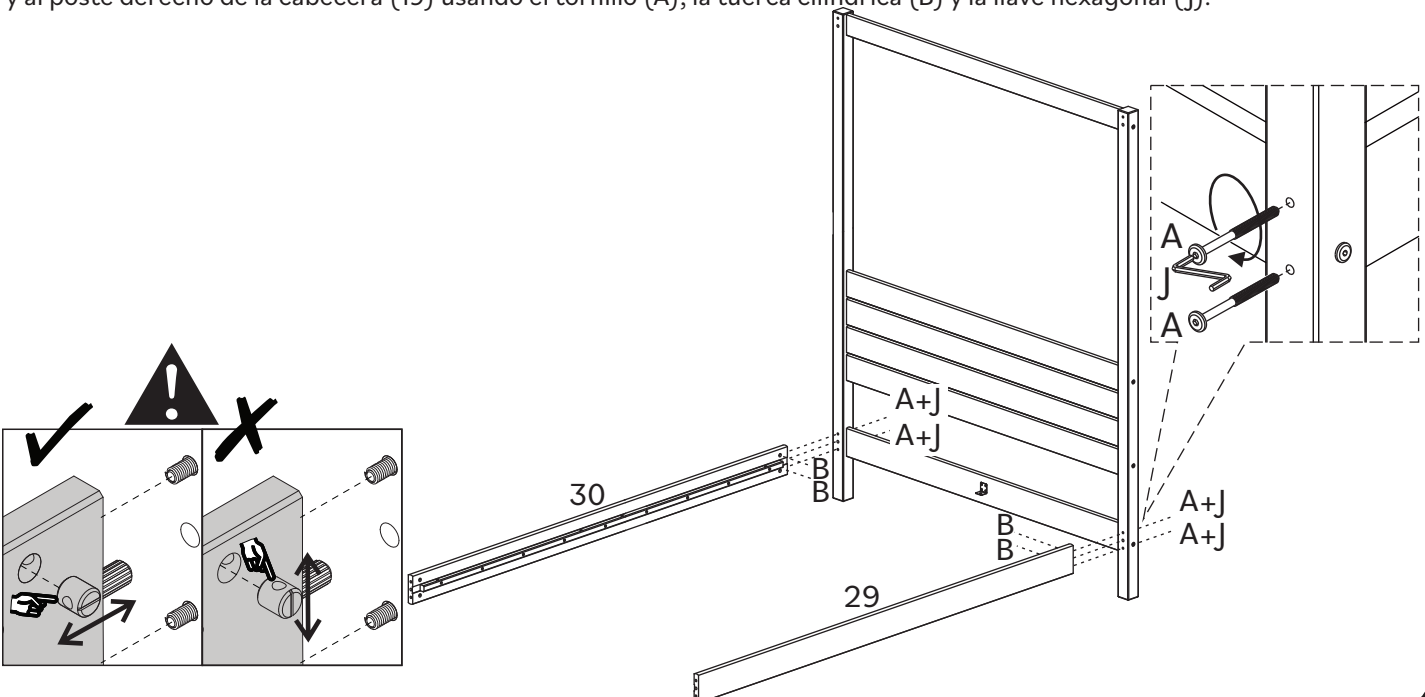

Étape / Paso 8

(FR)

Répétez la dernière étape sur le pied de lit.

(ESP)

Repita el último paso en el pie de cama.

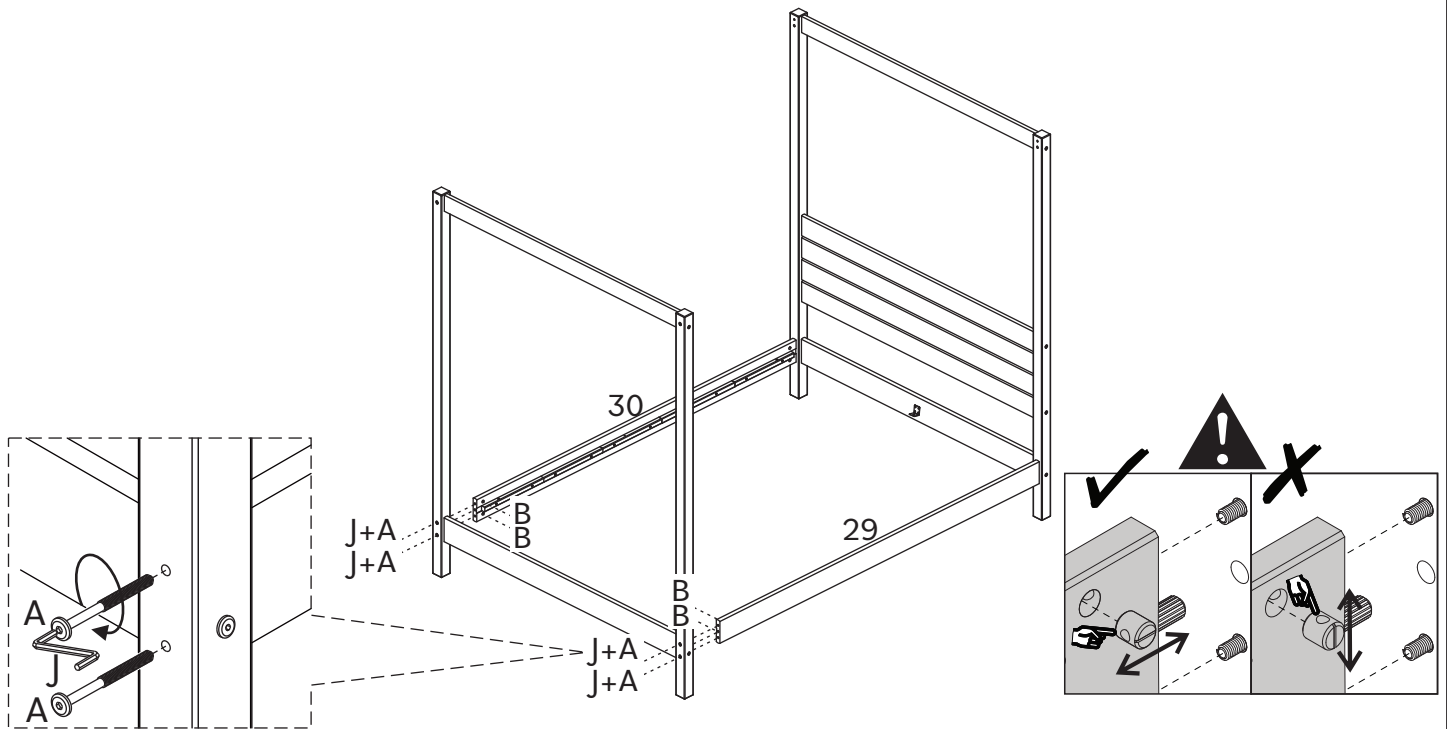

Étape / Paso 9

(FR)

Fixez le rail supérieur long (34) à la tête de lit et au pied de lit à l'aide de la vis (E) et serrez avec la clé hexagonale (J).

(ESP)

Fije el riel largo superior (34) a la cabecera y al pie de cama usando el tornillo (E) y ajuste con la llave hexagonal (J).

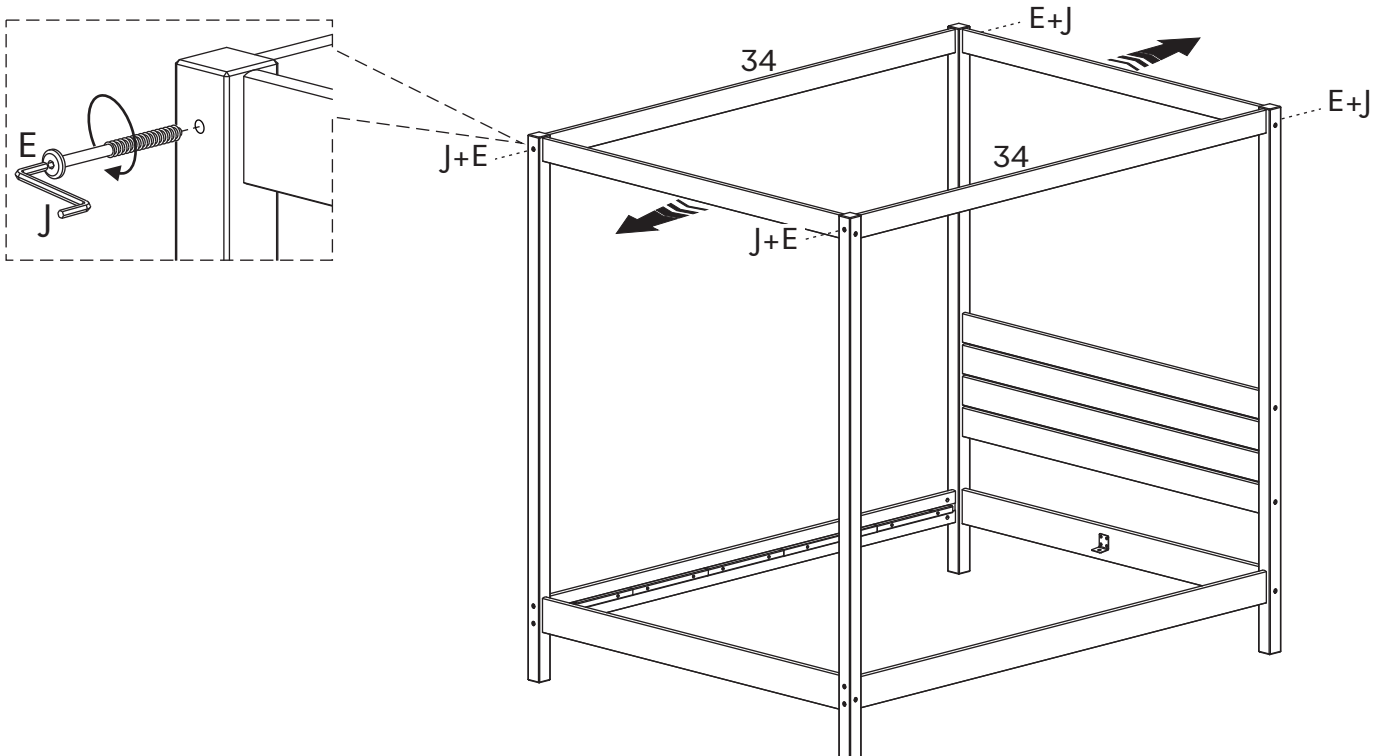

Étape / Paso 10

(FR)

Fixez le support central (35) au pied central (10) à l'aide de la vis (F) et de la clé hexagonale (J).

(ESP)

Asegure el soporte central (35) al pie central (10) usando el tornillo (F) y la llave hexagonal (J).

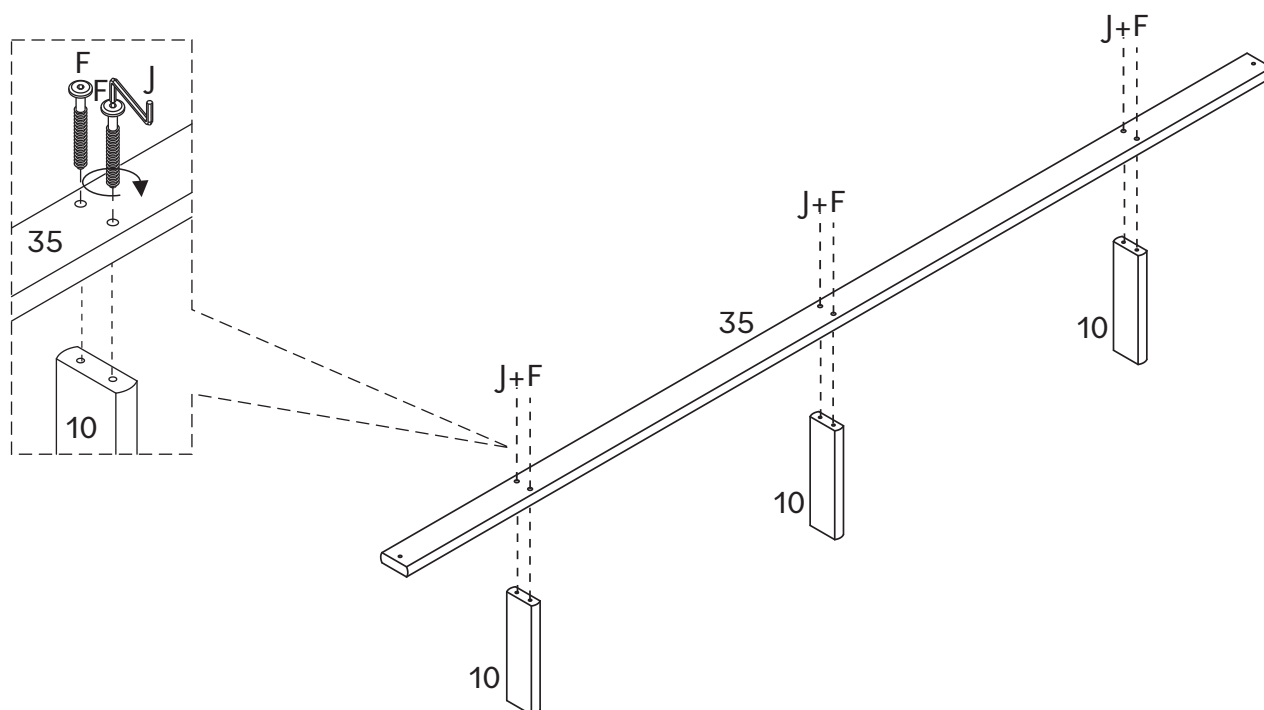

Étape / Paso 11

(FR)

Fixez le support central (35) au support (K) avec la vis (L), la rondelle (N) et l'écrou (M) à l'aide d'un tournevis à tête plate.

(ESP)

Fije el soporte central (35) al soporte (K) con el tornillo (L), la arandela (N) y la tuerca (M) usando un destornillador de punta ranurada.

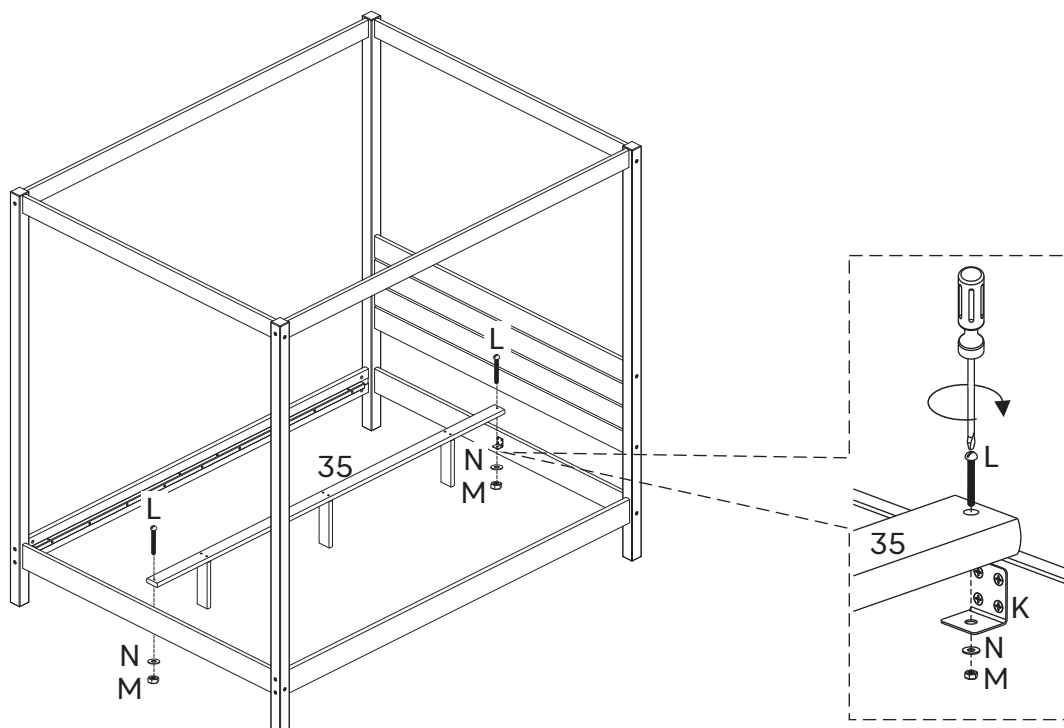

Étape / Paso 12

(FR) Insérez les chevilles en bois (D) dans le rail latéral avant (29) et le rail latéral arrière (30) comme indiqué sur le schéma.

(ESP) Inserte las espigas de madera (D) en el riel lateral delantero (29) y el riel lateral trasero (30) como se muestra en el diagrama.

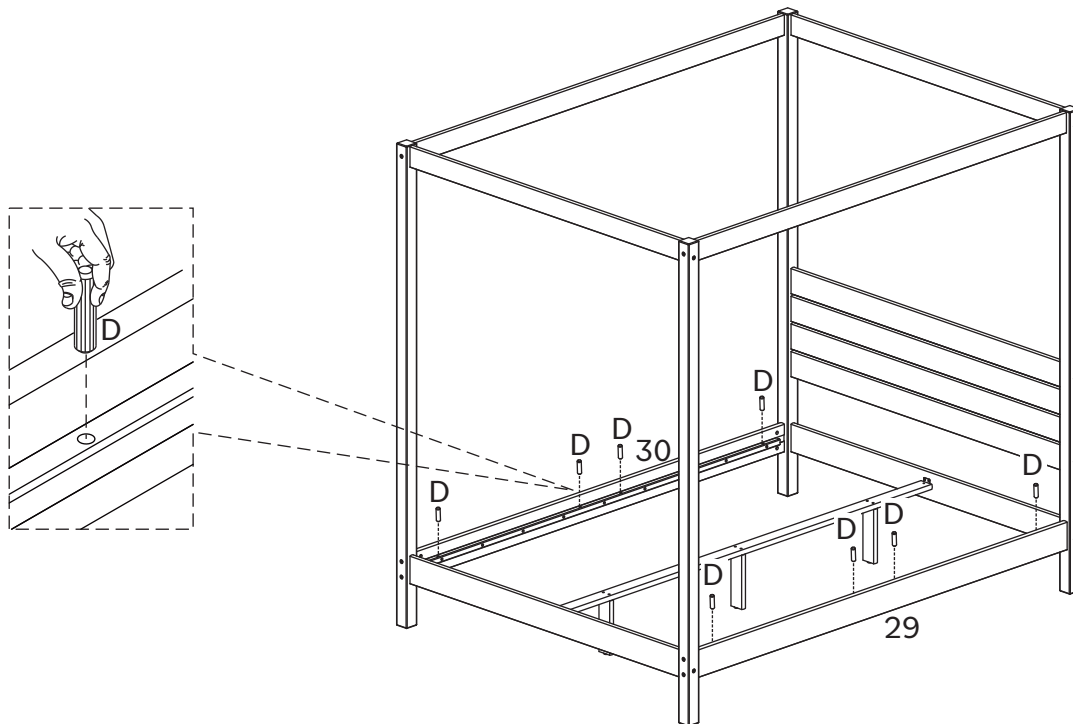

Étape / Paso 13

(FR) Positionnez le jeu de lattes (31) comme indiqué sur le schéma.

(ESP) Coloque el conjunto de listones (31) como se muestra en el diagrama.



(FR) Dans cette étape, répartissez les lattes de l'ensemble (31) en utilisant les chevilles appliquées comme guides.

(ESP) En este paso, distribuya los listones del conjunto (31) utilizando las clavijas aplicadas como guías.

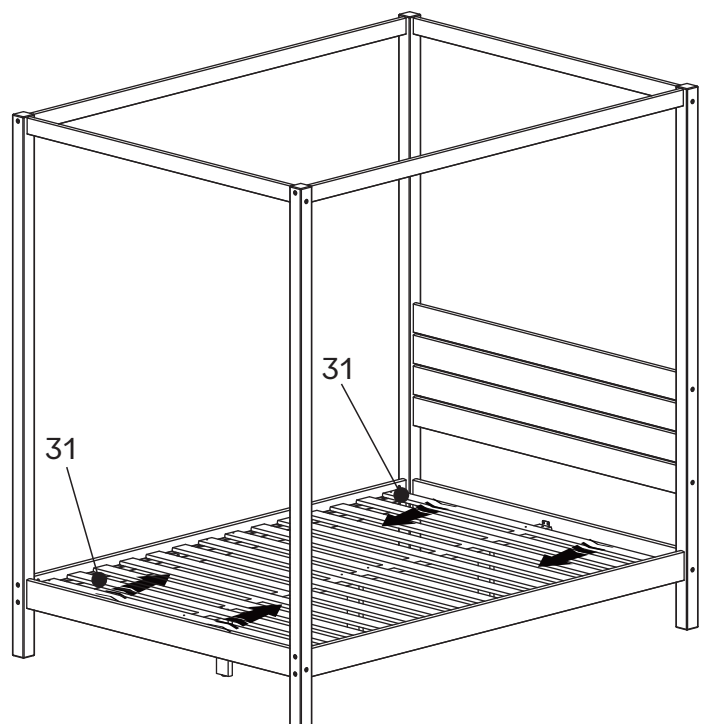
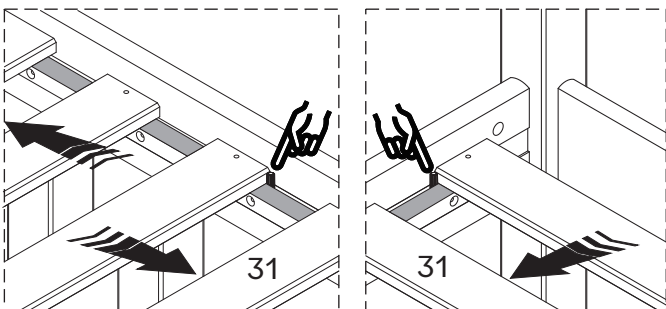

Étape / Paso 14

(FR)

Fixez le jeu de lattes (31) à l'aide de vis (G) et d'un tournevis cruciforme.

(ESP)

Fije el conjunto de listones (31) con tornillos (G) y un destornillador de cabeza Phillips.



(FR) Dans cette étape, répartissez les lattes de l'ensemble (31) en utilisant les chevilles appliquées comme guides.

(ESP) En este paso, distribuya los listones del conjunto (31) utilizando las clavijas aplicadas como guías.

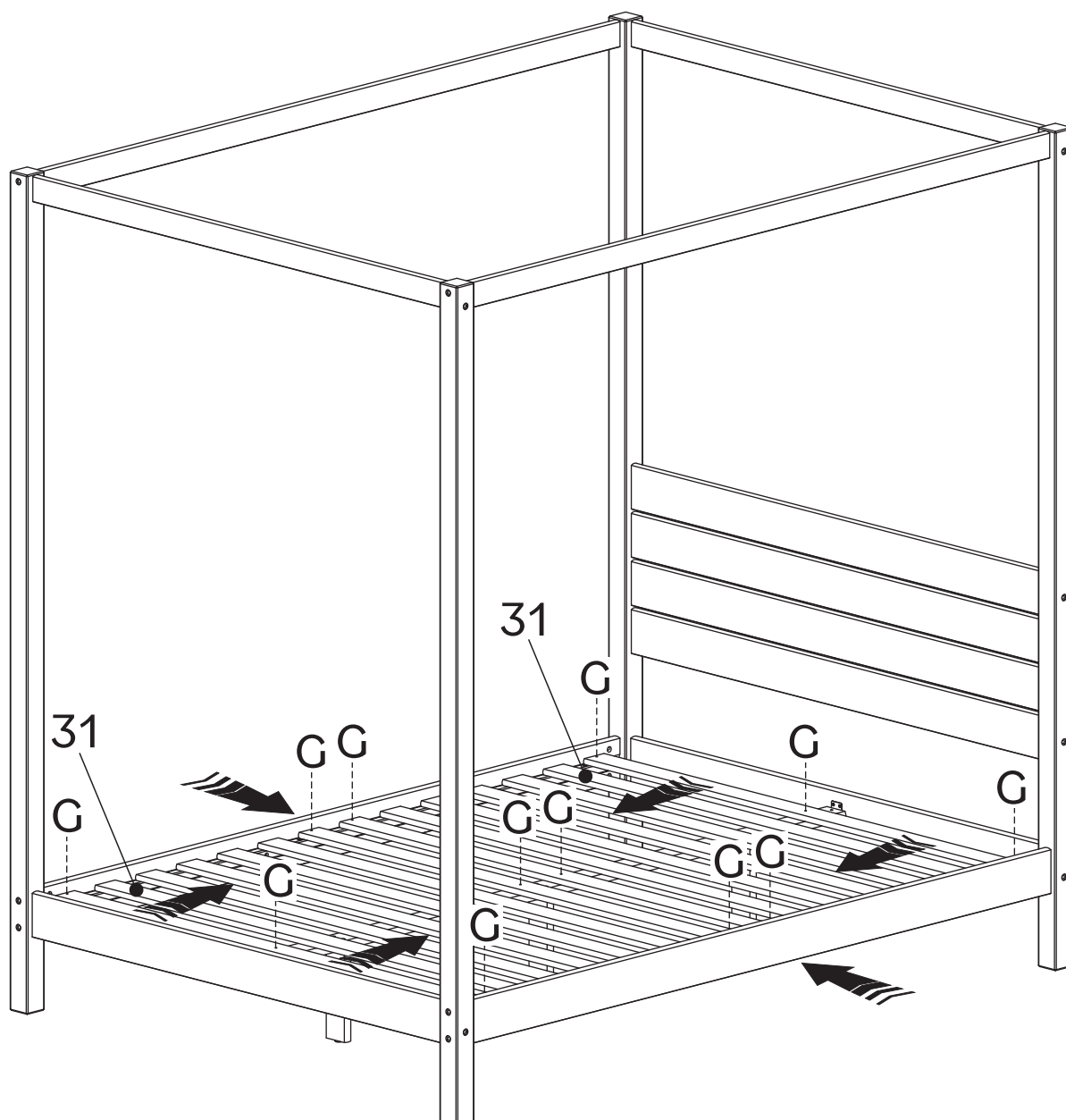
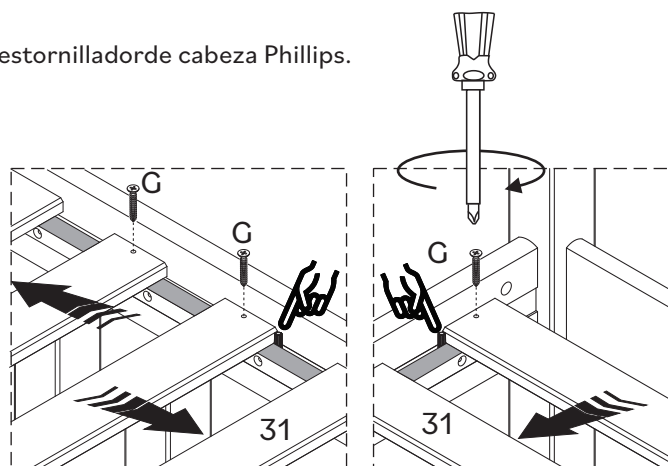

Tu as réussi ! Profite de ton nouveau avec Baldaquin!

¡Lo ha conseguido! ¡Disfrute de su nueva litera!

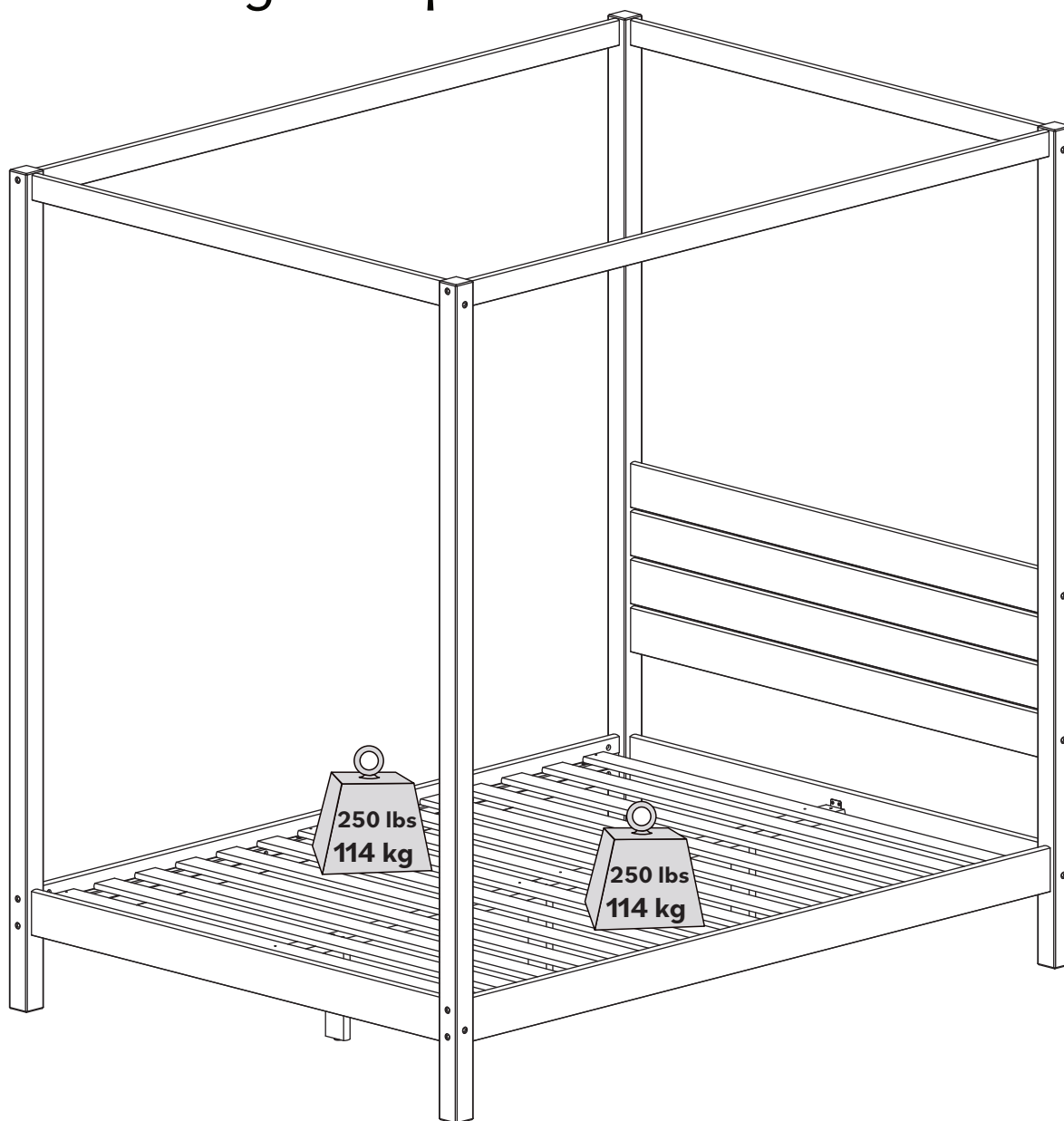

Bravo pour ton nouveau meuble !

Nous aimerions t'en entendre parler et le voir.

S'il te plait, laisse-nous un commentaire ou publie une photo sur

#mywalkerredisonhome

¡Enhorabuena por sus nuevos muebles!

Nos encantaría oírlo y verlo.

Por favor, déjenos un comentario o publique una foto con

#mywalkerredisonhome

Assembler des meubles peut parfois être compliqué.

Notre équipe de service client, située dans l'Utah, est là pour obtenir des informations sur les produits, aider pour l'assemblage d'un produit ou pour tout autre problème de support client.

Appelle-nous **801-433-3008**

Envoie-nous les e-mails à service@walkeredison.com

Visite notre site accueil au client à

walkeredison.com/pages/customer-service

Nous sommes disponibles pour t'aider du Lundi au Jeudi de 8 am - 5 pm, Vendredi de 8 am - 3 pm MST.

Pour plus de détails sur les vidéos d'assemblage, les instructions d'assemblage, les pièces de rechange et le service client.

NUMÉRISER ICI.



Pour le nettoyage, n'utilise jamais d'abrasifs, utilise un chiffon doux et de l'eau avec du savon neutre pour nettoyer les meubles.

A veces, montar muebles puede resultar complicado.

Nuestro equipo de atención al cliente, ubicado en Utah, está a su disposición para informarle sobre los productos, ayudarle a montarlos o resolver cualquier otro problema de atención al cliente.

Llámenos **801-433-3008**

Envíenos un correo electrónico a service@walkeredison.com

Visite nuestra página web de atención al cliente

walkeredison.com/pages/customer-service

Estamos a su disposición para ayudarle de lunes a jueves de 8:00 a 17:00, viernes de 8:00 a 15:00 MST.

Para más detalles sobre videos de montaje, instrucciones de montaje, piezas de recambio y servicio de atención al cliente

ESCANEE AQUÍ.



Para la limpieza, nunca utilice productos abrasivos, utilice un paño suave y agua con jabón neutro para limpiar los muebles.