

INSTALLER: THESE INSTRUCTIONS ARE TO REMAIN WITH THE HOME OWNER.

CHECK THE BOXES TO INDICATE THAT THE CORRESPONDING STEPS HAVE BEEN COMPLETED.

FUEL CONVERSION KIT FOR MODEL GDIX4

These kits are for use at altitudes of 0 to 4500 feet.

Kit W175-0726 Natural Gas to Propane Includes:

- 1x REGULATOR
- 1x #53 FRONT BURNER ORIFICE
- 1x #57 REAR BURNER ORIFICE
- 1x CONVERSION DATA LABEL
- 1x PROPANE PILOT INJECTOR

Kit W175-0727 Propane to Natural Gas Includes:

- 1x REGULATOR
- 1x #42 FRONT BURNER ORIFICE
- 1x #47 REAR BURNER ORIFICE
- 1x CONVERSION DATA LABEL
- 1x NATURAL GAS PILOT INJECTOR

This conversion kit shall be installed by a qualified service agency in accordance with the manufacturer's instructions and all applicable codes and requirements of the authority having jurisdiction. If the information in these instructions is not followed exactly, a fire, explosion or production of carbon monoxide may result causing property damage, personal injury or loss of life. The qualified service agency is responsible for the proper installation of this kit. The installation is not proper and complete until the operation of the converted appliance is checked as specified in the owner instructions supplied with the kit.

WARNING: Failure to position the parts in accordance with these diagrams or failure to use only parts specifically approved with this appliance may result in property damage or personal injury.

CAUTION: Before proceeding with the conversion, shut off the gas supply first and then disconnect the electrical power.

- 1. Remove the safety barrier, door, logs, and panels from the appliance. Refer to the "finishing" section of your installation manual for instructions.
- 2. Remove the 8 screws securing the upper burner support in place. Lift the upper burner support up and out (Fig. 1).
- 3. Remove the 5 screws securing the cover plate in place. Slide the cover plate back and out (Fig. 2).
- 4. Remove the 2 screws securing the rear burner in place. Slide the rear burner to the left and out (Fig. 3).

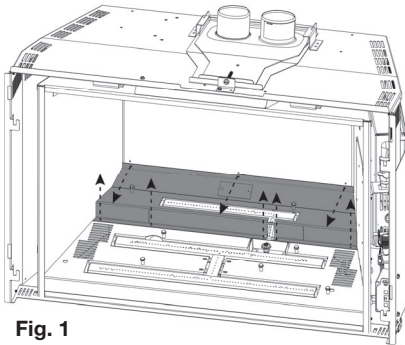

Fig. 1

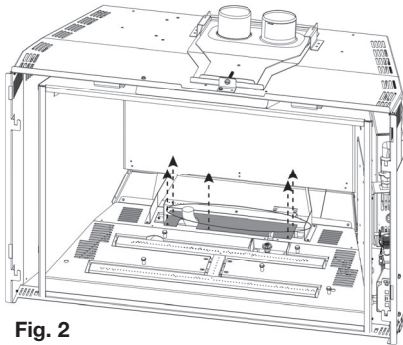

Fig. 2

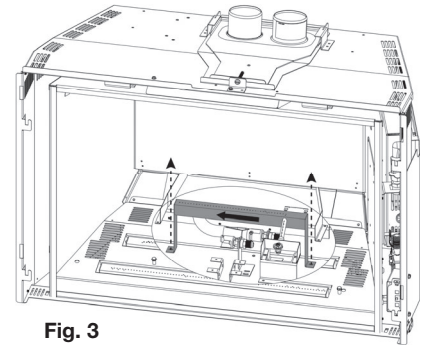

Fig. 3

- 5. Remove the 7 screws securing the lower burner support in place. Lift the lower burner support up and out (Fig. 4).
- 6. Remove the 2 screws securing the front burner in place. Slide the front burner to the left and out (Fig. 5).
- 7. Remove both front and rear orifices, and replace with the orifices supplied using pipe thread compound.
- 8. Adjust the air shutter according to the table on the back of this page.
- 9. To convert the main valve to the desired fuel, follow the instructions that are supplied with the SIT regulator assembly.
- 10. Remove the 2 screws from the pilot bracket. Using a wrench, remove the pilot tube fitting from the pilot assembly. Replace the pilot orifice with the one supplied. Re-assemble in reverse order (Fig. 6).
- 11. The conversion data label must be filled out and attached adjacent to the valve.
- 12. Turn on the gas supply and check for gas leaks by brushing on a soap and water solution. **Do not use open flame.**
- 13. Re-install the burners, and upper and lower burner supports. Then light the pilot and main burner to ensure that the gas lines have been purged. **Purge all gas lines with the glass door off. Ensure that a continuous flow is at the burner before replacing the door.** Refer to the lighting instructions in your appliance installation manual.
- 14. Once all systems have been checked, replace the logs.
- 15. Re-secure the door and the safety barrier. Turn on the electrical supply to the appliance.

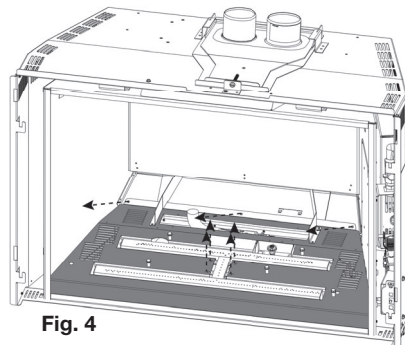

Fig. 4

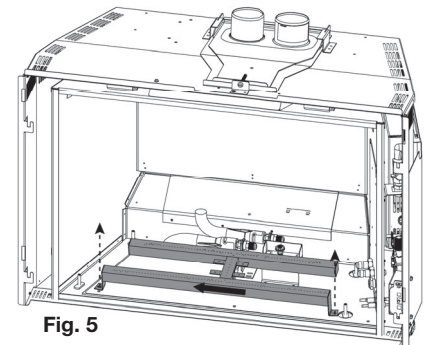
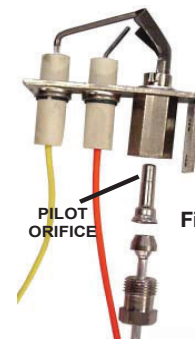

Fig. 5



PILOT ORIFICE

Fig. 6

Quality System Certified To
ISO
9001:2015
W415-2829 / 01.09.20

ADJUSTMENTS

VENTURI ADJUSTMENT

Air shutters have been factory set open according to the chart below:

GDIX4	FRONT	BACK
NG	1/8" (3.2mm)	1/16" (1.6mm)
P	3/16" (4.8mm)	

Adjustment may be required depending on fuel type, vent configuration and altitude.

Air shutter adjustment must be done by a qualified installer!

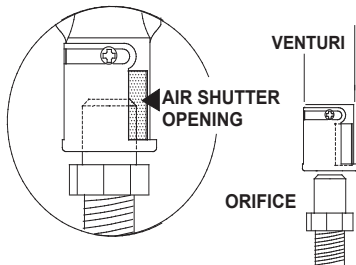

Closing the air shutter will cause a more yellow flame, but can lead to carboning. Opening the air shutter will cause a more blue flame, but can cause flame lifting from the burner ports. The flame may not appear yellow immediately; allow 15 to 30 minutes for the final flame colour to be established.

Maximum Input Ratings:

NG	P
40,000 BTU/hr	36,000 BTU/hr

PRESSURE ADJUSTMENT

Adjust the pilot screw to provide properly sized flame. Turn in a clockwise direction to reduce the gas flow.

Inlet pressure can be checked by turning screw (A) counter-clockwise until loosened and then placing pressure gauge tubing over the test point. Gauge should read 7" (minimum 4.5") water column for natural gas or 13" (11" minimum) water column for propane. Check the inlet pressure while the main burner is operating on "HI".

Outlet pressure can be checked the same as above using screw (B). Gauge should read 3.5" water column for natural gas or 10" water column for propane. Check that main burner is operating.

AFTER TAKING PRESSURE READINGS, TIGHTEN SCREWS FIRMLY TO SEAL. DO NOT OVER TORQUE.

LEAK TEST.

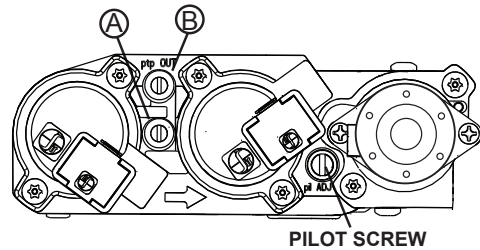

ELECTRONIC

FLAME CHARACTERISTICS

It's important to periodically perform a visual check of the pilot and burner flames. Compare them to the illustrations below.

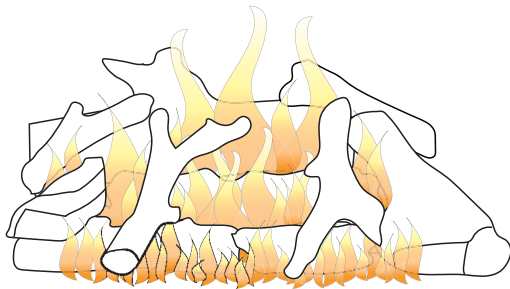

OLKIX4 Log Set

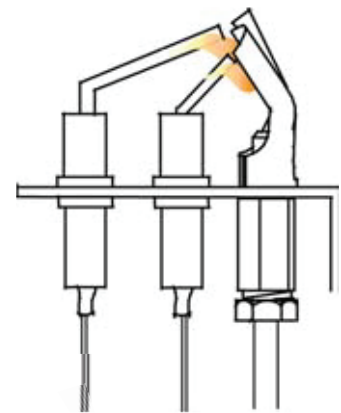

ELECTRONIC

Quality System Certified To
ISO
 9001:2015
 W415-2829 / 01.09.20

INSTALLATEUR: CES INSTRUCTIONS DOIVENT ÊTRE GARDÉES PAR LE PROPRIÉTAIRE.

VEUILLEZ COCHER LES CASES POUR INDIQUER QUE LES ÉTAPES CORRESPONDANTES ONT ÉTÉ COMPLÉTÉES.

ENSEMBLE DE CONVERSION POUR MODÈLE GDIX4

Ces ensembles sont conçus pour être utilisés à des altitudes allant de 0 à 4 500 pieds.

Ensemble W175-0726 Gaz Naturel à Propane Comprend:

- 1x RÉGULATEUR
- 1x #53 INJECTEUR DE BRÛLEUR AVANT
- 1x #57 INJECTEUR DE BRÛLEUR ARRIÈRE
- 1x ÉTIQUETTE DE DONNÉES DE CONVERSION
- 1x INJECTEUR DE VEILLEUSE PROPANE

Ensemble W175-0727 Propane à Gaz Naturel Comprend:

- 1x RÉGULATEUR
- 1x #42 INJECTEUR DE BRÛLEUR AVANT
- 1x #47 INJECTEUR DE BRÛLEUR ARRIÈRE
- 1x ÉTIQUETTE DE DONNÉES DE CONVERSION
- 1x INJECTEUR DE VEILLEUSE GAZ NATUREL

Cet ensemble de conversion doit être installé par une agence d'entretien qualifiée conformément aux instructions du fabricant et à tous les codes et les exigences des autorités compétentes. Si ces instructions ne sont pas suivies à la lettre, un incendie, une explosion, ou une production de monoxyde de carbone pourrait s'ensuivre, causant des dommages matériels, des blessures corporelles, ou des pertes de vie. L'agence d'entretien est responsable de l'installation adéquate de cet ensemble. L'installation n'est pas considérée complète ni adéquate jusqu'à ce que le fonctionnement de l'appareil converti soit vérifié et jugé conforme aux instructions fournies avec cet ensemble.

AVERTISSEMENT: Omettre de positionner les pièces conformément aux schémas de ce feuillet ou omettre d'utiliser uniquement des pièces spécifiquement approuvées pour cet appareil peut causer des dommages matériels ou des blessures corporelles.

ATTENTION: Avant d'effectuer la conversion, vous devez couper l'alimentation en gaz avant de couper l'alimentation électrique.

- 1. Retirez la barrière de protection, la porte, les bûches, et les panneaux de l'appareil. Référez-vous de la section « finitions » dans votre manuel d'installation pour plus de détails.
- 2. Retirez les 8 vis servant à fixer le support supérieur de brûleur en place. Soulevez le support vers le haut puis sortez (**Fig. 1**).
- 3. Retirez les 5 vis servant à fixer la plaque de recouvrement en place. Glissez la plaque de recouvrement vers l'arrière puis sortez (**Fig. 2**).
- 4. Retirez les 2 vis servant à fixer le brûleur arrière en place. Glissez le brûleur arrière vers la gauche puis sortez (**Fig. 3**).

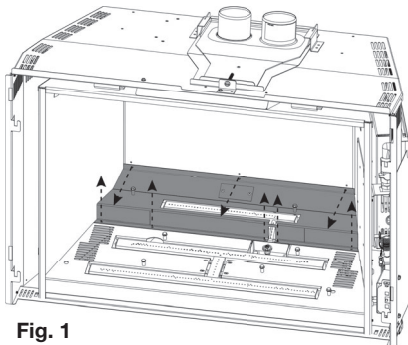

Fig. 1

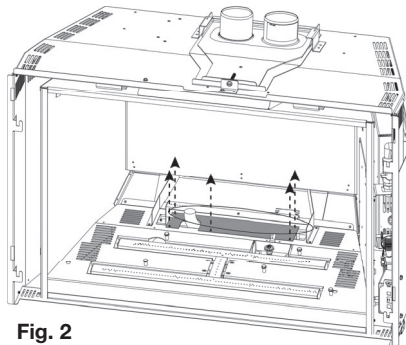

Fig. 2

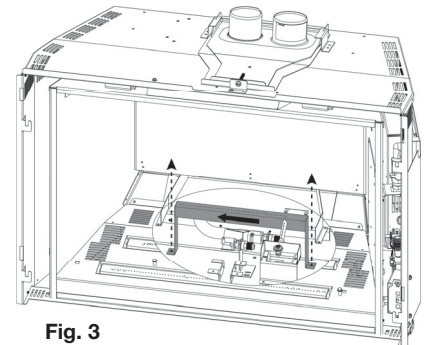

Fig. 3

- 5. Retirez les 7 vis servant à fixer le support inférieur de brûleur en place (**Fig. 4**).
- 6. Retirez les 2 vis servant à fixer le brûleur avant en place. Glissez le brûleur avant vers la gauche puis sortez (**Fig. 5**).
- 7. Retirez les orifices avant et arrière, et remplacez-les avec les injecteurs de brûleur fournis en utilisant le composé de fil de tuyau.
- 8. Changez le réglage du volet d'air en vous référant au tableau situé au verso.
- 9. Pour convertir la soupape principale au combustible désiré, suivez les instructions fournies avec l'assemblage du régulateur SIT.
- 10. Enlevez les 2 vis du support de veilleuse. À l'aide d'une clé, retirez le tube de la veilleuse de l'assemblage de la veilleuse. Remplacez l'injecteur existant par celui fourni. Réassemblez en procédant dans le sens inverse (**Fig. 6**).

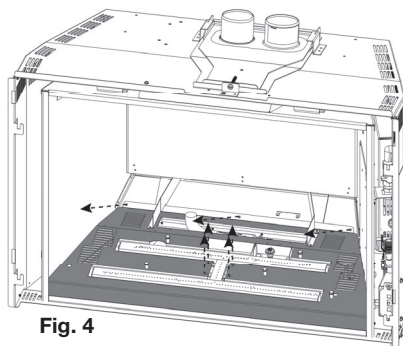

Fig. 4

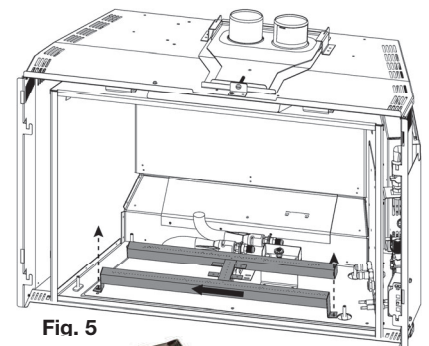

Fig. 5

- 11. L'étiquette de données de conversion doit être remplie et fixée adjacente à la soupape.
- 12. Ouvrez l'alimentation en gaz et vérifiez pour des fuites de gaz en appliquant une solution d'eau savonneuse. **N'utilisez pas une flamme nue.**
- 13. Réinstallez les brûleurs, et les support inférieurs et supérieurs de brûleurs. Allumez ensuite la veilleuse et le brûleur principal afin de vous assurer que les conduites de gaz ont bien été purgées. **Purgez toutes les conduites de gaz avec la porte vitrée ouverte. Assurez-vous que l'arrivée de gaz au brûleur est continue avant de fermer la porte.** Pour les instructions d'allumage, référez-vous à votre manuel d'installation.
- 14. Lorsque tous les systèmes ont été vérifiés, remettez en place les bûches.
- 15. Refixez la porte et la barrière de protection. Rétablissez l'alimentation électrique à l'appareil.

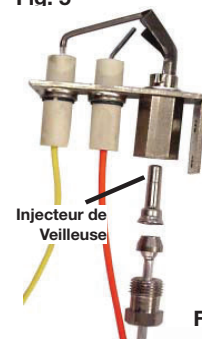

Fig. 6

Système de qualité certifié
ISO
9001:2015
W415-2829 / 01.09.20

RÉGLAGES

RÉGLAGE DU VENTURI

L'ouverture du volet d'air a été préréglée en usine selon le tableau ci-dessous:

GDIX4	AVANT	ARRIÈRE
GN	1/8" (3,2mm)	1/16" (1,6mm)
P	3/16" (4,8mm)	

D'autres réglages peuvent être nécessaires selon le type de gaz utilisé, la configuration d'évacuation, et l'altitude.

Le réglage du volet d'air doit être exécuté par un technicien / installateur qualifié!

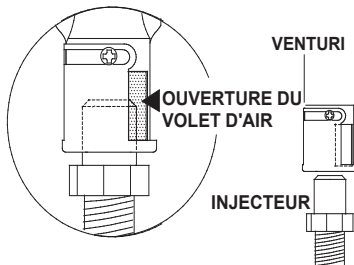

Plus le volet est fermé, plus la flamme est jaune et aura tendance à causer des dépôts de carbone. Plus le volet est ouvert, plus la flamme est bleue et plus elle a tendance à se détacher des orifices du brûleur. La flamme peut ne pas être jaune immédiatement; allouez de 15 à 30 minutes pour que la couleur finale de la flamme se stabilise.

Débit Maximale

GN	P
40 000 BTU/hr	36 000 BTU/hr

AJUSTEMENT DE LA PRESSION

Ajustez la vis de la veilleuse pour obtenir une flamme de taille normale. Tournez vers la droite pour réduire l'apport de gaz.

Pour vérifier la pression d'arrivée, tournez la vis (A) vers la gauche jusqu'à ce qu'elle soit desserrée, puis emboîtez le tube du manomètre sur la pointe d'essai. La manomètre doit indiquer 7" (minimum 4,5") de colonne d'eau pour le gaz naturel ou 13" (11" minimum) de colonne d'eau pour le propane. Assurez-vous que le brûleur principal fonctionne à «HI». Le pression de sortie peut être vérifiée de la même façon en utilisant la vis (B). Le manomètre doit indiquer 3,5" de colonne d'eau pour le gaz naturel ou 10" de colonne d'eau pour le propane. Vérifiez la pression d'arrivée pendant que le brûleur principale fonctionne à «HI».

APRÈS AVOIR PRIS LA LECTURE DES PRESSIONS, SERREZ BIEN LES VIS POUR SCELLER. NE SERREZ PAS TROP FORT. VÉRIFIEZ POUR DES FUITES.

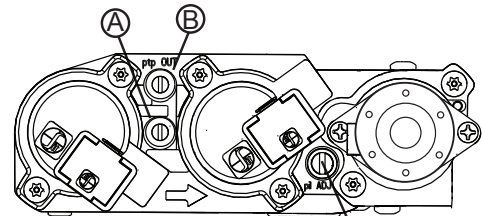

VIS DE LA VEILLEUSE

ÉLECTRONIQUE

CARACTÉRISTIQUES DE LA FLAMME

Il est important d'effectuer périodiquement une inspection visuelle de la flamme de la veilleuse et du brûleur. Comparez-les à ces illustrations:



Ensemble de Bûche
OLKIX4

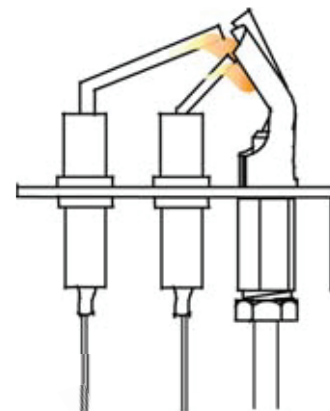

ÉLECTRONIQUE