

# BISAGRA PARA ALINEACIÓN “EZ UP”



**Este columpio incluye la bisagra para alineación “EZ UP” de KidKraft que permite un montaje fácil y rápido del marco del fuerte en los pasos del 2 al 7.**

**La bisagra flexible no es imprescindible para mantener la integridad estructural del columpio.**

**Deben seguirse las pautas del manual de instrucciones, los pasos de montaje, las directrices y cualquier otra indicación sobre mantenimiento y cuidados para completar la construcción del columpio y crear un producto final de calidad y seguro.**

# CENTRO DE JUEGOS TIMBERLAKE

**BILT.®**

Encontrará instrucciones detalladas, sencillas e interactivas en versión 3D para este producto en BILT®. Descárguelas ya.



**ZONA DE SEGURIDAD SIN OBSTÁCULOS** - 30'-2" L x 26'-5" D x 15'-7" H (9.11m x 8.05m x 4.75m) se requiere una superficie protectora. Véase la página 4.

**ALTURA MÁXIMA DE CAÍDA VERTICAL** - 6'-4" (1.93m).

**CAPACIDAD** - 9 usuarios como máximo, con edades de 3 a 10 años; límite de peso: 110 libras (50 kg) por niño.

**SOLO PARA USO DOMÉSTICO.** Producto no diseñado para espacios públicos como viviendas multifamiliares, escuelas, iglesias, guarderías, colegios infantiles o parques.

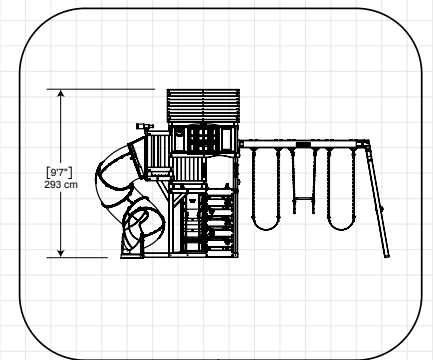
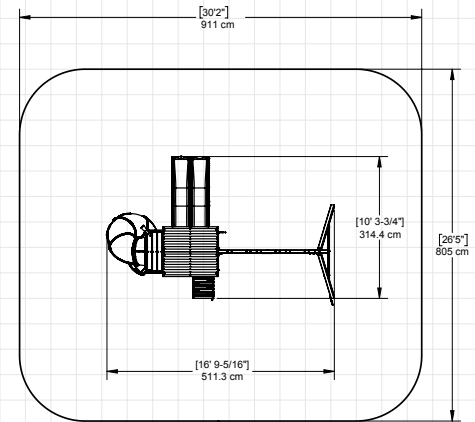

## INSTRUCCIONES DE INSTALACIÓN Y FUNCIONAMIENTO

**PARA SOLICITUDES ONLINE DE PIEZAS DE REPUESTO DE MANERA ININTERRUMPIDA**

[parts.kidkraft.com](http://parts.kidkraft.com)

KidKraft, Inc.  
4630 Olin Road  
Dallas, Texas 75244  
USA

[customerservice@kidkraft.com](mailto:customerservice@kidkraft.com)

1.800.933.0771  
972.385.0100

[parts.kidkraft.eu](http://parts.kidkraft.eu)

KidKraft Netherlands BV  
Olympisch Stadion 8  
1076 DE Ámsterdam  
Países Bajos

[europcustomerservice@kidkraft.com](mailto:europcustomerservice@kidkraft.com)

+31 20 305 8620  
M-F from 09:00 to 17:30 (GMT+1)

9409535S

Rev 09/03/2021



### ⚠️ ADVERTENCIA

Para reducir el riesgo de lesiones graves o de muerte, debe leer y seguir las presentes instrucciones. Conserve y consulte estas instrucciones con asiduidad, y entréguelas al siguiente propietario de este parque de juegos.

¡Enhorabuena por haber adquirido un producto de KidKraft! Nuestros artículos están elaborados en madera duradera y de calidad superior de *Cunninghamia lanceolata*, un árbol de la familia del cedro. La madera de estos árboles se caracteriza por su ligereza y su excelente resistencia. La porosidad de esta madera favorece la absorción y evaporación de la humedad en las fibras, y evita su deterioro y la presencia de insectos. Nuestros productos, diseñados para pasar horas de juego estupendas, también se someten a minuciosas pruebas de seguridad. Además, nuestro equipo ha desarrollado una serie de métodos patentados que simplifican y hacen más organizado el montaje. «Menos tiempo de montaje para disfrutar de más horas de juego» es nuestro lema. Aun así, si durante el montaje le surge alguna duda o pregunta, no dude en ponerse en contacto. Nuestro servicio de Atención al cliente le ayudará con las piezas que falten, las instrucciones o el mantenimiento de los productos.

## Advertencias e Instrucciones de Juego Seguro



SE REQUIERE SIEMPRE SUPERVISIÓN DE UN ADULTO. ¡Las lesiones más graves y las muertes en equipos de parques infantiles han ocurrido mientras los niños no estaban supervisados! Nuestros productos están diseñados para cumplir con las normas de seguridad obligatorias y voluntarias. El cumplimiento de todas las advertencias y recomendaciones de estas instrucciones reducirá el riesgo de lesiones graves o mortales a los niños que usen este sistema de juego. Revise regularmente las advertencias y las instrucciones de juego seguro con sus hijos y asegúrese de que las entiendan y las sigan. Recuerde que la supervisión de un adulto en el lugar es necesaria para niños de todas las edades.



### ADVERTENCIA

#### RIESGO SERIO DE LESIONES EN LA CABEZA

La instalación sobre concreto, asfalto, suciedad, hierba, alfombra y otras superficies duras crea un riesgo de lesiones graves o la muerte por caídas al suelo. Instale y mantenga material amortiguador debajo y alrededor del parque infantil, como se recomienda en la página 3 de estas instrucciones.

#### RIESGO DE COLISIÓN

Coloque el parque infantil en un terreno nivelado a al menos 2 m de cualquier obstáculo, como garaje o casa, cercas, postes, árboles, aceras, paredes, bosques de paisaje, rocas, pavimento, plantadores, bordes de jardín, ramas colgantes, cuerdas para tender ropa y cables eléctricos.

(Ver ZONA DE SEGURIDAD LIBRE DE OBSTÁCULOS en la portada)

#### PELIGRO DE ASFIXIA/BORDES Y PUNTAS AFILADAS

Requiere montaje por un adulto. Este producto contiene piezas pequeñas y piezas con bordes y puntas afiladas. Mantenga las piezas lejos de los niños hasta que estén completamente ensambladas.

#### ETIQUETA DE PRECAUCIÓN

Los propietarios serán responsables de mantener la legibilidad de las etiquetas de advertencia.

#### PELIGRO DE ESTRANGULACION

- NUNCA permita que los niños jueguen con sogas, cuerdas para tender ropa, correas para mascotas, cables, cadenas o artículos parecidos a un cordón al usar este parque infantil, ni unir estos artículos al parque infantil.
- NUNCA permita que los niños usen ropa suelta, ponchos, capuchas, bufandas, capas, collares, artículos con cordones, cordones o corbatas cuando usen este parque infantil.
- NUNCA permita que los niños usen cascos de bicicleta o de deporte cuando usen este parque infantil.

**No prohibir estos artículos, incluso cascos con correas mentoneras, aumenta el riesgo de lesiones graves y la muerte de los niños por enredos y estrangulación.**

#### PELIGRO DE VOLCAMIENTO

Elija una ubicación de nivel para el equipo. Esto puede reducir la probabilidad de que el parque infantil se vuelque y que los materiales de superficie de relleno suelto se vayan con fuertes lluvias.

NO permita que los niños jueguen en el parque infantil hasta que el montaje esté completo y la unidad esté correctamente anclada.

NO exceda la longitud de la cadena o de la cuerda. El largo de las cadenas o cuerdas provistas es el máximo diseñado para los elementos del columpio.



### ADVERTENCIA – Instrucciones de Juego Seguro

- ✓ Observe las limitaciones de capacidad de su parque infantil. Ver portada.
- ✓ Vista a los niños con calzado bien ajustado y que cubra todo el pie.
- ✓ Enseñe a los niños a sentarse con todo su peso en el centro del asiento del columpio para evitar movimientos erráticos o caerse.
- ✓ Compruebe si hay madera astillada, rota o agrietada; partes faltantes, sueltas o afiladas. Reemplace, apriete y/o lije liso según sea necesario antes de jugar.
- ✓ Verifique que las cuerdas de escalada suspendidas, las escaleras de cuerda, la cadena o el cable estén aseguradas en ambos extremos y no se puedan enrollar sobre sí mismas para crear un peligro de enredo.
- ✓ En días soleados o calurosos, revise el tobogán y otros juegos de plástico para asegurarse de que no estén muy calientes ya que causan quemaduras. Enfríe los toboganes y juegos calientes con agua y seque antes de usar.
- ✓ Orienta el columpio de la forma en la que esté menos expuesto al sol posible.
- ✗ No permita que los niños usen calzado abierto en los dedos o en el talón como sandalias, chanclas o zuecos.
- ✗ No permita que los niños caminen, delante, entre, detrás o cerca de juegos en movimiento.
- ✗ No deje que los niños giren las cadenas o las cuerdas de los columpios, ni que las aten a la barra de soporte superior. Esto puede reducir la resistencia de la cadena o cuerda y provocar daño prematuro.
- ✗ No deje que los niños se bajen de los juegos mientras están en movimiento.
- ✗ No permita subirse al equipo cuando esté húmedo.
- ✗ No permita juego brusco o uso del equipo de una manera para la cual no fue pensado. Pararse o saltar desde el techo, de plataformas elevadas, columpios, escaladores, escaleras o el tobogán puede ser peligroso.
- ✗ No permita que los niños balanceen juegos o asientos vacíos.
- ✗ No permita que los niños bajen de cabeza del tobogán o corran hacia arriba del tobogán.



# ⚠️ Revestimiento Protector – Reducción del Riesgo de Sufrir Lesiones en la Cabeza por Caídas

Una de las cosas más importantes que puede hacer para reducir la posibilidad de sufrir lesiones graves en la cabeza es instalar un revestimiento amortiguador por debajo y alrededor del equipo de juegos. El revestimiento protector debe tener una profundidad acorde a la altura del equipo de conformidad con las normas ASTM F1292. Hay diferentes tipos de revestimientos para elegir; cualquiera sea el que elija, siga estas instrucciones:

## Materiales de Relleno Suelto

- Mantenga una profundidad mínima de 23 cm de materiales de relleno suelto, como acolchado/viruta de madera, aserrín sintético, o acolchado de goma triturada/reciclada, para equipos de hasta 2.4 m de alto; y 23 cm de arena o gravilla para equipos de hasta 1.5 m de alto. NOTA: Un nivel de relleno inicial de 30.5 cm se comprimirá con el tiempo a 23 cm. El revestimiento también se compactará, desplazará y asentará, y debe ser rastrillado y rellenado periódicamente para mantener, al menos, 23 cm de profundidad.
- Utilice un revestimiento protector de, al menos, 15 cm para los equipos de juegos de menos de 1.2 m de alto. Si se lo mantiene en condiciones, esto debería ser lo adecuado. (En profundidades menores a 15 cm, el material protector se desplaza o compacta muy fácilmente.)

NOTA: No instale el equipo de juegos sobre concreto, asfalto o ninguna otra superficie dura. Una caída en una superficie dura puede provocar graves lesiones. El pasto y la tierra no son revestimientos protectores debido a que los factores ambientales y de desgaste pueden reducir la efectividad de su amortiguación. Las alfombras y los tapetes delgados no son revestimientos protectores adecuados. Los equipos a nivel del suelo –como los areneros, paredes de actividades, casas de juegos u otros equipos que no tengan superficies de juego elevadas- no necesitan revestimiento protector.

- Utilice una contención, como una zanja alrededor del perímetro y/o recubrimiento perimetral con plantas. No se olvide del drenaje de agua
- Rastrille, verifique y mantenga periódicamente la profundidad del material de relleno suelto. Marcar la profundidad correcta en los postes de soporte del equipo de juegos lo ayudará a ver cuando el material se ha asentado y necesita ser rastrillado o rellenado. Asegúrese de rastrillar y redistribuir el revestimiento en forma pareja en las áreas más utilizadas.
- No instale un revestimiento de relleno suelto sobre superficies duras, como concreto o asfalto.

## Revestimientos Vertidos In Situ o Baldosas de Goma Prefabricadas

Tal vez prefiera utilizar revestimientos que no sean de material de relleno suelto – como baldosas de goma o revestimientos vertidos in situ.

- La instalación de estas superficies generalmente requieren de la contratación de un profesional y no son “hágalo usted mismo”.
- Revise las especificaciones de la superficie antes de comprar este tipo de revestimiento. Pida al instalador/fabricante un informe que demuestre que el producto ha sido probado y que cumple con la norma de seguridad ASTM F1292 Especificación Estándar para Atenuación de Impactos de los Materiales de Revestimiento dentro de la Zona de Uso de Equipos de Juegos. Este informe debe mostrar la altura específica para la que la superficie debe proteger de lesiones graves en la cabeza. Esta altura debe ser igual o mayor a la altura de la caída –distancia vertical entre una determinada superficie de juego (superficie elevada para pararse, sentarse o treparse) y el revestimiento protector que está debajo del equipo de juegos.
- Verifique con frecuencia que el revestimiento protector no esté gastado.

## Colocación

La correcta colocación y mantenimiento del revestimiento protector es fundamental. Vea el diagrama en la tapa. Asegúrese de:

- Extender el revestimiento hasta, por lo menos, 1.8 m del equipo en todas las direcciones.
- Para las hamacas, extienda el revestimiento protector por delante y por detrás de la hamaca hasta una distancia equivalente al doble de la altura de la barra superior desde donde cuelga la hamaca.
- Para las hamacas de neumáticos, extienda el revestimiento en un círculo cuyo radio sea equivalente a la altura de la cadena o sogas de la que cuelga el neumático, más 1.8 m en todas las direcciones.

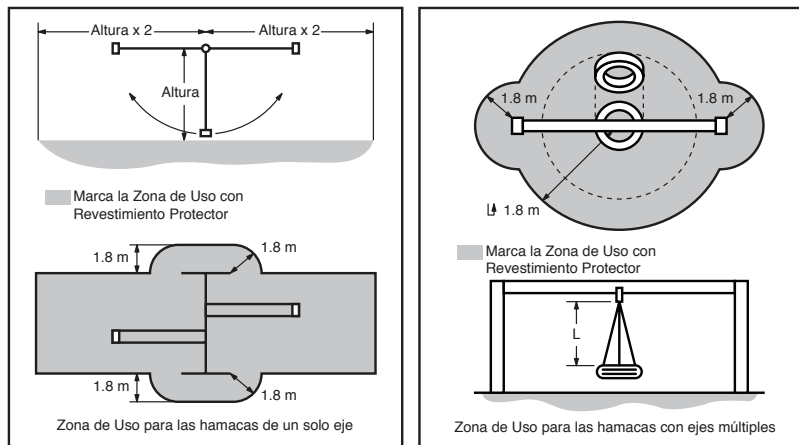

Indicaciones del Manual de Seguridad para Juegos de Jardín de CPSC. Disponible en <http://www.playgroundregs.com/resources/CPSC%20324.pdf>

# Instrucciones para un Mantenimiento Adecuado

El Sistema de Juegos KidKraft está diseñado y construido con materiales de calidad, pensando en la seguridad de sus hijos. Como ocurre con todos los juegos para niños que quedan a la intemperie, sufrirá desgates. Para maximizar el disfrute, la seguridad y la vida útil de Equipo de Juegos, es importante que usted, como dueño, lo mantenga adecuadamente.

## Verifique lo siguiente al comienzo de la temporada de uso:

### PIEZAS METÁLICAS:

- ✓ Verifique que no haya piezas metálicas oxidadas. Si encuentra alguna, lijela y vuelva a pintarla utilizando una pintura sin plomo que cumpla con las normas 16 CFR 1303.
- ✓ Revise y ajuste todas las piezas metálicas. Para los montajes en madera, **NO AJUSTE DE MÁS** las piezas metálicas ya que podría romper o astillar la madera.
- ✓ Verifique que no haya bordes filosos o roscas de tornillos sobresalientes; de ser necesario, agregue arandelas.

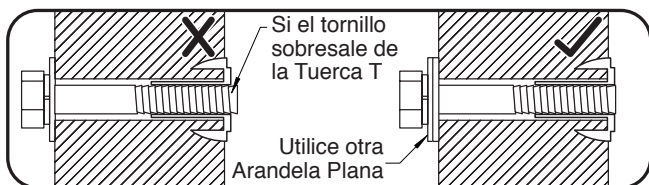
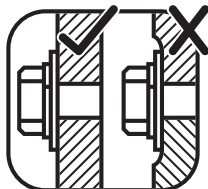

### REVESTIMIENTO AMORTIGUADOR:

- ✓ Verifique que no haya objetos extraños. Rastrille y verifique la profundidad del relleno del revestimiento protector para evitar su compactación y mantener una profundidad adecuada. Reemplácelo cuando fuera necesario. (Ver Revestimiento Protector, página 3).

### ESTACAS (ANCLAJES):

- ✓ Verifique que no haya ningún anclaje suelto, dañado o deteriorado. La unidad debe estar firmemente anclada al suelo durante su uso. Vuelva a asegurarlos o reemplácelos si fuera necesario.

### GANCHOS DE LOS COLUMPIOS:

- ✓ Verifique que los tornillos estén bien ajustados. Los ganchos Quick Clip deben estar completamente cerrados y los ganchos bridados firmemente atornillados.

- ✓ Si rechinan, lubrique los bujes con aceite o WD-40®.

### HAMACAS, SOGAS Y JUEGOS MÓVILES:

- ✓ Reinstálelos si los retiró durante la temporada invernal. Verifique que ninguna de las partes móviles, incluyendo los asientos de las hamacas, las sogas, cadenas y accesorios, no estén oxidadas o deterioradas. Cámbielas, si es necesario.
- ✓ Verifique que todas las sogas estén tensas, aseguradas por ambos extremos y que no puedan retorcerse y enredarse.

### PIEZAS DE MADERA:

- ✓ Verifique que las piezas de madera no estén deterioradas, tengan daños estructurales o estén astilladas. Lije las astillas y cambie las piezas deterioradas. Como con todas las maderas, es normal que haya alguna fisura o grieta pequeña.
- ✓ Si no tienen una capa protectora, su aspecto desmejorará con el tiempo. La aplicación periódica de un impermeabilizante exterior o barniz (al agua) ayudará a mejorar el aspecto y la vida útil de la madera.

## Verifique lo siguiente dos veces al mes durante la temporada de uso:

### PIEZAS METÁLICAS:

- ✓ Verifique que estén bien ajustadas. Deben estar firmes pero sin triturar la madera, **NO AJUSTE DE MÁS** ya que podría astillar la madera.
- ✓ Verifique que no haya bordes filosos o roscas de tornillos sobresalientes. De ser necesario, coloque más arandelas.

### REVESTIMIENTO AMORTIGUADOR:

- ✓ Rastrille y verifique la profundidad del relleno del revestimiento protector para evitar su compactación y mantener una profundidad adecuada. Cámbielo cuando fuera necesario. (Ver Revestimiento Protector, página 3).

## Verifique lo siguiente una vez al mes durante la temporada de uso:

### GANCHOS DE LOS COLUMPIOS:

- ✓ Verifique que estén bien ajustados y en la posición correcta. Los ganchos deben girar libremente y perpendicularmente a la viga de soporte.
- ✓ Si rechinan, lubrique los bujes con aceite o WD-40®.

### HAMACAS Y JUEGOS MÓVILES:

- ✓ Verifique que los asientos de las hamacas, las sogas, cadenas y accesorios no estén deshilachados, gastados, corroídos en exceso o dañados. Cámbielos, si están estructuralmente dañados o deteriorados.

## Verifique lo siguiente al final de la temporada de uso:

### HAMACAS Y JUEGOS MÓVILES:

- ✓ Para prolongar su vida útil, retire las hamacas y guárdelas en el interior cuando la temperatura exterior esté por debajo de los 32°F/0°C. Por debajo de esta temperatura, las partes plásticas pueden volverse más quebradizas.

### REVESTIMIENTO AMORTIGUADOR:

- ✓ Rastrille y verifique la profundidad del relleno del revestimiento protector para evitar su compactación y mantener una profundidad adecuada. Cámbielo cuando fuera necesario. (Ver Revestimiento Protector, página 3).

**Si se va a deshacer de su equipo de juegos:** Por favor, desmóntelo y deseche el equipo de manera de no generar ningún peligro. Asegúrese de cumplir con las ordenanzas locales sobre eliminación de desechos.



## Acerca de Nuestra Madera

KidKraft utiliza solamente madera premium para parques infantiles, garantizando el producto más seguro para el uso de sus hijos. Aunque tenemos mucho cuidado en la selección de la madera de mejor calidad disponible, la madera sigue siendo un producto de la naturaleza y susceptible al desgaste por el clima, lo cual puede cambiar la apariencia de su parque infantil.

### ¿Qué causa el deterioro? ¿Afecta a la fortaleza de mi Sistema de Juegos?

Una de las principales razones del deterioro de la madera es el efecto del agua (humedad); el contenido de humedad de la madera en la super cie es diferente al de su interior. A medida que cambia el clima, la humedad entra o sale de la madera provocando tensión, lo que puede ocasionar suras o arqueos. Con el deterioro, es posible que ocurran los siguientes cambios, que no afectan a la fortaleza del producto:

1. **Fisuras:** son grietas en la super cie de la madera a lo largo de la veta. Un poste (de 10 cm x 10 cm) tendrá más suras que una plancha (de 2.5 cm x 10 cm) porque el contenido de humedad de la super cie y el interior varía más que en la madera delgada.
2. **Arqueo:** es el resultado de una distorsión (torcedura, ahuecamiento) del plano original de la plancha y generalmente ocurre cuando la madera se moja y seca rápidamente.
3. **Decoloración:** ocurre como un cambio natural en el color de la madera por su exposición a la luz del sol, y se torna grisácea con el paso del tiempo.

### ¿Cómo puedo reducir el deterioro de mi Sistema de Juegos?

En la fábrica hemos recubierto la madera con un impermeabilizante o barniz. Este recubrimiento reduce la cantidad de agua que absorbe la madera durante las lluvias o nevadas, disminuyendo la tensión. La luz del sol resquebraja el recubrimiento, por lo que recomendamos aplicar un impermeabilizante o barniz nuevo todos los años (pida a su proveedor local de barnices y pinturas que le recomiende algún producto).

Mayormente, el deterioro se produce como resultado de las fuerzas de la naturaleza y no afecta la seguridad ni la diversión de sus hijos. Pero, si está preocupado por alguna pieza en particular que haya sufrido algún problema grave de deterioro, por favor llame a nuestro departamento de atención al cliente para solicitar asistencia.

**Complete y envíe por correo la tarjeta de registro para recibir notificaciones importantes sobre el producto y asegurar un rápido servicio de garantía.**

## Garantía limitada de KidKraft

### PIEZAS NO INCLUIDAS O DAÑADAS:

KidKraft proporcionará piezas de repuesto, dentro de un plazo de 90 días desde la fecha de compra, para todas aquellas piezas que no se hayan incluido o que estén dañadas en el embalaje original. Véase la fig. 1.

Fig. 1	<u>Edad del producto (todas las piezas).</u>	<u>El consumidor paga</u>
	De 0-90 días a partir de la fecha de compra	0 \$ por pieza + envío gratuito

### MATERIALES Y FABRICACIÓN DEFECTUOSOS:

KidKraft garantiza que este producto no tiene defectos ni en su fabricación ni en los materiales que lo componen durante un periodo de un (1) año a partir de la fecha de compra original (es necesario presentar el recibo de la compra fechado o el número de registro del producto).

Esta garantía de un (1) año cubre todas las piezas, incluidas las piezas de madera, los herrajes y todos los accesorios (como pueden ser los columpios). Véase la fig. 2.

Fig. 2	<u>Edad del producto (todas las piezas).</u>	<u>El consumidor paga</u>
	De 91 días a 1 año	0 \$ por pieza + envío gratuito

### MADERA PODRIDA, DETERIORADA Y DAÑADA POR INSECTOS:

Toda la madera cuenta con una garantía de cinco (5) años en caso de que se pudra, se deteriore o sufra daños a causa de los insectos (es necesario presentar el recibo de la compra fechado o el número de registro del producto).

Consulte a continuación los cargos asociados con los recambios de piezas de madera conforme a esta **Garantía limitada**. Véase la fig. 3.

Fig. 3	<u>Edad del producto (piezas de madera).</u>	<u>El consumidor paga</u>
	De 0 días a 1 año	0 \$ por pieza + envío gratuito
	Después de 1 año hasta 5 años	0 \$ por pieza + envío y transporte
	Más de 5 años	100 % por la pieza (si está disponible) + envío y transporte

Esta garantía se aplica al propietario original y registrante, y no es transferible. Es necesario llevar un mantenimiento regular del producto para garantizar su integridad. Si el propietario no mantiene el producto conforme a los requisitos de mantenimiento, esta garantía puede verse anulada.

La presente Garantía limitada NO cubre:

- Los costes de inspección
- El coste de la mano de obra y otros costes incurridos por cambiar artículos defectuosos, como puede ser, entre otros, el coste de una instalación profesional
- Daños imprevistos o derivados causados por, entre otros, un cambio de ubicación, mudanza o reinstalación
- Defectos estéticos que no afectan al rendimiento ni a la integridad de una pieza o del producto entero
- Vandalismo, uso o instalación indebidos, o casos fortuitos, como pueden ser, entre otros, vientos fuertes, incendios e inundaciones
- Cambios mínimos en la madera provocados por retorcimientos, deformaciones, marcas o cualquier consecuencia natural que no afecten a su rendimiento ni integridad
- Cualquier producto KidKraft adquirido, entre otros, en un distribuidor no autorizado, en casas de subastas, de segunda mano o como artículo de liquidación con defectos incluidos

Los productos de KidKraft han sido diseñados para garantizar la seguridad y la calidad. Cualquier alteración realizada en el producto original puede dañar la integridad estructural de la unidad y provocar un fallo o posible daño. KidKraft no se hace responsable de los productos alterados. Además, las alteraciones realizadas anulan todas las garantías.

Este producto está garantizado **SOLO PARA UN USO DOMÉSTICO**. Los productos de KidKraft no se deben usar, bajo ningún concepto, en entornos públicos, como escuelas, iglesias, parques infantiles y no infantiles, centros de asistencia diurna o infantil y similares. Dicho uso puede provocar fallos en el producto o causar posibles daños. El uso público de este producto anulará esta garantía. KidKraft renuncia al resto de representaciones y garantías de cualquier naturaleza, ya sea expresa o implícita.



# Claves para un Montaje Exitoso

## Herramientas Necesarias

<ul style="list-style-type: none"> <li>• Medida de cinta</li> <li>• Nivel carpintero</li> <li>• Cuadrado carpintero</li> <li>• Martillo pinza</li> <li>• Llave ajustable</li> </ul>	<ul style="list-style-type: none"> <li>• Perforadora estándar o inalámbrica</li> <li>• Destornillador #1, #2 y #3 Phillips o Robertson</li> <li>• Trinquete con extensión</li> </ul>	<p>(enchufes de 1/2" (13 mm) y 9/16" (14 mm))</p> <ul style="list-style-type: none"> <li>• Llave de punta abierta (7/16" (11 mm), 1/2" (13 mm) y 9/16" (14 mm))</li> <li>• Broca de 1/8" (3 mm) y 3/16" (5 mm)</li> <li>• Llave hexagonal de 3/16" (5 mm)</li> </ul>	<ul style="list-style-type: none"> <li>• Escalerilla de 8' (2.4m)</li> <li>• Gafas de seguridad</li> <li>• Ayudantes adultos</li> <li>• Lápiz</li> <li>• Alicates</li> </ul>
---	--	--	--

## Claves para Identificar las Piezas

En cada página encontrará las piezas y cantidades necesarias para completar los pasos del montaje ilustrado en cada página. Este es un ejemplo.

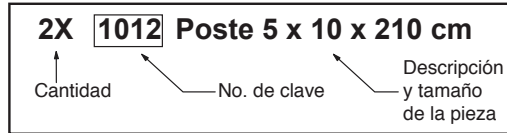

## Símbolos

A lo largo de estas instrucciones, los símbolos se proveen como recordatorios importantes para un montaje correcto y seguro.

<p>Esto identifica a la información que requiere de atención especial. El montaje incorrecto podría causar una condición insegura o peligrosa.</p>	<p>Verifique que el montaje esté bien nivelado antes de continuar.</p> <p>Use nivelador</p>
<p>Use Ayuda</p> <p>Use Ayuda</p> <p>Este símbolo significa que se necesitarán 2 o 3 personas para completar el paso en forma segura. Para evitar lesiones o daños en el montaje, asegúrese de obtener ayuda.</p>	<p>Pre-perfore con broca de 1/8" (3 mm)</p> <p>Pre-perfore un agujero guía antes de ajustar los tornillos o tirafondos para evitar que se parta la madera.</p>
<p>Mida la distancia</p> <p>Montaje en escuadra</p> <p>Verifique que el montaje esté en escuadra antes de ajustar las tuercas.</p> <p>Utilice una cinta métrica para asegurar la posición correcta.</p>	<p>Ajuste de tornillos</p> <p>Esto indica cómo ajustar los tornillos, pero no demasiado. No rompa la madera, ya que podría generar astillas y causar daños estructurales.</p>

## PRECAUCIÓN – Peligro de roscas sobresalientes

Una vez ajustados los tornillos, verifique no haya roscas expuestas. Si una rosca sobresale de la Tuerca T, retire el tornillo y agregue arandelas para que no sobresalga. Se proveen arandelas extra para este fin.

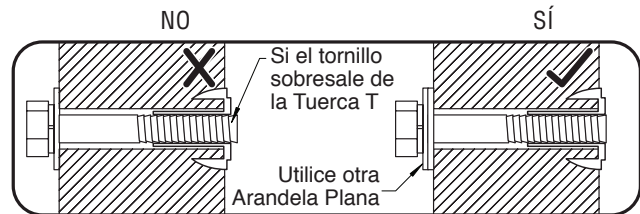

## Montaje Correcto de las Piezas Metálicas

Para colocar los tornillos tirafondos se deben taladrar agujeros guía para evitar que la madera se parta. Solo se necesita una arandela plana. Para facilitar la instalación se puede utilizar jabón en todos los tornillos tirafondos.

Para los tornillos, introduzca la Tuerca T en el agujero con un martillo. Inserte el tornillo hexagonal por la arandela de seguridad primero, luego por la arandela plana, y después por el agujero. Como los montajes deben estar en escuadra, no ajuste los tornillos por completo hasta que se le indique. Preste especial atención al diámetro de los tornillos. 8 mm es levemente más grande que 6 mm.

**Nota:** Los tornillos autoperforantes con sellaroscas azul o los tornillos con tuerca Ny-Lok NO necesitan arandela de seguridad.

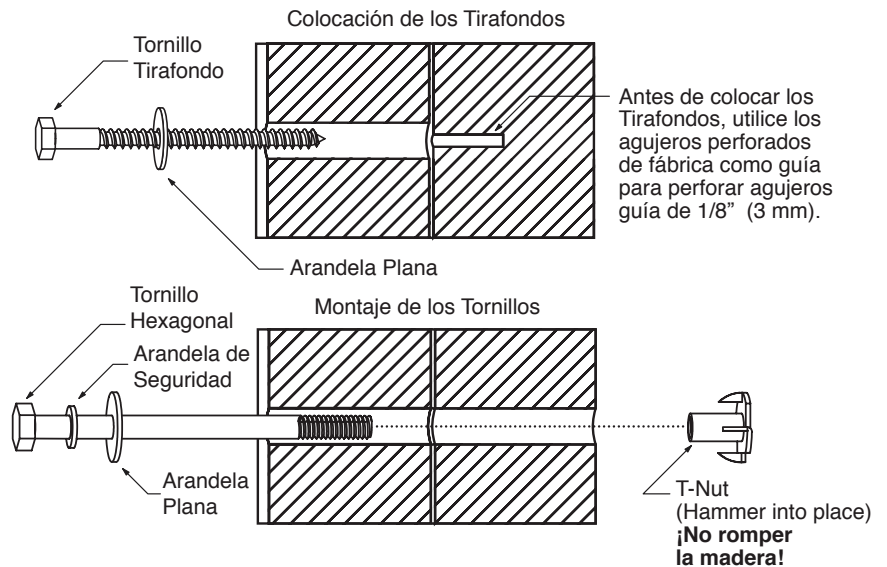

# Identificación de las piezas (tamaño reducido)

1x - 9686 - 31.8 x 76.2 x 1251.0mm - 3739686



1x - 9687 - 31.8 x 63.5 x 660.4mm - 3739687



1x - 9688 - 25.4 x 76.2 x 635 mm - 3739688



4x - 9689 - 76.2 x 76.2 x 186.6 mm - 3739689

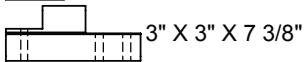

1x - 9691 - 31.8 x 63.5 x 1219.2 mm - 3739691



2x - 9696 - 31.8 x 76.2 x 914.4 mm - 3739696

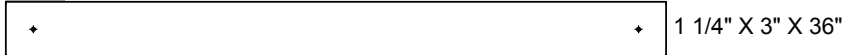

8x - 9697 - 15.9 x 76.2 x 549 mm - 3739697

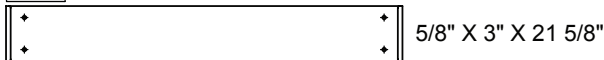

1x - 9699 - 31.8 x 76.2 x 457.2 mm - 3739699

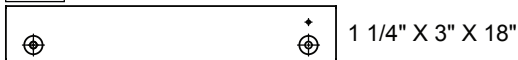

2x - 9746 - 31.8 x 76.2 x 457.2 mm - 3739746



2x - 9701 - 31.8 x 76.2 x 977.9 mm - 3739701

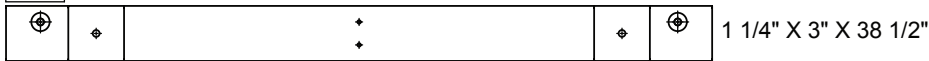

2x - 9702 - 31.8 x 76.2 x 876.3 mm - 3739702



4x - 9703 - 15.9 x 76.2 x 715.1 mm - 3739703



1x - 9704 - 31.8 x 76.2 x 759.9 mm - 3739704



1x - 9705 - 31.8 x 63.5 x 424.4 mm - 3739705

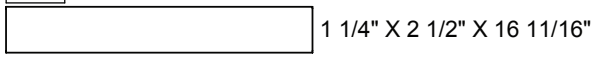

1x - 9709 - 31.8 x 76.2 x 431.8 mm - 3739709



1x - 9710 - 31.8 x 31.8 x 650 mm - 3739710

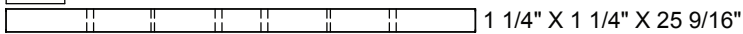

1x - 9715 - 31.8 x 76.2 x 1154.6 mm - 3739715



5x - 9717 - 15.9 x 133.4 x 482.6 mm - 3779717

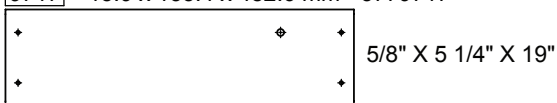

# Identificación de las piezas (tamaño reducido)

2x - **9718** - 15.9 x 133.4 x 482.6mm - 3779718



2x - **9720** - 50.8 x 76.2 x 2063.9mm - 3739720



1x - **8965** - 31.8 x 76.2 x 514.4 mm - 3738965



1x - **9722** - 31.8 x 76.2 x 857.3 mm - 3739722

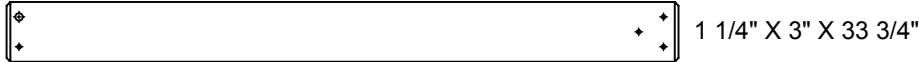

4x - **10591** - 15.9 x 85.7 x 440.0 mm - 37310591

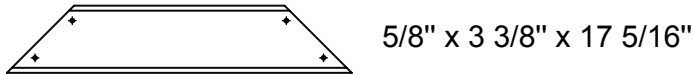

1x - **9719** - 15.9 x 76.2 x 482.6 mm - 3779719

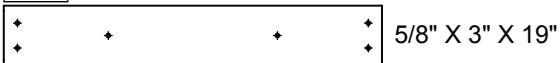

1x - **9292** - 28.6 x 1270 x 801.7 - 37779292

1 1/8" X 50" X 31 9/16"

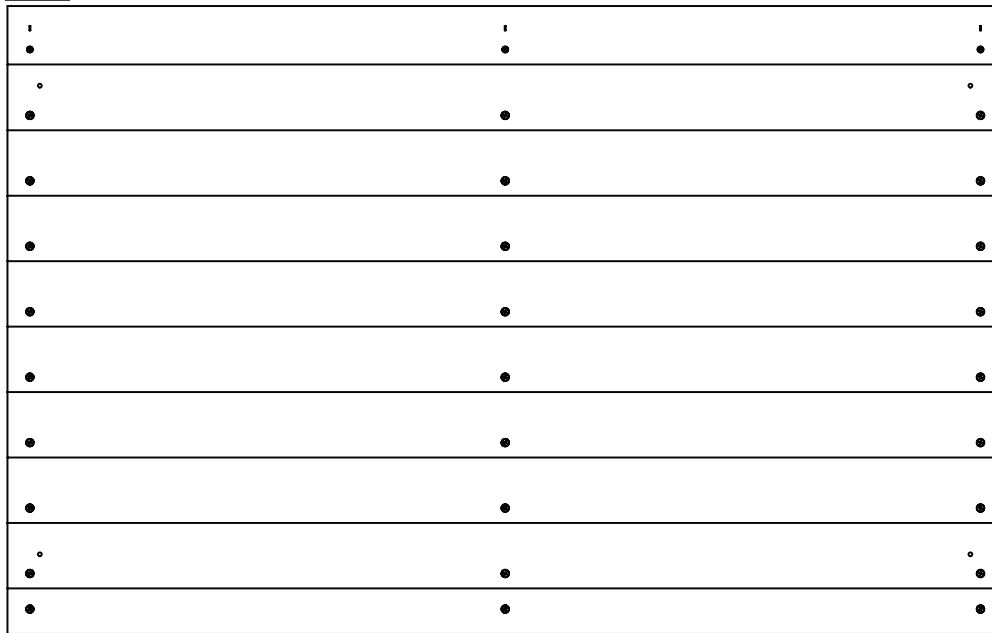

# Identificación de las piezas (tamaño reducido)

1x - 9297 - 108 x 914 x 2336.6mm - 37739297

4-1/4" X 36" X 92"

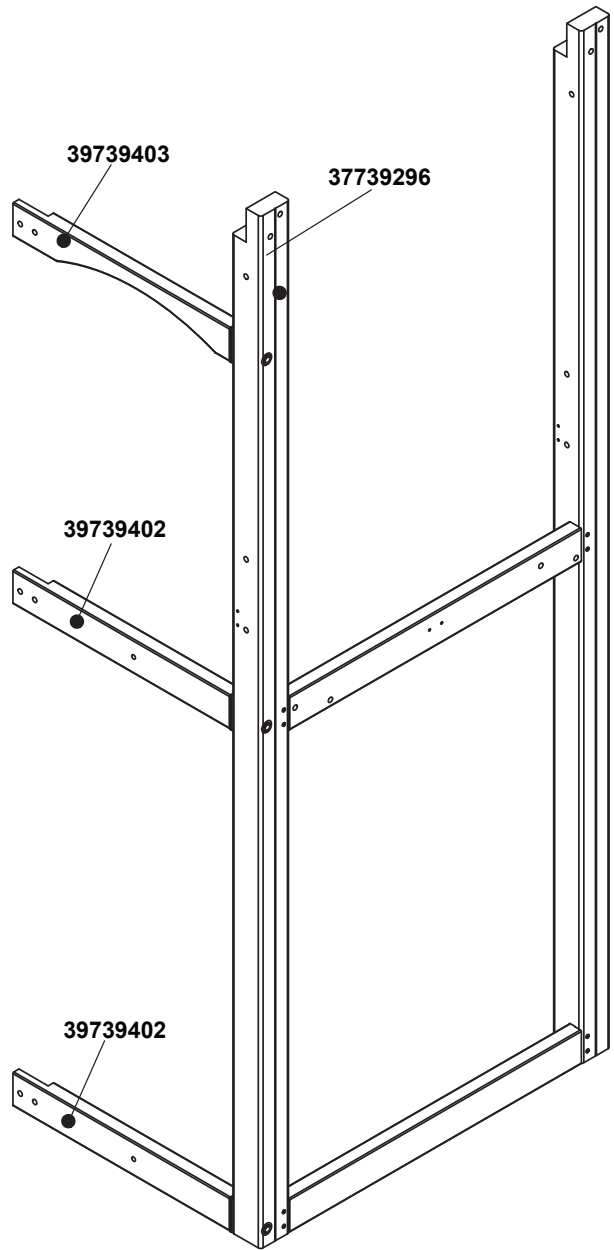
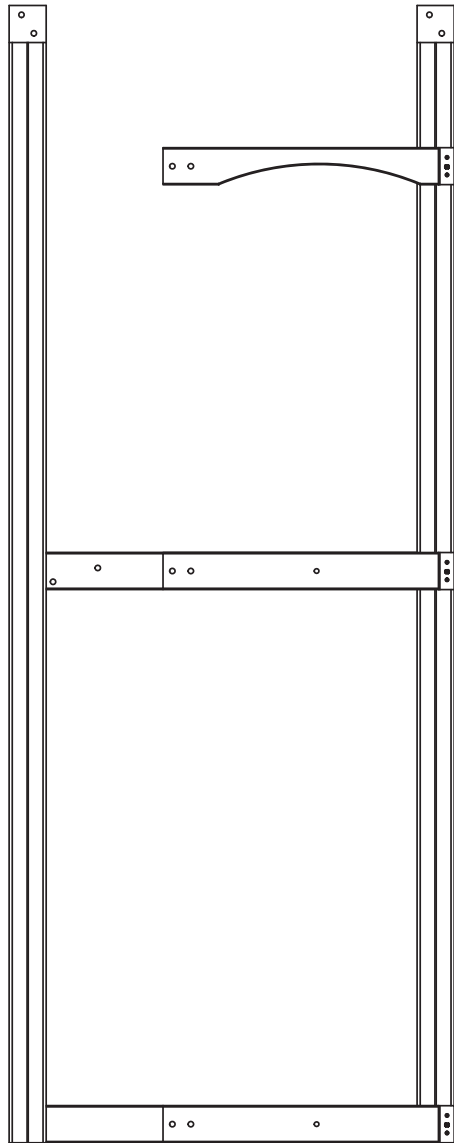

**Si necesita pedir piezas, utilice el número de pieza indicado a continuación para realizar el pedido**

37739296 - Panel abierto - 1 ud.

39739402 - Soporte del columpio - 1 ud.

39739403 - Pieza de exportación superior - 1 ud.

9327884 - Hinge - 1pc

(S0) - 52933505 - Truss Screw #8 x 7/8" - 1pc

(LS3) - 52213230 - Lag Screw 1/4 x 3 Yellow Zinc - 1pc

(FW1) - 51103200 - Washer Flat 1/4" - 1pc

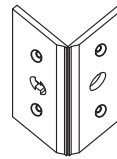

9327884



(LS3) - 52213230



(FW1) - 51103200



(S0) - 52933505

europcustomerservice@kidkraft.com  
+31 20 305 8620  
M-F from 09:00 to 17:30 (GMT+1)

parts.kidkraft.eu



# Identificación de las piezas (tamaño reducido)

2x - [9700] - 31.8 x 76.2 x 876.3 mm - 3739700



1x - [9706] - 15.9 x 114.3 x 977.9 mm - 3779706



2x - [9707] - 15.9 x 114.3 x 977.9 mm - 3779707

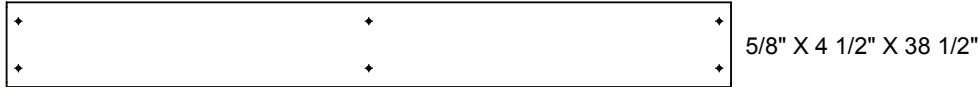

1x - [9708] - 15.9 x 109 x 977.9 mm - 3779708

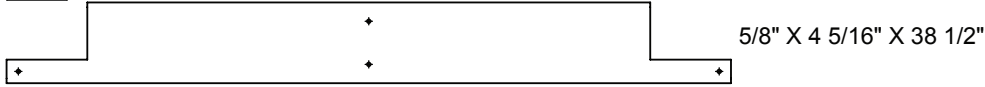

3x - [9711] - 15.9 x 76.2 x 914.4 mm - 3739711

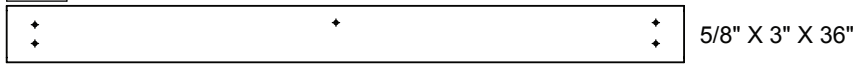

2x - [9712] - 31.8 x 50.8 x 1079.5 mm - 3739712

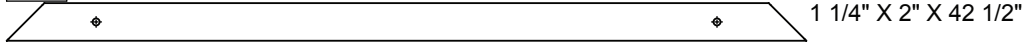

4x - [9713] - 31.8 x 50.8 x 691.1 mm - 3739713

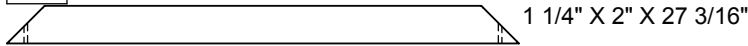

1x - [9714] - 31.8 x 133.4 x 914.4 mm - 3739714

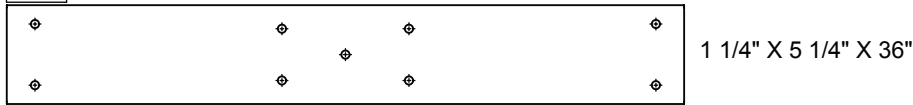

2x - [9716] - 34.9 x 63.5 x 1332.8 mm - 3779716

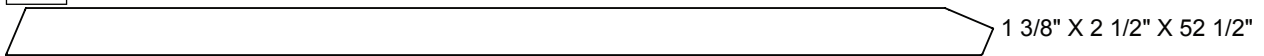

1x - [2614] - 76.2 x 133.4 x 2235.2 mm - 3732614

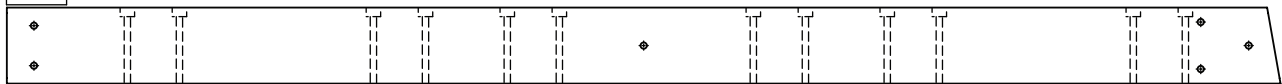

1x - [2615] - 76.2 x 76.2 x 1294.3 mm - 3732615

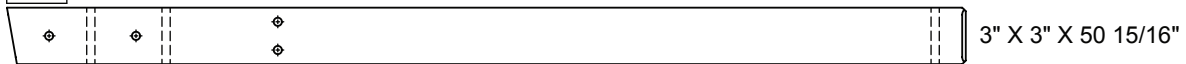

1x - [2616] - 23.8 x 82.6 x 1181.1 mm - 3732616

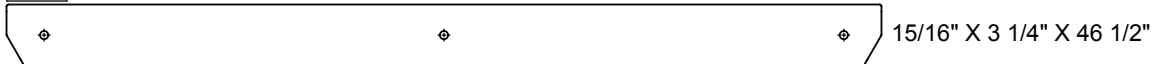

2x - [9721] - 31.8 x 31.8 x 1064.8 mm - 3739721

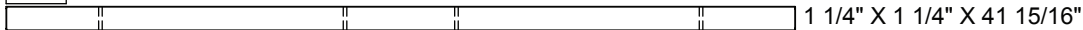



2x - [10662] - 31.8 x 50.8 x 101.6 mm - 37310662



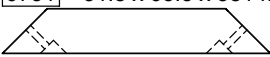

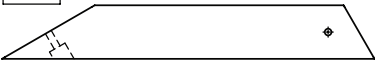
# Identificación de las piezas (tamaño reducido)

8x - **9731** - 31.8 x 63.5 x 381 mm - 3739731  
 1 1/4" X 2 1/2" X 15"

2x - **9732** - 31.8 x 76.2 x 530 mm - 3739732  
 1 1/4" X 3" X 20 7/8"

1x - **9735** - 31.8 x 31.8 x 914.4 mm - 3739735  
 1 1/4" X 1 1/4" X 36"

2x - **9685** - 31.8 x 76.2 x 1219.2 mm - 3739685  
 1 1/4" X 3" X 48"

2x - **9690** - 38.1 x 38.1 x 1062.8 mm - 3739690  
 1 1/2" X 1 1/2" X 41 13/16"

8x - **9692** - 15.9 x 114.3 x 880.6 mm - 3779692  
 5/8" X 4 1/2" X 34 11/16"

2x - **9693** - 15.9 x 114.3 x 880.6 mm - 3779693  
 5/8" X 4 1/2" X 34 11/16"

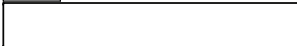
4x - **9694** - 31.8 x 63.5 x 421 mm - 3739694  
 1 1/4" X 2 1/2" X 16 9/16"

4x - **9695** - 31.8 x 31.8 x 285.9 mm - 3739695  
 1 1/4" X 1 1/4" X 11 1/4"

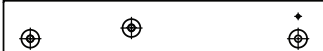
1x - **9698** - 31.8 x 76.2 x 457.2 mm - 3739698  
 1 1/4" X 3" X 18"

1x - **9745** - 31.8 x 76.2 x 457.2 mm - 3739745  
 1 1/4" X 3" X 18"

1x - **9293** - 28.6 x 1270 x 807.5 mm - 37779293 1 1/8" X 50" X 31 13/16"

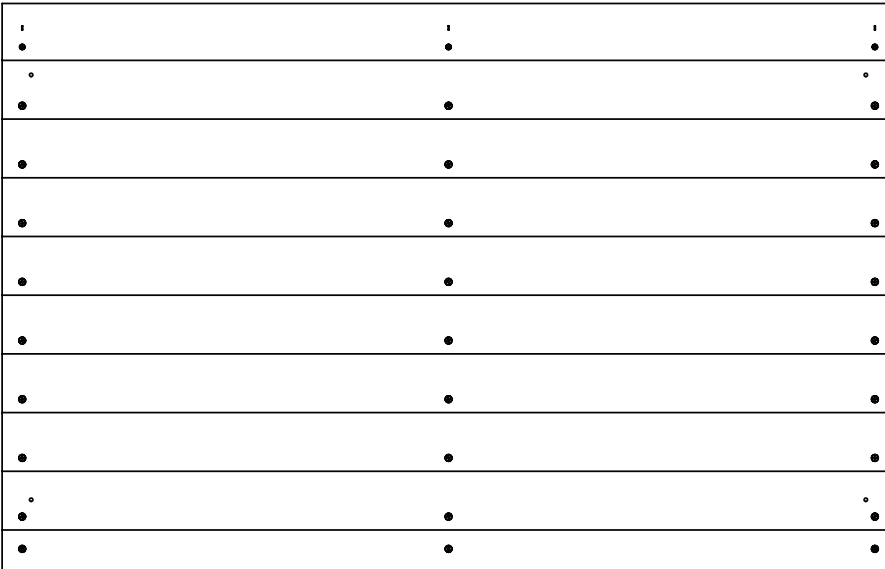

# Identificación de las piezas (tamaño reducido)

1x - [9295] - 108 x 914 x 2336.6 - 37739295  
4 1/4" X 36" X 92"

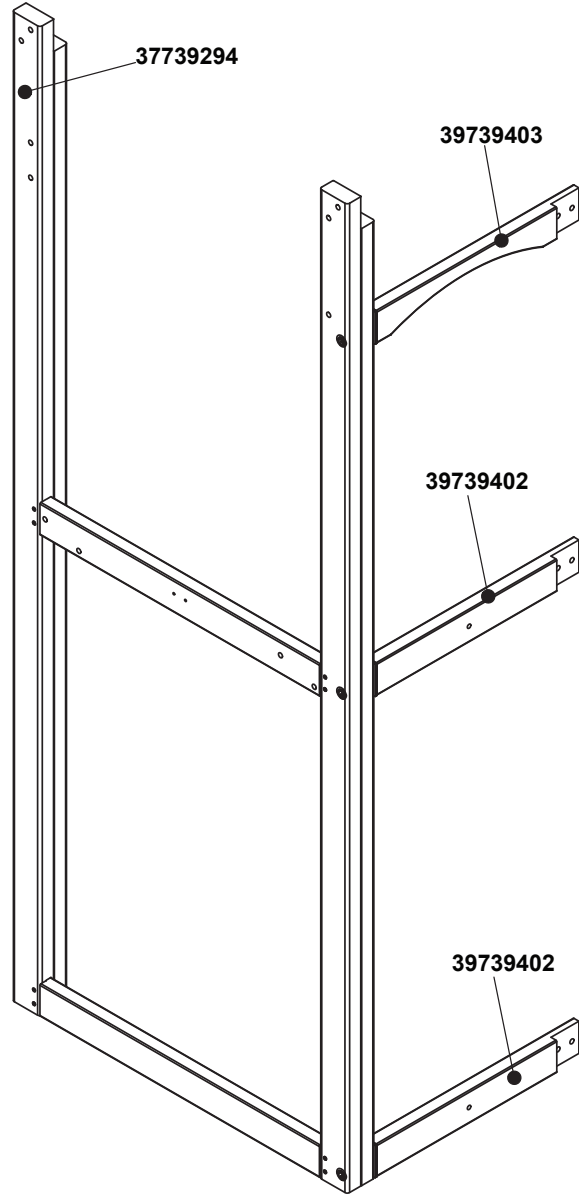
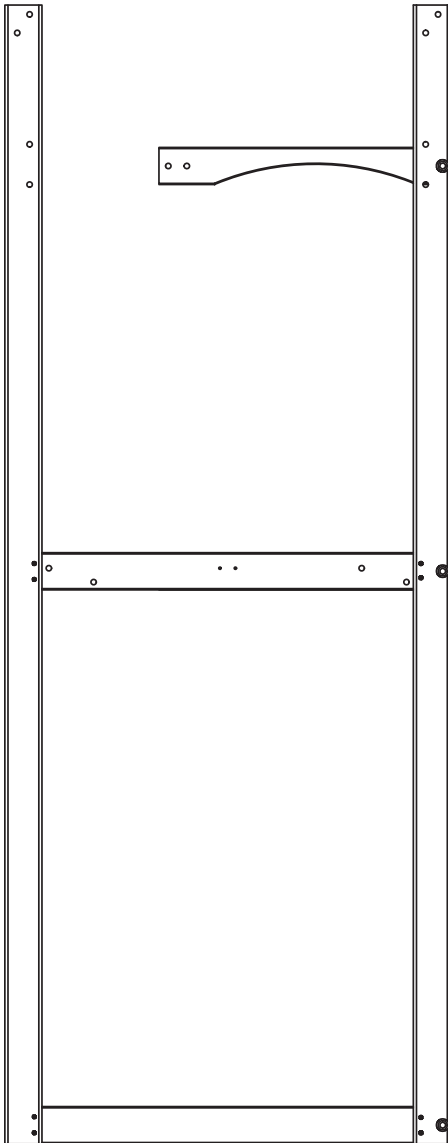

**Si necesita pedir piezas, utilice el número de pieza indicado a continuación para realizar el pedido**

- 37739294 - Panel SW - 1 ud.
- 39739402 - Soporte del columpio - 1 ud.
- 39739403 - Pieza de exportación superior - 1 ud.
- 9327884 - Hinge - 1pc
- (S0) - 52933505 - Truss Screw #8 x 7/8" - 1pc
- (LS3) - 52213230 - Lag Screw 1/4 x 3 Yellow Zinc - 1pc
- (FW1) - 51103200 - Washer Flat 1/4" - 1pc

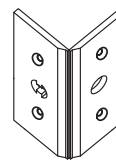

9327884



(LS3) - 52213230



(FW1) - 51103200



(S0) - 52933505

# Identificación de los herrajes (tamaño real)

36x - **LW2** - 5/16" - (51303300)  
7.9mm



24x - **LW1** - 1/4" - (51303200)  
6.4mm



60x - **LN1** - 1/4" - (54303200)  
6.4mm



23x - **LN2** - 5/16" - (54303300)  
7.9mm

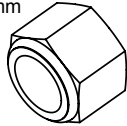

5x - **FW0** - 3/16" - (51103100)  
4.8mm



35x - **FW1** - 1/4" - (51103200)  
6.4mm

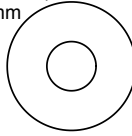

119x - **FW2** - 5/16" - (51103300)  
7.9mm

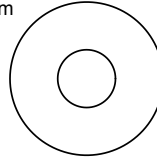

8x - **FW6** - #12 - (9299500)

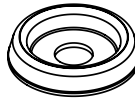

26x - **TN1** - 1/4" - (54503200)  
6.4mm

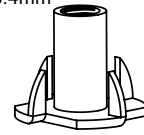

42x - **TN2** - 5/16" - (54503300)  
7.9mm

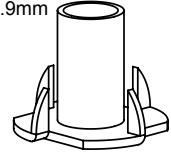

5x - **BN1** - 1/4" - (54803200)  
6.4mm

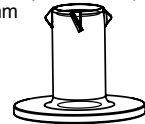

63x - **S0** - #8 x 7/8" - (52933505)  
22.2mm



4x - **S18** - #6 x 1" - (52013910)  
25.4mm

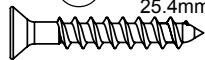

186x - **S20** - #8 x 1-3/8" - (52043516)  
34.9mm



16x - **S11** - #8 x 2" - (52043520)  
50.8mm



30x - **S3** - #8 x 2-1/2" - (52043522)  
63.5mm

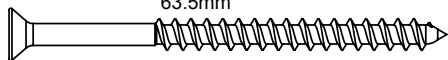

40x - **S4** - #8 x 3" - (52043530)  
76.2mm



4x - **S24** - #10 x 4" - (52043940)  
25.4mm



18x - **S6** - #12 x 1" - (52433610)  
25.4mm

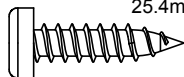

28x - **S37** - #7 x 5/8" - (52433009)  
15.8mm



5x - **S10** - #8 x 1" - (52433510)  
25.4mm

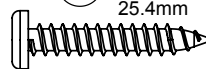

57x - **S7** - #12 x 2" - (52433620)  
50.8mm

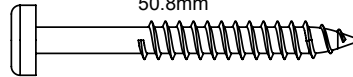

33x - **WL5** - 1/4 x 2-1/2" - (52613222)  
6.4 x 63.5mm

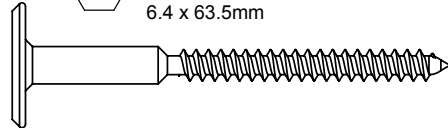

8x - **WL3** - 1/4 x 1-3/8" - (52613216)  
34.9mm

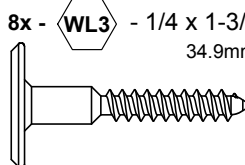



# Identificación de los herrajes (tamaño real)

49x - **(PB1)** - 1/4 x 3/4" - (53413203)  
6.4 x 19.1mm

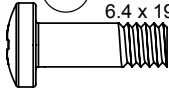

11x - **(PB6)** - 1/4 x 1" - (53413210)  
6.4 x 25.4mm

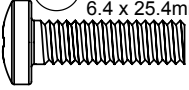

5x - **(PB2)** - 1/4 x 1-1/4" - (53433212)  
6.4 x 31.8mm

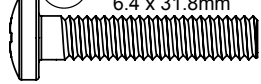

14x - **(H2)** - 1/4 x 2" - (53703220)  
6.4 x 50.8mm

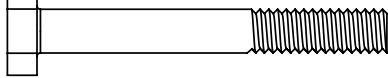

10x - **(WB2)** - 5/16 x 1-3/8" - (53613316)  
7.9 x 25.4mm

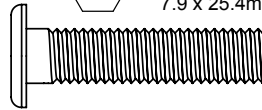

1x - **(WB8)** - 5/16 x 2-3/8" - (53613326)  
7.9 x 60.3mm

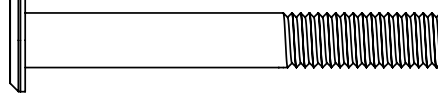

4x - **(WB10)** - 5/16 x 2-5/8" - (53613329)  
7.9 x 66.7mm

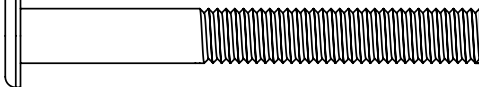

11x - **(WB7)** - 5/16 x 3" - (53613330)  
7.9 x 76.2mm

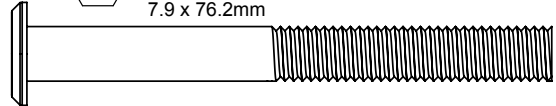

13x - **(H8)** - 1/4 x 4-1/4" - (53703241)  
6.4 x 108mm

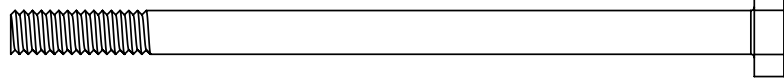

4x - **(H12)** - 1/4 x 3" - (53703230)  
6.4 x 76.2mm

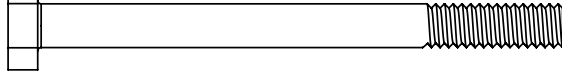

4x - **(G8)** - 5/16 x 2" - (53703320)  
7.9 x 50.8mm

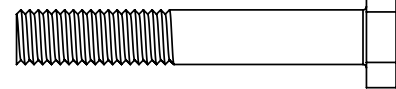

13x - **(G21)** - 5/16 x 3-3/4" - (53703333)  
7.9 x 95.3mm

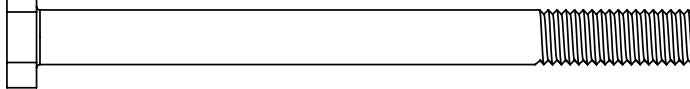

10x - **(G4)** - 5/16 x 4" - (53703340)  
7.9 x 101.6mm

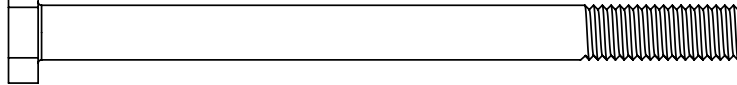

14x - **(G7)** - 5/16 x 5-1/2" - (53703352)  
7.9 x 139.7mm

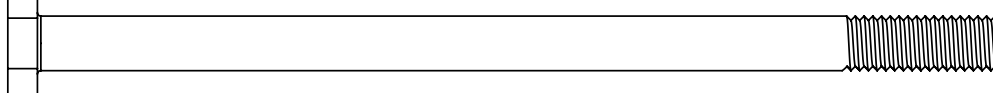

2x - **(H10)** - 1/4 x 2-1/4" - (53703221)  
6.4 x 57.2mm

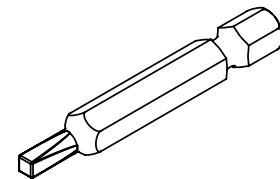
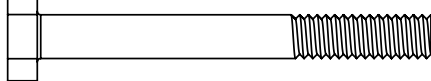

1x - **(D4)** - #2 x 2 - (9200014)



1x - 3/16" - (9200022)

**Nota: la bolsa de los herrajes incluye materiales de más**

# Identificación de las piezas (tamaño reducido)

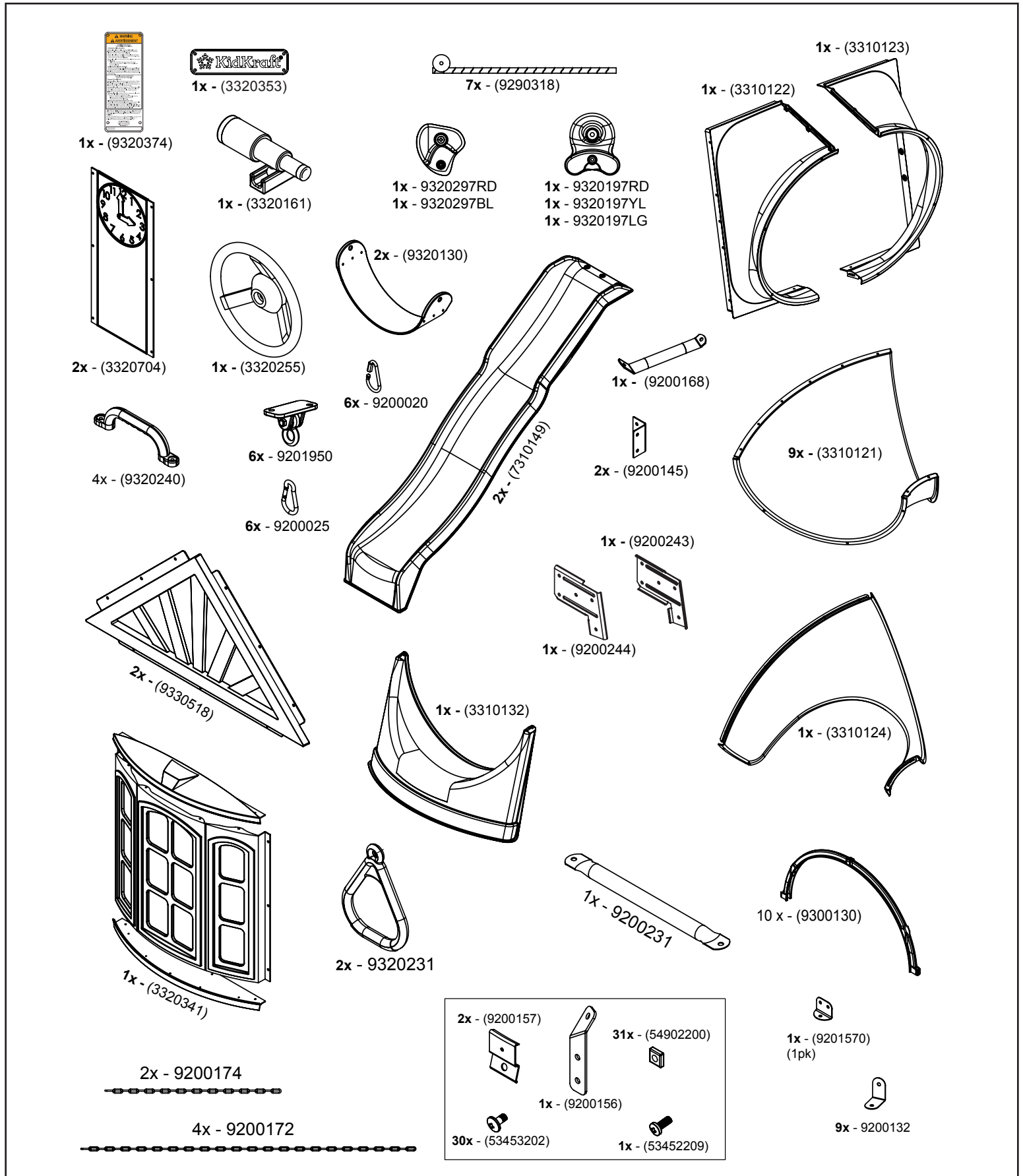

europcustomerservice@kidkraft.com  
 +31 20 305 8620  
 M-F from 09:00 to 17:30 (GMT+1)

parts.kidkraft.eu



# 1 Inventario de las piezas - Lea esta sección antes de empezar a montar el producto



A. En este momento debe realizar un inventario de todos los herrajes, piezas de madera y accesorios, para lo que debe consultar las hojas de identificación de las piezas. Esto le resultará de ayuda durante el proceso de montaje.

- Las piezas de madera tendrán el número de modelo de cuatro dígitos impreso en los extremos de las tablas. Clasifique las piezas de madera por pasos, según el sistema de números de modelo siguiente:

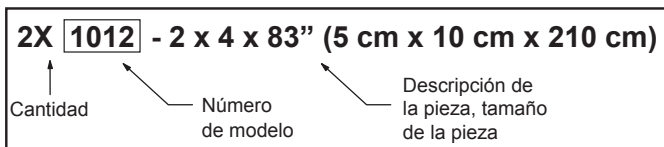

- Consulte la página 9 para conocer el montaje correcto de los herrajes.
- En cada paso se indica qué pernos o tornillos necesitará para el montaje, así como cualquier arandela plana, arandela de seguridad, tuercas para clavar [T-Nut] o tuerca de seguridad.

B. Si falta alguna pieza o hay alguna dañada, o si necesita ayuda con el montaje, póngase directamente en contacto con el departamento de atención al cliente. Llámenos antes de volver a la tienda.

1.800.933.0771 or 972.385.0100  
customerservice@kidkraft.com  
canadacustomerservice@kidkraft.com  
Para solicitar repuestos, ingrese a <https://parts.kidkraft.com/>

+31 20 305 8620  
europecustomerservice@kidkraft.com  
Para solicitar repuestos, ingrese a:  
<https://parts.kidkraft.eu/>

C. Lea el manual de montaje completo y preste especial atención a la información sobre seguridad/mantenimiento, las notas y las advertencias del ANSI de las páginas 1-9.

D. Antes de desechar las cajas, cumplimente el siguiente formulario.

- El número del lote se encuentra en el extremo de cada caja. El número de seguimiento se encuentra en la placa de identificación KidKraft (9320374).
- Conserve esta información para futuras consultas. La necesitará si debe ponerse en contacto con el departamento de atención al cliente.

## NÚMERO DE MODELO: F29535

NÚMERO DEL LOTE: \_\_\_\_\_ (caja 1)

NÚMERO DEL LOTE: \_\_\_\_\_ (caja 4)

NÚMERO DEL LOTE: \_\_\_\_\_ (caja 2)

NÚMERO DEL LOTE: \_\_\_\_\_ (caja 5)

NÚMERO DEL LOTE: \_\_\_\_\_ (caja 3)

NÚMERO DEL LOTE: \_\_\_\_\_ (caja 6)

NÚMERO DE SEGUIMIENTO (de la placa de identificación): \_\_\_\_\_



[parts.kidkraft.com](https://parts.kidkraft.com)

customerservice@kidkraft.com  
1.800.933.0771  
972.385.0100

2

¡Monte primero las tuercas para clavar (t-nut) con un martillo!

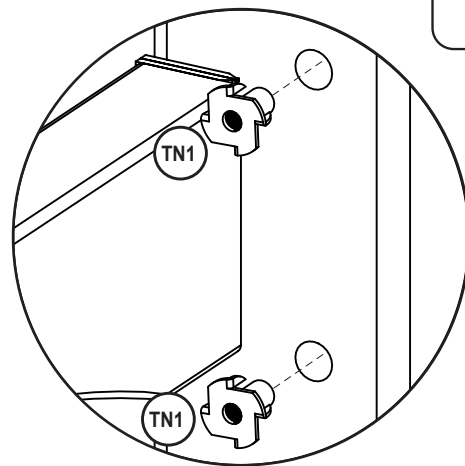
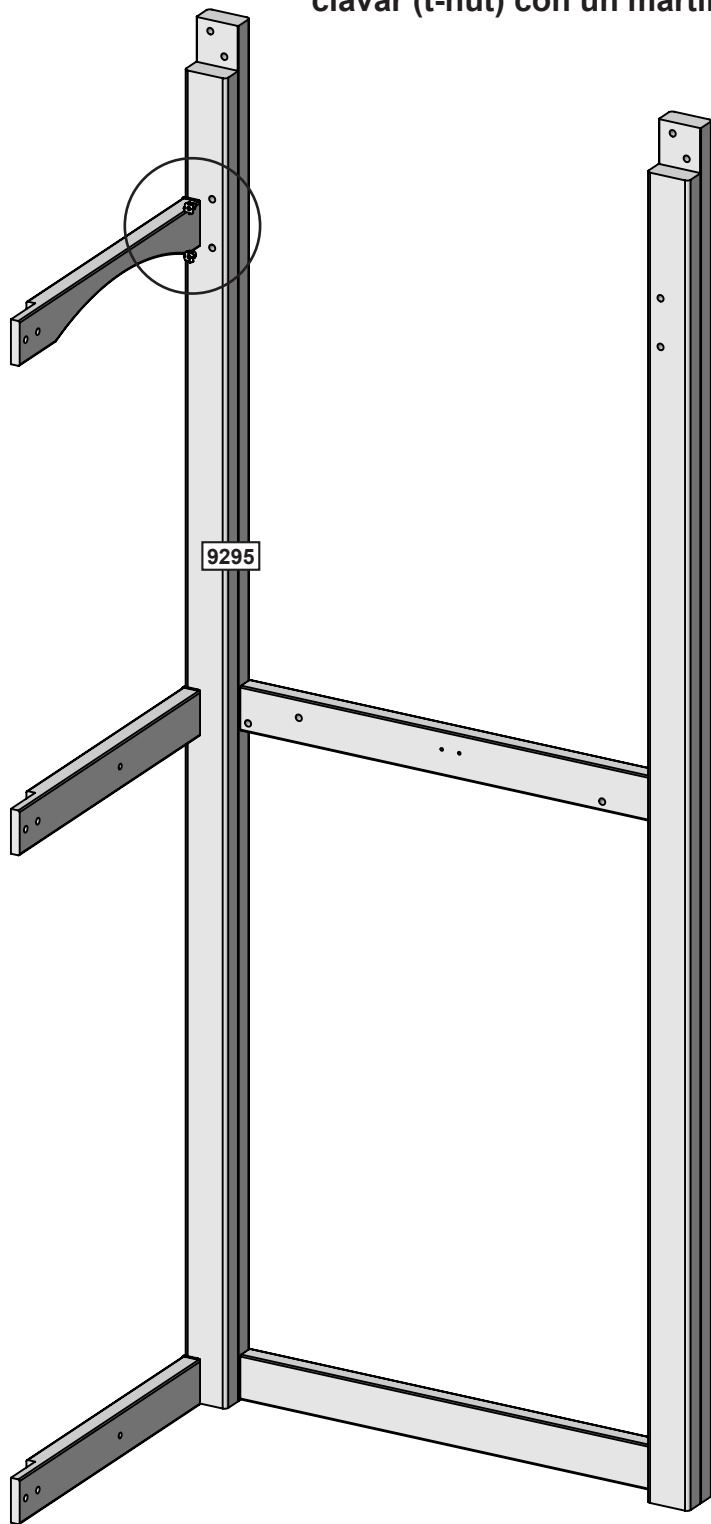

**Piezas de madera**

1 x **9295** 108 x 914 x 2336.8mm (4-1/4" x 36" x 92")

**Herrajes**

2 x **TN1**

europcustomerservice@kidkraft.com  
+31 20 305 8620  
M-F from 09:00 to 17:30 (GMT+1)

parts.kidkraft.eu



3

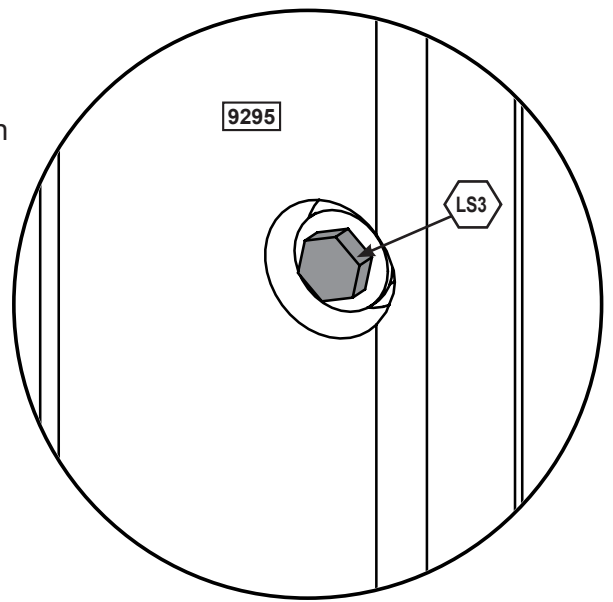
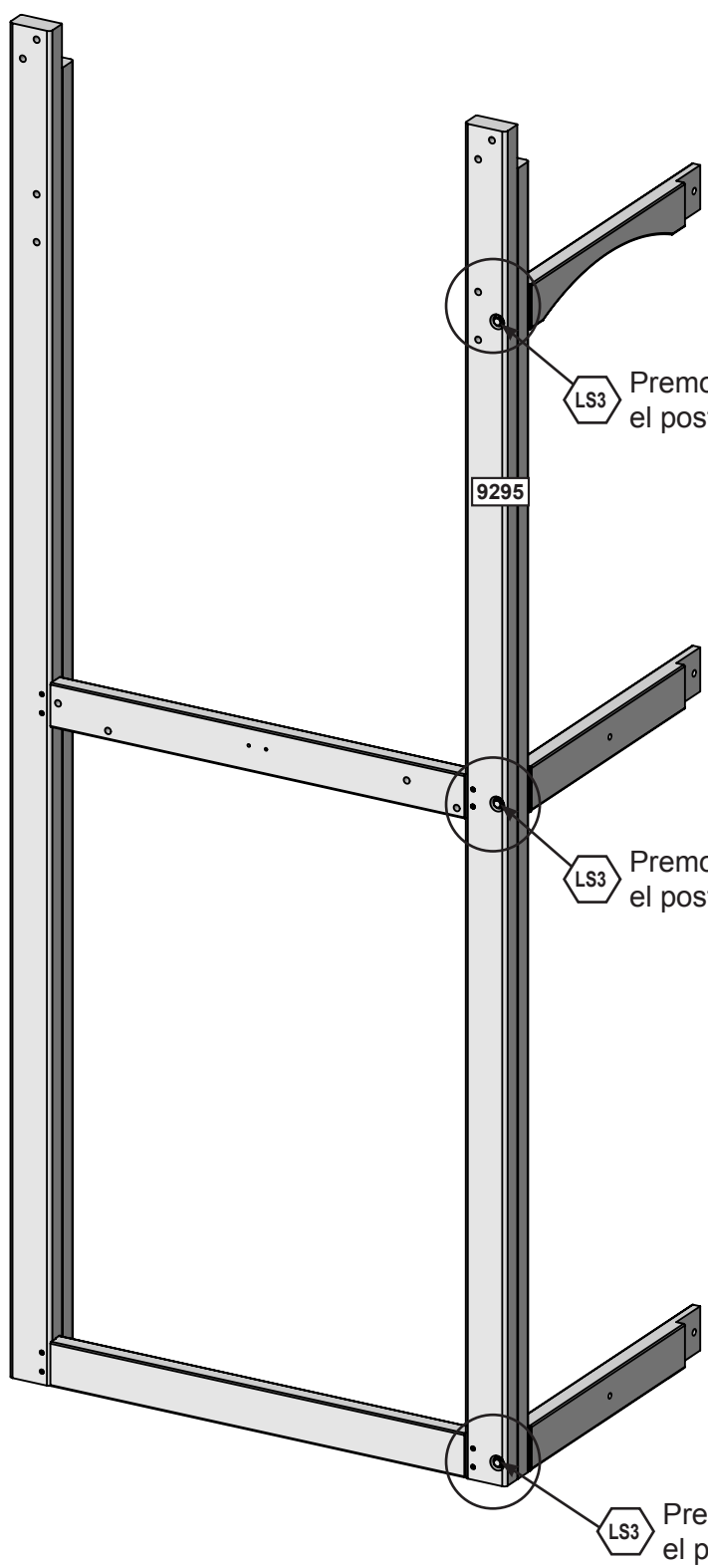
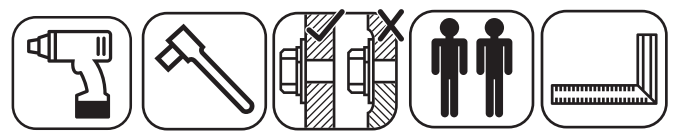

4

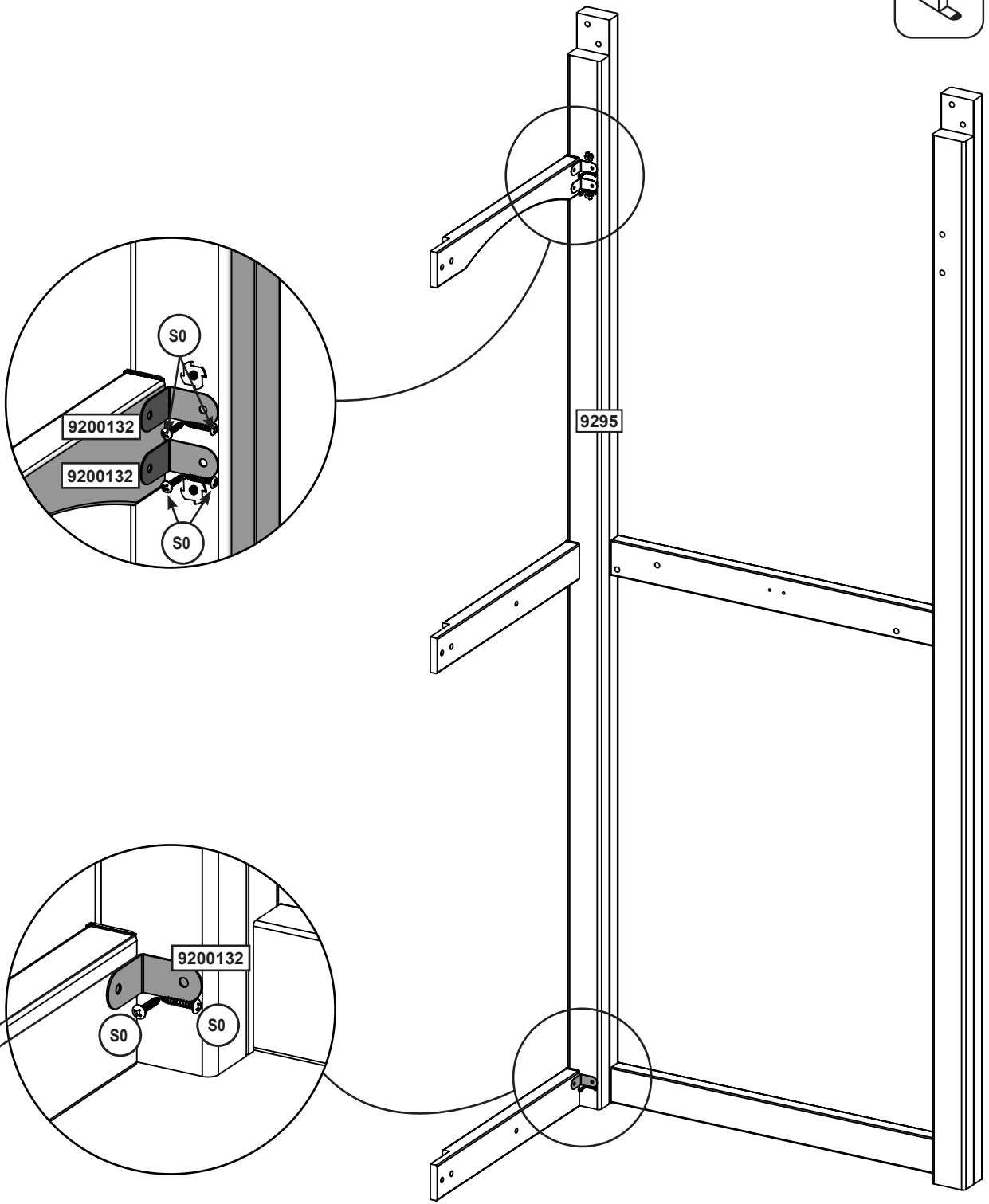
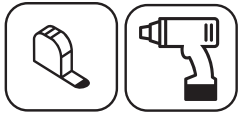

**Herrajes**

6 x #8 x 22.2mm (#8 x 7/8")

**Otras piezas**

3 x 9200132

europecustomerservice@kidkraft.com  
+31 20 305 8620  
M-F from 09:00 to 17:30 (GMT+1)

parts.kidkraft.eu



5

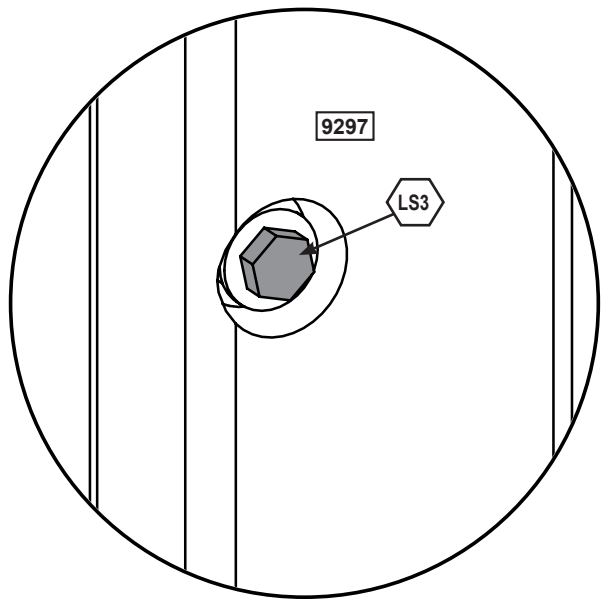
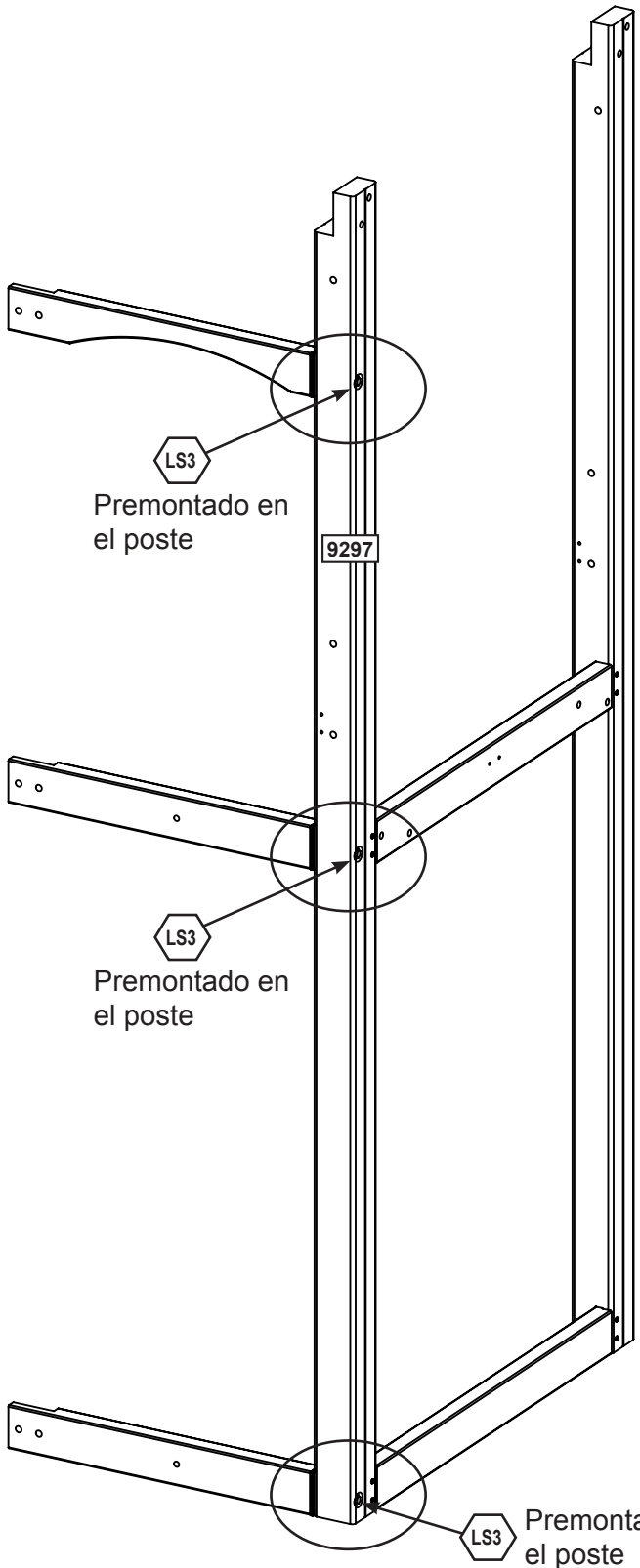
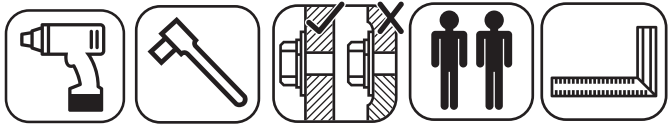

**Piezas de madera**

1 x 9297 108 x 914 x 2336.8mm (4-1/4" x 36" x 92")



parts.kidkraft.com

customerservice@kidkraft.com  
 1.800.933.0771  
 972.385.0100

6

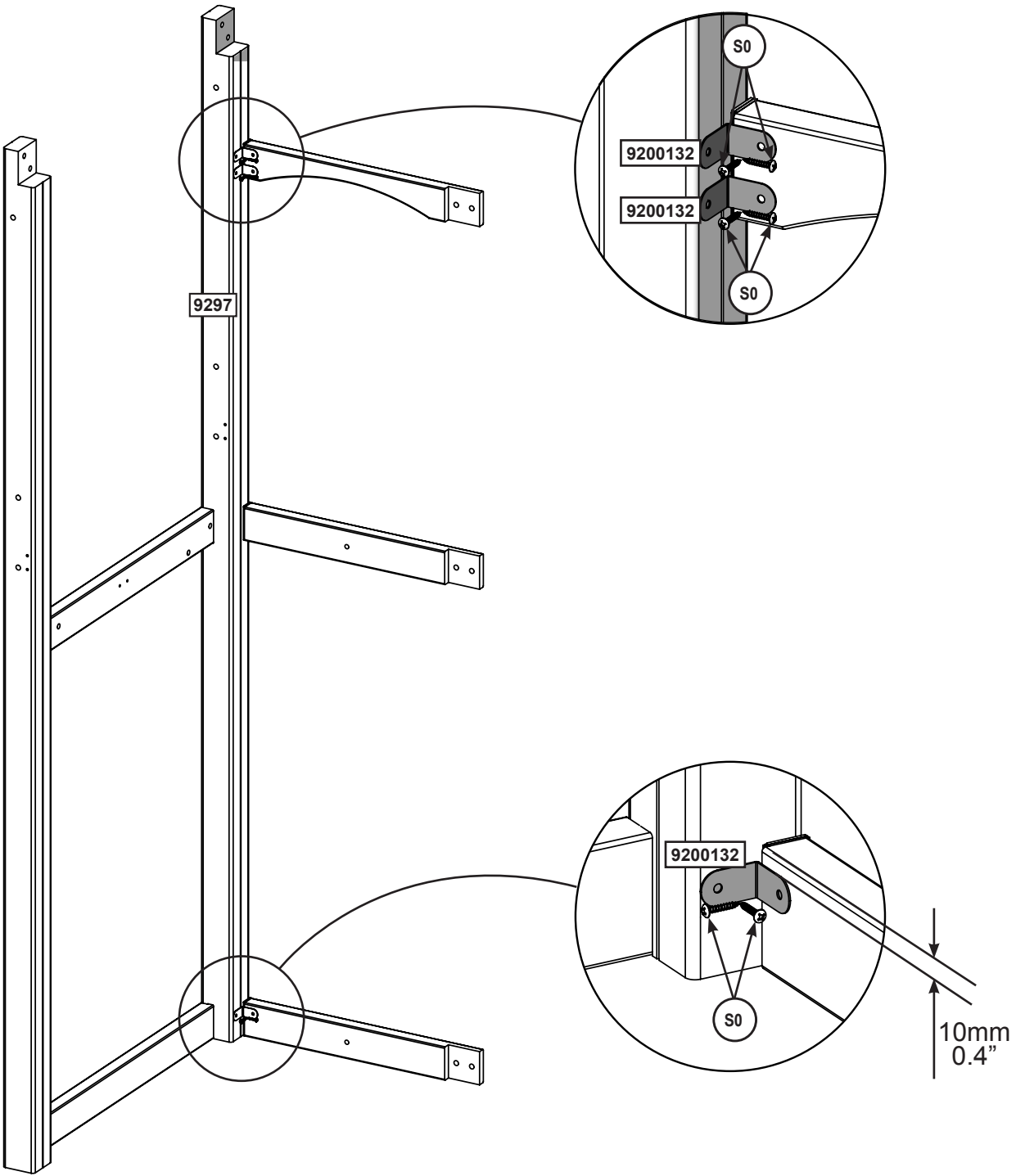
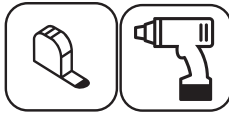

**Herrajes**

6 x #8 x 22.2mm (#8 x 7/8")

**Otras piezas**

3 x 9200132

europecustomerservice@kidkraft.com  
+31 20 305 8620  
M-F from 09:00 to 17:30 (GMT+1)

parts.kidkraft.eu







7

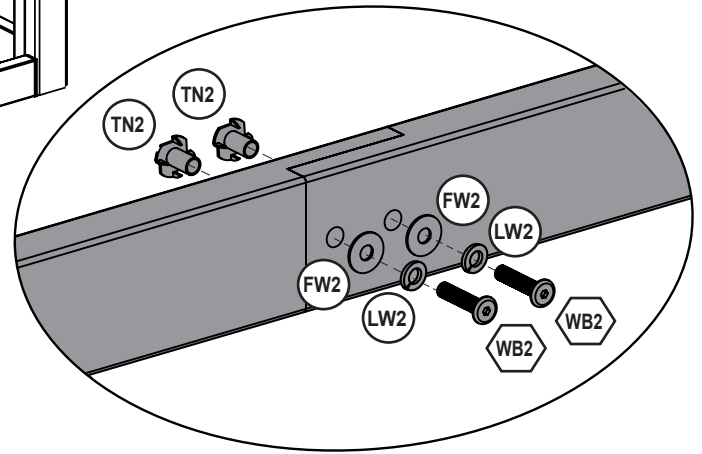
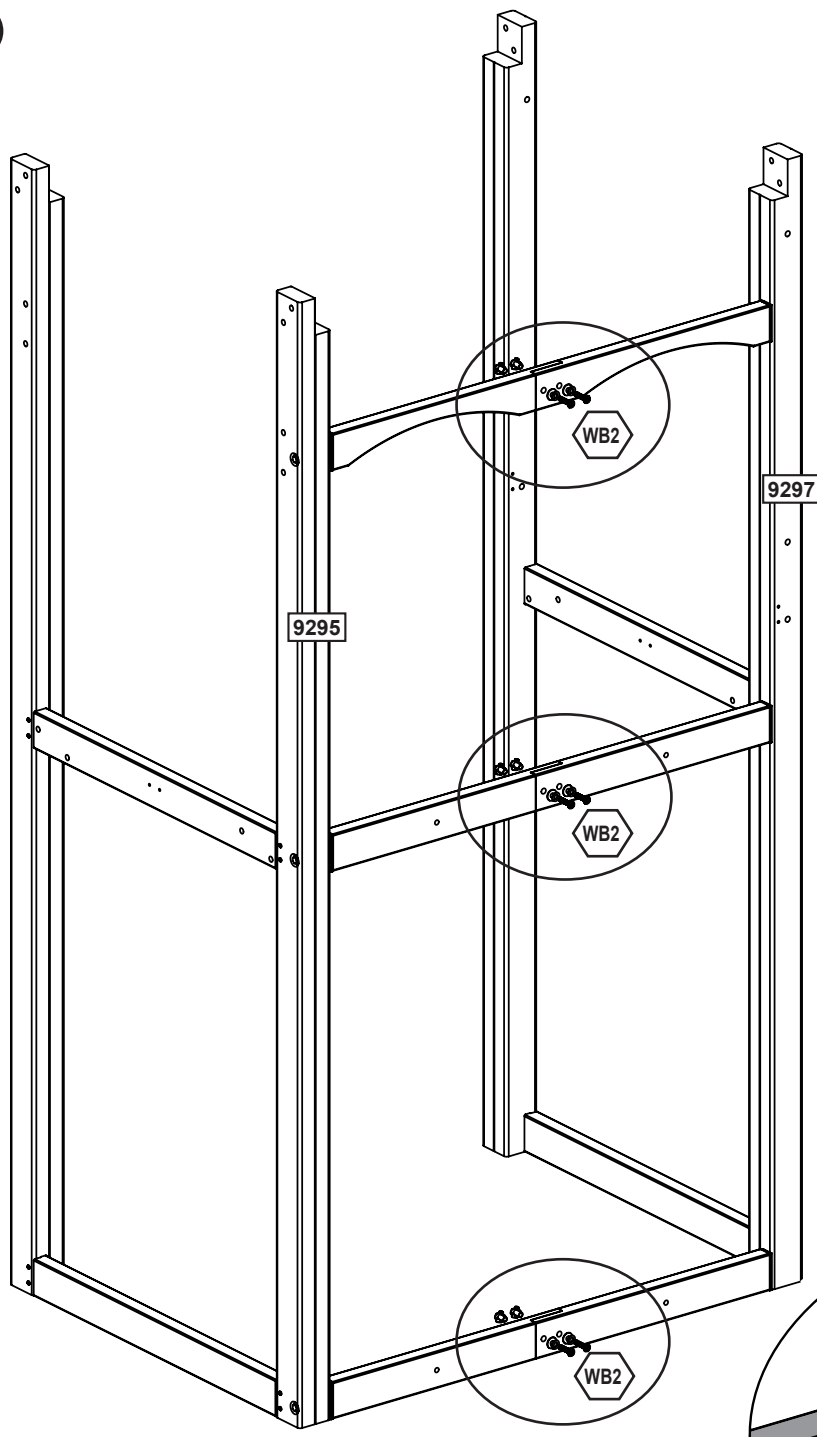

¡Monte primero las tuercas para clavar (t-nut) con un martillo!



**Herrajes**

6 x  7.9mm x 35 mm (5/16 x 1-3/8") (FW2, LW2, TN2)



parts.kidkraft.com

customerservice@kidkraft.com  
1.800.933.0771  
972.385.0100

**8** Pretaladre todos los agujeros con una broca de 3/16" (4.8 mm)

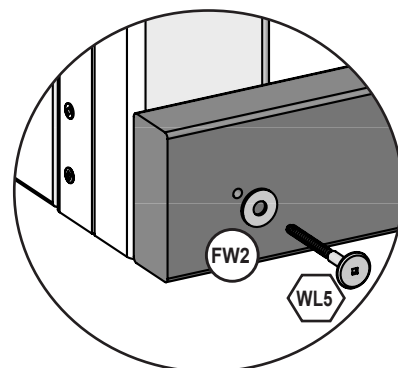
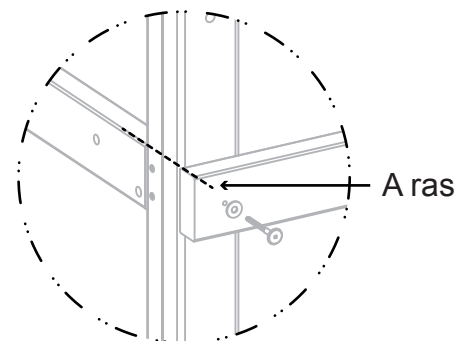
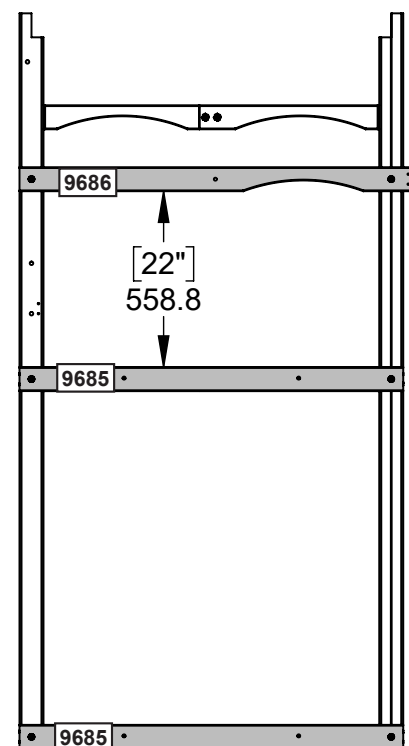
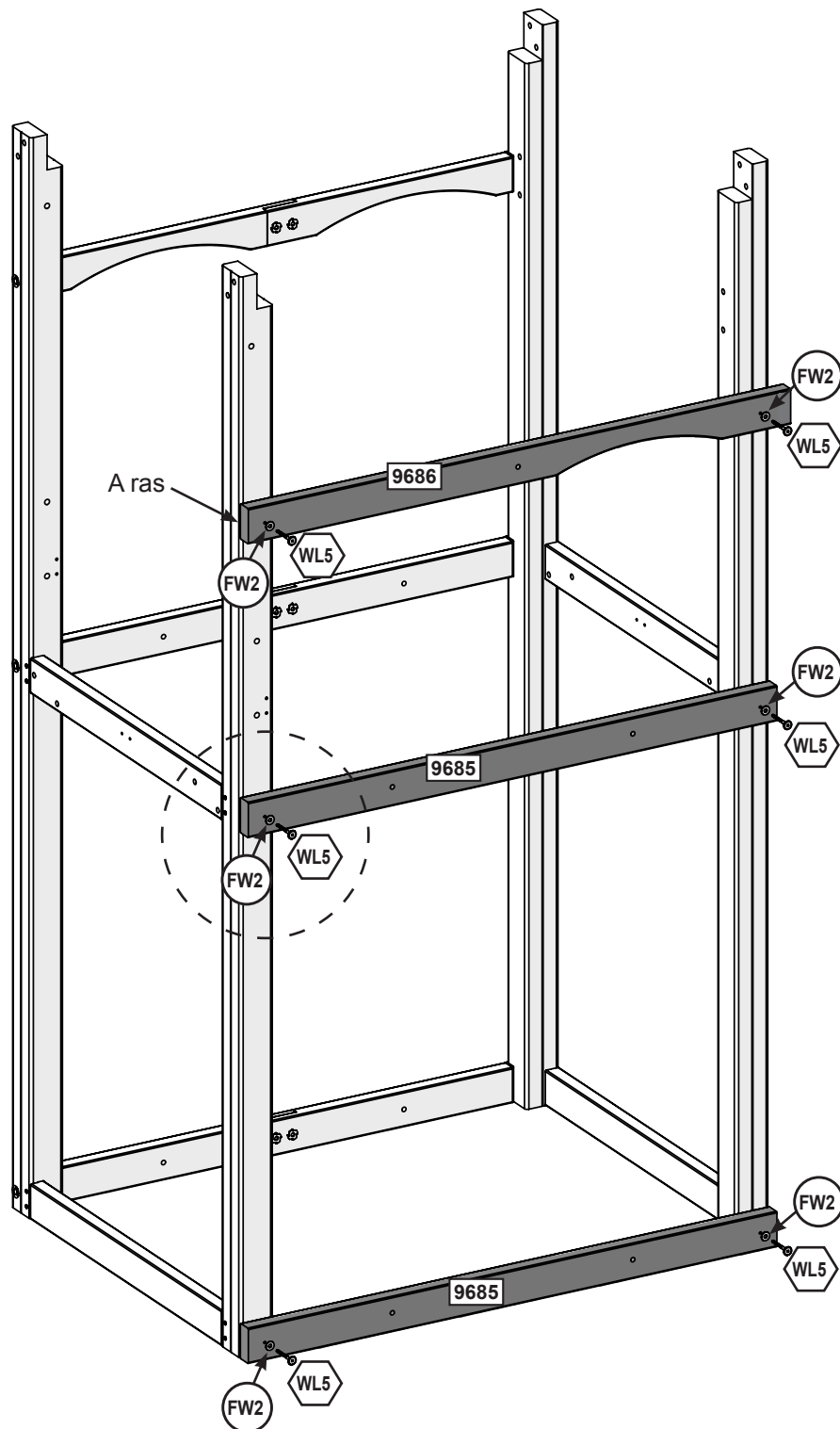

**Piezas de madera**

- 2 x 31.8 x 76.2 x 1219.2 mm (1-1/4" x 3" x 48")
- 1 x 31.8 x 76.2 x 1251.0 mm (1-1/4" x 3" x 49-1/4")

**Herrajes**

- 6 x 6.4mm x 63.5 mm (1/4 x 2-1/2") (FW2)

europecustomerservice@kidkraft.com  
 +31 20 305 8620  
 M-F from 09:00 to 17:30 (GMT+1)

parts.kidkraft.eu



**9** ¡Monte primero las tuercas para clavar (t-nut) con un martillo!

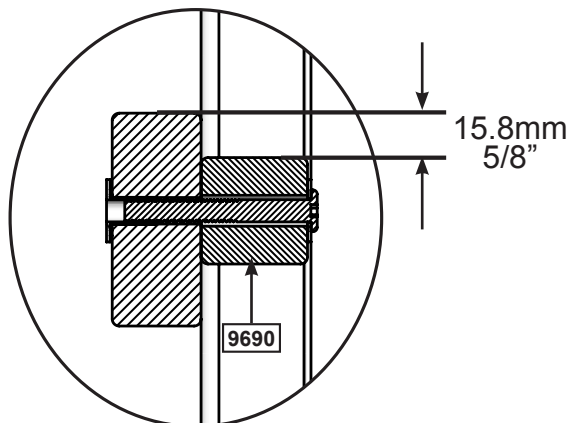
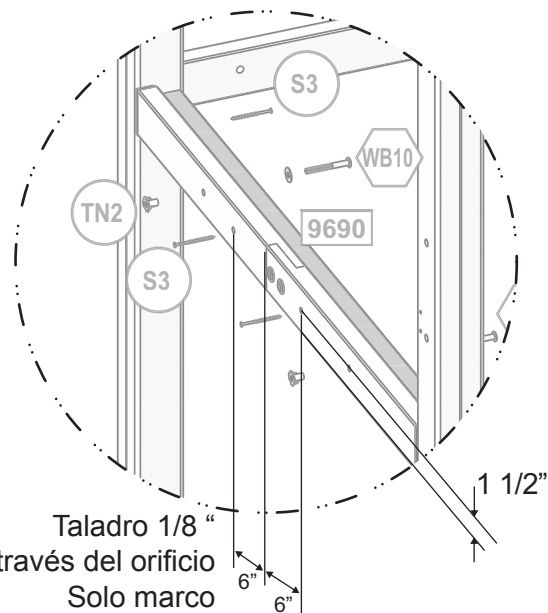
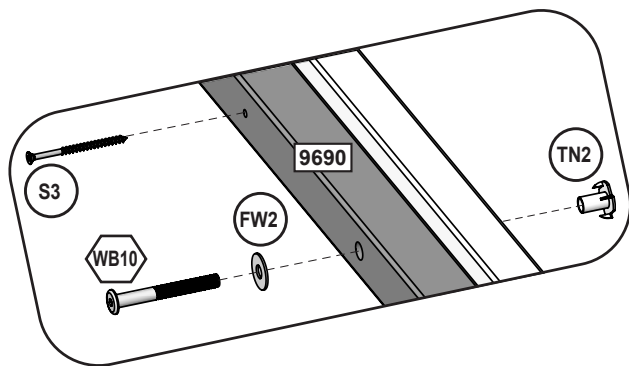
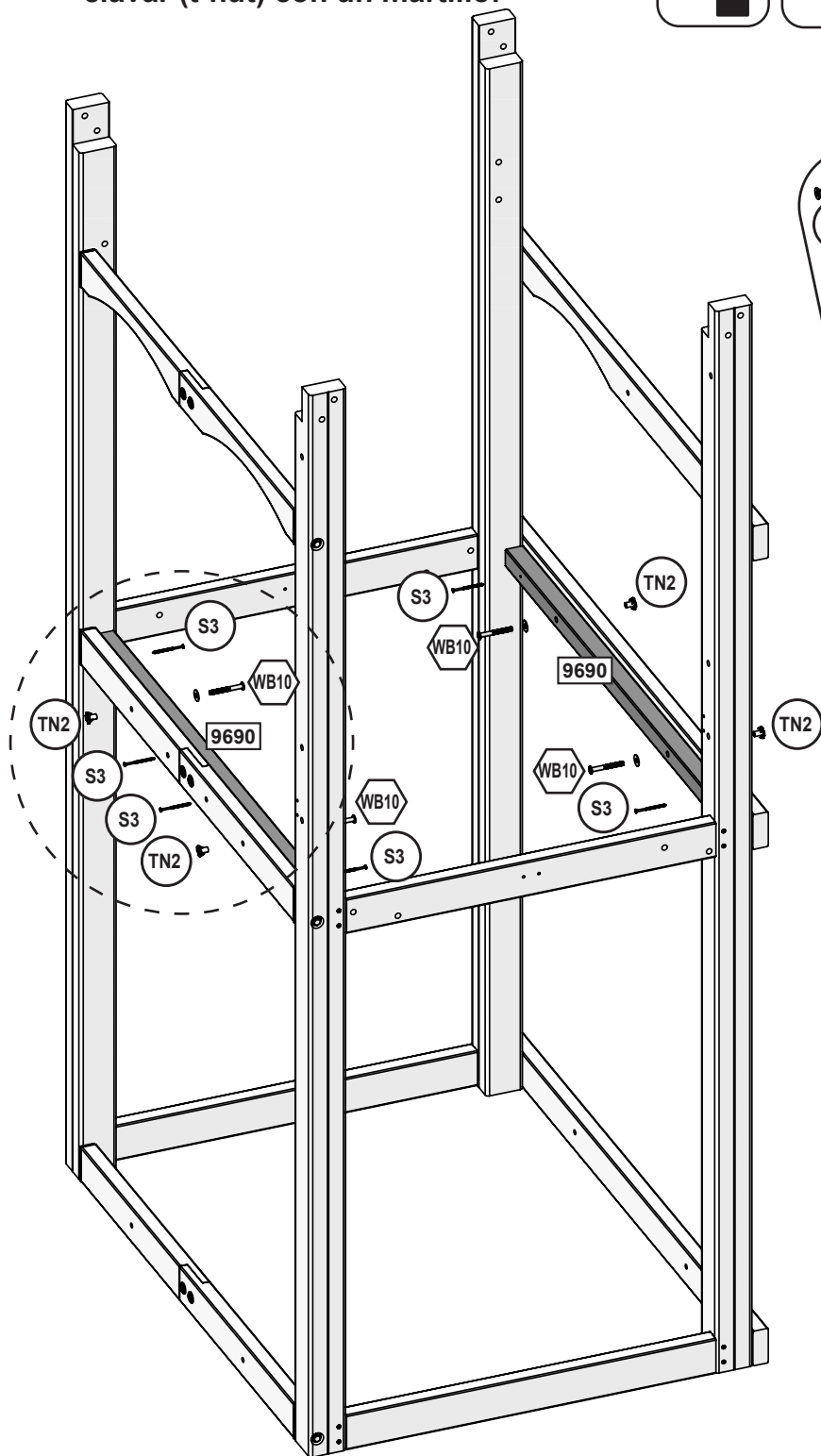

**Piezas de madera**

2 x **9690** 38.1 x 38.1 x 1062.8 mm (1-1/2" x 1-1/2" x 41-13/16")

**Herrajes**

4 x **WB10** 7.9mm x 66.6 mm (5/16 x 2-5/8")(FW2, TN2)

6 x **S3** #8 x 64mm (#8 x 2-1/2")



parts.kidkraft.com

customerservice@kidkraft.com  
1.800.933.0771  
972.385.0100

10

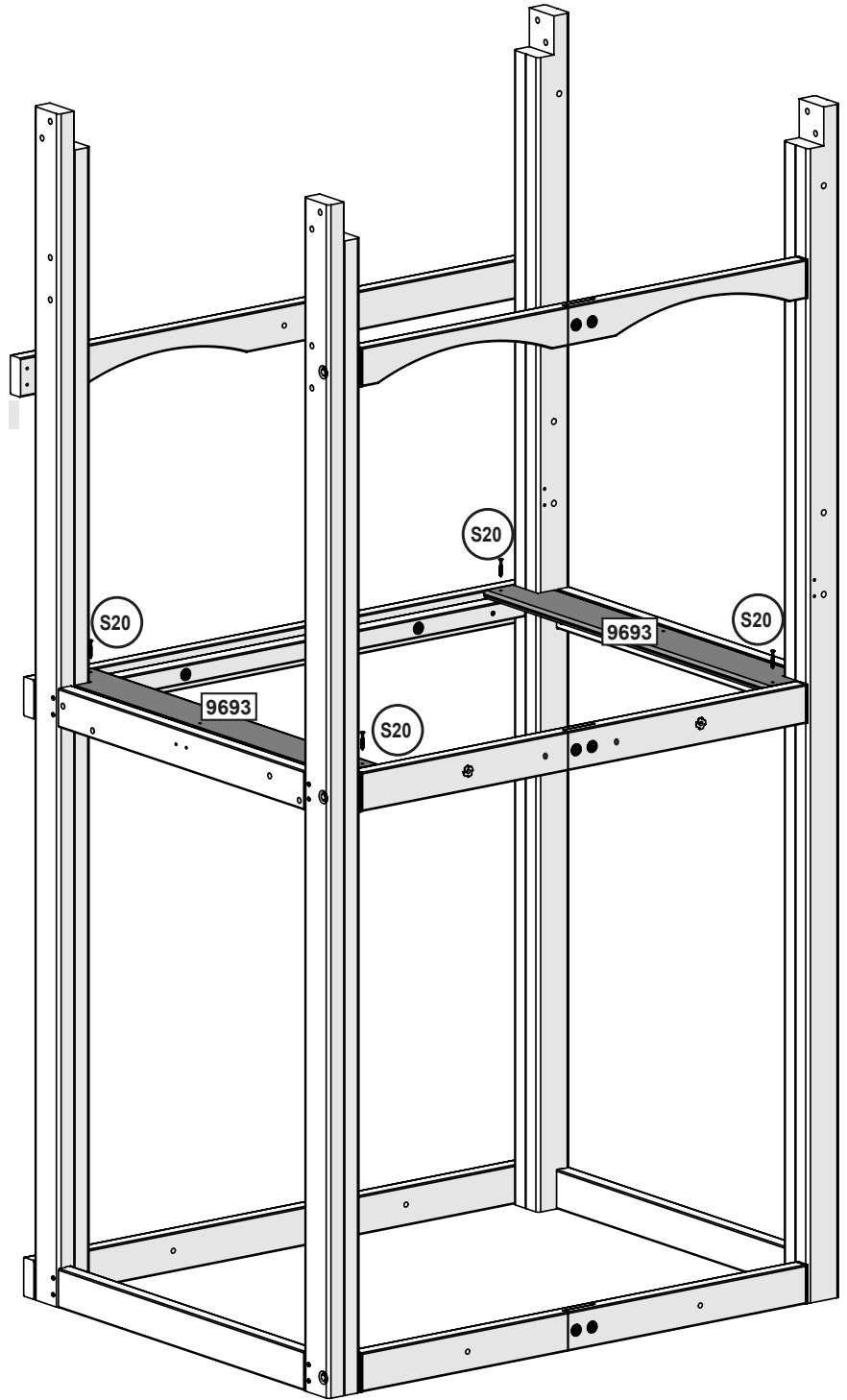
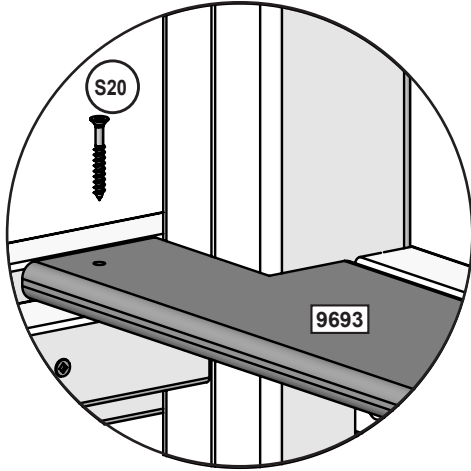

**Piezas de madera**

2 x **9693** 15.9 x 114.3 x 882.6 mm (5/8" x 4 1/2" x 34 3/4")

**Herrajes**

4 x **S20** #8 x 35mm (#8 x 1-3/8")

europcustomerservice@kidkraft.com  
+31 20 305 8620  
M-F from 09:00 to 17:30 (GMT+1)

parts.kidkraft.eu



11

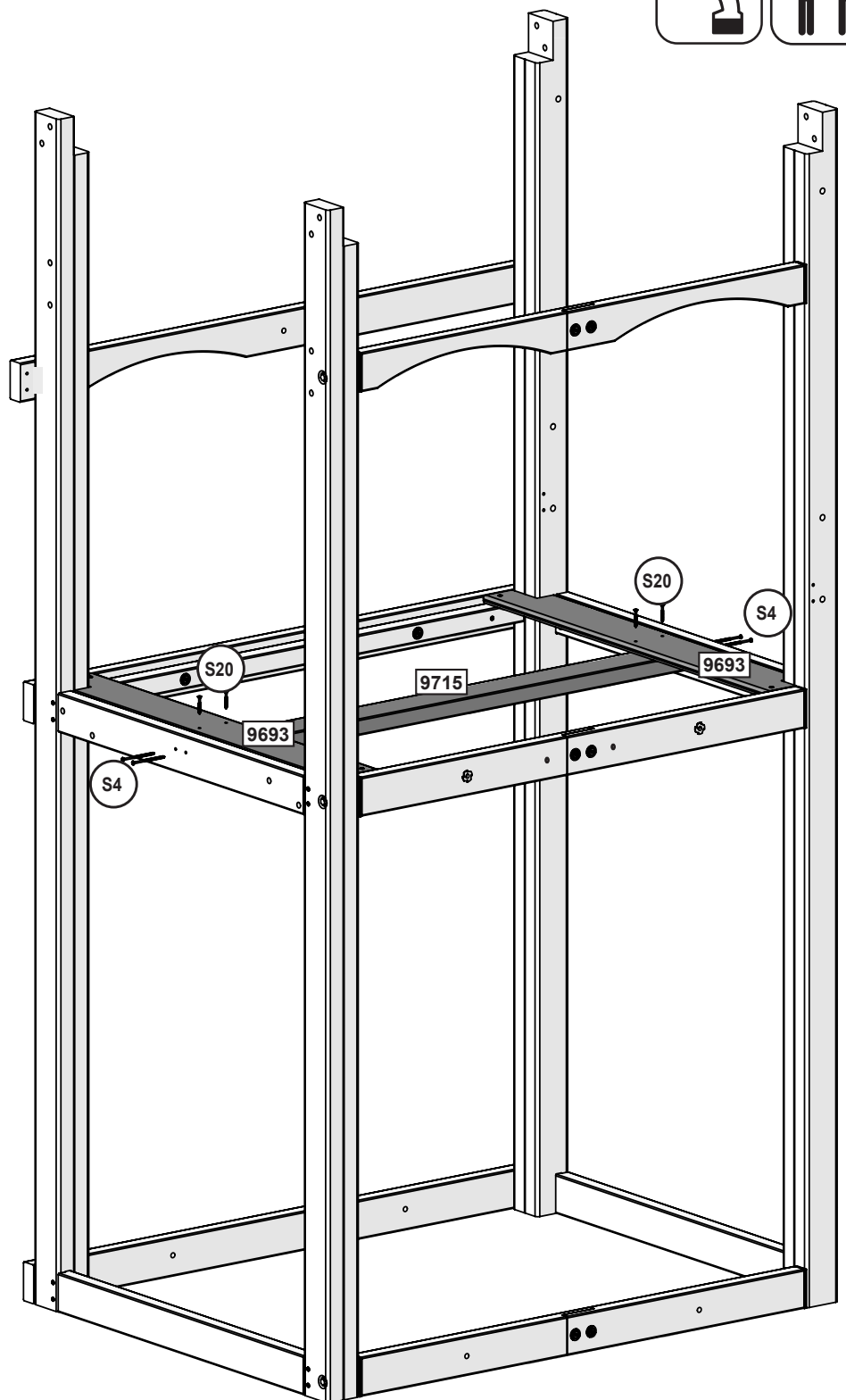
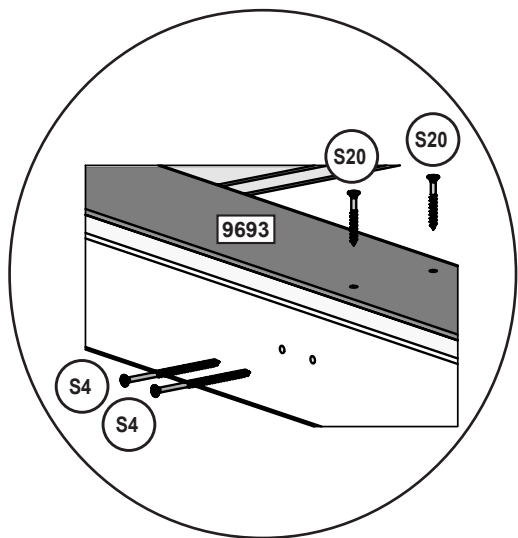
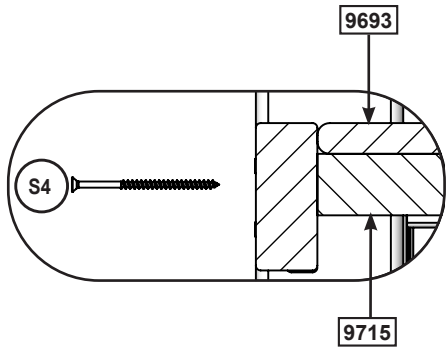

**Piezas de madera**

1 x 9715 31.8 x 76.2 x 1154.6 mm (1-1/4" X 3" X 45 7/16")

**Herrajes**

4 x S20 #8 x 35mm (#8 x 1-3/8")

4 x S4 #8 x 76.2mm (#8 x 3")



parts.kidkraft.com

customerservice@kidkraft.com  
1.800.933.0771  
972.385.0100

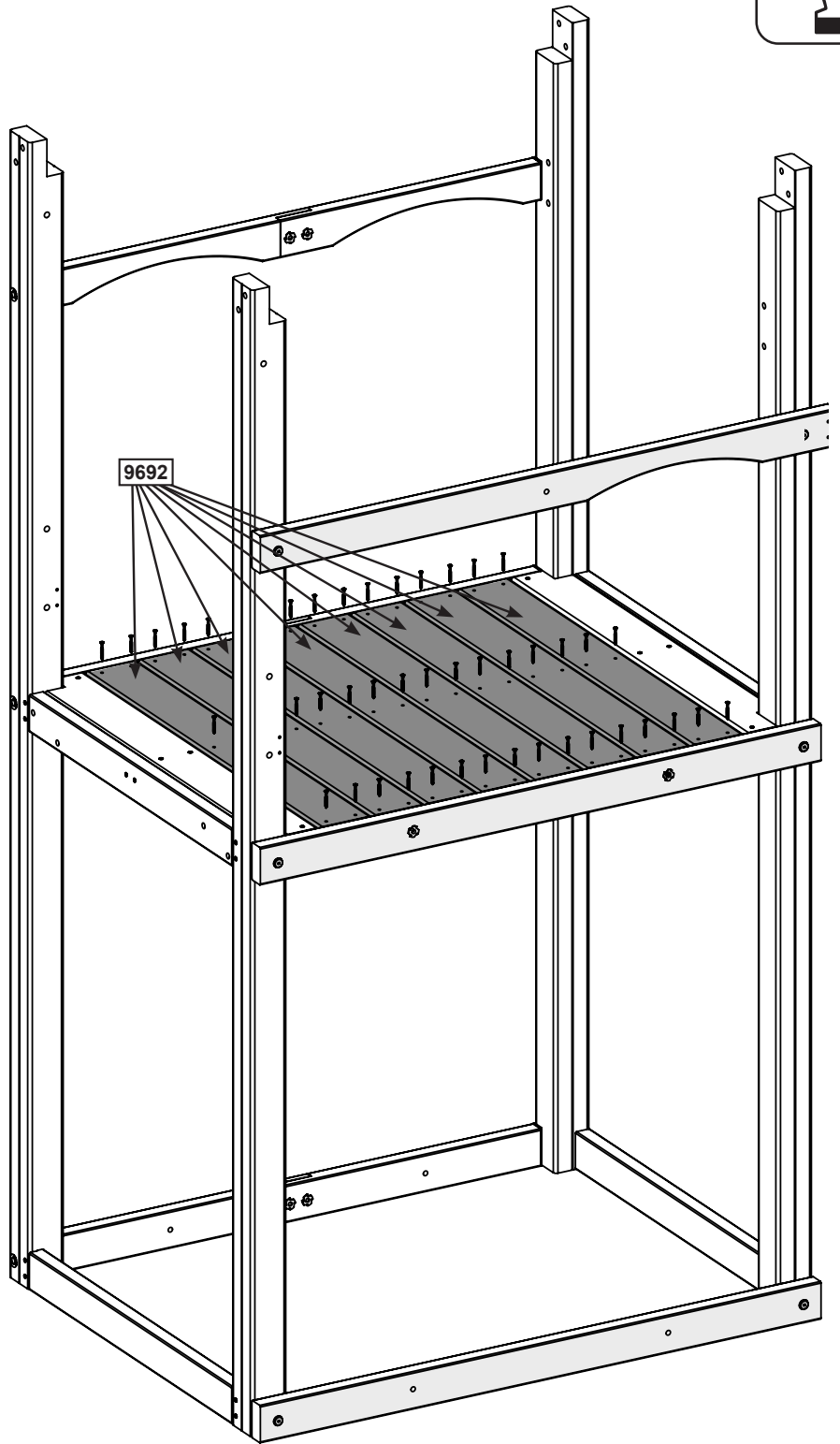
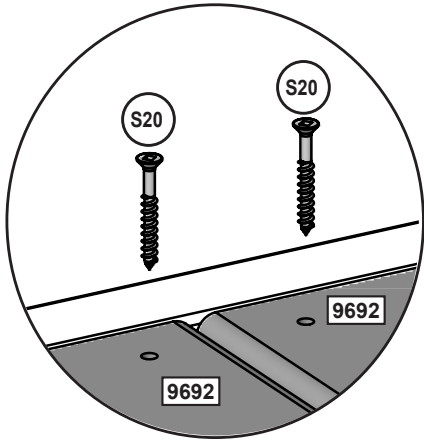

**Piezas de madera**

8 x **9692** 15.9 x 114.3 x 882.6 mm (5/8" X 4 1/2" X 34 3/4")

**Herrajes**

48 x **S20** #8 x 35mm (#8 x 1-3/8")

europecustomerservice@kidkraft.com  
+31 20 305 8620  
M-F from 09:00 to 17:30 (GMT+1)

parts.kidkraft.eu



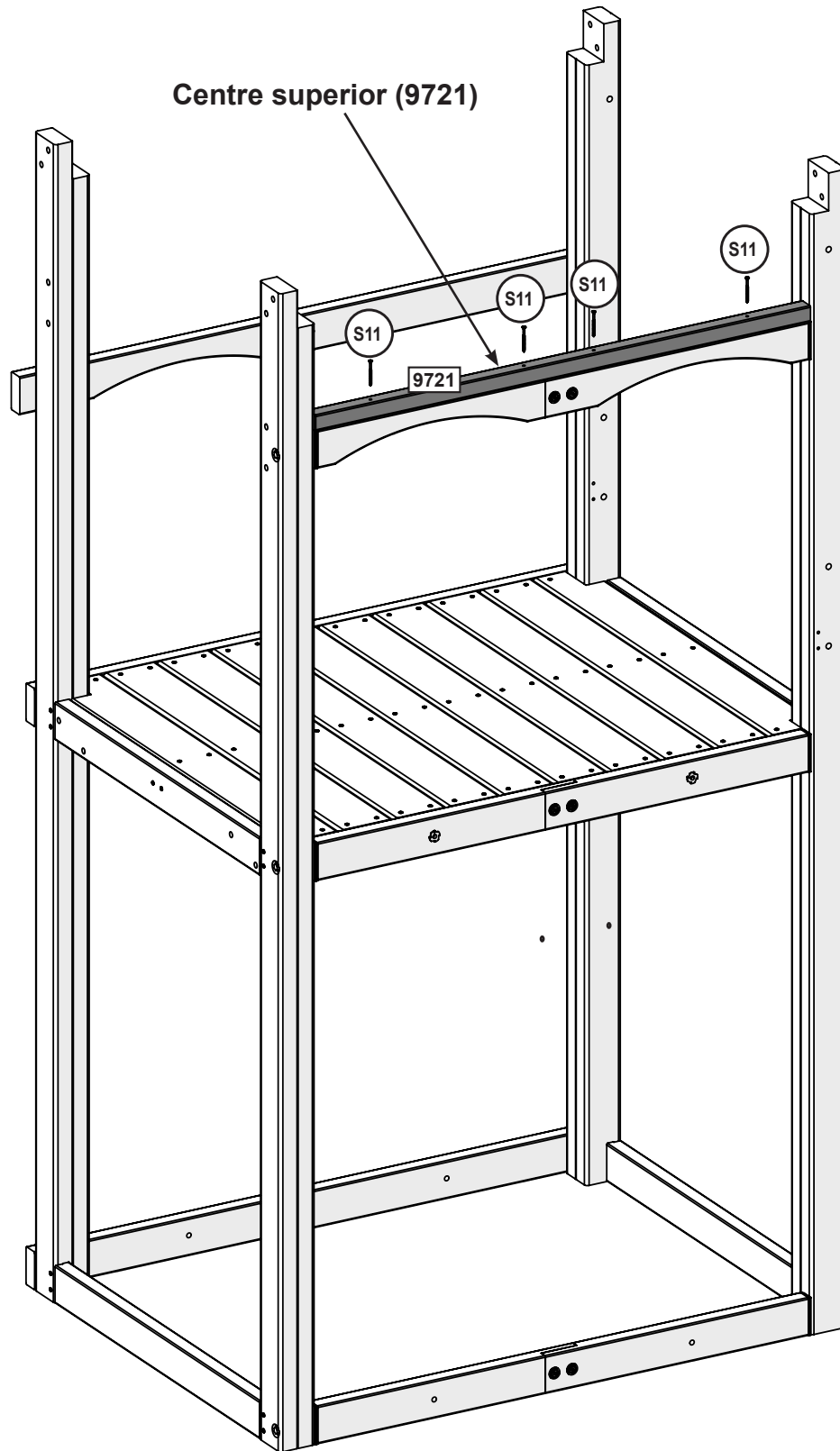

**Piezas de madera**

1 x **9721** 31.8 x 31.8 x 1064.8 mm (1-1/4" x 1-1/4" x 41-15/16")

**Herrajes**

4 x **S11** #8 x 50.8mm (#8 x 2")

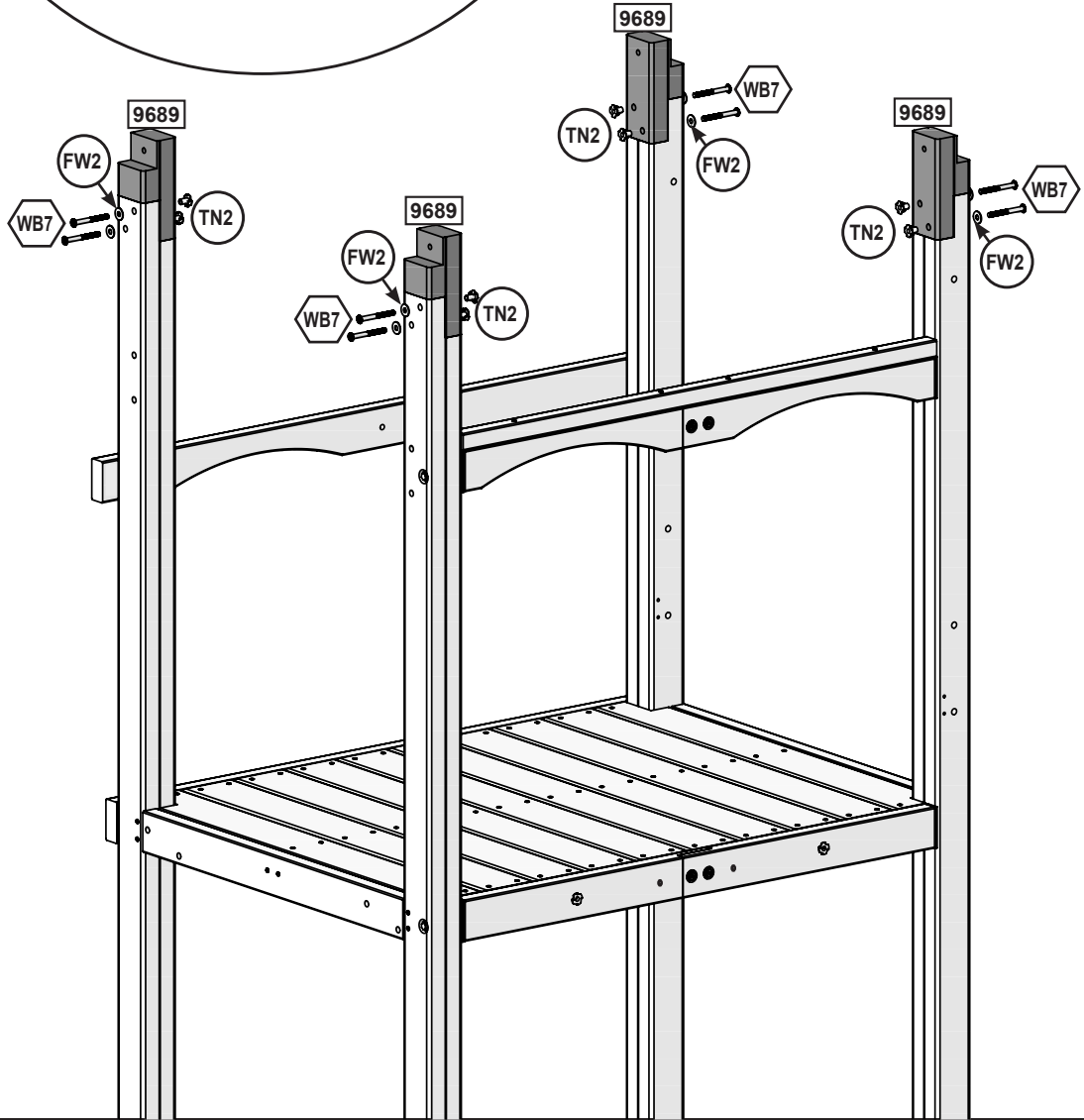
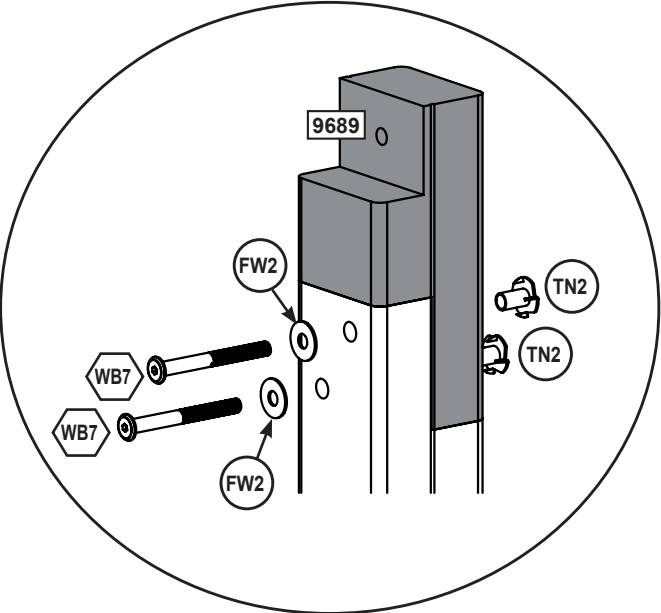

**Piezas de madera**

4 x **9689** 76.2 x 76.2 x 186.6 mm (3" x 3" x 7-3/8")

**Herrajes**

8 x **WB7** 7.9mm x 76.2mm (5/16 x 3") (FW2, TN2)

europcustomerservice@kidkraft.com  
+31 20 305 8620  
M-F from 09:00 to 17:30 (GMT+1)

parts.kidkraft.eu





15



Repita este paso dos veces

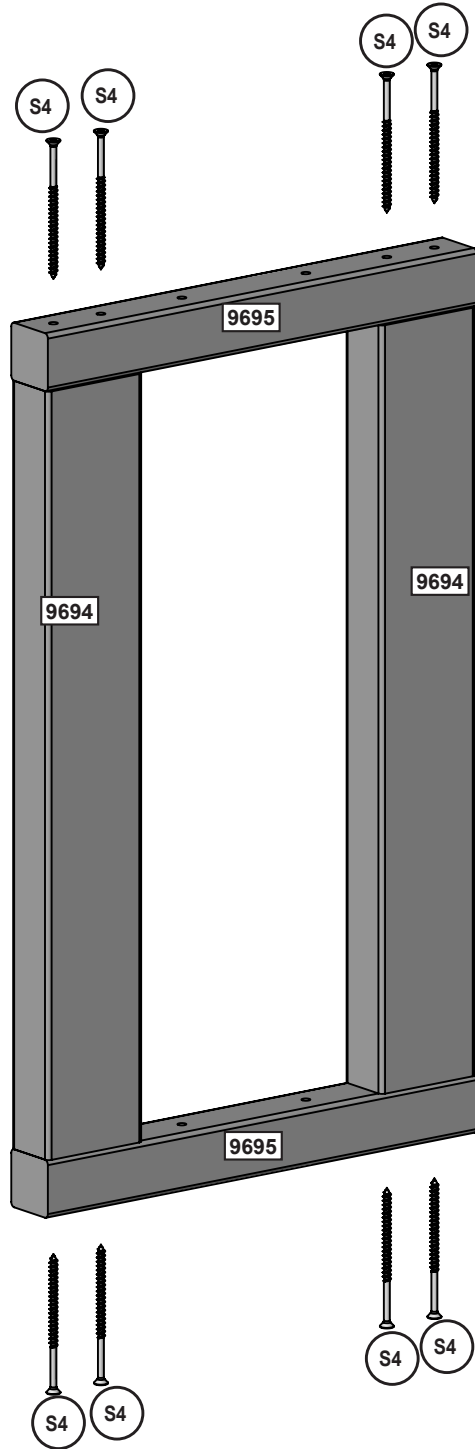

**Piezas de madera**

- 4 x 31.8 x 63.5 x 421.0 mm (1-1/4" x 2-1/2" x 16-9/16")
- 4 x 31.8 x 31.8 x 285.9 mm (1-1/4" x 1-1/4" x 11-1/4")

**Herrajes**

- 16 x #8 x 76.2mm (#8 x 3")



parts.kidkraft.com

customerservice@kidkraft.com  
1.800.933.0771  
972.385.0100

16

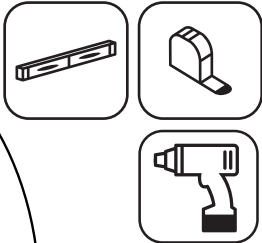

Tenga en cuenta la orientación de los orificios

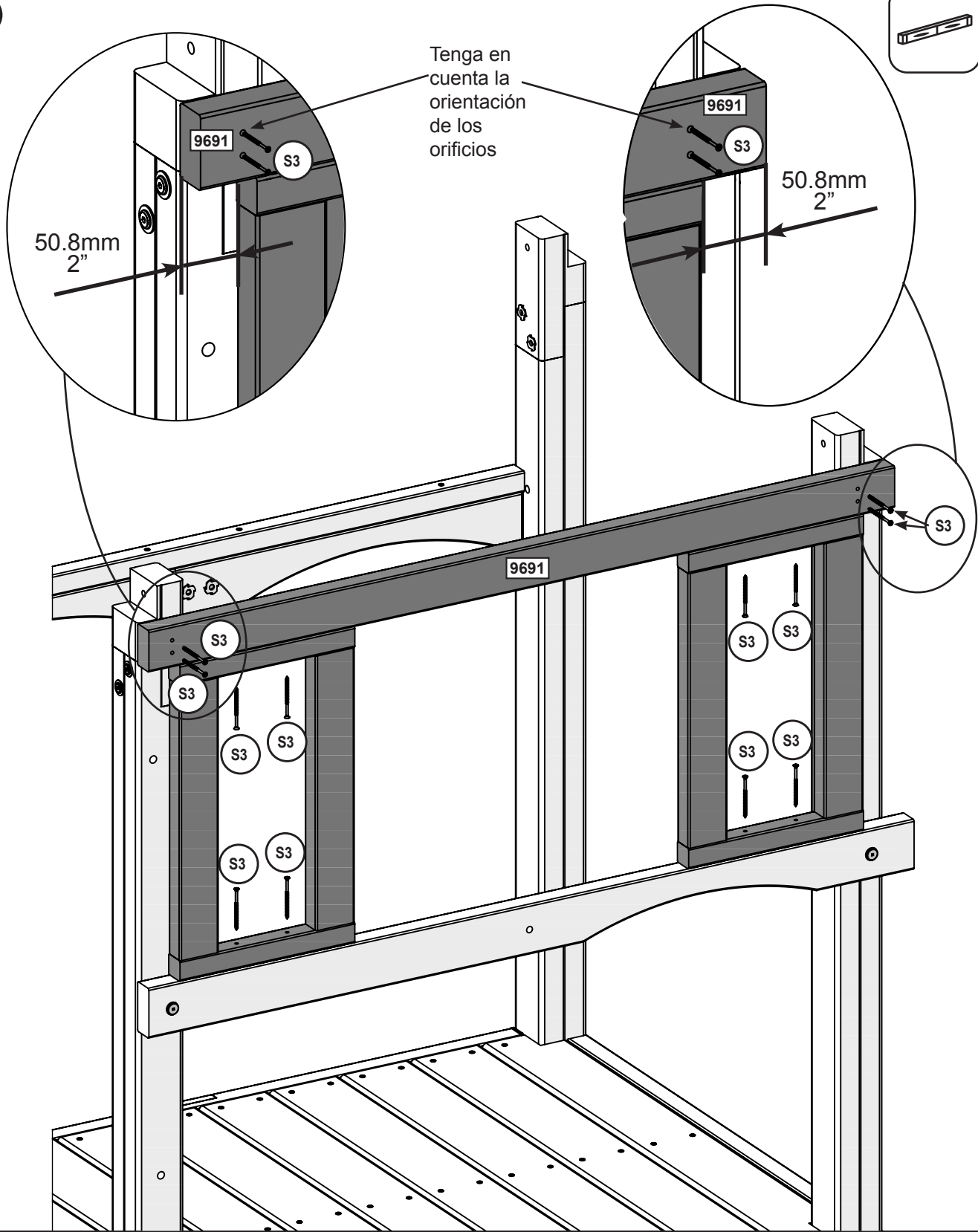

**Piezas de madera**

1 x **9691** 31.8 x 63.5 x 1219.2 mm (1-1/4" x 2-1/2" x 48")

**Herrajes**

12 x **S3** #8 x 64mm (#8 x 2-1/2")

europecustomerservice@kidkraft.com  
 +31 20 305 8620  
 M-F from 09:00 to 17:30 (GMT+1)

parts.kidkraft.eu



17

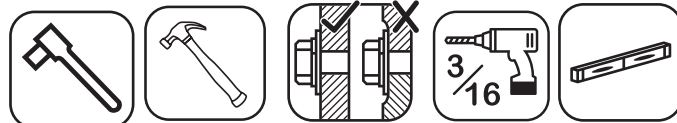

¡Monte primero las tuercas para clavar (t-nut) con un martillo!

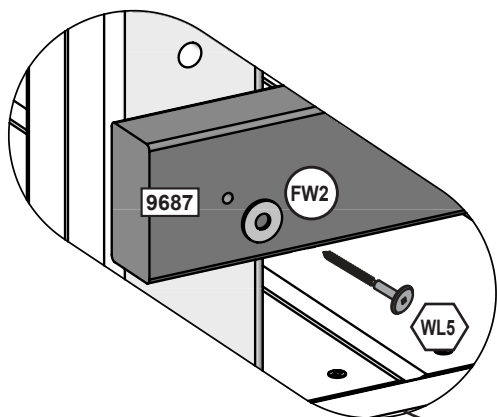
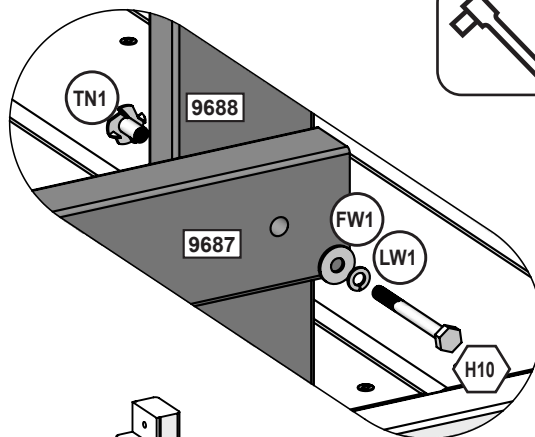

Pretaladre todos los agujeros con una broca de 3/16" (4.8 mm).

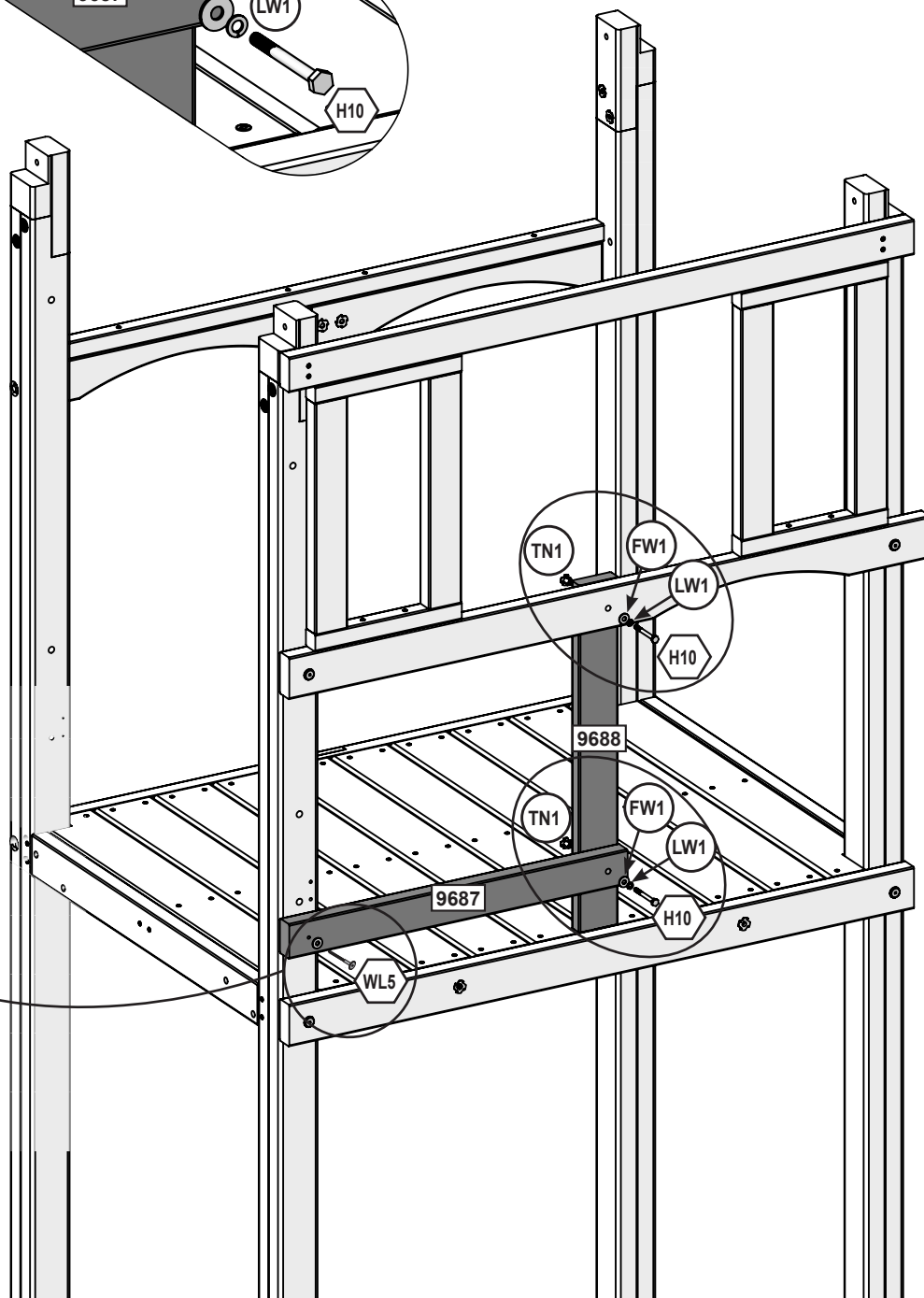

**Piezas de madera**

- 1 x 25.4 x 76.2 x 635.0 mm (1" x 3" x 25")
- 1 x 31.8 x 63.5 x 660.4 mm (1-1/4" x 2-1/2" x 26")

**Herrajes**

- 1 x 6.4mm x 63.5 mm (1/4 x 2-1/2")(FW2)
- 2 x 6.4mm x 57.2 mm (1/4 x 2-1/4")(FW1, LW1, TN1)



parts.kidkraft.com

customerservice@kidkraft.com  
1.800.933.0771  
972.385.0100

18

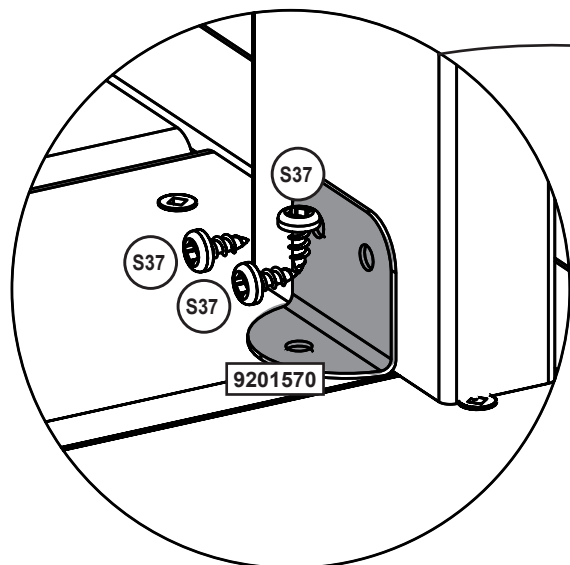
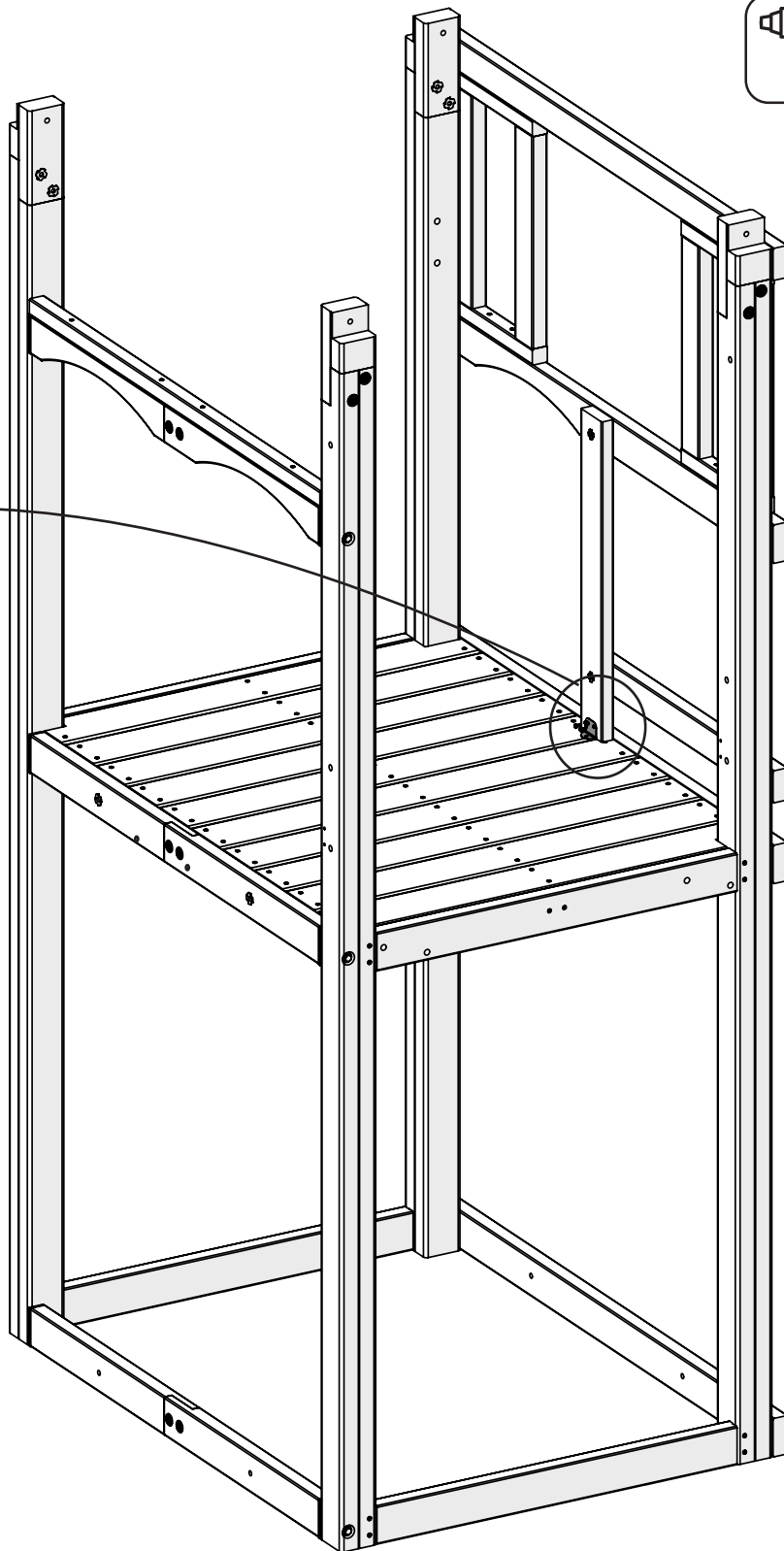

**Herrajes**

3 x  #7 x 15.87mm (#7 x 5/8")

**Otras piezas**

1 x 

europcustomerservice@kidkraft.com  
+31 20 305 8620  
M-F from 09:00 to 17:30 (GMT+1)

parts.kidkraft.eu



19

y asegúrese de que estén perpendiculares



A ras

A ras

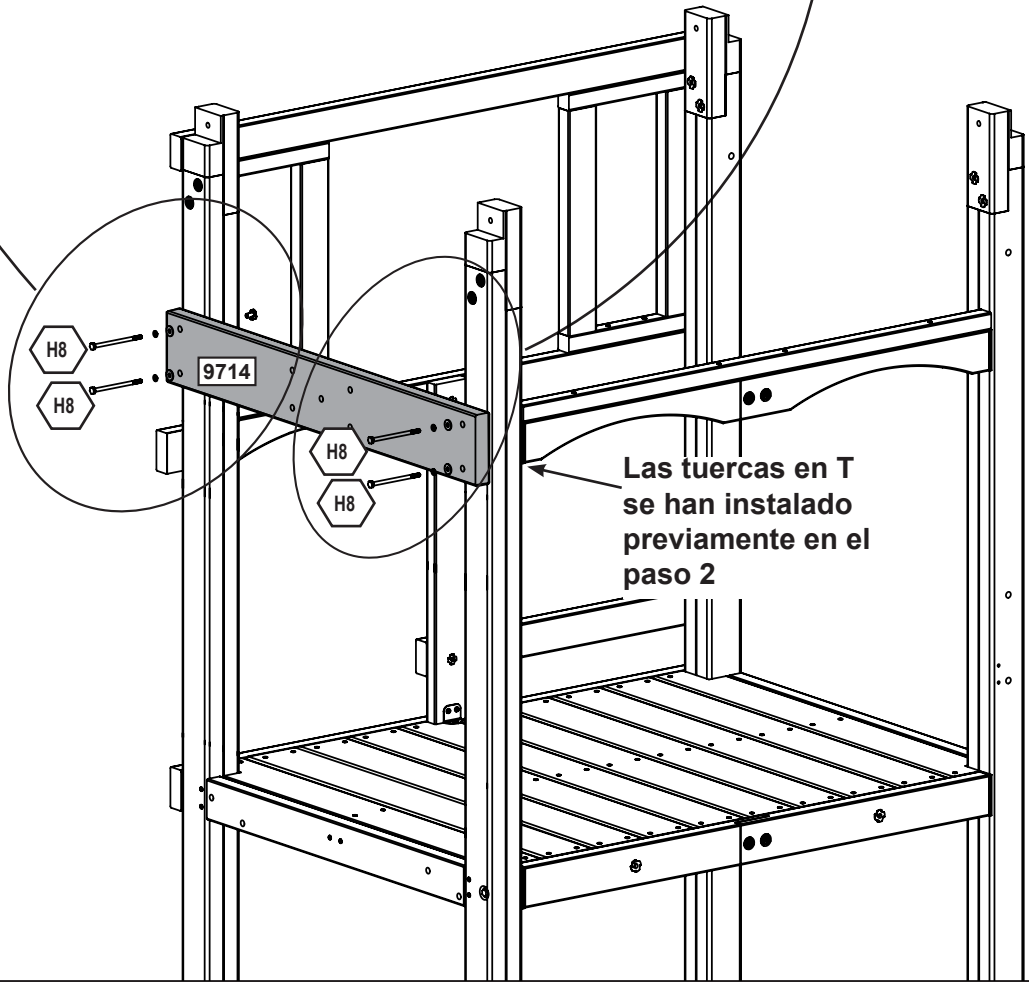
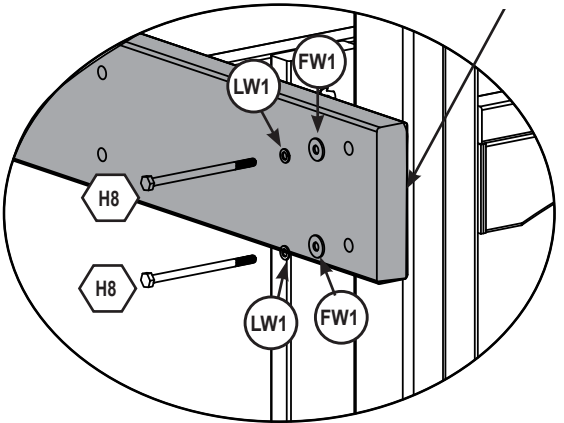
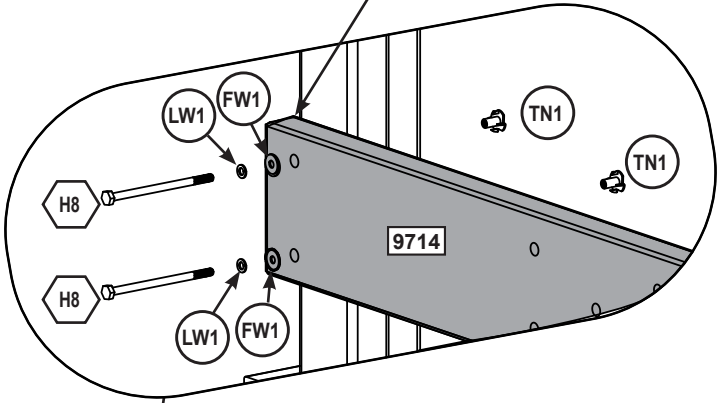

Las tuercas en T se han instalado previamente en el paso 2

**Piezas de madera**

1 x 9714 31.8 x 133.4 x 914.4 mm (1-1/4" x 5-1/4" x 36")

**Herrajes**

2 x H8 6.4mm x 108mm (1/4 x 4-1/4")(FW1, LW1, TN1)

2 x H8 6.4mm x 108mm (1/4 x 4-1/4")(FW1, LW1)



parts.kidkraft.com

customerservice@kidkraft.com  
1.800.933.0771  
972.385.0100



Pretaladre agujero con una broca de 1/8" (3.2 mm) (2)

Pretaladre todos los agujeros con una broca de 3/16" (4.8 mm) para WL5.

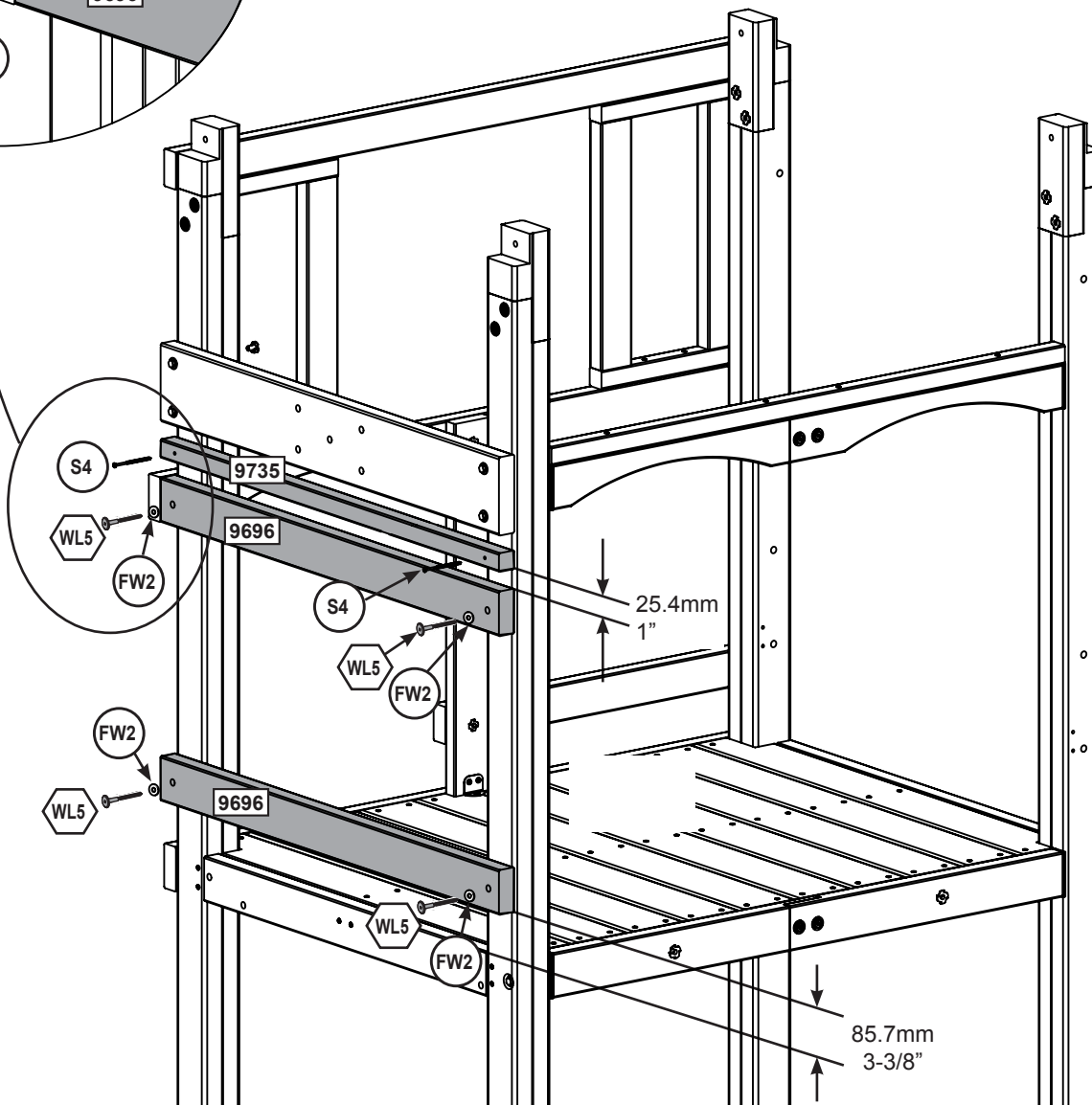
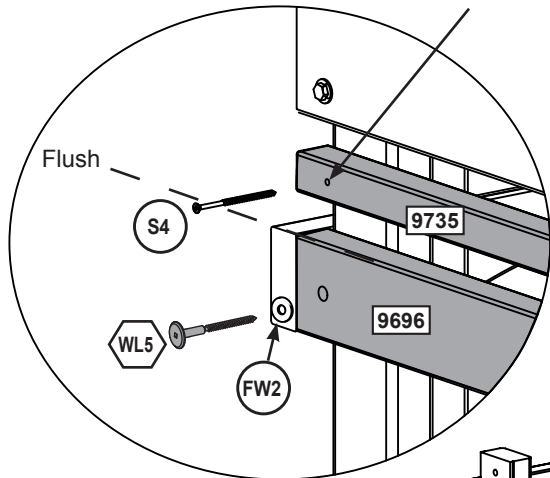

**Piezas de madera**

- 1 x **9735** 31.8 x 31.8 x 914.4 mm (1-1/4" x 1-1/4" x 36")
- 2 x **9696** 31.8 x 76.2 x 914.4 mm (1-1/4" x 3" x 36")

**Herrajes**

- 4 x **WL5** 6.4mm x 63.5 mm (1/4 x 2-1/2") (FW2)
- 2 x **S4** #8 x 76.2mm (#8 x 3")





Centre la primera tabla

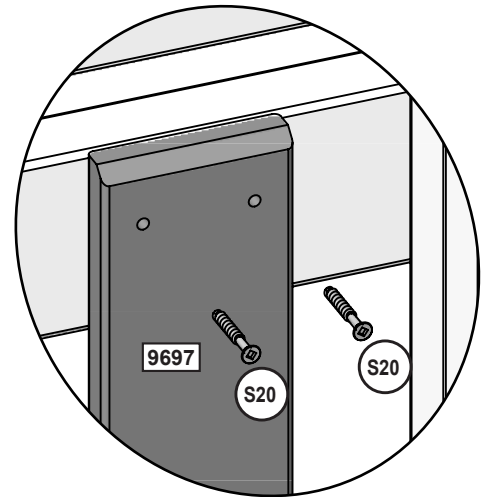
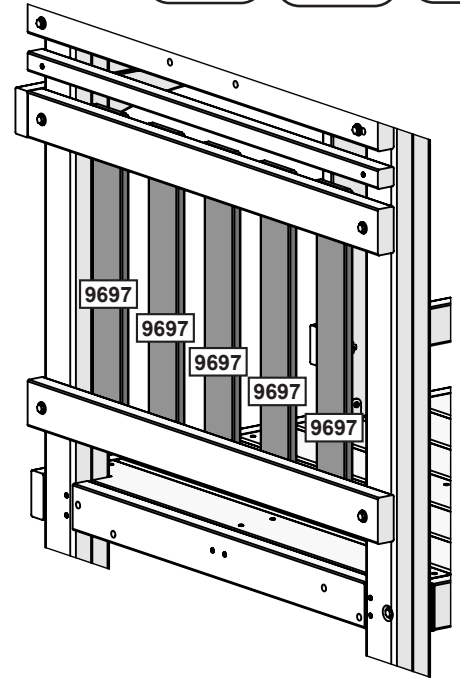
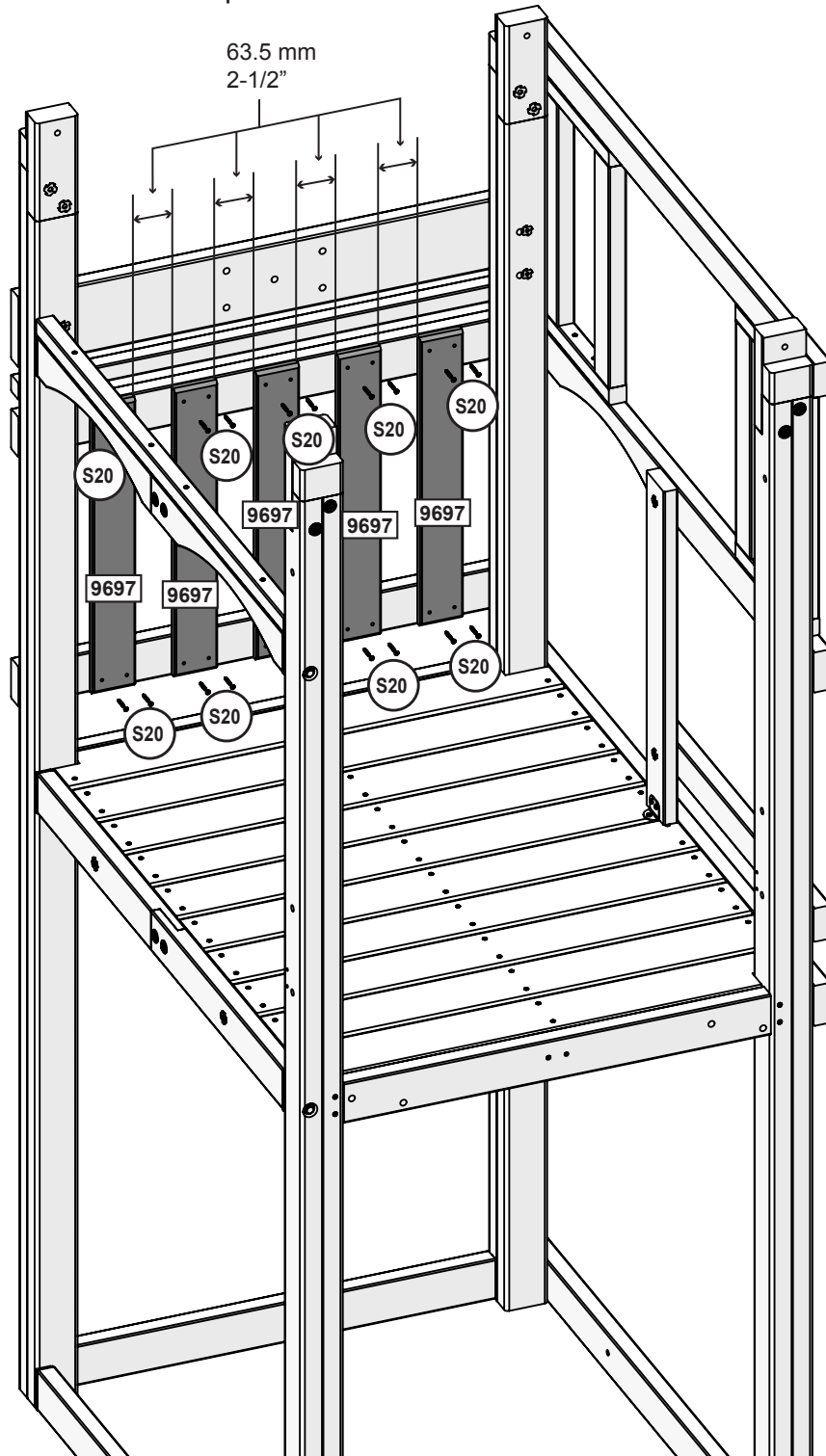

borde biselado hacia afuera

**Piezas de madera**

5 x **9697** 15.9 x 76.2 x 549.0 mm (5/8" x 3" x 21-5/8")

**Herrajes**

20 x **S20** #8 x 35mm (#8 x 1-3/8")

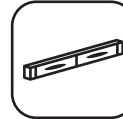

Centre la primera tabla

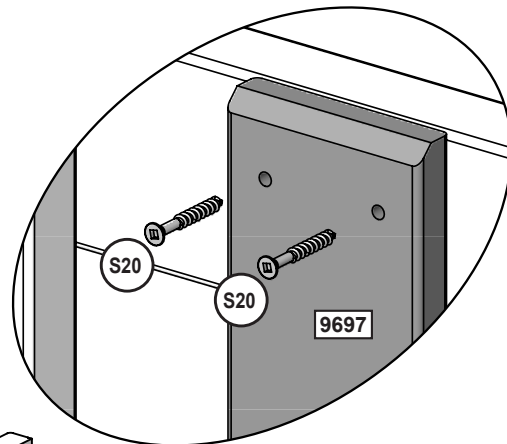
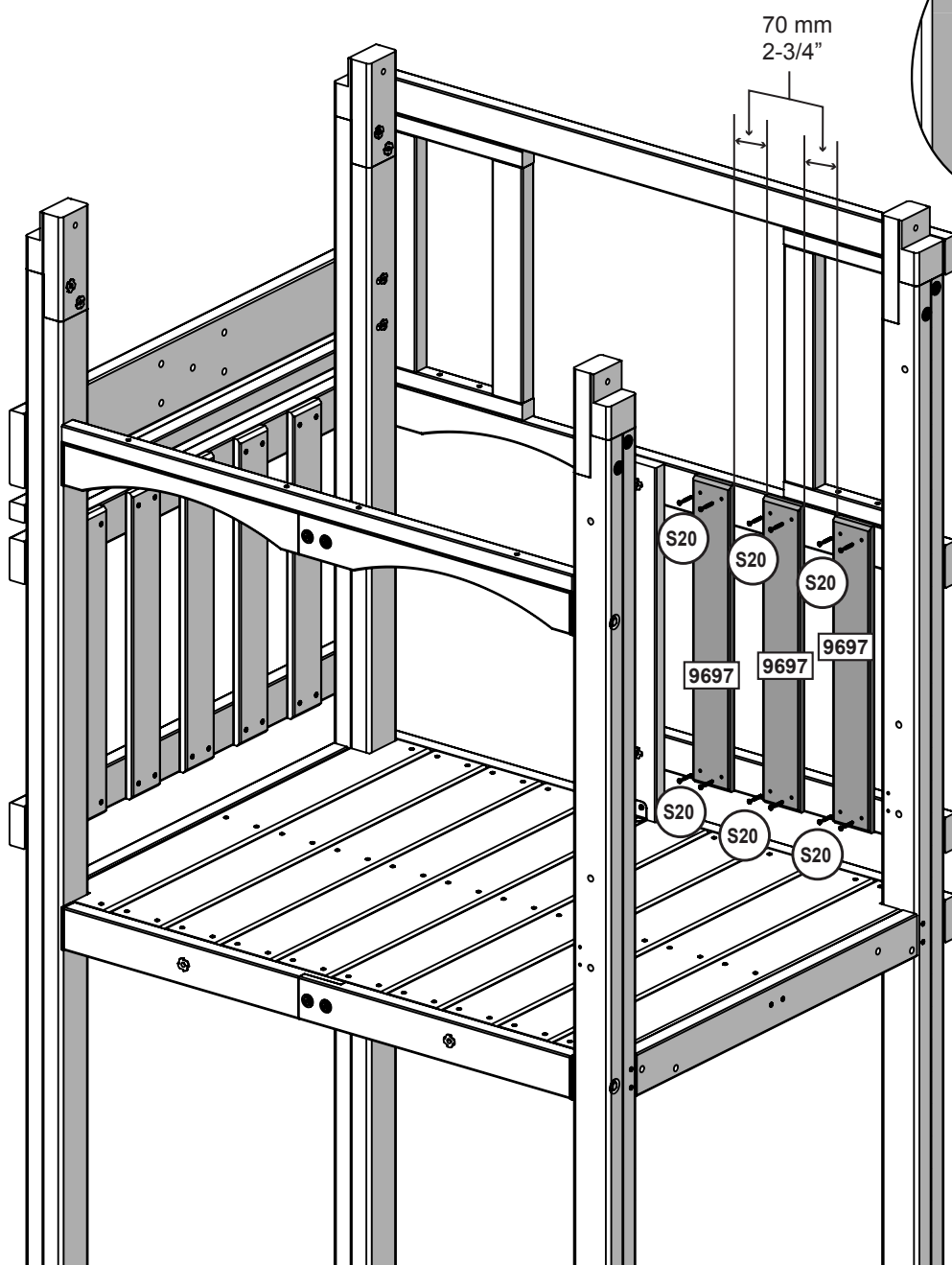

borde biselado hacia afuera

**Piezas de madera**

3 x 9697 15.9 x 76.2 x 549.0 mm (5/8" x 3" x 21-5/8")

**Herrajes**

12 x S20 #8 x 35mm (#8 x 1-3/8")



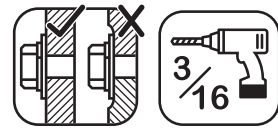

Pretaladre todos los agujeros con una broca de 3/16" (4.8 mm).

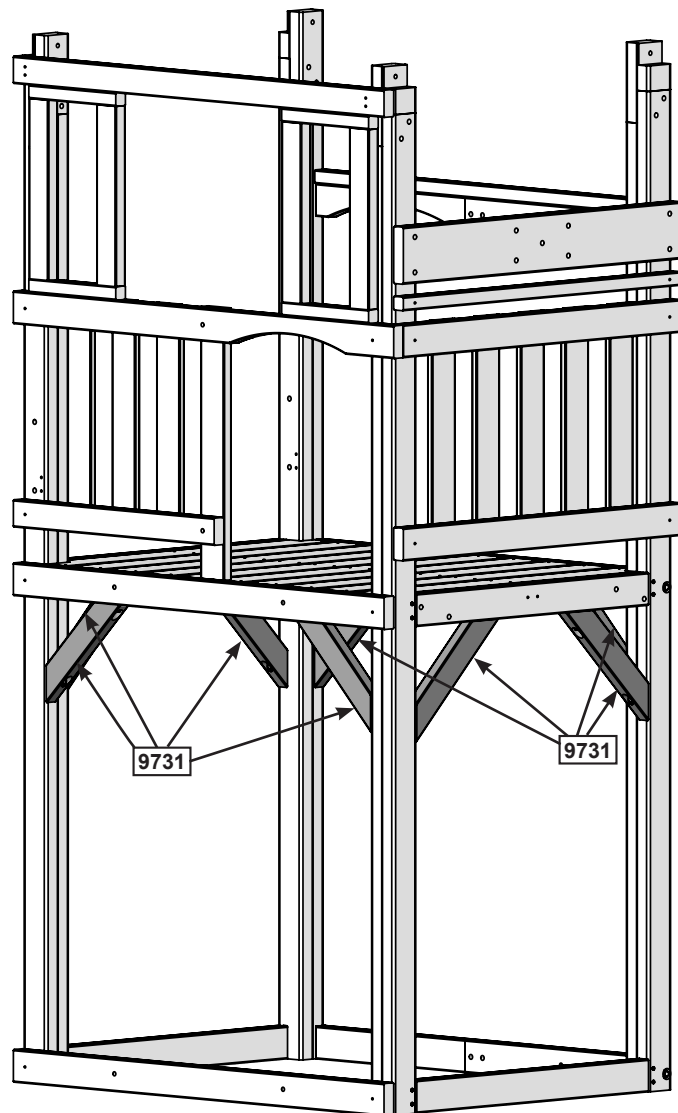
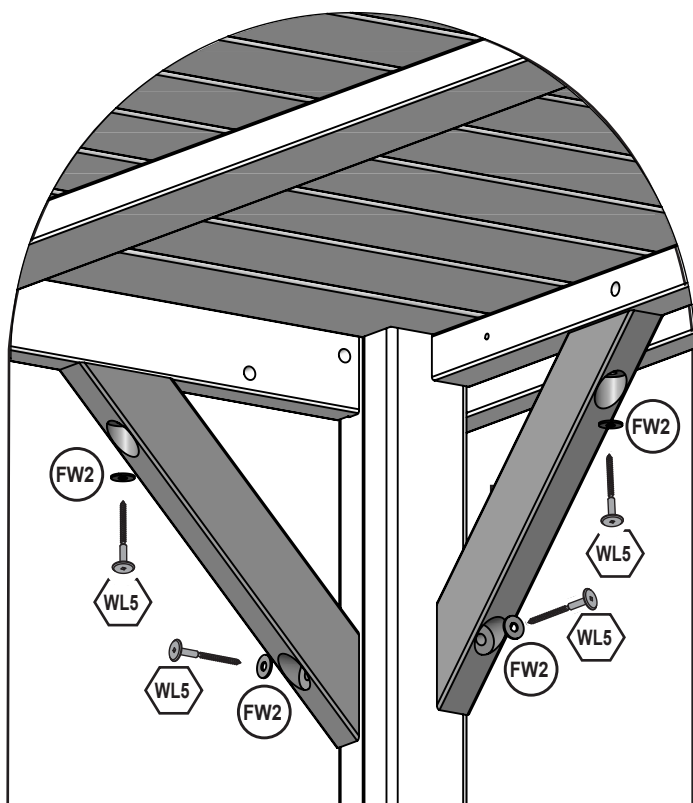

**Piezas de madera**

8 x **9731** 31.8 x 63.5 x 381.0 mm (1-1/4" x 2-1/2" x 15")

**Herrajes**

16 x **WL5** 6.4mm x 63.5 mm (1/4 x 2-1/2")(FW2)

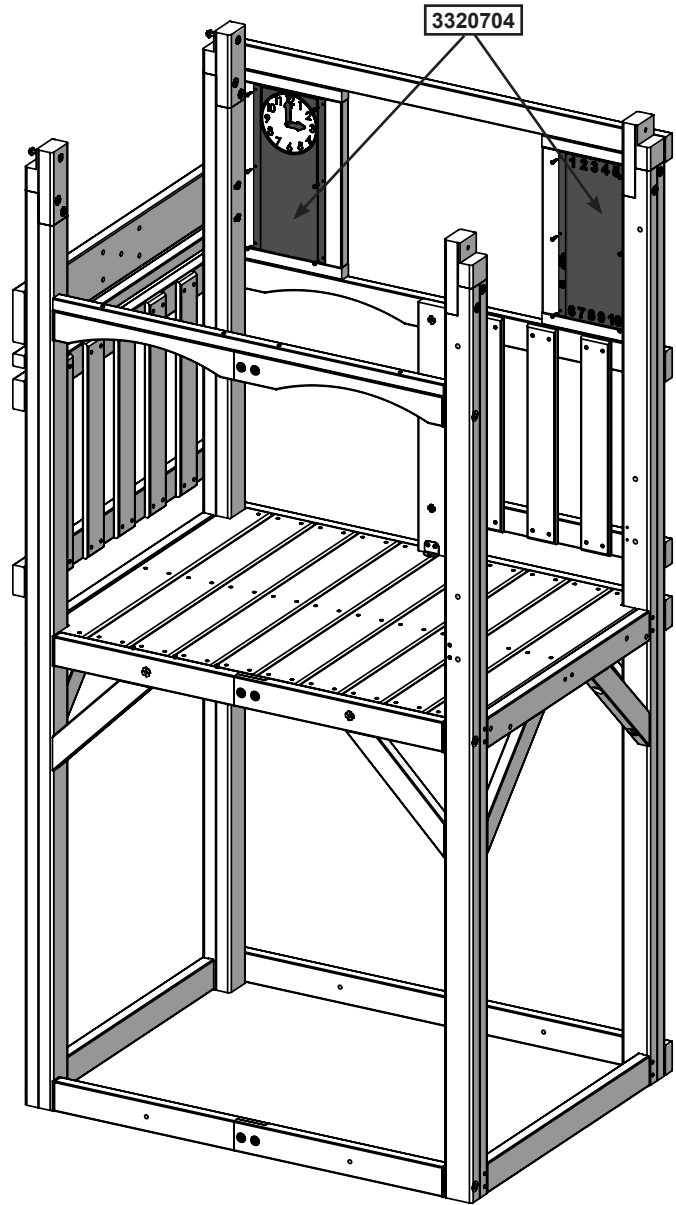
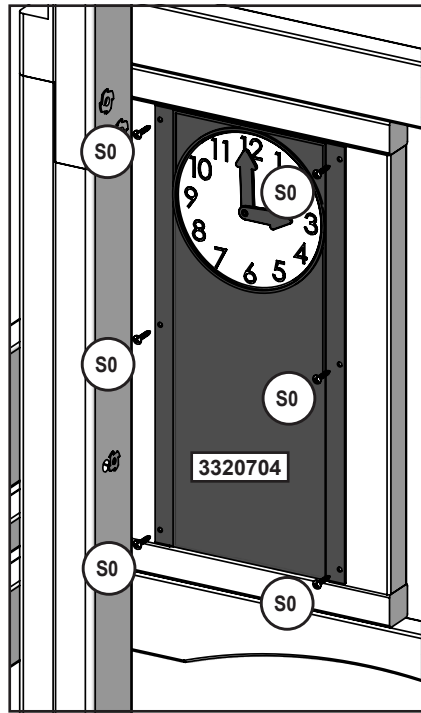

**Herrajes**

12 x  #8 x 22.2mm (#8 x 7/8")

**Otras piezas**

2 x 

europcustomerservice@kidkraft.com  
+31 20 305 8620  
M-F from 09:00 to 17:30 (GMT+1)

parts.kidkraft.eu



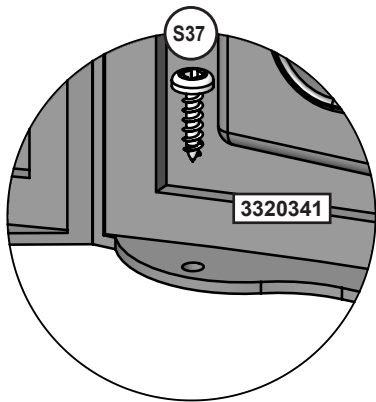
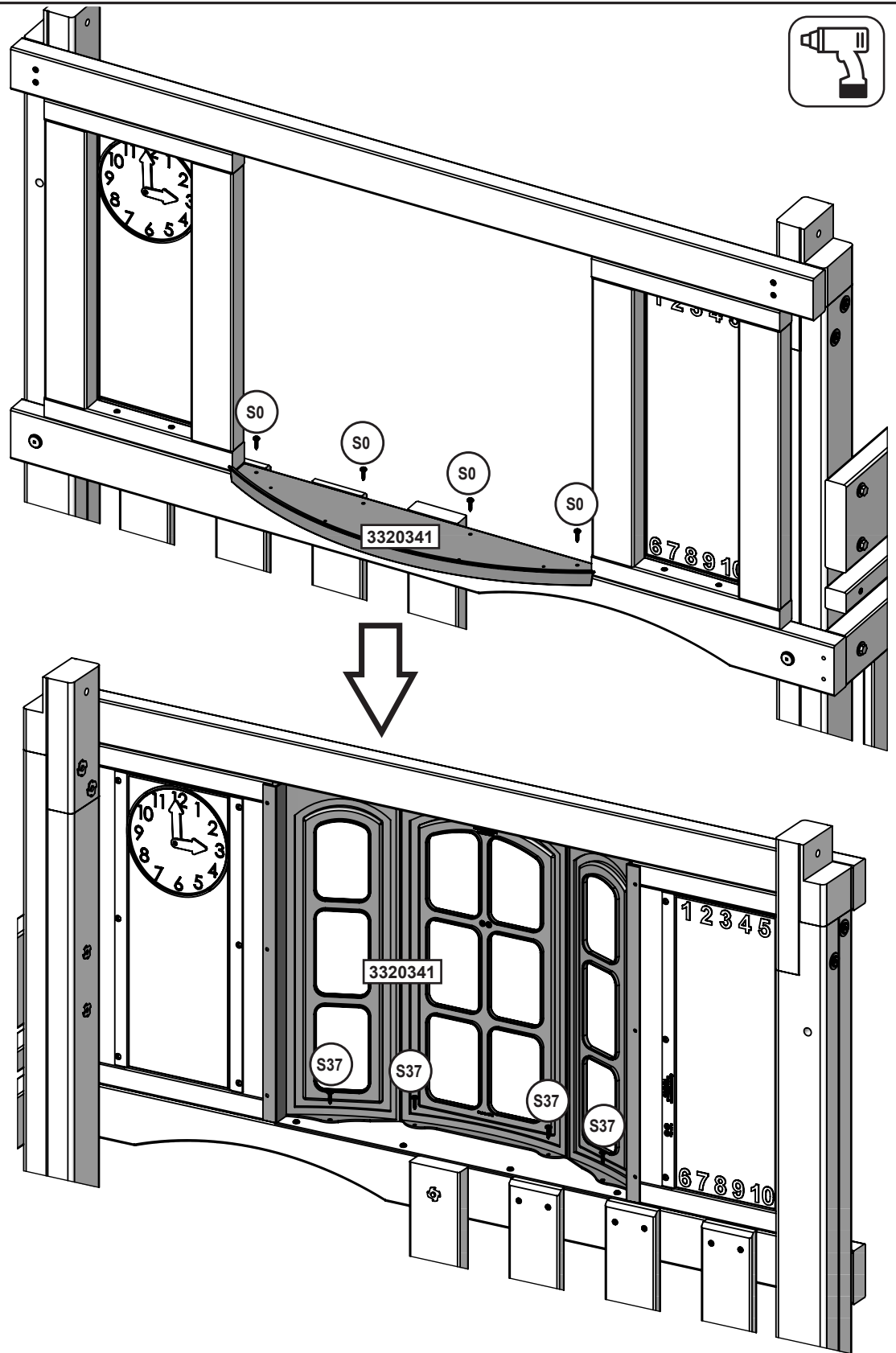

**Herrajes**

4 x (S37) #7 x 15.87mm (#7 x 5/8")

4 x (S0) #8 x 22.2mm (#8 x 7/8")

**Otras piezas**

1 x 3320341

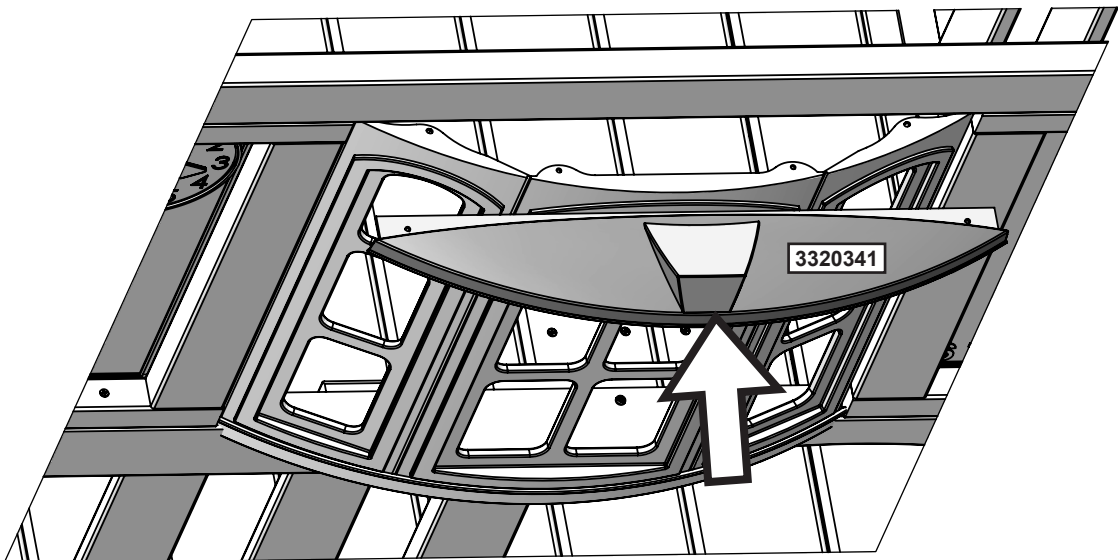
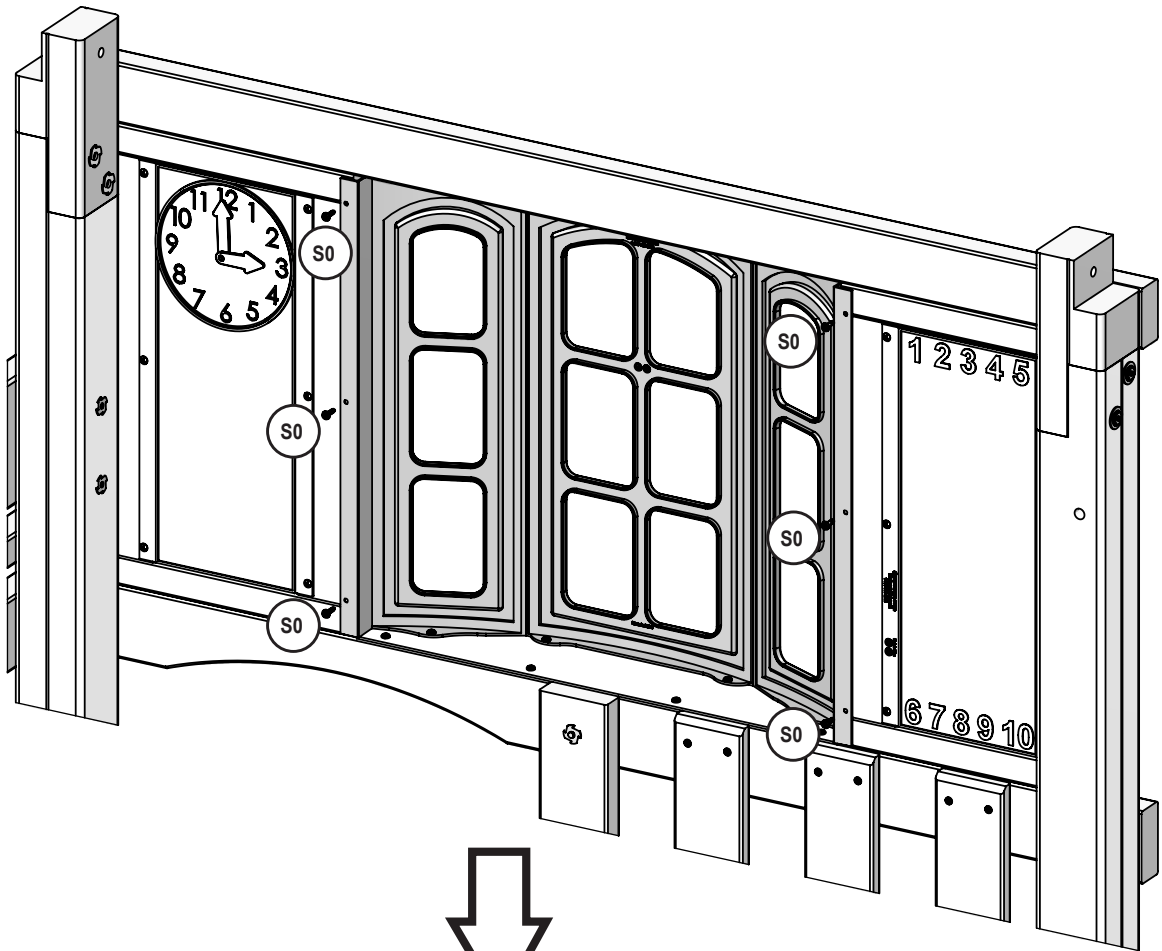

**Herrajes**

6 x  #8 x 22.2mm (#8 x 7/8")



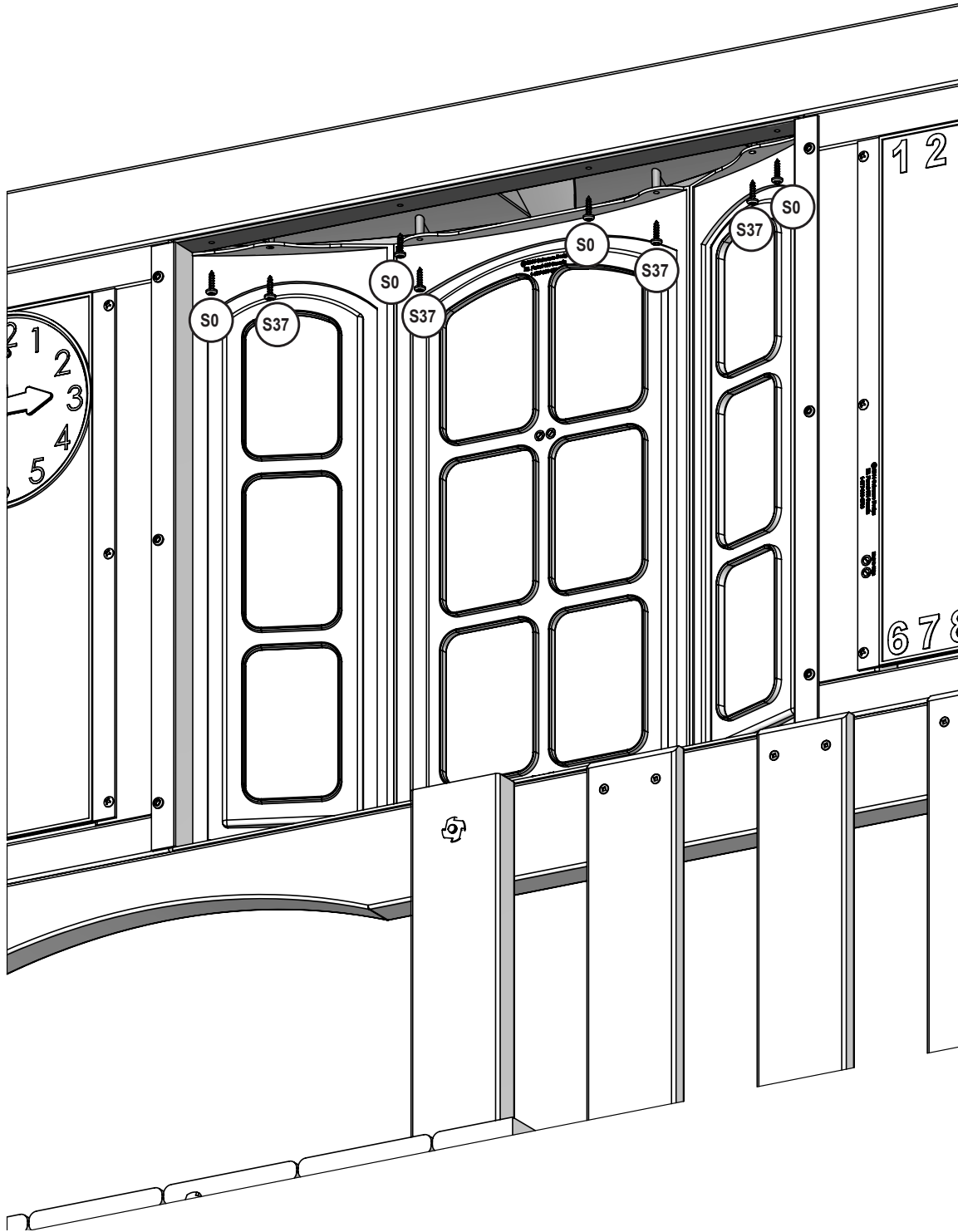

**Herrajes**

4 x (S37) #7 x 15.87mm (#7 x 5/8")

4 x (S0) #8 x 22.2mm (#8 x 7/8")

28

¡Monte primero las tuercas para clavar (t-nut) con un martillo!

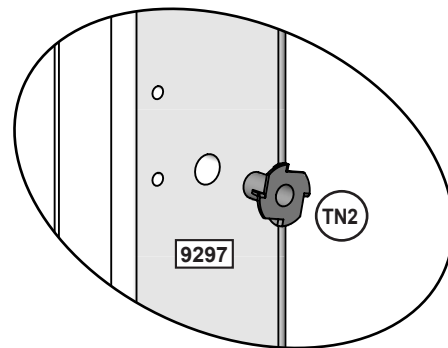
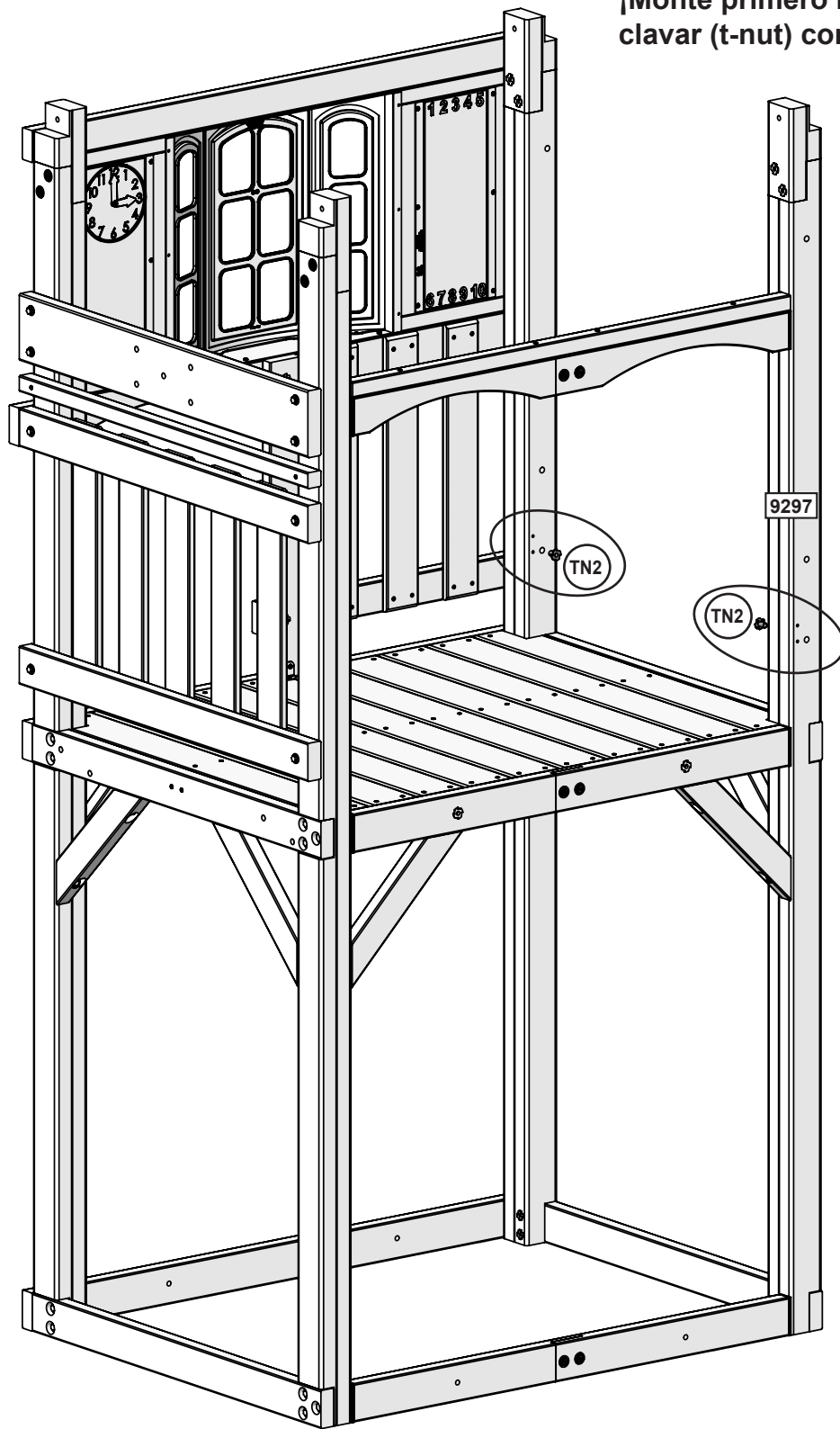

**Herrajes**

2 x 

europcustomerservice@kidkraft.com  
+31 20 305 8620  
M-F from 09:00 to 17:30 (GMT+1)

parts.kidkraft.eu



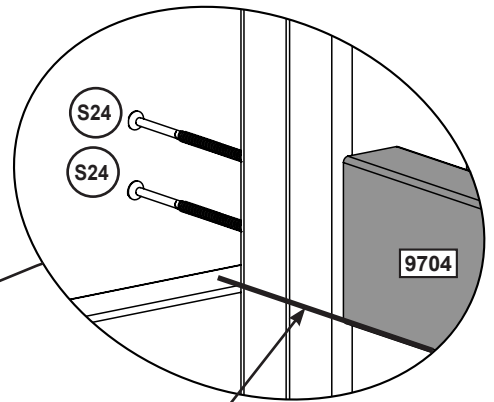
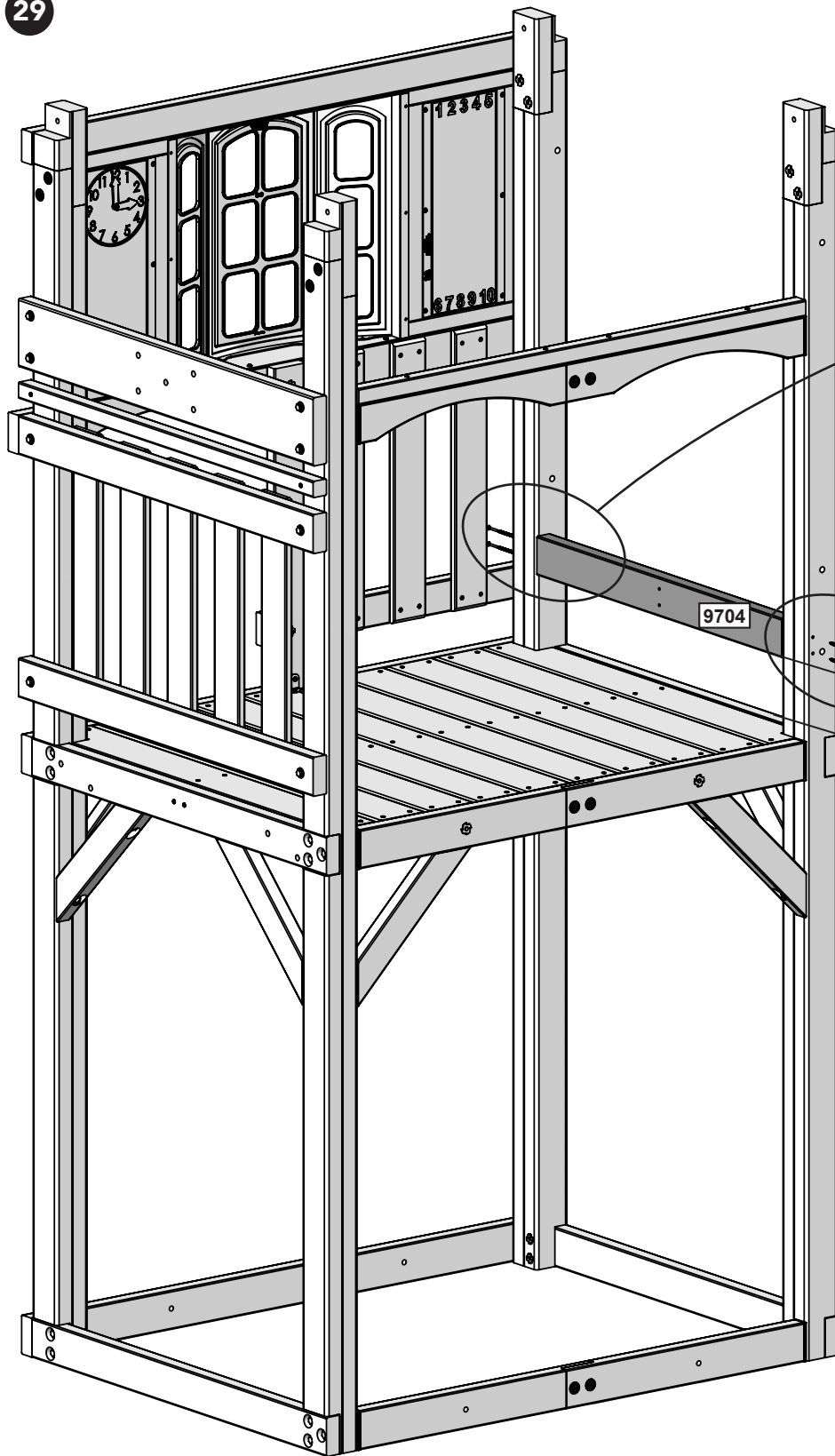

A ras

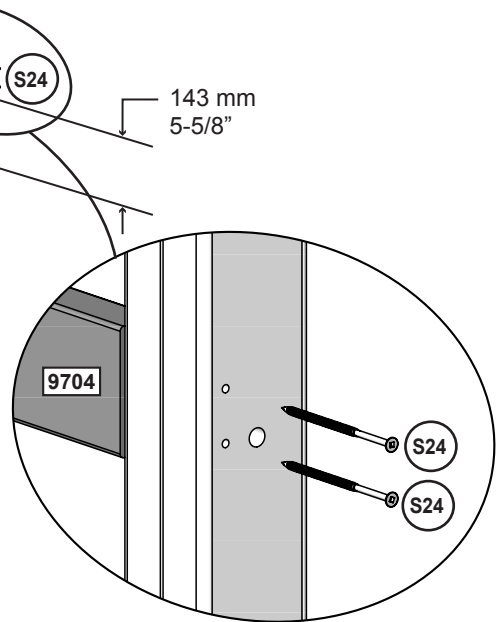

143 mm  
5-5/8"

**Piezas de madera**

1 x **9704** 31.8 x 76.2 x 759.9 mm (1-1/4" x 3" x 29-15/16")

**Herrajes**

4 x **S24** #10 x 101.6mm (#10 x 4")



parts.kidkraft.com

customerservice@kidkraft.com  
1.800.933.0771  
972.385.0100

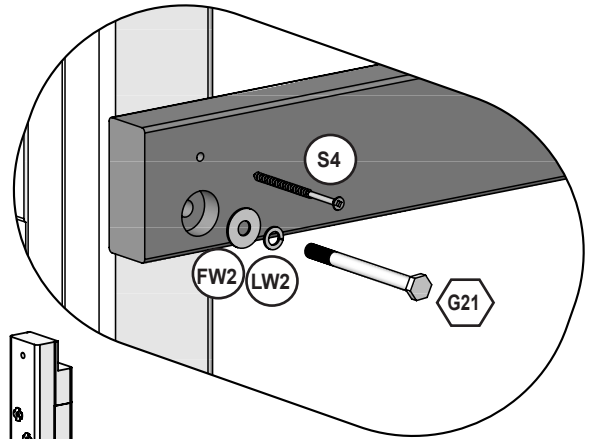
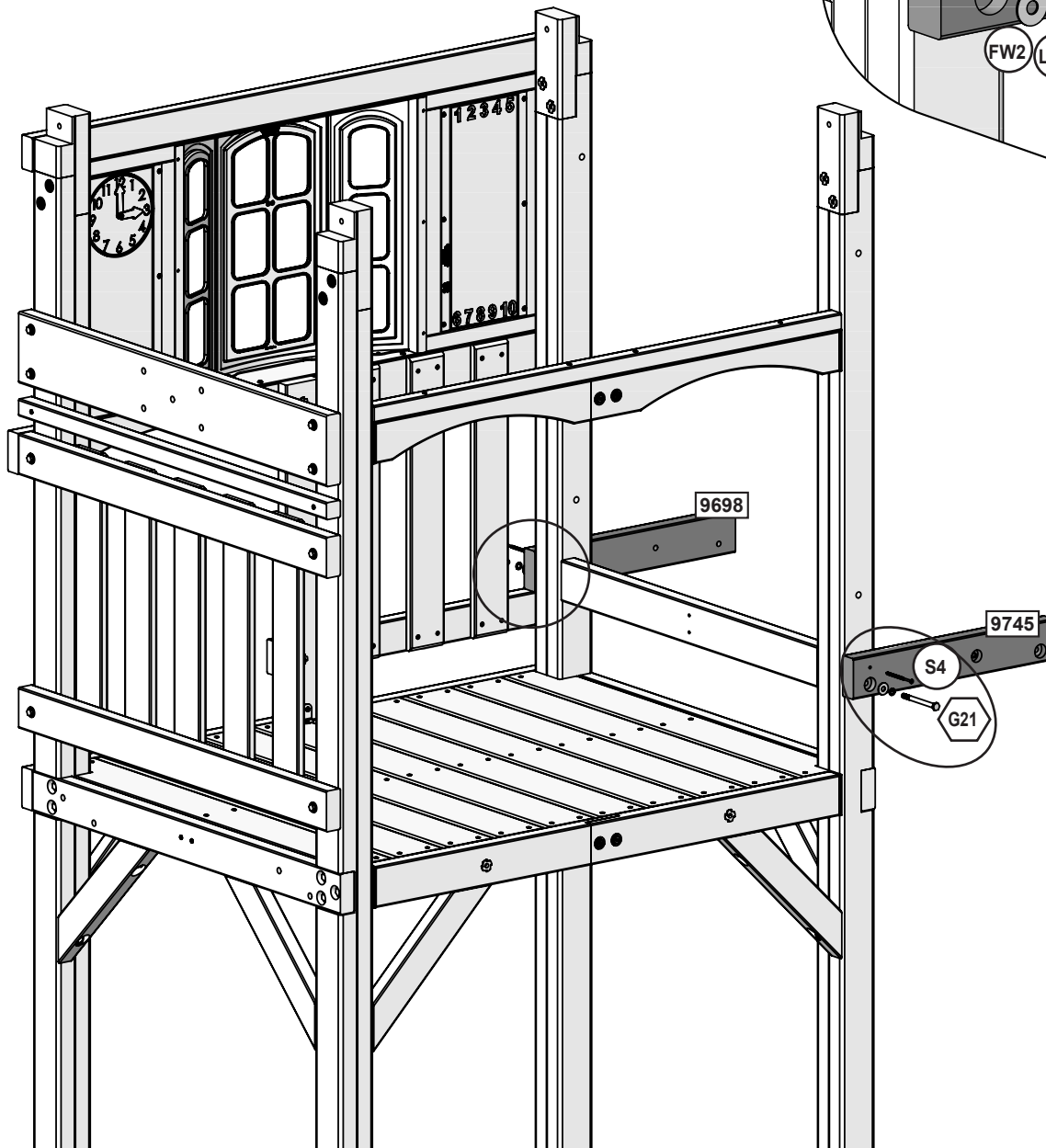

**Piezas de madera**

- 1 x **9698** 31.8 x 76.2 x 457.2 mm (1-1/4" x 3" x 18")
- 1 x **9745** 31.8 x 76.2 x 457.2 mm (1-1/4" x 3" x 18")

**Herrajes**

- 2 x **G21** 7.9mm x 95 mm (5/16 x 3-3/4") ( LW2,FW2)
- 2 x **S4** #8 x 76.2mm (#8 x 3")

europecustomerservice@kidkraft.com  
 +31 20 305 8620  
 M-F from 09:00 to 17:30 (GMT+1)

parts.kidkraft.eu





¡Monte primero las tuercas para clavar (t-nut) con un martillo!

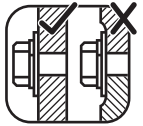

Pretaladre todos los agujeros con una broca de 3/16" (4.8 mm).

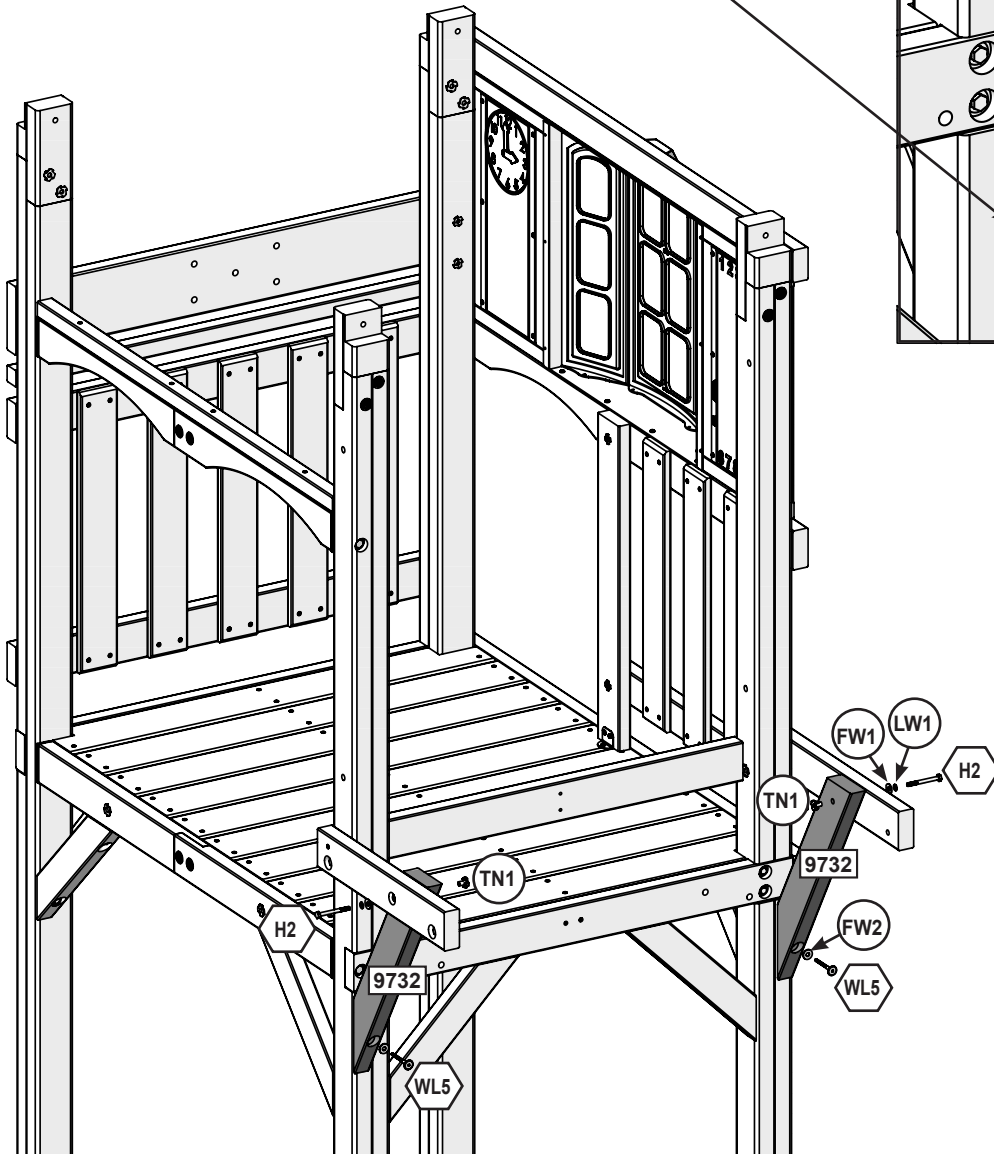
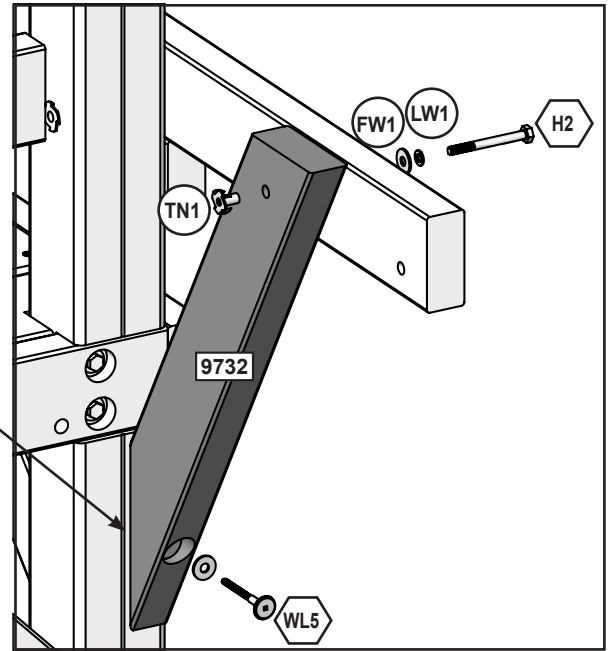

**Piezas de madera**

2 x 9732 31.8 x 76.2 x 530.0 mm (1-1/4" x 3" x 20 7/8")

**Herrajes**

2 x WL5 6.4mm x 63.5 mm (1/4 x 2-1/2")(FW2)

2 x H2 6.4mm x 50.8mm (1/4 x 2")(FW1, LW1, TN1)

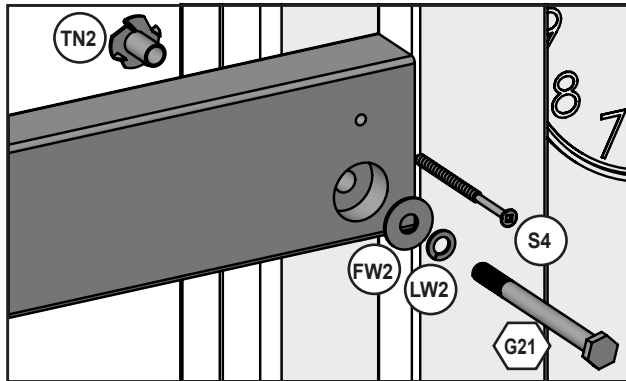
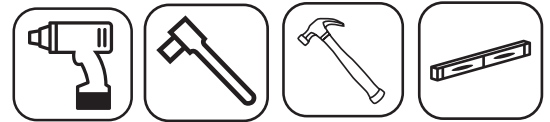

¡Monte primero las tuercas para clavar (t-nut) con un martillo!

El carril más corto se coloca en el marco de la pizarra con reloj.

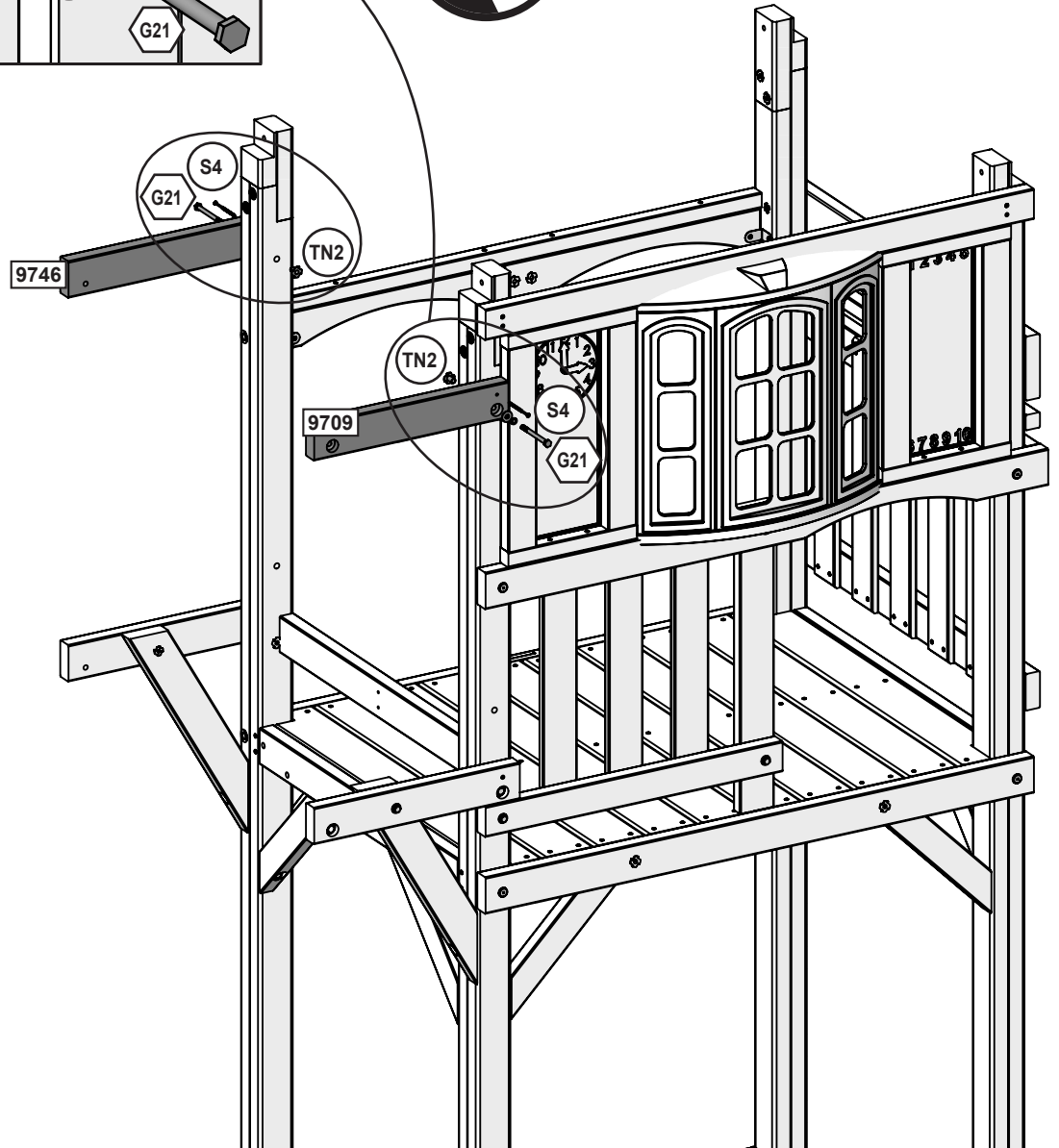

**Piezas de madera**

- 1 x 9709 31.8 x 76.2 x 431.8 mm (1-1/4" x 3" x 17")
- 1 x 9746 31.8 x 76.2 x 457.2 mm (1-1/4" x 3" x 18")

**Herrajes**

- 2 x G21 7.9mm x 95 mm (5/16 x 3-3/4") ( LW2, FW2 , TN2)
- 2 x S4 #8 x 76.2mm (#8 x 3")

europcustomerservice@kidkraft.com  
 +31 20 305 8620  
 M-F from 09:00 to 17:30 (GMT+1)

parts.kidkraft.eu



¡Monte primero las tuercas para clavar (t-nut) con un martillo!

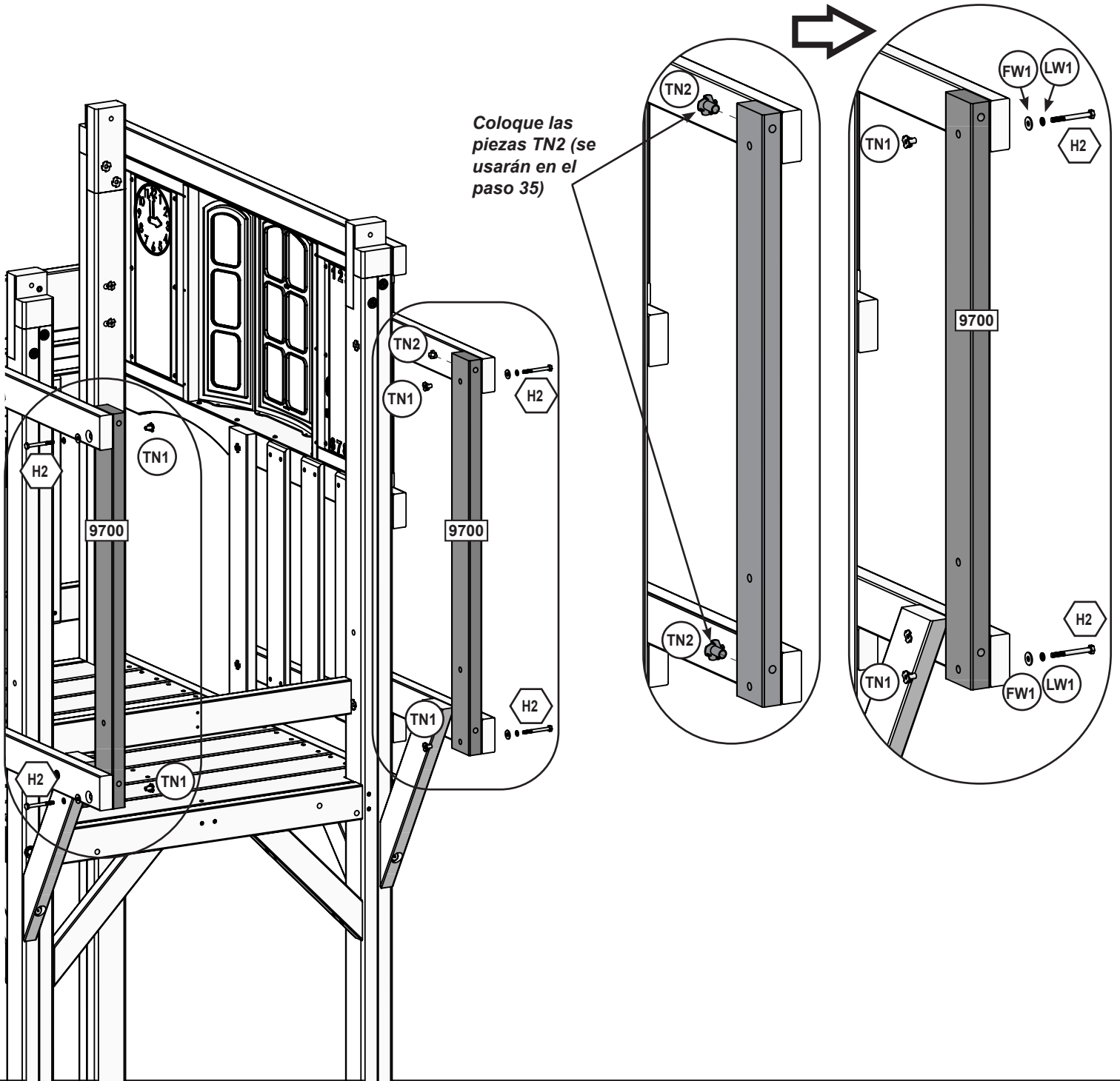

**Piezas de madera**

2 x 9700 31.8 x 76.2 x 876.3 mm (1-1/4" x 3" x 34-1/2")

**Herrajes**

4 x H2 6.4mm x 50.8 mm (1/4 x 2") (LW1,FW1,TN1)

4 x TN2 7.9 mm (5/16")



¡Monte primero las tuercas para clavar (t-nut) con un martillo!

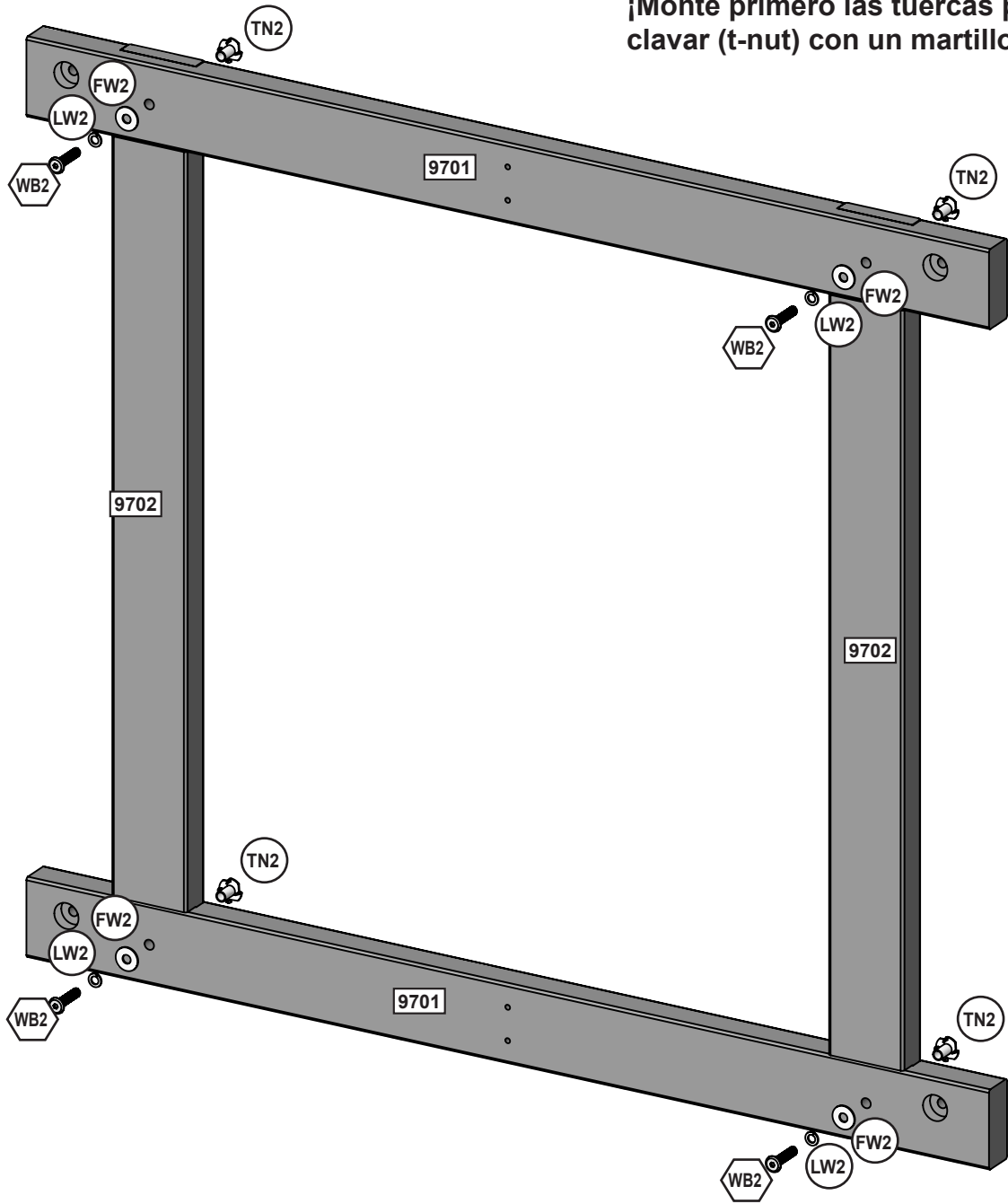

**Piezas de madera**

- 2 x 31.8 x 76.2 x 977.9 mm (1-1/4" x 3" x 38-1/2")
- 2 x 31.8 x 76.2 x 876.3 mm (1-1/4" x 3" x 34-1/2")

**Herrajes**

- 4 x 7.9mm x 35 mm (5/16 x 1-3/8")(FW2, LW2, TN2)

europecustomerservice@kidkraft.com  
 +31 20 305 8620  
 M-F from 09:00 to 17:30 (GMT+1)

parts.kidkraft.eu



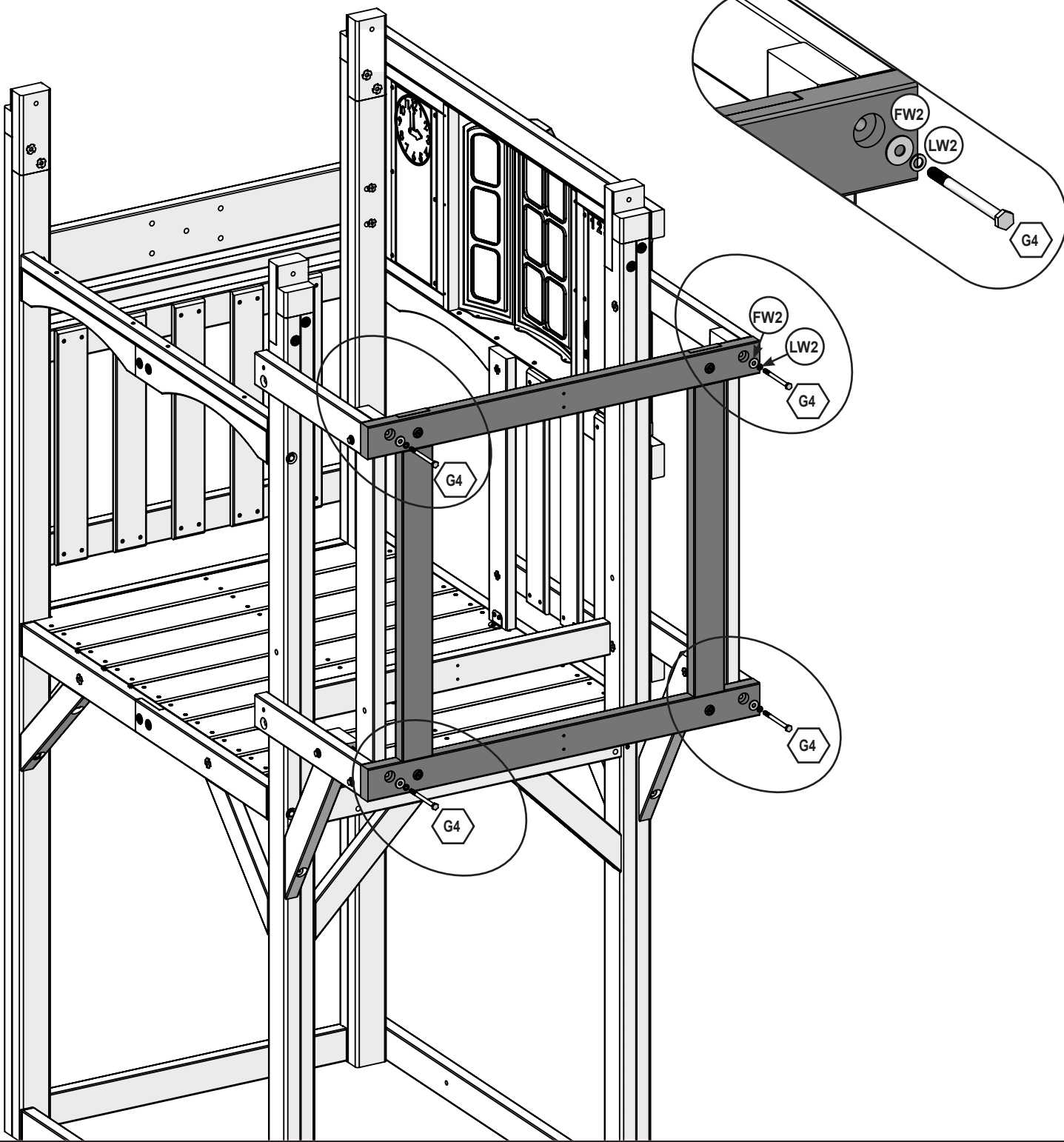

**Herrajes**

4 x  7.9mm x 101.6mm (5/16 x 4") (LW2,FW2)

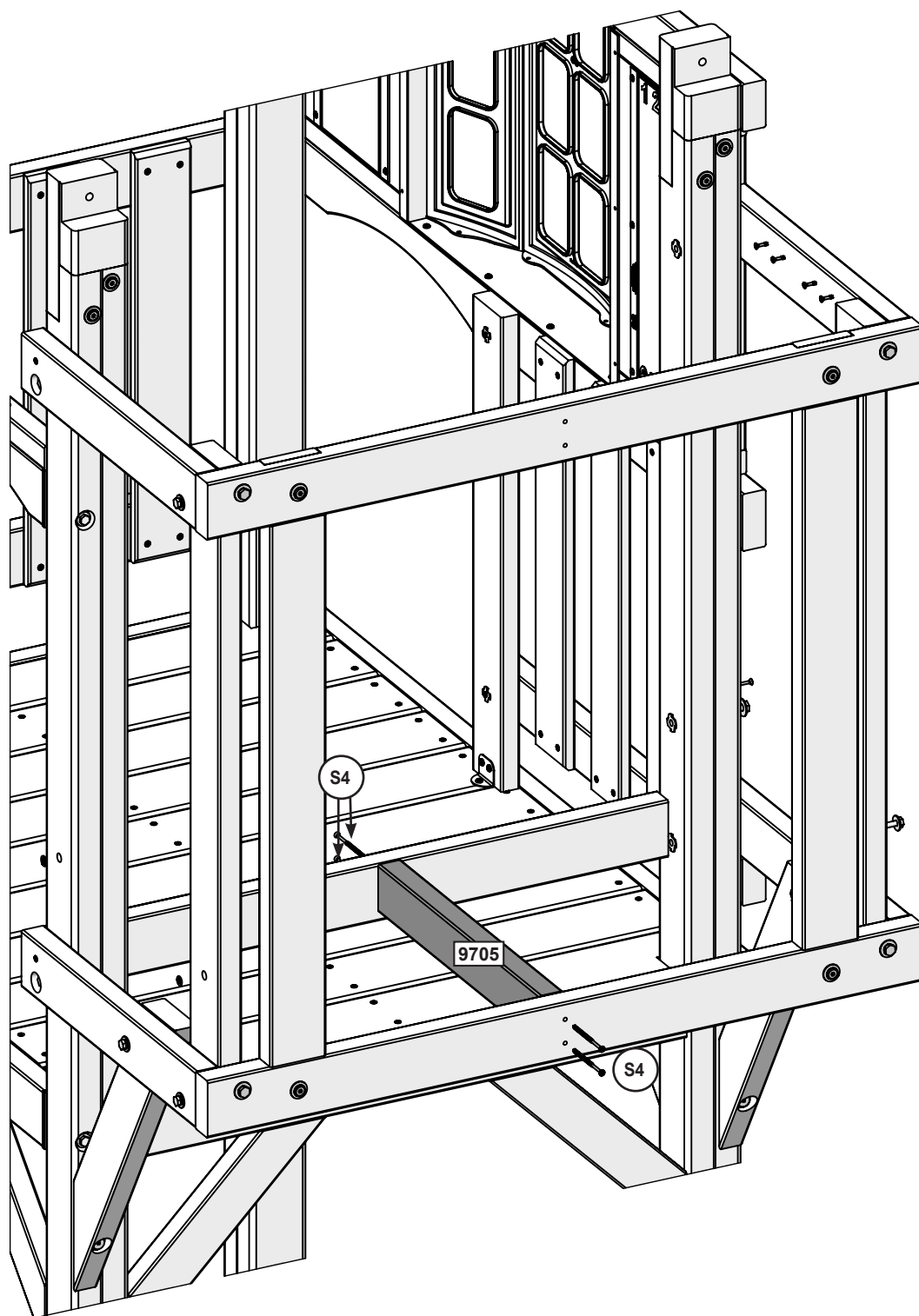

#### Piezas de madera

1 x  31.8 x 63.5 x 424.4 mm (1-1/4" x 2 1/2" x 16-11/16")

#### Herrajes

4 x  #8 x 76.2mm (#8 x 3")

europecustomerservice@kidkraft.com  
+31 20 305 8620  
M-F from 09:00 to 17:30 (GMT+1)

parts.kidkraft.eu



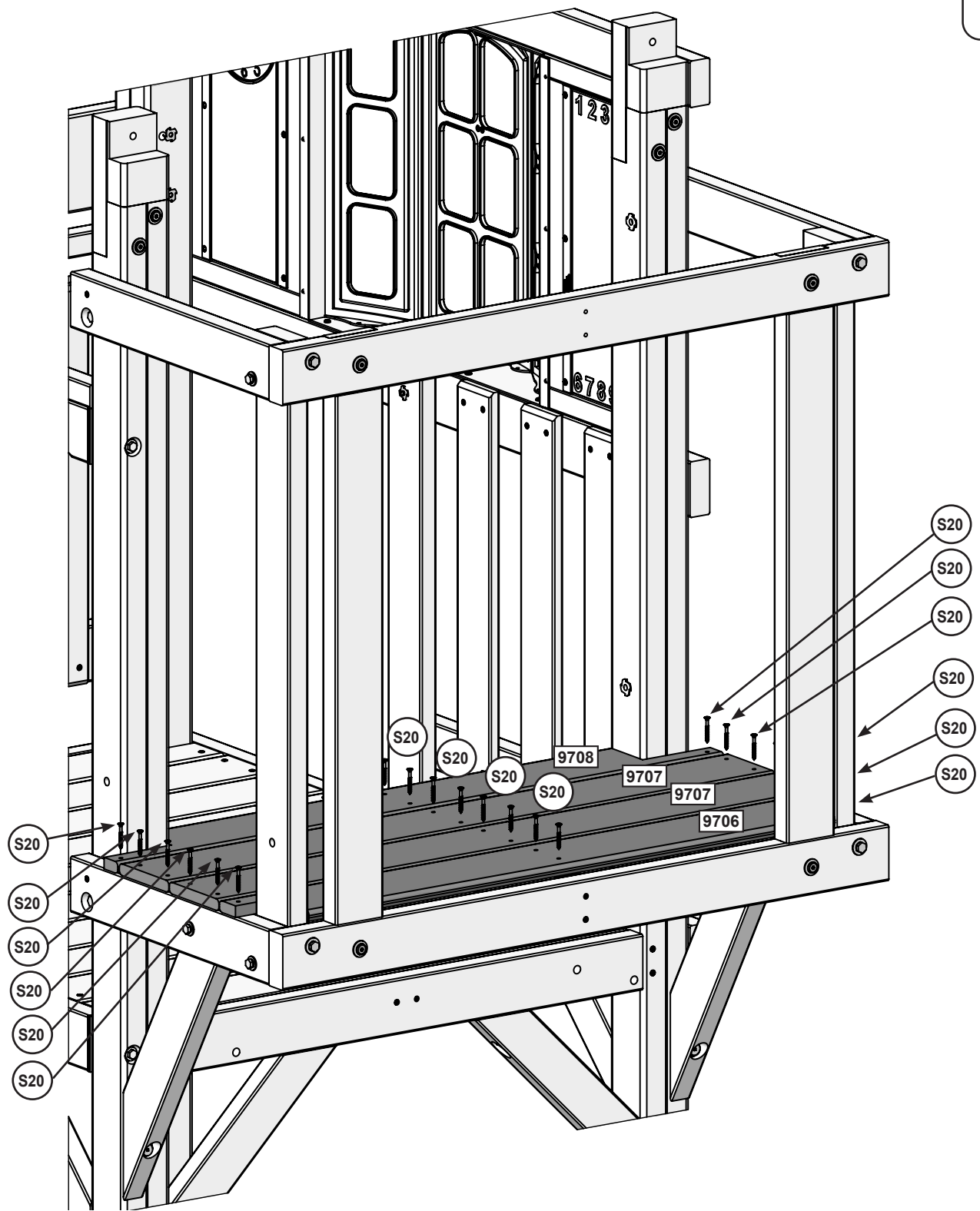

**Piezas de madera**

- 1 x 9706 15.9 x 114.3 x 977.9 mm (5/8" x 4-1/2" x 38-1/2")
- 2 x 9707 15.9 x 114.3 x 977.9 mm (5/8" x 4-1/2" x 38-1/2")
- 1 x 9708 15.9 x 109.0 x 977.9 mm (5/8" x 4-5/16" x 38-1/2")

**Herrajes**

- 24 x S20 #8 x 35mm (#8 x 1-3/8")

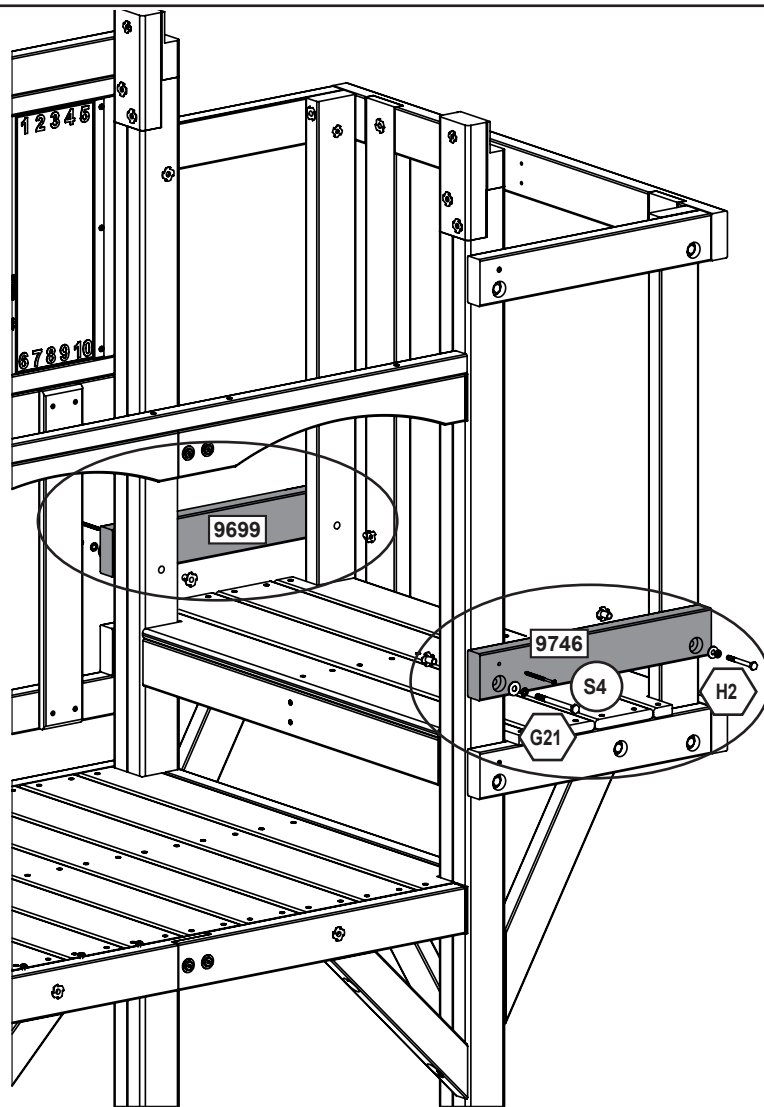

¡Monte primero las tuercas para clavar (t-nut) con un martillo!

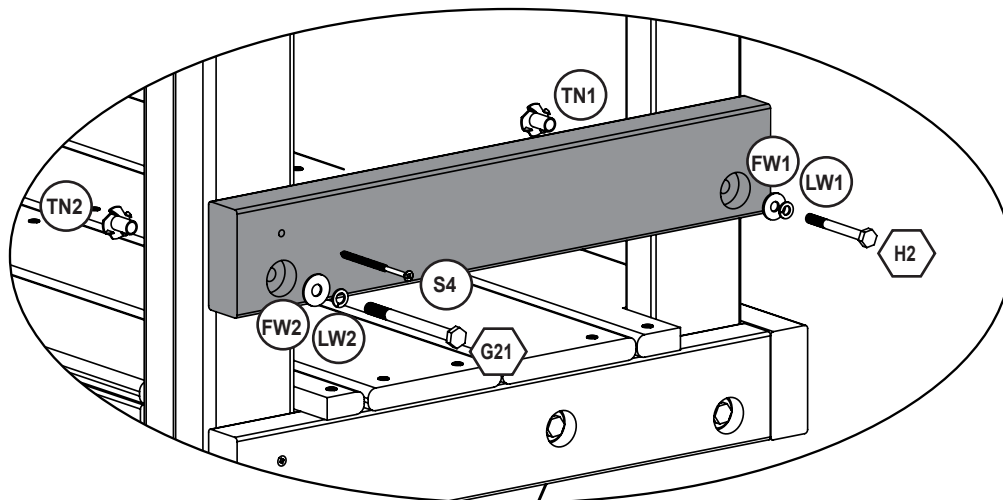

**Piezas de madera**

- 1 x 31.8 x 76.2 x 457.2 mm (1-1/4" x 3" x 18")
- 1 x 31.8 x 76.2 x 457.2 mm (1-1/4" x 3" x 18")

**Herrajes**

- 2 x 6.4mm x 50.8 mm (1/4 x 2") (LW1,FW1,TN1)
- 2 x 7.9mm x 95 mm (5/16 x 3-3/4") ( LW2, FW2, TN2)
- 2 x #8 x 76.2mm (#8 x 3")

europcustomerservice@kidkraft.com  
 +31 20 305 8620  
 M-F from 09:00 to 17:30 (GMT+1)

parts.kidkraft.eu





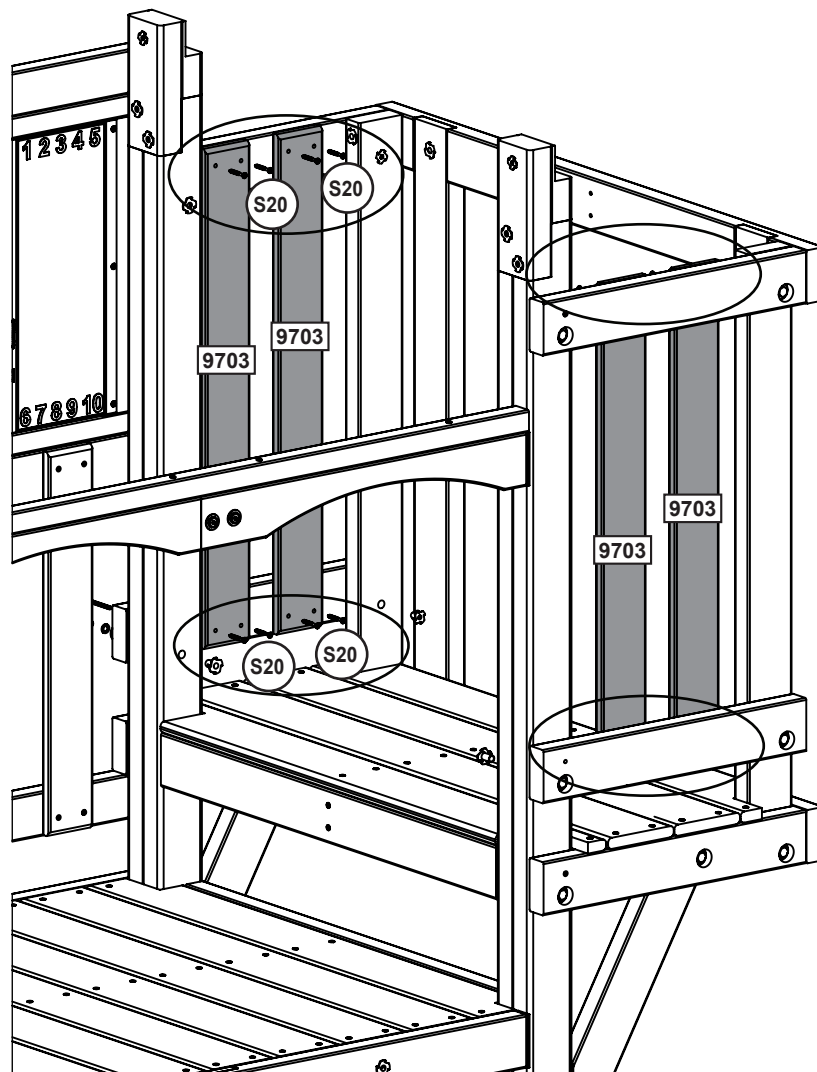
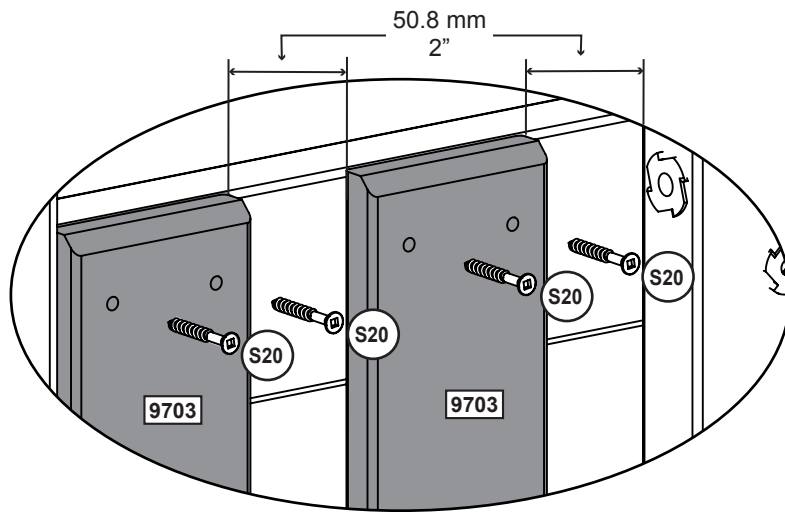

**Piezas de madera**

4 x **9703** 15.9 x 76.2 x 715.1 mm (5/8" x 3" x 28-1/8")

**Herrajes**

16 x **S20** #8 x 35mm (#8 x 1-3/8")

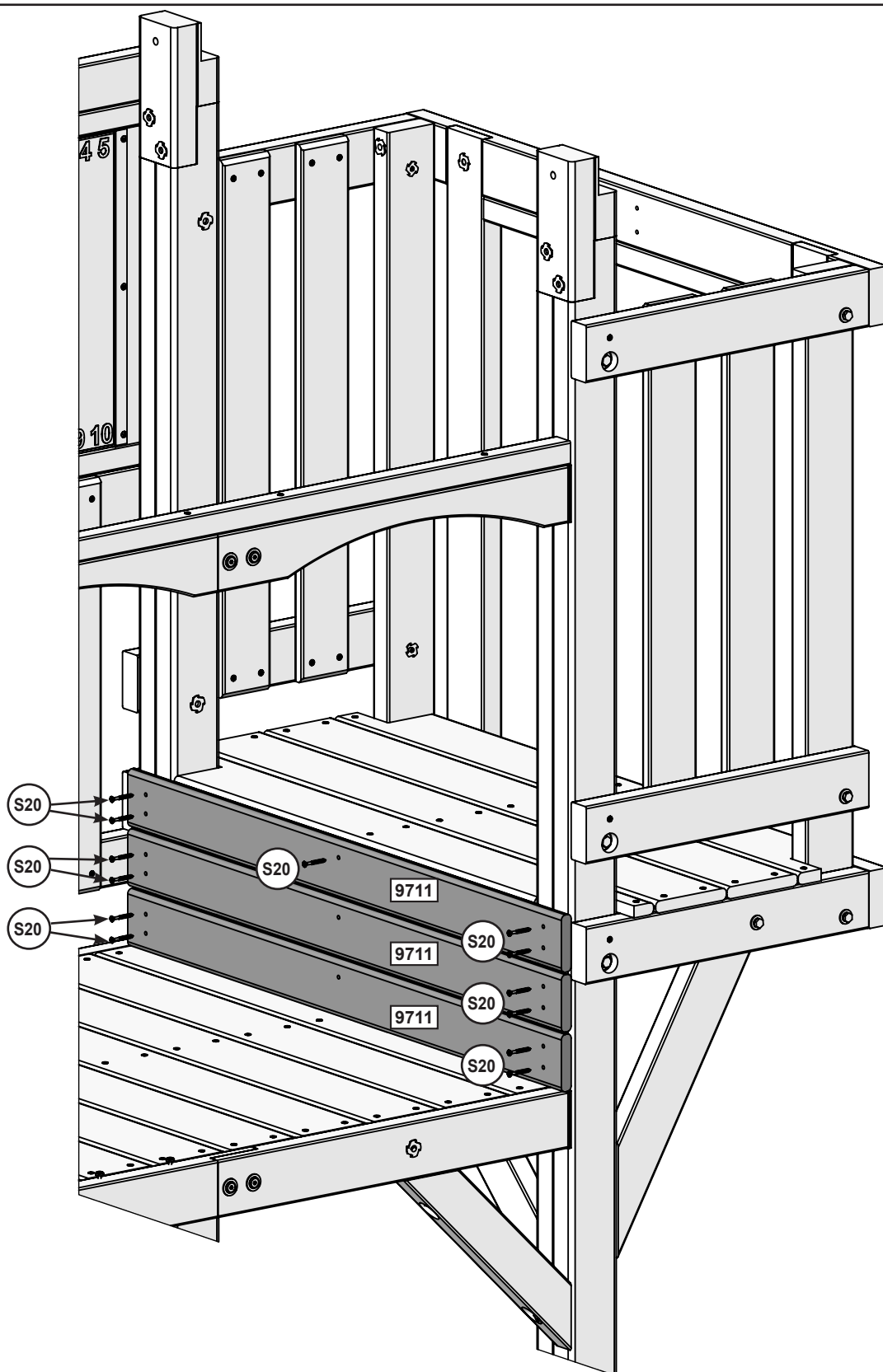

**Piezas de madera**

3 x **9711** 15.9 x 76.2 x 914.4 mm (5/8" x 3" x 36")

**Herrajes**

13 x **S20** #8 x 35mm (#8 x 1-3/8")

europecustomerservice@kidkraft.com  
 +31 20 305 8620  
 M-F from 09:00 to 17:30 (GMT+1)

parts.kidkraft.eu



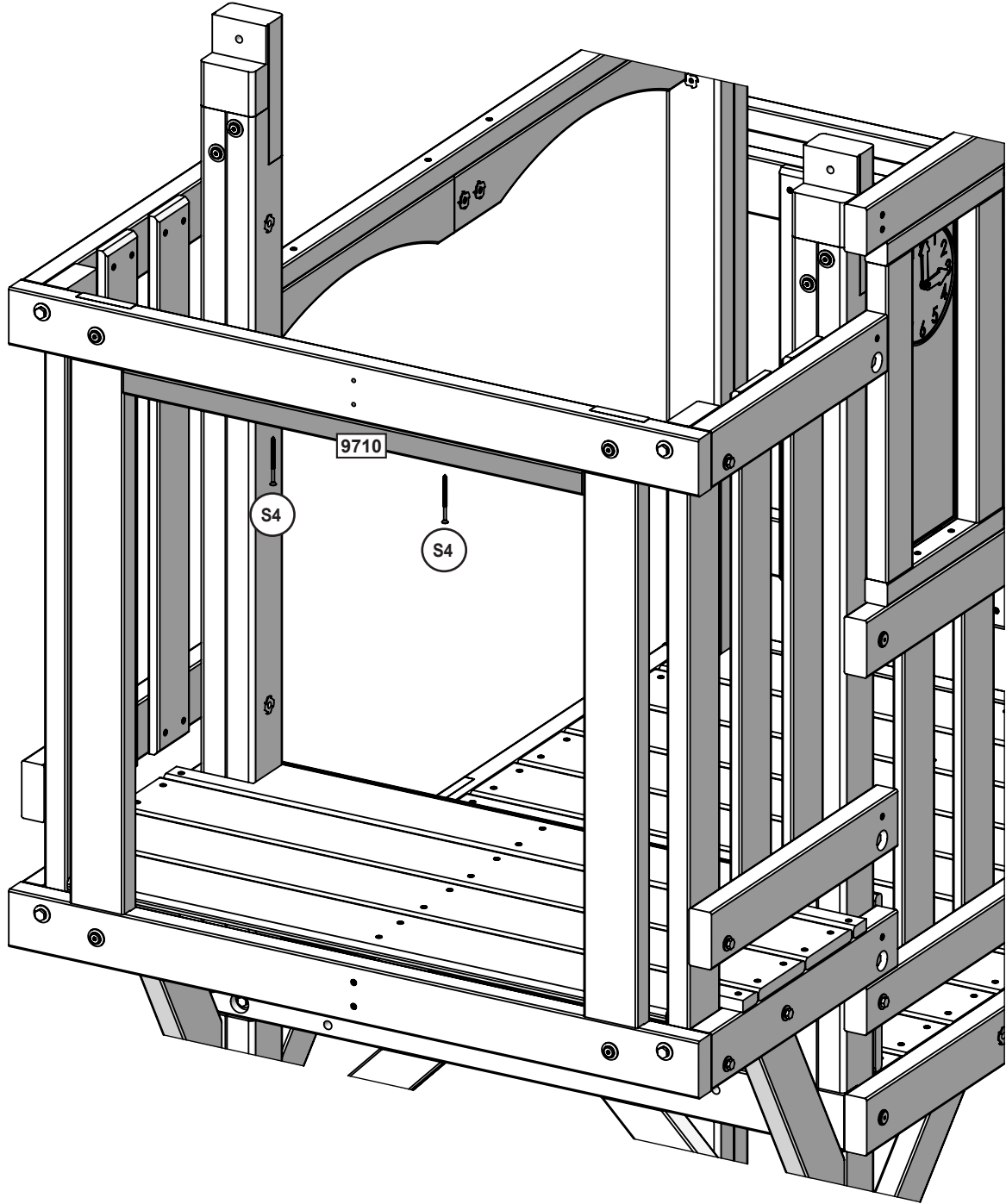

**Piezas de madera**

1 x **9710** 31.8 x 31.8 x 650.0 mm (1-1/4" X 1 1/4" X 25-9/16")

**Herrajes**

2 x **S4** #8 x 76.2mm (#8 x 3")

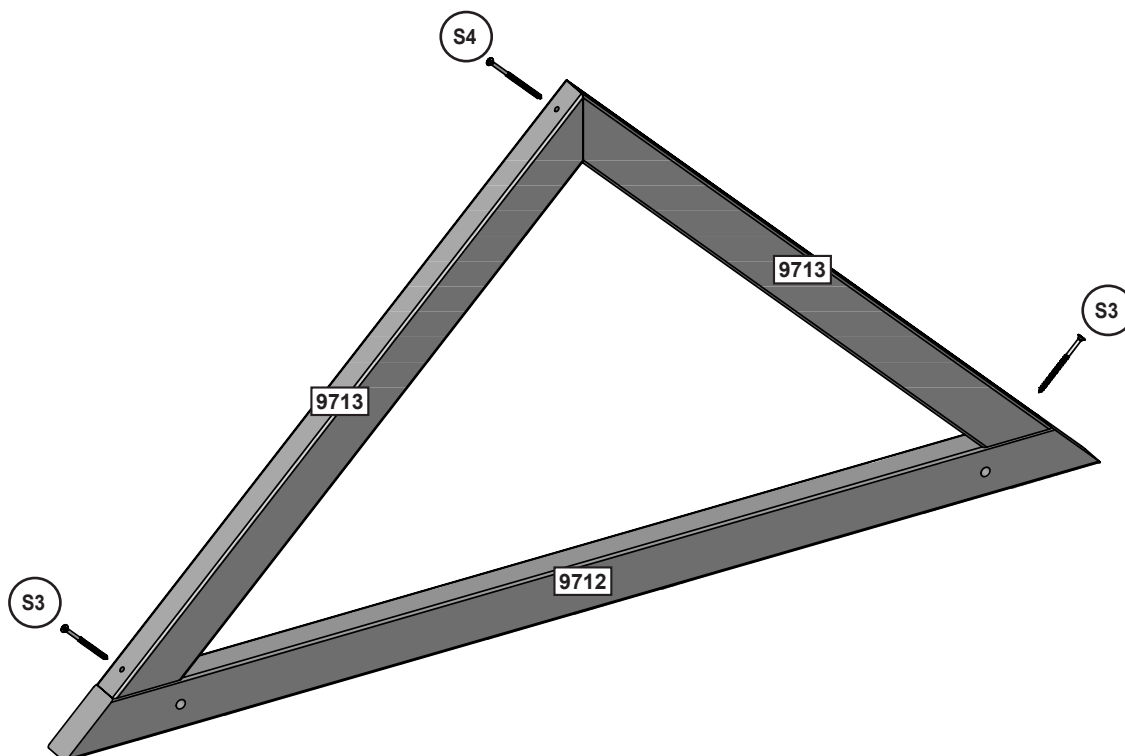

#### Piezas de madera

- 2 x 31.8 x 50.8 x 1079.5 mm (1-1/4" x 2" x 42-1/2")  
 4 x 31.8 x 50.8 x 691.1 mm (1-1/4" x 2" x 27-3/16")

#### Herrajes

- 4 x #8 x 64mm (#8 x 2-1/2")  
 2 x #8 x 76.2mm (#8 x 3")

europcustomerservice@kidkraft.com  
 +31 20 305 8620  
 M-F from 09:00 to 17:30 (GMT+1)

parts.kidkraft.eu





Repita este paso dos veces

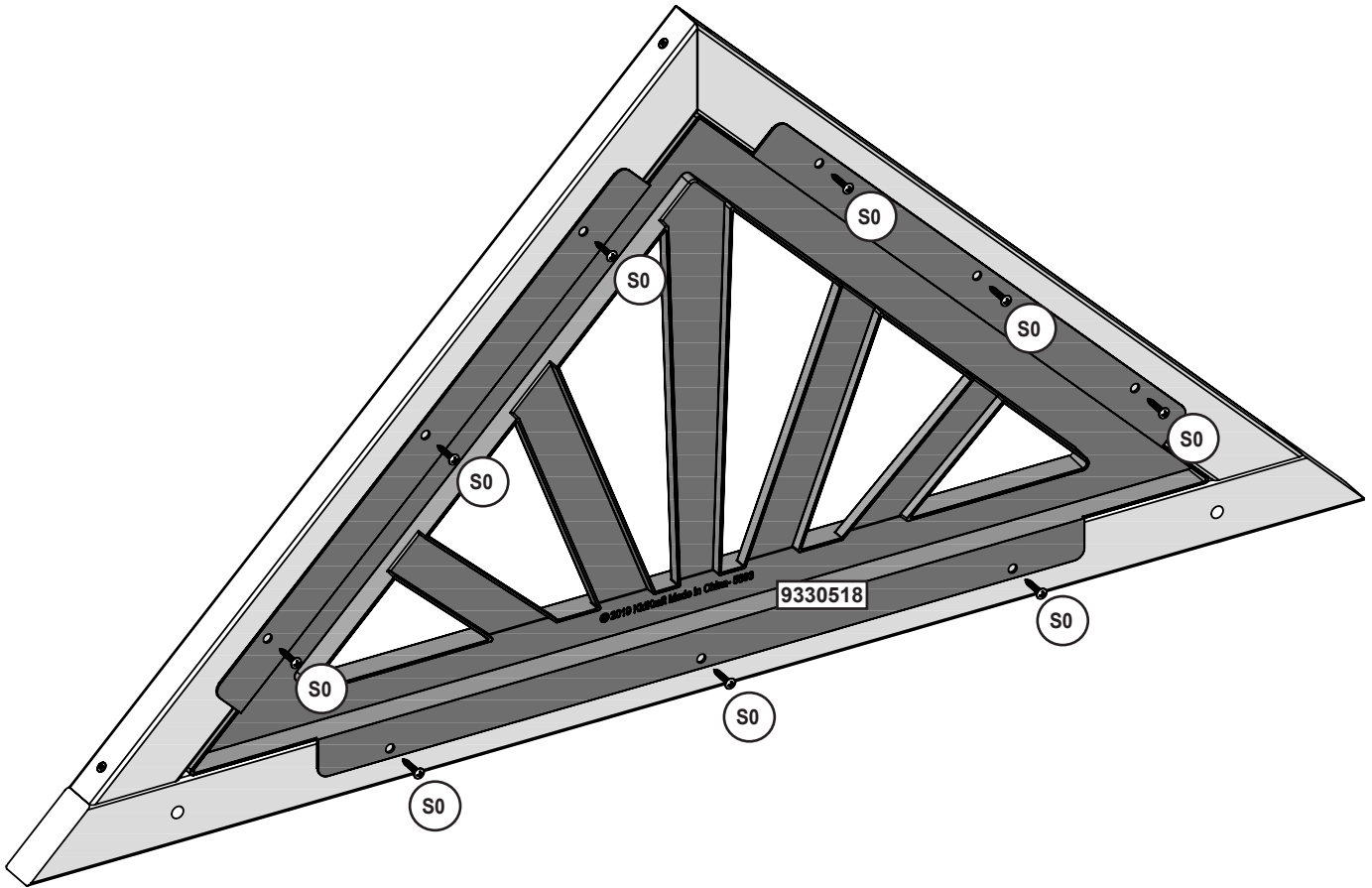

**Herrajes**

18 x  #8 x 22.2mm (#8 x 7/8")

**Otras piezas**

2 x 

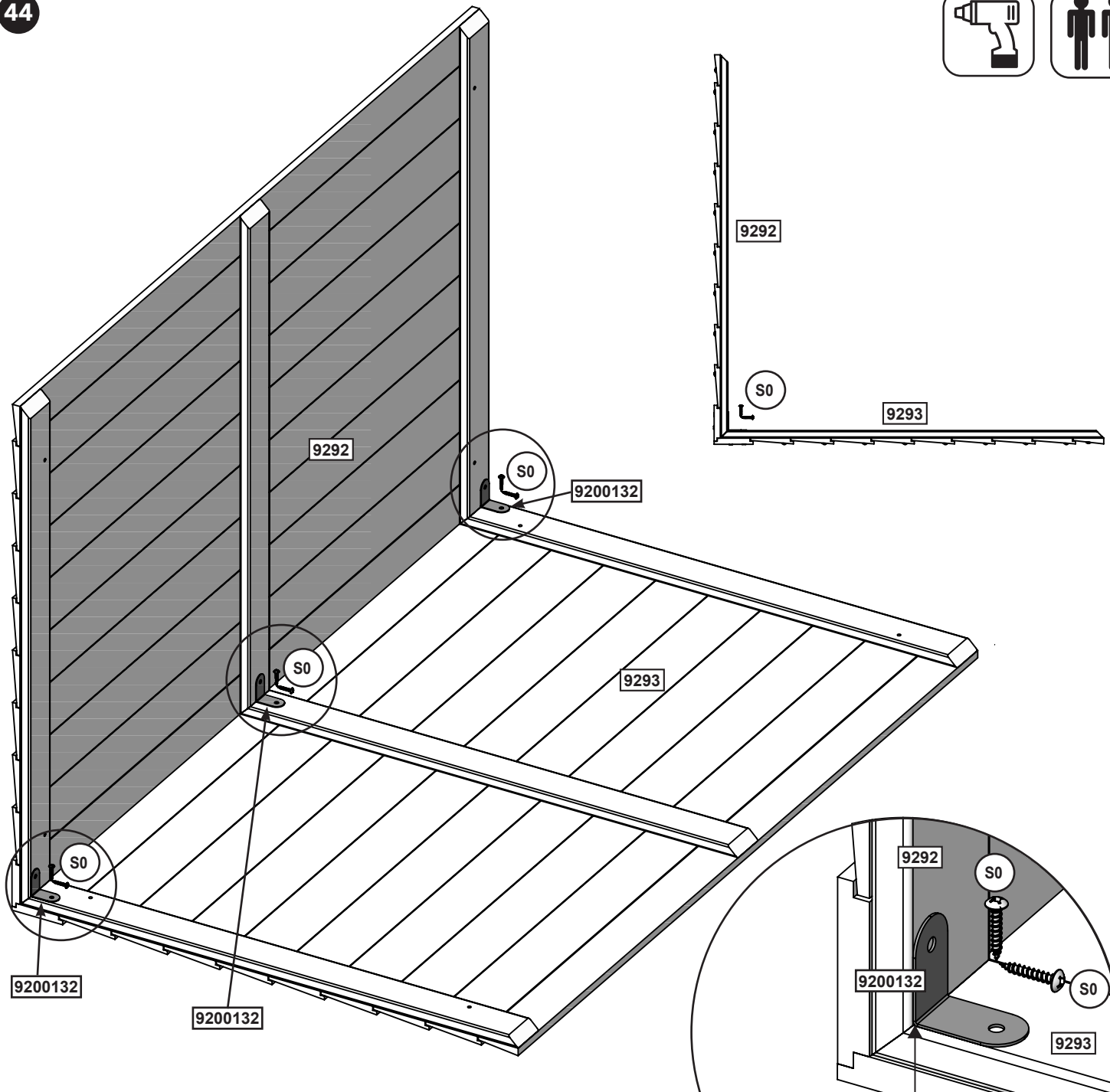

**Instale el soporte 9200132 al ras del borde exterior.**



**Piezas de madera**

- 1 x 9292 28.6 x 1270 x 801.7 mm (1-1/8" x 50" x 31-13/16")
- 1 x 9293 28.6 x 1270 x 801.7 mm (1-1/8" x 50" x 31-13/16")

**Herrajes**

- 6 x S0 #8 x 22.2mm (#8 x 7/8")

**Otras piezas**

- 3 x 9200132

europecustomerservice@kidkraft.com  
 +31 20 305 8620  
 M-F from 09:00 to 17:30 (GMT+1)

parts.kidkraft.eu



45

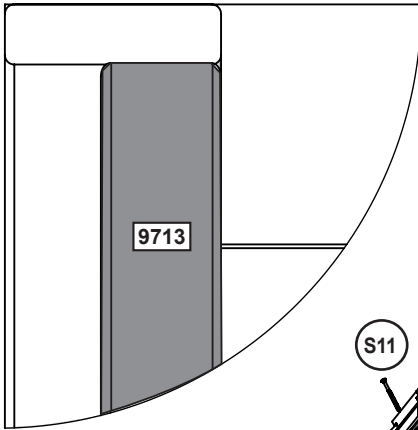

Las tejas deberían quedar a ras de los bordes interiores en ambos lados

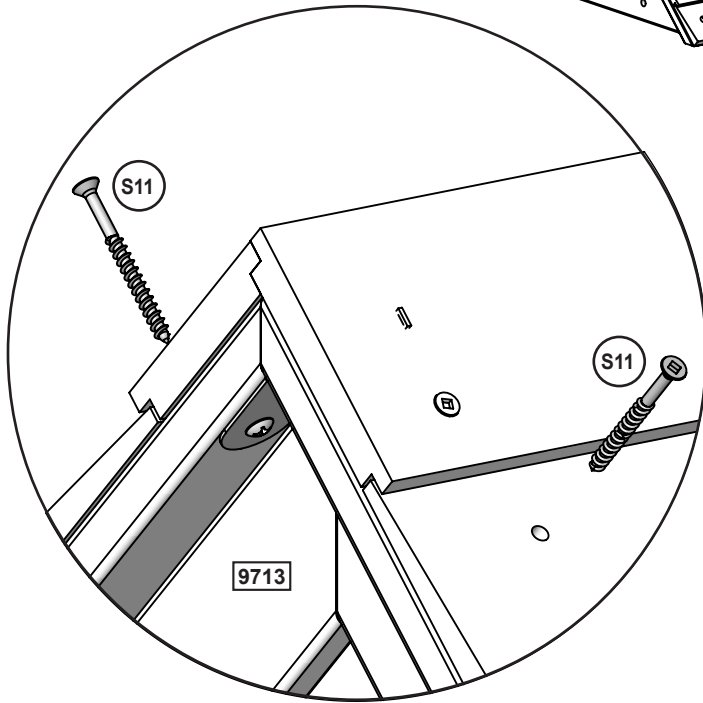
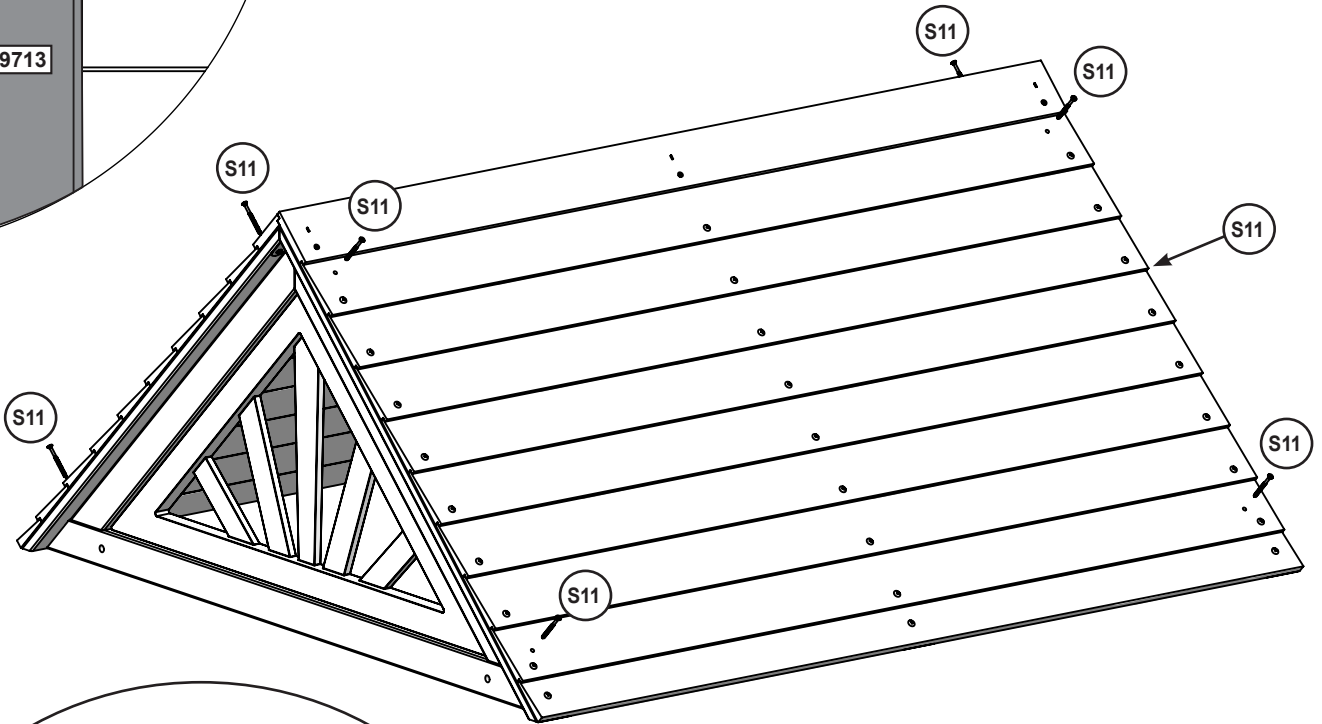

**Herrajes**

8 x  #8 x 50.8mm (#8 x 2")

46

¡Monte primero las tuercas para clavar (t-nut) con un martillo!

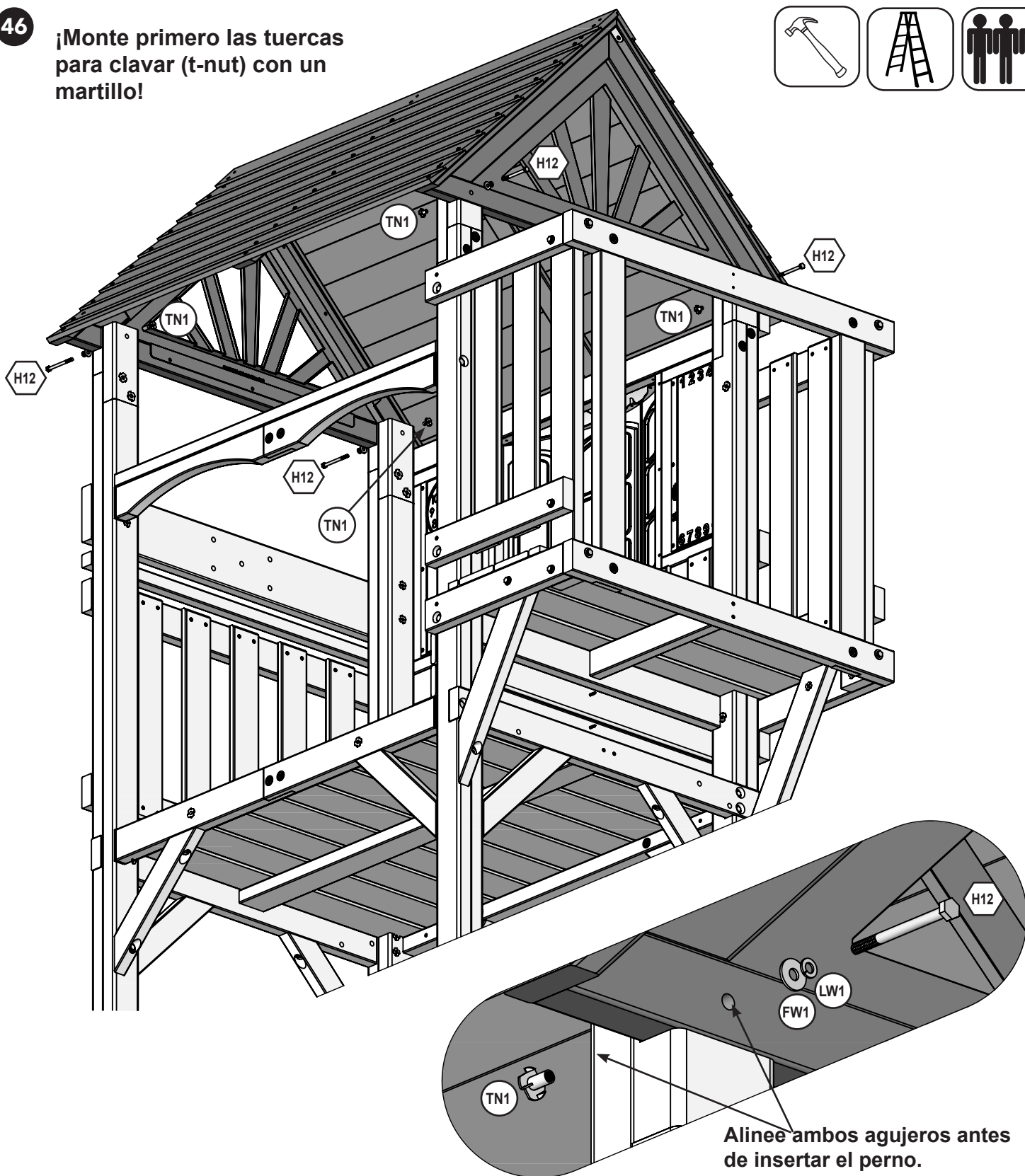

**Herrajes**

4 x  6.4mm x 76.2 mm (1/4 x 3") (FW1, LW1, TN1)

europecustomerservice@kidkraft.com  
+31 20 305 8620  
M-F from 09:00 to 17:30 (GMT+1)

parts.kidkraft.eu







**IMPORTANTE**  
Siga el patrón de los orificios

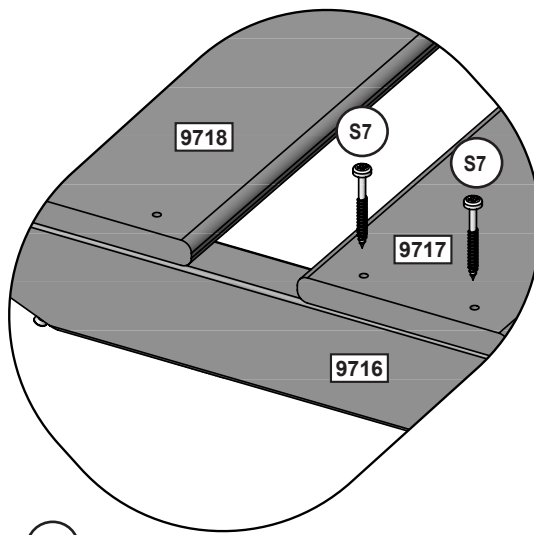

**No fijar**  
Reservar hasta el  
paso 50

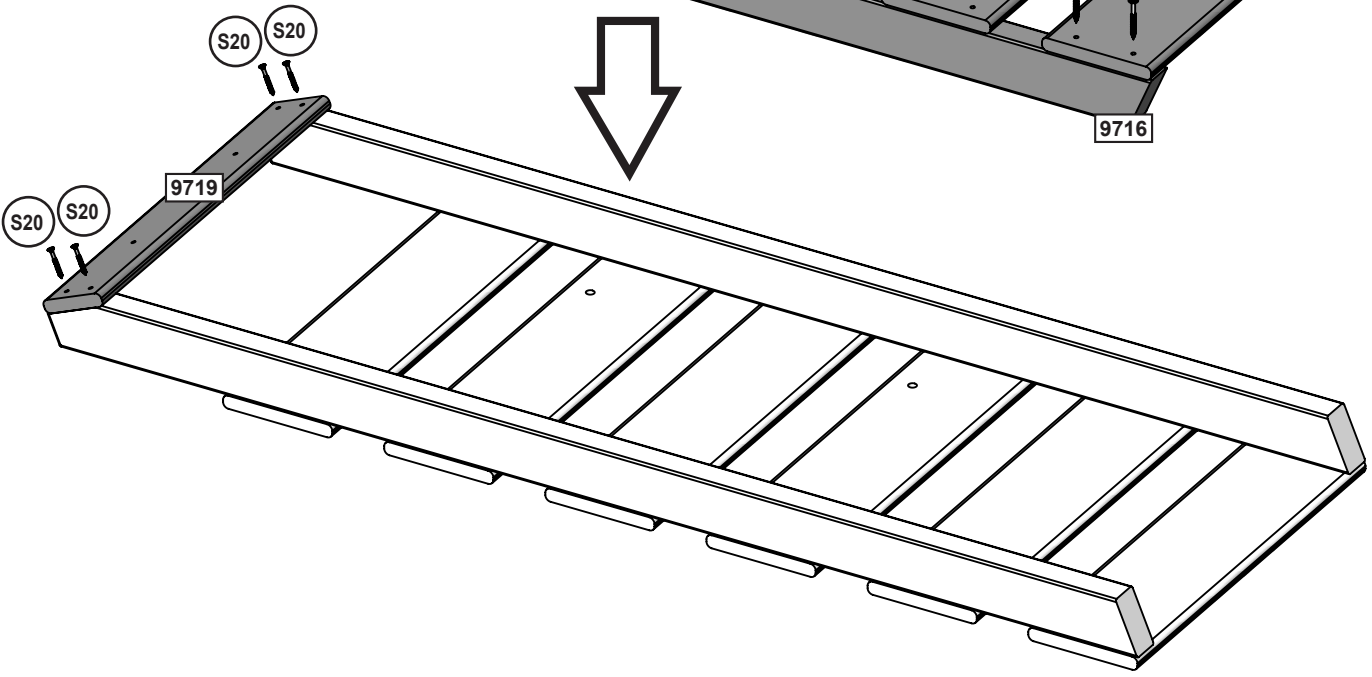
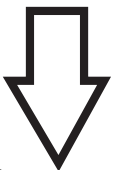
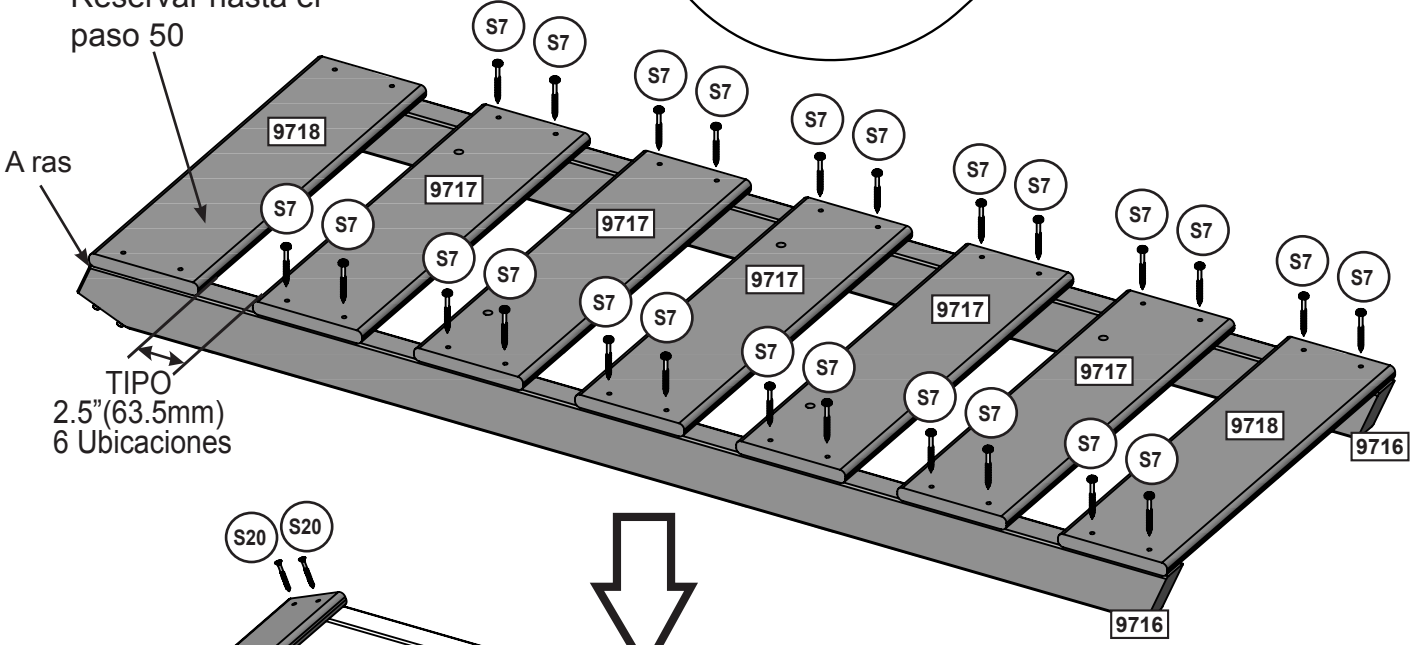

**Piezas de madera**

- 2 x 34.9 x 63.5 x 1332.8 mm (1-3/8" x 2-1/2" x 52-1/2")
- 5 x 15.9 x 133.4 x 482.6 mm (5/8" x 5-1/4" x 19")
- 2 x 15.9 x 133.4 x 482.6 mm (5/8" x 5-1/4" x 19")
- 1 x 15.9 x 76.2 x 482.6 mm (5/8" x 3" x 19")

**Herrajes**

- 24 x #12 x 50.8mm (#12 x 2")
- 4 x #8 x 35mm (#8 x 1-3/8")



parts.kidkraft.com

customerservice@kidkraft.com  
1.800.933.0771  
972.385.0100



Nota: Verifique que haya usado todos los herrajes para asegurar correctamente cada peldaño.

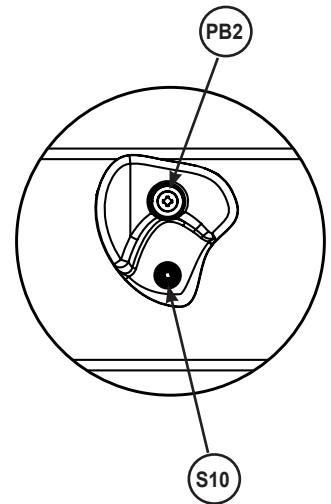
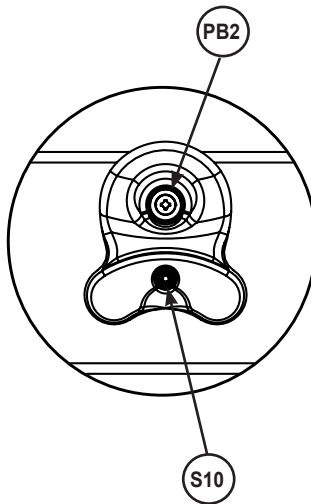
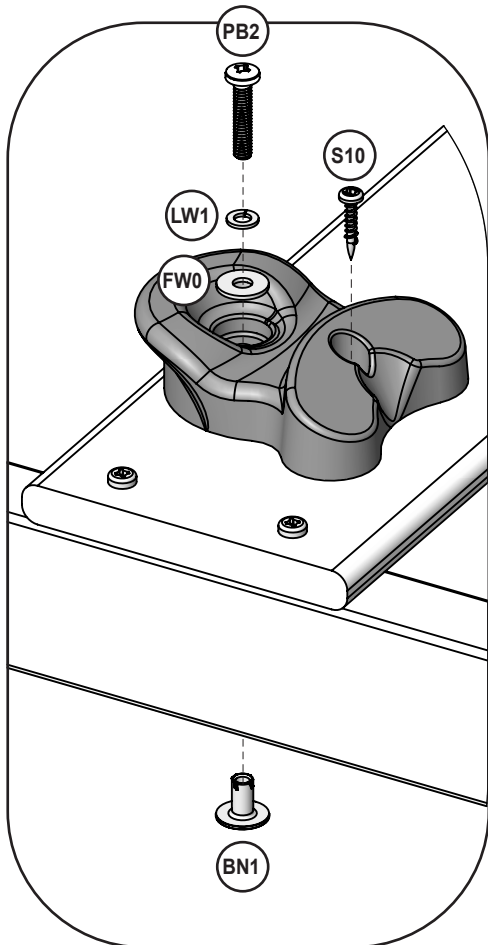
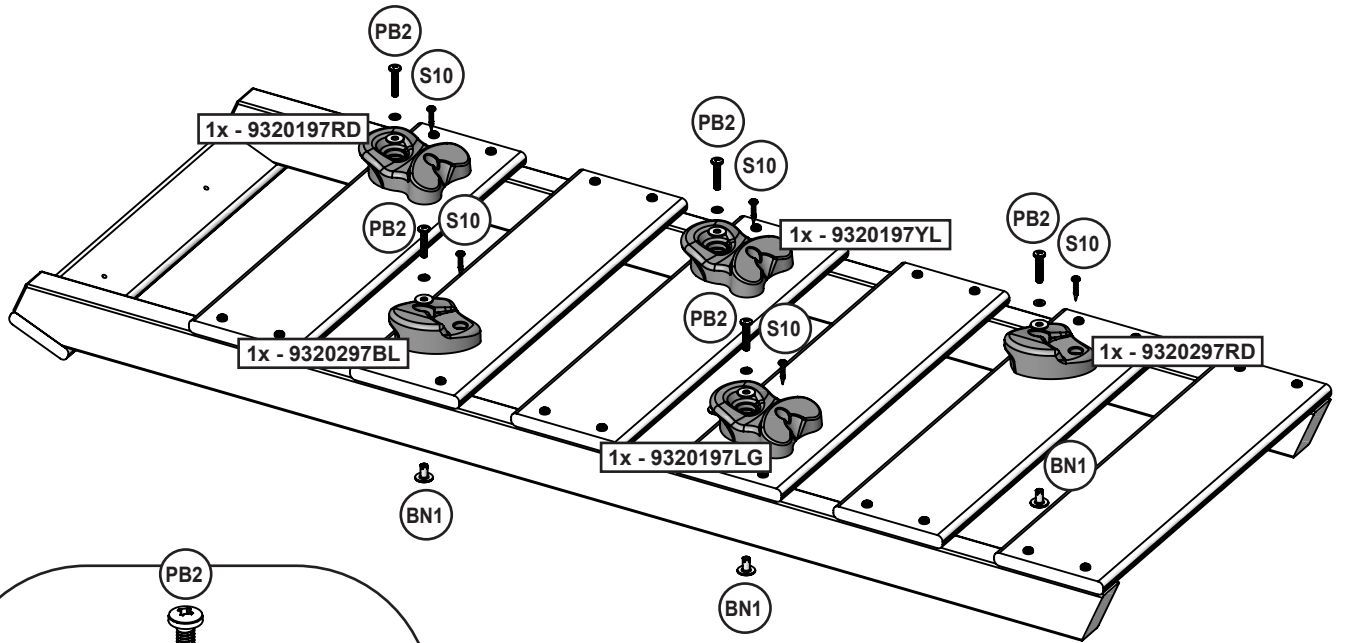

**Herrajes**

- 5 x **(PB2)** 7.9mm x 32 mm (5/16 x 1-1/4") (FW0,LW1,BN1)
- 5 x **(S10)** #8 x 25.4 mm (#8 x 1")

**Otras piezas**

- |     |                |     |                |
|-----|----------------|-----|----------------|
| 1 x | 1x - 9320197RD | 1 x | 1x - 9320297RD |
| 1 x | 1x - 9320197YL | 1 x | 1x - 9320297BL |
| 1 x | 1x - 9320197LG |     |                |



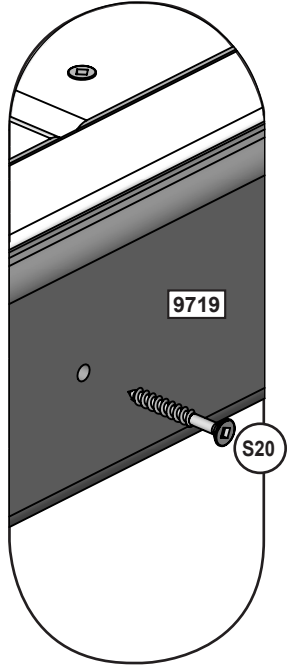
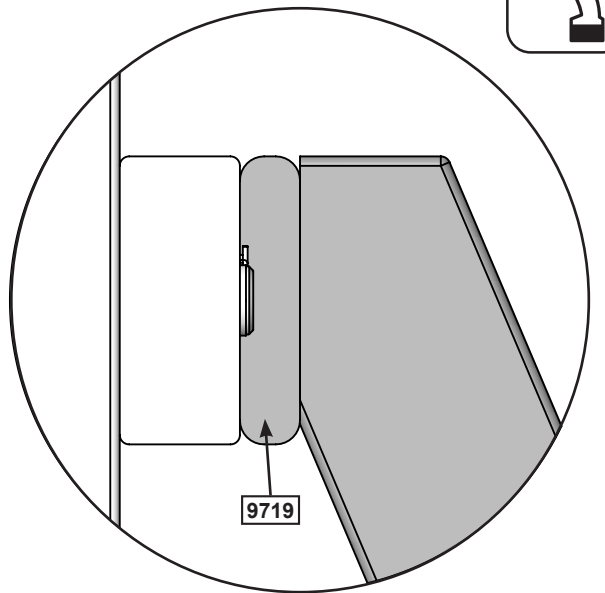
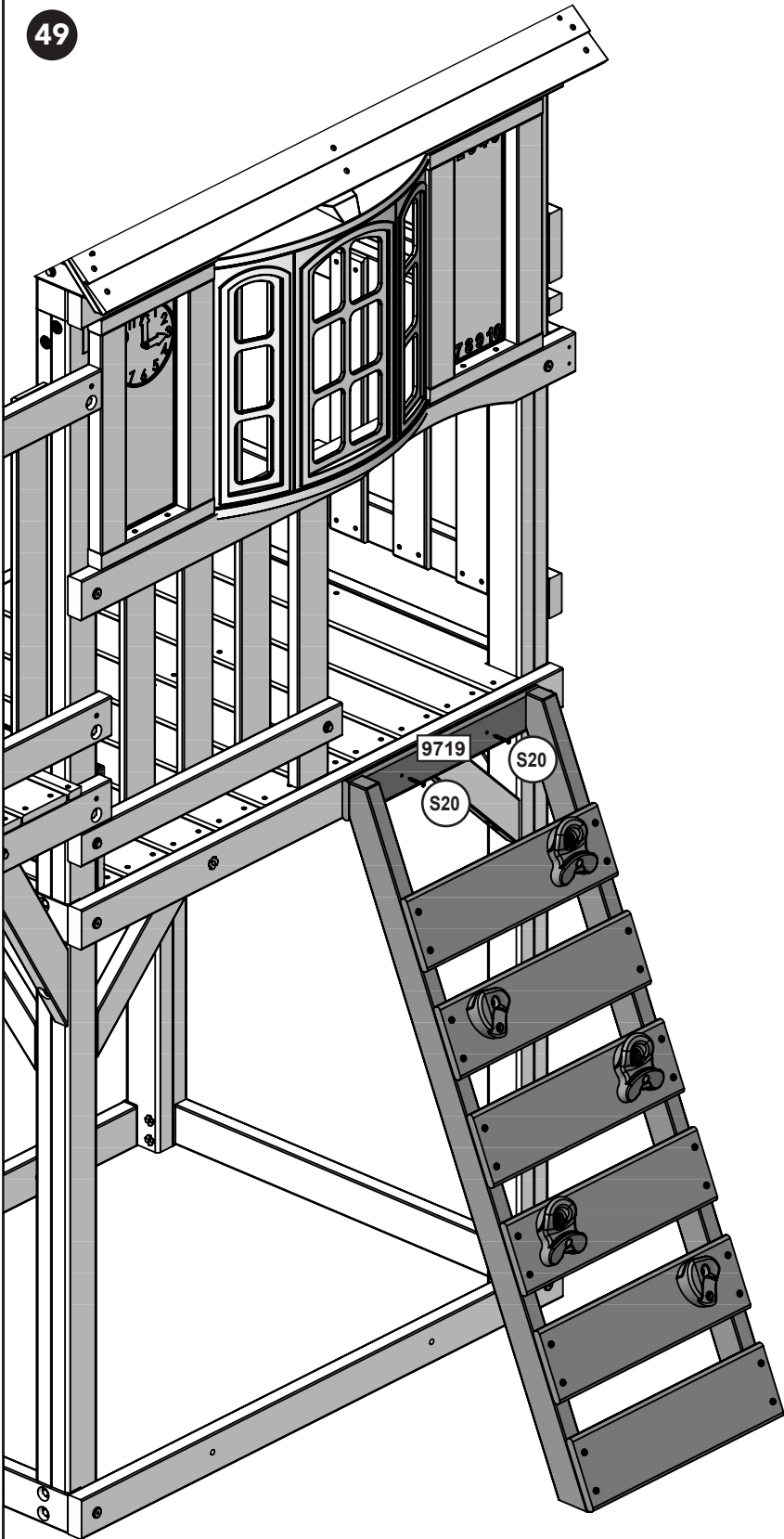

**Herrajes**

2 x (S20) #8 x 35mm (#8 x 1-3/8")

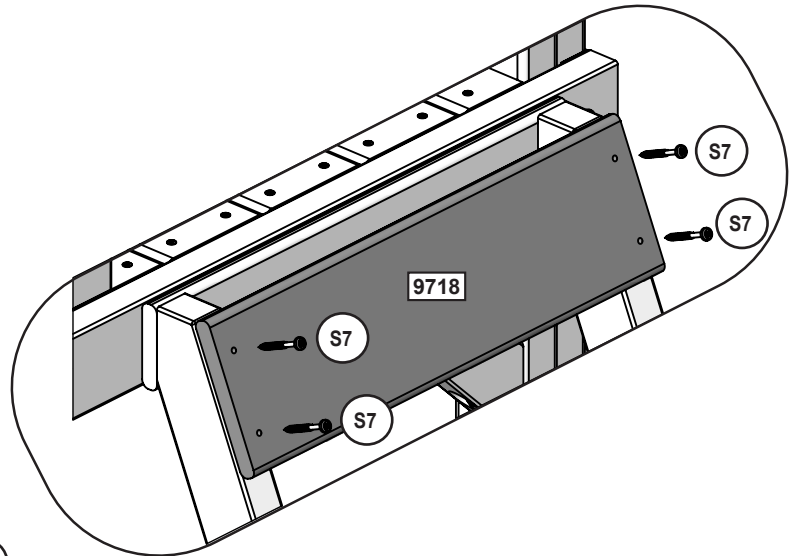
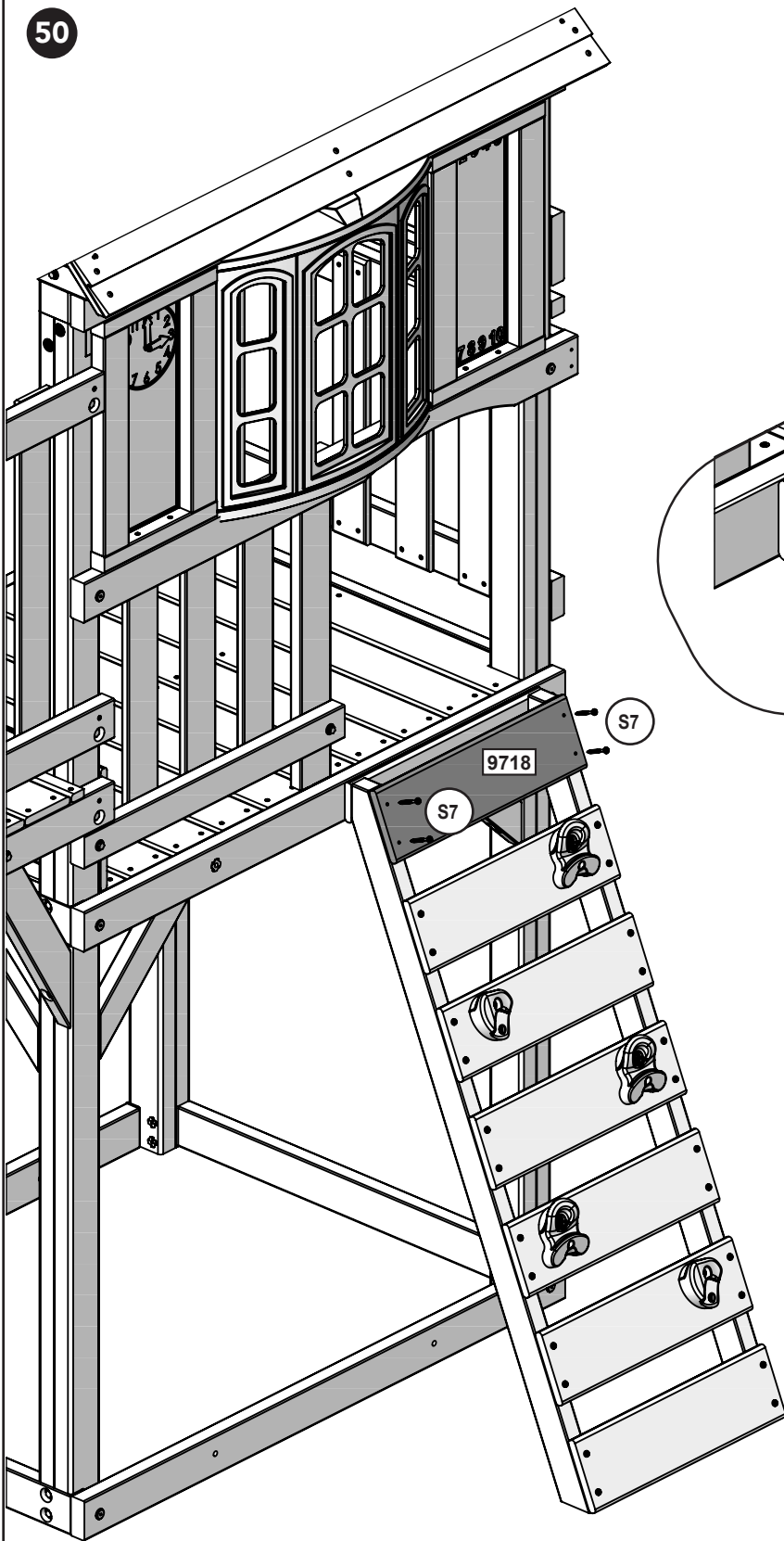

**Herrajes**

4 x  #12 x 50.8mm (#12 x 2")

europecustomerservice@kidkraft.com  
+31 20 305 8620  
M-F from 09:00 to 17:30 (GMT+1)

parts.kidkraft.eu



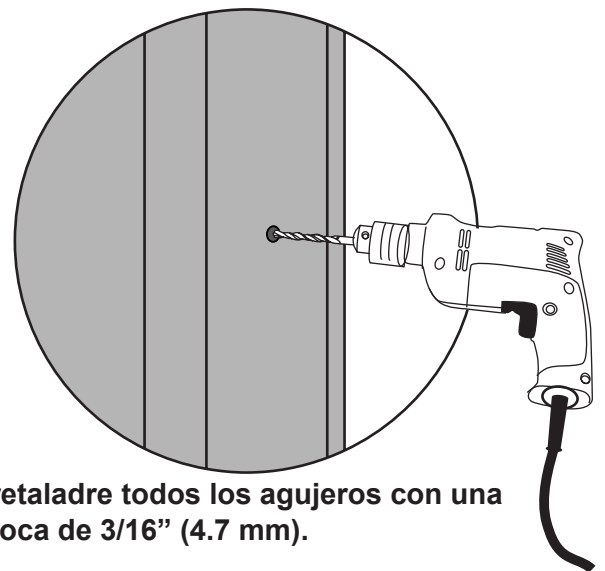
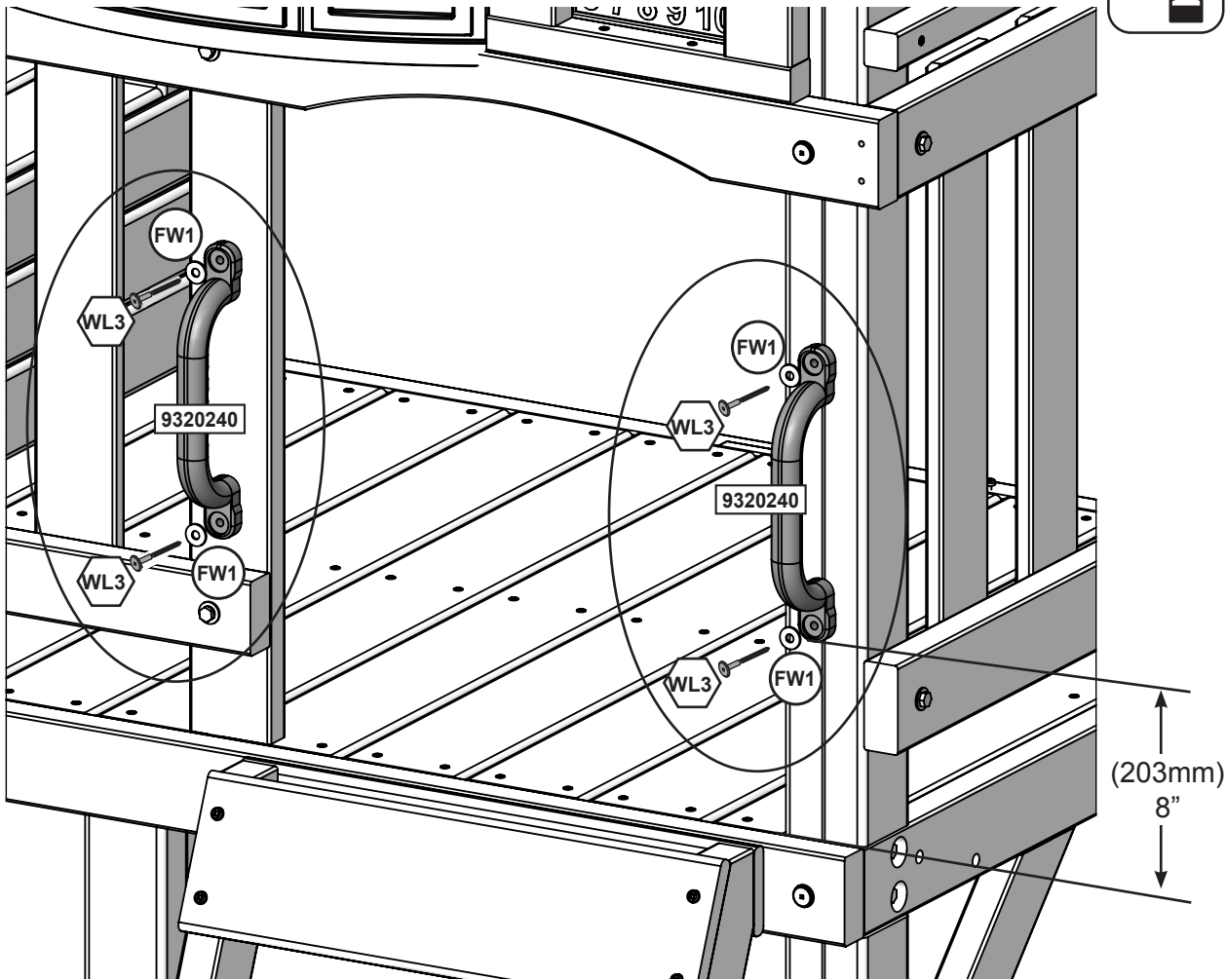

Pretaladre todos los agujeros con una broca de 3/16" (4.7 mm).

**Herrajes**

4 x  6.4mm x 35mm (1/4 x 1-3/8")(FW1)

**Otras piezas**

1 x 

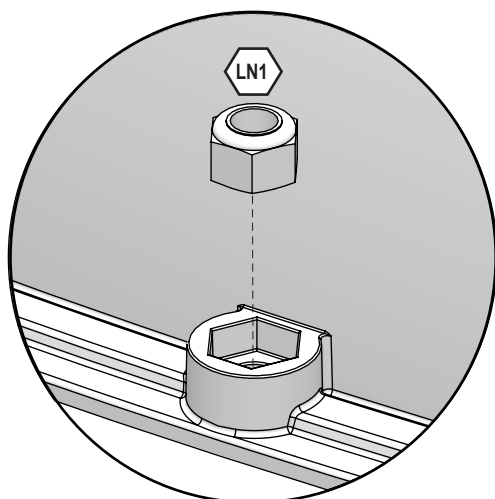
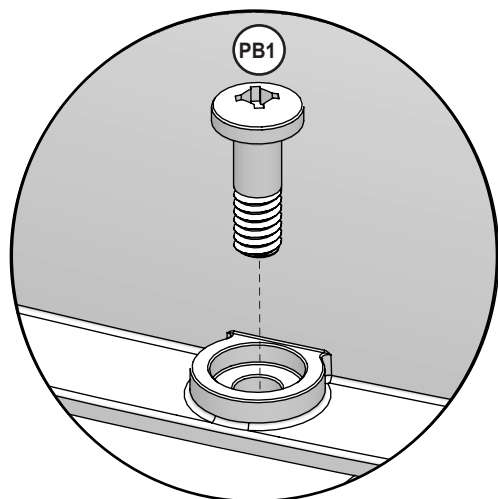
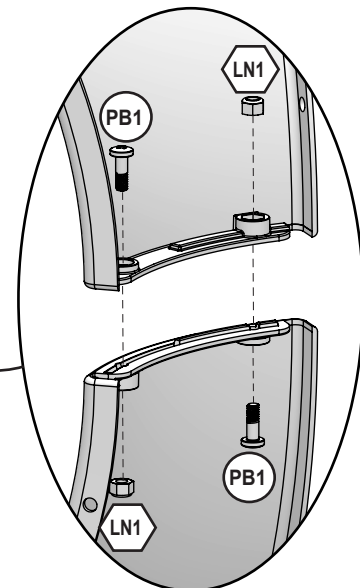
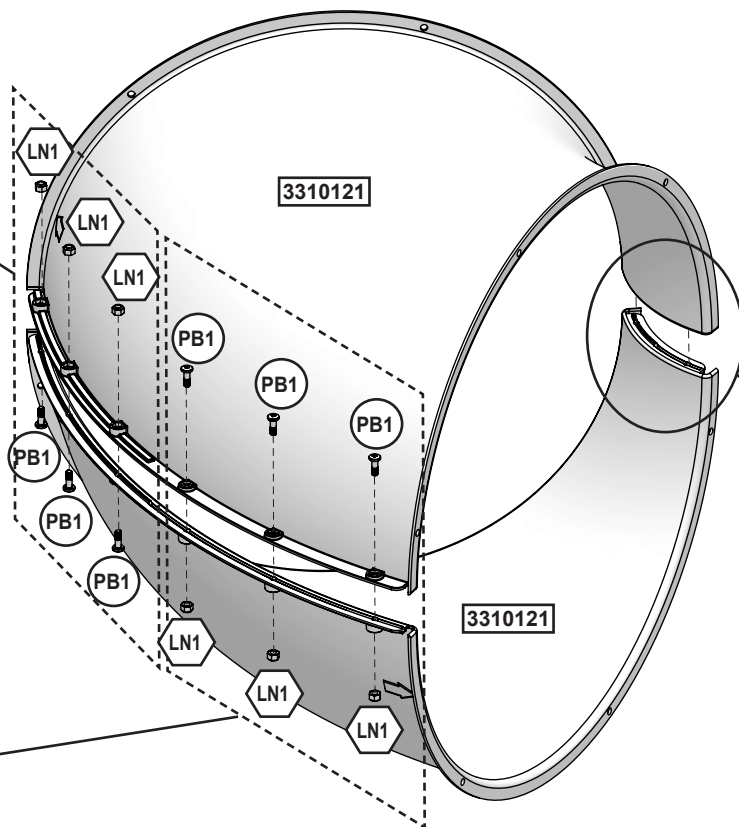
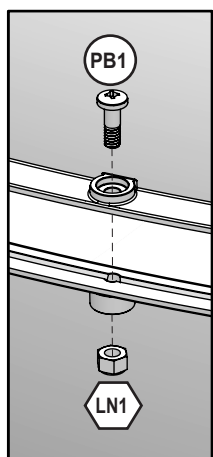
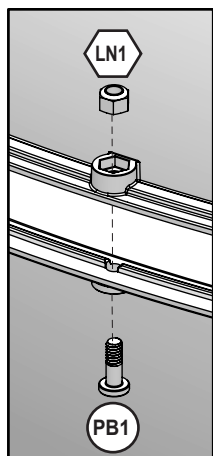

**Herrajes**

32 x 6.3mm x 19 mm (1/4 x 3/4") (LN1)

**Otras piezas**

8 x



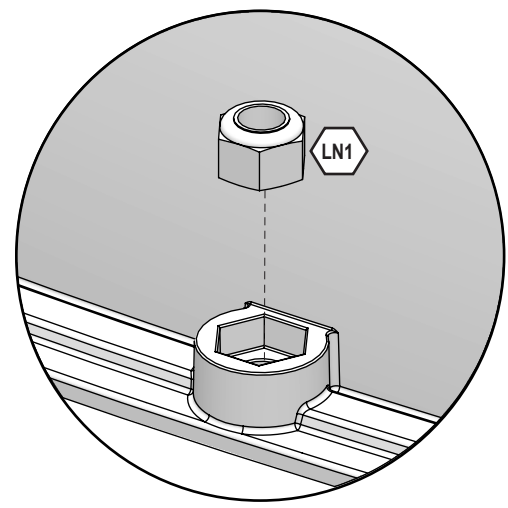
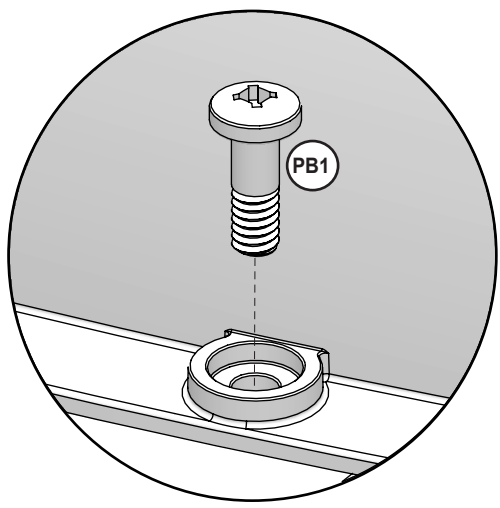
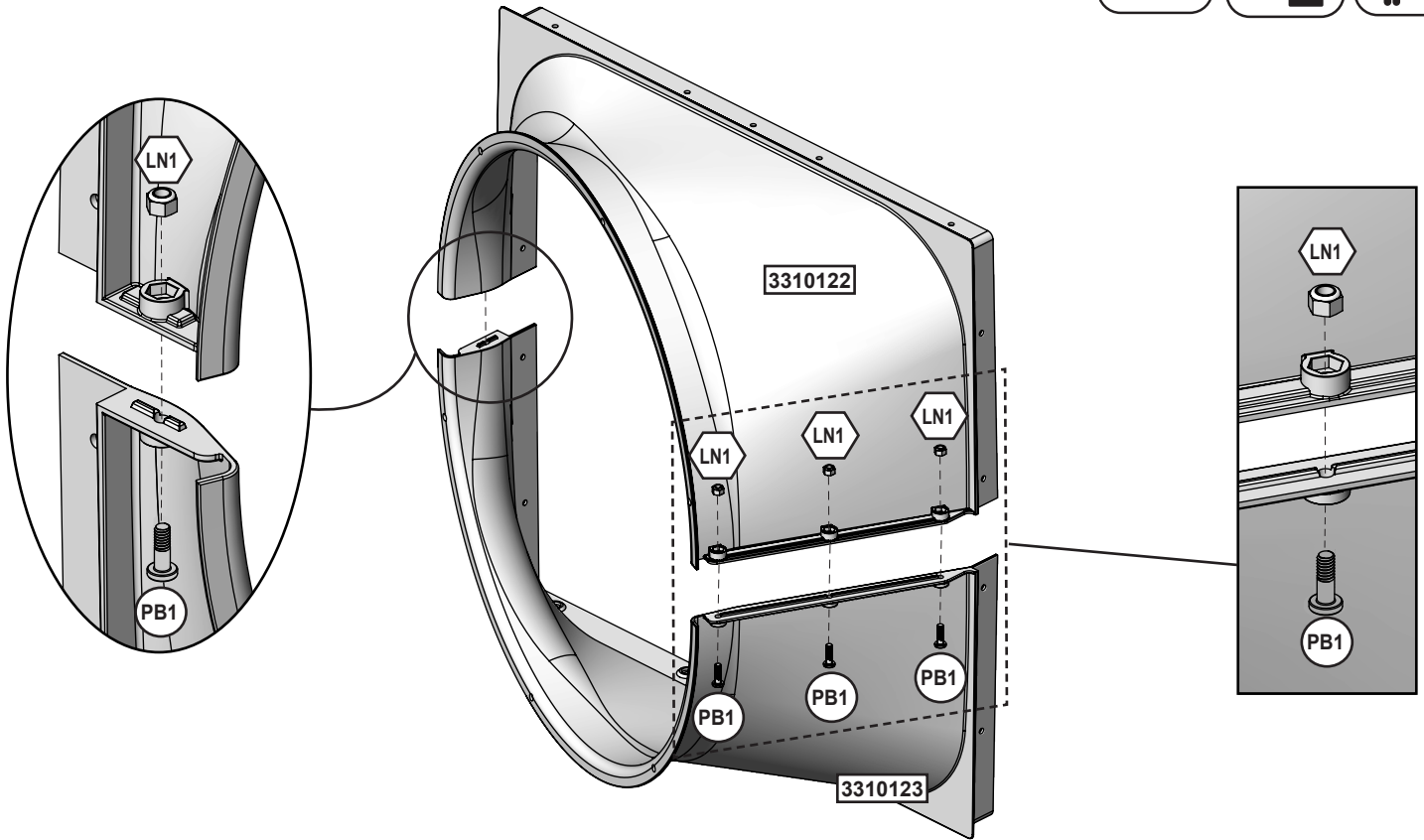

**Herrajes**

4 x (PB1) 6.3mm x 19 mm (1/4 x 3/4") (LN1)

**Otras piezas**

- 1 x 3310122
- 1 x 3310123

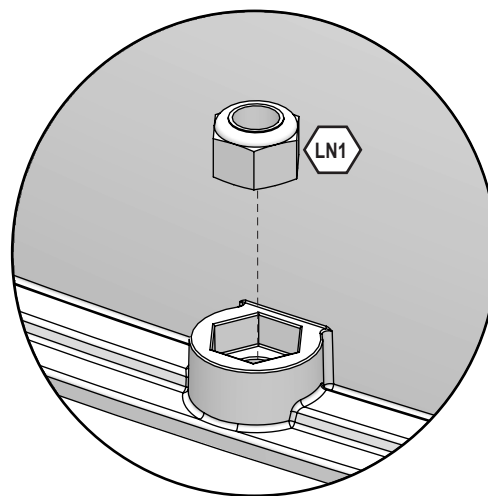
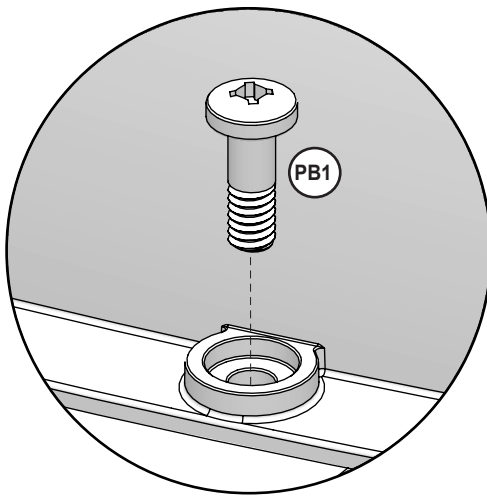
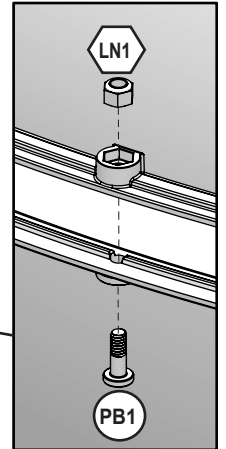
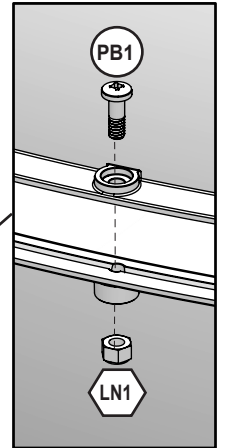
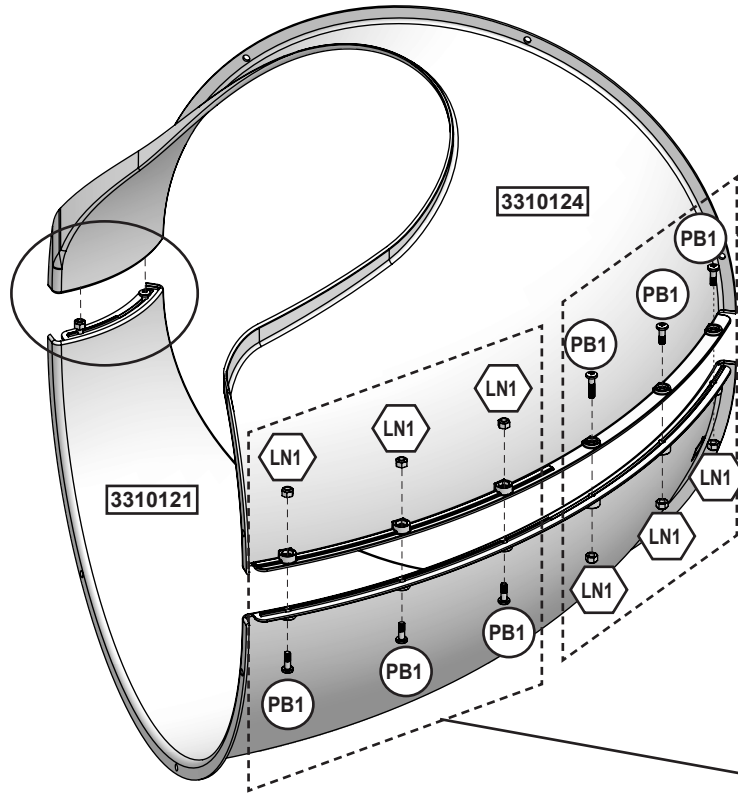
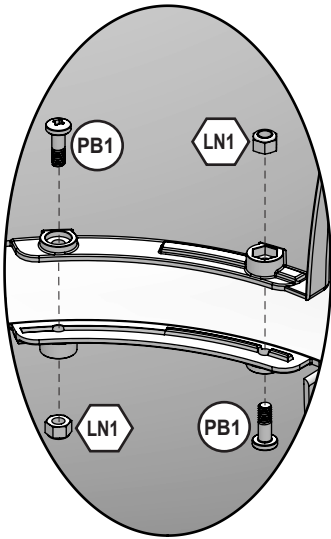

**Herrajes**

8 x 6.3mm x 19 mm (1/4 x 3/4") (LN1)

**Otras piezas**

1 x

1 x





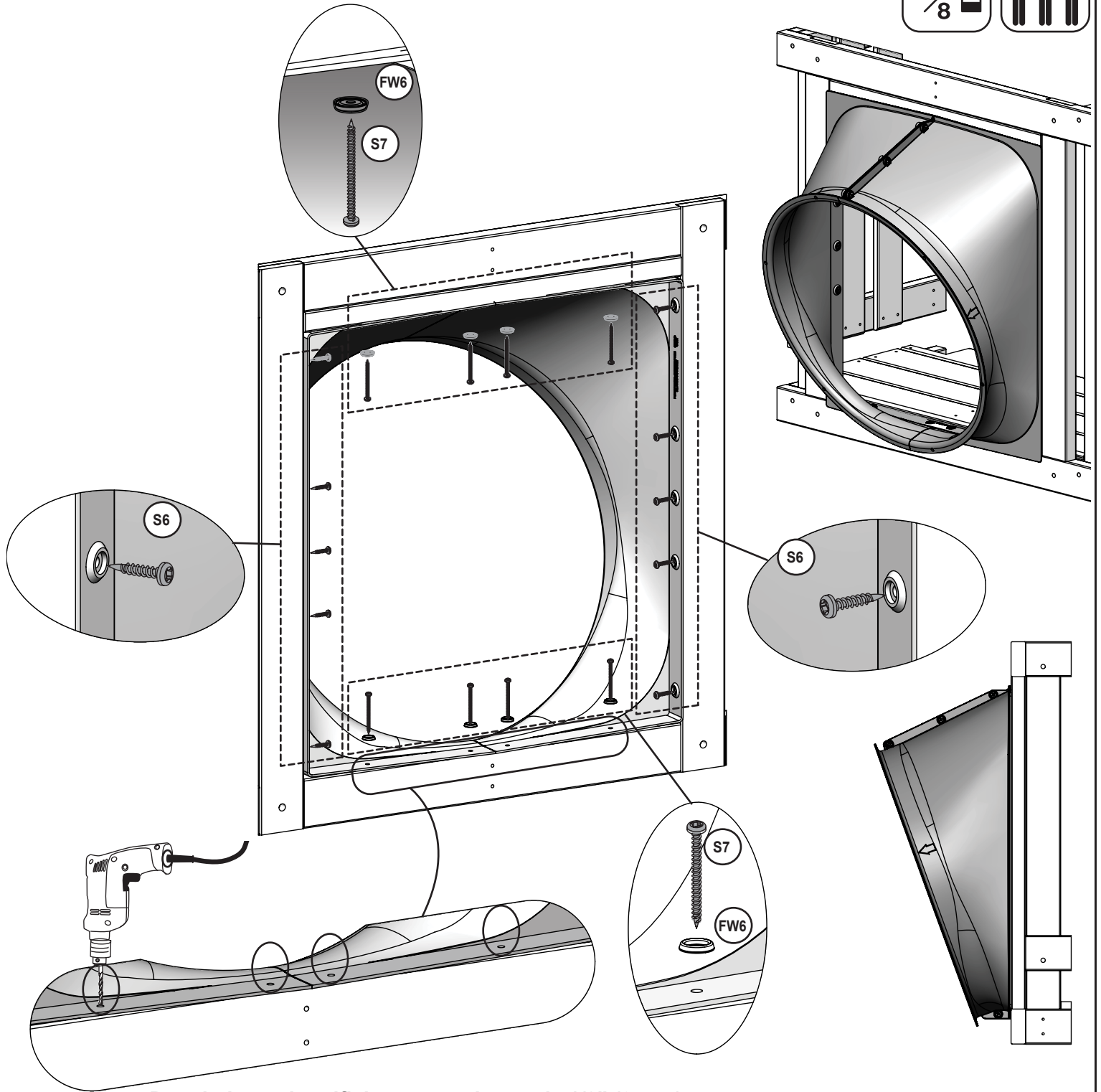
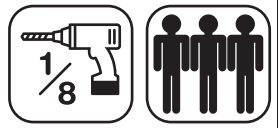

Pretaladre cada orificio con una broca de 1/8" (3 mm).  
 Asegúrese de que los orificios pretaladrados tengan una profundidad mínima de 1" (2,5 cm).

**Herrajes**

- 10 x #12 x 25.4mm (#12 x 1")
- 8 x #12 x 50.8mm (#12 x 2")
- 8 x #12



parts.kidkraft.com

customerservice@kidkraft.com  
 1.800.933.0771  
 972.385.0100

56

Nota: deje todos los pernos sin apretar hasta el siguiente paso.

Use un destornillador de estrella como bulón de guía para cada orificio antes de insertar el perno.

Alinee cada codo mediante las flechas grabadas

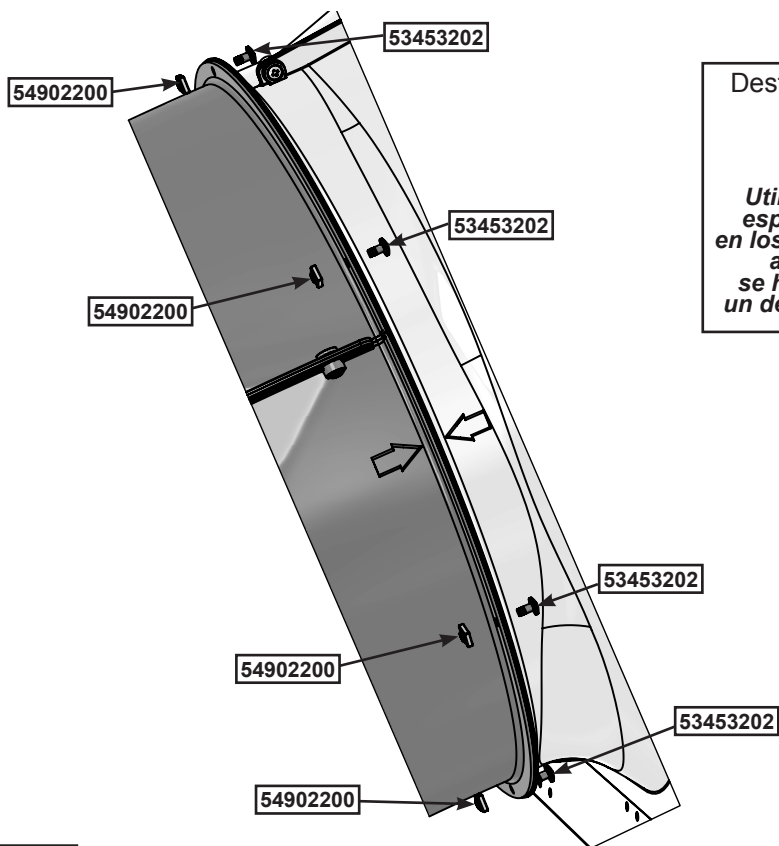

Destornillador de estrella  
  
Utilice el destornillador especial proporcionado en los lugares donde debido a la curva del codo se haga difícil llegar con un destornillador estándar.

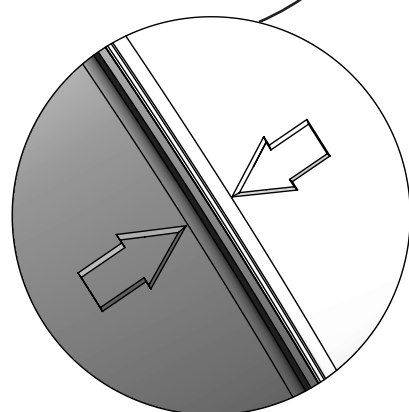
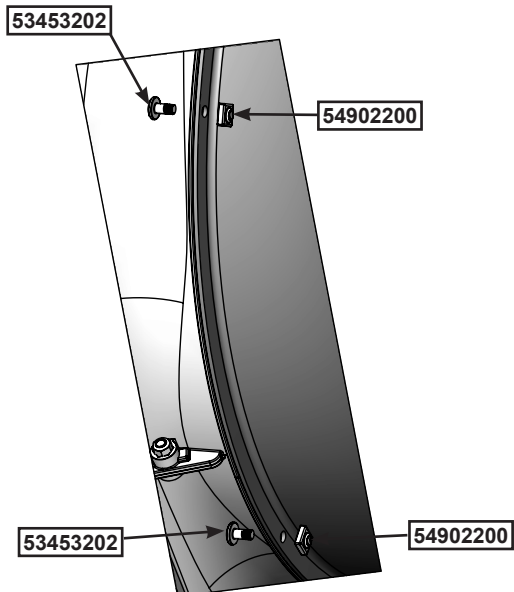
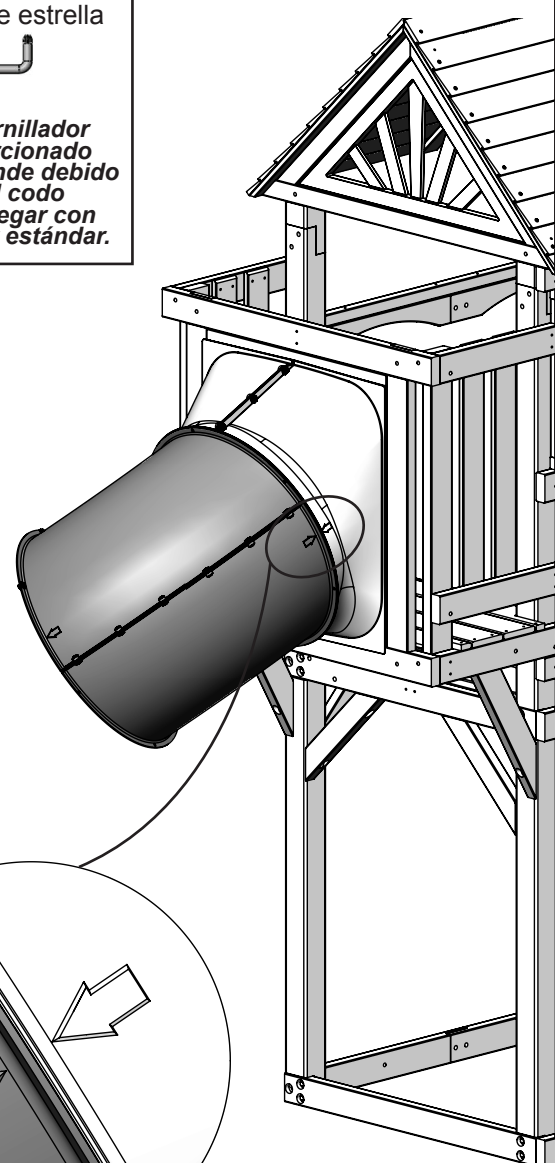

Alinee cada codo mediante las flechas grabadas

Otras piezas

- 6 x 54902200
- 6 x 53453202 1/4" x 12.7mm



57

Completa esto  
cuatro veces

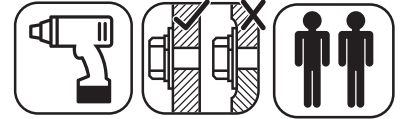

Nota: deje todos los pernos sin apretar hasta el siguiente paso.  
Use un destornillador de estrella como bulón de guía para cada orificio antes de insertar el perno.

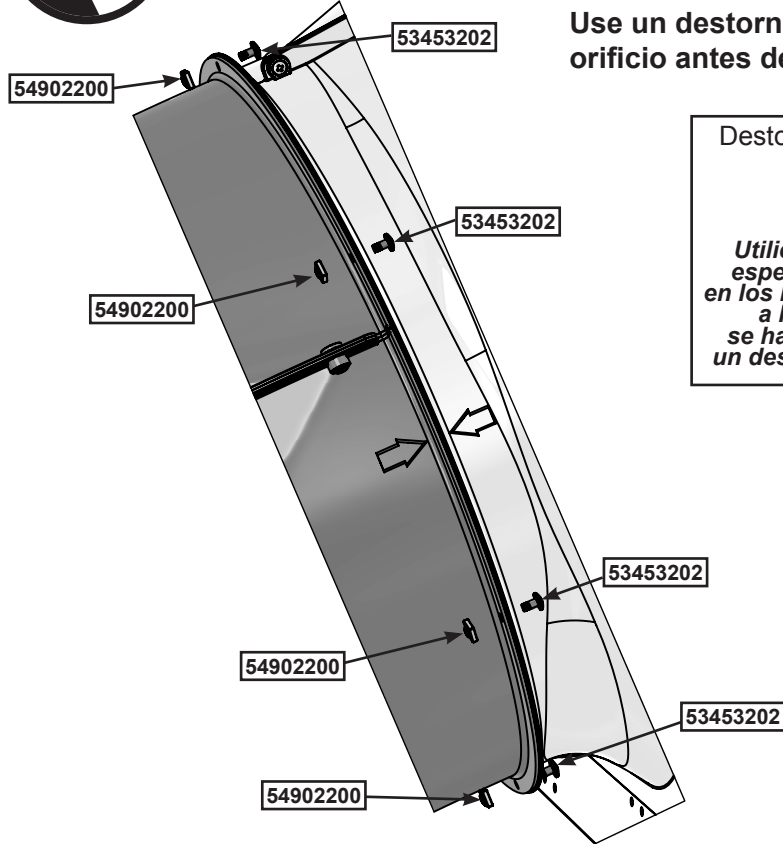

Destornillador de estrella



Utilice el destornillador especial proporcionado en los lugares donde debido a la curva del codo se haga difícil llegar con un destornillador estándar.

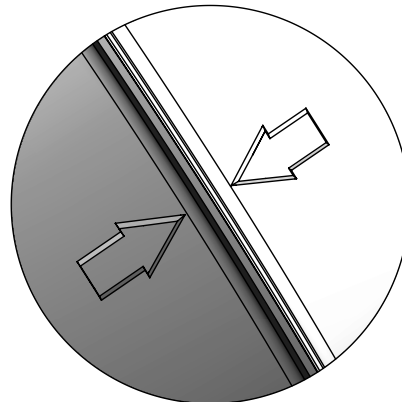
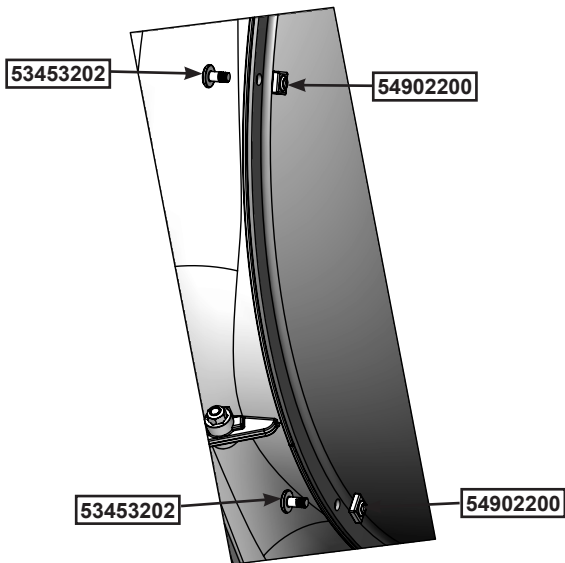
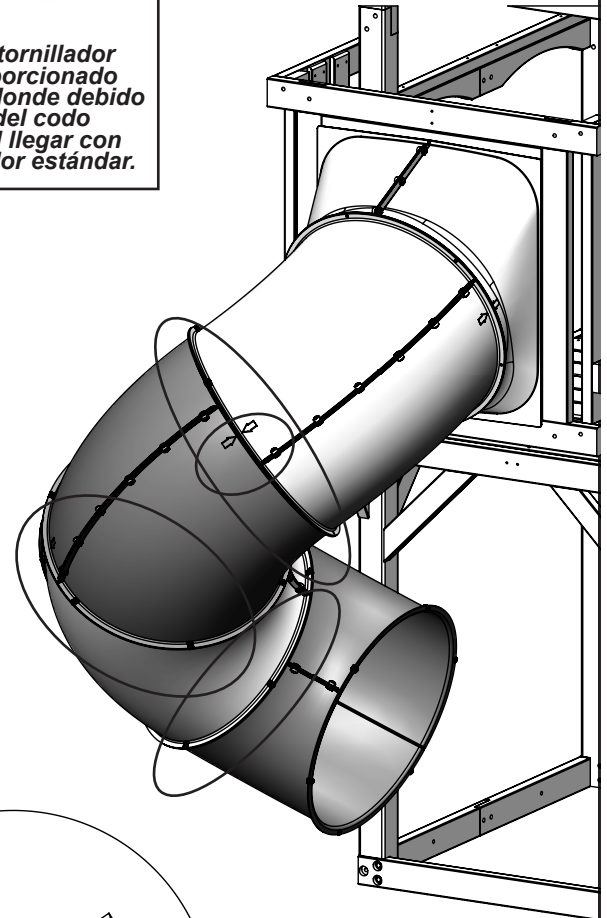

Alinee cada codo mediante las flechas grabadas

**Otras piezas**

18 x 54902200

18 x 53453202 1/4" x 12.7mm

Utilice una llave inglesa de 7/16" (11 mm) para sujetar la tuerca y, a continuación, ajuste el perno con el destornillador de estrella.

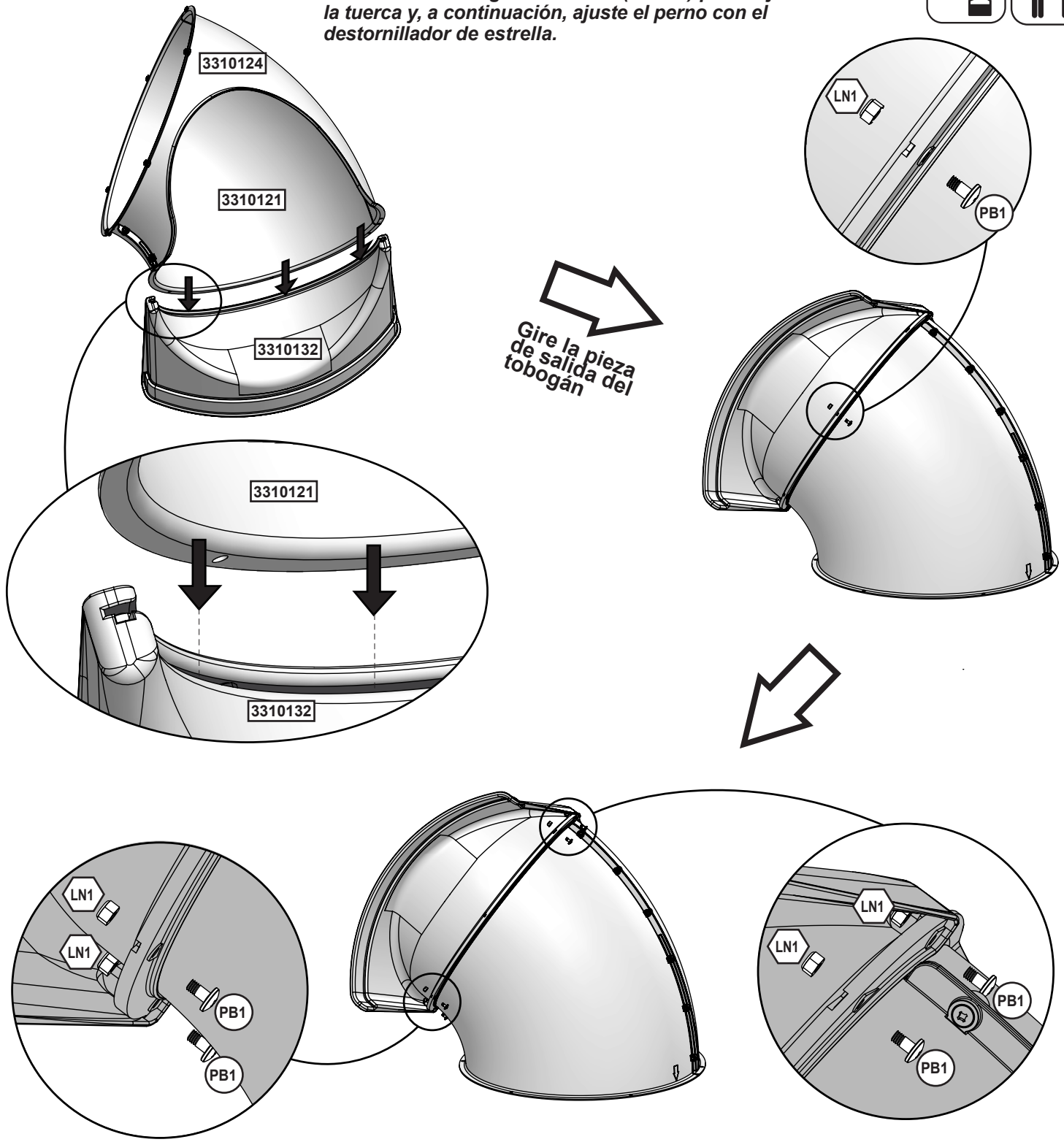

**Herrajes**

5 x 6.4mm x 19 mm (1/4 x 3/4") (LN1)

**Otras piezas**

1 x



59

Apriete todos los pernos del tobogán antes de las abrazaderas del siguiente paso.

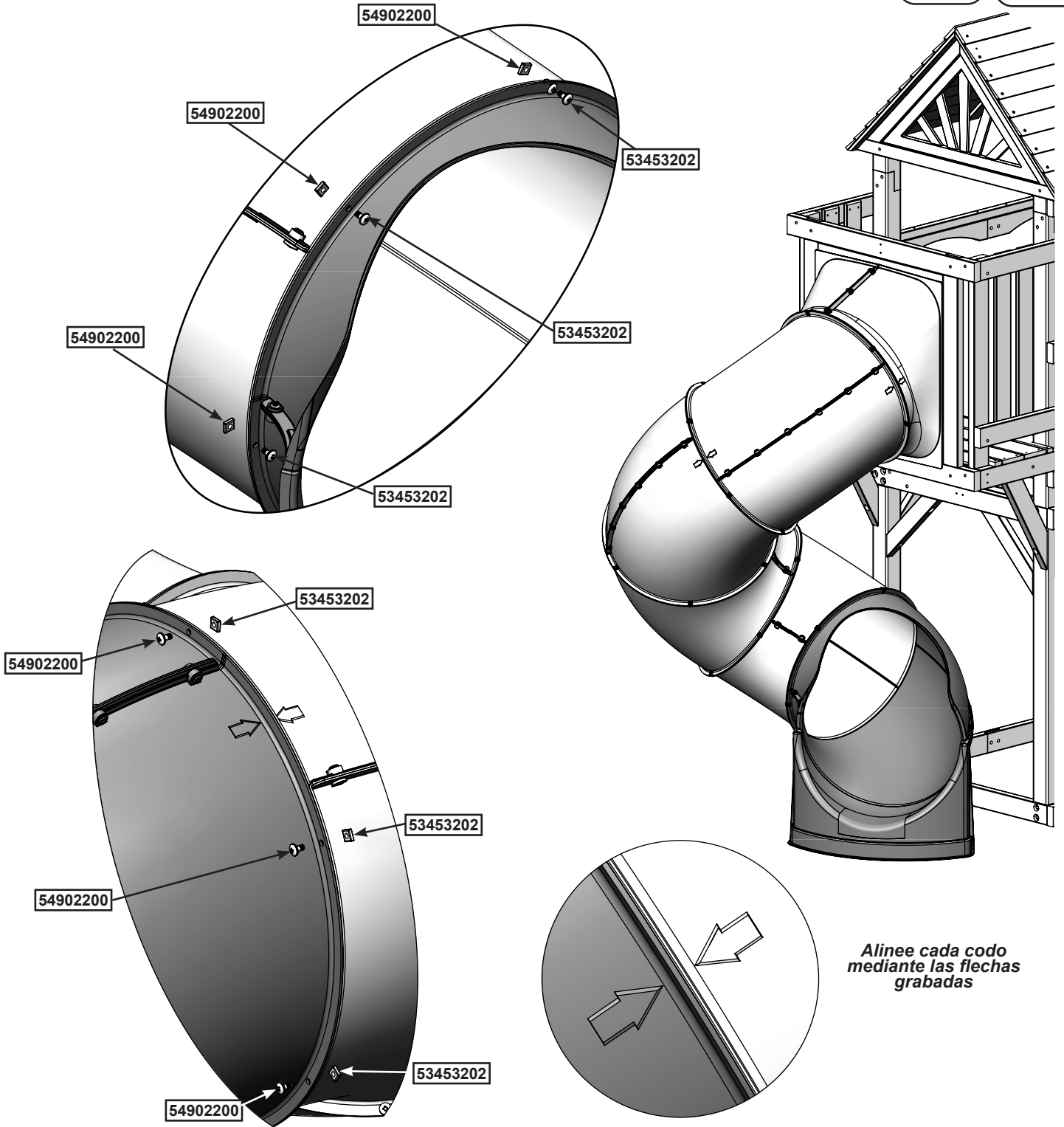

Alinee cada codo mediante las flechas grabadas

Otras piezas

6 x 54902200

6 x 53453202 1/4" x 12.7mm



**Advertencia. No apriete excesivamente las abrazaderas.**

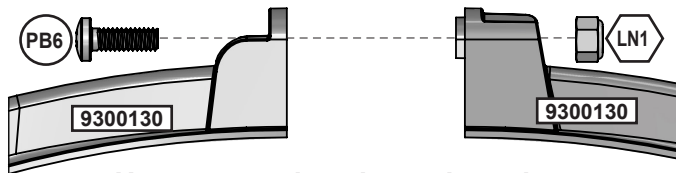

Una vez que las abrazaderas hayan quedado unidas a los codos, fijelas por los dos extremos con dos pernos de cabeza alomada y tuercas de seguridad.

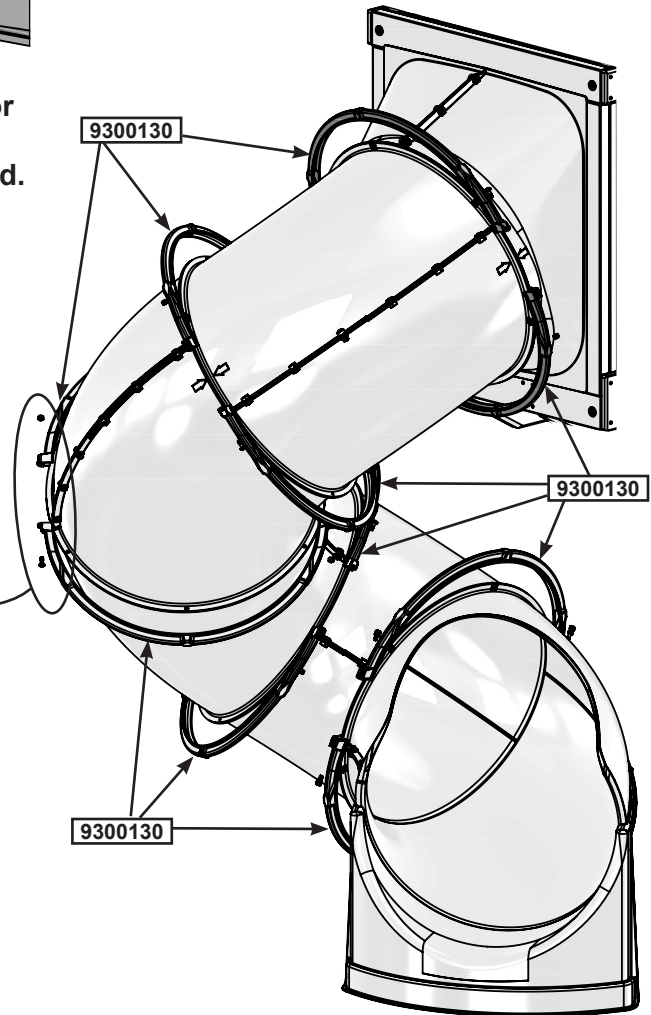
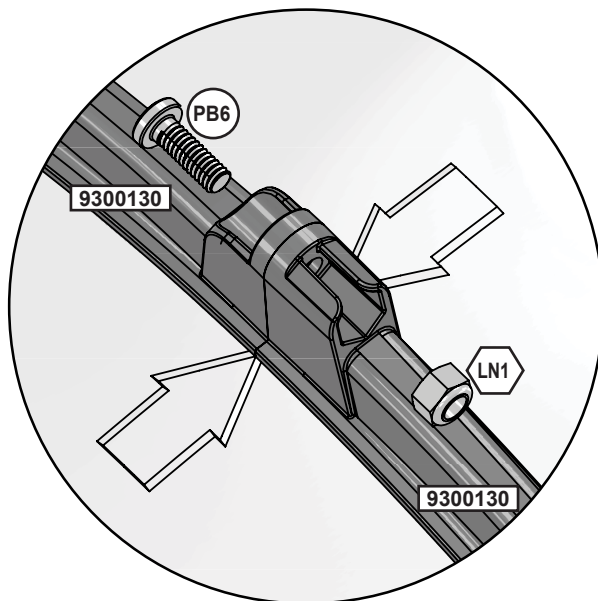

**Nota:** El juego inferior de abrazaderas puede girarse 90° para instalar los pernos y que el montaje resulte más sencillo.

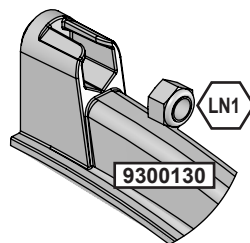
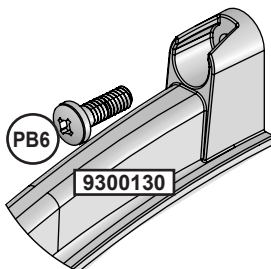

#### Herrajes

10 x (PB6) 6.4mm x 25.4 mm (1/4 x 1") (LN1)

#### Otras piezas

10 x 9300130

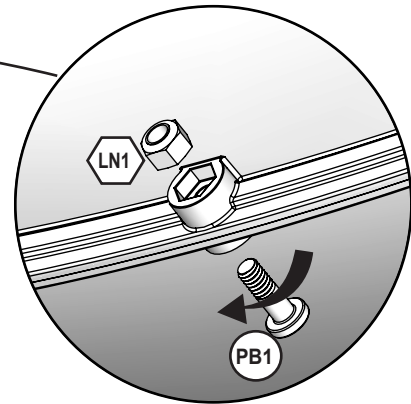
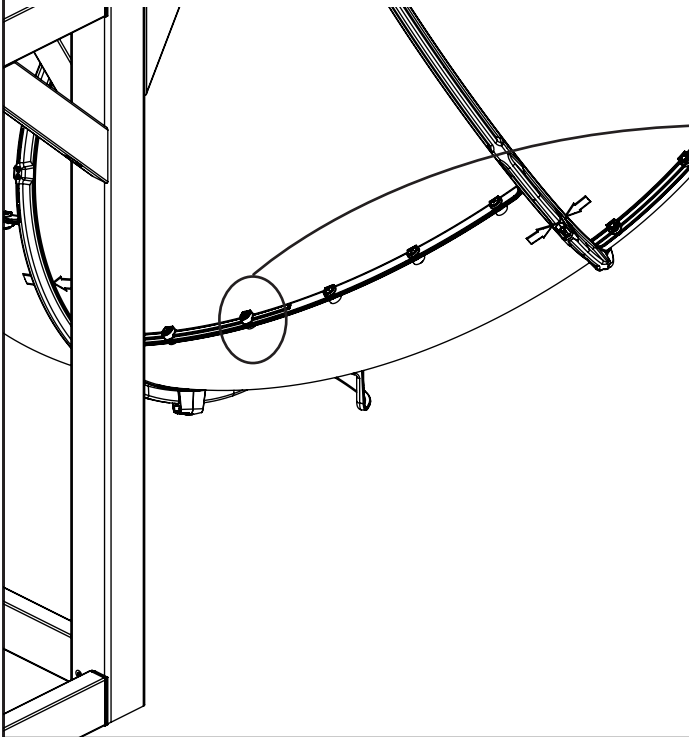

Retire el perno de cabeza alomada (PB1) de 1/4 x 3/4" (6,4 x 19,1 mm). El perno (PB1) ya no lo va a necesitar, pero debe guardar la tuerca de retención (LN1)

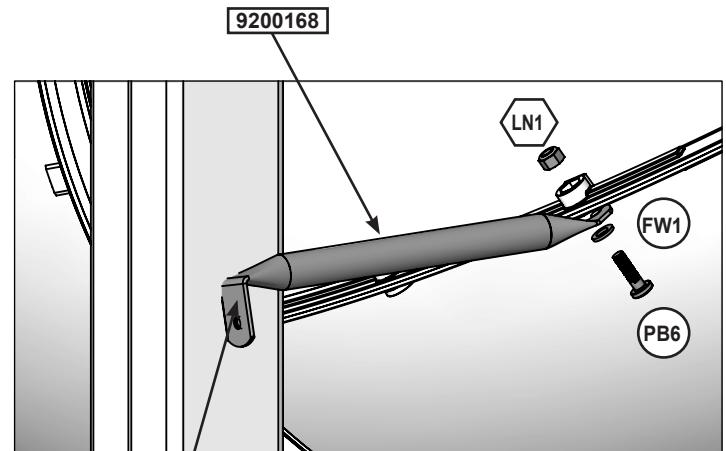
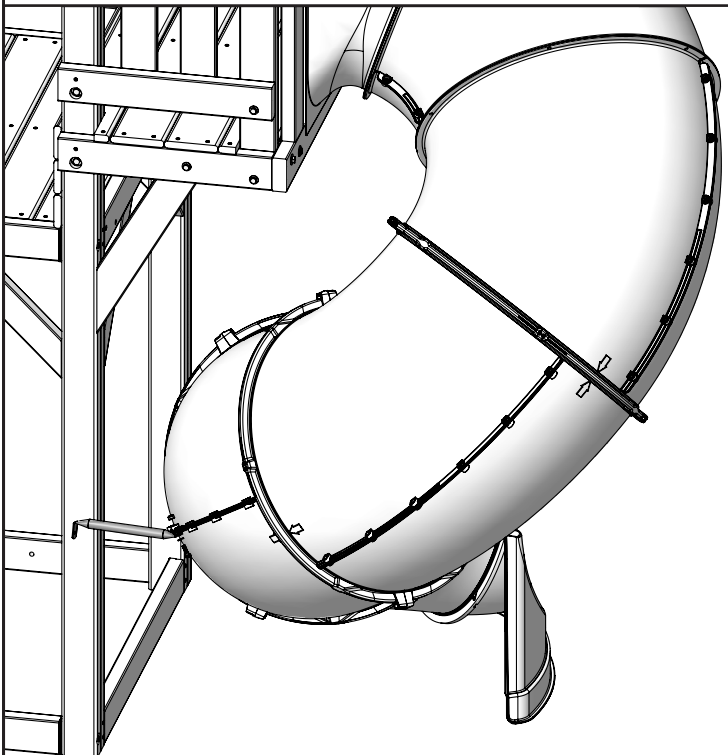

Nota: Coloque el extremo plano hacia abajo

Coloque el perno de cabeza alomada (PB6) de 1/4 x 1" (6,4 x 25,4 mm) con arandela plana (FW1)

#### Herrajes

1 x (PB6) 6.4mm x 25.4 mm (1/4 x 1") (FW1)

#### Otras piezas

1 x 9200168

62

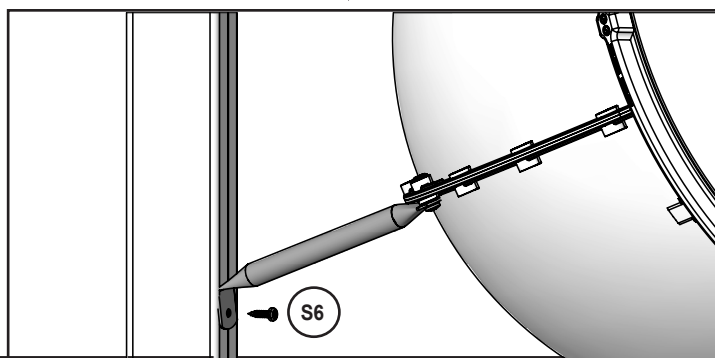
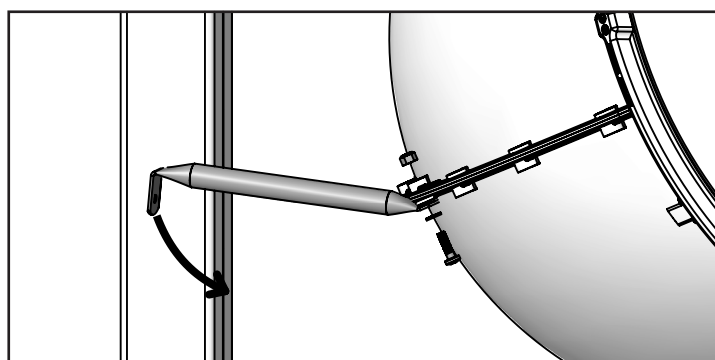
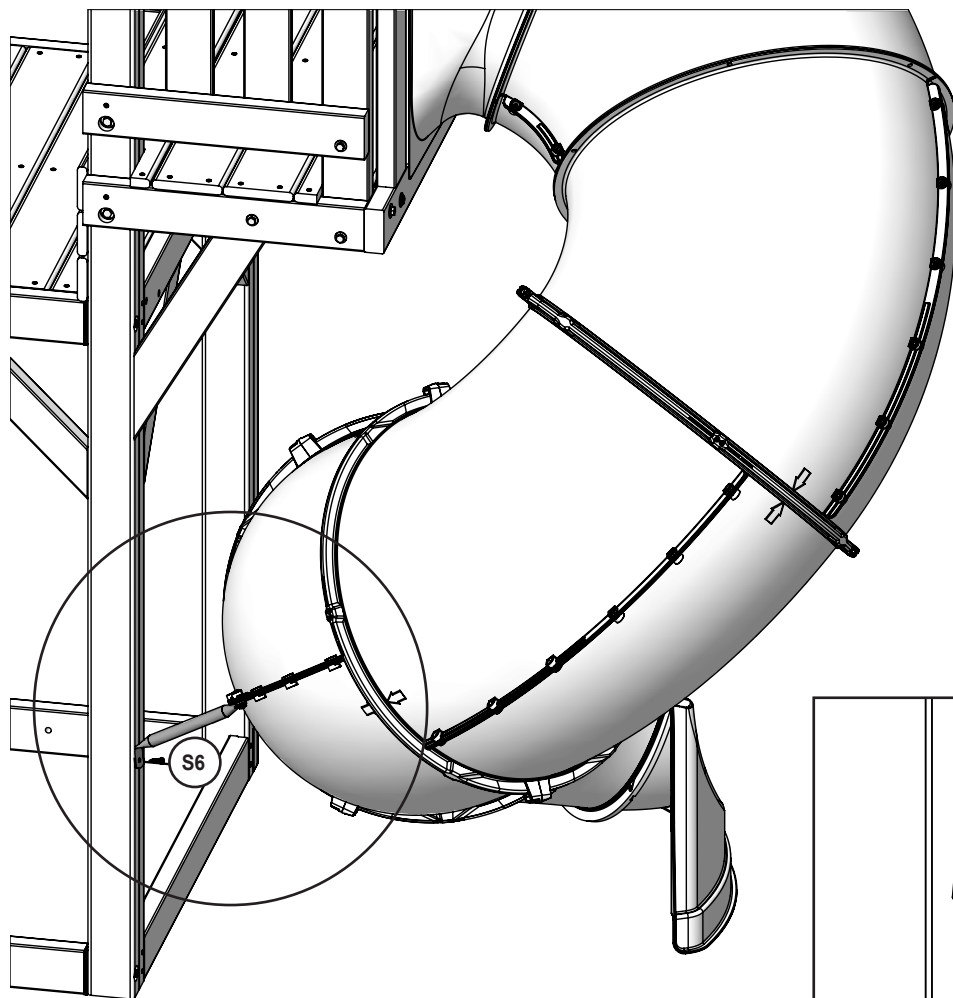

**Herrajes**

1 x  #12 x 25.4mm (#12 x 1")

europcustomerservice@kidkraft.com  
+31 20 305 8620  
M-F from 09:00 to 17:30 (GMT+1)

parts.kidkraft.eu





63

¡Monte primero las tuercas para clavar (t-nut) con un martillo!

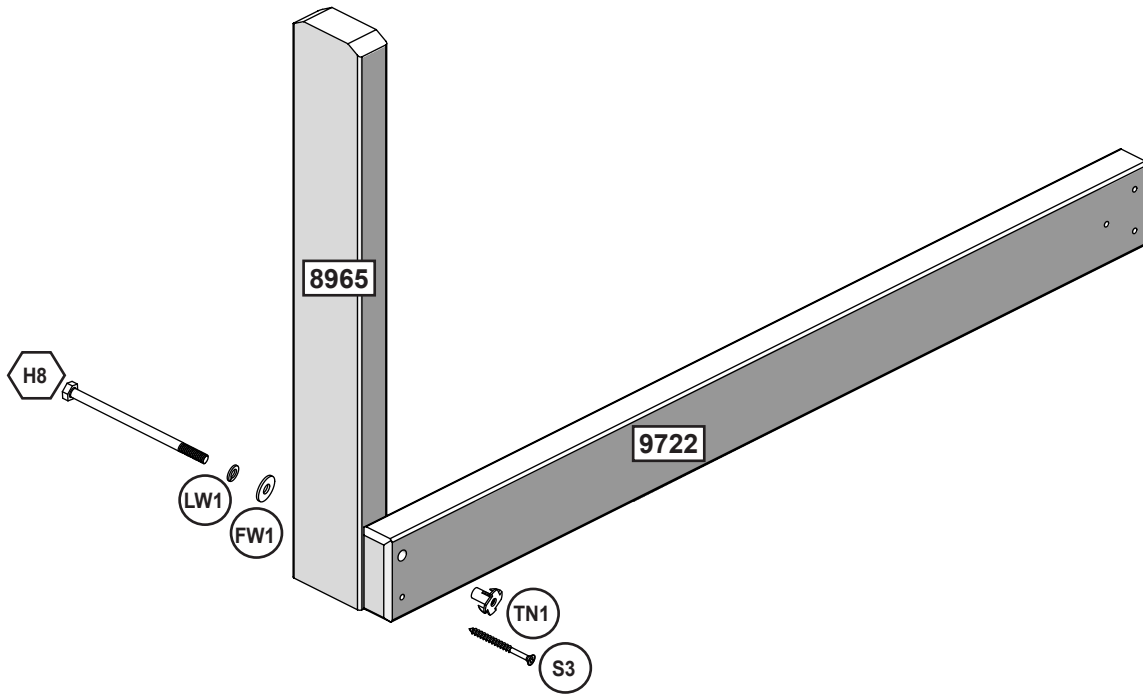

**Piezas de madera**

- 1 x **8965** 31.8 x 76.2 x 514.4 mm (1-1/4" x 3" x 20-1/4")
- 1 x **9722** 31.8 x 76.2 x 857.3 mm (1-1/4" x 3" x 33-3/4")

**Herrajes**

- 1 x **H8** 6.4mm x 108mm (1/4 x 4-1/4")(FW1, LW1, TN1)
- 1 x **S3** #8 x 64mm (#8 x 2-1/2")



parts.kidkraft.com

customerservice@kidkraft.com  
1.800.933.0771  
972.385.0100

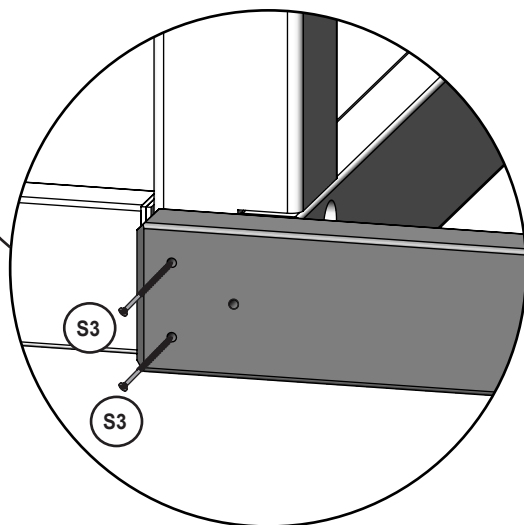
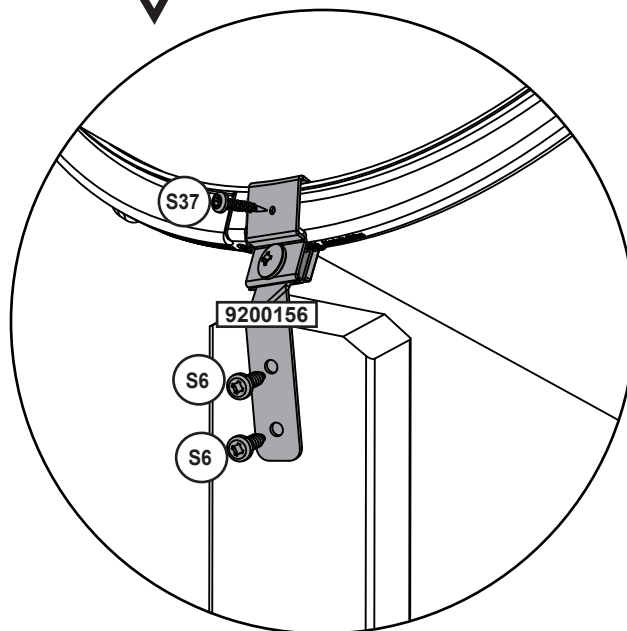
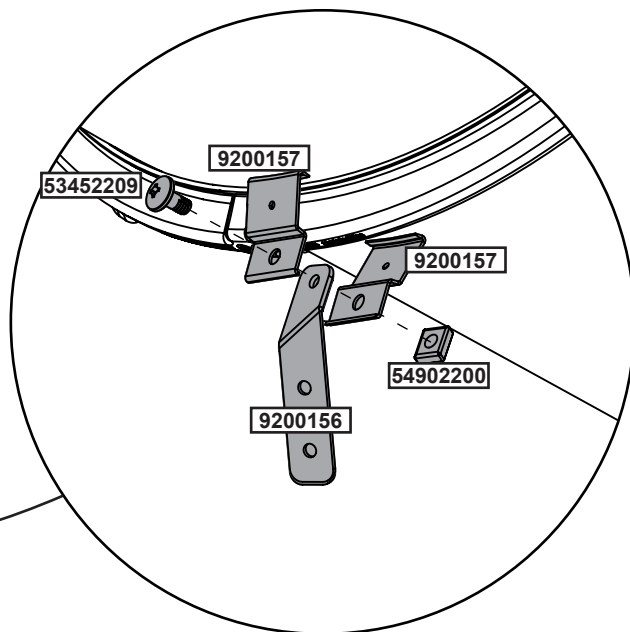
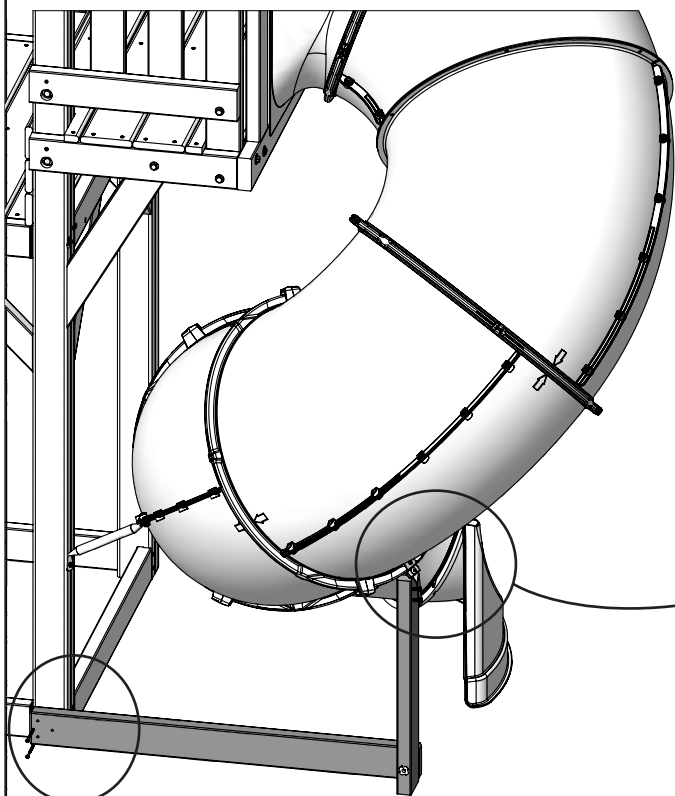
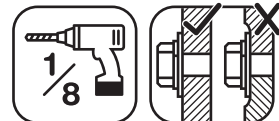

**Herrajes**

- 1 x S37 #7 x 15.87mm (#7 x 5/8")
- 2 x S6 #12 x 25.4mm (#12 x 1")
- 2 x S3 #8 x 64mm (#8 x 2-1/2")

**Otras piezas**

- 1 x 54902200    2 x 9200157
- 1 x 9200156    1 x 53452209 1/4 x 14.5mm





**MUEVA EL FUERTE A LA UBICACIÓN DEFINITIVA ANTES DE EMPEZAR A APILAR  
LA UBICACIÓN DEFINITIVA DEBE ESTAR SOBRE SUELO NIVELADO**

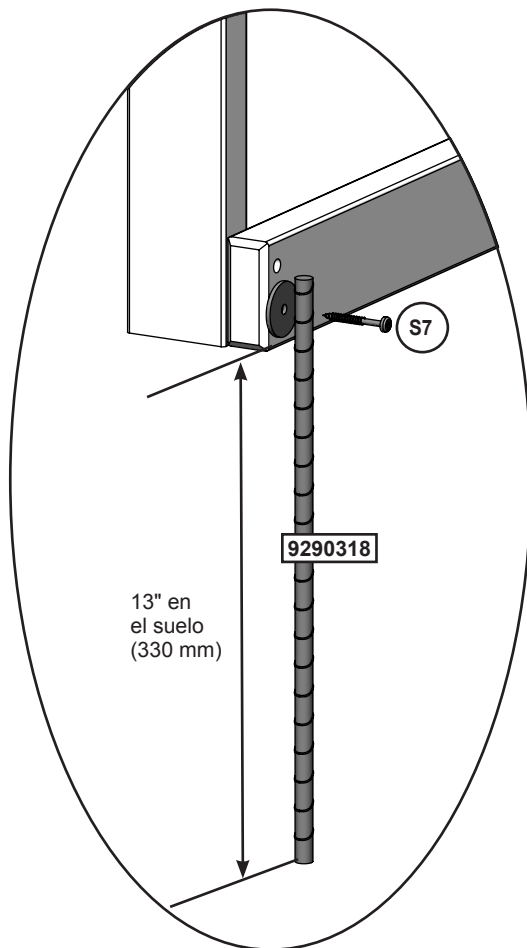
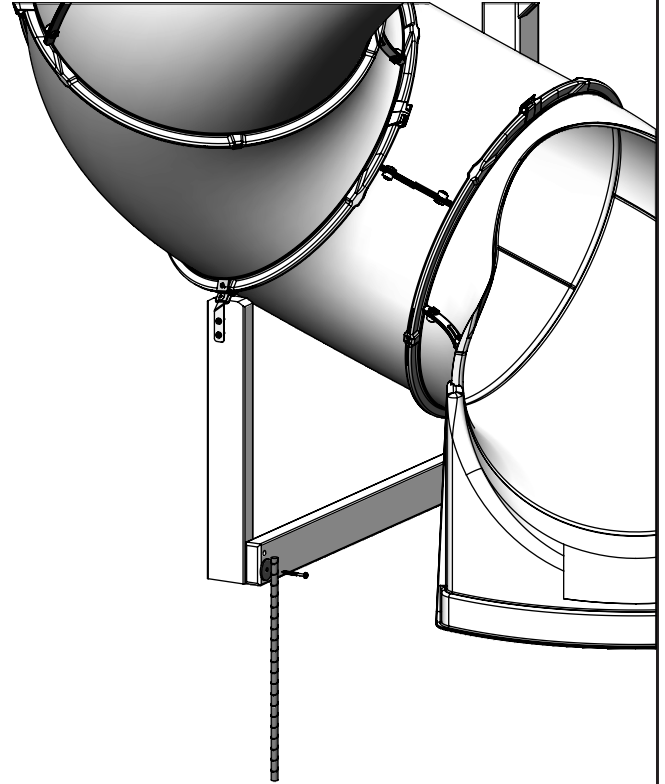

**¡Advertencia!** A fin de evitar que la estructura vuelque y prevenir posibles lesiones, las estacas deben clavarse a una profundidad de 13" (330 mm). Clavar las estacas o introducirlas en el suelo puede ser peligroso si no se comprueba antes la ausencia de conductores, cables o tuberías de gas subterráneos.

#### Herrajes

1 x  #12 x 50.8mm (#12 x 2")

#### Otras piezas

1 x 

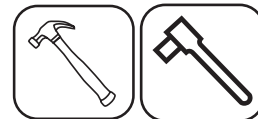

¡Monte primero las tuercas para clavar (t-nut) con un martillo!

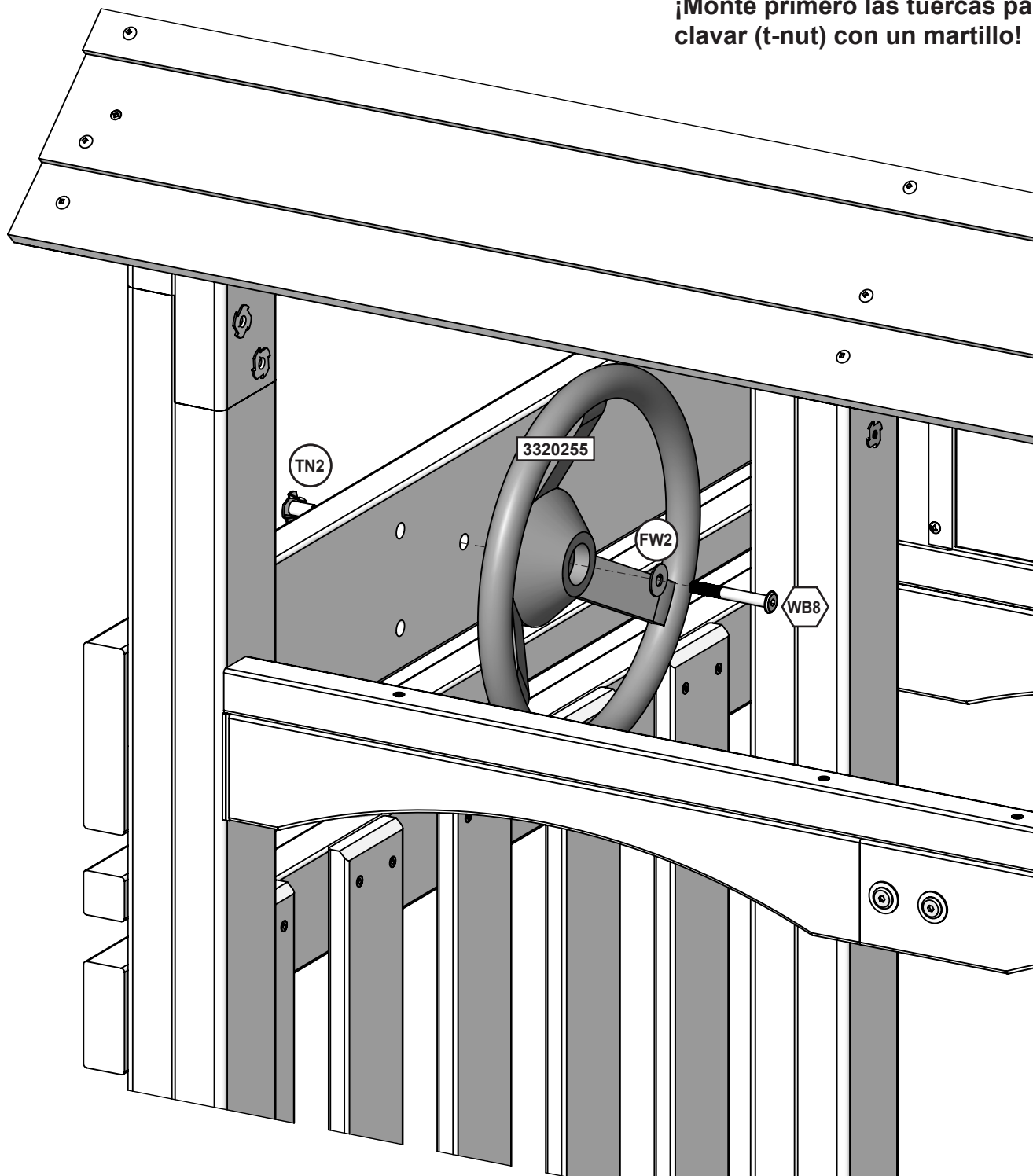

#### Herrajes

1 x  7.9mm x 60.3 mm (5/16 x 2-3/8") (FW2, TN2)

#### Otras piezas

1 x 

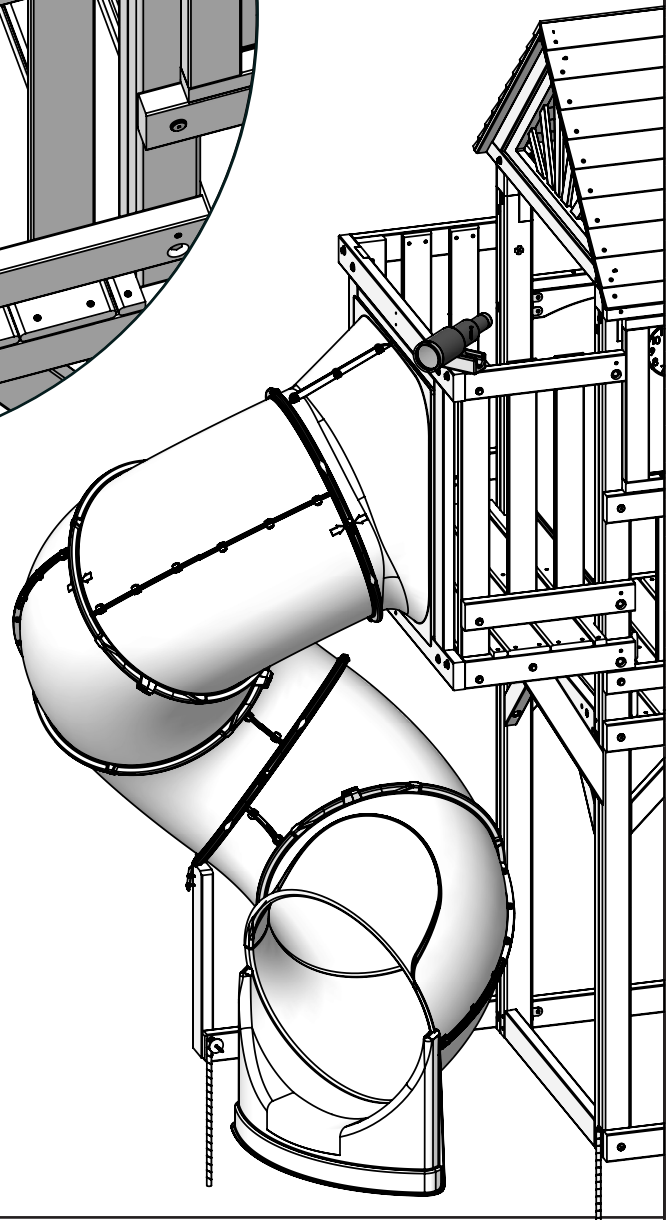
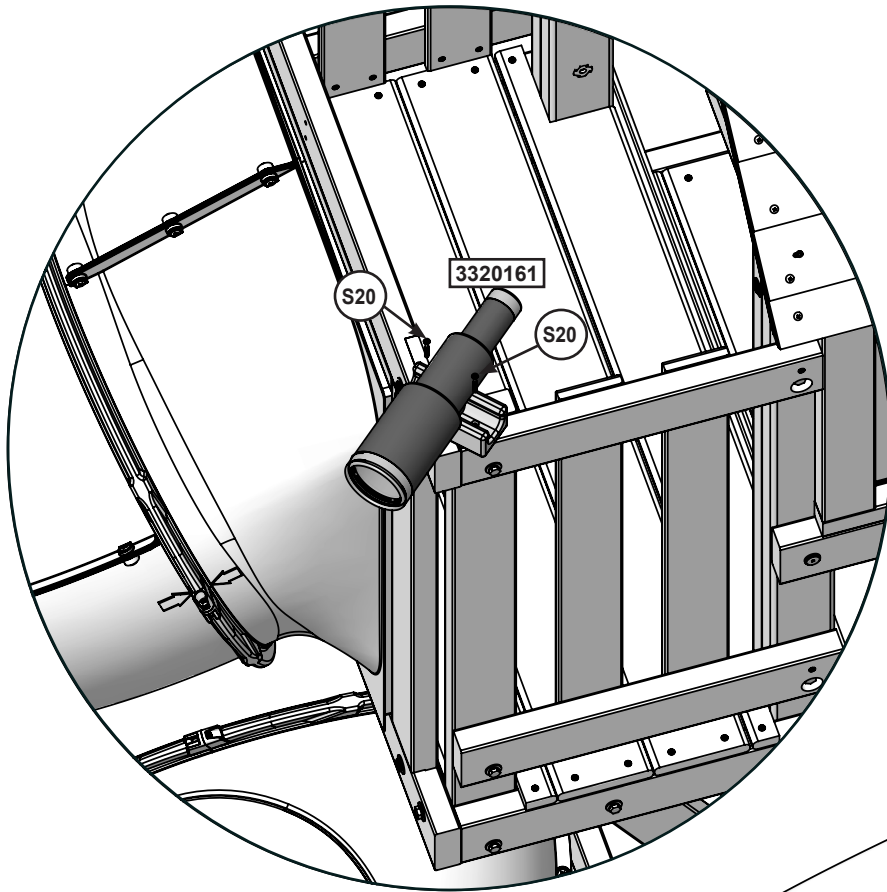

**Herrajes**

2 x  #8 x 35mm (#8 x 1-3/8")

**Otras piezas**

1 x 

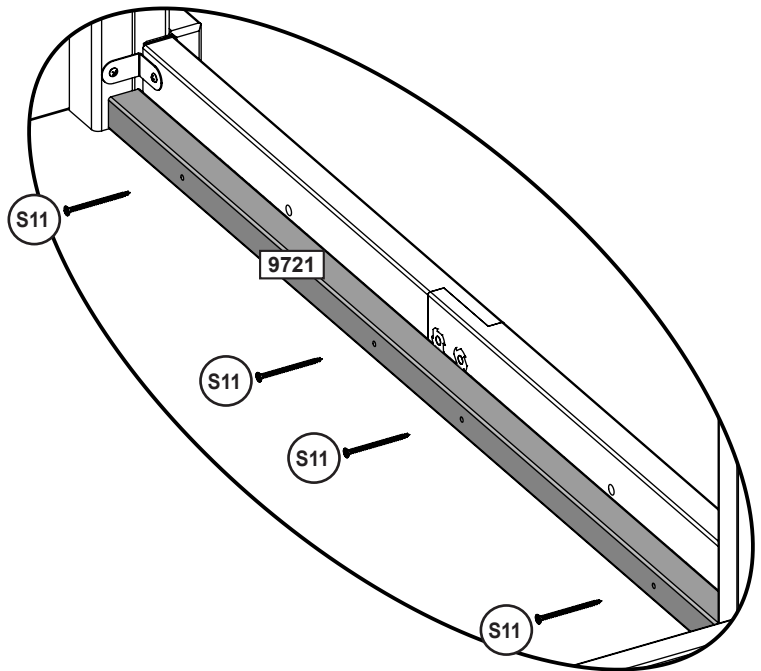
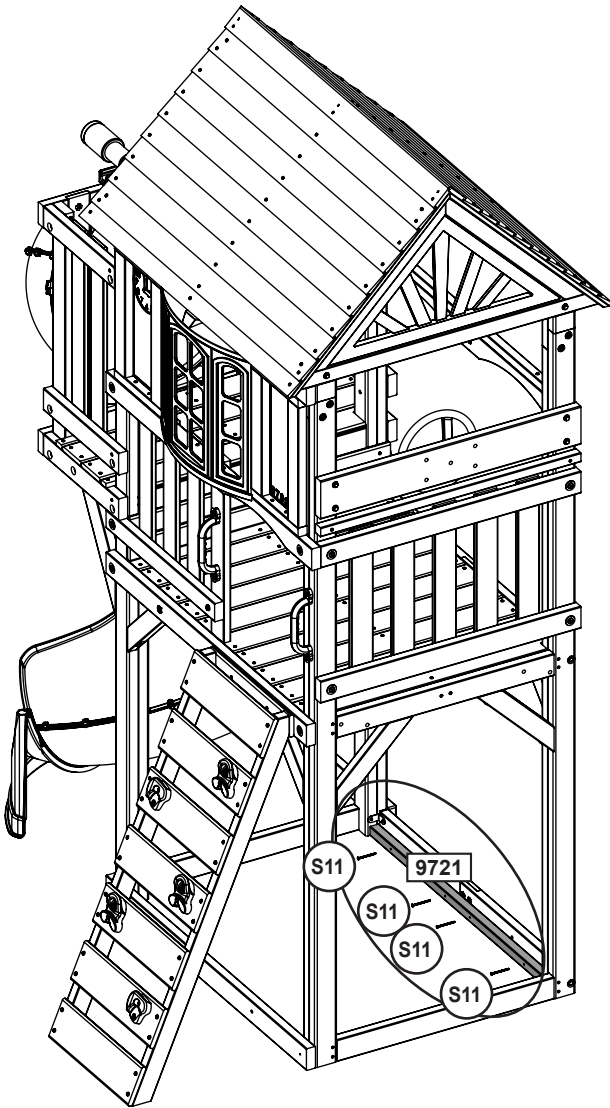

**Piezas de madera**

1 x **9721** 31.8 x 31.8 x 1064.8 mm (1-1/4" x 1-1/4" x 41-15/16")

**Herrajes**

4 x **S11** #8 x 50.8mm (#8 x 2")

europcustomerservice@kidkraft.com  
 +31 20 305 8620  
 M-F from 09:00 to 17:30 (GMT+1)

parts.kidkraft.eu



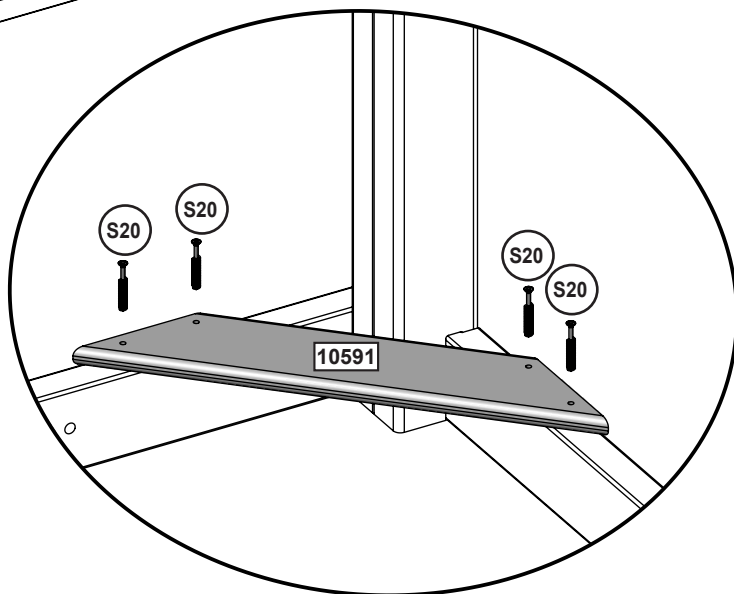
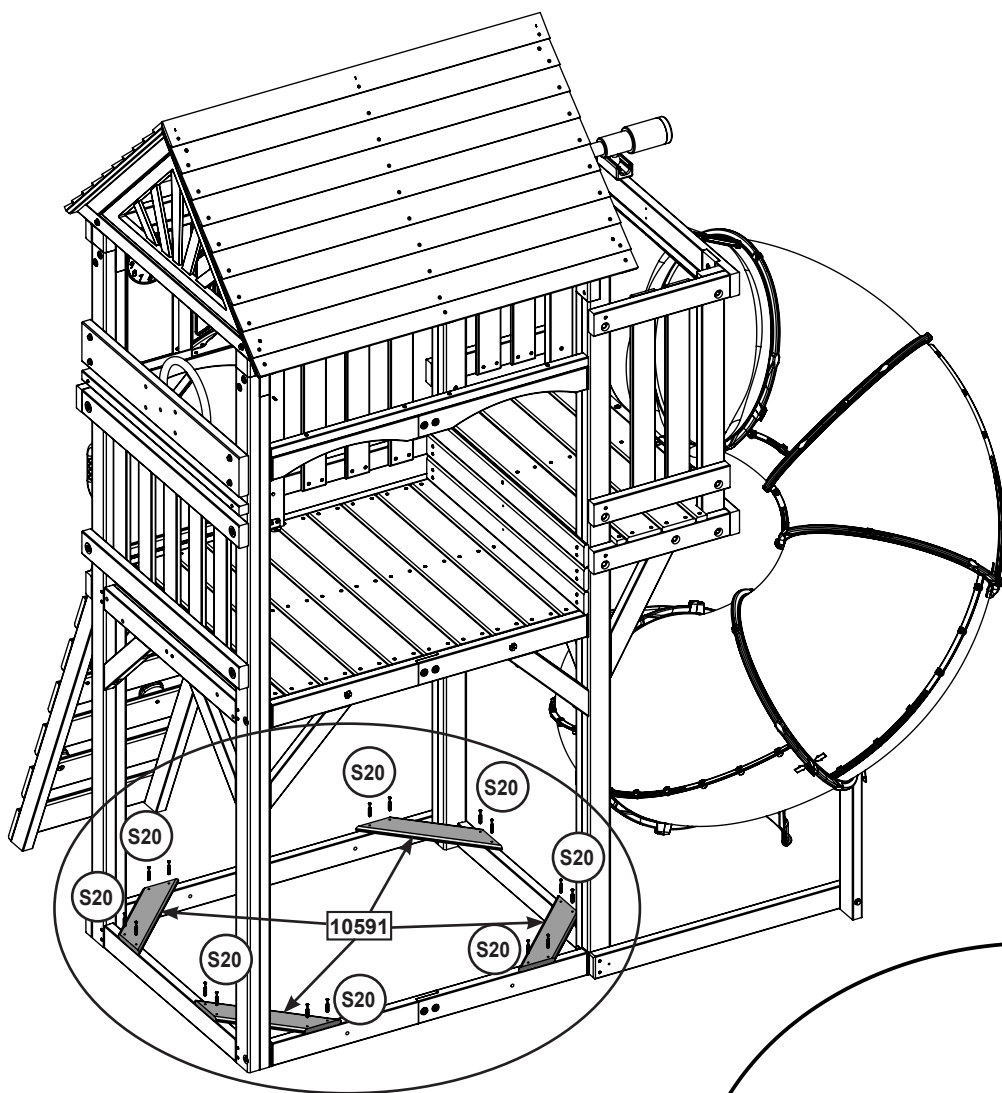

**Piezas de madera**

1 x **10591** 15.9 x 85.7 x 440.0 mm (5/8" x 3 3/8" x 17 5/16")

**Herrajes**

16 x **S20** #8 x 35mm (#8 x 1-3/8")

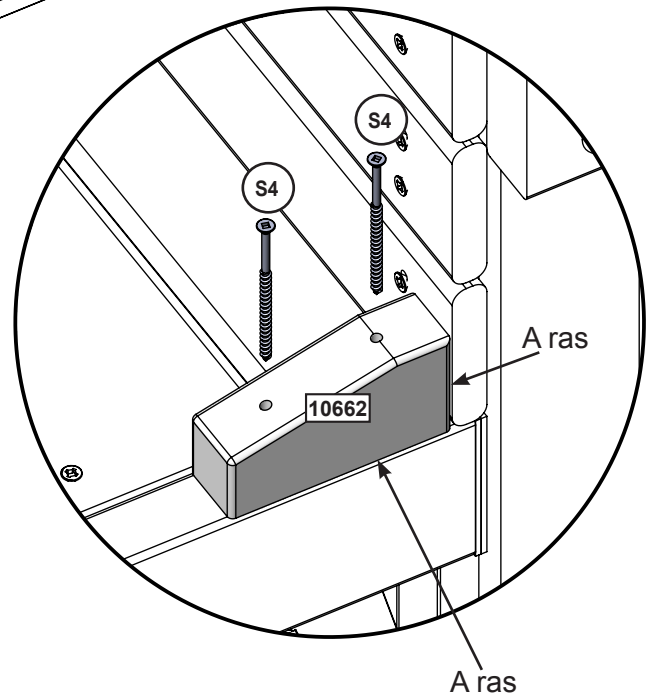
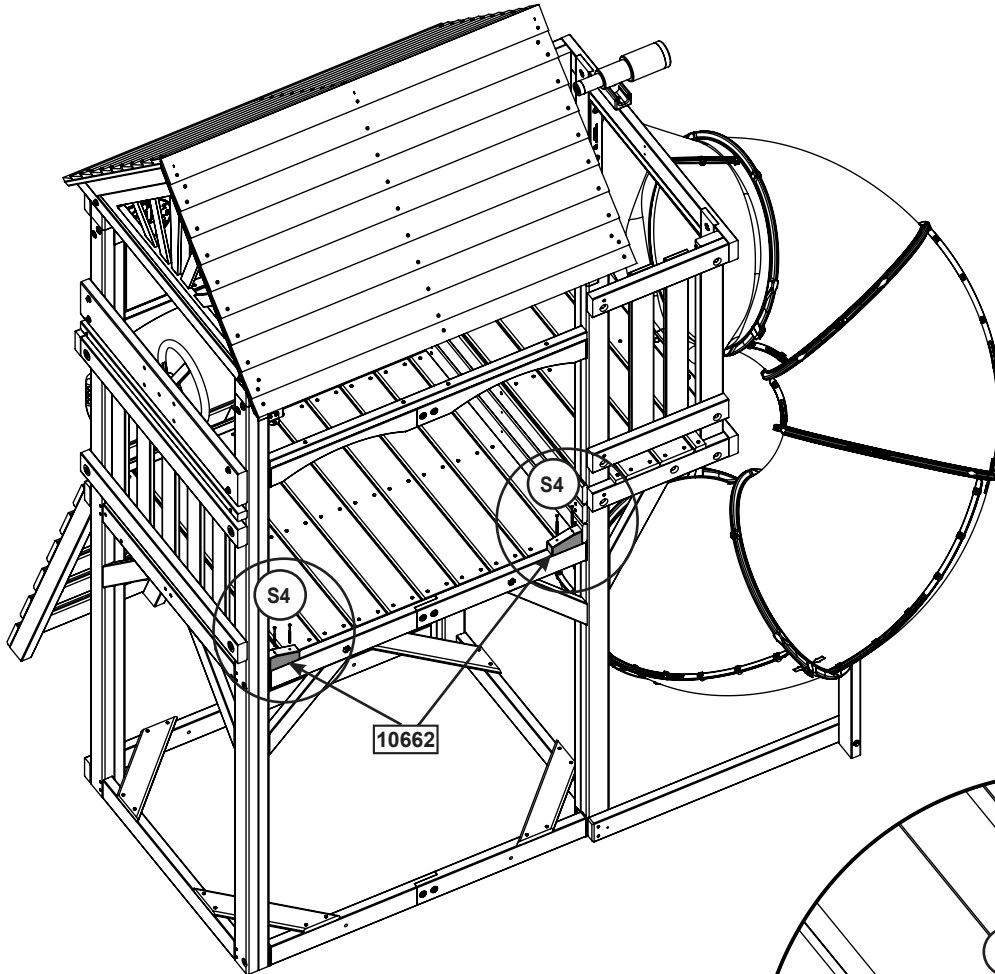

#### Piezas de madera

2 x  10662 31.8 x 50.8 x 101.6 mm (1 1/4" x 2" x 4")

#### Herrajes

4 x  S4 #8 x 76.2mm (#8 x 3")



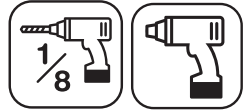

Nota: Pretaladre todos los orificios con una broca de 1/8" (3 mm) antes de colocar los tornillos S7.

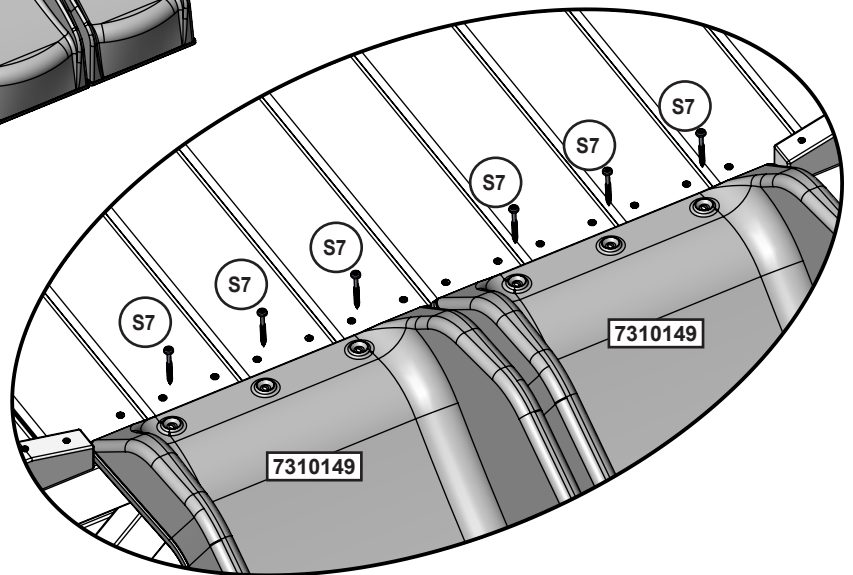
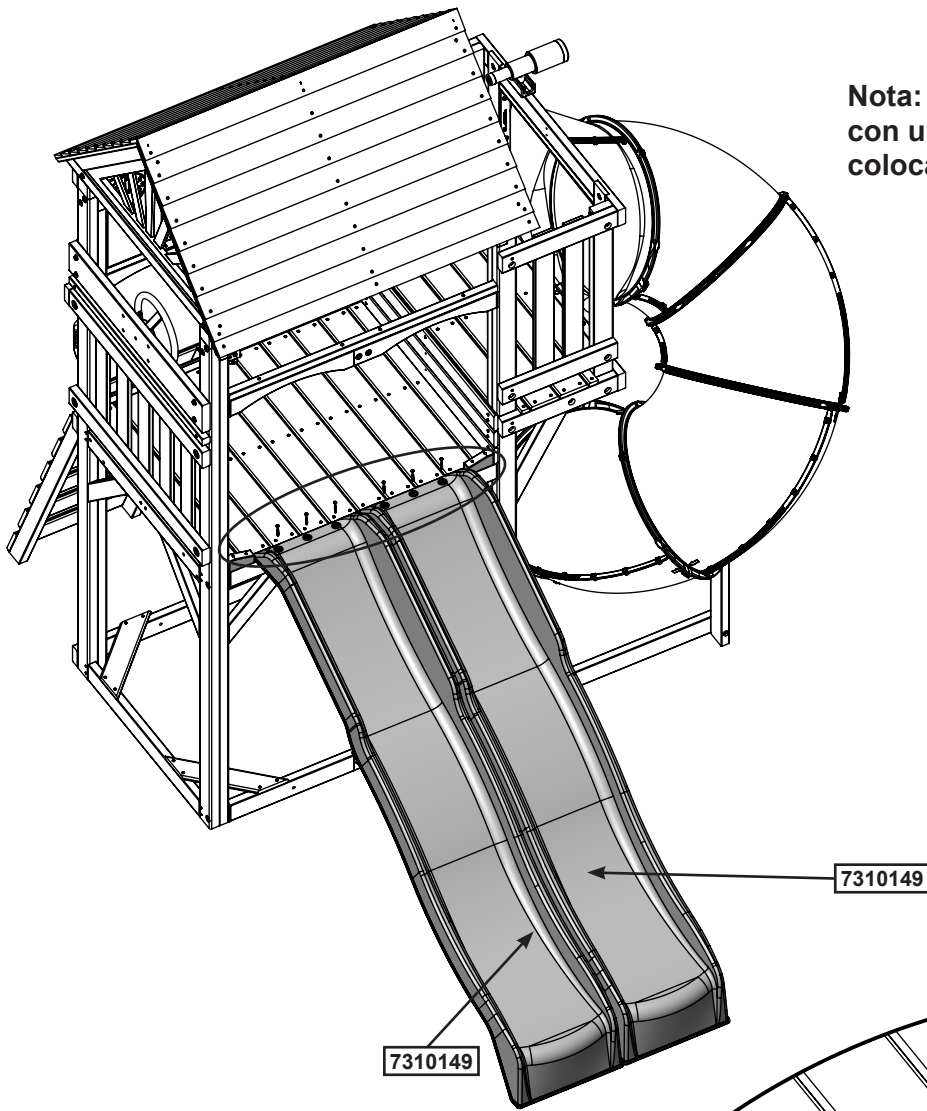

**Herrajes**

6 x #12 x 50.8mm (#12 x 2")

**Otras piezas**

2 x

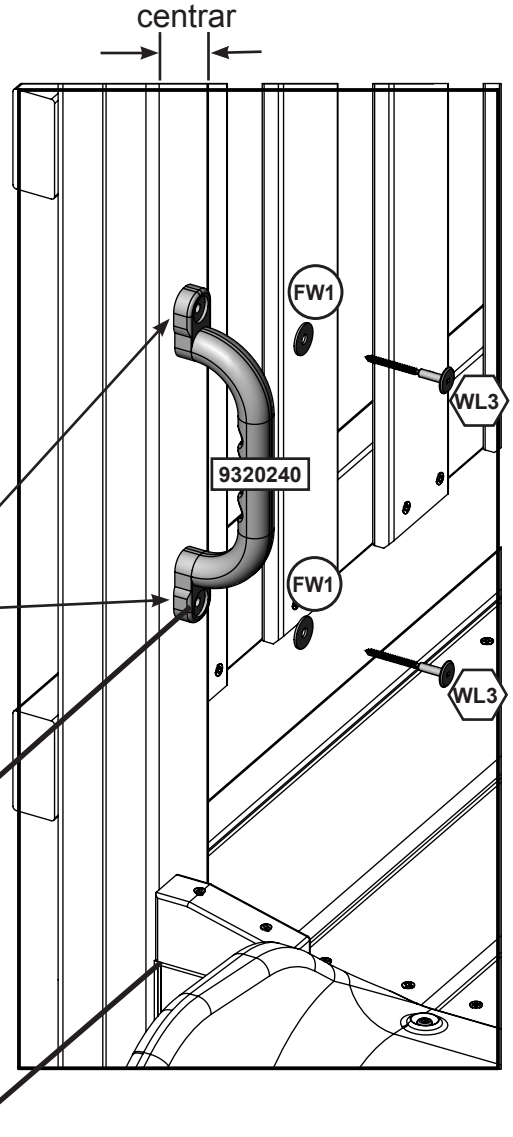
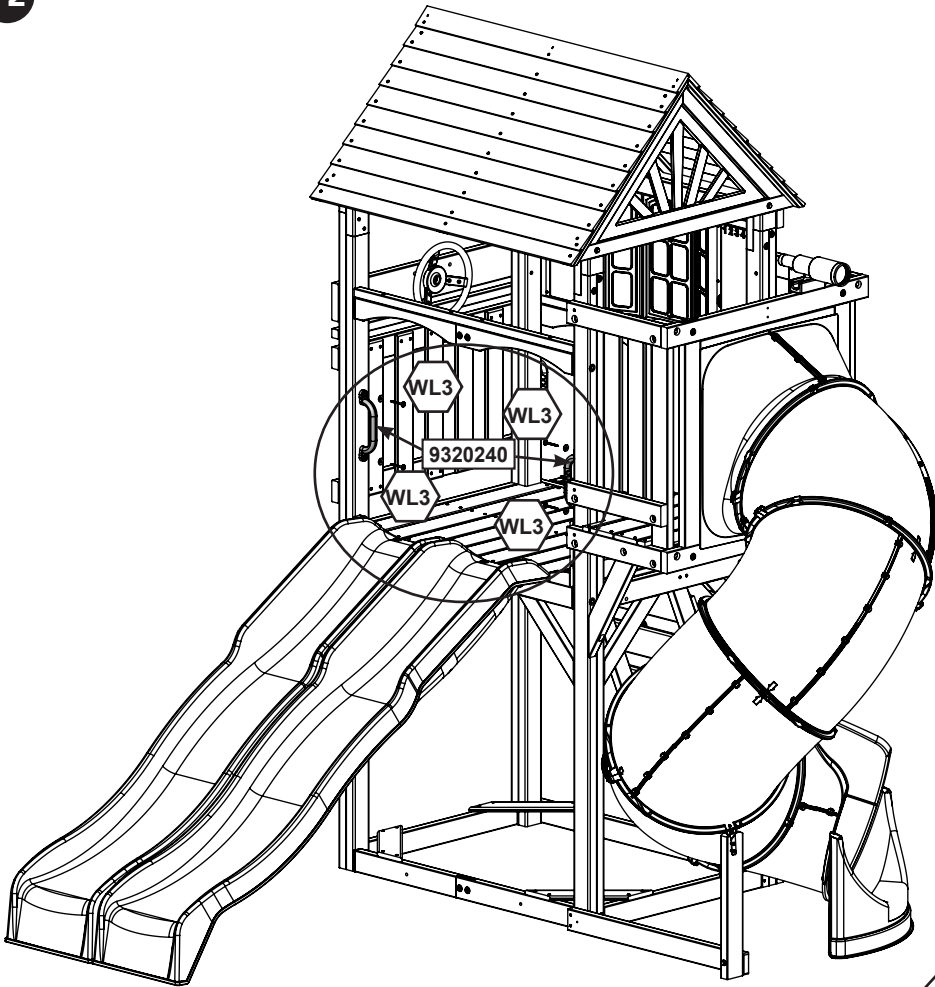

Pretaladre todos los agujeros con una broca de 3/16" (4.7 mm).

(235mm)  
9 1/4"

**Herrajes**

4 x 6.4mm x 35mm (1/4 x 1-3/8") (FW1)

**Otras piezas**

2 x



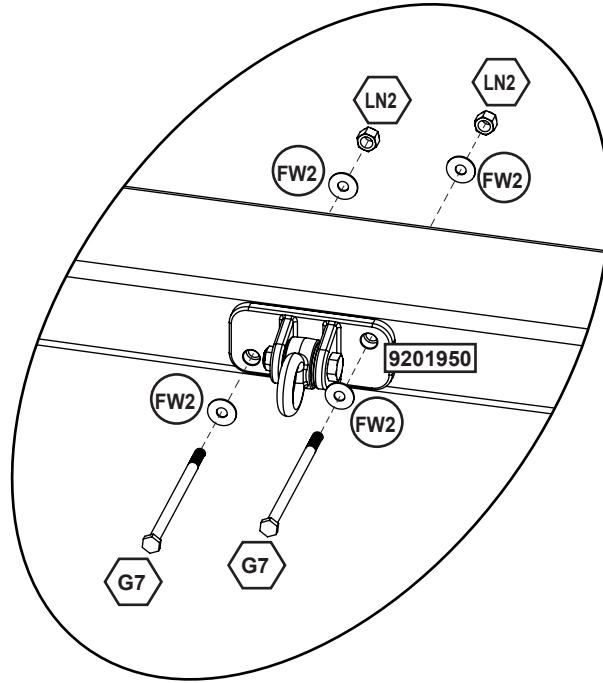
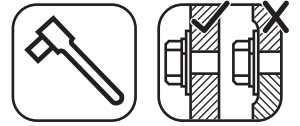

Observe la orientación del ángulo

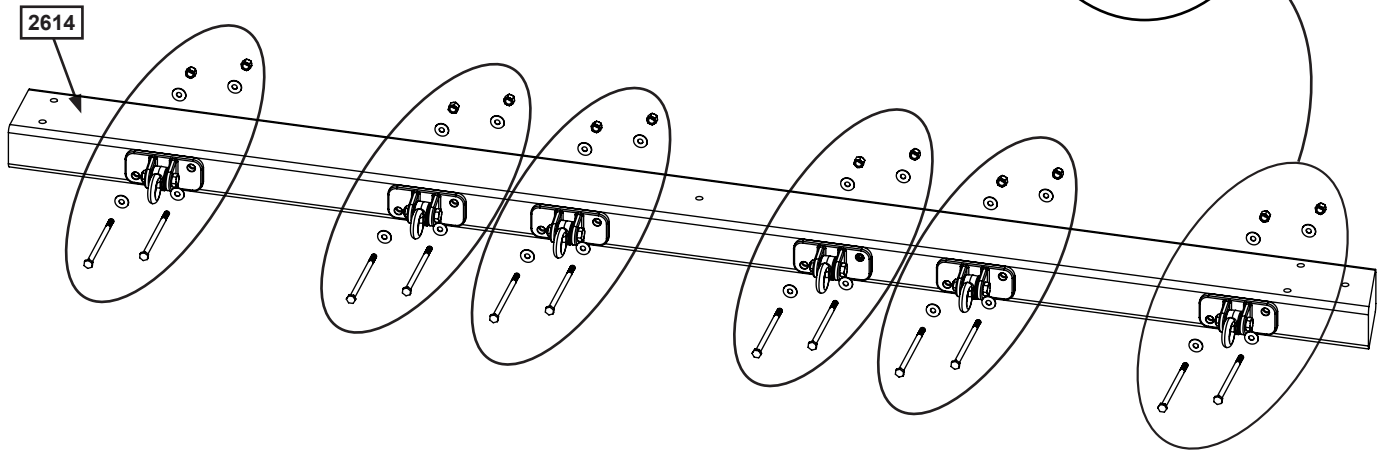
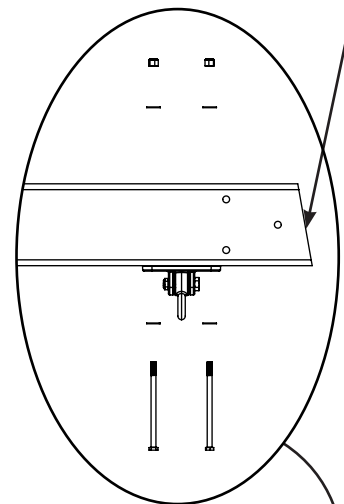

**Piezas de madera**

1 x 2614 76.2 x 133.4 x 2235.2 mm (3" x 5-1/4" x 88")

**Herrajes**

12 x G7 7.9mm x 139.7 mm (5/16 x 5-1/2") ( LN2, 2 x FW2)

**Otras piezas**

6 x 9201950

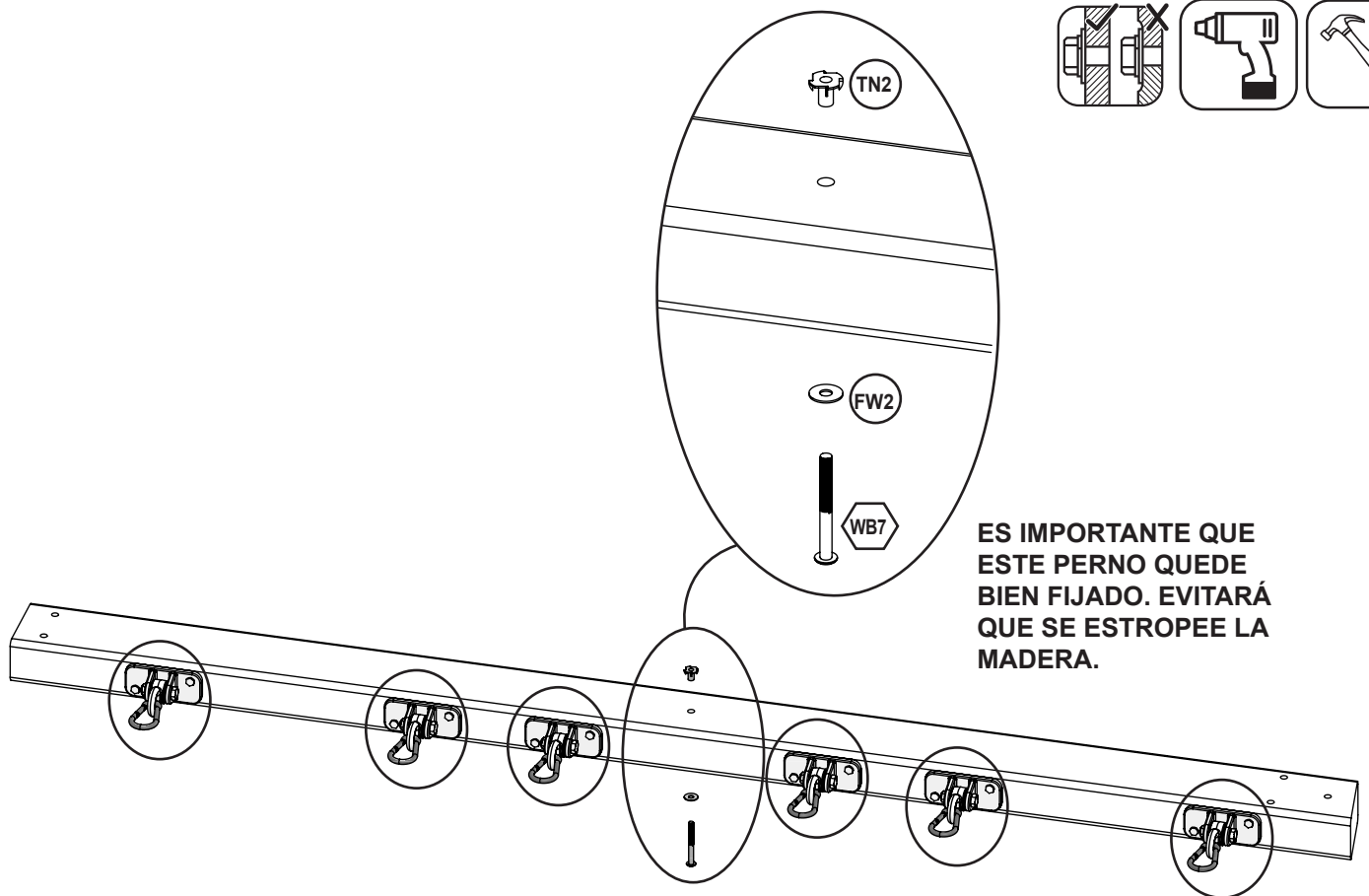

ES IMPORTANTE QUE ESTE PERNO QUEDE BIEN FIJADO. EVITARÁ QUE SE ESTROPEE LA MADERA.

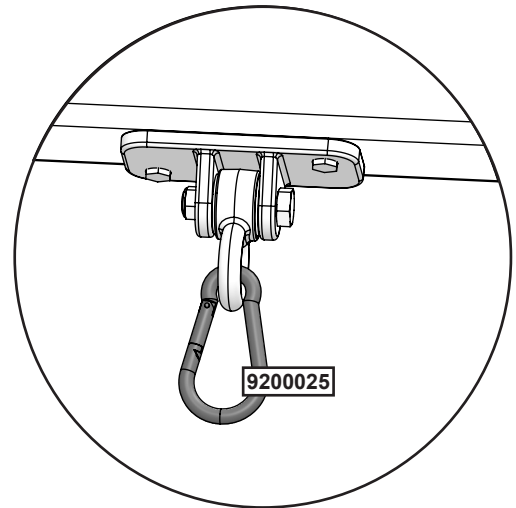
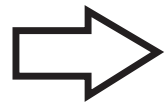
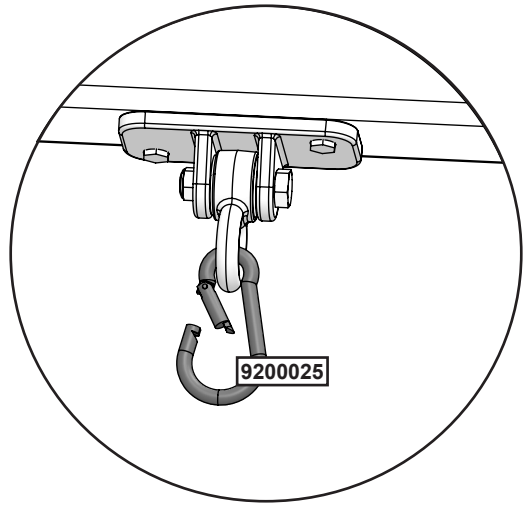

**Precaución:** El mosquetón con resorte debe ir fijado al soporte para columpio de gran resistencia en posición cerrada.

**Herrajes**

1 x 7.9mm x 76.2mm (5/16 x 3") ( FW2 , TN2 )

**Otras piezas**

6 x



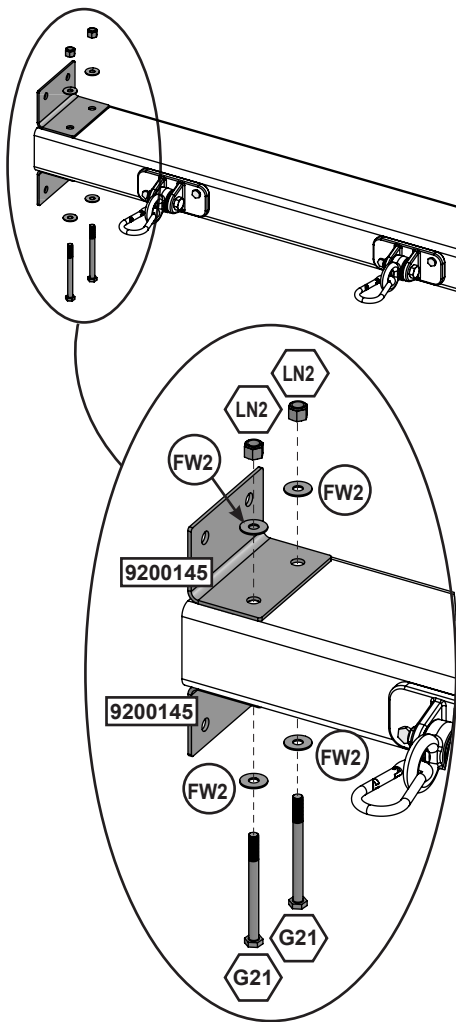
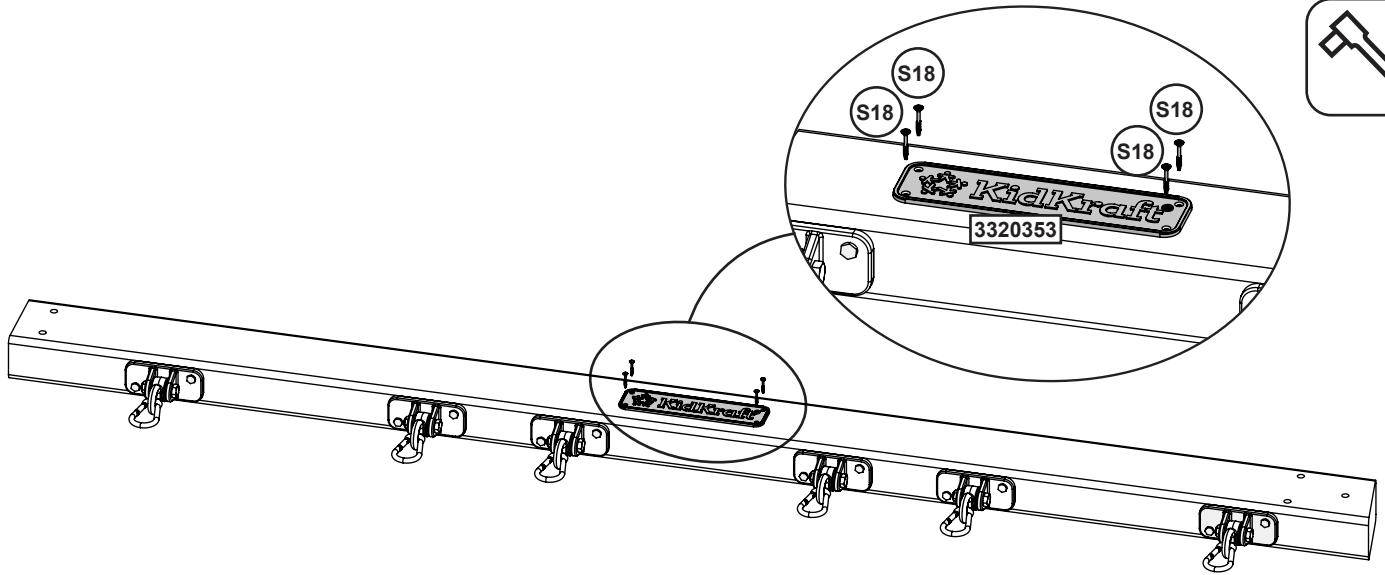

**Herrajes**

- 2 x 7.9mm x 95 mm (5/16 x 3-3/4") ( LN2, 2 x FW2)
- 4 x #6 x 25.4mm (#6 x 1")

**Otras piezas**

- 2 x
- 1 x

76

¡Monte primero las tuercas para clavar (t-nut) con un martillo!

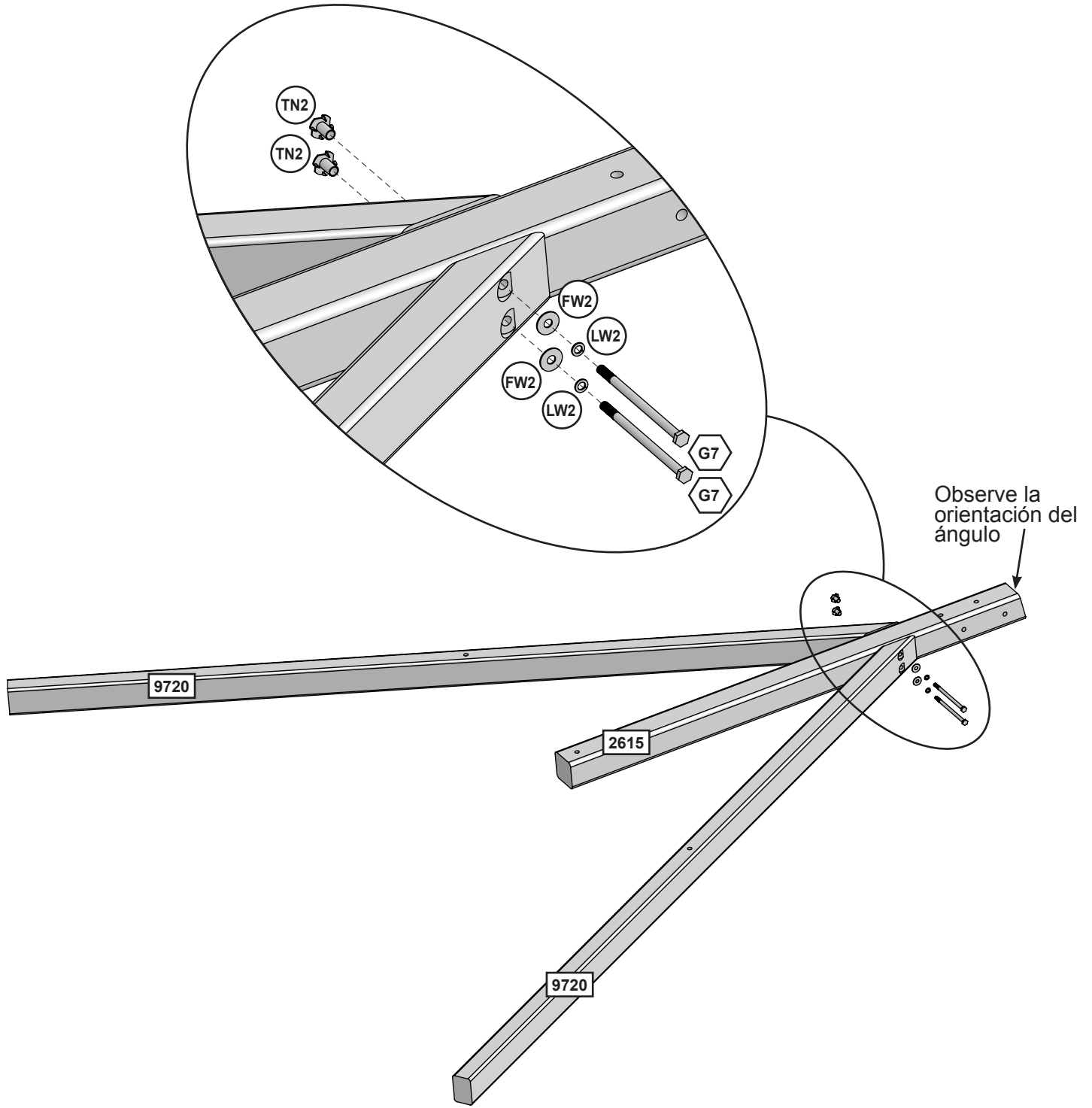

**Piezas de madera**

- 2 x **9720** 50.8 x 76.2 x 2063.9 mm (2" x 3" x 81-1/4")
- 1 x **2615** 76.2 x 76.2 x 1294.3 mm (3" x 3" x 50-15/16")

**Herrajes**

- 2 x **G7** 7.9mm x 139.7 mm (5/16 x 5-1/2") (LW2,FW2,TN2)

europecustomerservice@kidkraft.com  
 +31 20 305 8620  
 M-F from 09:00 to 17:30 (GMT+1)

parts.kidkraft.eu



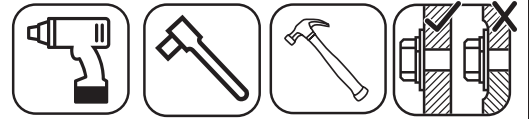

ES IMPORTANTE QUE ESTOS  
PERNOS QUEDEN BIEN FIJADOS.  
EVITARÁN QUE SE ESTROPEE LA  
MADERA.

¡Monte primero las tuercas para  
clavar (t-nut) con un martillo!

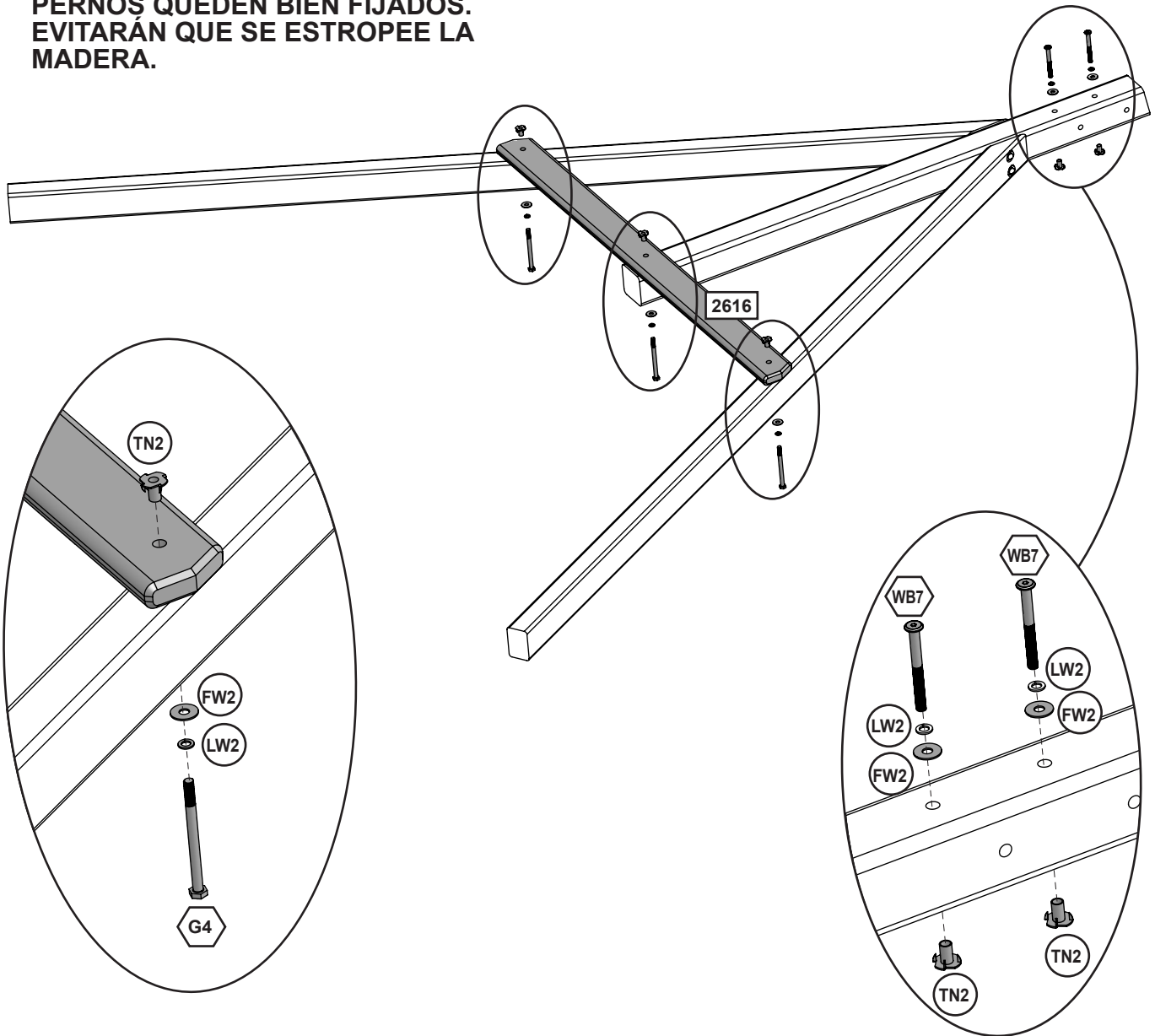

**Piezas de madera**

1 x **2616** 23.8 x 82.6 x 1181.1mm (15/16" x 3-1/4" x 46-1/2")

**Herrajes**

3 x **G4** 7.9mm x 101.6mm (5/16 x 4") (LW2,FW2,TN2)

2 x **WB7** 7.9mm x 76.2mm (5/16 x 3") (LW2,FW2,TN2)

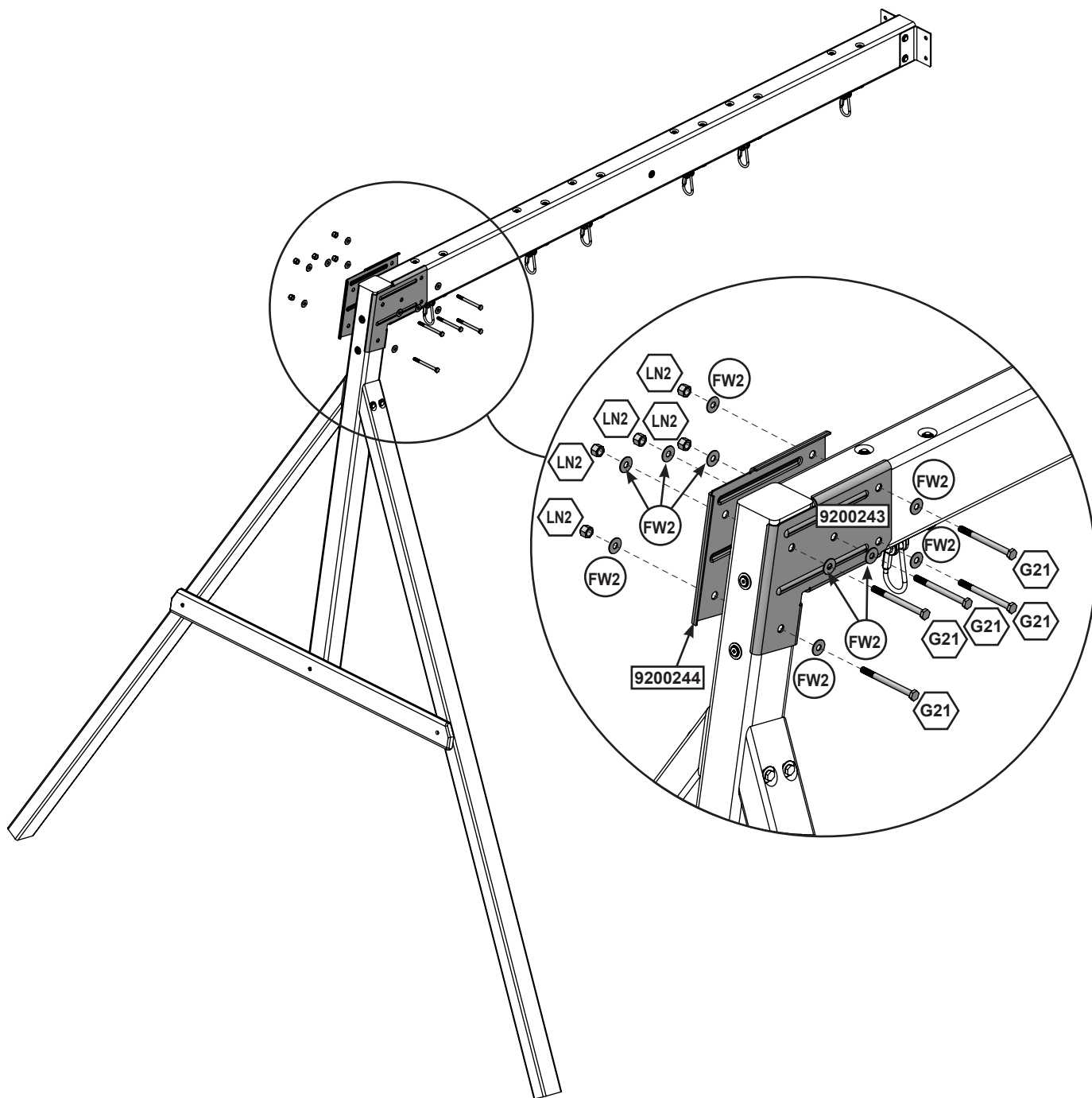

**Herrajes**

5 x 7.9mm x 95 mm (5/16 x 3-3/4") ( LN2, 2 x FW2)

**Otras piezas**

1 x 9200243

1 x 9200244





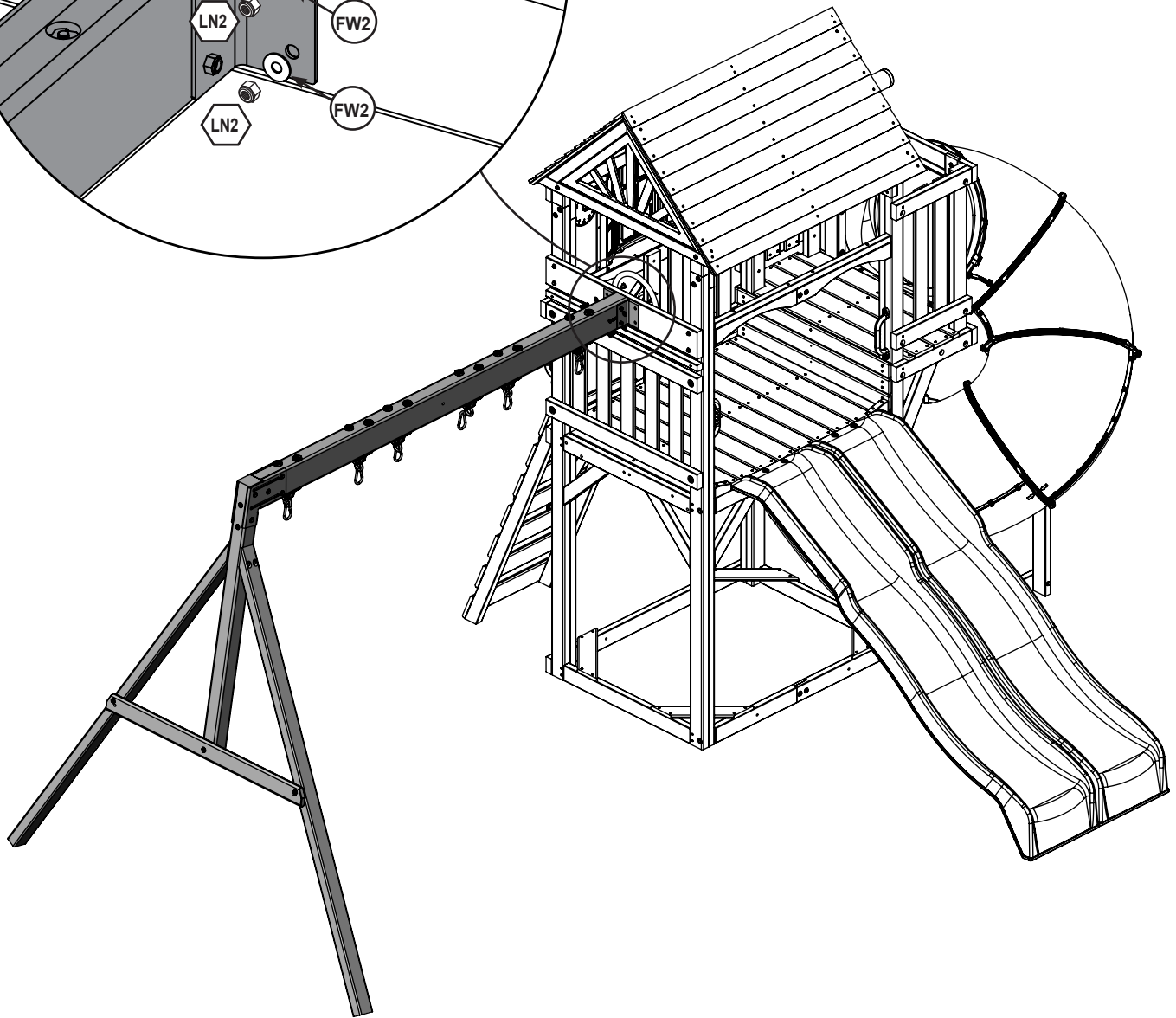
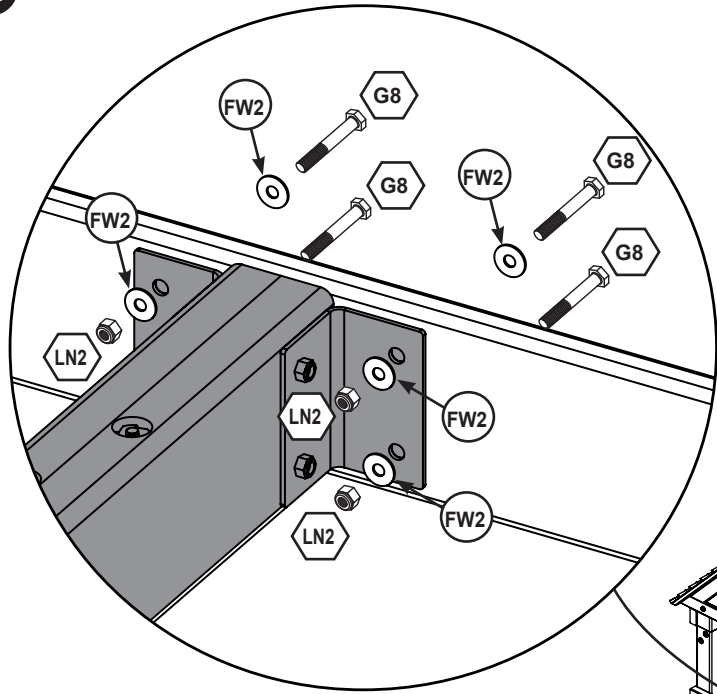
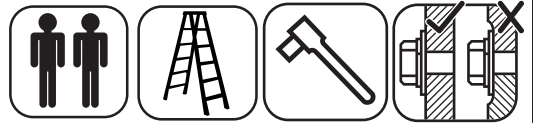

**Herrajes**

4 x  7.9mm x 50.8 mm (5/16 x 2") ( LN2, 2 x FW2)

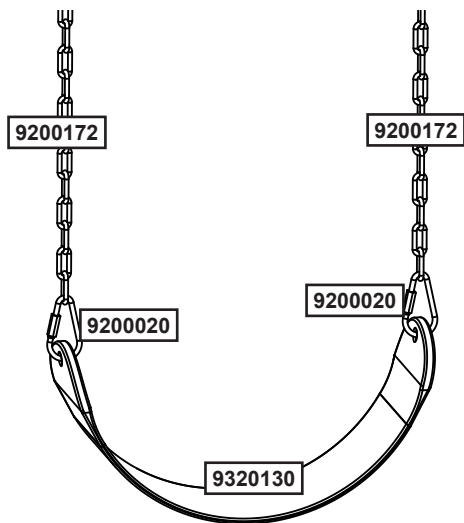
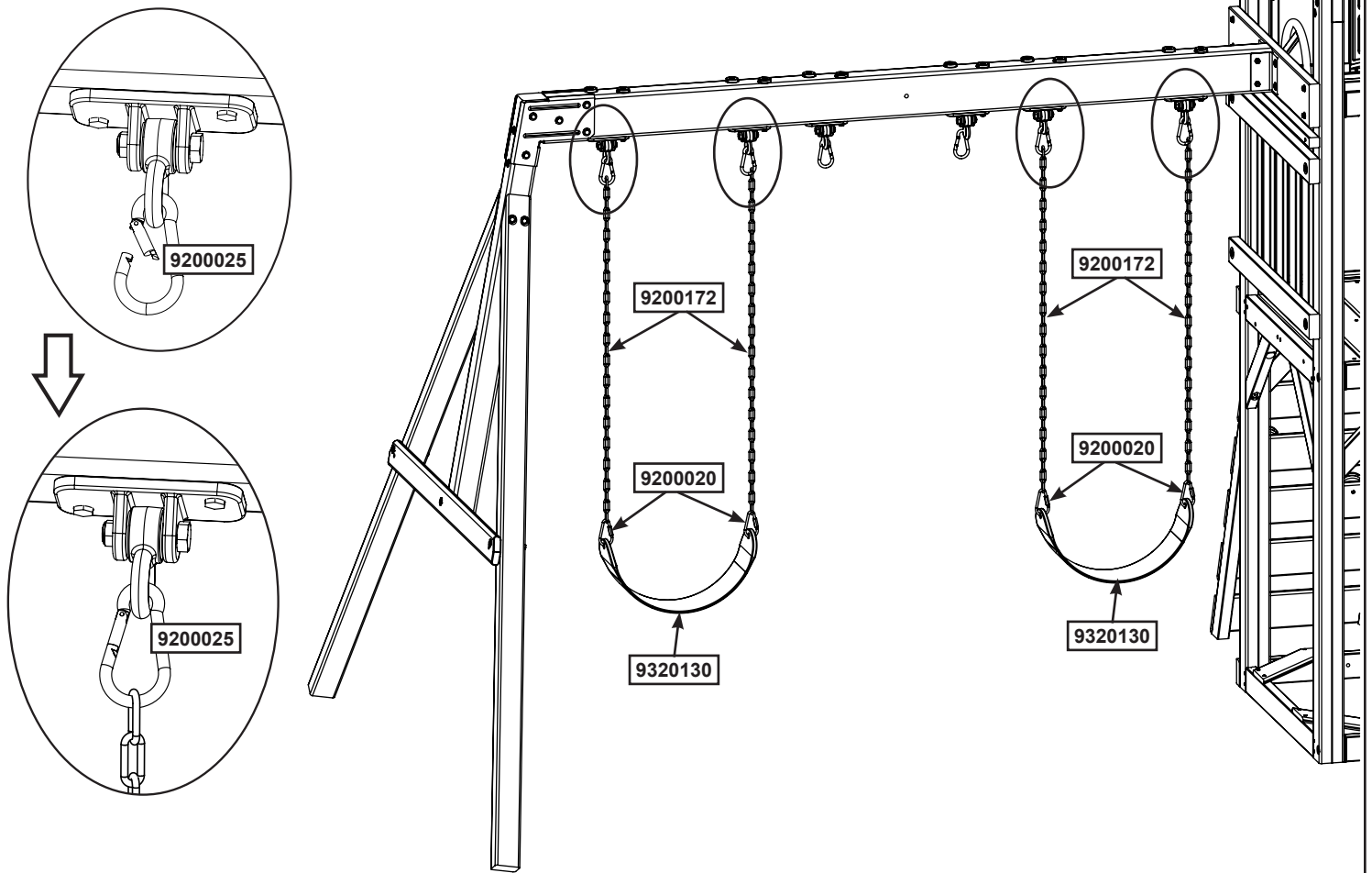

**Precaución:** Los mosquetones con rosca se deben instalar con la abertura completamente hacia abajo, cubriendo las roscas, y deben apretarse según se indica.

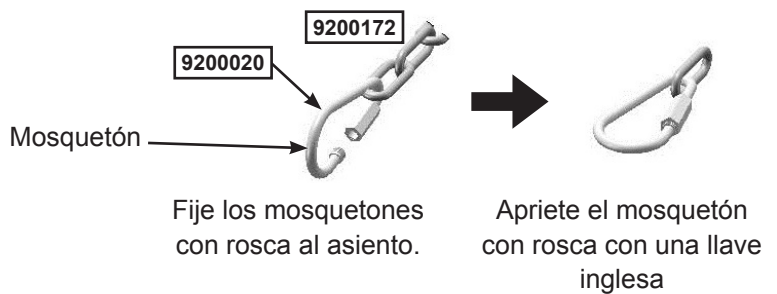

**Other Parts**

- 4 x 9200020
- 2 x 9320130
- 4 x 9200172



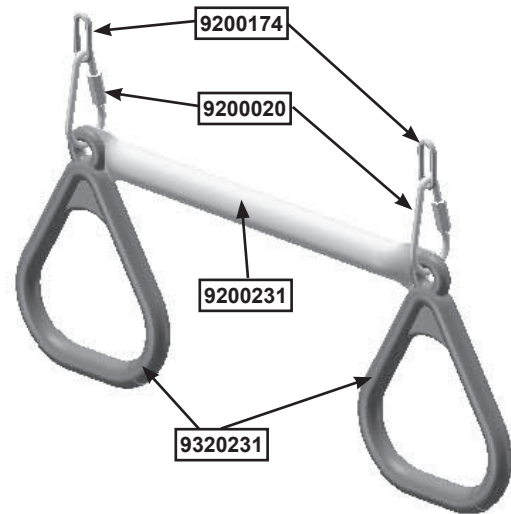
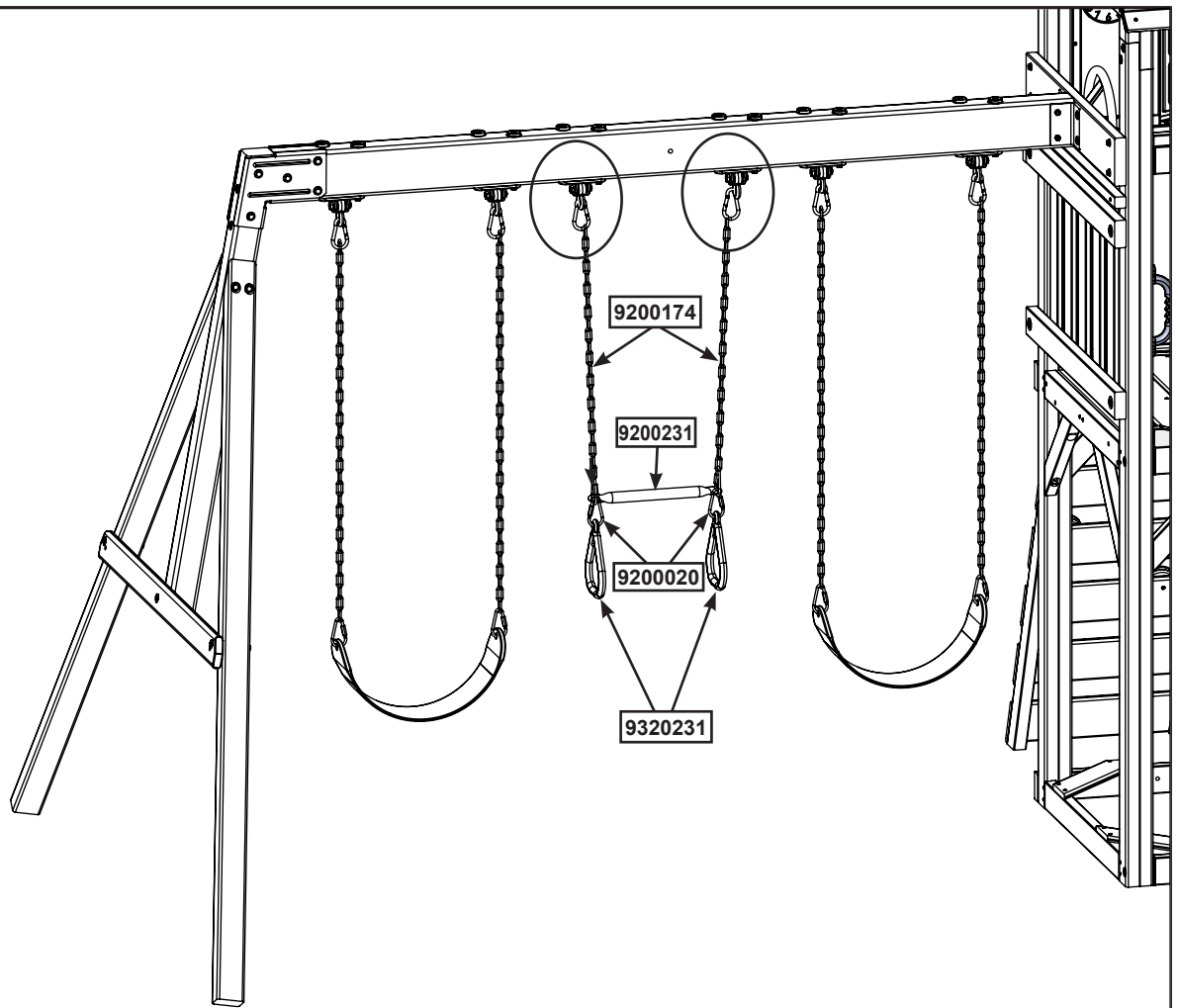
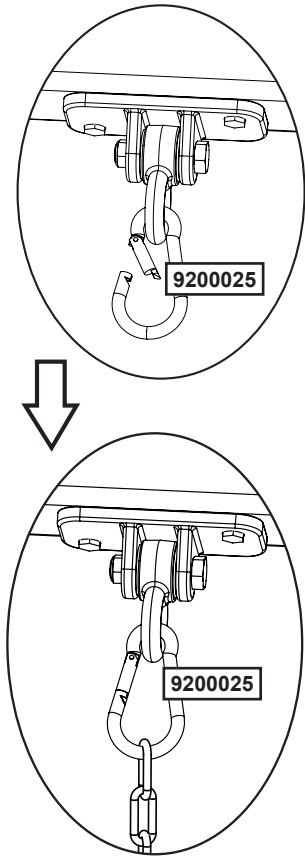

**Precaución:** Los mosquetones con rosca se deben instalar con la abertura completamente hacia abajo, cubriendo las roscas, y deben apretarse según se indica.

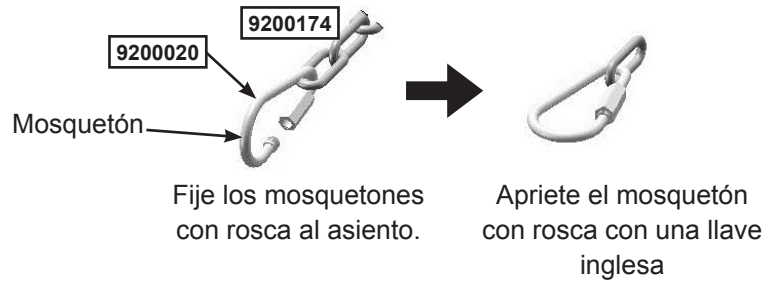

**Autres pièces**

- 2 x 9200174    2 x 9320231
- 2 x 9200020    1 x 9200231



¡Advertencia! A fin de evitar que la estructura vuelque y prevenir posibles lesiones, las estacas deben clavarse a una profundidad de 13" (330 mm). Clavar las estacas o introducirlas en el suelo puede ser peligroso si no se comprueba antes la ausencia de conductores, cables o tuberías de gas subterráneos.

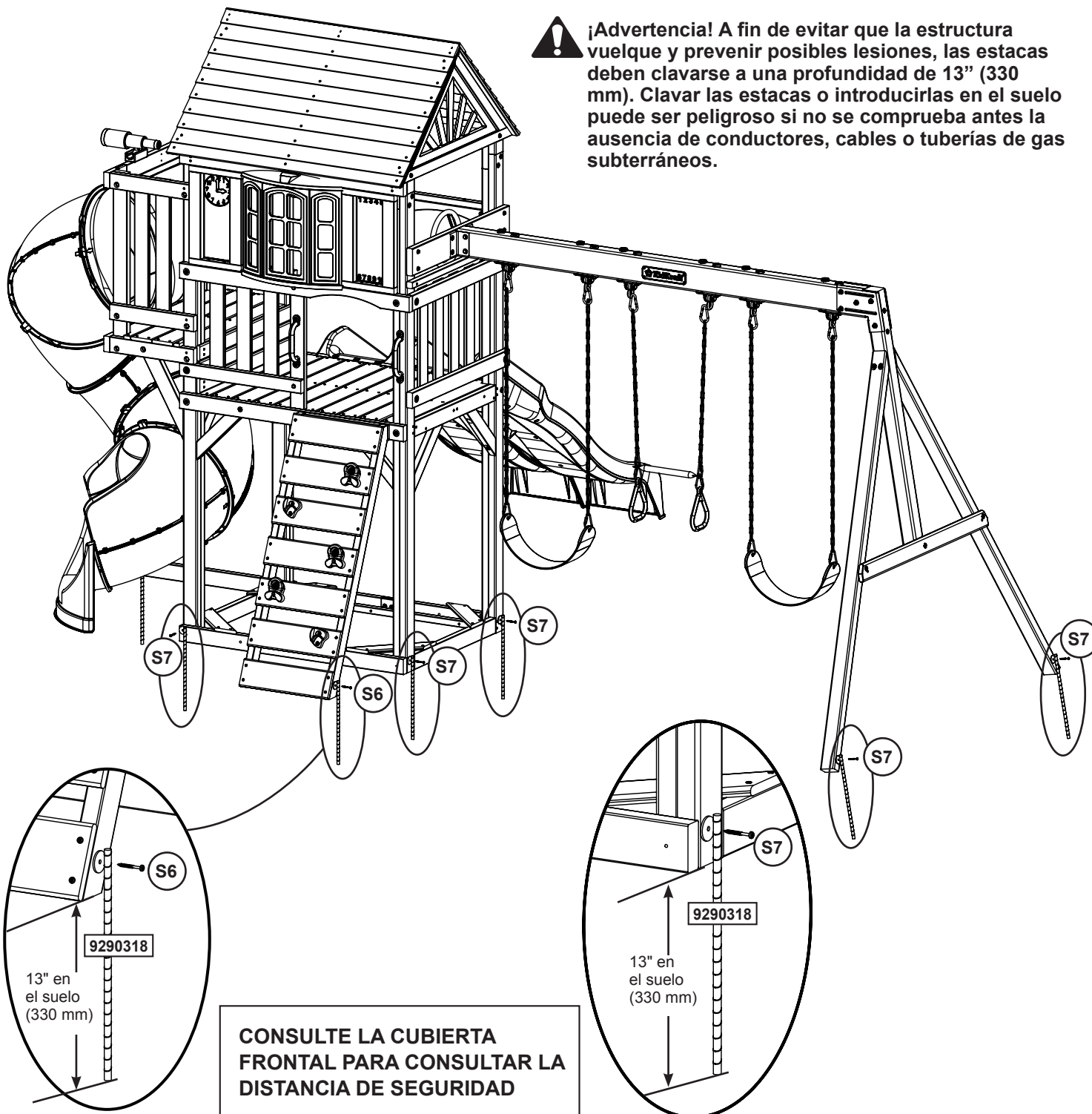

**CONSULTE LA CUBIERTA  
FRONTAL PARA CONSULTAR LA  
DISTANCIA DE SEGURIDAD**

#### Herrajes

5 x  #12 x 50.8 mm (#12 x 2")

1 x  #12 x 25.4mm (#12 x 1")

#### Otras piezas

6 x 



# ¡FIJE ESTA PLACA DE ADVERTENCIA E IDENTIFICACIÓN EN LA UBICACIÓN QUE SE INDICA EN SU CENTRO DE JUEGOS!

**⚠ ADVERTENCIA**

ES NECESARIA LA SUPERVISIÓN DE UN ADULTO EN TODO MOMENTO.

**PELIGRO DE ESTRANGULAMIENTO**  
 Nunca deje que los niños jueguen con cuerdas, cuerdas para tender ropa, correas para mascotas, cables, cadenas, cualquier artículo parecido a una cuerda, cuando usen este centro de juegos.

Nunca permita que los niños usen ropa suelta, ponchos, capuchas, bufandas, capas, collares o artículos con cordones, cuerdas o corbatas cuando usen este centro de juegos.

Nunca permita que los niños usen cascos para bicicleta u otros deportes cuando jueguen en este centro de juegos.  
 Si no prohíbe estos artículos, se incrementa el riesgo de lesiones graves y muerte en los niños causadas por enredos y estrangulación.

**GRAVE PELIGRO DE DAÑOS A LA CABEZA**  
 Coloque material amortiguador debajo y alrededor del juego según se recomienda en las Instrucciones de instalación y funcionamiento. La instalación sobre concreto, asfalto, tierra, pasto, alfombra y otras superficies duras crea un riesgo de lesiones graves o muerte causadas por caídas al suelo.

ESTE PRODUCTO ESTÁ DESTINADO PARA QUE LO USEN NIÑOS CON EDADES COMPRENDIDAS ENTRE 3 Y 10 AÑOS; límite de peso de 49.9 kg (110 lb) por niño. Cantidad máxima de usuarios. Instrucciones de instalación y funcionamiento; otra información disponible en:

www.KidKraft.com  
 Contáctenos en: KidKraft  
 Dallas, TX 75244, Estados Unidos  
 1-800-933-0771

Número de seguimiento:

Proporciona importantes advertencias sobre seguridad y datos de contacto. Se proporciona un número de seguimiento que le permitirá recibir información muy importante o encargar recambios para este modelo específico.

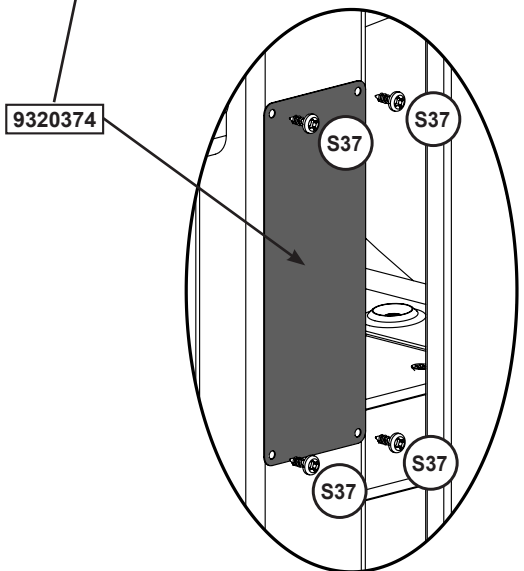
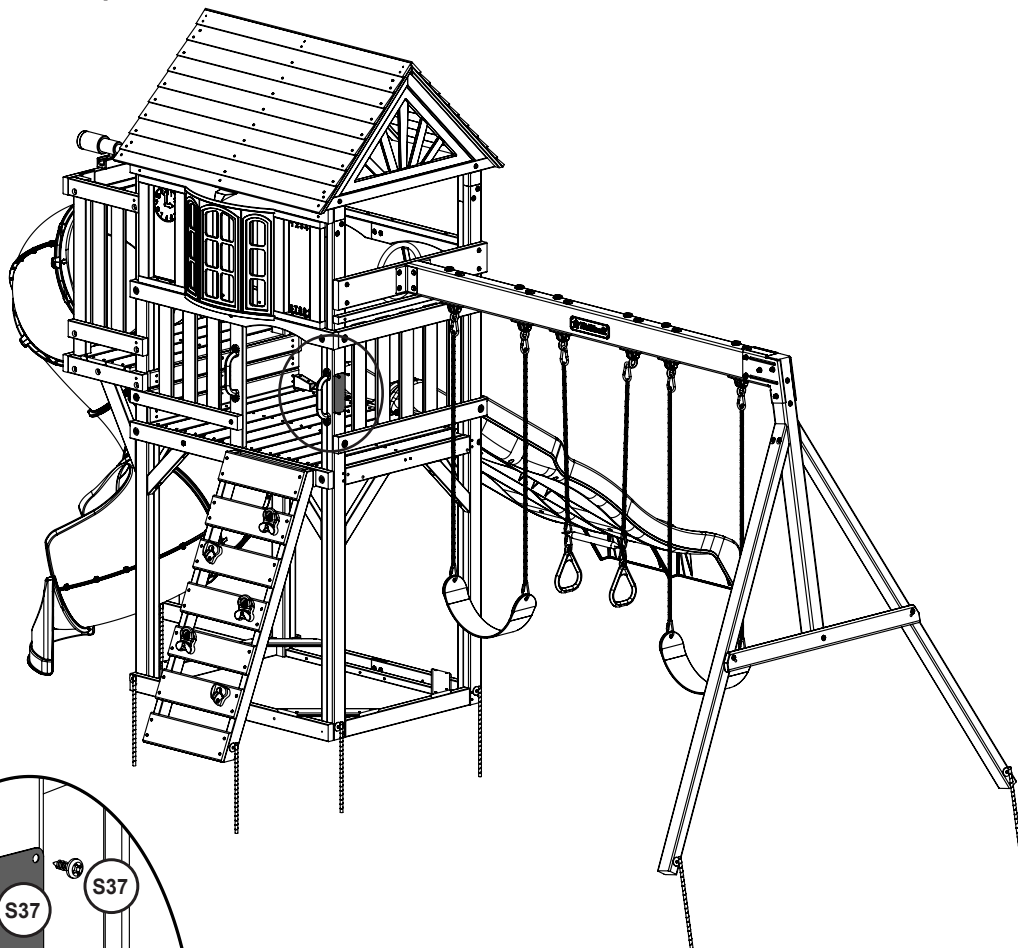

**Herrajes**  
 4 x #7 x 16 mm (#7 x 5/8")

**Otras piezas**  
 1 x



parts.kidkraft.com

customerservice@kidkraft.com  
 1.800.933.0771  
 972.385.0100





# KIDKRAFT

## Tarjeta de Registro del Cliente

Primer nombre

Inicial

Apellido

--	--	--

Calle

Apt. No.

--	--

Ciudad

Estado/Provincia Código Postal

--	--	--

País

TNúmero de teléfono

--	--

Dirección de E-Mail

--

Nombre del modelo

Número de modelo (Etiquetas de la caja)

--	--

Número de serie (en la Placa Identificatoria)

--

Fecha de compra

Comprado a

--	--

MM / DD / AA

¿Cómo calificaría la calidad de este producto?

Excelente    
  Muy buena    
  Media    
  Debajo del Promedio    
  Mala

¿Cómo calificaría la facilidad de montaje de este producto?

Excelente    
  Muy buena    
  Media    
  Debajo del Promedio    
  Mala

¿Cómo calificaría nuestras instrucciones?

Excelente    
  Muy buena    
  Media    
  Debajo del Promedio    
  Mala

¿Cómo calificaría la calidad de nuestro embalaje?

Excelente    
  Muy buena    
  Media    
  Debajo del Promedio    
  Mala

¿Recomendaría a sus amigos y familiares que compren nuestros productos?

Yes    
  No

Comentarios:

---



---



---

**ESCRÍBANOS A:**

KidKraft  
 4630 Olin Road  
 Dallas, TX 75244  
 United States  
 Atención a: Servicio de Atención al Cliente

Complete nuestra tarjeta de registro en

línea en

<https://prdregistration.kidkraft.com/>

KidKraft le agradece por su tiempo y su opinión.

