

A X 4 pcs

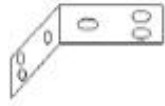

B X 12 pcs



C X 2 pcs

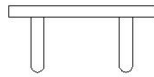

D X 2 pcs

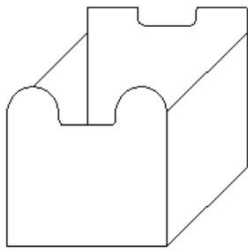

E X 2 pcs

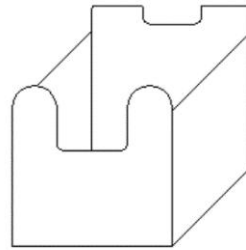

F X 2 pcs

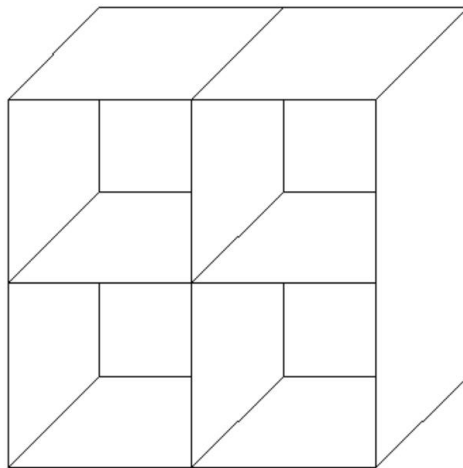

G x 1 pcs

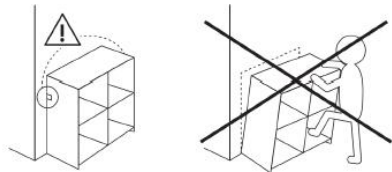
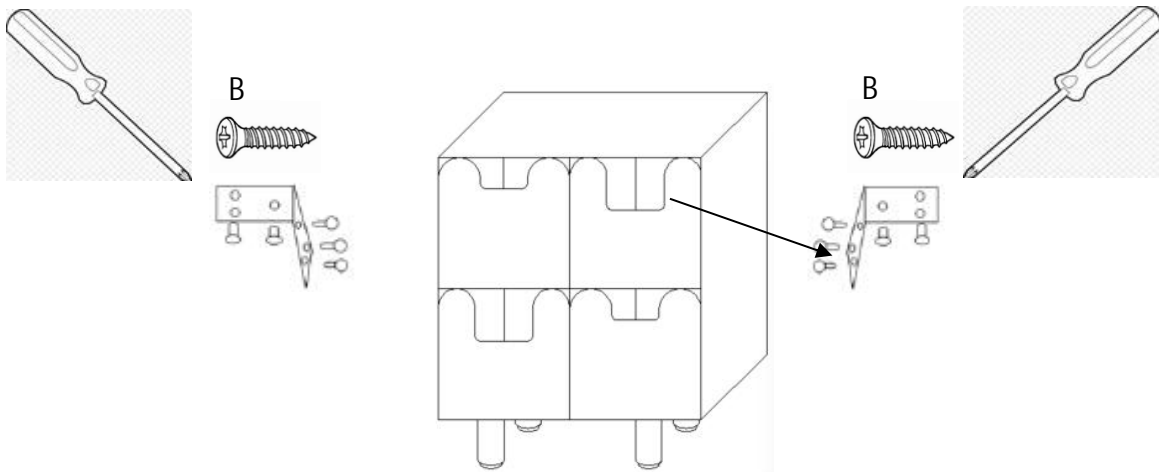
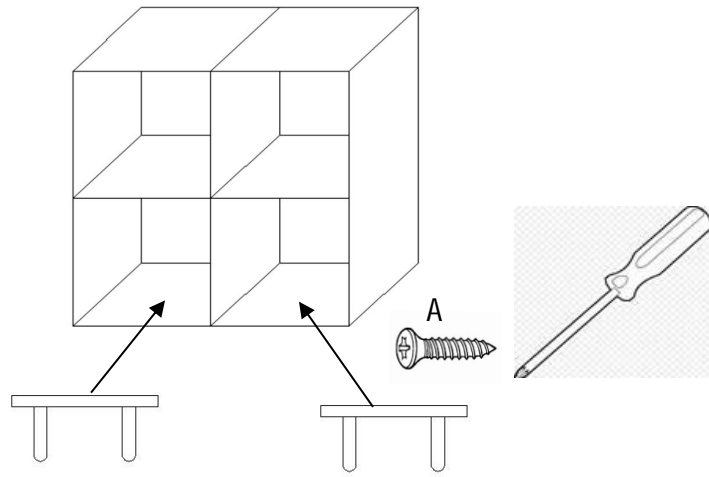



5.0kg/11lbs

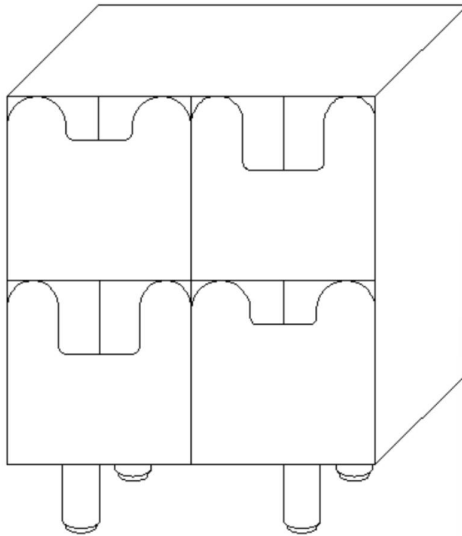
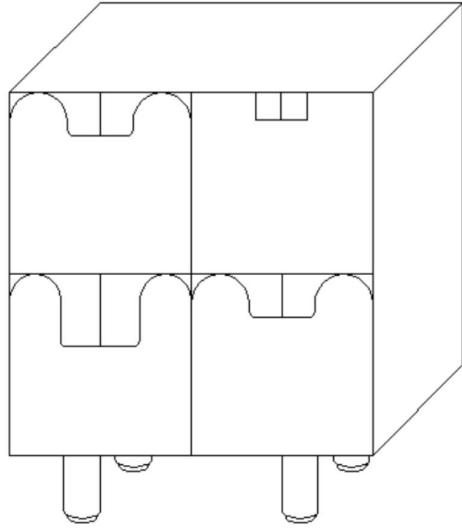

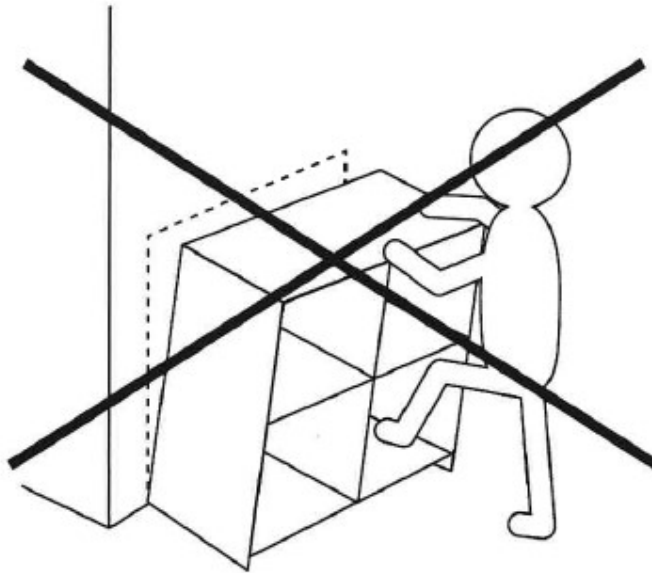
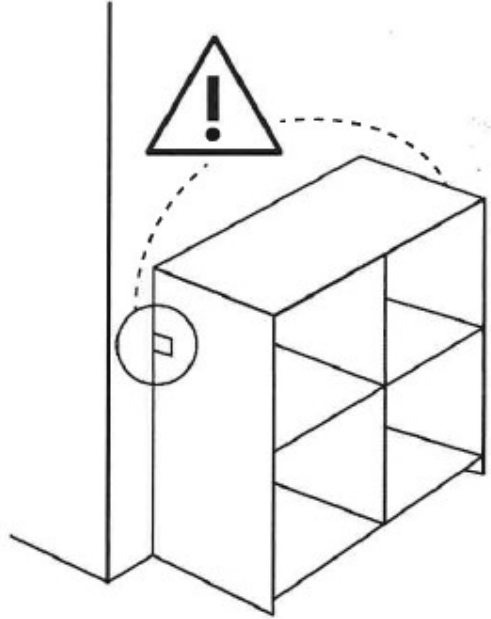

WARNING!
**IN ORDER TO PREVENT OVERTURNING THIS
PRODUCT MUST BE USED WITH THE WALL
ATTACHMENT DEVICE PROVIDED**

Serious or fatal crushing injuries can occur from furniture tipping over. To help prevent this item furniture tipping over:

- Use the wall attachment device provided
- Do not let children climb or hang on drawers, doors or shelves
- Place the heaviest items in the lower drawers or shelves
- Do not place TV's or other heavy objects on top of this product, unless it has been specifically designed to support them
- Never open more than one drawer at a time

An attachment device is provided with your product, however you will need to source suitable fixings for your wall type. If in doubt, please consult a qualified tradesperson.

Always ensure the wall to be drilled is free from hidden electrical wires, water and gas pipes

Dansk

ADVARSEL! FOR AT FOREBYGGE VÆLTNING SKAL DETTE PRODUKT BRUGES MED DEN MEDFØLGENDE VÆGFASTGØRELSE. Alvorlige eller dødelige knusningsskader kan opstå, hvis møbler vælter. For at hjælpe med at forhindre, at dette møbel vælter:

- Brug den medfølgende vægfastgørelse.
- Lad ikke børn klatre eller hænge på skuffer, døre eller hylder.
- Placer de tungeste genstande i de nederste skuffer eller hylder.
- Placer ikke fjernsyn eller andre tunge genstande ovenpå dette produkt, medmindre det specifikt er designet til at bære dem.
- Åbn aldrig mere end én skuffe ad gangen.

Der medfølger en fastgørelsesenhed med dit produkt, men du skal selv skaffe egnede beslag til din vægtype. Hvis du er i tvivl, skal du kontakte en kvalificeret håndværker. Sørg altid for, at væggen, der skal bores i, er fri for skjulte elektriske ledninger, vand- og gasrør.

Deutsch

WARNUNG! UM DAS UMSTÜRZEN ZU VERHINDERN, MUSS DIESES PRODUKT MIT DER MITGELIEFERTEN WANDHALTERUNGSVORRICHTUNG VERWENDET WERDEN.

Schwere oder tödliche Quetschverletzungen können auftreten, wenn Möbel umkippen. Um dies zu verhindern:

- Verwenden Sie die mitgelieferte Wandhalterungsvorrichtung.
- Lassen Sie Kinder nicht auf Schubladen, Türen oder Regalen klettern oder daran hängen.
- Platzieren Sie die schwersten Gegenstände in den unteren Schubladen oder Regalen.
- Platzieren Sie keine Fernseher oder andere schwere Gegenstände oben auf dieses Produkt, es sei denn, es wurde speziell dafür ausgelegt, sie zu tragen.
- Öffnen Sie niemals mehr als eine Schublade gleichzeitig. Ein Befestigungsmittel wird mit Ihrem Produkt geliefert, aber Sie müssen geeignete Befestigungen für Ihren Wandtyp beschaffen. Bei Zweifeln wenden Sie sich bitte an einen qualifizierten Handwerker. Stellen Sie immer sicher, dass die zu bohrende Wand frei von versteckten elektrischen Leitungen, Wasser- und Gasleitungen ist.

Francaise

AVERTISSEMENT ! POUR ÉVITER LE RENVERSEMENT, CE PRODUIT DOIT ÊTRE UTILISÉ AVEC LE DISPOSITIF DE FIXATION MURAL FOURNI. Des blessures graves ou mortelles par écrasement peuvent survenir en cas de basculement de meubles. Pour aider à prévenir le basculement de ce meuble : • Utilisez le dispositif de fixation mural fourni • Ne laissez pas les enfants grimper ou s'accrocher aux tiroirs, portes ou étagères • Placez les objets les plus lourds dans les tiroirs ou étagères inférieurs • Ne placez pas de téléviseurs ou d'autres objets lourds sur ce produit, sauf s'il a été spécifiquement conçu pour les supporter • Ne jamais ouvrir plus d'un tiroir à la fois Un dispositif de fixation est fourni avec votre produit, cependant vous devrez vous procurer des fixations adaptées à votre type de mur. En cas de doute, veuillez consulter un professionnel qualifié. Assurez-vous toujours que le mur à percer est exempt de fils électriques, de tuyaux d'eau et de gaz dissimulés.

Bulgarian

ВНИМАНИЕ! ЗА ДА СЕ ПРЕДОТВРАТИ ОБРЪЩАНЕТО, ТОЗИ ПРОДУКТ ТРЯБВА ДА СЕ ИЗПОЛЗВА С ПРЕДОСТАВЕНОТО УСТРОЙСТВО ЗА ПРИКРЕПВАНЕ КЪМ СТЕНАТА. Сериозни или фатални счупващи наранявания могат да възникнат при обръщане на мебели. За да се предотврати обръщането на този мебел:

- Използвайте предоставеното устройство за прикрепване към стената
- Не позволявайте на децата да се катерят или висят на чекмеджета, вратите или рафтовете
- Поставете най-тежките предмети в долните чекмеджета или рафтове
- Не поставяйте телевизори или други тежки предмети над този продукт, освен ако не е специално проектиран да ги поддържа
- Никога не отваряйте повече от един чекмеджета едновременно

Със вашето изделие се предоставя устройство за прикрепване, но ще трябва да си осигурите подходящи фиксации за вашия тип стена. В случай на съмнение, моля консултирайте квалифициран професионалист. Винаги се уверете, че стената, която ще се пробожда, е без скрити електрически проводници, водопроводи и газопроводи.

Estonian

Hoiatus! Selle toote ümberkukkumise vältimiseks tuleb seda kasutada koos kaasasoleva seinä kinnitamise seadmega.

Mööbli ümberkukkumisest võivad tekkida tõsised või surmavad purustushaavad. Selle elemendi mööbli ümberkukkumise vältimiseks:

- Kasutage kaasasolevat seinä kinnitamise seadet
- Ärge lubage lastel ronida ega rippuda sahtlite, uste ega riiulite küljes
- Asetage kõige raskemad esemed alumistesse sahtlitesse või riiulitesse
- Ärge pange sellele tootele televiisoreid ega muid rasked esemeid, välja arvatud juhul, kui need on spetsiaalselt nende toetamiseks kavandatud
- Ärge kunagi avage korraga rohkem kui ühte sahtlit

Teie tootega kaasneb kinnitamiseseade, kuid peate hankima sobivad kinnitusvahendid oma seinä tüübile. Kahtluse korral palun konsulteerige kvalifitseeritud spetsialistiga. Veenduge alati, et puuritav sein oleks vaba varjatud elektrijuhtmetest, veetorudest ja gaasitorudest.

Finish

VAROITUS! TÄMÄN TUOTTEEN KAAATUMISE ESTÄMISEKSI SITÄ TULEE KÄYTTÄÄ MUKANA TULEVAN SEINÄN KIIINNITYSLAITTEEN KANSSA. Mööbelin kaatumisesta voi aiheutua vakavia tai jopa tappavia murskaantumismammoja. Tämän kalusteen kaatumisen estämiseksi: • Käytä mukana tulevaa seinän kiinnityslaitetta • Älä anna lasten kiivetä tai roikkua laatikoissa, ovissa tai hyllyissä • Laita painavimmat esineet alimpiin laatikoihin tai hyllyihin • Älä laita televisioita tai muita raskaita esineitä tämän tuotteen päälle, ellei se ole nimenomaisesti suunniteltu niitä tukemaan • Älä koskaan avaa useampaa kuin yhtä laatikkoa kerrallaan

Tuotteesi mukana toimitetaan kiinnityslaite, mutta tarvittavat sopivat kiinnikkeet seinätyypillesi. Jos olet epävarma, ota yhteyttä ammattitaitoiseen asentajaan. Varmista aina, että porattava seinä on vapaa piilossa olevista sähköjohdoista, vesiputkista ja kaasujohtimista.

Greek

ΠΡΟΕΙΔΟΠΟΙΗΣΗ! ΓΙΑ ΝΑ ΑΠΟΤΡΑΠΕΙΤΕ ΤΗΝ ΑΝΑΤΡΟΠΗ ΑΥΤΟΥ ΤΟΥ ΠΡΟΙΟΝΤΟΣ, ΠΡΕΠΕΙ ΝΑ ΧΡΗΣΙΜΟΠΟΙΗΣΕΤΕ ΤΟ ΣΥΣΤΗΜΑ ΣΤΕΡΕΩΣΗΣ ΣΤΟΝ ΤΟΙΧΟ ΠΟΥ ΠΑΡΕΧΕΤΑΙ. Σοβαρά ή θανατηφόρα καταπλακώματα μπορεί να συμβούν από την ανατροπή επίπλων. Για να βοηθήσετε στην πρόληψη αυτού του προβλήματος: • Χρησιμοποιήστε το σύστημα στερέωσης στον τοίχο που παρέχεται • Μην επιτρέπετε στα παιδιά να ανεβαίνουν ή να κρεμιούνται σε συρτάρια, πόρτες ή ράφια • Τοποθετήστε τα πιο βαριά αντικείμενα στα κάτω συρτάρια ή ράφια • Μην τοποθετείτε τηλεοράσεις ή άλλα βαριά αντικείμενα επάνω από αυτό το προϊόν, εκτός εάν έχει σχεδιαστεί ειδικά για να τα υποστηρίξει • Ποτέ μην ανοίγετε περισσότερα από ένα συρτάρι ταυτόχρονα Ένα σύστημα στερέωσης παρέχεται με το προϊόν σας, ωστόσο θα πρέπει να προμηθευτείτε κατάλληλες στερεώσεις για τον τοίχο σας. Εάν έχετε αμφιβολίες, συμβουλευτείτε έναν ειδικευμένο τεχνίτη. Βεβαιωθείτε πάντα ότι ο τοίχος που θα διατρυχηθεί είναι ελεύθερος από κρυφούς ηλεκτρικούς αγωγούς, νερού και αγωγούς αερίου.

italian

AVVERTENZA! PER EVITARE IL RIBALTAMENTO, QUESTO PRODOTTO DEVE ESSERE UTILIZZATO CON IL DISPOSITIVO DI FISSAGGIO A MURO FORNITO. Lesioni gravi o fatali per schiacciamento possono verificarsi se i mobili si ribaltano. Per contribuire a prevenire il ribaltamento di questo elemento di mobili:

- Utilizzare il dispositivo di fissaggio a muro fornito
- Non permettere ai bambini di arrampicarsi o appendersi ai cassetti, alle porte o ai ripiani
- Posizionare gli oggetti più pesanti nei cassetti o ripiani inferiori
- Non posizionare televisori o altri oggetti pesanti sopra questo prodotto, a meno che non sia stato specificamente progettato per sostenerli
- Non aprire mai più di un cassetto alla volta

Un dispositivo di fissaggio è fornito con il tuo prodotto, tuttavia dovrai procurarti delle staffe adatte al tuo tipo di parete. In caso di dubbi, consulta un professionista qualificato. Assicurati sempre che la parete da perforare sia priva di fili elettrici nascosti, tubi dell'acqua e del gas.

Croatian

UPOZORENJE! KAKO BI SE SPRIJEČILO PREVRTANJE, OVAJ PROIZVOD MORA SE KORISTITI S PRUŽENIM NOSAČEM ZA ZID. Ozbiljne ili smrtonosne ozljede drobljenja mogu nastati prilikom prevrtanja namještaja. Kako bi se spriječilo prevrtanje ovog proizvoda namještaja:

- Koristite priloženi nosač za zid
- Ne dopustite djeci da se penju ili vise na ladice, vrata ili police
- Stavite najteže predmete u donje ladice ili police
- Ne stavljajte televizore ili druge teške predmete na vrh ovog proizvoda, osim ako nije specifično dizajniran da ih podrži
- Nikada ne otvarajte više od jedne ladice istovremeno

Uz vaš proizvod dolazi nosač, no morat ćete osigurati odgovarajuće pričvršćivače za vaš tip zida. U slučaju sumnje, obratite se kvalificiranom trgovcu. Uvijek provjerite je li zid koji se buši slobodan od skrivenih električnih žica, vodovodnih i plinskih cijevi.

Latvian

BRĪDINĀJUMS! LAIDOTIES NOPIRKUMAM, ŠIS PRODUKTS JĀLIETO AR PIENĀCĪGO SIENTES PIEKĀRTOJUMA IERĪCI. Smagas vai nāvējošas sasitšanas traumas var rasties, ja mēbeles pārvēršas. Lai palīdzētu novērst šīs mēbeles pārvēršanās: • Izmantojiet piegādāto sienas piekārtojuma ierīci • Neļaujiet bērniem kāpt vai karāties uz kumodēm, durvīm vai plauktiem • Ievietojiet smagākās lietas apakšējos kumos vai plauktos • Nelieciet televizorus vai citas smagas priekšmetus virs šī produkta, ja tas nav speciāli izstrādāts, lai tos atbalstītu • Neatveriet vairāk kā vienu kumodzienu vienlaikus

Jūsu produktam tiek nodrošināta piekārtošanas ierīce, taču jums būs jāiegūst piemērotas fiksācijas jūsu sienas tipam. Šaubu gadījumā lūdzu, konsultējieties ar kvalificētu amatnieku. Vienmēr pārliedzinieties, ka jāurbjamā siena ir brīva no slēptām elektriskajām vadāmām, ūdens un gāzes caurulēm.

Lithuanian

ĮSPĖJIMAS! KAD BŪTŲ IŠVENGTA APSUKIMO, ŠĮ PRODUKTĄ REIKIA NAUDOTI SU SUTEIKTA KABLIŲ KOMPIKLIŲ PRIKREIPIMO ĮRENGINE. Sunkios arba mirtinos smūgio traumos gali atsirasti, jei baldai paversis. Norint padėti išvengti šio produkto baldų paversimo: • Naudokite suteiktą sienos prikabinimo įrenginį • Nesileiskite vaikams kopti ar kabinėtis ant stalčių, durų ar lentynų • Įdėkite sunkiausius daiktus į žemiausius stalčius ar lentynas • Neišdėliokite televizorių ar kitų sunkių daiktų ant šio produkto viršaus, jei jis nėra specifiskai sukurtas jų palaikymui • Niekada nenaudokite daugiau nei vieno stalčiaus vienu metu

Jūsų produktui pateikiamas prikabinimo įrenginys, tačiau jums reikės įsigyti tinkamas tvirtinimo detales savo sienos tipui. Jei abejojate, prašome kreiptis į kvalifikuotą specialistą. Visada įsitikinkite, kad siena, kurią planuojate gręžti, yra laisva nuo paslėptų elektros laidų, vandens ir dujų vamzdžių.

Dutch

WAARSCHUWING! OM KANTELEN TE VOORKOMEN, MOET DIT PRODUCT WORDEN GEBRUIKT MET HET BIJGELEVERDE WANDMONTAGEAPPARAAT. Ernstige of fatale kneuzingen kunnen optreden als meubels omvallen. Om te helpen voorkomen dat dit item meubels omvallen: • Gebruik het bijgeleverde wandmontageapparaat • Laat kinderen niet klimmen of hangen aan laden, deuren of planken • Plaats de zwaarste items in de onderste laden of planken • Plaats geen televisies of andere zware objecten bovenop dit product, tenzij het specifiek is ontworpen om ze te ondersteunen • Open nooit meer dan één lade tegelijk

Er wordt een bevestigingsapparaat meegeleverd met uw product, maar u zult geschikte bevestigingsmiddelen moeten vinden voor uw type muur. Bij twijfel raadpleeg een gekwalificeerde vakman. Zorg er altijd voor dat de te boren muur vrij is van verborgen elektrische bedrading, water- en gasleidingen.

Norwegian

ADVARSEL! FOR Å FOREBYGGE OMVELTING MÅ DETTE PRODUKTET BRUKES MED DEN MEDFØLGENDE VEGGFESTEENHETEN. Alvorlige eller dødelige klemmeskader kan oppstå hvis møbler velter. For å bidra til å forhindre at denne gjenstanden velter: • Bruk den medfølgende veggfesteenheten • Ikke la barn klatre eller henge på skuffer, dører eller hyller • Plasser de tyngste gjenstandene i de nedre skuffene eller hyllene • Ikke plasser TV-er eller andre tunge gjenstander oppå dette produktet, med mindre det er spesifikt designet for å støtte dem • Åpne aldri mer enn én skuff om gangen

Det medfølger en festeanordning til produktet ditt, men du må likevel skaffe egnet festemateriale for veggen din. Ved tvil, kontakt en kvalifisert håndverker. Sørg alltid for at veggen som skal borres i, er fri for skjulte elektriske ledninger, vann- og gassrør.

Polish

OSTRZEŻENIE! W CELU UNIKNIĘCIA PRZEWRÓCENIA TEGO PRODUKTU NALEŻY UŻYĆ DOŁĄCZONEGO DO NIEGO URZĄDZENIA DO MONTAŻU NA ŚCIANIE. Poważne lub śmiertelne obrażenia mogą wystąpić w wyniku przewrócenia się mebli. Aby zapobiec przewróceniu się tego przedmiotu meblowego: • Użyj dołączonego do niego urządzenia do montażu na ścianie • Nie pozwól dzieciom wspiąć się ani wisieć na szufladach, drzwiach ani półkach • Umieść najcięższe przedmioty w dolnych szufladach lub półkach • Nie umieszczaj telewizorów ani innych ciężkich przedmiotów na wierzchu tego produktu, chyba że został on specjalnie zaprojektowany, aby je podtrzymać • Nigdy nie otwieraj więcej niż jednej szuflady naraz

Do produktu dołączone jest urządzenie do montażu, ale będziesz musiał zdobyć odpowiednie mocowania do twojego typu ściany. W razie wątpliwości skonsultuj się z kwalifikowanym fachowcem. Zawsze upewnij się, że ściana, którą będziesz wiercić, jest wolna od ukrytych przewodów elektrycznych, rur wodociągowych i gazowych.

Portuguese

ATENÇÃO!

PARA EVITAR O VOLTAR DESTA PRODUTO DEVE SER USADO COM O DISPOSITIVO DE FIXAÇÃO NA PAREDE FORNECIDO.

Lesões graves ou fatais por esmagamento podem ocorrer se os móveis virarem. Para ajudar a prevenir o tombamento deste item de mobiliário: • Use o dispositivo de fixação na parede fornecido • Não permita que as crianças subam ou pendurem em gavetas, portas ou prateleiras • Coloque os itens mais pesados nas gavetas ou prateleiras inferiores • Não coloque TVs ou outros objetos pesados em cima deste produto, a menos que tenha sido especificamente projetado para suportá-los • Nunca abra mais de uma gaveta de cada vez

Um dispositivo de fixação é fornecido com o seu produto, no entanto, você precisará obter fixadores adequados para o seu tipo de parede. Em caso de dúvida, consulte um profissional qualificado. Sempre certifique-se de que a parede a ser perfurada está livre de fios elétricos ocultos, tubos de água e gás.

Romanian

ATENȚIE! PENTRU A EVITA RĂSTURNAREA ACESTUI PRODUS TREBUIE UTILIZAT DISPOZITIVUL DE PRINDERE LA PERETE OFERIT. Leziuni grave sau fatale prin strivire pot apărea atunci când mobilierul se răstoarnă. Pentru a ajuta la prevenirea răsturnării acestui element de mobilier:

- Utilizați dispozitivul de prindere la perete furnizat
- Nu lăsați copii să urce sau să se atârne de sertare, uși sau rafturi
- Așezați cele mai grele obiecte în sertarele sau rafturile inferioare
- Nu plasați televizoare sau alte obiecte grele pe acest produs, decât dacă a fost proiectat special pentru a le susține
- Nu deschideți niciodată mai mult de un sertar o dată

Un dispozitiv de prindere este furnizat cu produsul dumneavoastră, totuși va trebui să obțineți elementele de fixare potrivite pentru tipul de perete. În caz de îndoială, vă rugăm să consultați un profesionist calificat. Asigurați-vă întotdeauna că peretele care urmează să fie găurit este liber de fire electrice ascunse, conducte de apă și gaze.

slovak

UPOZORNENIE! PRETO, ABY SA PREDIŠLO PREKLOPU TÉTOHO PRODUKTU, MUSÍ BYŤ POUŽITÉ PRÍSLUŠENSTVO NA PRIPEVNENIE K STENE, KTORÉ JE POSKYTNUTÉ. Z vážneho alebo smrteľného zranenia môže dôjsť kde šatníky prevrátením. Aby sa zabránilo prevráteniu tohto položkového nábytku:

- Použite príslušenstvo na pripevnenie k stene, ktoré je poskytnuté
- Nepovolte deťom lezenie alebo vistenie na zásuvkách, dverách alebo policiach
- Najťažšie predmety umiestnite do dolných zásuviek alebo polic
- Nepoložte televízory alebo iné ťažké predmety na vrch tohto produktu, pokiaľ nebol špeciálne navrhnutý na ich podporu
- Nikdy neotvárajte viac ako jednu zásuvku naraz

S vaším produktom je dodávané príslušenstvo na pripevnenie, ale budete potrebovať vhodné uchytenia pre váš typ steny. V prípade pochybností sa poraďte s kvalifikovaným odborníkom. Vždy sa uistite, že stena, ktorú budete vrtať, je bez skrytých elektrických vodičov, vodovodných a plynových potrubí.

Slovenian

POZOR! ZA PREPREČEVANJE PREVRNITVE TEGA IZDELKA JE TREBA UPORABITI PRIPRAVO ZA PRITRDITEV NA STENO, KI JE PRILOŽENA. Hude ali smrtonosne poškodbe zaradi zrušitve pohištva so lahko posledica prevračanja. Za pomoč pri preprečevanju prevračanja te postavke pohištva:

- Uporabite priloženo napravo za pritrditev na steno
- Ne dovolite otrokom, da se plezajo ali visijo na predalih, vratih ali policah
- Najtežje predmete postavite v spodnje predale ali police
- Ne postavljajte televizorjev ali drugih težkih predmetov na vrh tega izdelka, razen če ni bil posebej zasnovan, da jih podpira
- Nikoli ne odprite več kot enega predala hkrati

Z izdelkom je priložena pritrdilna naprava, vendar boste za svoj tip stene potrebovali ustrezne pritrdilne elemente. V primerudvoma se posvetujte s kvalificiranim strokovnjakom. Vedno poskrbite, da bo stena, na katero boste vrtali, brez skritih električnih žic, vodovodnih cevi in plinskih cevi.

Spanish

¡ADVERTENCIA! PARA EVITAR EL VOLCAMIENTO DE ESTE PRODUCTO, DEBE UTILIZARSE EL DISPOSITIVO DE SUJECIÓN A LA PARED PROPORCIONADO. Las lesiones graves o fatales por aplastamiento pueden ocurrir si los muebles se vuelcan. Para ayudar a prevenir el vuelco de este artículo de mobiliario:

- Utilice el dispositivo de sujeción a la pared proporcionado
- No permita que los niños se suban o cuelguen de los cajones, puertas o estantes
- Coloque los objetos más pesados en los cajones o estantes inferiores
- No coloque televisores u otros objetos pesados encima de este producto, a menos que haya sido diseñado específicamente para soportarlos
- Nunca abra más de un cajón a la vez

Se proporciona un dispositivo de sujeción con su producto, sin embargo, necesitará buscar fijaciones adecuadas para el tipo de pared que tiene. En caso de duda, consulte a un profesional calificado. Siempre asegúrese de que la pared a perforar esté libre de cables eléctricos ocultos, tuberías de agua y gas.

Swedish

VARNING! FÖR ATT FÖRHINDRA ATT DENNA PRODUKT VÄLTER MÅSTE DEN ANVÄNDAS MED DEN MEDFÖLJANDE VÄGGFÄSTEN. Allvarliga eller dödliga krossskador kan uppstå om möbler välter. För att hjälpa till att förhindra att denna möbel föll: • Använd den medföljande väggfästen • Låt inte barn klättra eller hänga på lådor, dörrar eller hyllor • Placera de tyngsta föremålen i de nedre lådorna eller hyllorna • Placera inte TV-apparater eller andra tunga föremål ovanpå denna produkt, om den inte specifikt har designats för att stödja dem • Öppna aldrig mer än en låda åt gången

En fästianordning medföljer din produkt, men du kommer ändå behöva skaffa lämpliga fästen för din väggtyp. Vid tvivel, kontakta en kvalificerad hantverkare. Se alltid till att väggen som ska borras är fri från dolda elektriska ledningar, vatten och gasledning.

Czech

UPOZORNĚNÍ! ABY SE PŘEDEŠLO PŘEKLOPENÍ TOHOTO PRODUKTU, MUSÍ BÝT POUŽIT PŘÍSLUŠNÝ PŘÍSTROJ K PŘIPEVNĚNÍ K ZDI, KTERÝ JE POSKYTOVÁN. Závažné nebo smrtelné zranění způsobené převrácením nábytku může nastat. Pro snížení rizika převrácení tohoto nábytkového předmětu: • Použijte dodaný přístroj k upevnění na zeď • Nedovolte dětem, aby se lezly nebo visely na zásuvkách, dveřích nebo policích • Největší předměty umístěte do dolních zásuvek nebo polic • Nepokládejte televizory ani jiné těžké předměty na tento výrobek, pokud nebyl speciálně navržen pro jejich podporu • Nikdy neotevírejte více než jednu zásuvku najednou

S vaším produktem je dodán přístroj k upevnění, ale budete potřebovat vhodné upevňovací prvky pro typ vaší zdi. V případě pochybností se poraďte s kvalifikovaným řemeslníkem. Vždy se ujistěte, že zeď, do které budete vrtat, je bez skrytých elektrických vedení, vodovodních a plynových trubek.

Hungarian

FIGYELEM! AZ ELOSZLATÁS ELKERÜLÉSE ÉRDEKÉBEN EZT A TERMÉKET A MELLÉKELT FALI RÖGZÍTŐ ESZKÖZZEL KELL HASZNÁLNI. Komoly vagy halálos szorító sérülések fordulhatnak elő, ha a bútorok felborulnak. A bútorok felborulásának megakadályozása érdekében:

- Használja a mellékelt falrögzítő eszközt
- Ne engedje meg a gyerekeknek, hogy felmászanak vagy függjenek a fiókokon, ajtókon vagy polcokon
- A legnehezebb tárgyakat helyezze el az alsó fiókokban vagy polcokon
- Ne helyezzen TV-t vagy más nehéz tárgyakat erre a termékre, hacsak nincs kifejezetten kialakítva a támogatásukra
- Soha ne nyisson ki egyszerre több fiókot

A termékkel mellékelt rögzítő eszköz, de megfelelő rögzítőket kell beszereznie a fal típusához. Ha kétségei vannak, kérjen tanácsot egy képzett szakembertől. Mindig győződjön meg róla, hogy a fal, amelybe fúrni fog, nincs rejtett elektromos vezetékek, víz- és gázcsövek.



WARNING: ADULT ASSEMBLY REQUIRED - The product must be assembled by an adult

ADVARSEL: MONTERING AF VOKSEN PÅKRÆVET - Dette produkt skal samles af en voksen

WARNUNG: MONTAGE DURCH ERWACHSENE ERFORDERLICH - Das Produkt muss von einem Erwachsenen zusammengebaut werden

AVERTISSEMENT : ASSEMBLAGE PAR UN ADULTE OBLIGATOIRE - Le produit doit être assemblé par un adulte

ПРЕДУПРЕЖДЕНИЕ: СГЛОБЯВАНЕТО ТРЯБВА ДА СЕ ИЗВЪРШИ ОТ ВЪЗРАСТЕН – продуктът трябва да се сглоби от възрастен

HOIATUS: VAJALIK TÄISKASVANU KOKKUPANEK – toote peab kokku panema täiskasvanu

VAROITUS: AIKUISEN KOOTTAVA – Tuotteen kokoaminen on sallittu vain aikuisille

ΠΡΟΕΙΔΟΠΟΙΗΣΗ: ΑΠΑΙΤΕΙΤΑΙ ΣΥΝΑΡΜΟΛΟΓΗΣΗ ΑΠΟ ΕΝΗΛΙΚΕΣ- Το προϊόν πρέπει να συναρμολογηθεί από ενήλικα

AVVERTIMENTO: MONTAGGIO ADULTO RICHIESTO - Il prodotto deve essere assemblato da un adulto

UPOZORENJE: SASTAVLJANJE MORA IZVRŠITI ODRASLA OSOBA – proizvod mora sastaviti odrasla osoba

BRĪDINĀJUMS: MONTĀŽA JĀVEIC PIEAUGUŠAJIEM — Produkts jāsamontē pieaugušajam

ĮSPĖJIMAS. SURINKTI GALI TIK SUAUGĘ ASMENYS – – gaminį turi surinkti suaugę asmenys

WAARSCHUWING: MONTAGE DOOR EEN VOLWASSENE VEREIST - Het product moet door een volwassene in elkaar worden gezet

ADVARSEL: MONTERING AV VOKSEN KREVES - Produktet må monteres av en voksen

OSTRZEŻENIE: WYMAGANY MONTAŻ PRZEZ OSOBĘ DOROSŁĄ — produkt musi złożyć osoba dorosła

ADVERTÊNCIA: MONTAGEM POR ADULTOS NECESSÁRIA - O produto deve ser montado por um adulto

AVERTISMENT: NECESITĂ ASAMBLARE DIN PARTEA UNUI ADULT - Produsul trebuie asamblat de către un adult

UPOZORNENIE: MONTÁŽ MUSÍ VYKONAŤ DOSPELÁ OSOBA – výrobok musí zostaviť dospelá osoba

OPOZORILO: SESTAVLJANJE MORA IZVESTI ODRASLA OSEBA – izdelek mora sestaviti odrasla oseba

ADVERTENCIA: SE REQUIERE EL MONTAJE POR UN ADULTO. El producto debe ser montado por un adulto.

WARNING: MONTERING AV VUXEN KRÄVS – Produkten måste monteras av en vuxen person

VAROVÁNÍ: VYŽADUJE MONTÁŽ DOSPĚLOU OSOBOU – Výrobek musí sestavit dospelá osoba.

FIGYELMEZTETÉS: ÖSSZESZERELÉS FELNŐTT SEGÍTSÉGÉVEL - A terméket felnőttnek kell összeszerelnie