

WALKER EDISON
TM

Spencer 3-Drawer Solid Wood Nightstand

SKU# BR3DNS

LOT: **AAYWW-XXX**

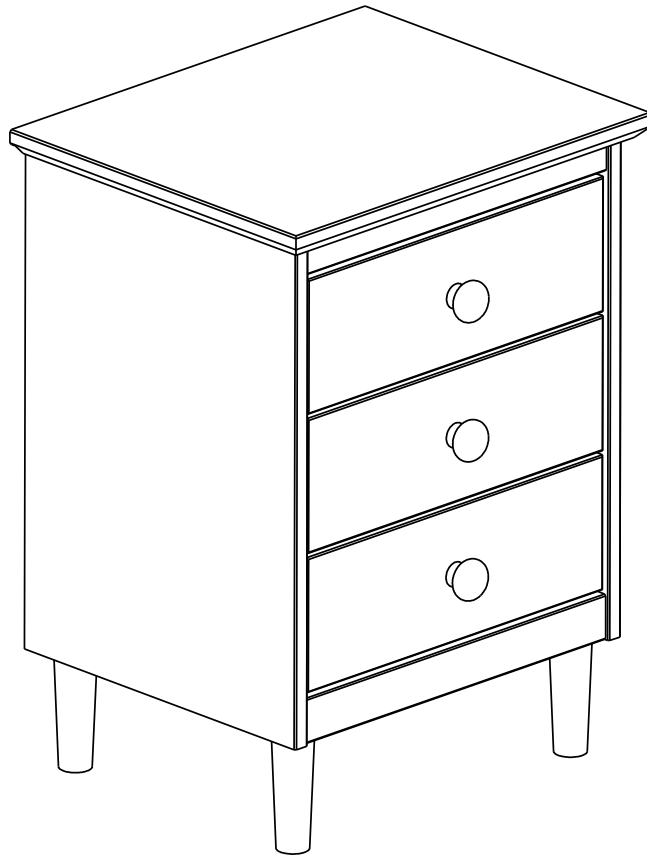

For Residential Use Only

Please visit our website for the most current instructions, assembly tips, report damage, or request parts. www.walkeredison.com

WE Time to get started

Set up a clean and soft workplace to avoid damage during assembly. You can use the box and internal protections as cover. It also helps to double-check if you've got all the pieces and parts before diving in assembly.

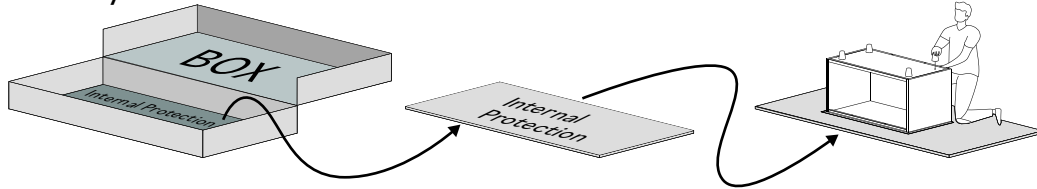

**Estimated time
for assembly**

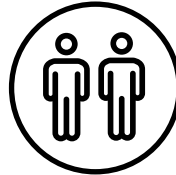

2 People Build

**People recommended
for assembly**

Make it a team effort!
Grab a friend for quicker,
easier assembly.

Tools Needed

Grab a Phillips head screwdriver to conquer this assembly. We will also need a hammer to help.

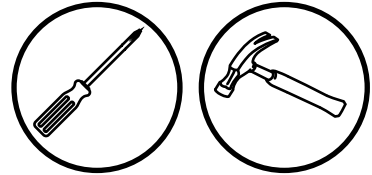

Use power tools with caution

This furniture is made of Solid Wood and Composite Wood, soft materials. If you choose to use power tools, set it to the slower setting. Be careful! Power tools can cause cracking or damage to the furniture, they can also damage the hardware if misused.

Power tool damages are not covered by the Walker Edison warranty.

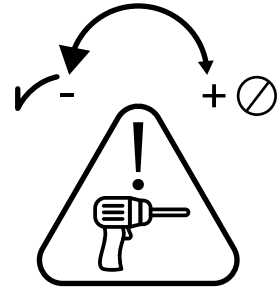

Slide care

Your furniture has highly durable wooden sliders. From time to time we recommend applying paraffin or standard candle wax to improve gliding of the sliders.

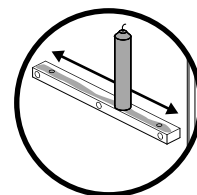

Scan to get assembly tips and help!

WE Parts List





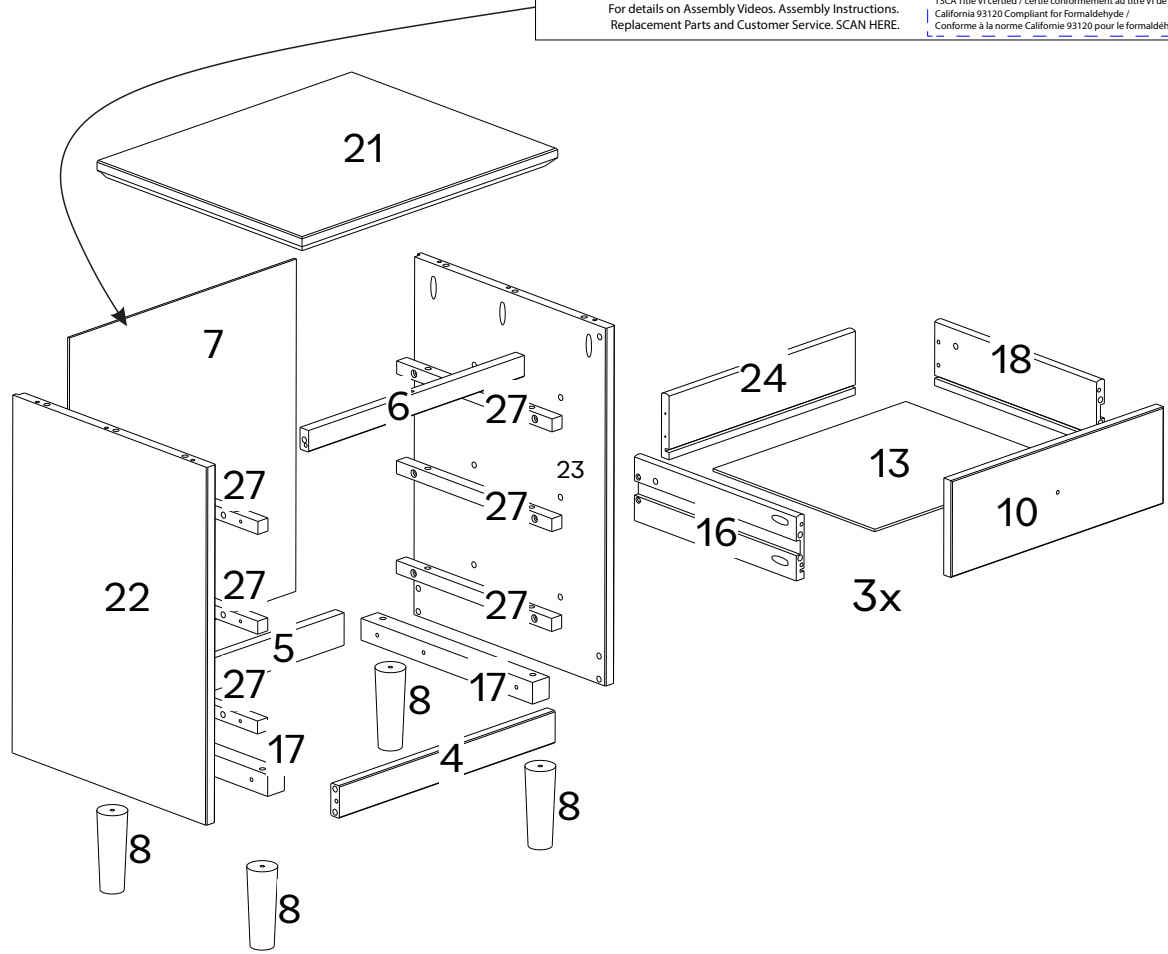

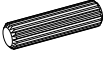

Part Number	Description	Quantity
4	Bottom front crossbeam	1
5	Back crossbeam	1
6	Upper front crossbeam	1
7	Back panel	1
8	Foot	4
10	Front drawer	3
13	Drawer bottom	3
16	Left drawer side	3
17	Foot crossbeam	2
18	Right drawer side	3
21	Top panel	1
22	Left side panel	1
23	Right side panel	1
24	Drawer back	3
27	Drawer runner	6

WALKER EDISON Distribution By: Walker Edison Furniture Company 1553 W 9000 S, West Jordan, UT 84088 United States	Collection Name	Model: # XXXXXXXXFF
	<div style="border: 1px solid black; padding: 5px; text-align: center;"> QR COD. </div>	LOT: AA YY WW-XXXX
Rev. MM/20YY-VX		
<small> CANFER compliant / conforme au CANFER TSCA Title VI compliant / conforme au titre VI de la TSCA TSCA Title VI certified / certifié conformément au titre VI de la TSCA California 93120 Compliant for Formaldehyde / Conforme à la norme Californie 93120 pour le formaldéhyde. </small>		
For details on Assembly Videos, Assembly Instructions, Replacement Parts and Customer Service, SCAN HERE.		

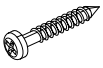

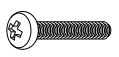
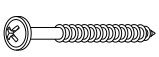
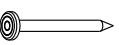

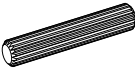
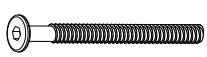
Hardware List

Part	Size	Name	Quantity
A	 8x30mm	Wooden dowel	35
B	 10x20mm	Wooden dowel	12
C	 4x25mm	Screw	18
D	 3,5x30mm	Screw	37
E	 M4x22mm	Screw	03
F	 4,5x45mm	Screw	08
G	 10x10mm	Nail	16
H		Knob	3
I	 8x40mm	Wooden dowel	6
J	 7x80mm	Screw	4
K	 4mm	Hex Key	1

*The hardware quantities listed above are required for proper assembly.
Extra hardware pieces may be included.*

Step 1

Let's get started! Insert Wooden dowels (B) into Drawer Runner (27).

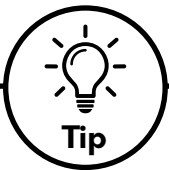
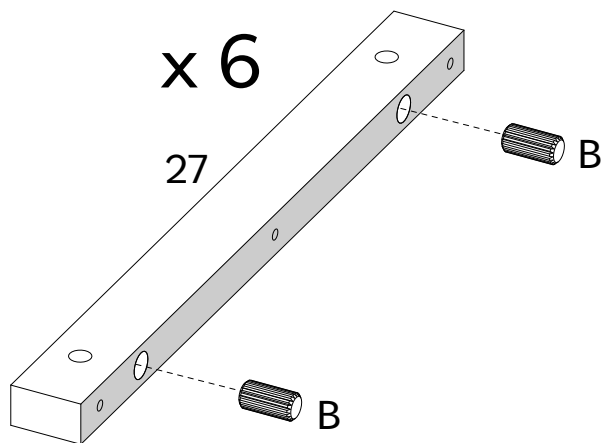
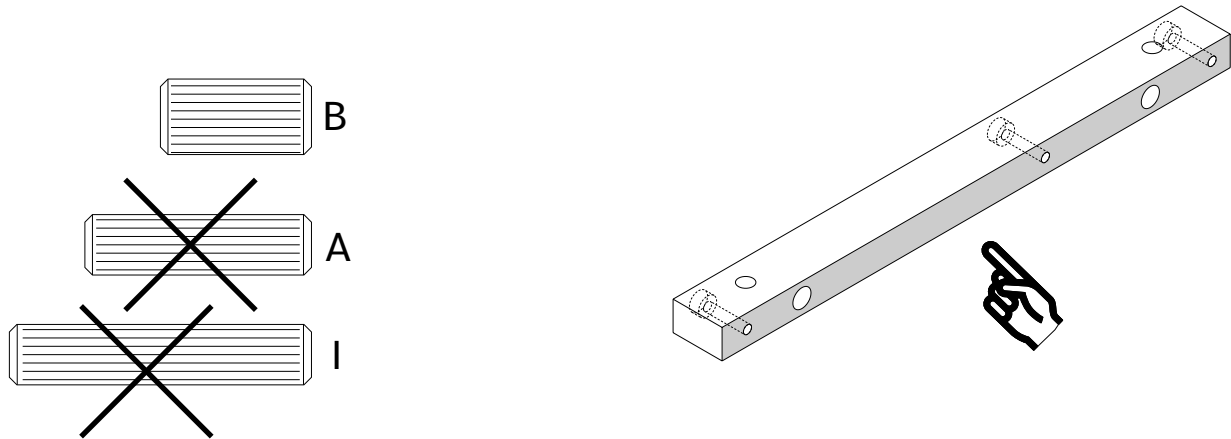

Wood Dowels

Dowels are essential in furniture assembly to create strong, precise connections. They ensure structural integrity, prevent shifting, and simplify alignment, resulting in sturdier, longer-lasting furniture.

Follow these steps:

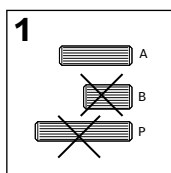

1: Select the appropriate size dowel according with step.

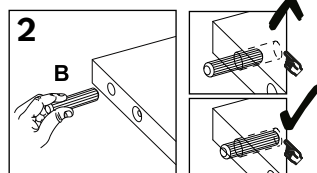

2: Insert into drilled hole and press firmly to ensure placement is set.

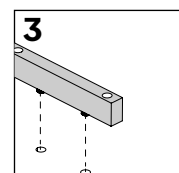

3: Align the dowel with corresponding piece and press together until secure.

Step 2

Also insert Wooden dowel (A) into Bottom front crossbeam (4), Back crossbeam (5), Upper front crossbeam (6), Left drawer side (16), Right drawer side (18), Left side panel (22), and Right side panel (23).

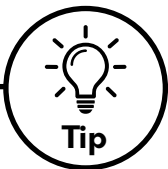
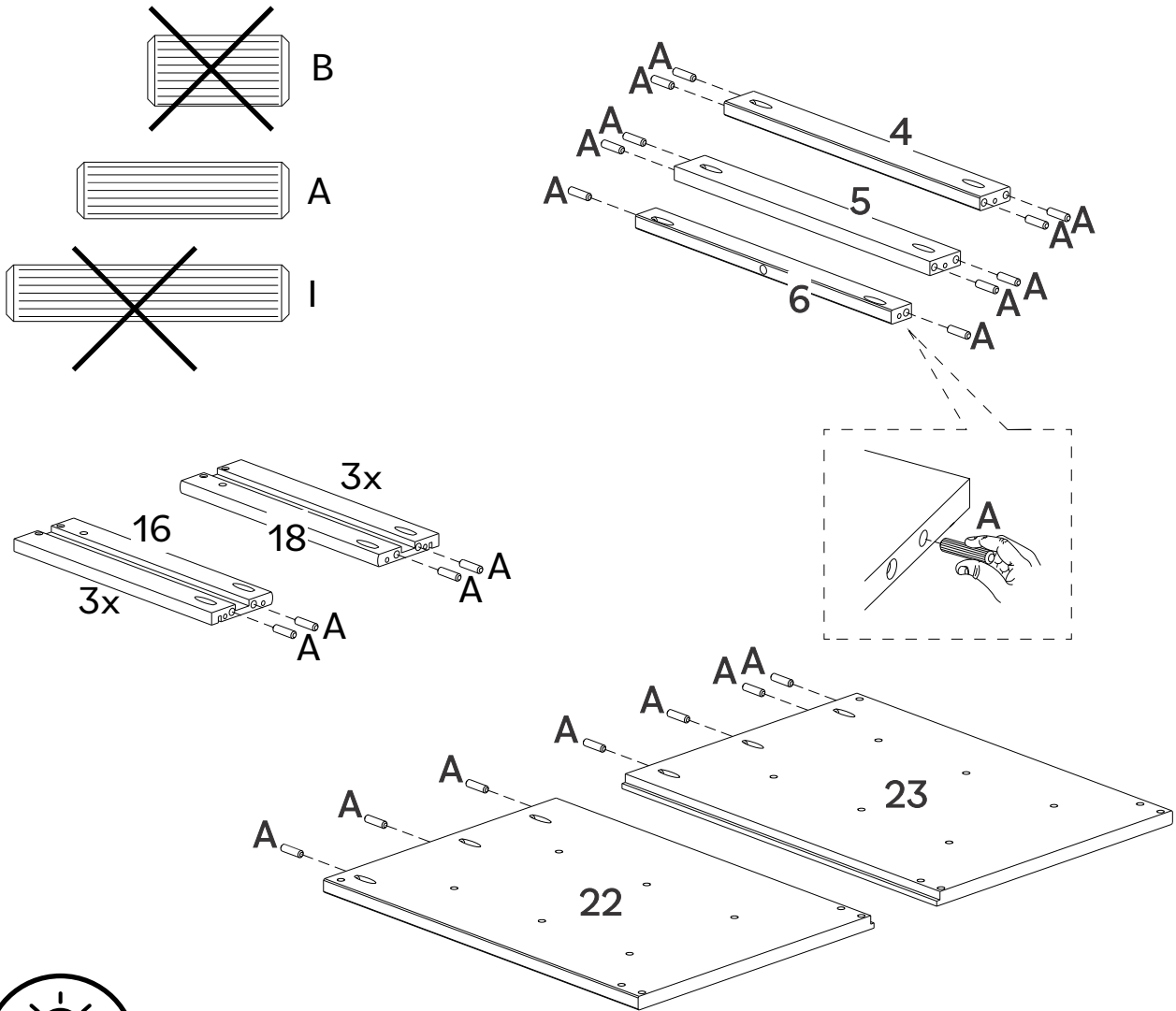

To keep your product looking its best and scratch-free, try assembling it on a soft surface like carpet or a blanket. This helps prevent any accidental scratches and keeps your furniture in top shape!

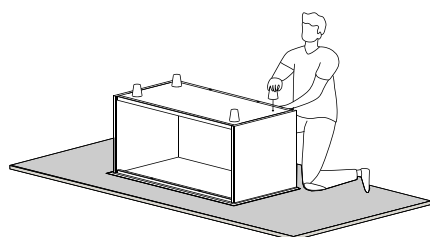

Step 3

Use Screw (C) and a phillips head screwdriver to attach Drawer runner (27) to Left side panel (22) and Right side panel (23).

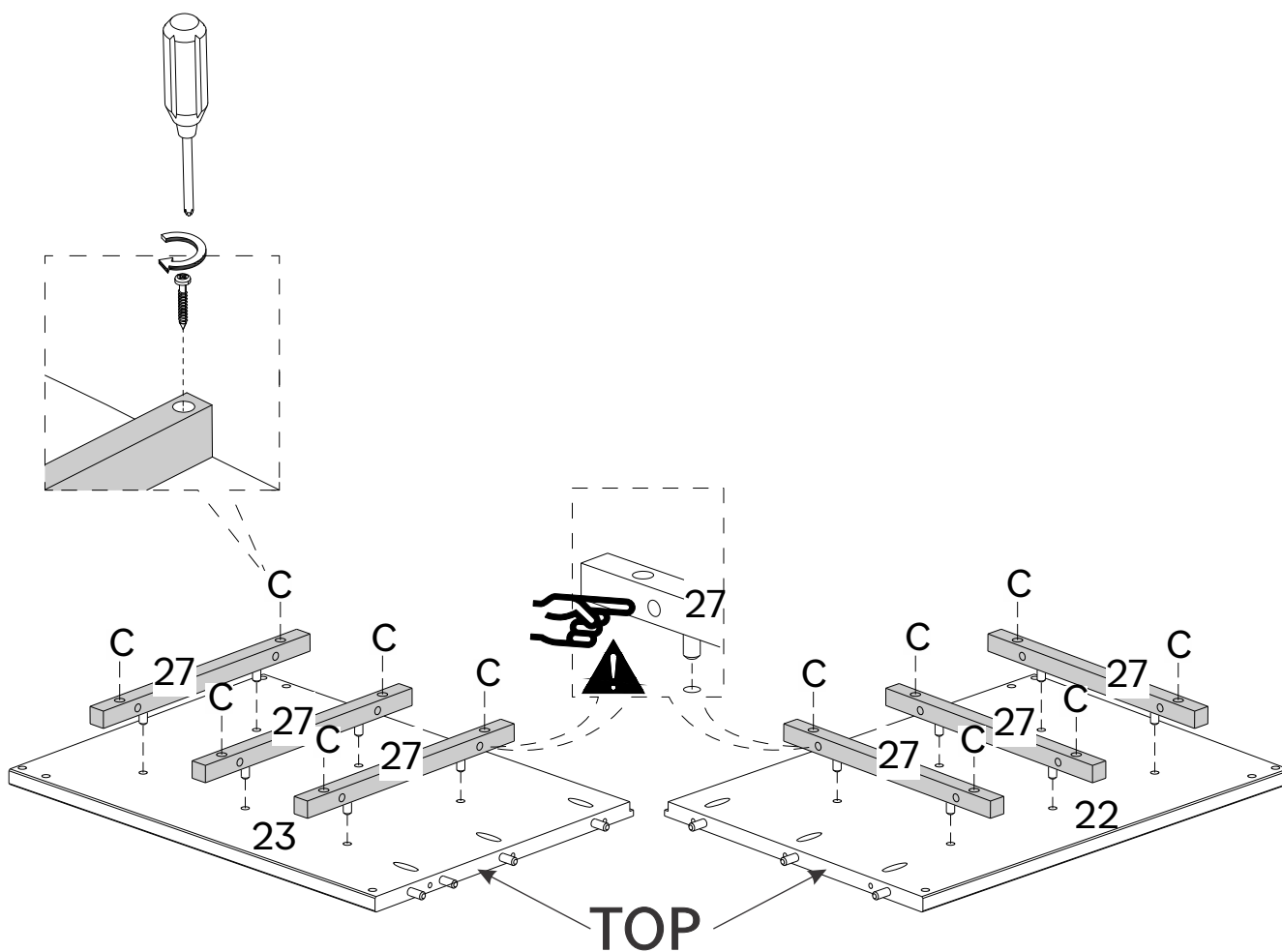
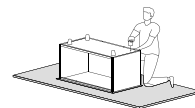

Step 4

Secure Bottom front crossbeam (4), Back crossbeam (5), Upper front crossbeam (6) to Side panels (22, 23) using Screw (D) and phillips head screwdriver.

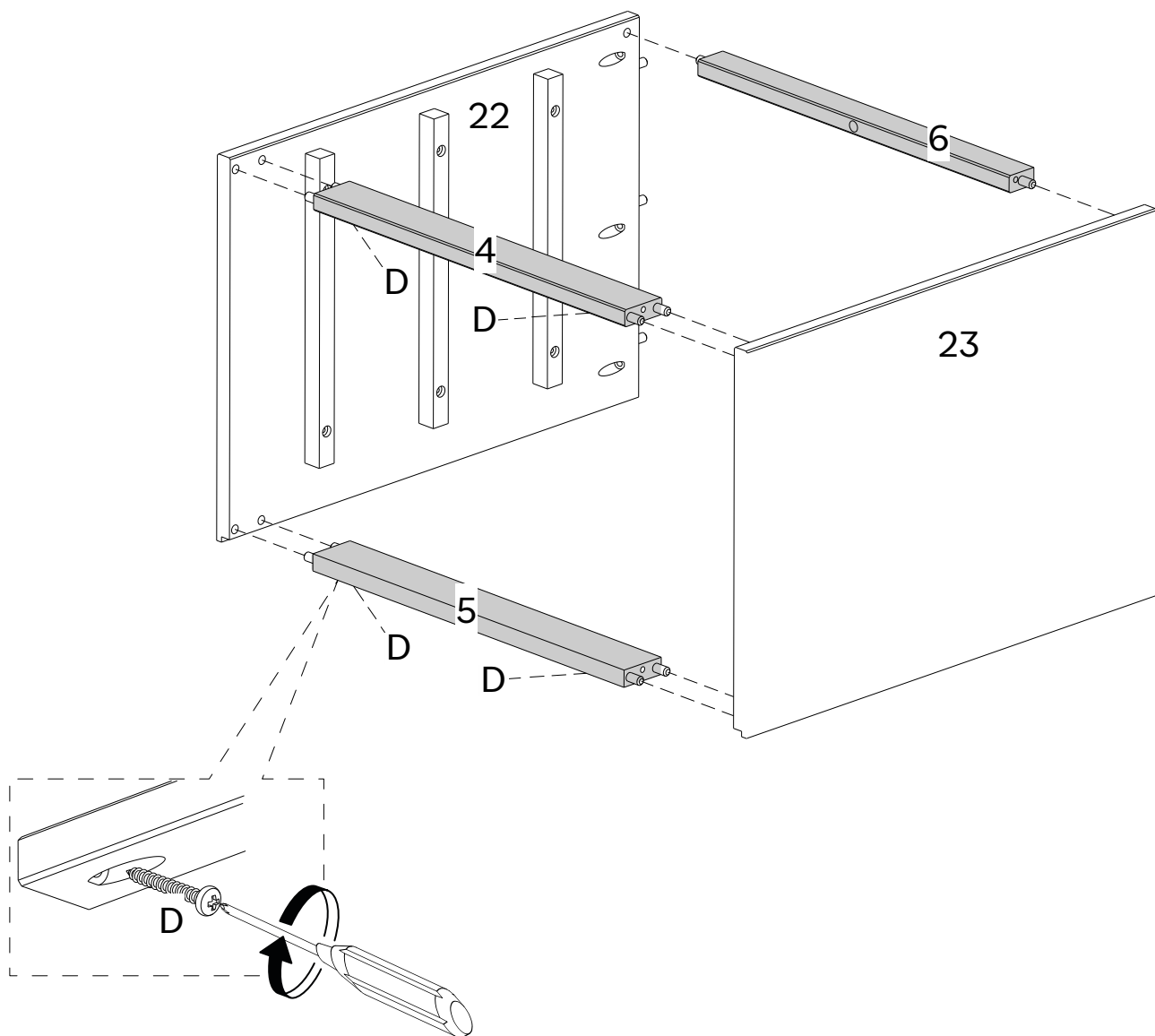
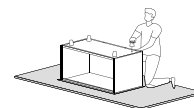

Step 5

Attach Top panel (21) to the assembled body using Screw (D) and a phillips head screwdriver.

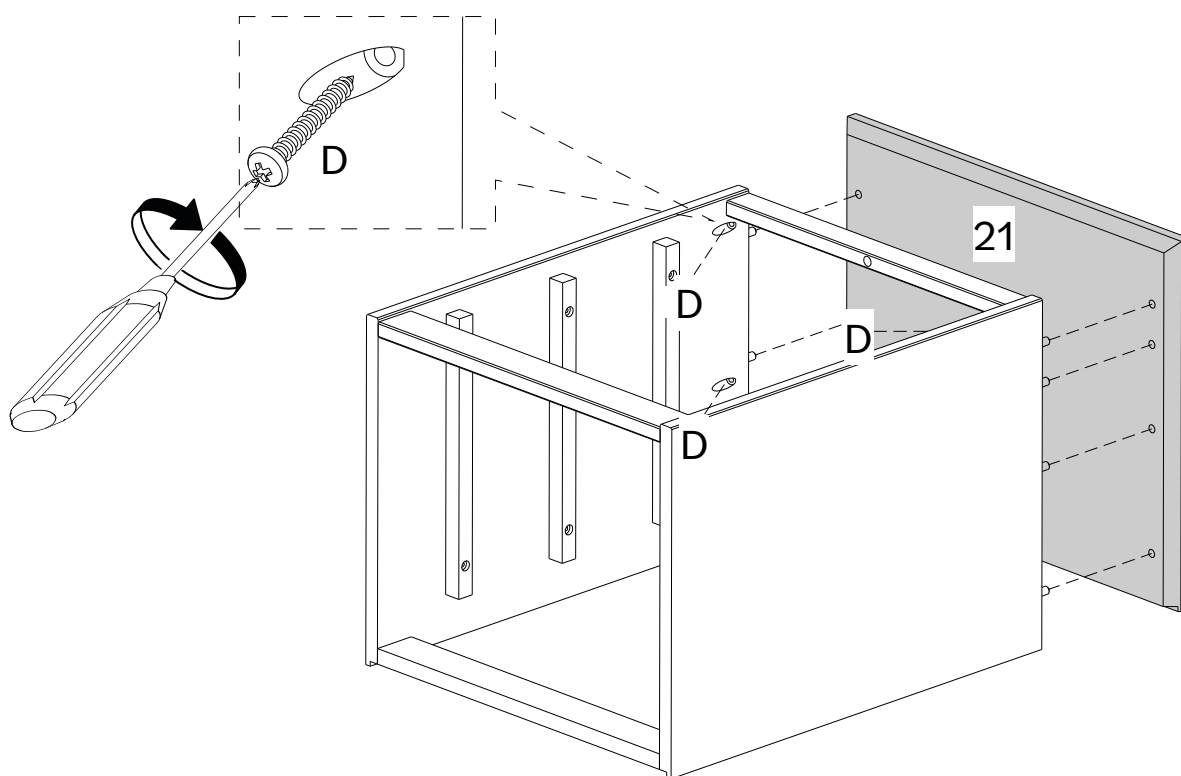

Step 6

Use Screw (D) to attach Upper front crossbeam (6) to the assembled body.

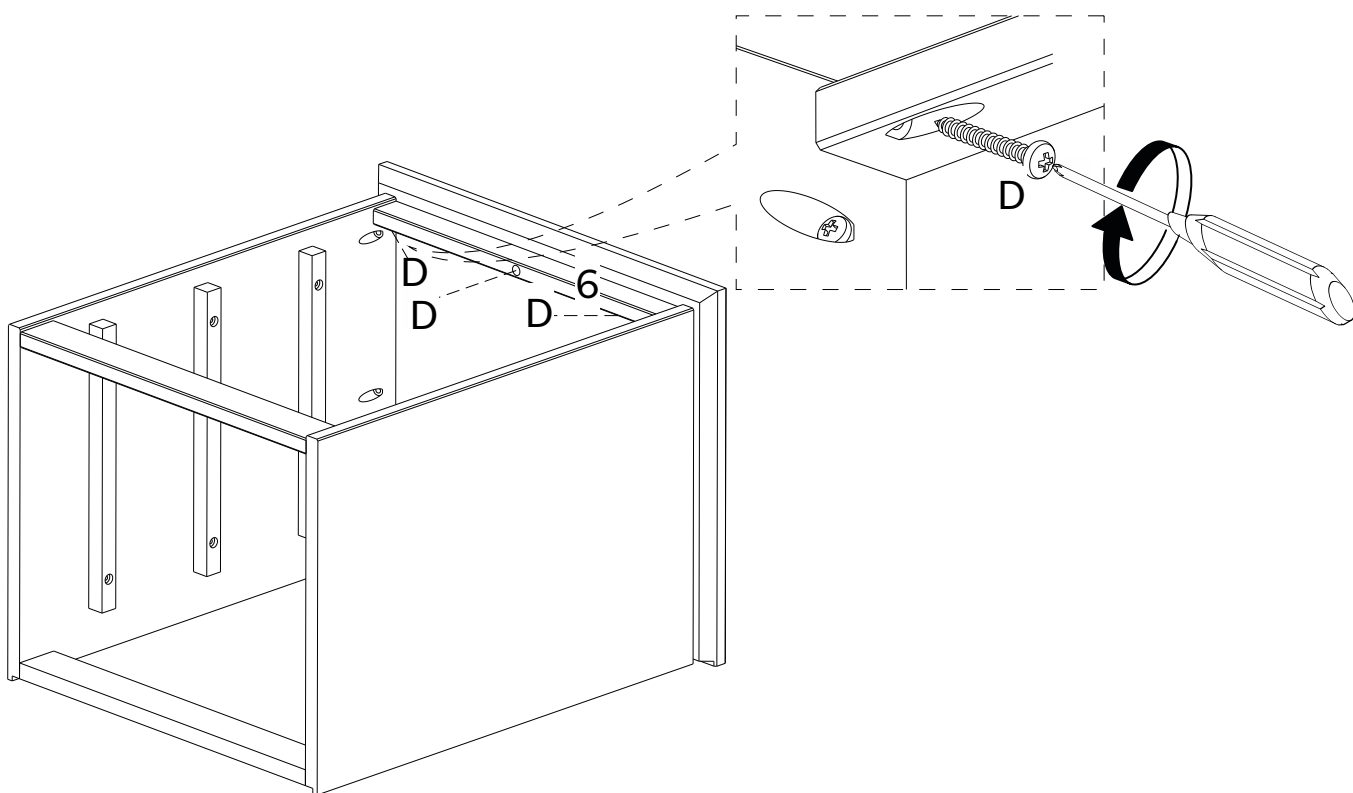

Step 7

To assemble the feet, join Foot crossbeam (17) to Foot (8) with Screw (J) and Hex key (K).

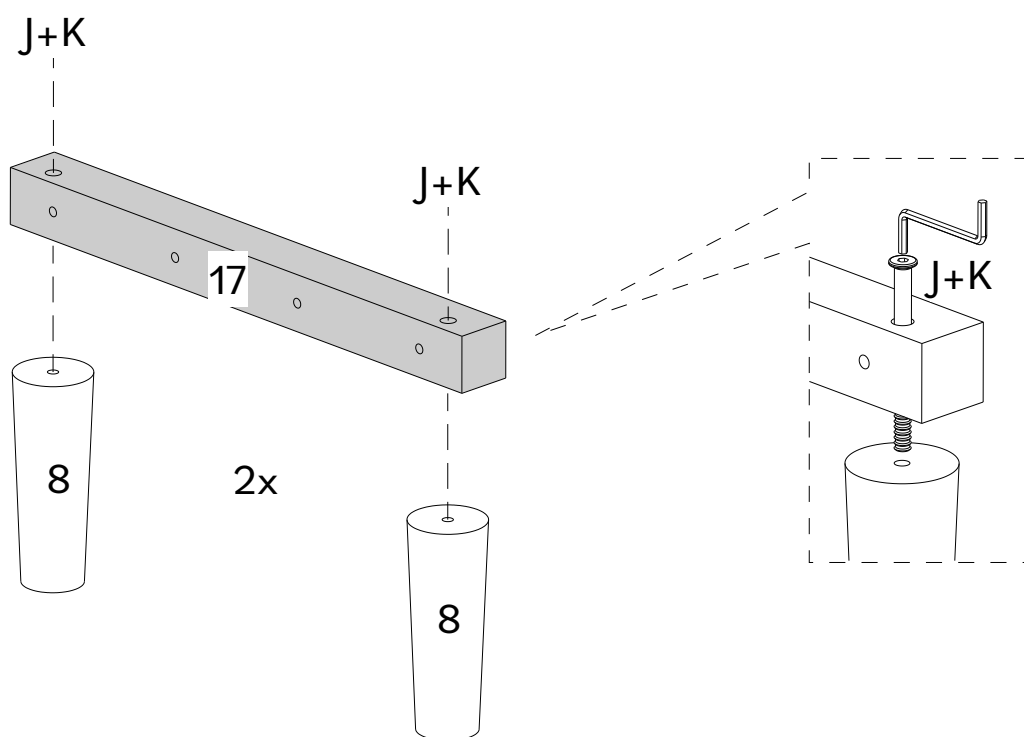

Step 8

Secure the assembled Feet (17, 18) to Side panels (22, 23) using Screw (F) and a phillips head screwdriver.

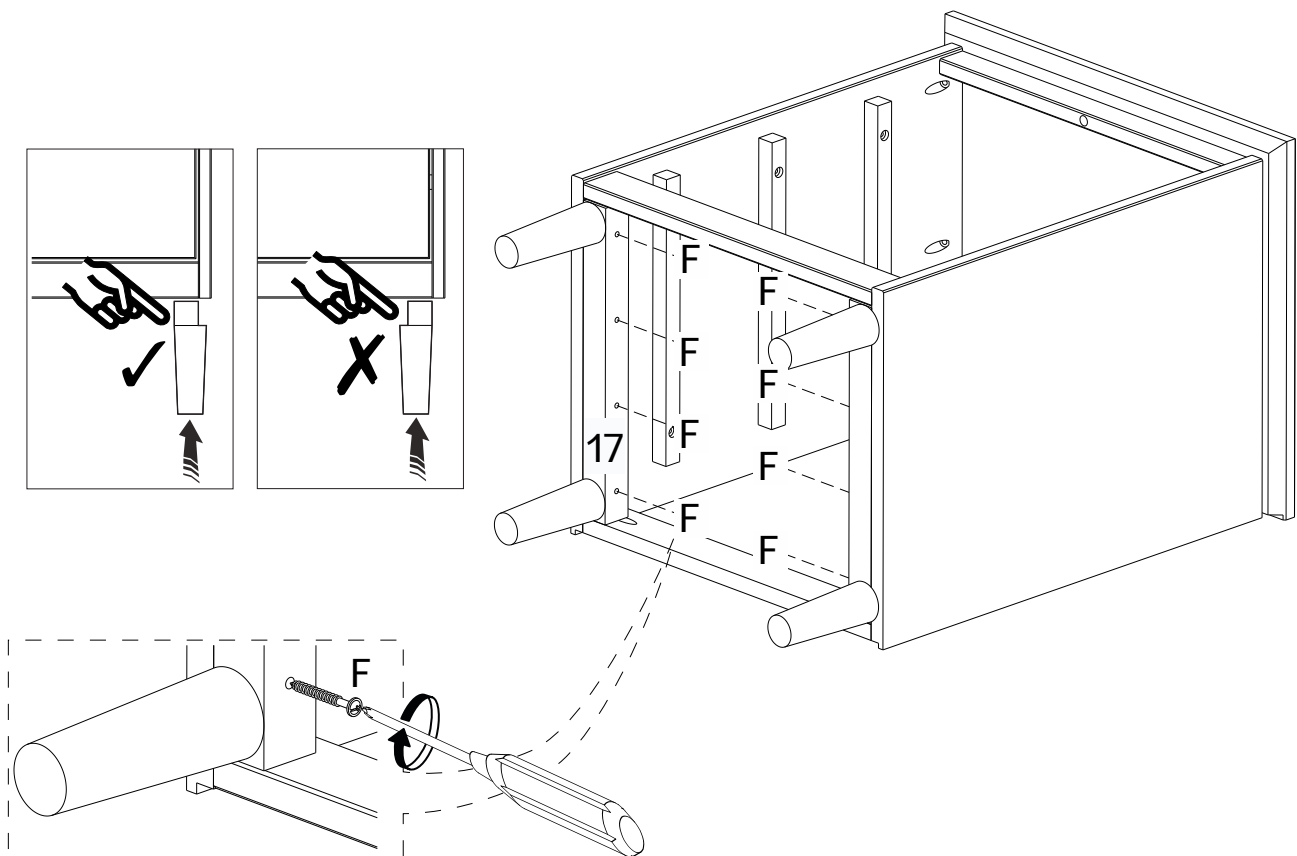

Step 9

Secure Back panel (7) using Nails (G) and a hammer.

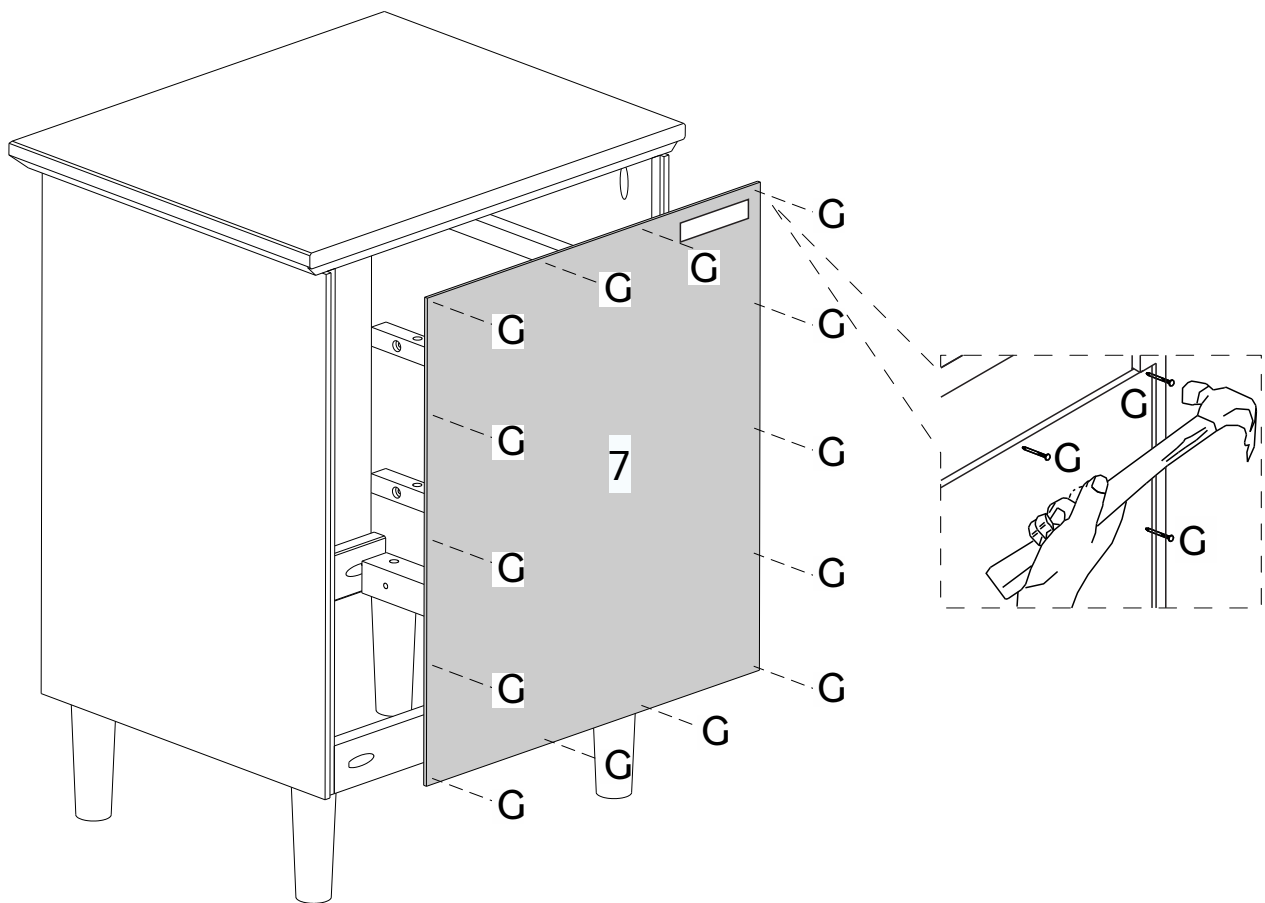

Step 10

Insert Wooden dowel (A) into Drawer runner (27) front hole.

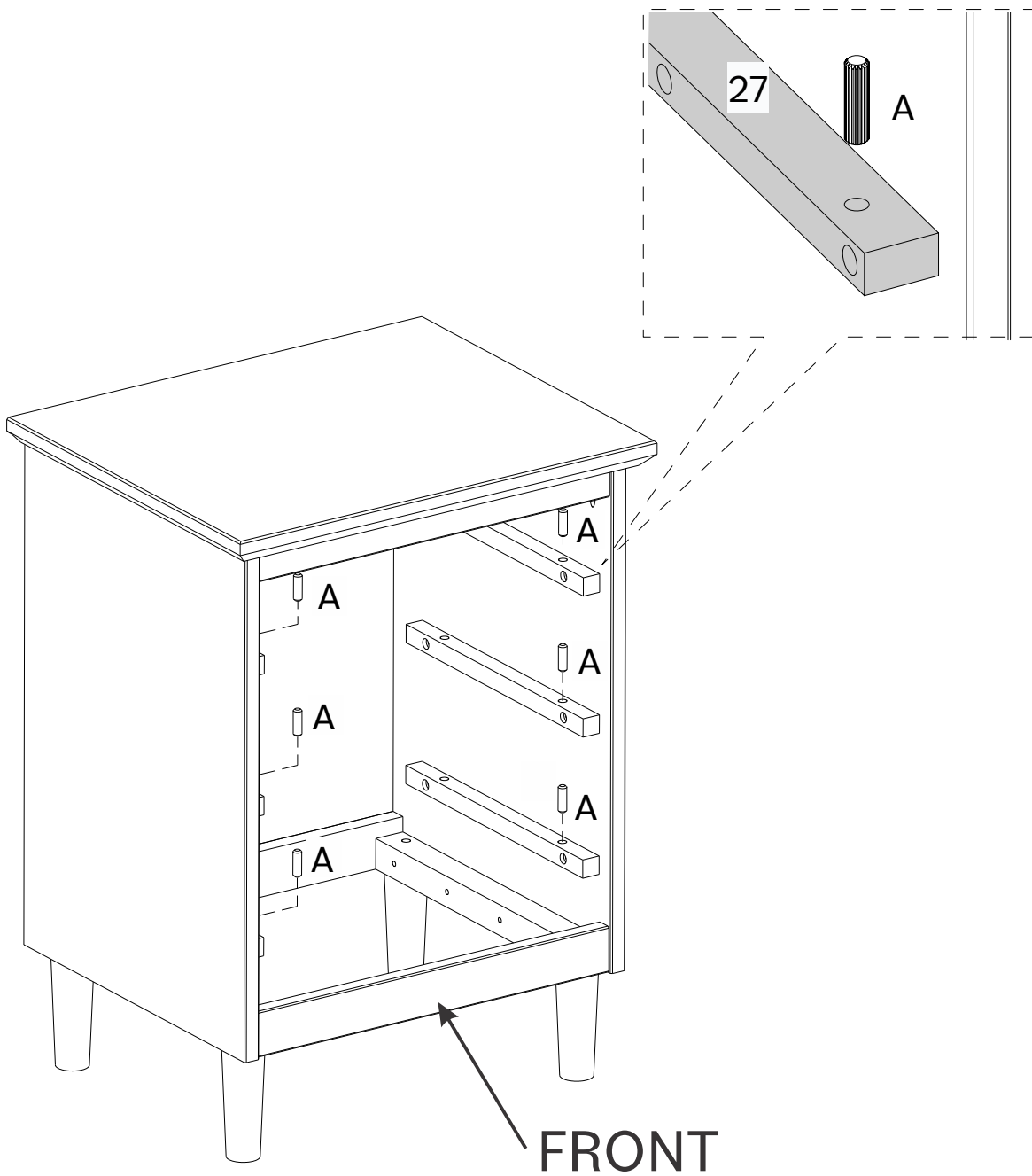

Step 11

Secure Left drawer side (16) and Right drawer side (18) to Drawer front (10) using Screw (D) and a Phillips head screwdriver.

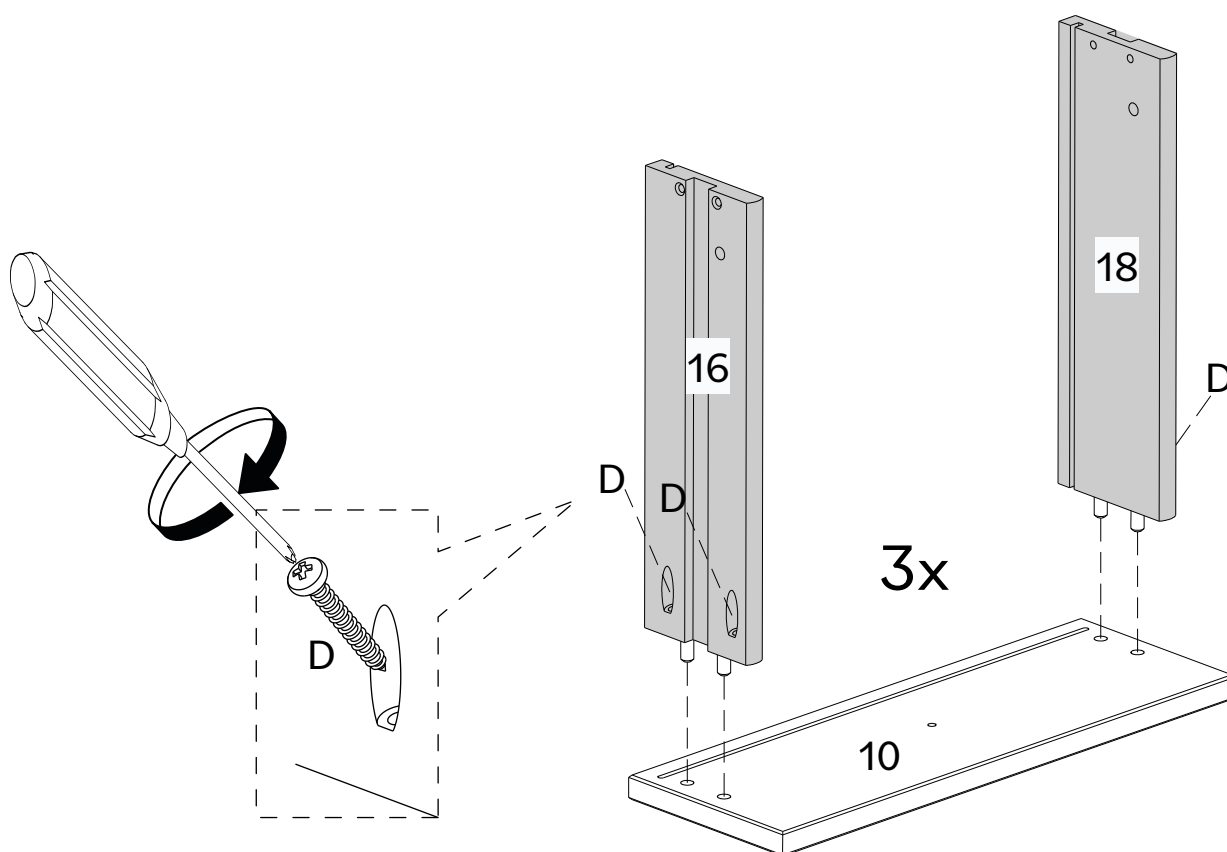
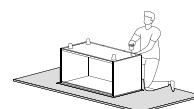

Step 12

Slide Drawer bottom (13) on the grooves on Drawer sides (16, 18) and fit in Drawer front (10). Attach Drawer back (24) to Drawer sides (16, 18) using Screw (D) and a phillips head screwdriver.

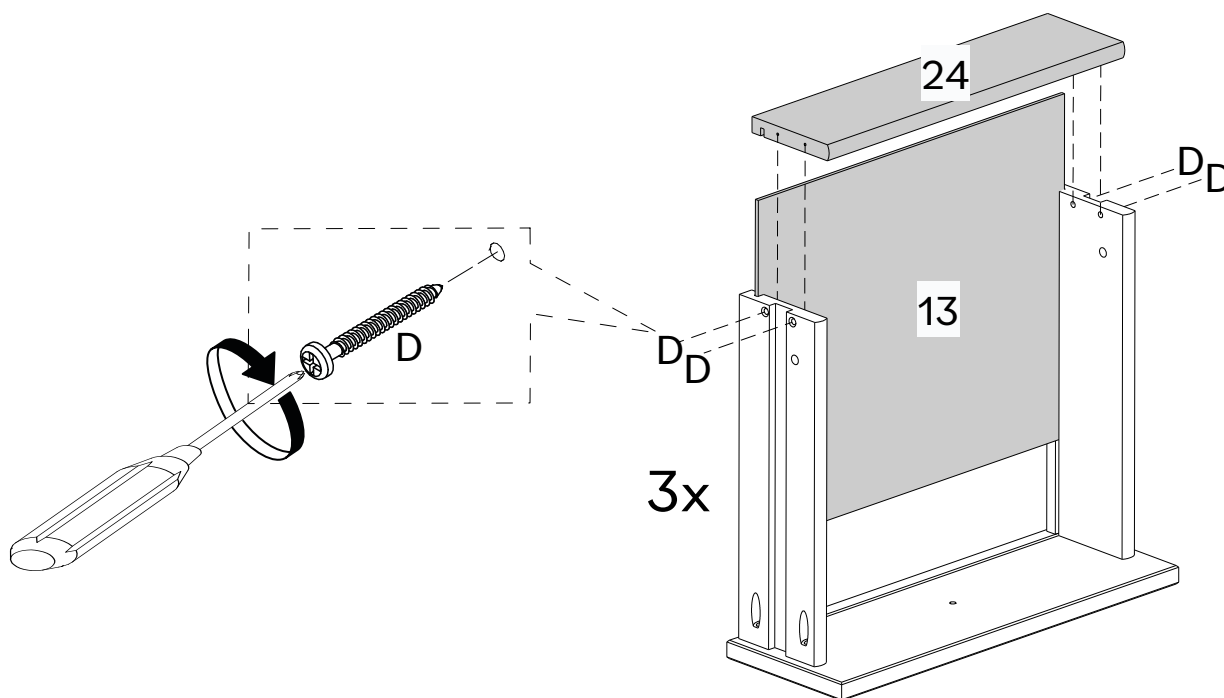
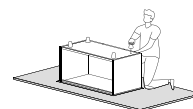

Step 13

Attach the Handle (H) to Drawer front (10) using Screw (E) and a phillips head screwdriver.

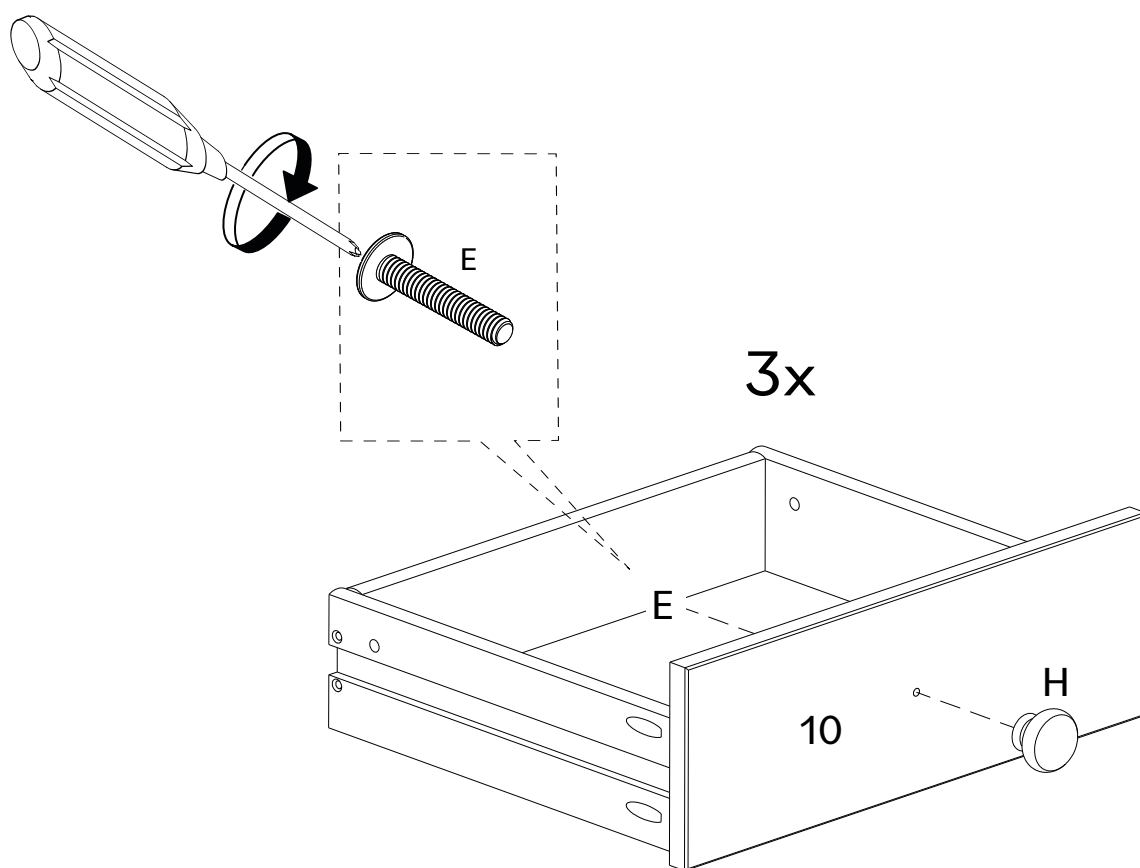

Step 14

Insert wooden dowel (I) on the inside of all drawers, with the drawer inside the unit after having passed the wooden dowel that is in the drawer slide.

The dowel is not flush with the panel, it is a little inside the drawer to help when you need to remove the lock dowel to remove the drawer.

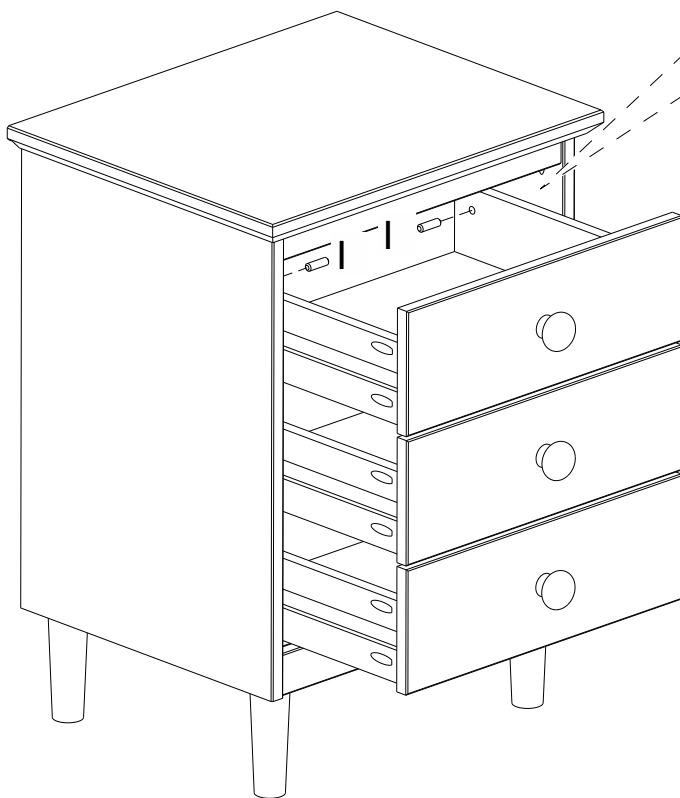
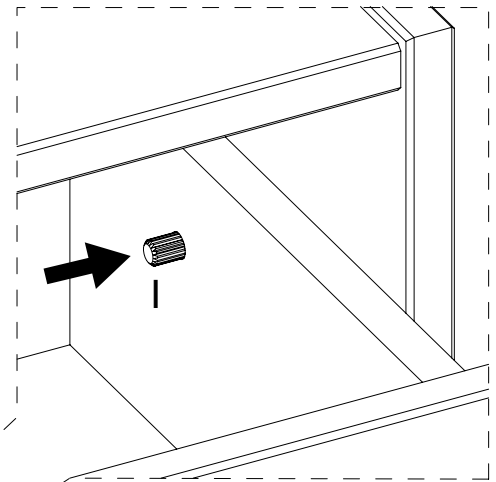
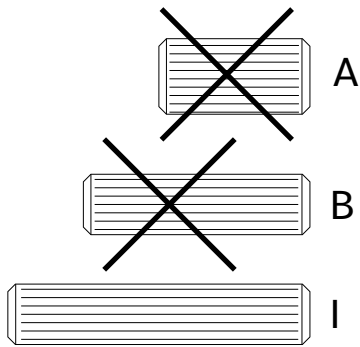

You did it! Enjoy your new nightstand!



Congratulations on you new piece of furniture!

We would love to hear about it and see it.

Please leave us a review or post a picture with

#mywalkeredisonhome

Assembling furniture can be tricky sometimes.

Our customer service team, located in Utah, is here for product information, help assembling a product, or for any other customer support issue

Call us at **801-433-3008**

Email us at service@walkeredison.com

Visit our Customer Service website at walkeredison.com/pages/customer-service

We are available to help Monday -Thursday 8am-5pm, Friday 8am-3pm MST

For details on Assembly Videos, Assembly Instructions, Replacement Parts, and Customer service,

SCAN HERE

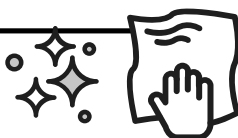

For cleaning, never use abrasives, use a soft cloth and water with neutral soap to clean the furniture.

WALKER EDISON
TM

Spencer 3 Tiroirs
Table de Chevet en Bois Massif
Spencer 3 Cajones
Mesita de Noche de Madera Maciza

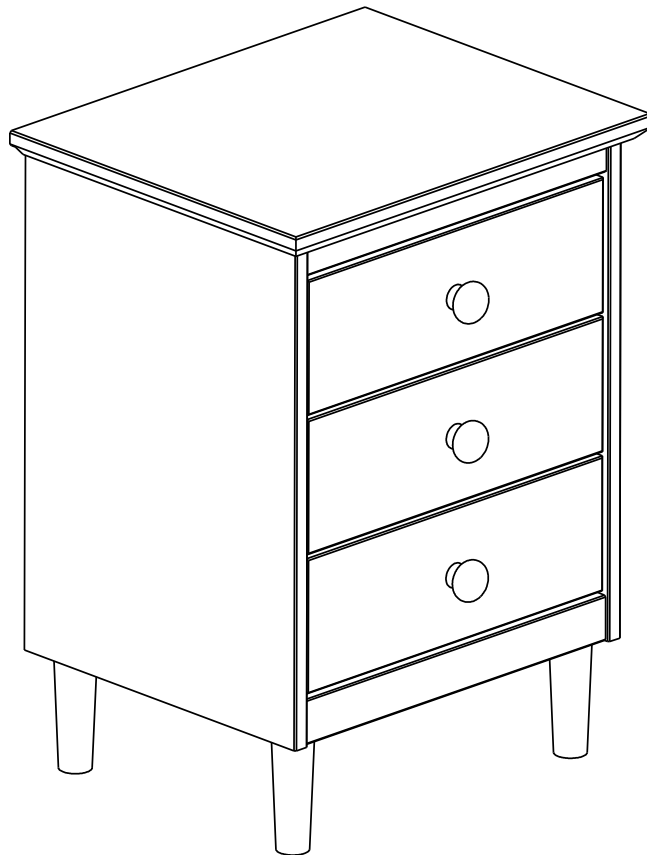

Pour usage résidentiel seulement

Visite notre site Web pour obtenir les instructions les plus récentes, des conseils d'assemblage, signaler des dommages ou commander des pièces. www.walkeredison.com

Sólo para uso residencial

Visite nuestro sitio web para consultar las últimas instrucciones, consejos de montaje, notificar daños o solicitar piezas. www.walkeredison.com

WE Il est temps de commencer / Hora de empezar

Prépare un lieu de travail propre et souple pour éviter tout dommage lors de l'assemblage. Tu peux utiliser la boîte et les protections internes comme base. Vérifie également que tu disposes de toutes les pièces et parties avant de te lancer dans l'assemblage.

Prepare un lugar de trabajo limpio y blando para evitar daños durante el montaje. Puede utilizar la caja y las protecciones internas como base. Comprueba también que tiene todas las piezas y partes antes de sumergirse en el montaje.

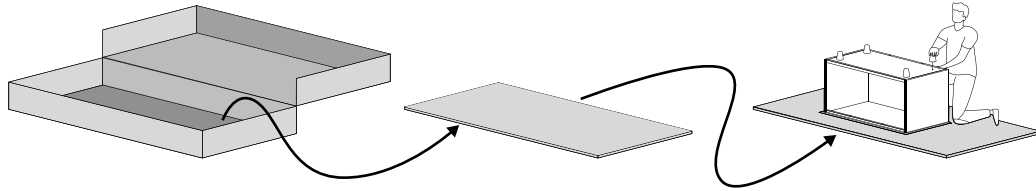

**Temps de montage
estimé**

**Tiempo estimado
de montaje**



2 People Build

**Personnes recommandées
pour le montage**

Fais-en un effort d'équipe !
Appelle un ami pour un assemblage
plus rapide et plus facile.

**Personas recomendadas
para el montaje**

¡Hágalo en equipo!
Llame a un amigo para que el montaje
sea más rápido y sencillo.

Outils nécessaires

Munis-toi d'un tournevis cruciforme et marteau pour réaliser cet assemblage.

Herramientas requeridas

Tome un destornillador Phillips y martillo para conquistar este montaje.

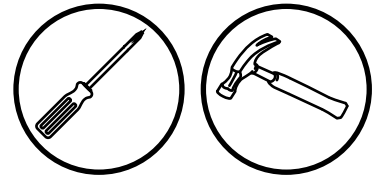

Utilise les outils électriques avec précaution

Ce meuble est réalisé en Bois Massif et Bois Composite, des matériaux souples. Si tu choisis d'utiliser des outils électriques, règle-les sur le mode le plus lent. Fais attention à toi ! Les outils électriques peuvent provoquer des fissures ou endommager les meubles, mais aussi les autres composants s'ils sont mal utilisés. Les dommages causés par un outil électrique ne sont pas couverts par la garantie Walker Edison.

Utilice las herramientas eléctricas con cuidado.

Este mueble está fabricado con madera maciza y madera compuesta, materiales blandos. Si decide utilizar herramientas eléctricas, ajústelas al ajuste más lento. Tenga cuidado. Las herramientas eléctricas pueden causar grietas o daños en el mueble, pero también en los herrajes si se utilizan mal.

Los daños causados por una herramienta eléctrica no están cubiertos por la garantía de Walker Edison.

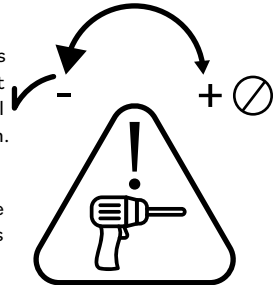

Attention avec la glissière

Tes meubles possèdent des glissières en bois très résistantes. De temps en temps, nous recommandons d'appliquer de la paraffine ou de la cire de bougie standard pour améliorer la glisse des curseurs.

Cuidado con las guías

Tus muebles cuentan con guías de madera de alta durabilidad. De vez en cuando, recomendamos la aplicación de parafina o cera estándar para mejorar el deslizamiento de los deslizadores.

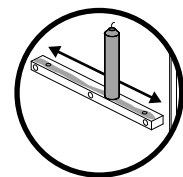

**Scannez pour obtenir des conseils d'assemblage et de l'aide !
¡Escanee para obtener consejos de montaje y ayuda!**









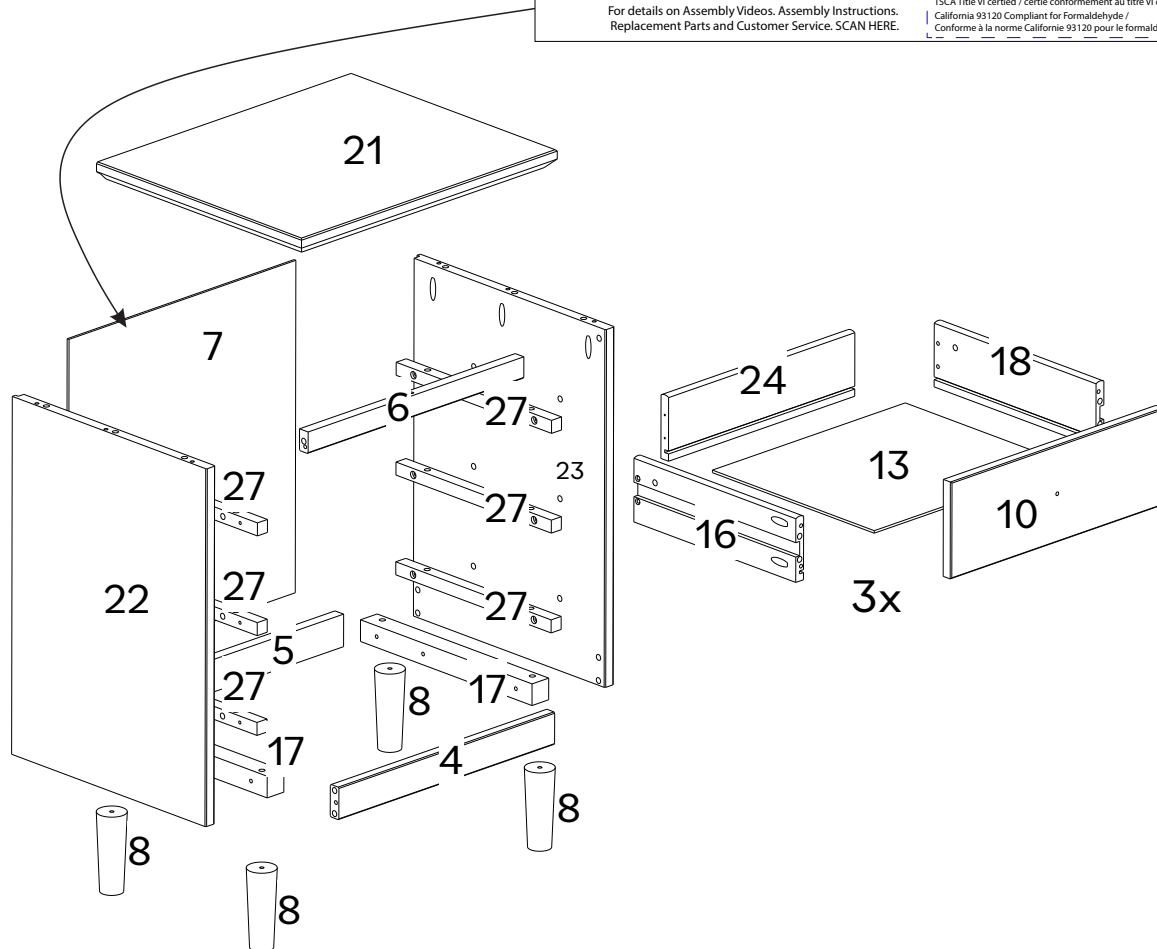

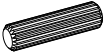

Liste de pièces / Lista de piezas

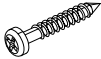
Nombre de pièces Número de pieza	Description Descripción	Quantité Cantidad
4	Barre Inférieure Avant Travesaño Inferior Frontal	1
5	Barre Arrière Travesaño Trasero	1
6	Barre Supérieure Avant Travesaño Superior Frontal	1
7	Panneau Arrière Panel Trasero	1
8	Pied Pie	4
10	Façade du Tiroir Frente del Cajón	3
13	Fond du Tiroir Parte Inferior del Cajón	3
16	Côté Gauche du Tiroir Lado Izquierdo del Cajón	3
17	Panneau du Pied Travesaño del Pie	2
18	Côté Droit du Tiroir Lado Derecho del Cajón	3
21	Panneau Supérieur Panel Superior	1
22	Panneau Gauche Panel Izquierdo	1
23	Panneau Droit Panel Derecho	1
24	Arrière du Tiroir Parte Trasera del Cajón	3
27	Glissière en Bois Corredera de Madera	6

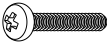
WALKER EDISON Distribution By: Walker Edison Furniture Company 1553 W 9000 S, West Jordan, UT 84088 United States	Collection Name	Model: # XXXXXXXXFF
		LOT: AA YY WW-XXXX
Date: MM/20YY		
Rev. MM/20YY-VX		
For details on Assembly Videos, Assembly Instructions, Replacement Parts and Customer Service, SCAN HERE.		<small> CANFER compliant / conforme au CANFER TSCA Title VI compliant / conforme au titre VI de la TSCA TSCA Title VI certified / certifié conformément au titre VI de la TSCA California 93120 Compliant for Formaldehyde / Conforme à la norme Californie 93120 pour le formaldéhyde. </small>

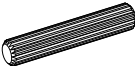
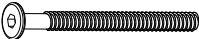

Liste de composants / Lista de hardware

Partie Parte	Taille Tamaño	Nom Nombre	Quantité Cantidad
A	 8x30mm	Cheville Espiga	35
B	 10x20mm	Cheville Espiga	12
C	 4x25mm	Vis Tornillo	18
D	 3,5x30mm	Vis Tornillo	37
E	 M4x22mm	Vis Tornillo	03
F	 4,5x45mm	Vis Tornillo	08
G	 10x10mm	Clou Clavo	16
H		Poignée Manilla	3
I	 8x40mm	Cheville Espiga	6
J	 7x80mm	Vis Tornillo	4
K	 4mm	Clé Allen Llave Allen	1

*Les quantités de composants indiquées ci-dessus sont nécessaires pour un assemblage correct.
Des pièces supplémentaires peuvent être incluses.*

*Las cantidades de tornillería indicadas anteriormente son necesarias para un montaje correcto.
Se pueden incluir piezas de ferretería adicionales.*

Étape / Paso 1

(FR)

Commençons ! Insère les Chevilles (B) dans la Glissière en Bois (27).

(ESP)

¡Manos a la obra! Inserta las Espigas (B) en la Corredera de Madera (27).

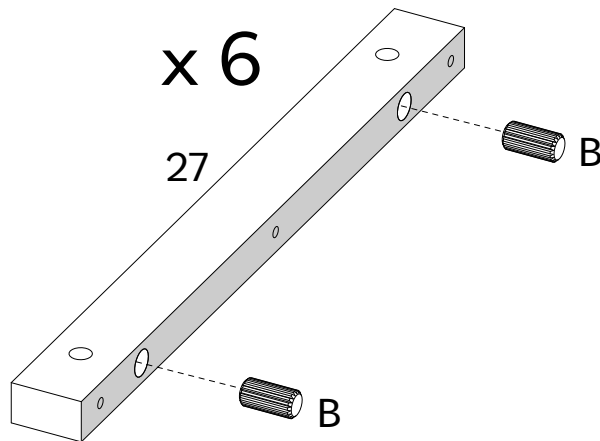
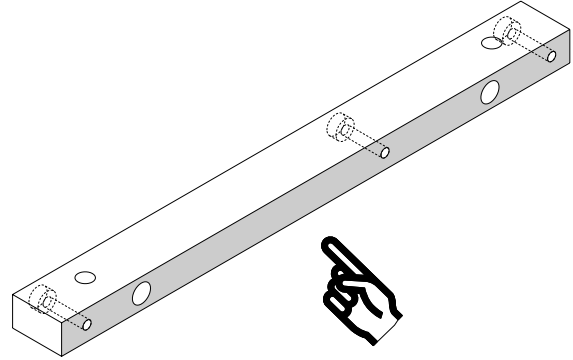
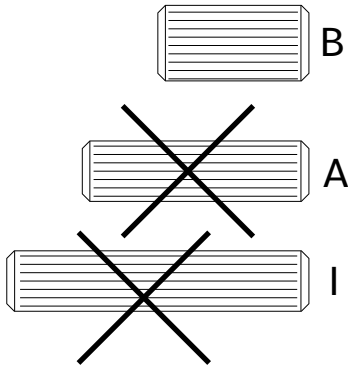

Tip

Cheville en bois

Les chevilles sont essentielles lors de l'assemblage de meubles pour créer des connexions solides et précises. Elles garantissent l'intégrité structurelle, empêchent les déplacements et simplifient l'alignement, ce qui permet d'obtenir des meubles plus résistants et plus durables. suis ces étapes :

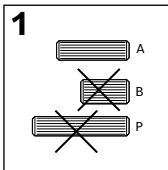

1: Sélectionne la taille de cheville appropriée en fonction de l'étape.

1: Seleccione el tamaño de espiga adecuado según el paso.

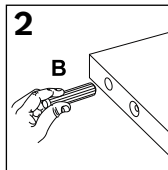

2: Insère dans le trou indiqué et appuie fermement pour assurer un positionnement correct.

2: Insértela en el orificio indicado y presione firmemente para asegurar su correcta colocación.

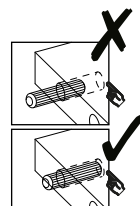

Sigue estos pasos:

3: Alinee la cheville avec la pièce correspondante et enfonce-la jusqu'à ce qu'elle soit ferme.

3: Alinee el pasador con la pieza correspondiente y presiónelo hasta que encaje.

Étape / Paso 2

(FR)

Insère également les Chevilles (A) dans la Barre Inférieure Avant (4), Barre Arrière (5), Barre Supérieure Avant (6), Côté Gauche du Tiroir (16), Côté Droit du Tiroir (18), Panneau Gauche (22) et Panneau Droit (23).

(ESP)

Inserta también las Espigas (A) en el Travesaño Inferior Frontal (4), en el Travesaño Trasero (5), en el Travesaño Superior Frontal (6), en el Lateral Izquierdo del Cajón (16), en el Lateral Derecho del Cajón (18), en el Panel Izquierdo (22) y, al fin, en el Panel Derecho (23).

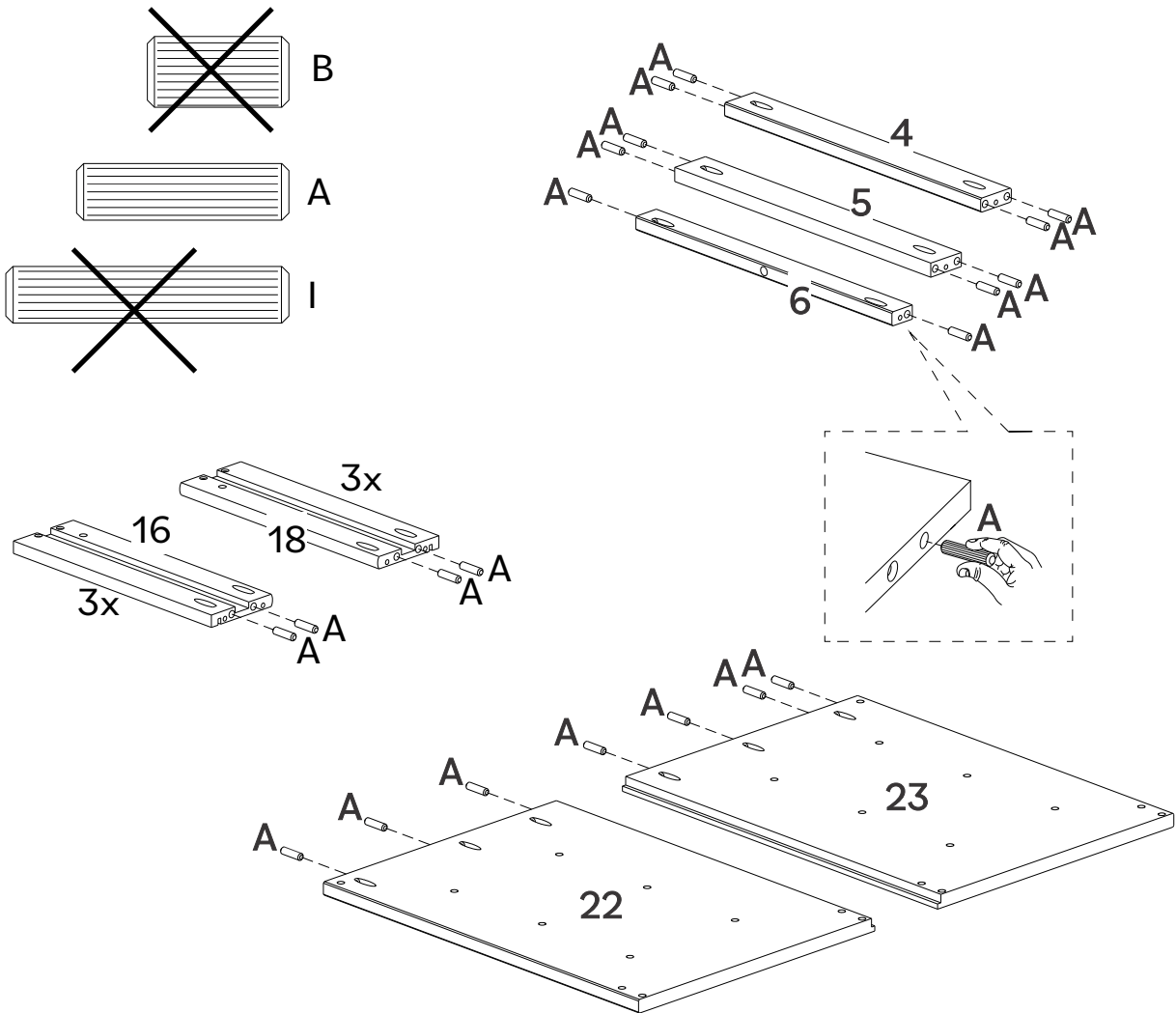

Tip

Pour que ton produit conserve son meilleur aspect et sans rayures, essaie de le monter sur une surface souple telle qu'un tapis ou une couverture. Cela permet d'éviter les rayures accidentelles et de garder tes meubles en bon état !

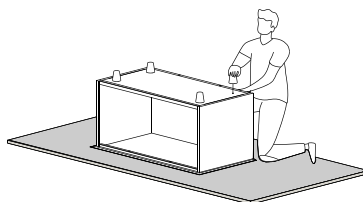

Para mantener su producto con el mejor aspecto y sin arañazos, pruebe a montarlo sobre una superficie blanda, como una alfombra o una manta. Así evitará arañazos accidentales y mantendrá sus muebles en perfecto estado.

Étape / Paso 3

(FR)

Utilise les Vis (C) et une Clé Phillips pour fixer les Glissières (27), le Panneau Gauche (22) et le Panneau Droit (23)

(ESP)

Utiliza los Tornillos (C) y un Destornillador Philips para arreglar las Correderas (27) al Panel Izquierdo (22) y al Panel Derecho (23).

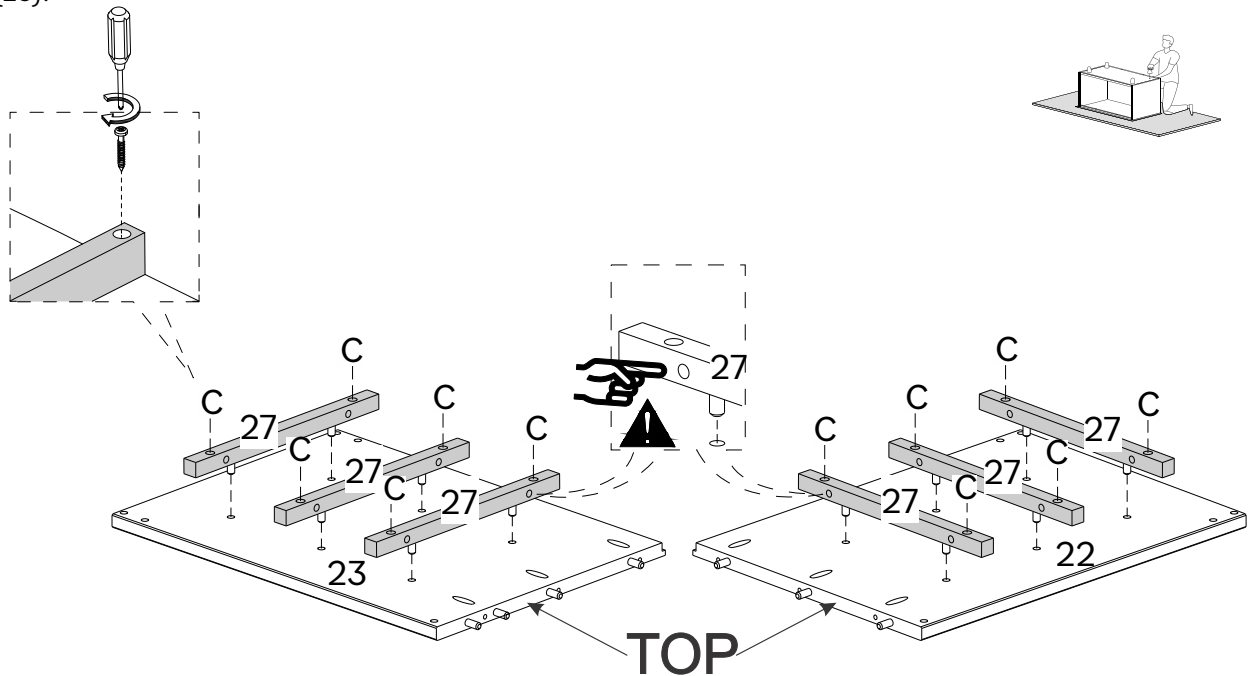

Étape / Paso 4

(FR)

Assemble la Barre Inférieure Avant (4), Barre Arrière (5), Barre Supérieure Avant (6) avec les Panneaux Latéraux (22, 23) en utilisant la Vis (D) et une Clé Phillips.

(ESP)

Monta el Travesaño Inferior Frontal (4), el Travesaño Trasero (5) y el Travesaño Superior Frontal (6) en los Paneles Laterales (22, 23) usando el Tornillo (D) y un Destornillador Philips.

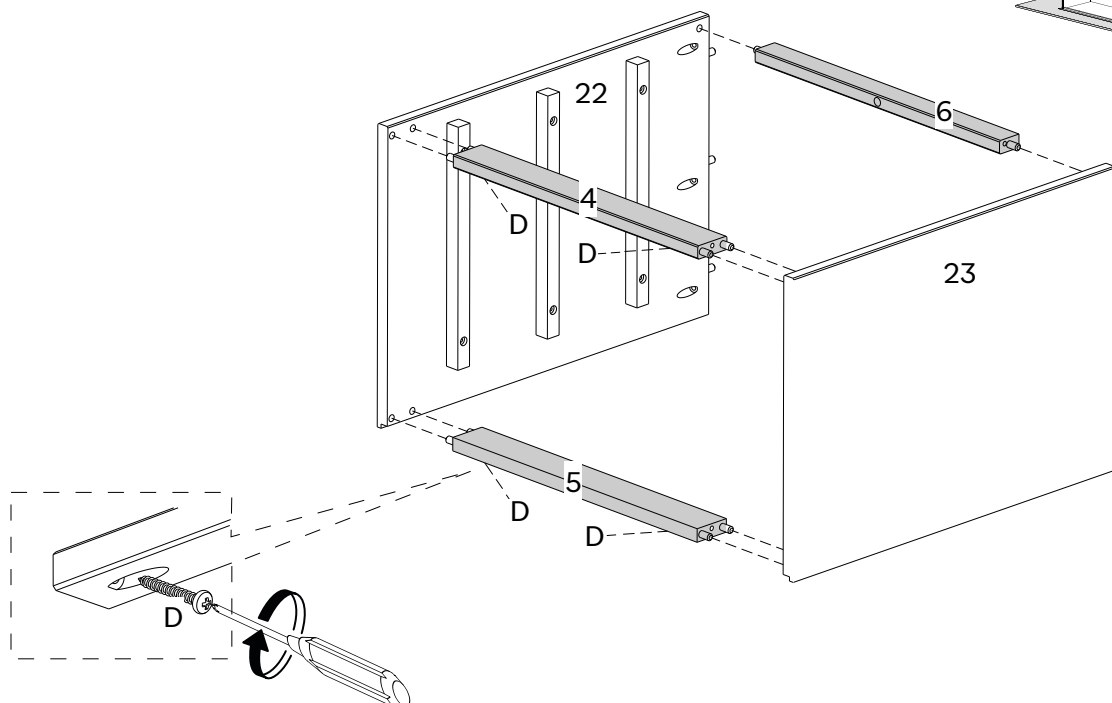

Étape / Paso 5

(FR)

Fixe le Panneau Supérieur (21) aux parties déjà montées en utilisant la Vis (D) et une Clé Phillips.

(ESP)

Une el Panel Superior (21) a las partes ya montadas usando el Tornillo (D) y un Destornillador Philips.

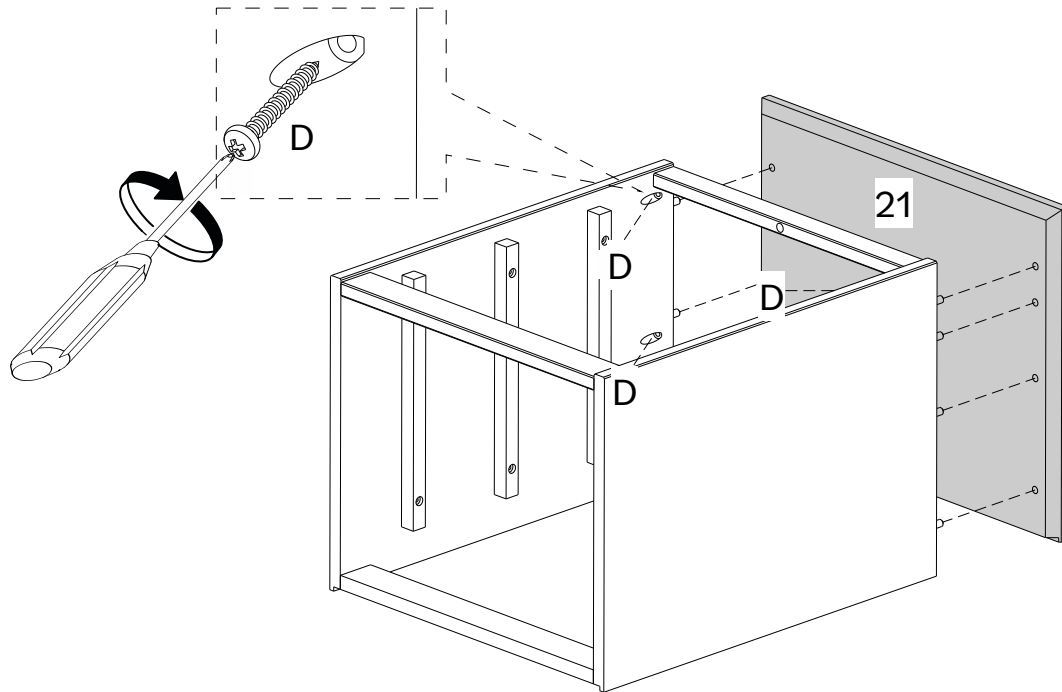

Étape / Paso 6

(FR)

Utilise la Vis (D) pour fixer la Barre Supérieure Avant (6) à la partie montée.

(ESP)

Utiliza el Tornillo (D) para arreglar el Travesaño Superior Frontal (6) a la parte montada.

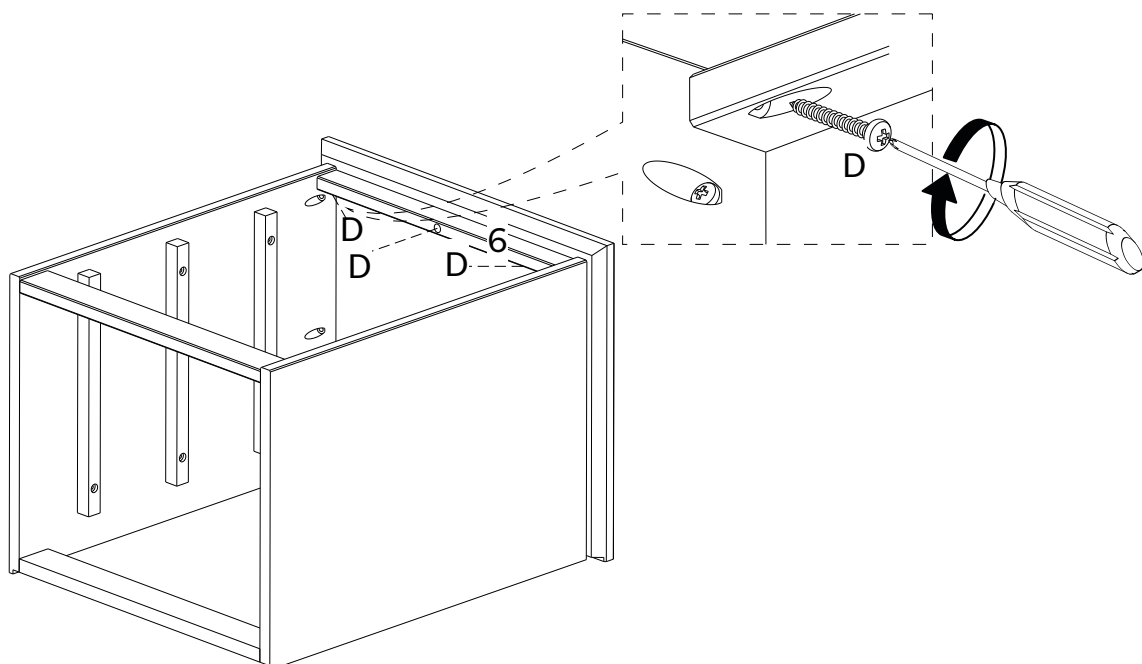

Étape / Paso 7

(FR)

Pour monter les pieds, assemble le Panneau du Pied (17) avec le Pied (8) en utilisant la Vis (J) et une Clé Allen (K)

(ESP)

Para montar los Pies, une el Travesaño del Pie (17) al Pie (8) usando el Tornillo (J) y la Llave Allen (K).

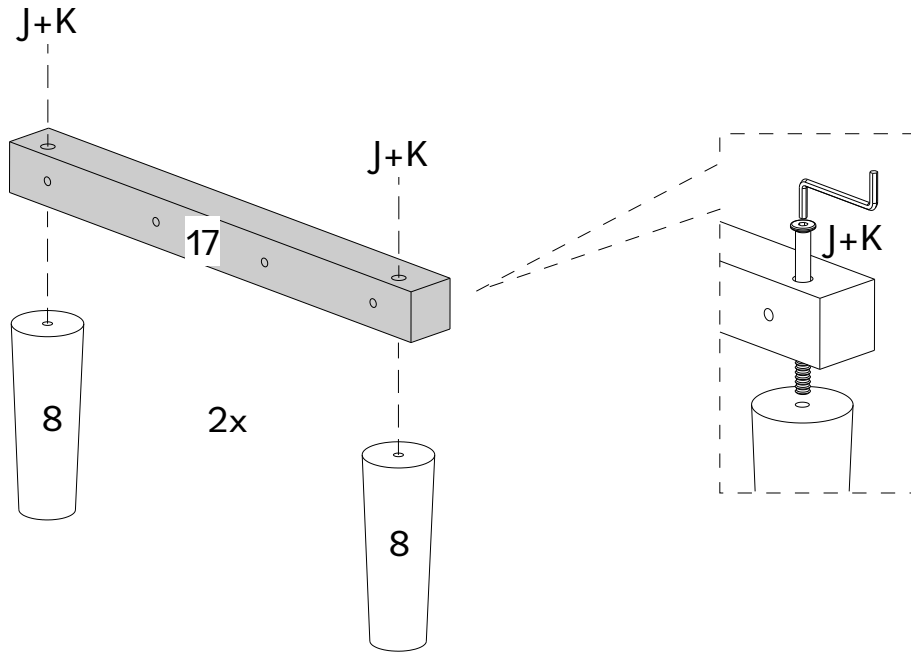

Étape / Paso 8

(FR)

Fixe les pieds montés (17,18) aux Painéis laterais (22,23) en utilisant la Vis

(F) et une Clé Phillips.

(ESP)

Fija los Pies montados (17,18) en los Paneles Laterales (22,23) usando el Tornillo (F) y un Destornillador Philips.

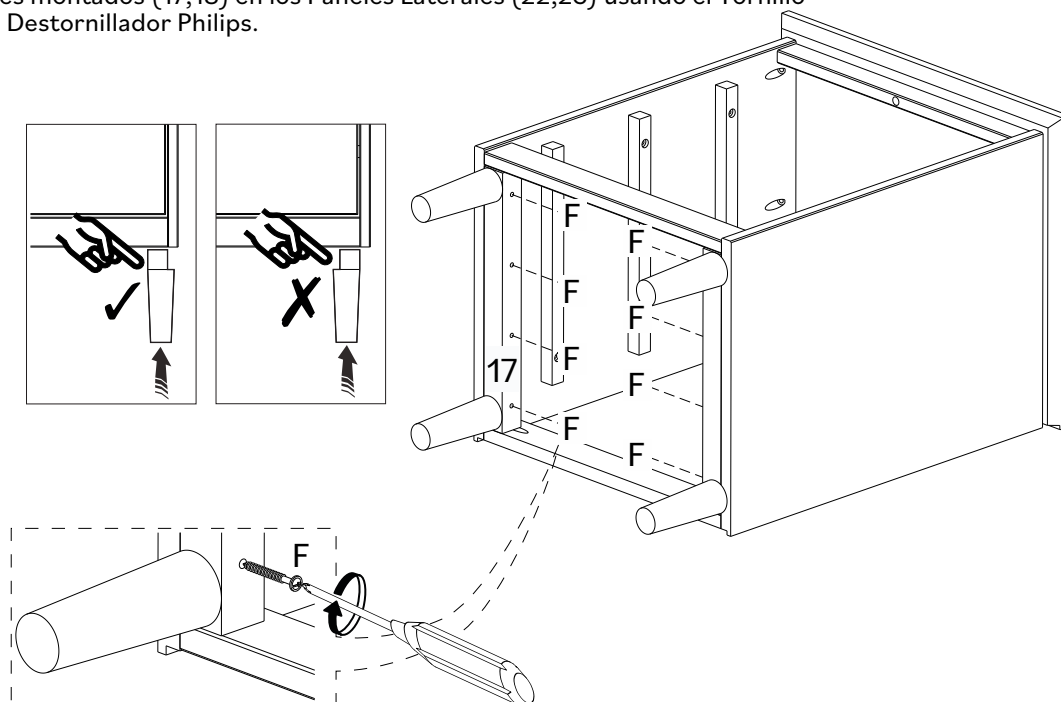

Étape / Paso 9

(FR)

Fixes le Panneau Arrière (7) à l'aide des Clous (G) et un marteau.

(ES)

Asegure el Panel Trasero (7) usando los Clavos (G) y un martillo

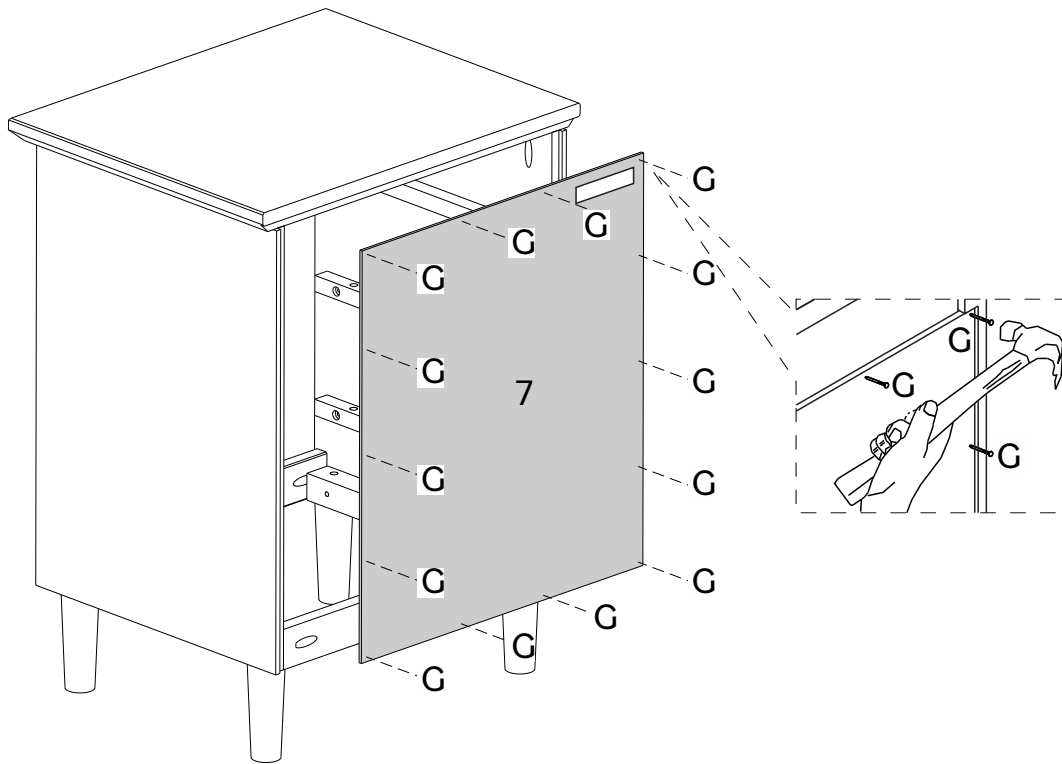

Étape / Paso 10

(FR)

Insère les Clavilles (A) dans le premier trou du Glissières en Bois (27)

(ES)

Inserte la Espiga (A) en el primer agujero de las Correderas de madera (27).

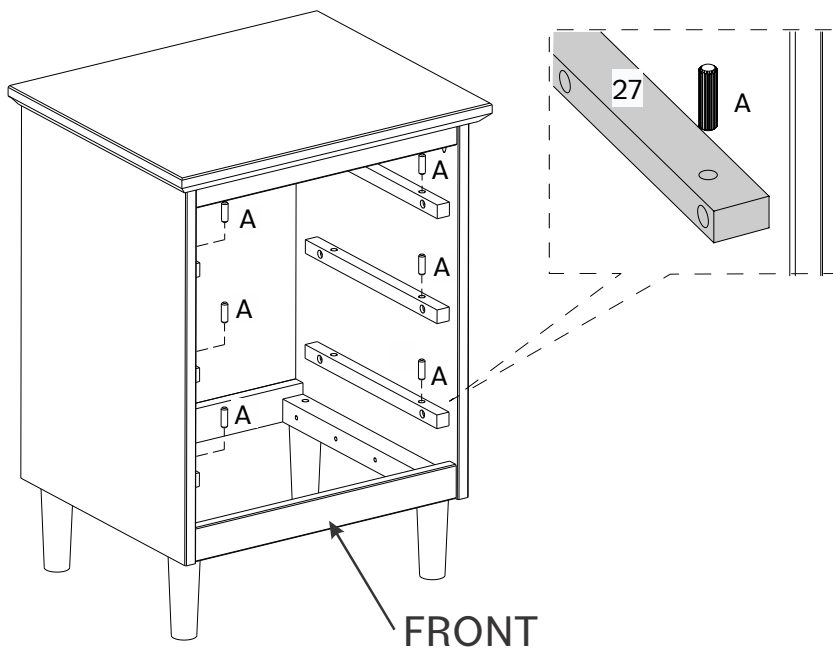

Étape / Paso 11

(FR) Fixez le Côté Gauche du tiroir (16) et le Côté Droit du tiroir (18) au Façade du tiroir (10) avec la Vis (D) et un tournevis Phillips.

(ESP) Asegure el Lado Izquierdo del Cajón (16) y el Lado Derecho del Cajón (18) al Frente del Cajón (10) con Tornillos (D) y un destornillador Phillips.

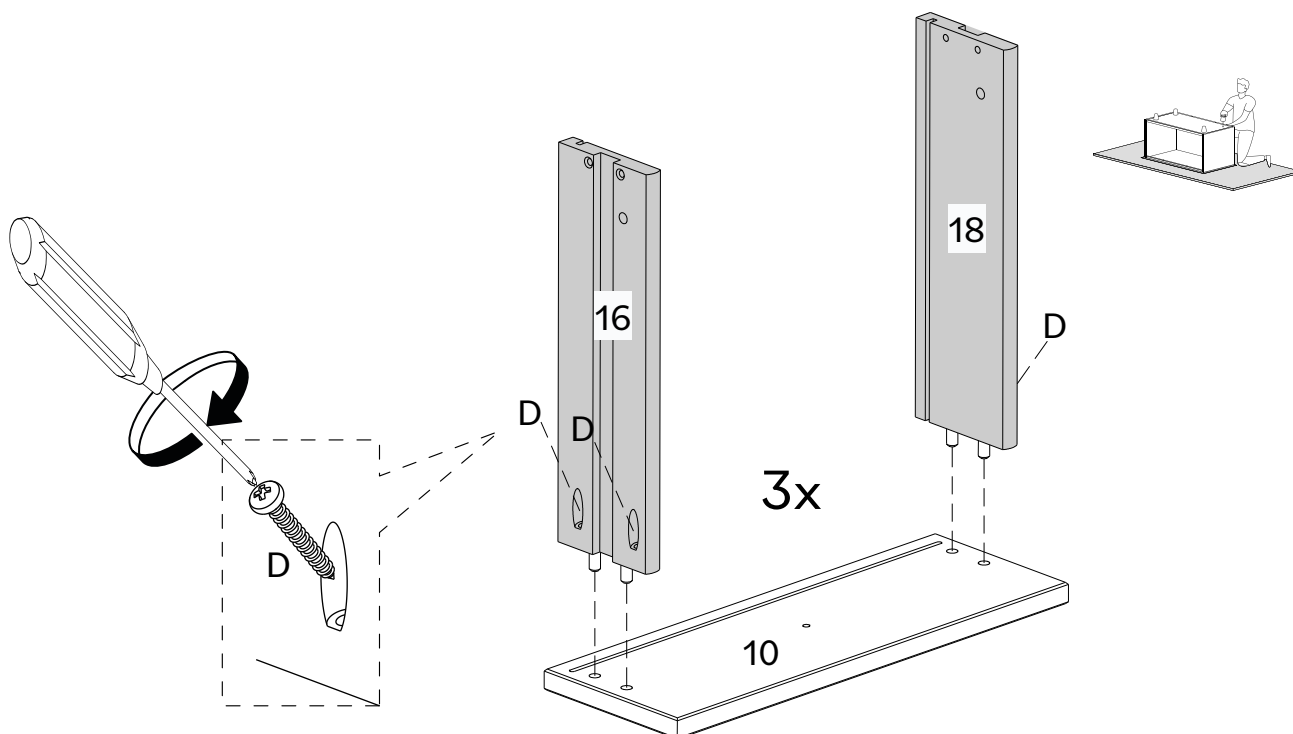

Étape / Paso 12

(FR) Faites glisser le Fond du tiroir (13) sur les rainures des Côtés Droit et Gauche du tiroir (16, 18) en s'adaptant à la Façade du tiroir (10). Fixez l'Arrière du tiroir (24) aux Côtés Droit et Gauche du tiroir (16, 18) à l'aide des Vis (D) et d'un tournevis Phillips.

(ES) Deslice la Parte Inferior del Cajón (13) en las ranuras de los Lados Derecho e Izquierdo del Cajón (16, 18) que encajan en el Frente del Cajón (10). Fije la Parte Trasera del Cajón (24) al Lado Derecho e Izquierdo del Cajón (16, 18) usando Tornillos (D) y un destornillador Phillips.

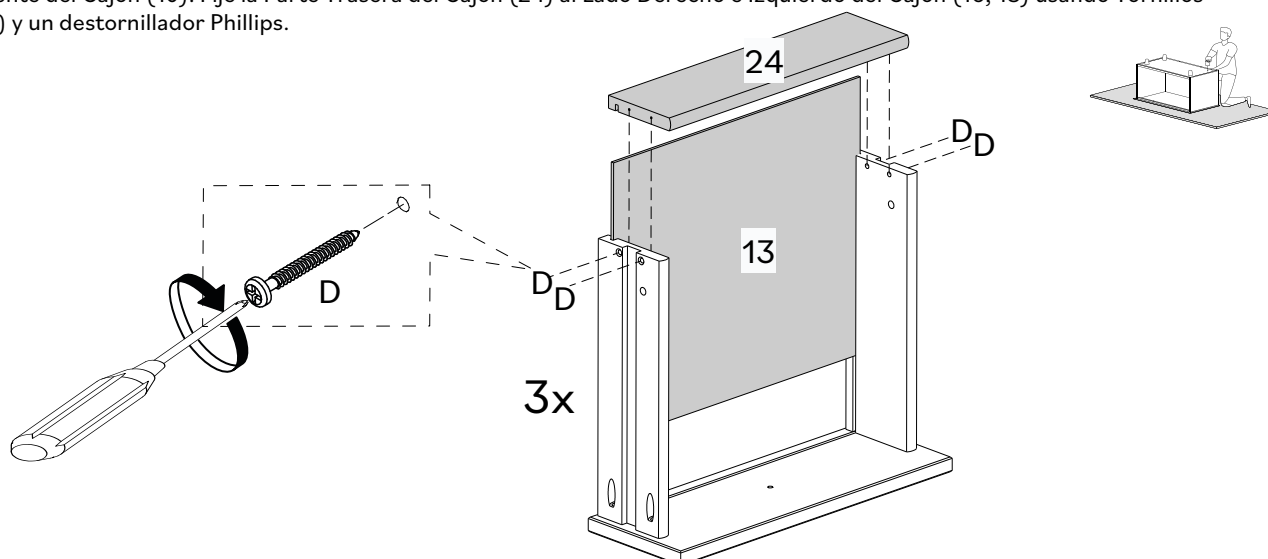

Étape / Paso 13

(FR)

Fixez el Poignée (H) a la Façade de Tiroir (10) à l'aide des Vis (E) et d'un tournevis Phillips.

(ES)

Conecte la Manija (H) al Frente del Cajón (10) usando Tornillos (E) y un destornillador Phillips.

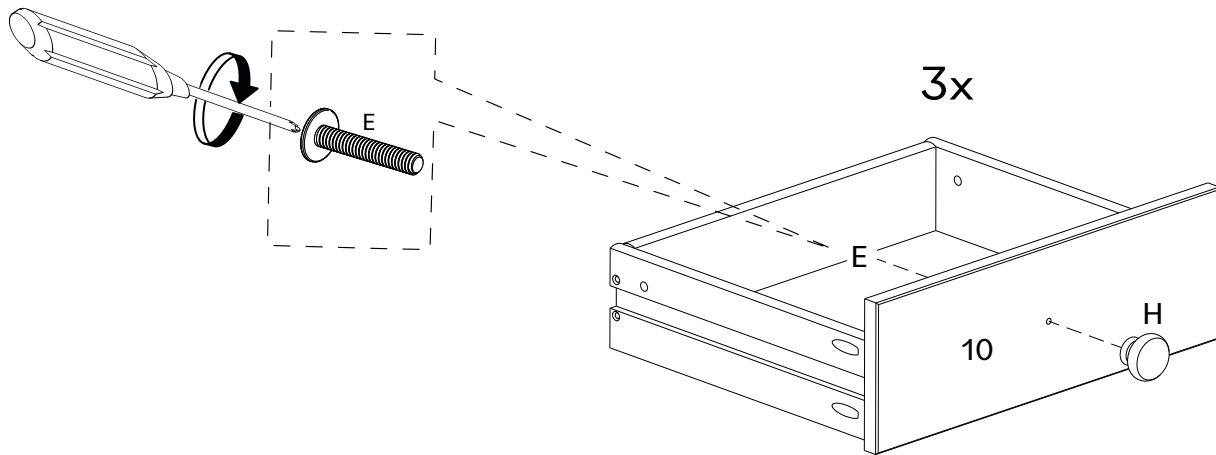

Étape / Paso 14

(FR)

Insérez la Cheville (I) à l'intérieur de tous les tiroirs, avec le tiroir à l'intérieur de l'unité après avoir passé la cheville qui se trouve dans la Glissière du Tiroir (27). La cheville n'est pas à fleur du panneau, elle se trouve un peu à l'intérieur du tiroir pour vous aider lorsque vous devez retirer la cheville de verrouillage pour retirer le tiroir.

(ES)

Inserte la Espiga (I) en el interior de todos los cajones, con el cajón dentro de la unidad después de haber pasado la espiga que se encuentra en Corredera de Madera (27). La espiga no está al ras con el panel, está un poco dentro del cajón para ayudar cuando necesite quitar la espiga de bloqueo para quitar el cajón.

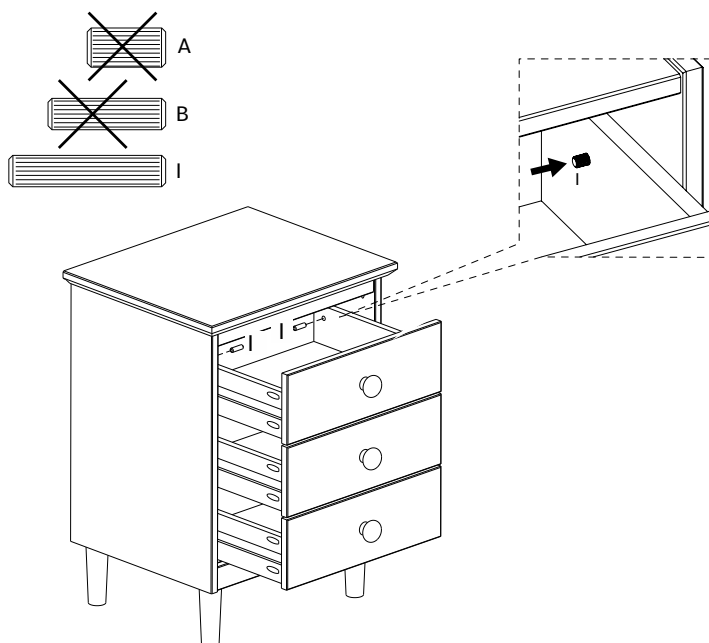

Tu as réussi ! Profite de ton nouveau tablet de chevet

¡Lo ha conseguido! ¡Disfrute de su nueva mesita de noche!

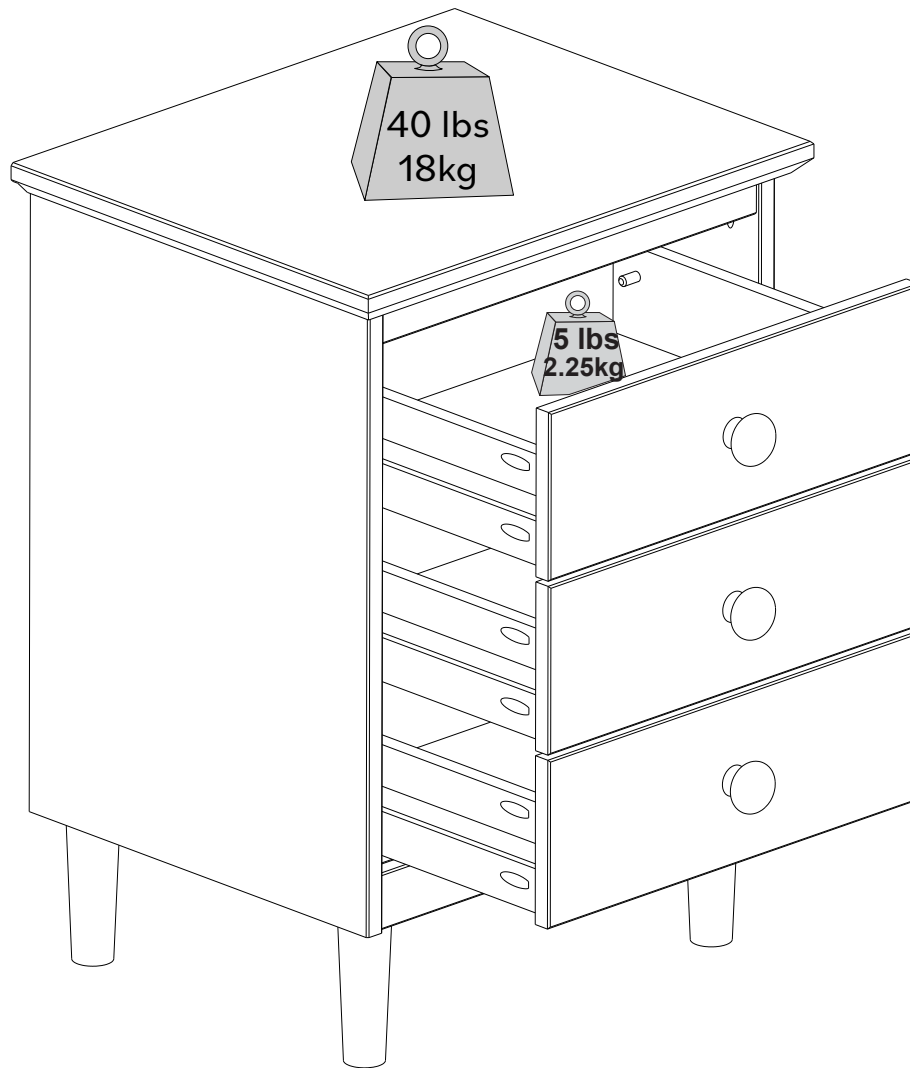

Bravo pour ton nouveau meuble !

Nous aimerions t'en entendre parler et le voir.

S'il te plait, laisse-nous un commentaire ou publie une photo sur
#mywalkerredisonhome

¡Enhorabuena por sus nuevos muebles!

Nos encantaría oírlo y verlo.

Por favor, déjenos un comentario o publique una foto con
#mywalkerredisonhome

Assembler des meubles peut parfois être compliqué.

Notre équipe de service client, située dans l'Utah, est là pour obtenir des informations sur les produits, aider pour l'assemblage d'un produit ou pour tout autre problème de support client.

Appelle-nous **801-433-3008**

Envoie-nous les e-mails à service@walkeredison.com

Visite notre site accueil au client à

walkeredison.com/pages/customer-service

Nous sommes disponibles pour t'aider du Lundi au Jeudi de 8 am - 5 pm, Vendredi de 8 am - 3 pm MST.

Pour plus de détails sur les vidéos d'assemblage, les instructions d'assemblage, les pièces de rechange et le service client.

NUMÉRISER ICI.



Pour le nettoyage, n'utilise jamais d'abrasifs, utilise un chiffon doux et de l'eau avec du savon neutre pour nettoyer les meubles.

A veces, montar muebles puede resultar complicado.

Nuestro equipo de atención al cliente, ubicado en Utah, está a su disposición para informarle sobre los productos, ayudarlo a montarlos o resolver cualquier otro problema de atención al cliente.

Llámenos **801-433-3008**

Envíenos un correo electrónico a service@walkeredison.com

Visite nuestra página web de atención al cliente

walkeredison.com/pages/customer-service

Estamos a su disposición para ayudarlo de lunes a jueves de 8:00 a 17:00, viernes de 8:00 a 15:00 MST.

Para más detalles sobre videos de montaje, instrucciones de montaje, piezas de recambio y servicio de atención al cliente

ESCANEE AQUÍ.



Para la limpieza, nunca utilice productos abrasivos, utilice un paño suave y agua con jabón neutro para limpiar los muebles.