

User manual

Hand mixer

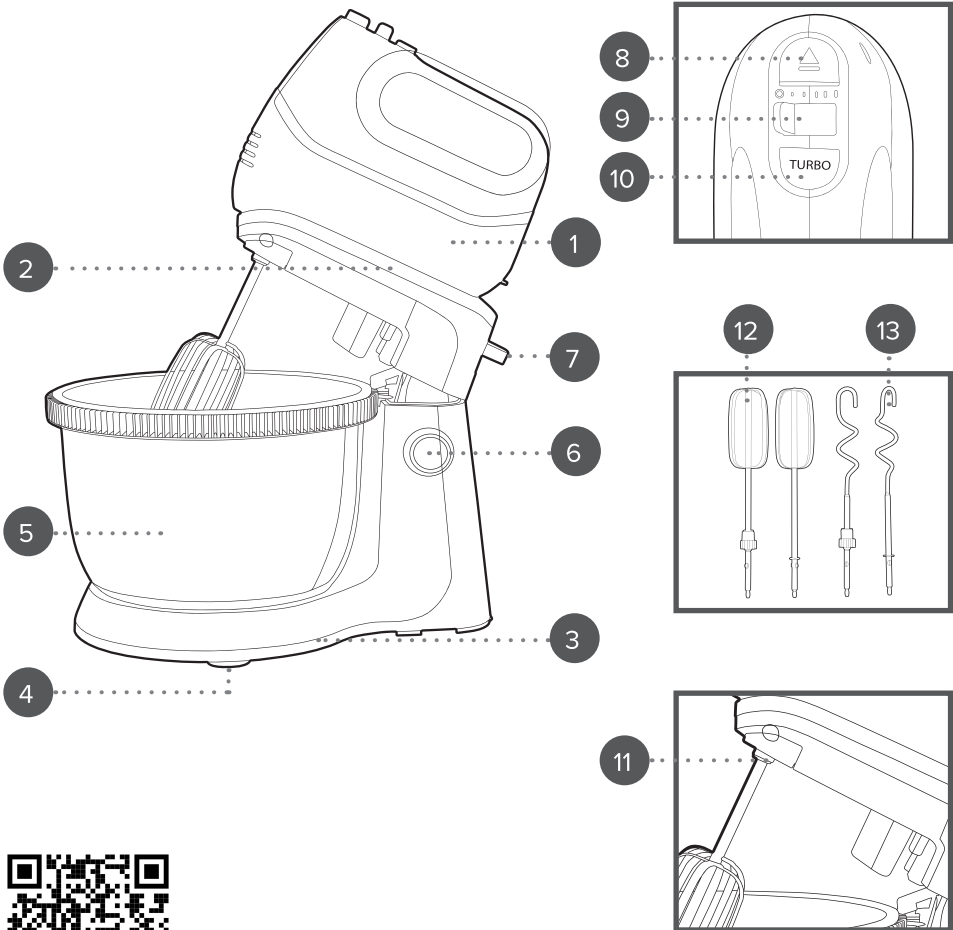

UK ONLY

To register for your extended guarantee, scan the QR code or visit guarantee.applc.com/progress and register your product within 30 days of purchase. For any further queries, visit www.progresscookshop.com.

- EN I** Description of parts
1. Hand mixer motor unit
 2. Stand mixer head
 3. Stand mixer base
 4. Suction feet
 5. Mixing bowl
 6. Tilt release button
 7. Hand mixer release button
 8. Attachment eject button
 9. 5-speed selector switch
 10. Turbo button
 11. Attachment slots
 12. Mixing beater attachments
 13. Dough hook attachments

- FR I** Description des pièces
1. Bloc moteur du batteur à main
 2. Tête du batteur sur socle
 3. Socle du batteur sur socle
 4. Pieds à ventouse
 5. Bol mélangeur
 6. Bouton de déverrouillage de l'inclinaison
 7. Bouton d'éjection du batteur à main
 8. Bouton d'éjection des accessoires
 9. Commutateur de sélection à 5 vitesses
 10. Bouton turbo
 11. Emplacements pour accessoires
 12. Fouets mélangeurs
 13. Crochets pétrisseurs

- NL I** Beschrijving van onderdelen
1. Motorunit van de handmixer
 2. Kop van de staande mixer
 3. Basis van de staande mixer
 4. Zuignappen
 5. Mengkom
 6. Kantelontgrendelingsknop
 7. Ontgrendelknop van de handmixer
 8. Accessoire-uitwerpknop
 9. Snelheidskeuzeschakelaar met 5 standen
 10. Turboknop
 11. Accessoire-openingen
 12. Mixklopper -accessoires
 13. Deeghaak-accessoires

- DE I** Beschreibung der Teile
1. Motoreinheit des Handmixers
 2. Kopf des Standmixers
 3. Sockel des Standmixers
 4. Saugfüße
 5. Rührschüssel
 6. Entriegelungstaste für das Kippen
 7. Entriegelungstaste des Handmixers
 8. Auswurfaste für Zubehör
 9. 5-Stufen-Wahlschalter
 10. Turbo-Taste
 11. Aufnahmehächäcke für Zubehör
 12. Rührbesen- Aufsätze
 13. Knethaken-Aufsätze

- ES I** Descripción de las partes
1. Unidad motriz de la batidora de mano
 2. Cabezal de la batidora de base
 3. Base de la batidora
 4. Patas de succión
 5. Bol para mezclar
 6. Botón de liberación de inclinación
 7. Botón de liberación de la batidora de mano
 8. Botón de expulsión de accesorios
 9. Selector de 5 velocidades
 10. Botón turbo
 11. Ranuras para accesorios
 12. Accesorios batidores para mezclar
 13. Accesorios ganchos amasadores

- PT I** Descrição das peças
1. Unidade motora da batedeira de mão
 2. Cabeça da batedeira de pé
 3. Base da batedeira de pé
 4. Pés de sucção
 5. Taça de mistura
 6. Botão de libertação de inclinação
 7. Botão de libertação da batedeira de mão
 8. Botão de ejeção dos acessórios
 9. Seletor de velocidades com 5 posições
 10. Botão turbo
 11. Ranhuras para acessórios
 12. Batedores de mistura
 13. Ganchos para amassar

- IT I** Descrizione delle parti
1. Unità motore dello sbattitore a mano
 2. Testa dell'impastatrice
 3. Base dell'impastatrice
 4. Piedini a ventosa
 5. Ciotola per impastare
 6. Pulsante di sblocco dell'inclinazione
 7. Pulsante di sgancio dello sbattitore a mano
 8. Pulsante di espulsione degli accessori
 9. Selettore a 5 velocità
 10. Pulsante Turbo
 11. Alloggiamenti per accessori
 12. Fruste per impastare
 13. Ganci impastatori

- PL I** Opis części
1. Jednostka silnika miksera ręcznego
 2. Głowica miksera stojącego
 3. Podstawa miksera stojącego
 4. Nóżki z przyssawkami
 5. Misa do mieszanja
 6. Przycisk zwalniania nachylenia
 7. Przycisk zwalniania miksera ręcznego
 8. Przycisk zwalniania końcówek
 9. Przełącznik wyboru 5 prędkości
 10. Przycisk turbo
 11. Gniazda na końcówki
 12. Końcówki mieszające (ubijaki)
 13. Końcówki do zagniatania ciasta

Important safety

Please read carefully

FR | Informations de sécurité importantes
Veuillez les lire attentivement

NL | Belangrijk voor de veiligheid
Lees zorgvuldig

DE | Wichtige Sicherheitsinformationen
Bitte sorgfältig lesen

ES | Seguridad importante
Lea con atención

PT | Informações de segurança importantes
Leia atentamente

IT | Importanti istruzioni di sicurezza
Leggere attentamente

PL | Ważna informacja dotycząca bezpieczeństwa
Przeczytaj uważnie

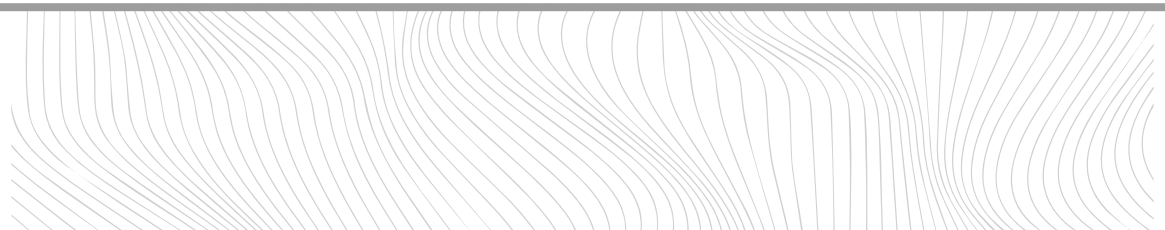

EN | Please retain instructions for future reference.

SAFETY INSTRUCTIONS

- When using electrical appliances, basic safety precautions should always be followed.
- Check that the voltage indicated on the rating plate corresponds with that of the local network before connecting the appliance to the mains power supply.
- This appliance can be used by children aged from 8 years and above and persons with reduced physical, sensory or mental capabilities and knowledge, if they have been supervised/instructed and understand the hazards involved.
- Children shall not play with the appliance.
- Children should not perform cleaning or user maintenance, unless they are older than 8 and supervised.
- This appliance is not a toy.
- If the power supply cord, plug or any part of the appliance is malfunctioning or if it has been dropped or damaged, cease using the product immediately to avoid potential injury.
- This appliance contains no user serviceable parts, only a qualified electrician should carry out repairs. Improper repairs may place the user at risk of harm.
- Keep the appliance and its power supply cord out of the reach of children.
- Keep the appliance out of the reach of children when it is switched on or cooling down.
- Keep the appliance and its power supply cord away from heat or sharp edges that could cause damage.
- Keep the power supply cord away from any parts of the appliance that may become hot during use.
- Keep the appliance away from other heat emitting appliances.
- Do not allow the power supply cord to hang over worktops, touch hot surfaces or become twisted.
- Do not immerse the electrical components of this appliance in water or any other liquid.
- Do not operate the appliance with wet hands or if any connections are wet.
- If this appliance falls or accidentally becomes immersed in water, unplug it from the wall outlet immediately. Do not reach into the water.
- Do not leave the appliance unattended whilst connected to the mains power supply.
- Do not remove the appliance from the mains power supply by pulling the cord; switch it off and remove the plug by hand.
- Do not pull or carry the appliance by its power supply cord.
- Do not use the appliance for anything other than its intended use.
- Do not use any accessories other than those supplied.
- Do not use this appliance outdoors.
- Do not store the appliance in direct sunlight or in high humidity conditions.
- Do not move the appliance whilst it is in use.
- Do not touch any sections of the appliance that may become hot during use, as this could cause injury.

- Always unplug the appliance after use and allow it to cool fully before any cleaning, user maintenance or storing away.
- Always use the appliance on a stable, heat-resistant surface, at a height that is comfortable for the user.
- This appliance should not be operated by means of an external timer or separate remote control system.
- Use of an extension cord with the appliance is not recommended.
- This appliance is intended for domestic use only. It should not be used for commercial purposes.



CAUTION: Do not touch any moving parts on this appliance during use, as this could cause injury. Keep hands, fingers, hair and any loose clothing away from the rotating tools of the appliance.

FR | Veuillez conserver ces instructions pour référence ultérieure.

CONSIGNES DE SÉCURITÉ

- Lors de l'utilisation d'appareils électriques, les consignes élémentaires de sécurité doivent toujours être respectées.
- Vérifiez que la tension indiquée sur la plaque signalétique correspond à celle du réseau local avant de brancher l'appareil sur l'alimentation secteur.
- Cet appareil peut être utilisé par des enfants à partir de 8 ans et toute personne aux capacités physiques, sensorielles ou mentales réduites, à la seule condition qu'ils soient surveillés ou informés de l'utilisation appropriée de l'appareil et soient conscients des risques inhérents à son utilisation.
- Les enfants ne doivent pas jouer avec l'appareil.
- Les enfants ne doivent procéder ni au nettoyage ni à la maintenance de l'appareil sauf s'ils ont plus de 8 ans et qu'ils sont sous surveillance.
- Cet appareil n'est pas un jouet.
- Si le cordon d'alimentation, la prise ou toute autre partie de l'appareil ne fonctionne pas correctement, ou si l'appareil est tombé ou endommagé, cessez immédiatement d'utiliser le produit pour éviter tout risque de blessure.
- Cet appareil ne contient aucune pièce réparable par l'utilisateur ; seul un électricien qualifié est autorisé à effectuer des réparations. Des réparations hasardeuses peuvent mettre l'utilisateur en danger.
- Tenez l'appareil et son cordon d'alimentation hors de portée des enfants.
- Tenez l'appareil hors de portée des enfants lorsqu'il est allumé ou qu'il refroidit.
- Tenez l'appareil et son cordon d'alimentation à l'écart de toute source de chaleur ou de tout bord tranchant susceptible de les endommager.
- Tenez le cordon d'alimentation à l'écart de toute pièce de l'appareil qui pourrait devenir chaude pendant son utilisation.
- Tenez l'appareil à l'écart d'autres appareils émettant de la chaleur.
- Veillez à ce que le cordon d'alimentation ne pende pas au-dessus du plan de travail, ne touche pas de surfaces chaudes et ne se torde pas.

- N'immergez pas les composants électriques de cet appareil dans l'eau ni dans tout autre liquide.
- N'utilisez pas l'appareil avec les mains mouillées ou si les connecteurs sont mouillés.
- Si l'appareil tombe dans l'eau accidentellement, débranchez-le immédiatement de l'alimentation secteur. Ne mettez pas les mains dans l'eau.
- Ne laissez pas l'appareil sans surveillance lorsqu'il est branché sur le secteur.
- Ne débranchez pas l'appareil de l'alimentation secteur en tirant sur le cordon d'alimentation ; éteignez-le et débranchez-le à la main.
- Ne tirez pas et ne transportez pas l'appareil par son cordon d'alimentation.
- N'utilisez pas l'appareil à d'autres fins que celles pour lesquelles il a été conçu.
- N'utilisez pas d'accessoires autres que ceux fournis.
- N'utilisez pas cet appareil à l'extérieur.
- Ne laissez pas l'appareil à la lumière directe du soleil ou dans des conditions d'humidité élevée.
- Ne déplacez pas l'appareil lorsqu'il est en cours d'utilisation.
- Ne touchez aucune partie de l'appareil qui pourrait devenir chaude pendant son utilisation, car vous pourriez vous blesser.
- Débranchez toujours l'appareil après utilisation et laissez-le refroidir complètement avant de le nettoyer, de procéder à son entretien ou de le ranger.
- Utilisez toujours l'appareil sur une surface stable et résistante à la chaleur, à une hauteur confortable.
- N'utilisez pas de minuteur externe ni de système de commande à distance avec cet appareil.
- L'utilisation d'une rallonge avec l'appareil est déconseillée.
- Cet appareil est destiné à un usage domestique uniquement. Il ne doit pas être utilisé à des fins commerciales.



ATTENTION : ne touchez pas les pièces mobiles de l'appareil pendant son utilisation, car vous risqueriez de vous blesser. Tenez les mains, les doigts, les cheveux et tout vêtement ample à l'écart des outils rotatifs de l'appareil.

NL | Bewaar de instructies voor toekomstige raadpleging.

VEILIGHEIDSINSTRUCTIES

- Bij het gebruik van elektrische apparaten moeten altijd de standaard veiligheidsmaatregelen worden opgevolgd.
- Controleer of het voltage aangegeven op het typeplaatje overeenkomt met dat van het lokale netwerk voordat u het apparaat op de netspanning aansluit.
- Kinderen vanaf 8 jaar en mensen met verminderde lichamelijke, zintuiglijke of geestelijke vermogens of met een gebrek aan kennis mogen dit apparaat alleen onder toezicht gebruiken, of nadat ze instructie hebben ontvangen en als ze de gevaren van het gebruik begrijpen.
- Kinderen mogen niet met het apparaat spelen.
- Kinderen mogen dit apparaat alleen schoonmaken of onderhouden als ze ouder zijn dan 8 jaar en er toezicht wordt gehouden.

- Dit apparaat is geen speelgoed.
- Als het netsnoer, de stekker of een onderdeel van het apparaat defect, gevallen of beschadigd is, stop dan onmiddellijk met het gebruik van het product om mogelijk letsel te voorkomen.
- Dit apparaat bevat geen onderdelen die door de gebruiker kunnen worden onderhouden. Alleen een gekwalificeerde elektricien mag reparaties uitvoeren. Bij onjuiste reparaties kan de gebruiker letsel oplopen.
- Houd het apparaat en het netsnoer buiten het bereik van kinderen.
- Houd het apparaat buiten het bereik van kinderen wanneer het is ingeschakeld of aan het afkoelen is.
- Houd het apparaat en het netsnoer uit de buurt van warmtebronnen en scherpe randen die schade kunnen veroorzaken.
- Houd het netsnoer uit de buurt van onderdelen van het apparaat die tijdens gebruik heet kunnen worden.
- Houd het apparaat uit de buurt van andere apparaten die warmte afgeven.
- Laat het netsnoer niet over werkbladen hangen of in aanraking komen met hete oppervlakken, en zorg dat het niet gedraaid zit.
- Dompel de elektrische componenten niet onder in water of een andere vloeistof.
- Gebruik het apparaat niet met natte handen of als de aansluitingen nat zijn.
- Als dit apparaat valt of per ongeluk in water wordt ondergedompeld, haal dan onmiddellijk de stekker uit het stopcontact. Steek uw hand niet in het water.
- Laat het apparaat niet onbeheerd achter terwijl het is aangesloten op het stopcontact.
- Haal de stekker niet uit het stopcontact door aan het snoer te trekken; schakel het apparaat uit en verwijder de stekker met de hand.
- Draag het apparaat niet aan het netsnoer en trek ook niet aan het snoer.
- Gebruik het apparaat niet voor andere doeleinden dan waarvoor het is bedoeld.
- Gebruik geen andere accessoires dan de meegeleverde accessoires.
- Gebruik dit apparaat niet buitenshuis.
- Berg het apparaat niet op in direct zonlicht of in vochtige omstandigheden.
- Verplaats het apparaat niet terwijl het in gebruik is.
- Raak geen delen van het apparaat aan die tijdens gebruik heet kunnen worden, aangezien dit verwondingen kan veroorzaken.
- Haal altijd na gebruik de stekker uit het stopcontact en laat het apparaat volledig afkoelen voordat u het schoonmaakt, onderhoudt of opbergt.
- Gebruik het apparaat altijd op een stabiele, hittebestendige ondergrond, op een hoogte die comfortabel is voor de gebruiker.
- Dit apparaat mag niet worden bediend met een externe timer of een afzonderlijk afstandsbedieningssysteem.
- Het gebruik van een verlengsnoer wordt afgeraden.
- Dit apparaat is uitsluitend bedoeld voor huishoudelijk gebruik. Het mag niet worden gebruikt voor commerciële doeleinden.



LET OP: Raak de draaiende delen van dit apparaat niet aan tijdens het gebruik. Dit kan verwondingen veroorzaken. Houd handen, vingers, haar en losse kleding uit de buurt van de draaiende delen van het apparaat.

DE | Bitte bewahren Sie die Anweisungen zur späteren Verwendung auf.

SICHERHEITSHINWEISE

- Bei der Verwendung elektrischer Geräte sind stets die grundlegenden Sicherheitsvorkehrungen zu beachten.
- Überprüfen Sie, ob die auf dem Typenschild angegebene Spannung mit der des lokalen Netzwerks übereinstimmt, bevor Sie das Gerät an das Stromnetz anschließen.
- Dieses Gerät kann von Kindern ab 8 Jahren verwendet werden und Personen mit eingeschränkten physischen, sensorischen oder geistigen Fähigkeiten und Wissen, solange sie unter Aufsicht sind oder eine Anleitung erhalten haben und in der Lage sind, die Gefahrenquellen im vollen Umfang zu verstehen.
- Das Gerät ist kein Kinderspielzeug.
- Kinder dürfen Reinigungs- oder Wartungsarbeiten nur durchführen, wenn sie mindestens 8 Jahre alt sind und beaufsichtigt werden.
- Dieses Gerät ist kein Spielzeug.
- Wenn das Netzkabel, der Stecker oder ein Teil des Geräts defekt sind oder dieses fallen gelassen oder beschädigt wurde, stellen Sie die Benutzung des Produkts umgehend ein, um potenzielle Verletzungen zu vermeiden.
- Dieses Gerät enthält keine Teile, die vom Benutzer gewartet werden können. Reparaturen dürfen nur von einem ausgebildeten Elektriker durchgeführt werden. Durch unsachgemäße Reparaturen kann der Benutzer Risiken ausgesetzt werden.
- Bewahren Sie das Gerät und sein Netzkabel außerhalb der Reichweite von Kindern auf.
- Das Gerät muss sich, wenn es eingeschaltet ist oder abkühlt, außerhalb der Reichweite von Kindern befinden.
- Halten Sie das Gerät und sein Netzkabel von Hitze oder scharfen Kanten fern, die Schäden verursachen könnten.
- Halten Sie das Netzkabel von Teilen des Geräts fern, die während des Betriebs heiß werden könnten.
- Halten Sie das Gerät von anderen Geräten fern, die Wärme ausstrahlen.
- Lassen Sie das Netzkabel nicht über Arbeitsflächen hängen oder mit heißen Oberflächen in Kontakt kommen und verdrehen Sie es nicht.
- Tauchen Sie die elektrischen Komponenten des Geräts nicht in Wasser oder andere Flüssigkeiten.
- Betreiben Sie das Gerät nicht mit nassen Händen oder wenn die Anschlüsse nass sind.
- Wenn das Gerät herunterfällt oder versehentlich in Wasser getaucht wird, ziehen Sie sofort den Netzstecker aus der Steckdose. Greifen Sie nicht in das Wasser.
- Lassen Sie das Gerät nicht unbeaufsichtigt, während es an das Stromnetz angeschlossen ist.
- Ziehen Sie den Netzstecker des Geräts nicht aus der Steckdose, indem Sie am Kabel ziehen. Schalten Sie es aus und ziehen Sie den Stecker von Hand ab.
- Ziehen oder tragen Sie das Gerät nicht am Netzkabel.
- Verwenden Sie das Gerät nur für den vorgesehenen Zweck.
- Verwenden Sie ausschließlich das mitgelieferte Zubehör.

- Verwenden Sie dieses Gerät nicht im Freien.
- Lagern Sie das Gerät nicht in direktem Sonnenlicht oder bei hoher Luftfeuchtigkeit.
- Bewegen Sie das Gerät nicht, während es verwendet wird.
- Berühren Sie keine Stellen am Gerät, die heiß werden können, da dies zu Verletzungen führen kann.
- Trennen Sie das Gerät nach der Verwendung immer vom Stromnetz und vergewissern Sie sich vor jeder Reinigung oder Wartung sowie vor dem Aufbewahren, dass es vollständig abgekühlt ist.
- Verwenden Sie das Gerät immer auf einer stabilen, hitzebeständigen Oberfläche, die sich für den Benutzer in einer angenehmen Höhe befindet.
- Dieses Gerät darf nicht mit einem externen Timer oder einem separaten Fernbedienungssystem betrieben werden.
- Es wird nicht empfohlen, das Gerät zusammen mit einem Verlängerungskabel zu verwenden.
- Dieses Gerät ist nur für den Hausgebrauch vorgesehen. Es sollte nicht für kommerzielle Zwecke verwendet werden.



ACHTUNG: Berühren Sie während des Gebrauchs keine beweglichen Teile des Geräts, da dies zu Verletzungen führen kann. Halten Sie Hände, Finger, Haare und weite Kleidung von den rotierenden Teilen des Geräts fern.

ES | Conserve estas instrucciones para poder consultarlas en el futuro.

INSTRUCCIONES DE SEGURIDAD

- Siga siempre las precauciones básicas de seguridad al usar aparatos eléctricos.
- Compruebe que el voltaje indicado en la placa coincide con el de la red local antes de conectar el dispositivo a la corriente eléctrica.
- Este dispositivo puede ser usado por niños de 8 años en adelante y por personas con capacidades físicas, sensoriales o mentales reducidas o sin conocimientos al respecto, siempre y cuando se les den instrucciones y se los supervise, y solo si comprenden los riesgos que su uso conlleva.
- Los niños no deben jugar con el dispositivo.
- A menos que sean mayores de 8 años y estén bajo supervisión, los niños no deben realizar labores de limpieza ni de mantenimiento del dispositivo.
- Este dispositivo no es un juguete.
- Deje de utilizar el dispositivo inmediatamente si el cable de alimentación, el enchufe o cualquier otra pieza no funcionan correctamente, o si ha sufrido alguna caída o algún otro tipo de daño, para evitar posibles lesiones.
- Este dispositivo contiene piezas que el usuario no puede reparar, por lo que es necesario que un electricista cualificado se ocupe de las reparaciones pertinentes. Una reparación inadecuada puede poner al usuario en riesgo de sufrir daños.
- Mantenga el dispositivo y el cable de alimentación fuera del alcance de los niños.
- Mantenga el dispositivo fuera del alcance de los niños cuando esté encendido o mientras se esté enfriando.

- Mantenga el dispositivo y el cable de alimentación alejados de fuentes de calor o bordes afilados que puedan causar daños.
- Mantenga el cable de alimentación alejado de las partes del dispositivo que puedan calentarse durante el uso.
- Mantenga el dispositivo alejado de otros que emitan calor.
- No deje que el cable de alimentación cuelgue de la encimera, toque superficies calientes ni se retuerza.
- No sumerja los componentes eléctricos del aparato en agua u otros líquidos.
- No manipule el aparato con las manos mojadas ni si alguna de las conexiones está húmeda.
- Si el aparato sufre una caída o se sumerge accidentalmente en agua, desenchúfelo inmediatamente de la toma de corriente. No sumerja las manos en el agua.
- Supervise el dispositivo mientras esté conectado a la corriente eléctrica.
- No desconecte el aparato de la corriente eléctrica tirando del cable. En su lugar, apáguelo y retire el enchufe con la mano.
- No transporte ni mueva el dispositivo agarrándolo por el cable de alimentación.
- No utilice el dispositivo para ningún otro uso que no sea el previsto.
- No utilice accesorios diferentes a los incluidos.
- No utilice el dispositivo al aire libre.
- Guarde el dispositivo alejado de la luz solar directa y de la humedad.
- No mueva el dispositivo mientras esté en uso.
- No toque ninguna de las secciones del dispositivo que puedan calentarse durante su uso, ya que podrían causarle lesiones.
- Desenchufe siempre el aparato después de cada uso y deje que se enfríe por completo antes de almacenarlo o de realizar cualquier labor de limpieza o de mantenimiento.
- Utilice siempre el dispositivo sobre una superficie estable, resistente al calor y a una altura que sea cómoda para el usuario.
- Este dispositivo no debe utilizarse con un temporizador externo ni un sistema de control remoto independiente.
- No se recomienda el uso de un cable alargador con el dispositivo.
- Este dispositivo está diseñado exclusivamente para el uso doméstico. No debe utilizarse para fines comerciales.



PRECAUCIÓN: No toque ninguna de las piezas móviles del dispositivo durante su uso; si lo hace, podría sufrir lesiones. No aproxime las manos, los dedos, el cabello o la ropa holgada a las piezas giratorias del dispositivo.

PT | Conserve estas instruções para referência futura.

INSTRUÇÕES DE SEGURANÇA

- Quando utilizar aparelhos elétricos, as precauções básicas de segurança devem ser sempre seguidas.
- Verifique se a tensão indicada na placa de classificação corresponde à da rede local antes de ligar o aparelho à tomada elétrica.
- Este aparelho pode ser utilizado por crianças a partir dos 8 anos de idade e por pessoas com limitações físicas, sensoriais ou mentais ou com falta de conhecimento, desde que as mesmas tenham sido supervisionadas/instruídas e compreendam os perigos associados.
- O aparelho não deve servir de brinquedo para crianças.
- As crianças não devem efetuar a limpeza ou a manutenção a realizar pelo utilizador, exceto se tiverem idade superior a 8 anos e sejam supervisionadas.
- Este aparelho não é um brinquedo.
- Em caso de queda ou danos do aparelho ou de avaria no cabo de alimentação, na ficha ou em qualquer peça do aparelho, pare imediatamente de utilizar o produto para evitar potenciais ferimentos.
- Este aparelho não contém peças que possam ser reparadas pelo utilizador; apenas um eletrícista qualificado deve efetuar reparações. As reparações incorretas podem colocar o utilizador em risco de ferimentos.
- Mantenha o aparelho e o respetivo cabo de alimentação fora do alcance das crianças.
- Mantenha o aparelho fora do alcance das crianças quando estiver ligado ou a arrefecer.
- Mantenha o aparelho e o cabo de alimentação afastados de fontes de calor ou arestas afiadas que possam causar danos.
- Mantenha o cabo de alimentação afastado de quaisquer peças do aparelho que possam aquecer durante a utilização.
- Mantenha o aparelho afastado de outros aparelhos que irradiem calor.
- Não permita que o cabo de alimentação fique pendurado em bancadas, toque em superfícies quentes ou fique torcido.
- Não mergulhe os componentes elétricos deste aparelho dentro de água ou de qualquer outro líquido.
- Não utilize o aparelho com as mãos molhadas ou se alguma ligação estiver molhada.
- Se cair ou ficar acidentalmente submerso em água, desligue o aparelho imediatamente da tomada. Não toque na água.
- Não deixe o aparelho sem vigilância enquanto estiver ligado à tomada elétrica.
- Não desligue o aparelho da tomada elétrica puxando pelo cabo. Desligue e retire a ficha à mão.
- Não puxe nem transporte o aparelho segurando-o pelo cabo de alimentação.
- Não utilize o aparelho para outro fim que não o previsto.
- Não utilize outros acessórios que não os fornecidos.
- Não utilize este aparelho no exterior.
- Não guarde o aparelho sob luz solar direta ou em condições de humidade elevada.
- Não tente mudar o aparelho de local enquanto estiver em funcionamento.

- Não toque em qualquer parte do aparelho que possa ficar quente durante a utilização, pois pode causar ferimentos.
- Desligue sempre a ficha do aparelho após a utilização e deixe-o arrefecer completamente antes de efetuar qualquer operação de limpeza ou manutenção do utilizador ou de o armazenar.
- Utilize sempre o aparelho numa superfície estável e resistente ao calor, a uma altura confortável para o utilizador.
- Este aparelho não deve ser utilizado com um temporizador externo nem um sistema de controlo remoto separado.
- Não se recomenda a utilização de um cabo de extensão com o aparelho.
- Este aparelho destina-se apenas a uso doméstico. Não deve ser utilizado para fins comerciais.



CUIDADO: não toque em qualquer peça móvel deste aparelho durante a utilização, pois tal pode causar ferimentos. mantenha as mãos, os dedos, o cabelo e qualquer roupa larga afastados dos acessórios rotativos do aparelho.

IT | Conservare il manuale di istruzioni per riferimento futuro.

ISTRUZIONI DI SICUREZZA

- Durante l'uso di apparecchiature elettriche, è necessario osservare le precauzioni di sicurezza di base.
- Prima di collegare l'apparecchio all'alimentazione elettrica, verificare che la tensione indicata sull'apposita targhetta corrisponda a quella della rete locale.
- Questo apparecchio può essere usato da bambini a partire da 8 anni e da persone con ridotte capacità fisiche, sensoriali o mentali, o non in possesso della necessaria esperienza e conoscenza, solo in presenza di un supervisore e solo dopo aver ricevuto istruzioni sul suo impiego e sui rischi associati.
- Non lasciare che i bambini giochino con il prodotto.
- La pulizia e la manutenzione non devono essere effettuate da bambini, a meno che non abbiano almeno 8 anni e non siano supervisionati da un adulto.
- Questo apparecchio non è un giocattolo.
- Se il cavo di alimentazione, la spina o una qualsiasi parte dell'apparecchio non funziona correttamente o se ha subito cadute o danni, interrompere immediatamente l'uso del prodotto onde evitare possibili lesioni.
- Questo apparecchio non contiene parti riparabili dall'utente, rivolgersi esclusivamente a un elettricista qualificato per la riparazione. Le riparazioni improprie possono provocare danni agli utenti.
- Tenere l'apparecchio e il cavo di alimentazione fuori dalla portata dei bambini.
- Tenere l'apparecchio fuori dalla portata dei bambini quando è acceso e in fase di raffreddamento.
- Tenere l'apparecchio e il cavo di alimentazione lontano da fonti di calore o bordi affilati per evitare danni.

- Tenere il cavo di alimentazione lontano da qualsiasi parte dell'apparecchio che potrebbe surriscaldarsi durante l'uso.
- Tenere l'apparecchio lontano da altre apparecchiature che producono calore.
- Evitare che il cavo di alimentazione rimanga sospeso su piani di lavoro, entri in contatto con superfici calde o si intrecci.
- Non immergere i componenti elettrici dell'apparecchio in acqua o in altri liquidi.
- Non utilizzare l'apparecchio con le mani bagnate o se i collegamenti sono umidi.
- Se l'apparecchio cade o viene involontariamente immerso nell'acqua, scollegarlo immediatamente dalla presa a muro. Non tentare di afferrarlo in acqua.
- Non lasciare l'apparecchio incustodito quando è collegato all'alimentazione elettrica.
- Non scollegare l'apparecchio dall'alimentazione elettrica tirando il cavo; è consigliabile prima spegnerlo e poi estrarre la spina con cautela.
- Non tirare o trasportare l'apparecchio tramite il cavo di alimentazione.
- Non utilizzare l'apparecchio per scopi diversi dall'uso previsto.
- Non utilizzare accessori diversi da quelli forniti in dotazione.
- Non utilizzare questo apparecchio all'aperto.
- Non conservare l'apparecchio alla luce diretta del sole o in condizioni di umidità elevata.
- Non spostare l'apparecchio mentre è in funzione.
- Non toccare le parti dell'apparecchio che potrebbero surriscaldarsi durante l'uso, onde evitare possibili lesioni.
- Scollegare l'apparecchio dall'alimentazione elettrica dopo l'uso e lasciarlo raffreddare completamente prima di eseguire operazioni di pulizia o manutenzione o prima di riparlo.
- Utilizzare sempre l'apparecchio su una superficie stabile e resistente al calore, a un'altezza confortevole.
- L'apparecchio non deve essere azionato mediante timer esterno o telecomando separato.
- Si sconsiglia l'uso di prolunghe.
- Questo apparecchio è destinato esclusivamente all'uso domestico, non a scopi commerciali.



ATTENZIONE: non toccare le parti in movimento durante il funzionamento dell'apparecchio, onde evitare possibili lesioni. Non avvicinare mani, dita, capelli e parti di indumenti agli utensili rotanti dell'apparecchio.

PL | Prosimy o zachowanie niniejszej instrukcji na przyszłość.

INSTRUKCJE BEZPIECZEŃSTWA

- Podczas używania urządzeń elektrycznych zawsze należy stosować podstawowe środki ostrożności.
- Przed podłączeniem urządzenia do zasilania sieciowego należy sprawdzić, czy napięcie podane na tabliczce znamionowej jest zgodne z napięciem w sieci lokalnej.
- To urządzenie może być użytkowane przez dzieci w wieku od 8 lat oraz przez osoby o ograniczonej sprawności fizycznej, sensorycznej lub umysłowej, a także przez

osoby nieposiadające odpowiedniej wiedzy, o ile znajdują się one pod nadzorem osoby odpowiedzialnej za ich bezpieczeństwo lub otrzymały od niej instrukcje dotyczące bezpiecznego użytkowania urządzenia i o ile są świadome związanych z tym zagrożeń.

- Zabrania się dzieciom zabawy urządzeniem.
- Dzieci nie powinny przeprowadzać czyszczenia ani konserwacji urządzenia, chyba że mają co najmniej 8 lat i są nadzorowane.
- Ten produkt nie jest zabawką.
- Jeśli przewód zasilający, wtyczka lub inna część urządzenia nie działają prawidłowo bądź zostały upuszczone lub zniszczone, należy natychmiast przerwać użytkowanie urządzenia w celu uniknięcia potencjalnych obrażeń.
- To urządzenie nie zawiera części, które mogą być serwisowane przez użytkownika. Naprawy należy powierzyć wyłącznie wykwalifikowanemu elektrykowi. Nieprawidłowo przeprowadzona naprawa może narazić użytkownika na niebezpieczeństwo.
- Urządzenie i jego przewód zasilający należy przechowywać w miejscu niedostępnym dla dzieci.
- Włączone lub stygnące urządzenie należy przechowywać w miejscu niedostępnym dla dzieci.
- Urządzenie i jego kabel zasilania należy przechowywać z dala od źródeł ciepła i ostrych krawędzi, które mogą spowodować uszkodzenia.
- Kabel zasilania należy przechowywać z dala od części urządzenia, które mogą się nagrzewać podczas pracy.
- Urządzenie należy trzymać z dala od urządzeń emitujących ciepło.
- Nie wolno dopuścić, aby przewód zasilający zwiisał z blatów roboczych, dotykał gorących powierzchni lub się skręcał.
- Nie należy zanurzać elementów elektrycznych urządzenia w wodzie ani innym płynie.
- Nie należy obsługiwać urządzenia mokrymi rękoma ani jeśli złącza są mokre.
- Jeśli urządzenie wpadnie do wody lub przypadkowo zostanie w niej zanurzone, należy natychmiast wyjąć wtyczkę z gniazdka elektrycznego. Nie należy próbować wyławiać urządzenia.
- Nie należy pozostawiać urządzenia bez nadzoru po podłączeniu do sieci elektrycznej.
- Nie należy odłączać urządzenia od zasilania, ciągnąc za przewód — należy wyłączyć urządzenie i wyjąć wtyczkę ręcznie.
- Nie wolno ciągnąć ani przenosić urządzenia za przewód zasilający.
- Nie wolno używać produktu do celów innych niż jego przeznaczenie.
- Nie należy używać akcesoriów innych niż dołączone do zestawu.
- Nie należy używać urządzenia na zewnątrz.
- Nie należy przechowywać produktu w miejscu narażonym na bezpośrednie działanie promieni słonecznych ani w warunkach wysokiej wilgotności.
- Nie należy przesuwac urządzenia, gdy jest ono używane.
- Nie należy dotykać żadnych części urządzenia, które mogą się nagrzewać podczas pracy, ponieważ może to spowodować obrażenia ciała.

- Zawsze po użyciu należy odłączyć urządzenie od zasilania oraz pozostawiać do ostygnięcia przed czyszczeniem, konserwacją lub odłożeniem na dłuższy czas.
- Zawsze należy używać urządzenia na stabilnej, odpornej na wysoką temperaturę powierzchni, na wysokości zapewniającej komfort użytkownika.
- Urządzenia nie należy obsługiwać za pomocą zewnętrznego zegara ani oddzielnego układu zdalnego sterowania.
- Nie zaleca się używania przedłużacza do zasilania urządzenia.
- To urządzenie jest przeznaczone wyłącznie do użytku domowego. Nie należy go używać do celów komercyjnych.



UWAGA: podczas pracy urządzenia nie należy dotykać żadnych ruchomych części, ponieważ może to spowodować obrażenia ciała. Nie należy zbliżać rąk, palców, włosów ani luźnych ubrań do obracających się części urządzenia.



EN | Disposal of Waste Batteries and Electrical and Electronic Equipment

This product is labelled with this crossed out wheel bin symbol in accordance with European Directive 2012/19/EC to indicate that it must not be disposed of with your other household waste. Due to the presence of hazardous substances, mixtures or components, electrical and electronic devices that are not subject to selective sorting are potentially dangerous to the environment and human health. Please check your local city office or waste disposal service for the return and recycling of this product.

FR | Élimination des piles usagées et des équipements électriques et électroniques

Ce produit est étiqueté avec ce symbole de poubelle barrée conformément à la directive européenne 2012/19/EC pour indiquer qu'il ne doit pas être éliminé avec vos autres déchets ménagers. En raison de la présence de substances, de mélanges ou de composants dangereux, les appareils électriques et électroniques qui ne sont pas soumis à un tri sélectif sont potentiellement dangereux pour l'environnement et la santé humaine. Veuillez consulter votre bureau municipal local ou votre service d'élimination des déchets pour plus de détails sur le retour et le recyclage de ce produit.

NL | Weggooien van afgedankte batterijen en elektrische en elektronische apparatuur

Dit product is gemarkeerd met dit symbool van een doorgekruiste vuilnisbak in overeenstemming met de Europese Richtlijn 2012/19/EC om aan te geven dat het niet weggegooid mag worden met uw andere huishoudelijke afval. Door de aanwezigheid van gevaarlijke stoffen, mengsels en derivaten, elektrische en elektronische apparaten die niet selectief worden gesorteerd, kunnen gevaarlijk zijn voor het milieu en de menselijke gezondheid. Raadpleeg uw gemeente of de afvalverwijderingsdienst voor het inleveren en recyclen van dit product.

DE | Entsorgung von Altbatterien und Elektro- und Elektronikgeräten

Das nebenstehende Symbol einer durchgestrichenen Mülltonne auf Rädern zeigt an, dass dieses Gerät der Richtlinie 2012/19/EC unterliegt. Diese Richtlinie besagt, dass Sie dieses Gerät am Ende seiner Nutzungszeit nicht mit dem normalen Haushaltsmüll entsorgen dürfen, sondern in speziell eingerichteten Sammelstellen, Wertstoffhöfen oder Entsorgungsbetrieben abgeben müssen. Aufgrund des Vorhandenseins von gefährlichen Stoffen, Gemischen oder Komponenten können elektrische und elektronische Geräte, die nicht selektiv sortiert werden, eine Gefahr für die Umwelt und die menschliche Gesundheit darstellen. Diese Entsorgung ist für Sie kostenfrei. Schonen Sie die Umwelt und entsorgen Sie fachgerecht.

Sofern Ihr Altgerät personenbezogene Daten enthält, sind Sie selbst für deren Löschung verantwortlich, bevor Sie es zurückgeben. Sofern dies ohne Zerstörung des Altgerätes möglich ist, entnehmen Sie die alten Batterien oder Akkus sowie Lampen bevor Sie das Altgerät zur Entsorgung zurückgeben und führen Sie sie einer separaten Sammlung zu. Bei fest eingebauten Akkus ist bei der Entsorgung darauf hinzuweisen, dass das Gerät einen Akku enthält. Weitere Möglichkeiten zur Entsorgung des ausgedienten Produkts erfahren Sie bei Ihrer Gemeinde- oder Stadtverwaltung.

ES | Eliminación de residuos de baterías y de equipos eléctricos y electrónicos

Este producto está etiquetado con el símbolo de un cubo de basura tachado de acuerdo con la Directiva Europea 2012/19/EC para indicar que no puede desecharse junto con los demás residuos domésticos. Debido a su contenido en sustancias, mezclas o componentes peligrosos, los aparatos eléctricos y electrónicos que no se clasifican de forma selectiva para su reciclado son potencialmente peligrosos para el medio ambiente y la salud humana. Consulte a su Ayuntamiento o a su servicio de recogida de residuos local para la devolución y el reciclaje del producto.

PT | Eliminação de resíduos de equipamentos elétricos e eletrónicos e pilhas/baterias

Este produto é rotulado com este símbolo do contentor do lixo barrado, em conformidade com a Diretiva Europeia 2012/19/EC, para indicar que não deve ser eliminado juntamente com os seus restantes resíduos domésticos. Devido à presença de substâncias, misturas ou componentes nocivos, os dispositivos elétricos e eletrónicos que não estão sujeitos a triagem seletiva são potencialmente perigosos para o ambiente e para a saúde humana. Consulte o seu departamento municipal ou serviço de eliminação de resíduos locais para realizar a devolução e a reciclagem deste produto.

IT | Smaltimento delle batterie e delle apparecchiature elettriche ed elettroniche

Il simbolo del cassonetto barrato riportato sull'apparecchiatura indica che questo prodotto non deve essere smaltito con i normali rifiuti domestici. I dispositivi elettronici ed elettrici non inclusi in un processo di riciclo sono potenzialmente pericolosi per l'ambiente e la salute umana a causa della presenza di sostanze pericolose. Si prega di smaltire l'apparecchiatura in modo responsabile presso centri idonei di raccolta differenziata o di consegnarla al rivenditore seguendo una delle seguenti modalità:

- nel caso di apparecchiature di piccolissime dimensioni (dimensioni esterne inferiori a 25 cm), consegna gratuita senza obbligo di acquisto nei negozi con superficie di vendita di apparecchiature elettriche ed elettroniche superiore ai 400 mq (modalità "uno contro zero"). Per i negozi con superficie inferiore tale modalità è facoltativa.
- nel caso di apparecchiature di dimensioni esterne superiori a 25 cm, consegna gratuita al rivenditore all'atto dell'acquisto di un prodotto equivalente (modalità "uno contro uno").

PL | Utylizacja zużytych akumulatorów oraz urządzeń elektrycznych i elektronicznych

Ten produkt jest oznaczony symbolem przekreślonego pojemnika na śmieci zgodnie z dyrektywą europejską 2012/19/EC, co oznacza, że nie można go wyrzucać wraz z innymi odpadami domowymi. Ze względu na obecność niebezpiecznych substancji, mieszanin lub części składowych, urządzenia elektryczne i elektroniczne, które nie są selektywnie sortowane, stanowią potencjalne zagrożenie dla środowiska i zdrowia ludzi. Informacje na temat zwrotu i recyklingu tego produktu można uzyskać w lokalnym urzędzie miasta lub w firmie zajmującej się utylizacją odpadów.



Manufactured by:
Ultimate Products UK Ltd.,
Victoria Street, Manchester OL9 0DD. **UK.**
Ultimate Products Europe Ltd.,
19 Baggot Street Lower, Dublin D02 X658. **ROI.**

MADE IN CHINA.

CD300125/MD000000/V1

EN | Please retain instructions for future reference.

Care and maintenance

STEP 1: Switch off and unplug the mixer from the mains power supply before performing any cleaning or user maintenance.

STEP 2: Wipe the hand mixer motor unit and the stand mixer head with a soft, damp cloth and allow to dry thoroughly.

STEP 3: Wash all of the attachments, the mixing bowl and the stand mixer base in warm, soapy water, then rinse and dry thoroughly.

Do not use harsh or abrasive detergents or scourers to clean the mixer, as this could cause damage.

The mixing beater and dough hook attachments are suitable for use in a dishwasher.



NOTE: The mixer should be cleaned after each use.

Instructions for use

Before first use

STEP 1: Before connecting the mixer to the mains power supply, clean it following the instructions in the section entitled 'Care and maintenance'.

STEP 2: Place the stand mixer base onto a stable, flat surface, at a height that is comfortable for the user.



NOTE: When using the mixer for the first time, a slight odour may be emitted. This is normal and will soon subside. Allow for sufficient ventilation around the mixer.

Using as a hand mixer

STEP 1: Before connecting the hand mixer motor to the mains power supply, carefully secure the attachments by aligning the tabs with the attachment slots and pushing in until they click into place. The attachments with the cog on the stem must be inserted into the slot with the cog icon.

STEP 2: Place the ingredients to be prepared into a mixing jug or bowl, then plug in and switch on the hand mixer at the mains power supply.

STEP 3: Lower the attachments into the mixing bowl or jug and then move the 5-speed selector switch to the desired speed setting. If more powerful mixing is required, hold 'TURBO'.

STEP 4: Slowly move the hand mixer in a clockwise direction to avoid splashing. Once complete, move the 5-speed selector switch to '0' to switch off the hand mixer.

STEP 5: After use, switch off and unplug the hand mixer from the mains power supply. Remove the attachments by gently pulling them outwards whilst holding down the attachment eject button. Do not press the attachment eject button without holding the attachments, as they may drop.



NOTE: Whilst mixing liquid, especially hot liquid, use a tall container or mix small quantities at a time to reduce spillage, splattering and the possibility of injury from scalding. Slowly build up to the required speed setting. Switch off and unplug the mixer from the mains power supply before attempting to remove the attachments and before cleaning. Maximum operation time is approx. 1 minute. Allow to cool for approx. 2 minutes before using the hand mixer again.

Using as a stand mixer

STEP 1: Before connecting the hand mixer motor to the mains power supply, carefully secure the attachments by aligning the tabs with the attachment slots and pushing in until they click into place. The attachments with the cog on the stem must be inserted into the slot with the cog icon.

STEP 2: Place one hand on top of the stand mixer head and use the other to press the tilt release button. Gently lift the stand mixer head until it locks in the open position.

STEP 3: Measure out the ingredients to be mixed and place them into the mixing bowl. Place the mixing bowl onto the stand mixer base so that it is seated securely.

STEP 4: Use one hand to press the tilt release button and the other to push the stand mixer head downwards until it locks in the closed position.

STEP 5: Place the hand mixer motor unit on top of the stand mixer head and push until it locks into position. The attachments with the cog will line up with the ridged rim of the mixing bowl.

STEP 6: Plug in and switch on the stand mixer at the mains power supply.

STEP 7: Move the 5-speed selector switch to the desired speed setting. The mixing bowl will slowly rotate to ensure all ingredients are evenly mixed. If more powerful mixing is required, hold 'TURBO'.

STEP 8: If necessary, stop the hand mixer by returning the 5-speed selector switch back to '0' and scrape any mixture from the sides of the mixing bowl with a wooden or silicone spatula. Resume mixing by moving the 5-speed selector switch back to the desired speed setting.

STEP 9: Once mixing is complete, turn off the hand mixer by returning the 5-speed selector switch to '0'.

STEP 10: Switch off and unplug the stand mixer from the mains power supply.

STEP 11: Press the hand mixer release button down and gently lift the hand mixer motor unit away from the stand mixer head. Remove the attachments by gently pulling them outwards whilst holding down the attachment eject button. Do not press the attachment eject button without holding the attachments, as they may drop.

STEP 12: Place one hand on top of the stand mixer head and use the other to press the tilt release button. Gently lift the stand mixer head until it locks in the open position then remove the mixing bowl.



NOTE: Check that the mixing bowl is in place and the attachments are securely fitted before use; do not attempt to remove them until the stand mixer has stopped moving. Do not overfill the mixing bowl. It is recommended to always begin mixing on a low speed setting before gradually increasing to a high speed setting; this should prevent the ingredients from splattering.



WARNING: Never operate the mixer whilst the stand mixer head is raised. Do not operate the mixer when the mixing bowl is empty.

Attachments

The mixing beater attachments are ideal for mixing light ingredients such as egg whites, cream and instant desserts. To avoid spillage, it is best to start slowly and build up to the required speed one setting at a time.

The dough hook attachments are ideal for mixing bread dough. For best results, make sure that the dough is not too dry and use the dough hooks on a lower speed setting.

Troubleshooting

Problem	Possible cause	Solution
The mixer will not operate.	The mixer is not connected to the mains power supply.	Plug in and switch on the mixer at the mains power supply.
	The attachments are not fitted to the hand mixer motor unit securely.	Attach the mixing beater/dough hook attachments onto the hand mixer motor unit by aligning the tabs and pushing in until they click into place. Ensure the attachment with the cog is inserted into the slot with the cog icon.
	The mixer has been used for longer than its recommended maximum operation time, which is approx. 1 minute.	Allow the mixer to cool for approx. 2 minutes before using it again.
The attachments will not move when in contact with ingredients.	The mixture is too dry.	Add liquid to the mixture.

Storage

Check that the mixer is cool, clean and dry before storing in a cool, dry place.
Never wrap the cord tightly around the mixer; wrap it loosely to avoid causing damage.

Specifications

Product code: EK6773

Input: 220–240 V ~ 50–60 Hz

Output: 300 W

Power consumption (off mode): 0.12 W

FR | Veuillez conserver ces instructions pour référence future.

Entretien et maintenance

ÉTAPE 1 : Éteignez le batteur et débranchez-le de la prise secteur avant tout nettoyage ou opération d'entretien.

ÉTAPE 2 : Nettoyez le bloc moteur du batteur à main et la tête du batteur sur socle avec un chiffon doux et légèrement humide, puis laissez sécher complètement.

ÉTAPE 3 : Lavez tous les accessoires, le bol mélangeur et le socle du batteur sur socle à l'eau tiède savonneuse, puis rincez et séchez soigneusement.

N'utilisez pas de détergents agressifs ou de tampons abrasifs pour nettoyer le batteur, cela pourrait l'endommager.

Les fouets mélangeurs et les crochets pétrisseurs sont compatibles avec un lavage au lave-vaisselle.



REMARQUE : Le batteur doit être nettoyé après chaque utilisation.

Instructions d'utilisation

Avant la première utilisation

ÉTAPE 1 : Avant de brancher le batteur à la prise secteur, nettoyez-le en suivant les instructions de la section intitulée « **Entretien et maintenance** ».

ÉTAPE 2 : Placez le socle du batteur sur socle sur une surface stable et plane, à une hauteur confortable pour l'utilisateur.



REMARQUE : Lors de la première utilisation du batteur, il est possible qu'une légère odeur se dégage. Ceci est normal et disparaîtra rapidement. Veillez à assurer une ventilation suffisante autour de l'appareil.

Utilisation en mode batteur à main

ÉTAPE 1 : Avant de brancher le bloc moteur du batteur à main à la prise secteur, fixez soigneusement les accessoires en alignant les ergots avec les emplacements prévus, puis poussez-les jusqu'à ce qu'ils s'enclenchent. Les accessoires dotés d'un engrenage sur la tige doivent être insérés dans l'emplacement portant le symbole d'un engrenage.

ÉTAPE 2 : Placez les ingrédients à préparer dans un pichet ou un bol mélangeur, puis branchez le batteur à main à la prise secteur et allumez-le.

ÉTAPE 3 : Plongez les accessoires dans le bol mélangeur ou le pichet, puis réglez le commutateur de sélection à 5 vitesses sur la vitesse souhaitée. Pour un mélange plus puissant, maintenez le bouton « **TURBO** » enfoncé.

ÉTAPE 4 : Déplacez lentement le batteur à main dans le sens des aiguilles d'une montre afin d'éviter les éclaboussures. Une fois la préparation terminée, ramenez le commutateur de sélection à 5 vitesses sur « **0** » pour éteindre le batteur à main.

ÉTAPE 5 : Après utilisation, éteignez et débranchez le batteur à main de la prise secteur. Retirez les accessoires en les tirant doucement vers l'extérieur tout en maintenant le bouton d'éjection des accessoires enfoncé. Ne pressez pas ce bouton sans tenir les accessoires, car ils pourraient tomber.



REMARQUE : Lors du mélange de liquides, en particulier s'ils sont chauds, utilisez un récipient haut ou mélangez de petites quantités à la fois afin de limiter les risques de débordement, d'éclaboussures et de brûlures. Augmentez lentement la vitesse jusqu'au réglage souhaité. Éteignez et débranchez le batteur de la prise secteur avant de retirer les accessoires et avant tout nettoyage. La durée maximale de fonctionnement est d'environ 1 minute. Laissez refroidir l'appareil pendant environ 2 minutes avant de réutiliser le batteur à main.

Utilisation en mode batteur sur socle

ÉTAPE 1 : Avant de brancher le bloc moteur du batteur à main à la prise secteur, fixez soigneusement les accessoires en alignant les ergots avec les emplacements prévus, puis poussez-les jusqu'à ce qu'ils s'enclenchent. Les accessoires dotés d'un engrenage sur la tige doivent être insérés dans l'emplacement portant le symbole d'un engrenage.

ÉTAPE 2 : Placez une main sur le dessus de la tête du batteur sur socle et utilisez l'autre main pour appuyer sur le bouton de déverrouillage de l'inclinaison. Relevez délicatement la tête du batteur sur socle jusqu'à ce qu'elle se bloque en position ouverte.

ÉTAPE 3 : Mesurez les ingrédients à mélanger et versez-les dans le bol mélangeur. Placez ensuite le bol mélangeur sur le socle du batteur sur socle afin qu'il soit bien stable.

ÉTAPE 4 : Utilisez une main pour appuyer sur le bouton de déverrouillage de l'inclinaison et l'autre pour abaisser la tête du batteur sur socle jusqu'à ce qu'elle se verrouille en position fermée.

ÉTAPE 5 : Placez le bloc moteur du batteur à main sur la tête du batteur sur socle et appuyez jusqu'à ce qu'il s'enclenche parfaitement. Les accessoires munis d'un engrenage doivent s'aligner avec le rebord cranté du bol mélangeur.

ÉTAPE 6 : Branchez le batteur sur socle à la prise secteur et mettez-le en marche.

ÉTAPE 7 : Réglez le commutateur de sélection à 5 vitesses sur la vitesse souhaitée. Le bol mélangeur tournera lentement afin d'assurer un mélange homogène de tous les ingrédients. Pour un mélange plus puissant, maintenez le bouton « **TURBO** » enfoncé.

ÉTAPE 8 : Si nécessaire, arrêtez le batteur à main en ramenant le commutateur de sélection à 5 vitesses sur « **0** », puis raclez les bords du bol mélangeur avec une spatule en bois ou en silicone. Reprenez le mélange en remettant le commutateur de sélection à 5 vitesses sur la vitesse souhaitée.

ÉTAPE 9 : Une fois le mélange terminé, éteignez le batteur à main en ramenant le commutateur de sélection à 5 vitesses sur « **0** ».

ÉTAPE 10 : Éteignez et débranchez le batteur sur socle de la prise secteur.

ÉTAPE 11 : Appuyez sur le bouton d'éjection du batteur à main, puis soulevez délicatement le bloc moteur du batteur à main pour le retirer de la tête du batteur sur socle. Retirez les accessoires en les tirant doucement vers l'extérieur tout en maintenant le bouton d'éjection des accessoires enfoncé. Ne pressez pas ce bouton sans tenir les accessoires, car ils pourraient tomber.

ÉTAPE 12 : Placez une main sur le dessus de la tête du batteur sur socle et, de l'autre main, appuyez sur le bouton de déverrouillage de l'inclinaison. Relevez délicatement la tête du batteur sur socle jusqu'à ce qu'elle se bloque en position ouverte, puis retirez le bol mélangeur.



REMARQUE : Vérifiez que le bol mélangeur est bien en place et que les accessoires sont correctement fixés avant utilisation ; n'essayez pas de les retirer tant que le batteur sur socle est en mouvement. Ne pas remplir le bol mélangeur au-delà de sa capacité maximale. Il est conseillé de toujours commencer le mélange à vitesse réduite, puis d'augmenter progressivement jusqu'à une vitesse plus élevée ; cela permet d'éviter les projections d'ingrédients.



AVERTISSEMENT : N'utilisez jamais le batteur lorsque la tête du batteur sur socle est relevée. Ne faites pas fonctionner le batteur lorsque le bol mélangeur est vide.

Accessoires

Les fouets mélangeurs sont parfaits pour battre les ingrédients légers comme les blancs d'œufs, la crème ou les desserts instantanés. Pour éviter tout débordement, commencez lentement et augmentez progressivement la vitesse, palier par palier, jusqu'au réglage souhaité.

Les crochets pétrisseurs sont idéaux pour travailler les pâtes à pain. Pour un résultat optimal, veillez à ce que la pâte ne soit pas trop sèche et utilisez toujours les crochets pétrisseurs à vitesse réduite.

Dépannage

Problème	Cause possible	Solution
Le batteur ne fonctionne pas.	Le batteur n'est pas branché à la prise secteur.	Branchez le batteur à la prise secteur et mettez-le en marche.
	Les accessoires ne sont pas correctement fixés au bloc moteur du batteur à main.	Fixez les fouets mélangeurs ou les crochets pétrisseurs au bloc moteur du batteur à main en alignant les ergots, puis poussez-les jusqu'à ce qu'ils s'enclenchent. Veillez à insérer l'accessoire muni de l'engrenage dans l'emplacement portant le symbole d'un engrenage.
	Le batteur a été utilisé au-delà de sa durée maximale de fonctionnement recommandée, qui est d' environ 1 minute.	Laissez le batteur refroidir pendant environ 2 minutes avant de le réutiliser.
Les accessoires ne tournent pas lorsqu'ils sont en contact avec les ingrédients.	La préparation est trop sèche.	Ajoutez du liquide à la préparation.

Stockage

Vérifiez que le batteur est refroidi, propre et sec avant de le ranger dans un endroit frais et sec.

Ne jamais enrouler le cordon de façon serrée autour du batteur ; enroulez-le de manière lâche afin d'éviter tout risque d'endommagement.

Caractéristiques

Code produit : EK6773

Alimentation : 220–240 V ~ 50–60 Hz

Puissance : 300 W

Consommation électrique (mode arrêt) : 0,12 W

NL | Bewaar de instructies voor toekomstig gebruik.

Onderhoud en verzorging

STAP 1: Schakel de mixer uit en trek de stekker uit het stopcontact voordat u begint met reinigen of onderhoudswerkzaamheden aan het apparaat.

STAP 2: Maak de motorunit van de handmixer en de kop van de staande mixer schoon met een zachte, vochtige doek en laat deze volledig drogen.

STAP 3: Was alle accessoires, de mengkom en de basis van de staande mixer in warm water met afwasmiddel. Spoel daarna af en droog alles grondig.

Gebruik geen agressieve of schurende reinigingsmiddelen of schuurspunten om de mixer schoon te maken, omdat dit schade kan veroorzaken.

De mixklopper- en deeghaak- accessoires zijn geschikt voor reiniging in de vaatwasser.



OPMERKING: Maak de mixer na elk gebruik schoon.

Instructies voor gebruik

Voor eerste gebruik

STAP 1: Maak de mixer schoon volgens de instructies in de sectie „Onderhoud en verzorging” voordat u het apparaat op het stroomnet aansluit.

STAP 2: Plaats de basis van de staande mixer op een stabiele, vlakke ondergrond op een comfortabele werkhoogte voor de gebruiker.



OPMERKING: Bij het eerste gebruik van de mixer kan er een lichte geur vrijkomen. Dit is normaal en verdwijnt vanzelf. Zorg voor voldoende ventilatie rondom de mixer.

Gebruik als handmixer

STAP 1: Voordat u de motorunit van de handmixer op het stroomnet aansluit, bevestigt u de accessoires zorgvuldig door de lipjes uit te lijnen met de accessoire-openingen en deze in te duwen tot ze hoorbaar vastklikken. De accessoires met het tandwiel op de steel moeten worden geplaatst in de opening met het tandwiel pictogram.

STAP 2: Doe de te bereiden ingrediënten in een mengkan of kom. Steek daarna de stekker van de handmixer in het stopcontact en schakel het apparaat in.

STAP 3: Breng de accessoires in de mengkom of kan en zet vervolgens de snelheidskeuzeschakelaar op de gewenste stand. Houd „TURBO” ingedrukt als er krachtiger gemixt moet worden.

STAP 4: Beweeg de handmixer langzaam met de klok mee om spatten te voorkomen. Zet na afloop de snelheidskeuzeschakelaar op „0” om de handmixer uit te schakelen.

STAP 5: Schakel na gebruik de hand mixer uit en trek de stekker uit het stopcontact. Verwijder de accessoires door ze voorzichtig naar buiten te trekken terwijl u de accessoire-uitwerpknop ingedrukt houdt. Druk niet op de accessoire-uitwerpknop zonder de accessoires vast te houden, omdat deze kunnen vallen.



OPMERKING: Meng bij het verwerken van vloeistoffen, vooral hete vloeistoffen, in een hoge kom of verwerk kleine hoeveelheden tegelijk. Zo beperkt u het risico op morsen, spatten en mogelijk letsel door verbranding. Verhoog de snelheid langzaam tot de gewenste stand. Schakel de mixer uit en trek de stekker uit het stopcontact voordat u de accessoires verwijdert en voordat u begint met schoonmaken. Maximale gebruiksduur is circa 1 minuut. Laat de hand mixer ongeveer 2 minuten afkoelen voordat u deze opnieuw gebruikt.

Gebruik als staande mixer

- STAP 1:** Voordat u de motorunit van de handmixer op het stroomnet aansluit, bevestigt u de accessoires zorgvuldig door de lipjes uit te lijnen met de accessoire-openingen en deze in te duwen tot ze hoorbaar vastklikken. De accessoires met het tandwiel op de steel moeten worden geplaatst in de opening met het tandwiel pictogram.
- STAP 2:** Plaats één hand bovenop de kop van de staande mixer en gebruik de andere hand om de kantelontgrendelingsknop in te drukken. Til de kop van de staande mixer voorzichtig omhoog tot deze vastklikt in de open stand.
- STAP 3:** Meet de ingrediënten af die u wilt mengen en doe deze in de mengkom. Plaats de mengkom op de basis van de staande mixer zodat deze stevig vastzit.
- STAP 4:** Gebruik één hand om de kantelontgrendelingsknop in te drukken en duw met de andere hand de kop van de staande mixer naar beneden tot deze vastklikt in de gesloten stand.
- STAP 5:** Plaats de motorunit van de handmixer bovenop de kop van de staande mixer en duw deze aan tot hij in de vergrendelde positie vastklikt. De accessoires met het tandwiel moeten worden uitgelijnd met de geribbelde rand van de mengkom.
- STAP 6:** Steek de stekker van de staande mixer in het stopcontact en zet het apparaat aan.
- STAP 7:** Zet de snelheidskeuzeschakelaar op de gewenste stand. De mengkom zal langzaam draaien zodat alle ingrediënten gelijkmatig worden gemengd. Houd „TURBO“ ingedrukt als er krachtiger gemixt moet worden.
- STAP 8:** Indien nodig schakelt u de handmixer uit door de snelheidskeuzeschakelaar terug te zetten op „0“ en verwijdert u met een houten of siliconen spatel het mengsel van de randen van de mengkom. Hervat het mixen door de snelheidskeuzeschakelaar weer op de gewenste stand te zetten.
- STAP 9:** Zet na het mixen de handmixer uit door de snelheidskeuzeschakelaar terug te zetten op „0“.
- STAP 10:** Schakel de staande mixer uit en trek de stekker uit het stopcontact.
- STAP 11:** Drukt de ontgrendelknop van de handmixer in en til de motorunit van de handmixer voorzichtig van de kop van de staande mixer. Verwijder de accessoires door ze rustig naar buiten te trekken terwijl u de accessoire-uitwerpknop ingedrukt houdt. Druk niet op de accessoire-uitwerpknop zonder de accessoires vast te houden, omdat deze kunnen vallen.
- STAP 12:** Plaats één hand bovenop de kop van de staande mixer en gebruik de andere hand om de kantelontgrendelingsknop in te drukken. Til de kop van de staande mixer voorzichtig omhoog tot deze vastklikt in de open stand en verwijder vervolgens de mengkom.



OPMERKING: Controleer vóór gebruik of de mengkom goed geplaatst is en of de accessoires stevig vastzitten; probeer deze niet te verwijderen zolang de staande mixer nog in beweging is. Vul de mengkom niet te vol. Het wordt aanbevolen altijd te beginnen met mixen op een lage snelheid en deze vervolgens geleidelijk te verhogen naar een hogere stand; zo voorkomt u dat de ingrediënten gaan spatten.



WAARSCHUWING: Gebruik de mixer nooit terwijl de kop van de staande mixer is opgeklapt. Gebruik de mixer niet wanneer de mengkom leeg is.

Accessoires

De mixklopper-accessoires zijn ideaal voor het mengen van lichte ingrediënten zoals eiwitten, slagroom en instant desserts. Om morsen te voorkomen, begint u op een lage snelheid en verhoogt u de stand stap voor stap tot de gewenste snelheid is bereikt.

Deeghaak-accessoires zijn ideaal voor het kneden van brooddeeg. Voor het beste resultaat zorgt u ervoor dat het deeg niet te droog is en gebruikt u de deeghaken op een lage snelheidsstand.

Probleemoplossing

Probleem	Mogelijke oorzaak	Oplossing
De mixer werkt niet.	De mixer is niet aangesloten op het stroomnet.	Steek de stekker van de mixer in het stopcontact en zet het apparaat aan.
	De accessoires zijn niet stevig bevestigd aan de motorunit van de handmixer.	Bevestig de mixklopper- of deeghaak-accessoires aan de motorunit van de hand mixer door de lipjes uit te lijnen en de accessoires in te duwen tot ze hoorbaar vastklikken. Zorg ervoor dat het accessoire met het tandwiel in de opening met het tandwiel pictogram wordt geplaatst.
	De mixer is langer gebruikt dan de aanbevolen maximale gebruiksduur van circa 1 minuut.	Laat de mixer ongeveer 2 minuten afkoelen voordat u deze opnieuw gebruikt.
De accessoires bewegen niet wanneer ze in contact komen met ingrediënten.	Het mengsel is te droog.	Voeg vloeistof toe aan het mengsel.

Opslag

Controleer of de mixer is afgekoeld, schoon en droog voordat u deze op een koele, droge plaats opbergt. Wikkel het snoer nooit strak om de mixer; wikkel het losjes om schade te voorkomen.

Specificaties

Productcode: EK6773
Ingang: 220–240 V ~ 50–60 Hz

Uitgangsvermogen: 300 W
Stroomverbruik (uitgeschakeld): 0,12 W

DE | Bitte bewahren Sie die Anweisungen für zukünftige Nachschlagezwecke auf.

Pflege und Wartung

SCHRITT 1: Schalten Sie das Gerät aus und ziehen Sie den Netzstecker, bevor Sie Reinigungs- oder Wartungsarbeiten durchführen.

SCHRITT 2: Wischen Sie die Motoreinheit des Handmixers und den Kopf des Standmixers mit einem weichen, feuchten Tuch ab und lassen Sie sie vollständig trocknen.

SCHRITT 3: Reinigen Sie sämtliches Zubehör, die Rührschüssel und den Sockel des Standmixers in warmem Seifenwasser. Anschließend gründlich abspülen und vollständig trocknen lassen.

Verwenden Sie keine scharfen oder scheuernden Reinigungsmittel oder -schwämme, da das Gerät dadurch beschädigt werden kann.

Die Rührbesen- und Knethaken-Aufsätze sind spülmaschinengeeignet.



HINWEIS: Der Mixer sollte nach jedem Gebrauch gereinigt werden.

Gebrauchsanweisung Vor dem ersten Gebrauch

SCHRITT 1: Reinigen Sie das Gerät vor dem Anschluss an das Stromnetz gemäß den Hinweisen im Abschnitt „Pflege und Wartung“.

SCHRITT 2: Stellen Sie den Sockel des Standmixers auf eine stabile, ebene Fläche in einer für den Benutzer angenehmen Arbeitshöhe.



HINWEIS: Beim ersten Gebrauch des Mixers kann ein leichter Geruch auftreten. Dies ist normal und verflüchtigt sich nach kurzer Zeit. Sorgen Sie für ausreichende Belüftung rund um das Gerät.

Verwendung als Handmixer

SCHRITT 1: Bevor Sie die Motoreinheit des Handmixers an das Stromnetz anschließen, bringen Sie das gewünschte Zubehör an, indem Sie die Führungsnasen mit den Aufnahmeschächten für Zubehör ausrichten und das Zubehör gerade einstecken, bis es hörbar einrastet. Die Aufsätze mit Zahnrad am Schaft müssen in den Schacht mit dem Zahnrad-Symbol eingesetzt werden.

SCHRITT 2: Geben Sie die zu verarbeitenden Zutaten in einen Rührbecher oder eine Schüssel. Stecken Sie dann den Stecker ein und schalten Sie den Handmixer am Stromnetz ein.

SCHRITT 3: Führen Sie die Aufsätze in die Rührschüssel oder den Rührbecher ein und stellen Sie dann den 5-Stufen-Wahlschalter auf die gewünschte Geschwindigkeit. Für mehr Leistung halten Sie die Taste „TURBO“ gedrückt.

SCHRITT 4: Führen Sie den Hand mixer langsam im Uhrzeigersinn, um Spritzer zu vermeiden. Schalten Sie nach Beendigung den 5-Stufen-Wahlschalter auf „0“, um den Hand mixer auszuschalten.

SCHRITT 5: Schalten Sie nach dem Gebrauch den Handmixer aus und ziehen Sie den Netzstecker. Entfernen Sie das Zubehör, indem Sie die Auswurfaste für Zubehör gedrückt halten und die Aufsätze vorsichtig herausziehen. Drücken Sie die Auswurfaste für Zubehör niemals, ohne die Aufsätze festzuhalten, da diese sonst herunterfallen könnten.



HINWEIS: Verwenden Sie beim Mischen von Flüssigkeiten, insbesondere heißer Flüssigkeiten, ein hohes Gefäß oder verarbeiten Sie jeweils nur kleine Mengen, um ein Überlaufen, Spritzen und die Gefahr von Verbrühungen zu vermeiden. Erhöhen Sie die Geschwindigkeit langsam bis zur gewünschten Stufe. Schalten Sie das Gerät aus und ziehen Sie den Netzstecker, bevor Sie versuchen, das Zubehör zu entfernen oder mit der Reinigung beginnen. Die maximale Betriebsdauer beträgt ca. 1 Minute. Lassen Sie das Gerät anschließend etwa 2 Minuten abkühlen, bevor Sie die Hand mixer erneut verwenden.

Verwendung als Standmixer

SCHRITT 1: Bevor Sie die Motoreinheit des Handmixers an das Stromnetz anschließen, bringen Sie das gewünschte Zubehör an, indem Sie die Führungsnasen mit den Aufnahmeschächten für Zubehör ausrichten und das Zubehör gerade einstecken, bis es hörbar einrastet. Die Aufsätze mit Zahnrad am Schaft müssen in den Schacht mit dem Zahnrad-Symbol eingesetzt werden.

SCHRITT 2: Legen Sie eine Hand auf den Kopf des Standmixers und drücken Sie mit der anderen Hand die Entriegelungstaste für das Kippen. Heben Sie den Kopf des Standmixers vorsichtig an, bis er in der geöffneten Position einrastet.

SCHRITT 3: Messen Sie die zu vermengenden Zutaten ab und geben Sie diese in die Rührschüssel. Stellen Sie die Rührschüssel auf den Sockel des Standmixers, sodass sie sicher sitzt.

SCHRITT 4: Drücken Sie mit einer Hand die Entriegelungstaste für das Kippen und drücken Sie mit der anderen Hand den Kopf des Standmixers nach unten, bis er in der geschlossenen Position einrastet.

SCHRITT 5: Setzen Sie die Motoreinheit des Handmixers auf den Kopf des Standmixers und drücken Sie sie nach unten, bis sie hörbar einrastet. Die Aufsätze mit Zahnrad stehen dann in Linie mit dem geriffelten Rand der Rührschüssel.

SCHRITT 6: Stecken Sie den Netzstecker ein und schalten Sie den Standmixer am Stromnetz ein.

SCHRITT 7: Stellen Sie den 5-Stufen-Wahlschalter auf die gewünschte Geschwindigkeit. Die Rührschüssel dreht sich langsam, sodass alle Zutaten gleichmäßig vermengt werden. Für mehr Leistung halten Sie die Taste „TURBO“ gedrückt.

SCHRITT 8: Falls nötig, stoppen Sie den Handmixer, indem Sie den 5-Stufen-Wahlschalter wieder auf „0“ stellen, und lösen Sie die Reste des Teigs mit einem Holz- oder Silikonspatel von den Seiten der Rührschüssel. Setzen Sie das Mixen fort, indem Sie den 5-Stufen-Wahlschalter wieder auf die gewünschte Geschwindigkeit stellen.

SCHRITT 9: Nach Abschluss des Mixvorgangs schalten Sie den Handmixer aus, indem Sie den 5-Stufen-Wahlschalter auf „0“ zurückstellen.

SCHRITT 10: Schalten Sie den Standmixer aus und ziehen Sie den Netzstecker.

SCHRITT 11: Drücken Sie die Entriegelungstaste des Handmixers und heben Sie die Motoreinheit des Handmixers vorsichtig vom Kopf des Standmixers ab. Entfernen Sie das Zubehör, indem Sie die Auswurfaste für Zubehör gedrückt halten und die Aufsätze sanft herausziehen. Drücken Sie die Auswurfaste für Zubehör niemals, ohne die Aufsätze festzuhalten, da diese sonst herunterfallen könnten.

SCHRITT 12: Legen Sie eine Hand auf den Kopf des Standmixers und drücken Sie mit der anderen Hand die Entriegelungstaste für das Kippen. Heben Sie den Kopf des Standmixers vorsichtig an, bis er in der geöffneten Position einrastet, und entnehmen Sie anschließend die Rührschüssel.



HINWEIS: Stellen Sie vor dem Gebrauch sicher, dass die Rührschüssel richtig eingesetzt und das Zubehör fest angebracht ist. Versuchen Sie nicht, diese zu entfernen, bevor der Standmixer komplett zum Stillstand gekommen ist. Füllen Sie die Rührschüssel nicht zu voll. Es wird empfohlen, das Mixen stets mit einer niedrigen Geschwindigkeitsstufe zu beginnen und die Geschwindigkeit dann schrittweise zu erhöhen; so lässt sich das Spritzen der Zutaten vermeiden.



WARNUNG: Betreiben Sie den Mixer niemals, während der Kopf des Standmixers angehoben ist. Betreiben Sie den Mixer nicht, wenn die Rührschüssel leer ist.

Zubehör

Die Rührbesen-Aufsätze eignen sich ideal zum Mischen leichter Zutaten wie Eiweiß, Sahne und Instant-Desserts. Um ein Überlaufen zu vermeiden, beginnen Sie am besten mit einer niedrigen Geschwindigkeit und steigern Sie diese dann schrittweise auf die gewünschte Stufe.

Die Knethaken-Aufsätze eignen sich hervorragend zum Kneten von Brotteig. Für optimale Ergebnisse achten Sie darauf, dass der Teig nicht zu trocken ist, und verwenden Sie die Knethaken auf einer niedrigen Geschwindigkeitsstufe.

Fehlerbehebung

Problem	Mögliche Ursache	Lösung
Der Mixer funktioniert nicht.	Der Mixer ist nicht an das Stromnetz angeschlossen.	Stecken Sie den Netzstecker ein und schalten Sie den Mixer am Stromnetz ein.
	Das Zubehör ist nicht fest an der Motoreinheit des Handmixers angebracht.	Bringen Sie die Rührbesen- bzw. Knethaken-Aufsätze an der Motoreinheit des Hand mixers an, indem Sie die Führungsnasen ausrichten und das Zubehör gerade einstecken, bis es hörbar einrastet. Achten Sie darauf, dass der Aufsatz mit dem Zahnrad im Schacht mit dem Zahnrad-Symbol eingesetzt wird.
	Der Mixer wurde länger als die empfohlene maximale Betriebsdauer von ca. 1 Minute verwendet.	Lassen Sie den Mixer etwa 2 Minuten abkühlen, bevor Sie ihn erneut verwenden.
Die Aufsätze drehen sich nicht, wenn sie mit Zutaten in Kontakt kommen.	Die Mischung ist zu trocken.	Fügen Sie der Mischung Flüssigkeit hinzu.

Aufbewahrung

Stellen Sie sicher, dass der Mixer abgekühlt, sauber und trocken ist, bevor Sie ihn an einem kühlen, trockenen Ort aufbewahren. Wickeln Sie das Kabel niemals fest um den Mixer; rollen Sie es locker auf, um Beschädigungen zu vermeiden.

Technische Daten

Artikelnummer: EK6773

Eingang: 220–240 V ~ 50–60 Hz

Ausgangsleistung: 300 W

Leistungsaufnahme (Aus-Zustand): 0,12 W

ES | Por favor, conserve las instrucciones para futura referencia.

Cuidado y mantenimiento

PASO 1: Apague y desconecte la batidora de la red eléctrica antes de realizar cualquier limpieza o mantenimiento por parte del usuario.

PASO 2: Limpie la unidad motriz de la batidora de mano y el cabezal de la batidora de base con un paño suave y húmedo, y deje secar completamente.

PASO 3: Lave todos los accesorios, el bol para mezclar y la base de la batidora con agua tibia y jabón; enjuague y seque completamente.

No utilice detergentes agresivos ni estropajos abrasivos para limpiar la batidora, ya que esto podría dañarla. Los accesorios batidores para mezclar y los ganchos amasadores son aptos para su limpieza en lavavajillas.



NOTA: La batidora debe limpiarse después de cada uso.

Instrucciones de uso

Antes del primer uso

PASO 1: Antes de conectar la batidora a la red eléctrica, límpiela siguiendo las indicaciones de la sección titulada «Cuidado y mantenimiento».

PASO 2: Coloque la base de la batidora sobre una superficie estable y plana, a una altura que resulte cómoda para el usuario.



NOTA: Al utilizar la batidora por primera vez, es posible que se desprenda un leve olor. Esto es normal y desaparecerá en poco tiempo. Asegúrese de que la batidora esté bien ventilada durante su uso.

Uso como batidora de mano

PASO 1: Antes de conectar la unidad motriz de la batidora de mano a la red eléctrica, fije cuidadosamente los accesorios alineando las pestañas con las ranuras para accesorios y empújelos hasta que encajen y escuche un clic. Los accesorios que tienen un engranaje en el vástago deben colocarse en la ranura identificada con el icono de engranaje.

PASO 2: Coloque una mano sobre el cabezal de la batidora de base y, con la otra, pulse el botón de liberación de inclinación. Levante suavemente el cabezal de la batidora hasta que quede bloqueado en posición abierta.

PASO 3: Introduzca los accesorios en el bol o la jarra para mezclar y, a continuación, mueva el selector de 5 velocidades hasta la velocidad deseada. Si necesita una mezcla más potente, mantenga pulsado «TURBO».

PASO 4: Mueva lentamente la batidora de mano en sentido horario para evitar salpicaduras. Cuando termine, coloque el selector de 5 velocidades en «0» para apagar la batidora de mano.

PASO 5: Después de su uso, apague y desconecte la batidora de mano de la red eléctrica. Retire los accesorios tirando suavemente de ellos hacia fuera mientras mantiene pulsado el botón de expulsión de accesorios. No presione el botón de expulsión de accesorios sin sujetar los accesorios, ya que podrían caerse.



NOTA: Al mezclar líquidos, especialmente si están calientes, utilice un recipiente alto o mezcle pequeñas cantidades cada vez para reducir el derrame, las salpicaduras y el riesgo de quemaduras. Aumente la velocidad de manera progresiva hasta alcanzar el nivel deseado. Apague y desconecte la batidora de la red eléctrica antes de intentar retirar los accesorios y antes de realizar la limpieza. El tiempo máximo de funcionamiento es de aproximadamente 1 minuto. Deje enfriar durante unos 2 minutos antes de volver a utilizar la batidora de mano.

Uso como batidora de base

PASO 1: Antes de conectar la unidad motriz de la batidora de mano a la red eléctrica, fije cuidadosamente los accesorios alineando las pestañas con las ranuras para accesorios y empújelos hasta que encajen y escuche un clic. Los accesorios que tienen un engranaje en el vástago deben colocarse en la ranura identificada con el icono de engranaje.

PASO 2: Coloque una mano sobre el cabezal de la batidora de base y, con la otra, pulse el botón de liberación de inclinación. Levante suavemente el cabezal de la batidora hasta que quede bloqueado en posición abierta.

PASO 3: Mida los ingredientes que va a mezclar y colóquelos en el bol para mezclar. Sitúe el bol para mezclar sobre la base de la batidora asegurándose de que quede bien asentado.

PASO 4: Utilice una mano para pulsar el botón de liberación de inclinación y la otra para empujar el cabezal de la batidora de base hacia abajo hasta que quede bloqueado en posición cerrada.

PASO 5: Coloque la unidad motriz de la batidora de mano sobre el cabezal de la batidora de base y presione hasta que quede bloqueada en su sitio. Los accesorios con engranaje se alinearán con el borde acanalado del bol para mezclar.

PASO 6: Conecte la batidora de base a la red eléctrica y enciéndala.

PASO 7: Mueva el selector de 5 velocidades hasta la velocidad deseada. El bol para mezclar girará lentamente para asegurar que todos los ingredientes se mezclen de forma uniforme. Si necesita una mezcla más potente, mantenga pulsado «TURBO».

PASO 8: Si es necesario, detenga la batidora de mano colocando el selector de 5 velocidades en «0» y retire cualquier resto de mezcla de las paredes del bol para mezclar usando una espátula de madera o silicona. Reanude la mezcla colocando de nuevo el selector de 5 velocidades en la velocidad deseada.

PASO 9: Una vez terminada la mezcla, apague la batidora de mano colocando el selector de 5 velocidades en «0».

PASO 10: Apague y desconecte la batidora de base de la red eléctrica.

PASO 11: Pulse el botón de liberación de la batidora de mano y levante suavemente la unidad motriz de la batidora de mano, separándola del cabezal de la batidora de base. Retire los accesorios tirando suavemente de ellos hacia fuera mientras mantiene pulsado el botón de expulsión de accesorios. No presione el botón de expulsión de accesorios sin sujetar los accesorios, ya que podrían caerse.

PASO 12: Coloque una mano sobre el cabezal de la batidora de base y, con la otra, pulse el botón de liberación de inclinación. Levante suavemente el cabezal de la batidora hasta que quede bloqueado en la posición abierta y, a continuación, retire el bol para mezclar.



NOTA: Compruebe que el bol para mezclar está correctamente colocado y que los accesorios están bien fijados antes de usar la batidora; no intente retirarlos hasta que la batidora de base se haya detenido por completo. No llene en exceso el bol para mezclar. Se recomienda comenzar siempre a mezclar utilizando una velocidad baja y aumentar progresivamente hasta una velocidad alta; esto ayuda a evitar que los ingredientes salpiquen.



ADVERTENCIA: Nunca utilice la batidora mientras el cabezal de la batidora de base está levantado. No utilice la batidora cuando el bol para mezclar esté vacío.

Accesorios

Los accesorios batidores para mezclar son ideales para preparar ingredientes ligeros, como claras de huevo, nata y postres instantáneos. Para evitar derrames, lo más recomendable es comenzar a baja velocidad e ir aumentándola gradualmente, seleccionando un nivel cada vez.

Los accesorios ganchos amasadores son ideales para mezclar masas de pan. Para obtener mejores resultados, asegúrese de que la masa no esté demasiado seca y utilice los ganchos amasadores a una velocidad baja.

Resolución de problemas

Problema	Posible causa	Solución
La batidora no funciona.	La batidora no está conectada a la red eléctrica.	Conecte la batidora a la red eléctrica y enciéndala.
	Los accesorios no están correctamente sujetos a la unidad motriz de la batidora de mano.	Coloque los accesorios batidores para mezclar o los ganchos amasadores en la unidad motriz de la batidora de mano, alineando las pestañas y empujándolos hasta que encajen y escuche un clic. Asegúrese de que el accesorio con engranaje se inserte en la ranura identificada con el icono de engranaje.
	La batidora se ha utilizado durante más tiempo del máximo recomendado de funcionamiento, que es de aproximadamente 1 minuto.	Deje que la batidora se enfríe durante aproximadamente 2 minutos antes de volver a utilizarla.
Los accesorios no se mueven al entrar en contacto con los ingredientes.	La mezcla está demasiado seca.	Agregue líquido a la mezcla.

Almacenamiento

Compruebe que la batidora esté fría, limpia y seca antes de guardarla en un lugar fresco y seco. No enrolle nunca el cable firmemente alrededor de la batidora; enróllelo de forma floja para evitar daños.

Especificaciones

Código de producto: EK6773
Entrada: 220–240 V ~ 50–60 Hz

Potencia de salida: 300 W
Consumo de energía (en modo apagado): 0,12 W

PT | Por favor, conserve estas instruções para futura referência.

Limpeza e manutenção

PASSO 1: Desligue a batedeira e retire a ficha da tomada antes de efetuar qualquer limpeza ou operação de manutenção.

PASSO 2: Limpe a unidade motora da batedeira de mão e a cabeça da batedeira de pé com um pano macio e húmido e deixe secar completamente.

PASSO 3: Lave todos os acessórios, a taça de mistura e a base da batedeira de pé em água morna com detergente. Enxague e seque bem.

Não utilize detergentes agressivos ou abrasivos, nem esfregões para limpar a batedeira, pois poderá danificá-la.

Os batedores de mistura e os ganchos para amassar podem ser lavados na máquina de lavar loiça.



NOTA: A batedeira deve ser limpa após cada utilização.

Instruções de utilização

Antes da primeira utilização

PASSO 1: Antes de ligar a batedeira à corrente, limpe-a seguindo as instruções na secção intitulada «Limpeza e manutenção».

PASSO 2: Coloque a base da batedeira de pé sobre uma superfície estável e plana, a uma altura confortável para o utilizador.



NOTA: Ao utilizar a batedeira pela primeira vez, pode sentir-se um ligeiro odor. Isto é normal e desaparecerá rapidamente. Assegure uma ventilação adequada em redor da batedeira.

Utilização como batedeira de mão

PASSO 1: Antes de ligar a unidade motora da batedeira de mão à corrente, fixe cuidadosamente os acessórios, alinhando as abas com as ranhuras para acessórios e empurrando até ouvir um clique. Os acessórios com engranagem no veio devem ser inseridos na ranhura identificada com o ícone de engranagem.

PASSO 2: Coloque os ingredientes a preparar num jarro ou taça de mistura. De seguida, ligue a ficha à tomada e ligue a batedeira de mão.

PASSO 3: Introduza os acessórios na taça ou jarro de mistura e, em seguida, coloque o seletor de velocidades com 5 posições na velocidade pretendida. Se necessitar de uma mistura mais potente, mantenha pressionado o botão «TURBO».

PASSO 4: Mova lentamente a batedeira de mão num movimento circular no sentido dos ponteiros do relógio para evitar salpicos. Quando terminar, coloque o seletor de velocidades com 5 posições em «0» para desligar a batedeira de mão.

PASSO 5: Após a utilização, desligue a batedeira de mão e retire a ficha da tomada. Retire os acessórios puxando-os suavemente para fora enquanto mantém premido o botão de ejeção dos acessórios. Não pressione o botão de ejeção dos acessórios sem segurar os acessórios, pois estes podem cair.



NOTA: Ao misturar líquidos, especialmente líquidos quentes, utilize um recipiente alto ou misture pequenas quantidades de cada vez para reduzir o risco de derrames, salpicos e eventual queimadura. Aumente gradualmente até chegar à velocidade pretendida. Desligue a batedeira e retire a ficha da tomada antes de tentar remover os acessórios e antes de proceder à limpeza. O tempo máximo de funcionamento é de aproximadamente 1 minuto. Deixe arrefecer durante cerca de 2 minutos antes de voltar a utilizar a batedeira de mão.

Utilização como batedeira de pé

PASSO 1: Antes de ligar a unidade motora da batedeira de mão à corrente, fixe cuidadosamente os acessórios, alinhando as abas com as ranhuras para acessórios e empurrando até ouvir um clique. Os acessórios com engrenagem no veio devem ser inseridos na ranhura identificada com o ícone de engrenagem.

PASSO 2: Coloque uma mão sobre a cabeça da batedeira de pé e utilize a outra para pressionar o botão de libertação de inclinação. Levante suavemente a cabeça da batedeira até esta ficar bloqueada na posição aberta.

PASSO 3: Meça os ingredientes a misturar e coloque-os na taça de mistura. Coloque a taça de mistura sobre a base da batedeira de pé, certificando-se de que fica bem encaixada.

PASSO 4: Com uma mão, pressione o botão de libertação de inclinação e, com a outra, empurre a cabeça da batedeira de pé para baixo até esta ficar bloqueada na posição fechada.

PASSO 5: Coloque a unidade motora da batedeira de mão sobre a cabeça da batedeira de pé e empurre até ficar bloqueada na posição correta. Os acessórios com a engrenagem deverão alinhar-se com a borda canelada da taça de mistura.

PASSO 6: Ligue a ficha e ligue a batedeira de pé à corrente elétrica.

PASSO 7: Coloque o seletor de velocidades com 5 posições na velocidade pretendida. A taça de mistura irá rodar lentamente para garantir que todos os ingredientes ficam bem misturados. Se necessitar de uma mistura mais potente, mantenha pressionado o botão «TURBO».

PASSO 8: Se necessário, pare a batedeira de mão colocando o seletor de velocidades com 5 posições em «0» e raspe qualquer mistura acumulada nas laterais da taça de mistura com uma espátula de madeira ou silicone. Retome a mistura colocando novamente o seletor de velocidades na posição pretendida.

PASSO 9: Quando terminar de misturar, desligue a batedeira de mão colocando o seletor de velocidades com 5 posições em «0».

PASSO 10: Desligue a batedeira de pé e retire a ficha da tomada.

PASSO 11: Prima o botão de libertação da batedeira de mão e levante suavemente a unidade motora da batedeira de mão, separando-a da cabeça da batedeira de pé. Retire os acessórios puxando-os suavemente para fora enquanto mantém premido o botão de ejeção dos acessórios. Não pressione o botão de ejeção dos acessórios sem segurar os acessórios, pois estes podem cair.

PASSO 12: Coloque uma mão sobre a cabeça da batedeira de pé e utilize a outra para pressionar o botão de libertação de inclinação. Levante suavemente a cabeça da batedeira até ficar bloqueada na posição aberta e retire a taça de mistura.



NOTA: Certifique-se de que a taça de mistura está corretamente colocada e que os acessórios estão bem fixos antes de utilizar; não tente removê-los enquanto a batedeira de pé estiver em movimento. Não encha demasiado a taça de mistura. Recomenda-se que comece sempre a mistura numa velocidade baixa e só depois aumente gradualmente para uma velocidade mais elevada; desta forma evita-se que os ingredientes salpiquem.



AVISO: Nunca utilize a batedeira enquanto a cabeça da batedeira de pé estiver levantada. Não utilize a batedeira com a taça de mistura vazia.

Acessórios

Os batedores de mistura são ideais para bater ingredientes leves, como claras de ovo, natas e sobremesas instantâneas. Para evitar salpicos, recomenda-se começar devagar e aumentar gradualmente a velocidade, uma posição de cada vez.

Os ganchos para amassar são indicados para misturar massas de pão. Para melhores resultados, certifique-se de que a massa não está demasiado seca e utilize os ganchos para amassar numa velocidade baixa.

Resolução de problemas

Problema	Possível causa	Solução
A batedeira não funciona.	A batedeira não está ligada à corrente elétrica.	Ligue a ficha e ligue a batedeira à corrente elétrica.
	Os acessórios não estão bem fixos à unidade motora da batedeira de mão.	Coloque os batedores de mistura ou os ganchos para amassar na unidade motora da batedeira de mão, alinhando as abas e empurrando até ouvir um clique que indica que estão bem encaixados. Certifique-se de que o acessório com engrenagem é inserido na ranhura identificada com o ícone de engrenagem.
	A batedeira foi utilizada durante mais tempo do que o tempo máximo de funcionamento recomendado, que é de aproximadamente 1 minuto.	Deixe a batedeira arrefecer durante cerca de 2 minutos antes de a voltar a utilizar.
Os acessórios não se movem quando estão em contacto com os ingredientes.	A mistura está demasiado seca.	Adicione líquido à mistura.

Arrumação

Certifique-se de que a batedeira está fria, limpa e seca antes de a guardar num local fresco e seco. Nunca enrole o cabo à volta da batedeira de forma apertada; enrole-o de forma solta para evitar danos.

Especificações

Código do produto: EK6773
Entrada: 220–240 V ~ 50–60 Hz

Potência: 300 W
Consumo de energia (modo desligado): 0,12 W

IT | Conservare le istruzioni per riferimento futuro.

Cura e manutenzione

PASSO 1: Spegnerne e scollegare lo sbattitore dalla rete elettrica prima di effettuare qualsiasi operazione di pulizia o manutenzione.

PASSO 2: Pulire l'unità motore dello sbattitore a mano e la testa dell'impastatrice con un panno morbido e umido, quindi lasciare asciugare completamente.

PASSO 3: Lavare tutti gli accessori, la ciotola per impastare e la base dell'impastatrice in acqua tiepida e saponata, quindi risciacquare e asciugare accuratamente.

Non utilizzare detergenti aggressivi o abrasivi né pagliette per pulire lo sbattitore, poiché potrebbero danneggiarlo.

Le fruste per impastare e i ganci impastatori sono adatti al lavaggio in lavastoviglie.



NOTA: Lo sbattitore deve essere pulito dopo ogni utilizzo.

Istruzioni per l'uso

Prima del primo utilizzo

PASSO 1: Prima di collegare lo sbattitore alla rete elettrica, pulirlo seguendo le istruzioni riportate nella sezione «Cura e manutenzione».

PASSO 2: Posizionare la base dell'impastatrice su una superficie stabile e piana, ad un'altezza comoda per l'utente.



NOTA: Durante il primo utilizzo dello sbattitore, potrebbe avvertirsi un leggero odore. Ciò è normale e scomparirà rapidamente. Assicurare un'adeguata ventilazione intorno allo sbattitore.

Utilizzo come sbattitore a mano

PASSO 1: Prima di collegare l'unità motore dello sbattitore a mano alla rete elettrica, fissare con cura gli accessori allineando le linguette con gli alloggiamenti per accessori e premendo fino a quando non scattano in posizione. Gli accessori dotati di ingranaggio sul gambo devono essere inseriti nell'alloggiamento contrassegnato con l'icona dell'ingranaggio.

PASSO 2: Inserire gli ingredienti da preparare in una caraffa o ciotola, quindi collegare lo sbattitore a mano alla presa di corrente e accenderlo.

PASSO 3: Immergere gli accessori nella ciotola per impastare o nella caraffa, quindi spostare il selettore a 5 velocità sull'impostazione desiderata. Se è necessaria una miscelazione più potente, tenere premuto il pulsante «TURBO».

PASSO 4: Muovere lentamente lo sbattitore a mano in senso orario per evitare schizzi. Al termine, spostare il selettore a 5 velocità su «0» per spegnere lo sbattitore a mano.

PASSO 5: Dopo l'uso, spegnere e scollegare lo sbattitore a mano dalla rete elettrica. Rimuovere gli accessori tirandoli delicatamente verso l'esterno mentre si tiene premuto il pulsante di espulsione degli accessori. Non premere il pulsante di espulsione senza tenere gli accessori, poiché potrebbero cadere.



NOTA: Durante la miscelazione di liquidi, in particolare se caldi, utilizzare un contenitore alto oppure lavorare piccole quantità per volta, al fine di ridurre fuoriuscite, schizzi e il rischio di ustioni. Aumentare gradualmente fino alla velocità desiderata. Spegnerne e scollegare lo sbattitore dalla rete elettrica prima di rimuovere gli accessori e prima di procedere alla pulizia. Il tempo massimo di funzionamento è di circa 1 minuto. Lasciare raffreddare per circa 2 minuti prima di utilizzare nuovamente lo sbattitore a mano.

Utilizzo come impastatrice da banco

PASSO 1: Prima di collegare l'unità motore dello sbattitore a mano alla rete elettrica, fissare con cura gli accessori allineando le linguette con gli alloggiamenti per accessori e premendo fino a quando non scattano in posizione. Gli accessori dotati di ingranaggio sul gambo devono essere inseriti nell'alloggiamento contrassegnato con l'icona dell'ingranaggio.

PASSO 2: Posizionare una mano sopra la testa dell'impastatrice e, con l'altra, premere il pulsante di sblocco dell'inclinazione. Sollevare delicatamente la testa dell'impastatrice finché non si blocca in posizione aperta.

PASSO 3: Dosare gli ingredienti da lavorare e inserirli nella ciotola per impastare. Posizionare la ciotola per impastare sulla base dell'impastatrice assicurandosi che sia ben fissata.

PASSO 4: Con una mano premere il pulsante di sblocco dell'inclinazione e con l'altra spingere la testa dell'impastatrice verso il basso fino a quando non si blocca in posizione chiusa.

PASSO 5: Posizionare l'unità motore dello sbattitore a mano sulla testa dell'impastatrice e spingere fino a quando non si blocca in posizione. Gli accessori con l'ingranaggio si allineeranno con il bordo scanalato della ciotola per impastare.

PASSO 6: Collegare l'impastatrice da banco alla presa di corrente e accenderla.

PASSO 7: Spostare il selettore a 5 velocità sull'impostazione desiderata. La ciotola per impastare ruoterà lentamente per garantire una miscelazione uniforme di tutti gli ingredienti. Se è necessaria una miscelazione più potente, tenere premuto il pulsante «TURBO».

PASSO 8: Se necessario, arrestare lo sbattitore a mano riportando il selettore a 5 velocità su «0» e raccogliere l'impasto dai bordi della ciotola per impastare con una spatola di legno o silicone. Riprendere la miscelazione spostando nuovamente il selettore a 5 velocità sull'impostazione desiderata.

PASSO 9: Al termine della miscelazione, spegnere lo sbattitore a mano riportando il selettore a 5 velocità su «0».

PASSO 10: Spegnerne e scollegare l'impastatrice da banco dalla rete elettrica.

PASSO 11: Premere il pulsante di sgancio dello sbattitore a mano e sollevare delicatamente l'unità motore dello sbattitore dalla testa dell'impastatrice. Rimuovere gli accessori tirandoli delicatamente verso l'esterno mentre si tiene premuto il pulsante di espulsione degli accessori. Non premere il pulsante di espulsione senza tenere gli accessori, poiché potrebbero cadere.

PASSO 12: Posizionare una mano sopra la testa dell'impastatrice e, con l'altra, premere il pulsante di sblocco dell'inclinazione. Sollevare delicatamente la testa dell'impastatrice finché non si blocca in posizione aperta, quindi rimuovere la ciotola per impastare.



NOTA: Verificare che la ciotola per impastare sia posizionata correttamente e che gli accessori siano ben fissati prima dell'uso; non tentare di rimuoverli finché l'impastatrice da banco non si è completamente fermata. Non riempire eccessivamente la ciotola per impastare. Si consiglia di iniziare sempre la miscelazione utilizzando una velocità bassa e di aumentare gradualmente fino a una velocità elevata; in questo modo si evita che gli ingredienti schizzino.



AVVERTENZA: Non utilizzare mai lo sbattitore quando la testa dell'impastatrice è sollevata. Non azionare lo sbattitore quando la ciotola per impastare è vuota.

Accessori

Le fruste per impastare sono ideali per montare ingredienti leggeri come albumi, panna e dessert istantanei. Per evitare fuoriuscite, è consigliabile iniziare a bassa velocità e aumentare gradualmente, passando da un'impostazione all'altra fino a raggiungere la velocità desiderata.

I ganci impastatori sono ideali per impastare l'impasto per il pane. Per risultati ottimali, assicurarsi che l'impasto non sia troppo asciutto e utilizzare i ganci impastatori impostando una velocità bassa.

Risoluzione dei problemi

Problema	Causa possibile	Soluzione
Lo sbattitore non si accende.	Lo sbattitore non è collegato alla rete elettrica.	Collegare lo sbattitore alla presa di corrente e accenderlo.
	Gli accessori non sono fissati in modo sicuro all'unità motore dello sbattitore a mano.	Fissare le fruste per impastare o i ganci impastatori all'unità motore dello sbattitore a mano allineando le linguette e spingendo fino a quando non scattano in posizione. Assicurarsi che l'accessorio con l'ingranaggio sia inserito nell'alloggiamento contrassegnato con l'icona dell'ingranaggio.
	Lo sbattitore è stato utilizzato per un tempo superiore al massimo consigliato, che è di circa 1 minuto.	Lasciare raffreddare lo sbattitore per circa 2 minuti prima di utilizzarlo nuovamente.
Gli accessori non si muovono quando sono a contatto con gli ingredienti.	L'impasto è troppo asciutto.	Aggiungere liquido all'impasto.

Conservazione

Verificare che lo sbattitore sia freddo, pulito e asciutto prima di riporlo in un luogo fresco e asciutto.
Non avvolgere mai il cavo strettamente attorno allo sbattitore; avvolgerlo in modo morbido per evitare danni.

Specifiche

Codice prodotto: EK6773
Ingresso: 220–240 V ~ 50–60 Hz

Potenza: 300 W
Consumo energetico (modalità spento): 0,12 W

PL | Prosimy o zachowanie instrukcji do przyszłego wykorzystania.

Konserwacja i utrzymanie

KROK 1: Przed rozpoczęciem jakiegokolwiek czyszczenia lub konserwacji wyłącz mikser i odłącz go od zasilania sieciowego.
KROK 2: Przetrzyj jednostkę silnika miksera ręcznego oraz głowicę miksera stojącego miękką, wilgotną ściereczką i pozostaw do całkowitego wyschnięcia.
KROK 3: Umyj wszystkie końcówki, misę do mieszania oraz podstawę miksera stojącego w ciepłej wodzie z dodatkiem detergentu, następnie spłucz i dokładnie osusz. Nie używaj silnych ani ściernych detergentów ani zmywaków do czyszczenia miksera, ponieważ może to spowodować uszkodzenie. Końcówki mieszające (ubijaki) oraz końcówki do zagniatania ciasta nadają się do mycia w zmywarce.



UWAGA: Mikser należy czyścić po każdym użyciu.

Instrukcje użytkowania

Przed pierwszym użyciem

KROK 1: Przed podłączeniem miksera do zasilania sieciowego wyczyść go, postępując zgodnie z instrukcjami zawartymi w rozdziale „**Konserwacja i utrzymanie**”.
KROK 2: Ustaw podstawę stojącego na stabilnej, równej powierzchni, na wysokości zapewniającej wygodę użytkownikowi.



UWAGA: Podczas pierwszego użycia miksera może wydobywać się delikatny zapach. Jest to normalne i szybko ustępuje. Zapewnij odpowiednią wentylację wokół miksera.

Użytkowanie jako mikser ręczny

KROK 1: Przed podłączeniem jednostki silnika miksera ręcznego do zasilania sieciowego, dokładnie zamocuj końcówki, ustawiając wypustki zgodnie z gniazdami na końcówki i wciskając je do momentu usłyszenia kliknięcia. Końcówki z kołem zębatym na trzpieniu należy umieścić w gnieździe oznaczonym ikoną koła zębatego.
KROK 2: Umieść składniki do przygotowania w dzbanku lub misce do mieszania, następnie podłącz mikser ręczny do zasilania i włącz go.
KROK 3: Opusć końcówki do misy lub dzbanka do mieszania, a następnie przestaw przełącznik wyboru 5 prędkości na wybraną prędkość. Jeżeli wymagane jest mocniejsze mieszanie, przytrzymaj „**TURBO**”.
KROK 4: Powoli przesuwaj mikser ręczny ruchem zgodnym z ruchem wskazówek zegara, aby uniknąć rozpryskiwania. Po zakończeniu pracy przestaw przełącznik wyboru 5 prędkości na „0”, aby wyłączyć mikser ręczny.
KROK 5: Po zakończeniu użycia wyłącz mikser ręczny i odłącz go od zasilania sieciowego. Aby zdjąć końcówki, przytrzymując przycisk zwalniania końcówek, ostrożnie wyciągnij je na zewnątrz. Nie naciskaj przycisku zwalniania końcówek bez trzymania końcówek, ponieważ mogą one wypadnąć.



UWAGA: Podczas miksowania płynów, szczególnie gorących, używaj wysokiego naczynia lub mieszaj niewielkie ilości jednorazowo, aby ograniczyć rozlewanie, rozpryskiwanie oraz ryzyko oparzenia. Stopniowo zwiększaj prędkość do wymaganej wartości. Wyłącz mikser i odłącz go od zasilania sieciowego przed próbą demontażu końcówek oraz przed czyszczeniem. Maksymalny czas pracy wynosi ok. 1 minutę. Przed ponownym użyciem miksera ręcznego pozostaw urządzenie do ostygnięcia na około 2 minuty.

Użytkowanie jako mikser stojący

KROK 1: Przed podłączeniem jednostki silnika miksera ręcznego do zasilania sieciowego, dokładnie zamocuj końcówki, ustawiając wypustki zgodnie z gniazdami na końcówki i wciskając je do momentu usłyszenia kliknięcia. Końcówki z kołem zębatym na trzpieniu należy umieścić w gnieździe oznaczonym ikoną koła zębatego.
KROK 2: Połóż jedną rękę na górze głowicy miksera stojącego, a drugą naciśnij przycisk zwalniania nachylenia. Delikatnie unieś głowicę miksera stojącego, aż zablokuje się w pozycji otwartej.
KROK 3: Odmierz składniki do wymieszania i umieść je w misie do mieszania. Ustaw misę na podstawie miksera stojącego, upewniając się, że jest stabilnie osadzona.
KROK 4: Jedną ręką naciśnij przycisk zwalniania nachylenia, a drugą dociśnij głowicę miksera stojącego w dół, aż zablokuje się w pozycji zamkniętej.
KROK 5: Umieść jednostkę silnika miksera ręcznego na górze głowicy miksera stojącego i dociśnij, aż zablokuje się na swoim miejscu. Końcówki z kołem zębatym ustawiaj w linii ze złobioną krawędzią misy do mieszania.
KROK 6: Podłącz mikser stojący do zasilania sieciowego i włącz urządzenie.
KROK 7: Przeważ przełącznik wyboru 5 prędkości na wybraną prędkość. Misa do mieszania będzie powoli obracać się, aby wszystkie składniki zostały równomiernie wymieszane. Jeżeli potrzebujesz większej mocy mieszania, przytrzymaj „**TURBO**”.

KROK 8: W razie potrzeby zatrzymaj mikser ręczny, przestawiając przełącznik wyboru 5 prędkości na „0”, a następnie zbierz resztki masy ze ścianek miski przy pomocy drewnianej lub silikonowej szpatułki. Wznów mieszanie, przestawiając przełącznik z powrotem na wybraną prędkość.

KROK 9: Po zakończeniu mieszania wyłącz mikser ręczny, przestawiając przełącznik wyboru 5 prędkości na „0”.

KROK 10: Wyłącz mikser stojący i odłącz go od zasilania sieciowego.

KROK 11: Naciśnij przycisk zwalniania miksera ręcznego i delikatnie unieś jednostkę silnika miksera ręcznego, oddzielając ją od głowicy miksera stojącego. Aby zdjąć końcówki, przytrzymując przycisk zwalniania końcówek, ostrożnie wyciągnij je na zewnątrz. Nie naciskaj przycisku zwalniania końcówek bez trzymania końcówek, ponieważ mogą one wypaść.

KROK 12: Połóż jedną ręką na górze głowicy miksera stojącego, a drugą naciśnij przycisk zwalniania nachylenia. Delikatnie unieś głowicę miksera stojącego, aż zablokuje się w pozycji otwartej, a następnie wyjmij misę do mieszania.



UWAGA: Przed użyciem upewnij się, że miska do mieszania jest prawidłowo ustawiona, a końcówki są solidnie zamocowane; nie próbuj ich zdejmować, dopóki mikser stojący całkowicie się nie zatrzyma. Nie przepelniaj miski do mieszania. Zaleca się, aby zawsze rozpoczynać mieszanie od najniższej prędkości, stopniowo zwiększając ustawienie do wyższych obrotów; pozwoli to uniknąć rozpryskiwania składników.



OSTRZEŻENIE: Nigdy nie używaj miksera, gdy głowica miksera stojącego jest uniesiona. Nie uruchamiaj miksera, gdy miska do mieszania jest pusta.

Końcówki

Końcówki mieszające (ubijaki) doskonale nadają się do mieszania lekkich składników, takich jak białka jaj, śmietana czy desery instant. Aby zapobiec rozlewaniu, zaleca się rozpoczęcie pracy od najniższych obrotów i stopniowe zwiększanie prędkości, zmieniając ustawienia jedno po drugim.

Końcówki do zagniatania ciasta są idealne do mieszania ciasta na chleb. Dla uzyskania najlepszych rezultatów upewnij się, że ciasto nie jest zbyt suche i używaj końcówek do zagniatania ciasta na niższych obrotach.

Rozwiązywanie problemów

Problem	Możliwa przyczyna	Rozwiązanie
Mikser nie działa.	Mikser nie jest podłączony do zasilania sieciowego.	Podłącz mikser do zasilania sieciowego i włącz urządzenie.
	Końcówki nie zostały prawidłowo zamocowane w jednostce silnika miksera ręcznego.	Zamocuj końcówki mieszające (ubijaki) lub końcówki do zagniatania ciasta w jednostce silnika miksera ręcznego, ustawiając wypustki zgodnie z odpowiadającymi im gniazdami i wciskając, aż usłyszysz kliknięcie. Upewnij się, że końcówka z kołem zębatym została umieszczona w gnieździe oznaczonym ikoną koła zębatego.
	Mikser był używany dłużej niż zalecany maksymalny czas pracy, który wynosi około 1 minuty.	Przed ponownym użyciem pozwól mikserowi ostygnąć przez ok. 2 minuty.
Końcówki nie poruszają się podczas kontaktu ze składnikami.	Masa jest zbyt sucha.	Dodaj płyn do masy.

Przechowywanie

Upewnij się, że mikser jest wystudzony, czysty i suchy przed odłożeniem go w chłodne, suche miejsce. Nigdy nie owijaj przewodu ściśle wokół miksera; owijaj go luźno, aby nie doprowadzić do uszkodzenia.

Specyfikacja

Kod produktu: EK6773
Zasilanie: 220–240 V ~ 50–60 Hz

Moc wyjściowa: 300 W
Pobór mocy (tryb wyłączenia): 0,12 W

Progress Guarantee

UK CUSTOMERS ONLY

EN | Subject to the care and use being followed, the Progress guarantee promises to replace, substitute or refund any product that fails due to faulty workmanship or materials. This guarantee does not cover any damage caused by accident or misuse and is in addition to your statutory rights. Should any defects due to faulty workmanship or materials appear within 12 months from the date of purchase, please return the goods with proof of purchase to the retailer. For any further queries, visit www.progresscookshop.com. To be eligible for the extended guarantee, go to guarantee.upplc.com/progress and register your product within 30 days of purchase.

EU CUSTOMERS ONLY

EN | Should any defects due to faulty workmanship or materials appear within 2 years from the date of purchase, please return the goods with proof of purchase to the retailer. For any further queries, visit www.progresscookshop.com. To be eligible for the extended guarantee, go to guarantee.upplc.com/progress and register your product within 30 days of purchase.

FR | Si des défauts dus à un problème de fabrication ou aux matériaux apparaissent dans les deux ans suivant la date d'achat, veuillez renvoyer les articles avec la preuve d'achat au détaillant. Pour toute autre question, veuillez nous contacter à l'adresse customerservice@progresscookshop.com. Pour bénéficier de l'extension de garantie, rendez-vous sur guarantee.upplc.com/progress et enregistrez votre produit dans les 30 jours suivant l'achat.

NL | Indien er binnen 2 jaar na de aankoopdatum defecten optreden als gevolg van een productiefout of gebrekkig materiaal, kunt u het product met het aankoopbewijs retourneren. Neem voor verdere vragen contact met ons op via customerservice@progresscookshop.com. Om in aanmerking te komen voor de verlengde garantie, gaat u naar guarantee.upplc.com/progress en registreert u uw product binnen 30 dagen na aankoop.

DE | Sollten in den ersten 2 Jahren nach dem Kauf Verarbeitungs- oder Materialmängel auftreten, senden Sie die Ware bitte samt Kaufbeleg an den Einzelhändler zurück. Wenn Sie weitere Fragen haben, kontaktieren Sie uns unter customerservice@progresscookshop.com. Um Anspruch auf die erweiterte Garantie zu haben, gehen Sie zu guarantee.upplc.com/progress und registrieren Sie Ihr Produkt innerhalb von 30 Tagen ab dem Kaufdatum.

ES | Si aparece cualquier defecto debido a un acabado o materiales defectuosos en un plazo de 2 años a partir de la fecha de compra, devuelva el producto con el justificante de compra al distribuidor. Para cualquier otra consulta, póngase en contacto con nosotros en customerservice@progresscookshop.com. Para acceder a la garantía ampliada, vaya a guarantee.upplc.com/progress y registre el producto en un plazo de 30 días a partir de la fecha de compra.

PT | Caso surjam quaisquer avarias devido a defeitos de fabrico ou materiais no prazo de 2 anos após a data de compra, devolva os produtos com um comprovativo de compra ao comerciante. Para outras questões, contacte-nos através do e-mail customerservice@progresscookshop.com. Para ser elegível para a garantia prolongada, aceda a guarantee.upplc.com/progress e registre o seu produto até 30 dias após a compra.

IT | Se dovessero presentarsi problemi dovuti a difetti di fabbricazione o dei materiali impiegati entro 2 anni dalla data di acquisto, restituire il prodotto con la prova di acquisto al rivenditore. Per ulteriori domande, è possibile contattarci all'indirizzo customerservice@progresscookshop.com. Per usufruire della garanzia estesa, accedere alla pagina guarantee.upplc.com/progress e registrare il prodotto entro 30 giorno dalla data di acquisto.

PL | W przypadku pojawienia się wad robocizny lub wad materiałowych w ciągu 2 lat od daty zakupu produktu należy zwrócić go sprzedawcy wraz z dowodem zakupu. W przypadku dalszych pytań prosimy o kontakt pod adresem: customerservice@progresscookshop.com. Aby skorzystać z przedłużonej gwarancji, przejdź na stronę guarantee.upplc.com/progress i zarejestruj swój produkt w ciągu 30 dni od daty zakupu.



FR

**Cet appareil
se recycle**



À DÉPOSER
EN MAGASIN

OU



À DÉPOSER
EN DÉCHÈTERIE

Points de collecte sur www.quefairedemesdechets.fr
Privilégiez la réparation ou le don de votre appareil !

Manufactured by:
Ultimate Products UK Ltd.,
Victoria Street, Manchester OL9 0DD. **UK.**
Ultimate Products Europe Ltd.,
19 Baggot Street Lower, Dublin D02 X658. **ROI.**

MADE IN CHINA.

©Progress trademark. All rights reserved.

CD280825/MD000000/V1