

User manual

Candyfloss maker

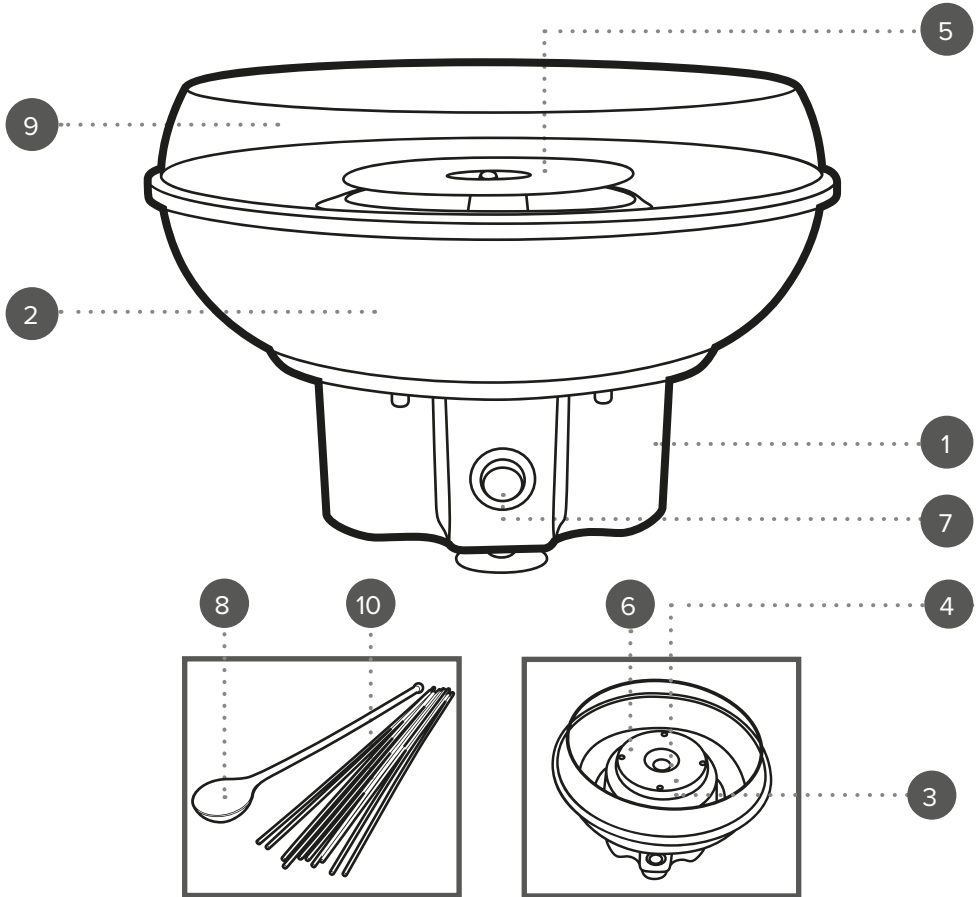

Fig. 1

EN | Description of parts

1. Candyfloss maker base unit
2. Plastic bowl
3. Sugar pan (removable)
4. Sugar inlet
5. Driving shaft thread (not visible when fully assembled)
6. Heating element (non-removable)
7. On/off switch
8. Measuring spoon
9. Splash guard
10. Candyfloss sticks

FR | Description des pièces

1. Base de la machine à barbe à papa
2. Bol en plastique
3. Coupelle à sucre (amovible)
4. Entrée du sucre
5. Filetage de l'arbre d'entraînement (non visible une fois assemblé)
6. Élément chauffant (non amovible)
7. Bouton marche/arrêt
8. Cuillère de dosage
9. Pare-éclaboussures
10. Bâtons

NL | Beschrijving van onderdelen

1. Basisunit van de suikerspinmachine
2. Plastic kom
3. Suikerbak (uitneembaar)
4. Suikeropening
5. Schroef aandrijfjas (niet zichtbaar als de machine volledig is gemonteerd)
6. Verwarmingselement (niet verwijderbaar)
7. Aan-uitschakelaar
8. Maatlepel
9. Spatscherm
10. Suikerspinstokjes

DE | Beschreibung der Teile

1. Basiseinheit der Zuckerwattemaschine
2. Kunststoffschale
3. Zuckerpfanne (entfernbar)
4. Zucker-Einlass
5. Gewinde der Antriebswelle (nicht sichtbar, wenn Maschine komplett zusammengebaut ist)
6. Heizelement (nicht entfernbar)
7. Ein-/Ausschalter
8. Messlöffel
9. Spritzschutz
10. Zuckerwattestiele

ES | Descripción de las piezas

1. Unidad base de la máquina de algodón de azúcar
2. Recipiente de plástico
3. Recipiente para el azúcar (extraíble)
4. Entrada del azúcar
5. Eje de transmisión (invisible cuando está completamente montada)
6. Resistencia (no extraíble)
7. Interruptor de encendido/apagado
8. Cuchara medidora
9. Protector antisalpicaduras
10. Palitos para el algodón de azúcar

PT | Descrição das peças

1. Unidade de base da máquina de algodão-doce
2. Taça de plástico
3. Recipiente do açúcar (amovível)
4. Entrada de açúcar
5. Disco rotativo (não visível quando a máquina está totalmente montada)
6. Resistência (não amovível)
7. Botão de ligar/desligar
8. Colher de medição
9. Proteção contra salpicos
10. Paus para algodão-doce

IT | Descrizione dei componenti

1. Unità principale della macchina per zucchero filato
2. Contenitore in plastica
3. Recipiente dello zucchero (rimovibile)
4. Apertura per lo zucchero
5. Filettatura dell'albero motore (non visibile quando la macchina è completamente montata)
6. Elemento riscaldante (non rimovibile)
7. Interruttore di accensione/spengimento
8. Cucchiaino dosatore
9. Paraspruzzi
10. Bastoncini per zucchero filato

PL | Opis części

1. Podstawa maszyny do waty cukrowej
2. Plastikowa miska
3. Pojemnik na cukier (wymowany)
4. Wlot cukru
5. Gwint wału napędowego (niewidoczny po pełnym zmontowaniu)
6. Element grzewczy (niewymowany)
7. Przełącznik wł./wył.
8. Miarka
9. Osłona przeciwrozpryskowa
10. Patyczki do waty cukrowej

Important safety

Please read carefully

FR | Informations de sécurité importantes

Veillez les lire attentivement

NL | Belangrijk voor de veiligheid

Lees zorgvuldig

DE | Wichtige Sicherheitsinformationen

Bitte sorgfältig lesen

ES | Seguridad importante

Lea con atención

PT | Informações de segurança importantes

Leia atentamente

IT | Importanti istruzioni di sicurezza

Leggere attentamente

PL | Ważna informacja dotycząca bezpieczeństwa

Przeczytaj uważnie



EN | Please retain instructions for future reference.

SAFETY INSTRUCTIONS

- When using electrical appliances, basic safety precautions should always be followed.
- Check that the voltage indicated on the rating plate corresponds with that of the local network before connecting the appliance to the mains power supply.
- This appliance can be used by children aged from 8 years and above and persons with reduced physical, sensory or mental capabilities and knowledge, if they have been supervised/instructed and understand the hazards involved.
- Children shall not play with the appliance.
- Children should not perform cleaning or user maintenance, unless they are older than 8 and supervised.
- This appliance is not a toy.
- If the power supply cord, plug or any part of the appliance is malfunctioning or if it has been dropped or damaged, cease using the product immediately to avoid potential injury.
- This appliance contains no user serviceable parts, only a qualified electrician should carry out repairs. Improper repairs may place the user at risk of harm.
- Keep the appliance and its power supply cord out of the reach of children.
- Keep the appliance out of the reach of children when it is switched on or cooling down.
- Keep the appliance and its power supply cord away from heat or sharp edges that could cause damage.
- Keep the power supply cord away from any parts of the appliance that may become hot during use.
- Keep the appliance away from other heat emitting appliances.
- Do not allow the power supply cord to hang over worktops, touch hot surfaces or become twisted.
- Do not immerse the electrical components of the appliance in water or any other liquid.
- Do not operate the appliance with wet hands or if any connections are wet.
- If this appliance falls or accidentally becomes immersed in water, unplug it from the wall outlet immediately. Do not reach into the water.
- Do not leave the appliance unattended whilst connected to the mains power supply.
- Do not remove the appliance from the mains power supply by pulling the cord; switch it off and remove the plug by hand.
- Do not pull or carry the appliance by its power supply cord.
- Do not use the appliance for anything other than its intended use.
- Do not use any accessories other than those supplied.
- Do not use this appliance outdoors.
- Do not store the appliance in direct sunlight or in high humidity conditions.
- Do not move the appliance whilst it is in use.
- Always unplug the appliance after use and allow it to cool fully before any cleaning, user maintenance or storing away.

- Always use the appliance on a stable, heat-resistant surface, at a height that is comfortable for the user.
- This appliance should not be operated by means of an external timer or separate remote control system.
- Use of an extension cord with the appliance is not recommended.
- This appliance is intended for domestic use only. It should not be used for commercial purposes.



CAUTION: Hot surface – do not touch hot sections or heating components of the appliance.



WARNING: Keep the appliance away from flammable materials.

FR | Veuillez conserver ces instructions pour référence ultérieure.

CONSIGNES DE SÉCURITÉ

- Lors de l'utilisation d'appareils électriques, les consignes élémentaires de sécurité doivent toujours être respectées.
- Vérifiez que la tension indiquée sur la plaque signalétique correspond à celle du réseau local avant de brancher l'appareil sur l'alimentation secteur.
- Cet appareil peut être utilisé par des enfants à partir de 8 ans et toute personne aux capacités physiques, sensorielles ou mentales réduites, à la seule condition qu'ils soient surveillés ou informés de l'utilisation appropriée de l'appareil et soient conscients des risques inhérents à son utilisation.
- Les enfants ne doivent pas jouer avec l'appareil.
- Les enfants ne doivent procéder ni au nettoyage ni à la maintenance de l'appareil sauf s'ils ont plus de 8 ans et qu'ils sont sous surveillance.
- Cet appareil n'est pas un jouet.
- Si le cordon d'alimentation, la prise ou toute autre partie de l'appareil ne fonctionne pas correctement, ou si l'appareil est tombé ou endommagé, cessez immédiatement d'utiliser le produit pour éviter tout risque de blessure.
- Cet appareil ne contient aucune pièce réparable par l'utilisateur ; seul un électricien qualifié est autorisé à effectuer des réparations. Des réparations hasardeuses peuvent mettre l'utilisateur en danger.
- Tenez l'appareil et son cordon d'alimentation hors de portée des enfants.
- Tenez l'appareil hors de portée des enfants lorsqu'il est allumé ou qu'il refroidit.
- Tenez l'appareil et son cordon d'alimentation à l'écart de toute source de chaleur ou de tout bord tranchant susceptible de les endommager.
- Tenez le cordon d'alimentation à l'écart de toute pièce de l'appareil qui pourrait devenir chaude pendant son utilisation.
- Tenez l'appareil à l'écart d'autres appareils émettant de la chaleur.
- Veillez à ce que le cordon d'alimentation ne pende pas au-dessus du plan de travail, ne touche pas de surfaces chaudes et ne se torde pas.

- N'immergez pas les composants électriques de l'appareil dans l'eau ni dans tout autre liquide.
- N'utilisez pas l'appareil avec les mains mouillées ou si les connecteurs sont mouillés.
- Si l'appareil tombe dans l'eau accidentellement, débranchez-le immédiatement de l'alimentation secteur. Ne mettez pas les mains dans l'eau.
- Ne laissez pas l'appareil sans surveillance lorsqu'il est branché sur l'alimentation secteur.
- Ne débranchez pas l'appareil de l'alimentation secteur en tirant sur le cordon d'alimentation ; éteignez-le et débranchez-le à la main.
- Ne tirez pas et ne transportez pas l'appareil par son cordon d'alimentation.
- N'utilisez pas l'appareil à d'autres fins que celles pour lesquelles il a été conçu.
- N'utilisez pas d'accessoires autres que ceux fournis.
- N'utilisez pas cet appareil à l'extérieur.
- Ne laissez pas l'appareil à la lumière directe du soleil ou dans des conditions d'humidité élevée.
- Ne déplacez pas l'appareil lorsqu'il est en cours d'utilisation.
- Débranchez toujours l'appareil après utilisation et laissez-le refroidir complètement avant de le nettoyer, de procéder à son entretien ou de le ranger.
- Utilisez toujours l'appareil sur une surface stable et résistante à la chaleur, à une hauteur confortable.
- N'utilisez pas de minuteur externe ni de système de commande à distance avec cet appareil.
- L'utilisation d'une rallonge avec l'appareil est déconseillée.
- Cet appareil est destiné à un usage domestique uniquement. Il ne doit pas être utilisé à des fins commerciales.



ATTENTION : surface chaude. Ne touchez pas les parties chaudes ou les composants chauffants de l'appareil.



AVERTISSEMENT : tenez l'appareil à l'écart des matériaux inflammables.

NL | Bewaar de instructies voor toekomstige raadpleging.

VEILIGHEIDSINSTRUCTIES

- Bij het gebruik van elektrische apparaten moeten altijd de standaard veiligheidsmaatregelen worden opgevolgd.
- Controleer of het voltage aangegeven op het typeplaatje overeenkomt met dat van het lokale netwerk voordat u het apparaat op de netspanning aansluit.
- Kinderen vanaf 8 jaar en mensen met verminderde lichamelijke, zintuiglijke of geestelijke vermogens of met een gebrek aan kennis mogen dit apparaat alleen onder toezicht gebruiken, of nadat ze instructie hebben ontvangen en als ze de gevaren van het gebruik begrijpen.
- Kinderen mogen niet met het apparaat spelen.
- Kinderen mogen dit apparaat alleen schoonmaken of onderhouden als ze ouder zijn dan 8 jaar en er toezicht wordt gehouden.

- Dit apparaat is geen speelgoed.
- Als het netsnoer, de stekker of een onderdeel van het apparaat defect, gevallen of beschadigd is, stop dan onmiddellijk met het gebruik van het product om mogelijk letsel te voorkomen.
- Dit apparaat bevat geen onderdelen die door de gebruiker kunnen worden onderhouden. Alleen een gekwalificeerde elektricien mag reparaties uitvoeren. Bij onjuiste reparaties kan de gebruiker letsel oplopen.
- Houd het apparaat en het netsnoer buiten het bereik van kinderen.
- Houd het apparaat buiten het bereik van kinderen wanneer het is ingeschakeld of aan het afkoelen is.
- Houd het apparaat en het netsnoer uit de buurt van warmtebronnen en scherpe randen die schade kunnen veroorzaken.
- Houd het netsnoer uit de buurt van onderdelen van het apparaat die tijdens gebruik heet kunnen worden.
- Houd het apparaat uit de buurt van andere apparaten die warmte afgeven.
- Laat het netsnoer niet over werkbladen hangen of in aanraking komen met hete oppervlakken, en zorg dat het niet gedraaid zit.
- Dompel de elektrische componenten van het apparaat niet onder in water of een andere vloeistof.
- Gebruik het apparaat niet met natte handen of als de aansluitingen nat zijn.
- Als dit apparaat valt of per ongeluk in water wordt ondergedompeld, haal dan onmiddellijk de stekker uit het stopcontact. Steek uw hand niet in het water.
- Laat het apparaat niet onbeheerd achter terwijl het is aangesloten op het stopcontact.
- Haal de stekker niet uit het stopcontact door aan het snoer te trekken; schakel het apparaat uit en verwijder de stekker met de hand.
- Draag het apparaat niet aan het netsnoer en trek ook niet aan het snoer.
- Gebruik het apparaat niet voor andere doeleinden dan waarvoor het is bedoeld.
- Gebruik geen andere accessoires dan de meegeleverde accessoires.
- Gebruik dit apparaat niet buitenshuis.
- Berg het apparaat niet op in direct zonlicht of in vochtige omstandigheden.
- Verplaats het apparaat niet terwijl het in gebruik is.
- Haal altijd na gebruik de stekker uit het stopcontact en laat het apparaat volledig afkoelen voordat u het schoonmaakt, onderhoudt of opbergt.
- Gebruik het apparaat altijd op een stabiele, hittebestendige ondergrond, op een hoogte die comfortabel is voor de gebruiker.
- Dit apparaat mag niet worden bediend met een externe timer of een afzonderlijk afstandsbedieningssysteem.
- Het gebruik van een verlengsnoer wordt afgeraden.
- Dit apparaat is uitsluitend bedoeld voor huishoudelijk gebruik. Het mag niet worden gebruikt voor commerciële doeleinden.



LET OP: Heet oppervlak – raak het hete gedeelte of de verwarmingsonderdelen van het apparaat niet aan.



WAARSCHUWING: Houd het product uit de buurt van brandbare materialen.

DE | Bitte bewahren Sie die Anweisungen zur späteren Verwendung auf.

SICHERHEITSHINWEISE

- Bei der Verwendung elektrischer Geräte sind stets die grundlegenden Sicherheitsvorkehrungen zu beachten.
- Überprüfen Sie, ob die auf dem Typenschild angegebene Spannung mit der des lokalen Netzwerks übereinstimmt, bevor Sie das Gerät an das Stromnetz anschließen.
- Dieses Gerät kann von Kindern ab 8 Jahren verwendet werden und Personen mit eingeschränkten physischen, sensorischen oder geistigen Fähigkeiten und Wissen, solange sie unter Aufsicht sind oder eine Anleitung erhalten haben und in der Lage sind, die Gefahrenquellen im vollen Umfang zu verstehen.
- Das Gerät ist kein Kinderspielzeug.
- Kinder dürfen Reinigungs- oder Wartungsarbeiten nur durchführen, wenn sie mindestens 8 Jahre alt sind und beaufsichtigt werden.
- Dieses Gerät ist kein Spielzeug.
- Wenn das Netzkabel, der Stecker oder ein Teil des Geräts defekt sind oder dieses fallen gelassen oder beschädigt wurde, stellen Sie die Benutzung des Produkts umgehend ein, um potenzielle Verletzungen zu vermeiden.
- Dieses Gerät enthält keine Teile, die vom Benutzer gewartet werden können. Reparaturen dürfen nur von einem ausgebildeten Elektriker durchgeführt werden. Durch unsachgemäße Reparaturen kann der Benutzer Risiken ausgesetzt werden.
- Bewahren Sie das Gerät und sein Netzkabel außerhalb der Reichweite von Kindern auf.
- Das Gerät muss sich, wenn es eingeschaltet ist oder abkühlt, außerhalb der Reichweite von Kindern befinden.
- Halten Sie das Gerät und sein Netzkabel von Hitze oder scharfen Kanten fern, die Schäden verursachen könnten.
- Halten Sie das Netzkabel von Teilen des Geräts fern, die während des Betriebs heiß werden könnten.
- Halten Sie das Gerät von anderen Geräten fern, die Wärme ausstrahlen.
- Lassen Sie das Netzkabel nicht über Arbeitsflächen hängen oder mit heißen Oberflächen in Kontakt kommen und verdrehen Sie es nicht.
- Tauchen Sie die elektrischen Komponenten des Geräts nicht in Wasser oder andere Flüssigkeiten.
- Betreiben Sie das Gerät nicht mit nassen Händen oder wenn die Anschlüsse nass sind.
- Wenn das Gerät herunterfällt oder versehentlich in Wasser getaucht wird, ziehen Sie sofort den Netzstecker aus der Steckdose. Greifen Sie nicht in das Wasser.
- Lassen Sie das Gerät nicht unbeaufsichtigt, während es an das Stromnetz angeschlossen ist.
- Ziehen Sie den Netzstecker des Geräts nicht aus der Steckdose, indem Sie am Kabel ziehen. Schalten Sie es aus und ziehen Sie den Stecker von Hand ab.

- Ziehen oder tragen Sie das Gerät nicht am Netzkabel.
- Verwenden Sie das Gerät nur für den vorgesehenen Zweck.
- Verwenden Sie ausschließlich das mitgelieferte Zubehör.
- Verwenden Sie dieses Gerät nicht im Freien.
- Lagern Sie das Gerät nicht in direktem Sonnenlicht oder bei hoher Luftfeuchtigkeit.
- Bewegen Sie das Gerät nicht, während es verwendet wird.
- Trennen Sie das Gerät nach der Verwendung immer vom Stromnetz und vergewissern Sie sich vor jeder Reinigung oder Wartung sowie vor dem Aufbewahren, dass es vollständig abgekühlt ist.
- Verwenden Sie das Gerät immer auf einer stabilen, hitzebeständigen Oberfläche, die sich für den Benutzer in einer angenehmen Höhe befindet.
- Dieses Gerät darf nicht mit einem externen Timer oder einem separaten Fernbedienungssystem betrieben werden.
- Es wird nicht empfohlen, das Gerät zusammen mit einem Verlängerungskabel zu verwenden.
- Dieses Gerät ist nur für den Hausgebrauch vorgesehen. Es sollte nicht für kommerzielle Zwecke verwendet werden.



ACHTUNG: Heiße Oberfläche – Berühren Sie keine heißen Bereiche und Bauteile des Geräts.



WARNUNG: Das Gerät von entflammaren Materialien fernhalten.

ES | Conserve estas instrucciones para poder consultarlas en el futuro.

INSTRUCCIONES DE SEGURIDAD

- Siga siempre las precauciones básicas de seguridad al usar aparatos eléctricos.
- Compruebe que el voltaje indicado en la placa coincide con el de la red local antes de conectar el dispositivo a la corriente eléctrica.
- Este dispositivo puede ser usado por niños de 8 años en adelante y por personas con capacidades físicas, sensoriales o mentales reducidas o sin conocimientos al respecto, siempre y cuando se les den instrucciones y se los supervise, y solo si comprenden los riesgos que su uso conlleva.
- Los niños no deben jugar con el dispositivo.
- A menos que sean mayores de 8 años y estén bajo supervisión, los niños no deben realizar labores de limpieza ni de mantenimiento del dispositivo.
- Este dispositivo no es un juguete.
- Deje de utilizar el dispositivo inmediatamente si el cable de alimentación, el enchufe o cualquier otra pieza no funcionan correctamente, o si ha sufrido alguna caída o algún otro tipo de daño, para evitar posibles lesiones.
- Este dispositivo contiene piezas que el usuario no puede reparar, por lo que es necesario que un electricista cualificado se ocupe de las reparaciones pertinentes. Una reparación inadecuada puede poner al usuario en riesgo de sufrir daños.
- Mantenga el dispositivo y el cable de alimentación fuera del alcance de los niños.

- Mantenga el dispositivo fuera del alcance de los niños cuando esté encendido o mientras se esté enfriando.
- Mantenga el dispositivo y el cable de alimentación alejados de fuentes de calor o bordes afilados que puedan causar daños.
- Mantenga el cable de alimentación alejado de las partes del dispositivo que puedan calentarse durante el uso.
- Mantenga el dispositivo alejado de otros que emitan calor.
- No deje que el cable de alimentación cuelgue de la encimera, toque superficies calientes ni se retuerza.
- No sumerja los componentes eléctricos del aparato en agua u otros líquidos.
- No manipule el aparato con las manos mojadas ni si alguna de las conexiones está húmeda.
- Si el aparato sufre una caída o se sumerge accidentalmente en agua, desenchúfelo inmediatamente de la toma de corriente. No sumerja las manos en el agua.
- Supervise el dispositivo mientras esté conectado a la corriente eléctrica.
- No desconecte el aparato de la corriente eléctrica tirando del cable. En su lugar, apáguelo y retire el enchufe con la mano.
- No transporte ni mueva el dispositivo agarrándolo por el cable de alimentación.
- No utilice el dispositivo para ningún otro uso que no sea el previsto.
- No utilice accesorios diferentes a los incluidos.
- No utilice el dispositivo al aire libre.
- Guarde el dispositivo alejado de la luz solar directa y de la humedad.
- No mueva el dispositivo mientras esté en uso.
- Desenchufe siempre el aparato después de cada uso y deje que se enfríe por completo antes de almacenarlo o de realizar cualquier labor de limpieza o de mantenimiento.
- Utilice siempre el dispositivo sobre una superficie estable, resistente al calor y a una altura que sea cómoda para el usuario.
- Este dispositivo no debe utilizarse con un temporizador externo ni un sistema de control remoto independiente.
- No se recomienda el uso de un cable alargador con el dispositivo.
- Este dispositivo está diseñado exclusivamente para el uso doméstico. No debe utilizarse para fines comerciales.



PRECAUCIÓN: Superficie caliente: no toque las partes calientes ni los componentes calefactores del aparato.



ADVERTENCIA: Mantenga el dispositivo alejado de materiales inflamables.

PT | Conserve estas instruções para referência futura.

INSTRUÇÕES DE SEGURANÇA

- Quando utilizar aparelhos elétricos, as precauções básicas de segurança devem ser sempre seguidas.

- Verifique se a tensão indicada na placa de classificação corresponde à da rede local antes de ligar o aparelho à tomada elétrica.
- Este aparelho pode ser utilizado por crianças a partir dos 8 anos de idade e por pessoas com limitações físicas, sensoriais ou mentais ou com falta de conhecimento, desde que as mesmas tenham sido supervisionadas/instruídas e compreendam os perigos associados.
- O aparelho não deve servir de brinquedo para crianças.
- As crianças não devem efetuar a limpeza ou a manutenção a realizar pelo utilizador, exceto se tiverem idade superior a 8 anos e sejam supervisionadas.
- Este aparelho não é um brinquedo.
- Em caso de queda ou danos do aparelho ou de avaria no cabo de alimentação, na ficha ou em qualquer peça do aparelho, pare imediatamente de utilizar o produto para evitar potenciais ferimentos.
- Este aparelho não contém peças que possam ser reparadas pelo utilizador; apenas um eletricista qualificado deve efetuar reparações. As reparações incorretas podem colocar o utilizador em risco de ferimentos.
- Mantenha o aparelho e o respetivo cabo de alimentação fora do alcance das crianças.
- Mantenha o aparelho fora do alcance das crianças quando estiver ligado ou a arrefecer.
- Mantenha o aparelho e o cabo de alimentação afastados de fontes de calor ou arestas afiadas que possam causar danos.
- Mantenha o cabo de alimentação afastado de quaisquer peças do aparelho que possam aquecer durante a utilização.
- Mantenha o aparelho afastado de outros aparelhos que irradiem calor.
- Não permita que o cabo de alimentação fique pendurado em bancadas, toque em superfícies quentes ou fique torcido.
- Não mergulhe os componentes elétricos do aparelho dentro de água ou de qualquer outro líquido.
- Não utilize o aparelho com as mãos molhadas ou se alguma ligação estiver molhada.
- Se cair ou ficar acidentalmente submerso em água, desligue o aparelho imediatamente da tomada. Não toque na água.
- Não deixe o aparelho sem vigilância enquanto estiver ligado à tomada elétrica.
- Não desligue o aparelho da tomada elétrica puxando pelo cabo. Desligue e retire a ficha à mão.
- Não puxe nem transporte o aparelho segurando-o pelo cabo de alimentação.
- Não utilize o aparelho para outro fim que não o previsto.
- Não utilize outros acessórios que não os fornecidos.
- Não utilize este aparelho no exterior.
- Não guarde o aparelho sob luz solar direta ou em condições de humidade elevada.
- Não tente mudar o aparelho de local enquanto estiver em funcionamento.
- Desligue sempre a ficha do aparelho após a utilização e deixe-o arrefecer completamente antes de efetuar qualquer operação de limpeza ou manutenção do utilizador ou de o armazenar.

- Utilize sempre o aparelho numa superfície estável e resistente ao calor, a uma altura confortável para o utilizador.
- Este aparelho não deve ser utilizado com um temporizador externo nem um sistema de controlo remoto separado.
- Não se recomenda a utilização de um cabo de extensão com o aparelho.
- Este aparelho destina-se apenas a uso doméstico. Não deve ser utilizado para fins comerciais.



CUIDADO: superfície quente – não toque nas secções quentes nem nos componentes de aquecimento do aparelho.



AVISO: mantenha o aparelho afastado de materiais inflamáveis.

IT | Conservare il manuale di istruzioni per riferimento futuro.

ISTRUZIONI DI SICUREZZA

- Durante l'uso di apparecchiature elettriche, è necessario osservare le precauzioni di sicurezza di base.
- Prima di collegare l'apparecchio all'alimentazione elettrica, verificare che la tensione indicata sull'apposita targhetta corrisponda a quella della rete locale.
- Questo apparecchio può essere usato da bambini a partire da 8 anni e da persone con ridotte capacità fisiche, sensoriali o mentali, o non in possesso della necessaria esperienza e conoscenza, solo in presenza di un supervisore e solo dopo aver ricevuto istruzioni sul suo impiego e sui rischi associati.
- Non lasciare che i bambini giochino con il prodotto.
- La pulizia e la manutenzione non devono essere effettuate da bambini, a meno che non abbiano almeno 8 anni e non siano supervisionati da un adulto.
- Questo apparecchio non è un giocattolo.
- Se il cavo di alimentazione, la spina o una qualsiasi parte dell'apparecchio non funziona correttamente o se ha subito cadute o danni, interrompere immediatamente l'uso del prodotto onde evitare possibili lesioni.
- Questo apparecchio non contiene parti riparabili dall'utente, rivolgersi esclusivamente a un elettricista qualificato per la riparazione. Le riparazioni improprie possono provocare danni agli utenti.
- Tenere l'apparecchio e il cavo di alimentazione fuori dalla portata dei bambini.
- Tenere l'apparecchio fuori dalla portata dei bambini quando è acceso e in fase di raffreddamento.
- Tenere l'apparecchio e il cavo di alimentazione lontano da fonti di calore o bordi affilati per evitare danni.
- Tenere il cavo di alimentazione lontano da qualsiasi parte dell'apparecchio che potrebbe surriscaldarsi durante l'uso.
- Tenere l'apparecchio lontano da altre apparecchiature che producono calore.
- Evitare che il cavo di alimentazione rimanga sospeso su piani di lavoro, entri in contatto con superfici calde o si intrecci.
- Non immergere i componenti elettrici dell'apparecchio in acqua o in altri liquidi.

- Non utilizzare l'apparecchio con le mani bagnate o se i collegamenti sono umidi.
- Se l'apparecchio cade o viene involontariamente immerso nell'acqua, scollegarlo immediatamente dalla presa a muro. Non tentare di afferrarlo in acqua.
- Non lasciare l'apparecchio incustodito quando è collegato all'alimentazione elettrica.
- Non scollegare l'apparecchio dall'alimentazione elettrica tirando il cavo; è consigliabile prima spegnerlo e poi estrarre la spina con cautela.
- Non tirare o trasportare l'apparecchio tramite il cavo di alimentazione.
- Non utilizzare l'apparecchio per scopi diversi dall'uso previsto.
- Non utilizzare accessori diversi da quelli forniti in dotazione.
- Non utilizzare questo apparecchio all'aperto.
- Non conservare l'apparecchio alla luce diretta del sole o in condizioni di umidità elevata.
- Non spostare l'apparecchio mentre è in funzione.
- Scollegare l'apparecchio dall'alimentazione elettrica dopo l'uso e lasciarlo raffreddare completamente prima di eseguire operazioni di pulizia o manutenzione o prima di riporlo.
- Utilizzare sempre l'apparecchio su una superficie stabile e resistente al calore, a un'altezza confortevole.
- L'apparecchio non deve essere azionato mediante timer esterno o telecomando separato.
- Si sconsiglia l'uso di prolunghe.
- Questo apparecchio è destinato esclusivamente all'uso domestico, non a scopi commerciali.



ATTENZIONE: superficie calda! Non toccare le superfici calde o i componenti dell'apparecchio che generano calore.



AVVERTENZA: tenere l'apparecchio lontano da materiali infiammabili.

PL | Prosimy o zachowanie niniejszej instrukcji na przyszłość.

ISTRUKCJE DOTYCZĄCE BEZPIECZEŃSTWA

- Podczas używania urządzeń elektrycznych zawsze należy stosować podstawowe środki ostrożności.
- Przed podłączeniem urządzenia do zasilania sieciowego należy sprawdzić, czy napięcie podane na tabliczce znamionowej jest zgodne z napięciem w sieci lokalnej.
- To urządzenie może być użytkowane przez dzieci w wieku od 8 lat oraz przez osoby o ograniczonej sprawności fizycznej, sensorycznej lub umysłowej, a także przez osoby nieposiadające odpowiedniej wiedzy, o ile znajdują się one pod nadzorem osoby odpowiedzialnej za ich bezpieczeństwo lub otrzymały od niej instrukcje dotyczące bezpiecznego użytkowania urządzenia i o ile są świadome związanych z tym zagrożeń.
- Zabrania się dzieciom zabawy urządzeniem.
- Dzieci nie powinny przeprowadzać czyszczenia ani konserwacji urządzenia, chyba że mają co najmniej 8 lat i są nadzorowane.
- Ten produkt nie jest zabawką.

- Jeśli przewód zasilający, wtyczka lub inna część urządzenia nie działają prawidłowo bądź zostały upuszczone lub zniszczone, należy natychmiast przerwać użytkowanie urządzenia w celu uniknięcia potencjalnych obrażeń.
- To urządzenie nie zawiera części, które mogą być serwisowane przez użytkownika. Naprawy należy powierzyć wyłącznie wykwalifikowanemu elektrykowi. Nieprawidłowo przeprowadzona naprawa może narazić użytkownika na niebezpieczeństwo.
- Urządzenie i jego przewód zasilający należy przechowywać w miejscu niedostępnym dla dzieci.
- Włączone lub stygnące urządzenie należy przechowywać w miejscu niedostępnym dla dzieci.
- Urządzenie i jego kabel zasilania należy przechowywać z dala od źródeł ciepła i ostrych krawędzi, które mogą spowodować uszkodzenia.
- Kabel zasilania należy przechowywać z dala od części urządzenia, które mogą się nagrzewać podczas pracy.
- Urządzenie należy trzymać z dala od urządzeń emitujących ciepło.
- Nie wolno dopuścić, aby przewód zasilający zwiisał z blatów roboczych, dotykał gorących powierzchni lub się skręcał.
- Nie należy zanurzać elementów elektrycznych urządzenia w wodzie ani innym płynie.
- Nie należy obsługiwać urządzenia mokrymi rękoma ani jeśli złącza są mokre.
- Jeśli urządzenie wpadnie do wody lub przypadkowo zostanie w niej zanurzone, należy natychmiast wyjąć wtyczkę z gniazdka elektrycznego. Nie należy próbować wyławiać urządzenia.
- Nie należy pozostawiać urządzenia bez nadzoru po podłączeniu do sieci elektrycznej.
- Nie należy odłączać urządzenia od zasilania, ciągnąc za przewód — należy wyłączyć urządzenie i wyjąć wtyczkę ręcznie.
- Nie wolno ciągnąć ani przenosić urządzenia za przewód zasilający.
- Nie wolno używać produktu do celów innych niż jego przeznaczenie.
- Nie należy używać akcesoriów innych niż dołączone do zestawu.
- Nie należy używać urządzenia na zewnątrz.
- Nie należy przechowywać produktu w miejscu narażonym na bezpośrednie działanie promieni słonecznych ani w warunkach wysokiej wilgotności.
- Nie należy przesuwać urządzenia, gdy jest ono używane.
- Zawsze po użyciu należy odłączać urządzenie od zasilania, a przed czyszczeniem, konserwacją lub odłożeniem na dłuższy czas — pozostawiać je do ostygnięcia.
- Zawsze należy używać urządzenia na stabilnej, odpornej na wysoką temperaturę powierzchni, na wysokości zapewniającej komfort użytkownika.
- Urządzenia nie należy obsługiwać za pomocą zewnętrznego zegara ani oddzielnego układu zdalnego sterowania.
- Nie zaleca się używania przedłużacza do zasilania urządzenia.

- To urządzenie jest przeznaczone wyłącznie do użytku domowego. Nie należy go używać do celów komercyjnych.



UWAGA: gorąca powierzchnia — nie należy dotykać gorących części ani elementów grzejnych urządzenia.



OSTRZEŻENIE: urządzenie należy przechowywać z dala od materiałów łatwopalnych.



EN | Disposal of Waste Batteries and Electrical and Electronic Equipment

This product is labelled with this crossed out wheel bin symbol in accordance with European Directive 2012/19/EC to indicate that it must not be disposed of with your other household waste. Due to the presence of hazardous substances, mixtures or components, electrical and electronic devices that are not subject to selective sorting are potentially dangerous to the environment and human health. Please check your local city office or waste disposal service for the return and recycling of this product.

FR | Élimination des piles usagées et des équipements électriques et électroniques

Ce produit est étiqueté avec ce symbole de poubelle barrée conformément à la directive européenne 2012/19/EC pour indiquer qu'il ne doit pas être éliminé avec vos autres déchets ménagers. En raison de la présence de substances, de mélanges ou de composants dangereux, les appareils électriques et électroniques qui ne sont pas soumis à un tri sélectif sont potentiellement dangereux pour l'environnement et la santé humaine. Veuillez consulter votre bureau municipal local ou votre service d'élimination des déchets pour plus de détails sur le retour et le recyclage de ce produit.

NL | Weggooien van afgedankte batterijen en elektrische en elektronische apparatuur

Dit product is gemarkeerd met dit symbool van een doorgekruiste vuilnisbak in overeenstemming met de Europese Richtlijn 2012/19/EC om aan te geven dat het niet weggegooid mag worden met uw andere huishoudelijke afval. Door de aanwezigheid van gevaarlijke stoffen, mengsels en derivaten, elektrische en elektronische apparaten die niet selectief worden gesorteerd, kunnen gevaarlijk zijn voor het milieu en de menselijke gezondheid. Raadpleeg uw gemeente of de afvalverwijderingsdienst voor het inleveren en recyclen van dit product.

DE | Entsorgung von Altbatterien und Elektro- und Elektronikaltgeräten

Das nebenstehende Symbol einer durchgestrichenen Mülltonne auf Rädern zeigt an, dass dieses Gerät der Richtlinie 2012/19/EC unterliegt. Diese Richtlinie besagt, dass Sie dieses Gerät am Ende seiner Nutzungszeit nicht mit dem normalen Haushaltsmüll entsorgen dürfen, sondern in speziell eingerichteten Sammelstellen, Wertstoffhöfen oder Entsorgungsbetrieben abgeben müssen. Aufgrund des Vorhandenseins von gefährlichen Stoffen, Gemischen oder Komponenten können elektrische und elektronische Geräte, die nicht selektiv sortiert werden, eine Gefahr für die Umwelt und die menschliche Gesundheit darstellen. Diese Entsorgung ist für Sie kostenfrei. Schonen Sie die Umwelt und entsorgen Sie fachgerecht.

Sofern Ihr Altgerät personenbezogene Daten enthält, sind Sie selbst für deren Löschung verantwortlich, bevor Sie es zurückgeben. Sofern dies ohne Zerstörung des Altgerätes möglich ist, entnehmen Sie die alten Batterien oder Akkus sowie Lampen bevor Sie das Altgerät zur Entsorgung zurückgeben und führen Sie sie einer separaten Sammlung zu. Bei fest eingebauten Akkus ist bei der Entsorgung darauf hinzuweisen, dass das Gerät einen Akku enthält. Weitere Möglichkeiten zur Entsorgung des ausgedienten Produkts erfahren Sie bei Ihrer Gemeinde- oder Stadtverwaltung.

ES | Eliminación de residuos de baterías y de equipos eléctricos y electrónicos

Este producto está etiquetado con el símbolo de un cubo de basura tachado de acuerdo con la Directiva Europea 2012/19/EC para indicar que no puede desecharse junto con los demás residuos domésticos. Debido a su contenido en sustancias, mezclas o componentes peligrosos, los aparatos eléctricos y electrónicos que no se clasifican de forma selectiva para su reciclado son potencialmente peligrosos para el medio ambiente y la salud humana. Consulte a su Ayuntamiento o a su servicio de recogida de residuos local para la devolución y el reciclaje del producto.

PT | Eliminação de resíduos de equipamentos elétricos e eletrônicos e pilhas/baterias

Este produto é rotulado com este símbolo do contentor do lixo barrado, em conformidade com a Diretiva Europeia 2012/19/EC, para indicar que não deve ser eliminado juntamente com os seus restantes resíduos domésticos. Devido à presença de substâncias, misturas ou componentes nocivos, os dispositivos elétricos e eletrônicos que não estão sujeitos a triagem seletiva são potencialmente perigosos para o ambiente e para a saúde humana. Consulte o seu departamento municipal ou serviço de eliminação de resíduos locais para realizar a devolução e a reciclagem deste produto.

IT | Smaltimento delle batterie e delle apparecchiature elettriche ed elettroniche

Il simbolo del cassonetto barrato riportato sull'apparecchiatura indica che questo prodotto non deve essere smaltito con i normali rifiuti domestici. I dispositivi elettronici ed elettrici non inclusi in un processo di riciclo sono potenzialmente pericolosi per l'ambiente e la salute umana a causa della presenza di sostanze pericolose. Si prega di smaltire l'apparecchiatura in modo responsabile presso centri idonei di raccolta differenziata o di consegnarla al rivenditore seguendo una delle seguenti modalità:

- nel caso di apparecchiature di piccolissime dimensioni (dimensioni esterne inferiori a 25 cm), consegna gratuita senza obbligo di acquisto nei negozi con superficie di vendita di apparecchiature elettriche ed elettroniche superiore ai 400 mq (modalità "uno contro zero"). Per i negozi con superficie inferiore tale modalità è facoltativa.
- nel caso di apparecchiature di dimensioni esterne superiori a 25 cm, consegna gratuita al rivenditore all'atto dell'acquisto di un prodotto equivalente (modalità "uno contro uno").

PL | Utylizacja zużytych akumulatorów oraz urządzeń elektrycznych i elektronicznych

Ten produkt jest oznaczony symbolem przekreślonego pojemnika na śmieci zgodnie z dyrektywą europejską 2012/19/EC, co oznacza, że nie można go wyrzucać wraz z innymi odpadami domowymi. Ze względu na obecność niebezpiecznych substancji, mieszanin lub części składowych, urządzenia elektryczne i elektroniczne, które nie są selektywnie sortowane, stanowią potencjalne zagrożenie dla środowiska i zdrowia ludzi. Informacje na temat zwrotu i recyklingu tego produktu można uzyskać w lokalnym urzędzie miasta lub w firmie zajmującej się utylizacją odpadów.



Manufactured by:
Ultimate Products UK Ltd.,
Victoria Street, Manchester OL9 0DD. **UK.**
Ultimate Products Europe Ltd.,
19 Baggot Street Lower, Dublin D02 X658. **ROI.**

MADE IN CHINA.

CD300125/MD000000/V1

EN | Please retain instructions for future reference.

Dos and don'ts

DO:

Switch off the candyfloss maker and disconnect it from the mains power supply before changing or fitting attachments.

DON'T:

Use attachments if they are loose, damaged or broken.

Care and maintenance

Before attempting any cleaning or maintenance, unplug the candyfloss maker from the mains power supply and check that it has fully cooled.

STEP 1: Wipe the candyfloss maker base unit with a soft, damp cloth and dry thoroughly.

STEP 2: Clean the sugar pan, plastic bowl, splash guard and measuring spoon in warm, soapy water, then rinse and dry thoroughly. Never use harsh or abrasive cleaning detergents or scourers to clean the candyfloss maker, as this could damage the surface.

Instructions for use

Before first use

Clean the candyfloss maker following the instructions in the section entitled 'Care and maintenance'.



NOTE: When using the candyfloss maker for the first time, a slight odour may be emitted. This is normal and will soon subside. Allow for sufficient ventilation around the candyfloss maker.

Assembling the candyfloss maker

See 'Fig. 1'.

STEP 1: Position the candyfloss maker base unit on a stable, heat-resistant surface at a height that is comfortable for the user.

STEP 2: Place the plastic bowl onto the candyfloss maker base unit and twist it in an anticlockwise direction, until it locks into position.

STEP 3: Attach the splash guard to the top of the plastic bowl by gently pushing it down until it is secure.

STEP 4: Place the sugar pan onto the driving shaft thread, which is located in the centre of the heating element, so that the tabs on the driving shaft thread align with the slots on the sugar pan. Once aligned, push the sugar pan all the way down onto the driving shaft thread to lock into place.

Using the candyfloss maker

STEP 1: Plug in and switch on the candyfloss maker at the mains power supply.

STEP 2: Turn on the candyfloss maker using the on/off switch. Allow the candyfloss maker to preheat for approx. 4–5 minutes and then turn it off using the on/off switch.

STEP 3: Using only the measuring spoon provided, carefully add one scoop of sugar into the sugar inlet in the centre of the sugar pan and then turn on the candyfloss maker using the on/off switch. The sugar pan will begin to spin and heat up. It will take approx. 3–5 minutes for the candyfloss to form.

STEP 4: Slowly roll the candyfloss stick around the edge of the plastic bowl in a clockwise direction.

STEP 5: Once the candyfloss has increased in volume, roll the candyfloss stick around the top of the sugar pan to collect it. To refill the candyfloss maker, turn it off using the on/off switch and then add one measuring spoon of sugar into the sugar opening/inlet in the sugar pan.

STEP 6: When all of the candyfloss is made, turn off the candyfloss maker using the on/off switch and unplug it from the mains power supply.



NOTE: Coloured candyfloss can only be made by using coloured sugar. White granulated sugar will not produce coloured candyfloss.



CAUTION: Make sure the sugar pan is not spinning when adding sugar to the candyfloss maker. Do not touch the sugar pan or heating element, as they will be very hot during and immediately after use. Check that the sugar is poured into the sugar pan and does not spill onto the heating element. Do not overfill the sugar pan, as this may cause sugar to spill into the heating element.



WARNING: NEVER ADD SUGAR WHILST THE CANDYFLOSS MAKER IS ON. MAKE SURE THE CANDYFLOSS MAKER IS SWITCHED OFF.

Disassembling the candyfloss maker

STEP 1: Switch off and unplug the candyfloss maker from the mains power supply. Allow the candyfloss maker to fully cool before attempting to disassemble it.

STEP 2: Once the candyfloss maker has fully cooled, remove the sugar pan by pulling it up and off the driving shaft in the centre of the heating element.

STEP 3: Twist the plastic bowl in a clockwise direction to unlock, and then remove it from the candyfloss maker base unit.

STEP 4: Remove the splash guard by carefully lifting it up and off the plastic bowl.



WARNING: The candyfloss maker will be hot immediately after use, make sure that the product is fully cool before attempting to disassemble the candyfloss maker.

Storage

Check that the candyfloss maker is cool, clean and dry before storing in a cool, dry place.

Never wrap the cord tightly around the candyfloss maker; wrap it loosely to avoid causing damage.

Specifications

Product code: EK2641

Input: 220–240 V ~ 50–60 Hz

Output: 400 W

FR | Veuillez conserver ces instructions pour référence ultérieure.

À faire et à ne pas faire

À FAIRE :

Éteignez la machine à barbe à papa et débranchez-la de l'alimentation secteur avant de changer ou d'installer des accessoires.

À NE PAS FAIRE :

Ne pas utiliser les accessoires s'ils sont desserrés, endommagés ou cassés.

Entretien et maintenance

Avant de procéder à toute opération de nettoyage ou d'entretien, débranchez la machine à barbe à papa de l'alimentation secteur et vérifiez qu'elle a complètement refroidi.

ÉTAPE 1 : essuyez la base de la machine à barbe à papa avec un chiffon doux et humide, puis séchez-la soigneusement.

ÉTAPE 2 : nettoyez la coupelle à sucre, le bol en plastique, le pare-éclaboussures et la cuillère de dosage à l'eau chaude savonneuse, puis rincez-les et séchez-les soigneusement.

N'utilisez jamais de détergents agressifs ou abrasifs ni de tampons à récurer pour nettoyer la machine à barbe à papa, car cela pourrait endommager sa surface.



REMARQUE : la machine à barbe à papa doit être nettoyée après chaque utilisation.

Mode d'emploi

Avant la première utilisation

Nettoyez la machine à barbe à papa en suivant les instructions de la section intitulée « **Entretien et maintenance** ».



REMARQUE : lors de la première utilisation de la machine à barbe à papa, une légère odeur peut se dégager. Ce phénomène est normal et ne dure pas. Laissez suffisamment d'espace autour de la machine à barbe à papa.

Assemblage de la machine à barbe à papa

Voir « **Fig. 1** ».

ÉTAPE 1 : placez la base de la machine à barbe à papa sur une surface stable et résistante à la chaleur, à une hauteur confortable pour l'utilisateur.

ÉTAPE 2 : placez le bol en plastique sur la base de la machine à barbe à papa, puis tournez-le dans le sens inverse des aiguilles d'une montre pour le fixer.

ÉTAPE 3 : fixez le pare-éclaboussures au sommet du bol en plastique en le poussant doucement vers le bas jusqu'à ce qu'il soit bien fixé.

ÉTAPE 4 : placez la coupelle à sucre sur le filetage de l'arbre d'entraînement, situé au centre de l'élément chauffant, de sorte que les languettes du filetage de l'arbre d'entraînement soient alignées avec les fentes de la coupelle à sucre. Une fois alignées, poussez la coupelle à sucre vers le bas sur le filetage de l'arbre d'entraînement pour la fixer.

Utilisation de la machine à barbe à papa

ÉTAPE 1 : branchez la machine à barbe à papa sur l'alimentation secteur et allumez-la.

ÉTAPE 2 : allumez la machine à barbe à papa à l'aide du bouton marche/arrêt. Préchauffez la machine à barbe à papa pendant environ 4 à 5 minutes, puis éteignez-la à l'aide de l'interrupteur marche/arrêt.

ÉTAPE 3 : en utilisant uniquement la cuillère de dosage fournie, versez avec précaution une cuillère de sucre dans l'entrée du sucre au centre de la coupelle à sucre, puis allumez la machine à barbe à papa à l'aide du bouton marche/arrêt. La coupelle à sucre commence à tourner et à chauffer. La barbe à papa se forme en environ 3 à 5 minutes.

ÉTAPE 4 : faites rouler lentement le bâton à barbe à papa contre le bord du bol en plastique, dans le sens des aiguilles d'une montre.

ÉTAPE 5 : lorsque la barbe à papa a suffisamment augmenté de volume, faites tourner le bâton autour du dessus de la coupelle à sucre pour récupérer la barbe à papa. Pour remplir la machine à barbe à papa, éteignez-la à l'aide de l'interrupteur marche/arrêt, puis ajoutez une cuillère de dosage de sucre dans l'ouverture/l'entrée du sucre de la coupelle à sucre.

ÉTAPE 6 : une fois la barbe à papa prête, éteignez la machine à barbe à papa à l'aide du bouton marche/arrêt, puis débranchez-la de l'alimentation secteur.



REMARQUE : la barbe à papa colorée ne peut être fabriquée qu'avec du sucre coloré. Le sucre en poudre blanc ne permettra pas d'obtenir une barbe à papa colorée.



ATTENTION : assurez-vous que la coupelle à sucre ne tourne pas lorsque vous versez du sucre dans la machine à barbe à papa. Ne touchez pas la coupelle à sucre ou l'élément chauffant, car ils seront très chauds pendant et immédiatement après l'utilisation. Vérifiez que le sucre se verse bien dans la coupelle à sucre et qu'il n'entre pas en contact avec l'élément chauffant. Ne remplissez pas excessivement la coupelle à sucre, car le sucre risquerait de déborder et d'entrer en contact avec l'élément chauffant.



AVERTISSEMENT : N'AJOUTEZ JAMAIS DE SUCRE LORSQUE LA MACHINE À BARBE À PAPA EST ALLUMÉE. ASSUREZ-VOUS QUE LA MACHINE À BARBE À PAPA EST ÉTEINTE.

Démontage de la machine à barbe à papa

ÉTAPE 1 : éteignez la machine à barbe à papa et débranchez-la de l'alimentation secteur. Laissez la machine à barbe à papa refroidir complètement avant de tenter de la démonter.

ÉTAPE 2 : une fois la machine à barbe à papa complètement refroidie, retirez la coupelle à sucre en la tirant vers le haut pour la déconnecter de l'arbre d'entraînement situé au centre de l'élément chauffant.

ÉTAPE 3 : tournez le bol en plastique dans le sens des aiguilles d'une montre pour le débloquer, puis retirez-le de la base de la machine à barbe à papa.

ÉTAPE 4 : retirez le pare-éclaboussures en le soulevant avec précaution pour le sortir du bol en plastique.



AVERTISSEMENT : la machine à barbe à papa reste chaude immédiatement après utilisation. Assurez-vous que la machine à barbe à papa est complètement froide avant de tenter de la démonter.

Rangement

Vérifiez que la machine à barbe à papa est froide, propre et sèche avant de la ranger dans un endroit frais et sec.

N'enroulez jamais le cordon de manière trop serrée autour de la machine à barbe à papa. Enroulez-le sans le serrer pour éviter de l'endommager.

Spécifications

Code produit : EK2641

Entrée : 220–240 V ~ 50–60z

Puissance : 400 W

NL | Bewaar de instructies voor toekomstig gebruik.

Wat u wel en niet moet doen

WEL DOEN:

Schakel desuikerspinmachine uit en haal de stekker uit het stopcontact voordat u hulpstukken vervangt of monteert.

NIET DOEN:

Gebruik geen hulpstukken als deze loszitten of beschadigd of kapot zijn.

Verzorging en onderhoud

Haal de stekker van de suikerspinmachine uit het stopcontact en controleer of het apparaat volledig is afgekoeld voordat u het schoonmaakt of onderhoud.

STAP 1: Veeg de basisunit van de suikerspinmachine schoon met een zachte, vochtige doek en droog grondig af.

STAP 2: Reinig de suikerbak, de plastic kom, het spatscherm en de maatlepel in een warm sopje. Spoel ze vervolgens goed schoon en droog ze grondig af.

Gebruik nooit agressieve of schurende schoonmaakmiddelen of schuursponsjes om de suikerspinmachine schoon te maken, aangezien u hiermee het oppervlak kunt beschadigen.



OPMERKING: De suikerspinmachine moet na elk gebruik worden schoongemaakt.

Gebruikershandleiding

Vóór het eerste gebruik

Reinig de suikerspinmachine volgens de instructies in het gedeelte 'Verzorging en onderhoud'.



OPMERKING: Wanneer u de suikerspinmachine voor de eerste keer gebruikt, kan deze een lichte geur verspreiden. Dit is normaal en zal snel verdwijnen. Zorg voor voldoende ventilatie rond de suikerspinmachine.

De suikerspinmachine in elkaar zetten

Bekijk 'Fig. 1'.

STAP 1: Plaats de basisunit van de suikerspinmachine op een stabiele, hittebestendige ondergrond, op een hoogte die comfortabel is voor de gebruiker.

STAP 2: Plaats de plastic kom op de basisunit van de suikerspinmachine en draai de kom linksom totdat deze vastklikt.

STAP 3: Bevestig het spatscherm aan de bovenkant van de plastic kom door het voorzichtig omlaag te duwen totdat het stevig vastzit.

STAP 4: Plaats de suikerbak op de schroef van de aandrijfas. Deze bevindt zich in het midden van het verwarmingselement. De lipjes op de schroef van de aandrijfas moeten uitgelijnd zijn met de sleuven op de suikerbak. Zodra de suikerbak is uitgelijnd, duwt u deze helemaal naar beneden op de schroef van de aandrijfas om hem vast te zetten.

De suikerspinmachine gebruiken

STAP 1: Steek de stekker in het stopcontact en schakel de suikerspinmachine in.

STAP 2: Schakel de suikerspinmachine in met de aan/uit-schakelaar. Laat de suikerspinmachine ongeveer 4–5 minuten voorverwarmen en schakel het apparaat vervolgens uit met de aan/uit-schakelaar.

STAP 3: Gebruik de meegeleverde maatlepel en voeg voorzichtig één schep suiker toe aan de suikeropening in het midden van de suikerbak en schakel vervolgens de suikerspinmachine in met de aan/uit-schakelaar. De suikerbak begint te draaien en op te warmen. Het duurt ongeveer 3–5 minuten voordat zich een suikerspin vormt.

STAP 4: Rol het suikerspinstokje langzaam rechtsonder rond de rand van de plastic kom.

STAP 5: Zodra de suikerspin meer volume heeft, rolt u het suikerspinstokje rond de bovenkant van de suikerbak om suikerspin te verzamelen. Als u de suikerspinmachine wilt bijvullen, schakelt u deze uit met de aan/uit-schakelaar en voegt u een maatlepel suiker toe via de suikeropening/inlaat van de suikerbak.

STAP 6: Zodra de suikerspin is gemaakt, schakelt u de suikerspinmachine uit met de aan/uit-schakelaar en haalt u de stekker uit het stopcontact.



OPMERKING: Gekleurde suikerspinmen kunnen alleen worden gemaakt met gekleurde suiker. Witte kristalsuiker produceert geen gekleurde suikerspinmen.



LET OP: Zorg dat de suikerbak niet draait wanneer u suiker aan de suikerspinmachine toevoegt. Raak de suikerbak of het verwarmingselement niet aan, aangezien deze zeer heet worden tijdens en direct na gebruik. Controleer of de suiker in de suikerbak wordt gegoten en niet op het verwarmingselement wordt gemorst. Vul de suikerbak niet te vol, aangezien er dan suiker in het verwarmingselement kan terechtkomen.



WAARSCHUWING: VOEG NOOIT SUIKERTOE TERWIJL DE SUIKERSPINMACHINE IS INGESCHAKELD. ZORG ERVOOR DAT DE SUIKERSPINMACHINE IS UITGESCHAKELD.

De suikerspinmachine uit elkaar halen

STAP 1: Schakel de suikerspinmachine uit en haal de stekker uit het stopcontact. Laat de suikerspinmachine volledig afkoelen voordat u deze uit elkaar haalt.

STAP 2: Zodra de suikerspinmachine volledig is afgekoeld, verwijdert u de suikerbak door deze omhoog te tillen, weg van de aandrijfas in het midden van het verwarmingselement.

STAP 3: Draai de plastic kom rechtsom om deze te ontgrendelen en verwijder de kom vervolgens uit de basiseenheid van de suikerspinmachine.

STAP 4: Verwijder het spatscherm door het voorzichtig op te tillen en van de plastic kom af te halen.



WAARSCHUWING: Direct na gebruik is de suikerspinmachine heet. Zorg dat het product volledig is afgekoeld voordat u de suikerspinmachine uit elkaar probeert te halen.

Opbergen

Controleer of de suikerspinmachine afgekoeld, schoon en droog is voordat u het apparaat op een koele, droge plek opbergt. Wikkel het snoer nooit strak om de suikerspinmachine, maar losjes, om schade te voorkomen.

Specificaties

Productcode: EK2641

Ingangsspanning: 220–240 V ~ 50–60 Hz

Uitvoer: 400 W

DE | Bitte bewahren Sie die Anweisungen zur späteren Verwendung auf.

Wichtig beim Umgang

WAS SIE TUN SOLLTEN:

Schalten Sie die Zuckerwattemaschine aus und trennen Sie sie von der Stromversorgung, bevor Sie die Aufsätze austauschen oder anbringen.

WAS SIE VERMEIDEN SOLLTEN:

Verwenden Sie keine Aufsätze, wenn diese lose, beschädigt oder gebrochen sind.

Pflege und Wartung

Bevor Sie eine Reinigung oder Wartung durchführen, trennen Sie die Zuckerwattemaschine vom Stromnetz und überprüfen Sie, ob sie vollständig abgekühlt ist.

SCHRITT 1: Wischen Sie die Basiseinheit der Zuckerwattemaschine mit einem weichen, feuchten Tuch ab und trocknen Sie sie gründlich.

SCHRITT 2: Die Zuckerpfanne, die Kunststoffschale, den Spritzschutz und den Messlöffel in warmem Seifenwasser reinigen. Anschließend gründlich abspülen und trocknen.

Verwenden Sie niemals aggressive oder scheuernde Reinigungsmittel oder Topfkratzer zur Reinigung der Zuckerwattemaschine, da dies zu Schäden an der Oberfläche führen kann.



HINWEIS: Die Zuckerwattemaschine sollte nach jedem Gebrauch gereinigt werden.

Gebrauchsanweisung

Vor dem ersten Gebrauch

Reinigen Sie die Zuckerwattemaschine gemäß den Anweisungen im Abschnitt „**Pflege und Wartung**“.



HINWEIS: Wenn Sie die Zuckerwattemaschine zum ersten Mal verwenden, kann es zu einer leichten Geruchsentwicklung kommen. Dies ist normal und lässt nach kurzer Zeit nach. Sorgen Sie für eine ausreichende Belüftung in der Umgebung der Zuckerwattemaschine.

Zusammenbau der Zuckerwattemaschine

Siehe „**Fig. 1**“.

SCHRITT 1: Stellen Sie die Zuckerwattemaschine in einer für den Benutzer angenehmen Höhe auf eine stabile, hitzebeständige Oberfläche.

SCHRITT 2: Die Kunststoffschale auf die Basiseinheit der Zuckerwattemaschine setzen und gegen den Uhrzeigersinn drehen, bis sie einrastet.

SCHRITT 3: Befestigen Sie den Spritzschutz an der Oberseite der Kunststoffschale, indem Sie ihn vorsichtig nach unten drücken, bis er fest sitzt.

SCHRITT 4: Die Zuckerpfanne auf die Antriebswelle in der Mitte des Heizelements setzen und dabei die Laschen der Antriebswelle an den Schlitzern der Zuckerpfanne ausrichten. Drücken Sie die Zuckerpfanne nach der Ausrichtung komplett auf die Antriebswelle, bis sie einrastet.

Verwendung der Zuckerwattemaschine

SCHRITT 1: Schließen Sie die Zuckerwattemaschine an die Stromversorgung an und schalten Sie sie ein.

SCHRITT 2: Schalten Sie die Zuckerwattemaschine mit dem Ein-/Aus-Schalter ein. Lassen Sie die Zuckerwattemaschine ca. 4 bis 5 Minuten vorheizen und schalten Sie sie dann mit dem Ein-/Aus-Schalter aus.

SCHRITT 3: Verwenden Sie ausschließlich den mitgelieferten Messlöffel. Geben Sie vorsichtig einen Löffel Zucker in die Zuckeröffnung/den Einlass in der Mitte der Zuckerpfanne und schalten Sie dann die Zuckerwattemaschine mit dem Ein-/Aus-Schalter ein. Die Zuckerpfanne beginnt sich zu drehen und zu erwärmen. Es dauert etwa 3 bis 5 Minuten, bis sich die Zuckerwatte bildet.

SCHRITT 4: Rollen Sie den Zuckerwattestiel langsam im Uhrzeigersinn um die Kante der Kunststoffschale.

SCHRITT 5: Wenn die Zuckerwatte mehr Volumen hat, rollen Sie den Zuckerwattestiel um die Oberseite der Zuckerpfanne, um die Zuckerwatte zu sammeln. Zum Nachfüllen der Zuckerwattemaschine den Ein-/Aus-Schalter betätigen und einen Messlöffel Zucker in die Zuckeröffnung/den Einlass der Zuckerpfanne geben.

SCHRITT 6: Schalten Sie die Zuckerwattemaschine nach Abschluss der Zubereitung am Netzschalter aus und ziehen Sie den Netzstecker aus der Steckdose.



HINWEIS: Sie können nur dann farbige Zuckerwatte machen, wenn Sie farbigen Zucker verwenden. Mit weißem Kristallzucker erhalten Sie keine farbige Zuckerwatte.



ACHTUNG: Stellen Sie sicher, dass sich die Zuckerpfanne nicht dreht, wenn Sie Zucker in die Zuckerwattemaschine geben. Die Zuckerpfanne oder das Heizelement nicht berühren, da sie während und unmittelbar nach dem Gebrauch sehr heiß werden. Sicherstellen, dass der Zucker in die Zuckerpfanne gegeben wird und nicht auf das Heizelement gelangt. Die Zuckerpfanne nicht überfüllen, da sonst Zucker in das Heizelement gelangen kann.



WARNUNG: FÜGEN SIE NIEMALS ZUCKER HINZU, WÄHREND DIE ZUCKERWATTENMASCHINE EINGESCHALTET IST. STELLEN SIE SICHER, DASS DIE ZUCKERWATTENMASCHINE AUSGESCHALTET IST.

Zerlegen der Zuckerwattemaschine

SCHRITT 1: Schalten Sie die Zuckerwattemaschine aus und ziehen Sie den Netzstecker aus der Steckdose. Warten Sie, bis die Zuckerwattemaschine vollständig abgekühlt ist, bevor Sie versuchen, sie zu zerlegen.

SCHRITT 2: Sobald die Zuckerwattemaschine vollständig abgekühlt ist, entfernen Sie die Zuckerpfanne, indem Sie sie nach oben und von der Antriebswelle in der Mitte des Heizelements abziehen.

SCHRITT 3: Drehen Sie die Kunststoffschüssel im Uhrzeigersinn, um sie zu entriegeln. Entfernen Sie sie dann von der Basiseinheit der Zuckerwattemaschine.

SCHRITT 4: Den Spritzschutz durch vorsichtiges Anheben und Abnehmen der Kunststoffschale entfernen.



WARNUNG: Die Zuckerwattemaschine ist unmittelbar nach der Verwendung heiß. Stellen Sie sicher, dass das Produkt vollständig abgekühlt ist, bevor Sie versuchen, die Zuckerwattemaschine zu zerlegen.

Aufbewahrung

Vergewissern Sie sich, dass die Zuckerwattemaschine abgekühlt, sauber und trocken ist, bevor Sie sie an einem kühlen, trockenen Ort aufbewahren.

Wickeln Sie das Kabel niemals fest um die Zuckerwattemaschine. Wickeln Sie es lose auf, um Schäden zu vermeiden.

Spezifikationen

Produktcode: EK2641

Eingangsleistung: 220–240 V ~ 50–60 Hz

Ausgangsleistung: 400 W

ES | Conserve estas instrucciones para poder consultarlas en el futuro.

Qué hacer y qué no hacer

QUÉ HACER:

Apague la máquina de algodón de azúcar y desenchúfela de la corriente eléctrica antes de cambiar o colocar accesorios.

QUÉ NO HACER:

No utilice los accesorios si están sueltos, dañados o rotos.

Cuidados y mantenimiento

Antes de limpiar el dispositivo o realizar alguna labor de mantenimiento, desenchufe la máquina de algodón de azúcar de la corriente eléctrica y deje que se enfríe por completo.

PASO 1: Limpie la unidad base de la máquina de algodón de azúcar con un paño suave y húmedo, y séquela bien.

PASO 2: Limpie el recipiente para el azúcar, el recipiente de plástico, el protector antisalpicaduras y la cuchara medidora con agua caliente y jabón y, a continuación, enjuáguelos y séquelos completamente.

No utilice productos de limpieza fuertes o abrasivos ni estropajos para limpiar la máquina de algodón de azúcar, ya que podrían causar daños en la superficie.



NOTA: La máquina de algodón de azúcar debe limpiarse después de cada uso.

Instrucciones de uso

Antes del primer uso

Limpie la máquina de algodón de azúcar siguiendo las instrucciones de la sección “Cuidados y mantenimiento”.



NOTA: Es posible que la máquina de algodón de azúcar desprenda un ligero olor cuando se utilice por primera vez. Es algo normal que desaparezca pronto. Ventíle adecuadamente la ubicación de la máquina de algodón de azúcar.

Montaje de la máquina de algodón de azúcar

Consulte la “Fig. 1”.

PASO 1: Coloque la unidad base de la máquina de algodón de azúcar sobre una superficie estable, resistente al calor y a una altura que sea cómoda para el usuario.

PASO 2: Coloque el recipiente de plástico en la unidad base de la máquina de algodón de azúcar y gírelo en sentido contrario al de las agujas del reloj hasta que encaje en la posición correcta.

PASO 3: Coloque el protector antisalpicaduras en la parte superior del recipiente de plástico empujándolo suavemente hasta que quede fijado en una posición segura.

PASO 4: Coloque el recipiente para el azúcar en el eje de transmisión, situado en el centro de la resistencia, de modo que las pestañas del eje de transmisión queden alineadas con las ranuras del recipiente para el azúcar. Una vez alineado, empuje el recipiente para el azúcar hasta el fondo del eje de transmisión para fijarlo.

Uso de la máquina de algodón de azúcar

PASO 1: Enchufe la máquina de algodón de azúcar a la corriente eléctrica y enciéndala.

PASO 2: Encienda la máquina de algodón de azúcar con el interruptor de encendido/apagado. Precaliente la máquina de algodón de azúcar durante aproximadamente 4–5 minutos y, a continuación, apáguela con el interruptor de encendido/apagado.

PASO 3: Utilice únicamente la cuchara medidora incluida para añadir con cuidado una cucharada de azúcar por el punto de entrada del azúcar, en la parte central del recipiente para el azúcar y, a continuación, encienda la máquina de algodón de azúcar con el interruptor de encendido/apagado. El recipiente para el azúcar comenzará a girar y a calentarse. El algodón de azúcar tardará en formarse aproximadamente entre 3 y 5 minutos.

PASO 4: Gire lentamente el palito para el algodón de azúcar alrededor del borde del recipiente de plástico en el sentido de las agujas del reloj.

PASO 5: Cuando el algodón de azúcar haya aumentado de tamaño, gire el palito alrededor de la parte superior del recipiente para el azúcar para que el algodón se adhiera. Para rellenar la máquina de algodón de azúcar, apáguela con el interruptor de encendido/apagado y, a continuación, añada una cuchara medidora de azúcar por el punto de entrada/salida del azúcar del recipiente para el azúcar.

PASO 6: Cuando haya terminado de hacer el algodón de azúcar, apague la máquina con el interruptor de encendido/apagado y desenchúfela de la corriente eléctrica.



NOTA: El algodón de azúcar de colores solo se consigue utilizando azúcar de colores. El azúcar blanco granulado no producirá algodón de azúcar de colores.



PRECAUCIÓN: Asegúrese de que el recipiente para el azúcar no esté girando cuando añada el azúcar a la máquina de algodón de azúcar. No toque el recipiente para el azúcar ni la resistencia, ya que estarán muy calientes durante su uso e

inmediatamente después. Compruebe que el azúcar se vierte en el recipiente para el azúcar y que no se derrama sobre la resistencia. No llene en exceso el recipiente para el azúcar, ya que el azúcar podría derramarse sobre la resistencia.



ADVERTENCIA: NUNCA AÑADA AZÚCAR MIENTRAS LA MÁQUINA DE ALGODÓN DE AZÚCAR ESTÉ ENCENDIDA. ASEGÚRESE DE QUE LA MÁQUINA DE ALGODÓN DE AZÚCAR ESTÁ APAGADA.

Desmontaje de la máquina de algodón de azúcar

PASO 1: Apague y desconecte la máquina de algodón de azúcar de la corriente eléctrica. Deje que la máquina de algodón de azúcar se enfríe completamente antes de intentar desmontarla.

PASO 2: Cuando la máquina de algodón de azúcar se haya enfriado por completo, retire el recipiente para el azúcar levantándolo sobre el eje de transmisión, en la parte central de la resistencia.

PASO 3: Gire el recipiente de plástico en el sentido de las agujas del reloj para desbloquearlo y, a continuación, extráigalo de la unidad base de la máquina de algodón de azúcar.

PASO 4: Extraiga el protector antisalpicaduras levantándolo con cuidado y separándolo del recipiente de plástico.



ADVERTENCIA: La máquina de algodón de azúcar puede estar caliente inmediatamente después de su uso; asegúrese de que el producto se haya enfriado completamente antes de intentar desmontarlo.

Almacenamiento

Antes de guardarla en un lugar fresco y seco, asegúrese de que la máquina de algodón de azúcar está fría, limpia y seca. No apriete el cable al enrollarlo alrededor de la máquina de algodón de azúcar; déjelo más suelto para no dañarlo.

Especificaciones

Código del producto: EK2641

Entrada: 220–240 V ~ 50–60 Hz

Salida: 400 W

PT | Guarde estas instruções para referência futura.

O que fazer e o que não fazer

O QUE FAZER:

Desligar a máquina de algodão-doce e retirar a ficha da tomada elétrica antes de substituir ou instalar acessórios.

O QUE NÃO FAZER:

Utilizar acessórios se estiverem soltos, danificados ou partidos.

Cuidados e manutenção

Antes de tentar qualquer limpeza ou manutenção, desligue a máquina de algodão-doce da tomada elétrica e verifique se arrefeceu o suficiente.

PASO 1: limpie a unidade de base da máquina de algodão-doce com um pano macio e húmido e seque-a cuidadosamente.

PASO 2: limpe o recipiente do açúcar, a taça de plástico, a proteção contra salpicos e a colher de medição em água quente com sabão e, em seguida, enxague e seque cuidadosamente.

Nunca utilize detergentes de limpeza agressivos ou abrasivos nem esfregões para limpar a máquina de algodão-doce, pois pode danificar a superfície.



NOTA: a máquina de algodão-doce deve ser limpa após cada utilização.

Instruções de utilização

Antes da primeira utilização

Limpe a máquina de algodão-doce seguindo as instruções na secção “Cuidados e manutenção”.



NOTA: ao utilizar a máquina de algodão-doce pela primeira vez, pode detetar um ligeiro odor. É uma situação normal e irá desaparecer em breve. Mantenha uma ventilação suficiente em redor da máquina de algodão-doce.

Montar a máquina de algodão-doce

Ver "Fig. 1".

PASSO 1: coloque a unidade de base da máquina de algodão-doce numa superfície estável e resistente ao calor, a uma altura confortável para o utilizador.

PASSO 2: coloque a taça de plástico na unidade de base da máquina de algodão-doce e rode-a no sentido contrário ao dos ponteiros do relógio até encaixar na devida posição.

PASSO 3: prenda a proteção contra salpicos na parte de cima da taça de plástico, pressionando-a cuidadosamente para baixo até que fique bem assente.

PASSO 4: coloque o recipiente do açúcar sobre o disco rotativo, que se encontra no centro da resistência, de forma a que as patilhas no disco rotativo fiquem alinhadas com as ranhuras do recipiente do açúcar. Uma vez alinhados, empurre o recipiente do açúcar totalmente para baixo sobre o disco rotativo para o fixar no devido lugar.

Utilizar a máquina de algodão-doce

PASSO 1: ligue a ficha da máquina de algodão-doce à tomada elétrica e ligue o aparelho.

PASSO 2: ligue a máquina de algodão-doce utilizando o interruptor de ligar/desligar. Deixe a máquina de algodão-doce pré-aquecer durante cerca de 4–5 minutos e, em seguida, desligue-a utilizando o interruptor de ligar/desligar.

PASSO 3: utilizando apenas a colher de medição fornecida, adicione cuidadosamente uma colher de açúcar na entrada de açúcar no centro do recipiente do açúcar e, em seguida, ligue a máquina de algodão-doce utilizando o interruptor de ligar/desligar. O recipiente do açúcar começa a rodar e a aquecer. Demorará cerca de 3 a 5 minutos a formar o algodão-doce.

PASSO 4: gire lentamente o pau para algodão-doce à volta da borda da taça de plástico no sentido dos ponteiros do relógio.

PASSO 5: assim que o algodão-doce aumentar de volume, gire o pau do algodão-doce à volta do recipiente do açúcar para o recolher. Para reabastecer a máquina de algodão-doce, desligue-a utilizando o interruptor de ligar/desligar e, em seguida, adicione uma colher de medição de açúcar na entrada de açúcar no recipiente.

PASSO 6: quando o algodão-doce estiver pronto, desligue a máquina de algodão-doce utilizando o interruptor de ligar/desligar e retire a ficha da tomada elétrica.



NOTA: só pode fazer algodão-doce colorido com açúcar colorido.
O açúcar branco granulado não irá produzir algodão-doce colorido.



CUIDADO: certifique-se de que o recipiente do açúcar não está a rodar enquanto adiciona açúcar à máquina de algodão-doce. Não toque no recipiente do açúcar ou na resistência, uma vez que estes estarão muito quentes durante e imediatamente após a utilização. Verifique se o açúcar é despejado no recipiente do açúcar e não é derramado sobre a resistência. Não encha demasiado o recipiente do açúcar, pois poderá ser derramado açúcar sobre a resistência.



AVISO: NUNCA ADICIONE AÇÚCAR ENQUANTO A MÁQUINA DE ALGODÃO-DOCE ESTIVER LIGADA. CERTIFIQUE-SE DE QUE A MÁQUINA DE ALGODÃO-DOCE ESTÁ DESLIGADA.

Desmontar a máquina de algodão-doce

PASSO 1: desligue a máquina de algodão-doce e retire a ficha da tomada elétrica. Deixe a máquina de algodão-doce arrefecer completamente antes de a desmontar.

PASSO 2: assim que a máquina de algodão-doce tiver arrefecido por completo, retire o recipiente do açúcar puxando-a para cima e para fora do disco rotativo no centro da resistência.

PASSO 3: rode a taça de plástico no sentido dos ponteiros do relógio para a desbloquear e, em seguida, retire-a da unidade de base da máquina de algodão-doce.

PASSO 4: retire a proteção contra salpicos levantando-a cuidadosamente e retirando-a da taça de plástico.



AVISO: a máquina de algodão-doce estará quente imediatamente após a utilização. Certifique-se de que o produto arrefeceu por completo antes de tentar desmontar a máquina de algodão-doce.

Armazenamento

Certifique-se de que a máquina de algodão-doce está fria, limpa e seca antes de a guardar num local fresco e seco. Nunca enrole o cabo muito apertado à volta da máquina de algodão-doce. Enrole-o sem apertar para evitar danos.

Especificações

Código do produto: EK2641
Entrada: 220–240 V ~ 50–60 Hz
Potência: 400 W

IT | Conservare il manuale di istruzioni per riferimento futuro.

Cosa fare e cosa non fare

COSA FARE

Spegnere la macchina per zucchero filato e scollegarla dall'alimentazione elettrica prima di sostituire o montare gli accessori.

COSA NON FARE

Non utilizzare i detergenti abrasivi o aggressivi o spugne abrasive per pulire la macchina per zucchero filato, onde evitare di danneggiare la superficie.

Cura e manutenzione

Prima di eseguire qualsiasi operazione di pulizia o manutenzione, scollegare la macchina per zucchero filato dall'alimentazione elettrica e assicurarsi che si sia raffreddata completamente.

PASSAGGIO 1: pulire l'unità principale della macchina per zucchero filato con un panno morbido e umido, quindi asciugarla accuratamente.

PASSAGGIO 2: pulire il recipiente dello zucchero, il contenitore in plastica, il paraspruzzi e il misurino con acqua calda e sapone, quindi sciacquarli e asciugarli accuratamente.

Non utilizzare detergenti abrasivi o aggressivi o spugne abrasive per pulire la macchina per zucchero filato, onde evitare di danneggiare la superficie.



NOTA: la macchina per zucchero filato deve essere pulita dopo ogni utilizzo.

Istruzioni per l'uso

Prima del primo utilizzo

Pulire la macchina per zucchero filato seguendo le istruzioni riportate nella sezione "**Cura e manutenzione**".



NOTA: la prima volta che si utilizza la macchina per zucchero filato, si potrebbe percepire un lieve odore. Questo fenomeno è normale e scompare in breve tempo. Mantenere una ventilazione adeguata intorno alla macchina per zucchero filato.

Montaggio della macchina per zucchero filato

Vedere "Fig. 1".

PASSAGGIO 1: collocare l'unità principale della macchina per zucchero filato su una superficie piana, stabile e resistente al calore posta a un'altezza confortevole per l'utente.

PASSAGGIO 2: posizionare il contenitore in plastica sull'unità principale della macchina per zucchero filato e ruotarlo in senso antiorario fino a bloccarlo.

PASSAGGIO 3: fissare il paraspruzzi sulla parte superiore del contenitore in plastica spingendolo delicatamente verso il basso fino a bloccarlo.

PASSAGGIO 4: posizionare il recipiente dello zucchero sulla filettatura dell'albero motore che si trova al centro dell'elemento riscaldante, in modo che le linguette della filettatura siano allineate con le scanalature del recipiente. Una volta allineate, spingere il recipiente dello zucchero verso il basso per bloccarlo in posizione.

Utilizzo della macchina per zucchero filato

PASSAGGIO 1: collegare la macchina per zucchero filato all'alimentazione elettrica e accenderla.

PASSAGGIO 2: accendere la macchina per zucchero filato tramite l'interruttore di accensione/spengimento. Lasciar riscaldare la macchina per zucchero filato per circa 4–5 minuti, quindi spegnerla con l'apposito interruttore.

PASSAGGIO 3: utilizzando solo il misurino in dotazione, versare un cucchiaino di zucchero nell'apertura al centro del recipiente dello zucchero, quindi accendere la macchina per zucchero filato tramite l'apposito interruttore. Il recipiente dello zucchero inizierà a girare e a scaldarsi. La preparazione dello zucchero filato richiede circa 3–5 minuti.

PASSAGGIO 4: ruotare lentamente il bastoncino per lo zucchero filato intorno al bordo del contenitore in plastica in senso orario.

PASSAGGIO 5: una volta che lo zucchero filato è aumentato di volume, ruotare il bastoncino intorno alla parte superiore del recipiente dello zucchero per raccogliarlo. Per riempire la macchina per zucchero filato, spegnerla con l'apposito interruttore e versare un misurino di zucchero nell'apertura del recipiente.

PASSAGGIO 6: una volta terminata la preparazione dello zucchero filato, spegnere la macchina con l'apposito interruttore e scollegarla dall'alimentazione elettrica.



NOTA: lo zucchero filato colorato può essere prodotto solo a partire da zucchero colorato. Se si utilizza zucchero semolato bianco, non sarà possibile ottenere zucchero filato colorato.



ATTENZIONE: assicurarsi che il recipiente dello zucchero non stia girando quando si aggiunge quest'ultimo alla macchina. Non toccare il recipiente dello zucchero o l'elemento riscaldante, poiché saranno molto caldi durante e subito dopo l'uso. Assicurarsi che lo zucchero sia versato nell'apposito recipiente e che non fuoriesca sull'elemento riscaldante. Non riempire eccessivamente il recipiente al fine di evitare la fuoriuscita di zucchero sull'elemento riscaldante.



AVVERTENZA: NON AGGIUNGERE MAI ZUCCHERO QUANDO LA MACCHINA PER ZUCCHERO FILATO È ACCESA. ASSICURARSI CHE SIA SPENTA.

Smontaggio della macchina per zucchero filato

PASSAGGIO 1: spegnere la macchina per zucchero filato e scollegarla dall'alimentazione elettrica. Lasciare raffreddare completamente la macchina per zucchero filato prima di smontarla.

PASSAGGIO 2: una volta che la macchina per zucchero filato si è completamente raffreddata, rimuovere il recipiente dello zucchero sollevandolo dall'albero motore al centro dell'elemento riscaldante.

PASSAGGIO 3: ruotare il contenitore in plastica in senso orario per sbloccarlo, quindi rimuoverlo dall'unità principale della macchina per zucchero filato.

PASSAGGIO 4: rimuovere il paraspruzzi sollevandolo con cautela dal contenitore in plastica.



AVVERTENZA: la macchina per zucchero filato è molto calda subito dopo l'uso; assicurarsi che si raffreddi completamente prima di tentare di smontarla.

Come riporre il prodotto

Controllare che la macchina per zucchero filato sia fredda, pulita e asciutta prima di riporla in un luogo fresco e asciutto. Avvolgere il cavo attorno alla macchina per zucchero filato senza stringerlo troppo per evitare danni.

Specifiche

Codice prodotto: EK2641

Ingresso: 220–240 V ~ 50–60 Hz

Uscita: 400 W

PL | Prosimy o zachowanie niniejszej instrukcji na przyszłość.

Zalecenia i ograniczenia

ZALECENIA:

przed wymianą lub zamontowaniem akcesoriów należy wyłączyć maszynę do waty cukrowej i odłączyć od zasilania sieciowego.

OGRANICZENIA:

Nie należy używać akcesoriów, jeśli są luźne, uszkodzone lub pęknięte.

Konserwacja

Przed przystąpieniem do czyszczenia lub konserwacji należy odłączyć maszynę do waty cukrowej od źródła zasilania i upewnić się, że urządzenie ostygło.

KROK 1: wytrzyj podstawę maszyny do waty cukrowej miękką, wilgotną szmatką i dokładnie osusz.

KROK 2: umyj miskę do cukru, miskę plastikową, osłonę przeciwpryskową i miarkę w ciepłej wodzie z dodatkiem mydła, a następnie dokładnie je wypłucz i osusz.

Do czyszczenia maszyny nie wolno używać silnych lub ściernych detergentów ani drucianych zmywaków, ponieważ może to spowodować uszkodzenie powierzchni.



UWAGA: maszynkę do waty cukrowej należy wyczyścić po każdym użyciu.

Instrukcja obsługi

Przed pierwszym użyciem

Oczyść maszynę do waty cukrowej zgodnie z instrukcjami zawartymi w rozdziale „**Konserwacja**”.



UWAGA: przy pierwszym użyciu maszyny do waty cukrowej może pojawić się nieprzyjemny zapach. Jest to zjawisko normalne i wkrótce ustąpi. Należy zapewnić odpowiednią wentylację wokół urządzenia.

Montaż maszyny do waty cukrowej

Patrz „Fig. 1”.

KROK 1: umieść podstawę maszyny do waty cukrowej na stabilnej, odpornej na wysoką temperaturę powierzchni, na wysokości zapewniającej komfort użytkownikowi.

KROK 2: umieść plastikową miskę na podstawie maszyny do waty cukrowej i przekręć ją w lewo, aż zablokuje się na swoim miejscu.

KROK 3: przymocuj osłonę przeciwrozpryskową do górnej części plastikowej miski, delikatnie wciskając ją w dół, aż zostanie pewnie zamocowana.

KROK 4: umieść pojemnik na cukier na gwincie wałka napędowego znajdującym się w środku elementu grzejnego, tak aby wypusty na gwincie wałka zrównały się ze szczelinami w pojemniku. Po wyrównaniu wciśnij pojemnik na gwint do oporu, aby zablokować go na miejscu.

Użytkowanie maszyny do waty cukrowej

KROK 1: podłącz maszynę do źródła zasilania i włącz ją.

KROK 2: włącz maszynę do waty cukrowej za pomocą przełącznika. Odczekaj ok. 4–5 min, aż maszyna do waty cukrowej się rozgrzeje, a potem wyłącz ją za pomocą przełącznika.

KROK 3: ostrożnie dodaj jedną miarkę cukru do wlotu cukru na środku pojemnika na cukier, a następnie włącz maszynę do waty cukrowej za pomocą przełącznika. Pojemnik na cukier zacznie wirować i rozgrzewać się. Uformowanie waty cukrowej zajmuje około 3–5 minut.

KROK 4: powoli obracaj patyczek do waty cukrowej wokół krawędzi plastikowej miski w kierunku przeciwnym do ruchu wskazówek zegara.

KROK 5: gdy wata cukrowa zwiększy objętość, obracaj patyczek wokół górnej części pojemnika na cukier, aby ją zebrać. Aby ponownie napełnić maszynę do waty cukrowej, wyłącz ją za pomocą przełącznika, a następnie dodaj jedną miarkę cukru do otworu/wlotu cukru w pojemniku na cukier.

KROK 6: po przygotowaniu całej waty cukrowej, wyłącz urządzenie za pomocą przełącznika i odłącz je od zasilania sieciowego.



UWAGA: kolorową watę cukrową można przygotować wyłącznie z kolorowego cukru. Z białego cukru nie powstanie kolorowa wata cukrowa.



PRZESTROGA: upewnij się, że podczas dodawania cukru do urządzenia pojemnik na cukier nie obraca się. Nie należy dotykać pojemnika na cukier ani elementu grzejnego, ponieważ będą one bardzo gorące w trakcie użycia i bezpośrednio po nim. Należy upewnić się, że cukier wsypano do pojemnika na cukier i że nie został on rozsypany na element grzejny. Nie należy przepychać pojemnika na cukier, ponieważ może to spowodować rozsypanie cukru na element grzejny.



OSTRZEŻENIE: NIGDY NIE DODAWAJ CUKRU, GDY URZĄDZENIE JEST WŁĄCZONE. UPEWNIJ SIĘ, ŻE MASZYNA JEST WYŁĄCZONA.

Demontaż maszyny do waty cukrowej

KROK 1: wyłącz maszynę do waty cukrowej i odłącz ją od źródła zasilania. Przed przystąpieniem do demontażu maszyny do waty cukrowej poczekaj, aż ostygnie.

KROK 2: po całkowitym ostygnięciu maszyny do waty cukrowej wymontuj pojemnik na cukier, wyciągając go do góry i zdejmując z wału napędowego w środkowej części elementu grzejnego.

KROK 3: przekręć plastikową miskę zgodnie z ruchem wskazówek zegara, aby ją odblokować, a następnie zdjąć ją z podstawy urządzenia.

KROK 4: wymontuj osłonę przeciwrozpryskową, ostrożnie podnosząc ją i zdejmując z plastikowej miski.



OSTRZEŻENIE: maszyna do waty cukrowej będzie gorąca natychmiast po użyciu. Przed próbą zdemontowania urządzenia należy upewnić się, że całkowicie wystygło.

Przechowywanie

Przed odłożeniem maszyny do waty cukrowej w chłodne i suche miejsce należy sprawdzić, czy jest ona chłodna, czysta i sucha. Nie wolno owijać ściśle przewodu wokół urządzenia. Należy owinać go luźno, aby uniknąć uszkodzenia.

Dane techniczne

Kod produktu: EK2641

Wejście: 220–240 V ~ 50–60 Hz

Wyjście: 400 W



FR

Cet appareil
se recycle

À DÉPOSER
EN MAGASIN

À DÉPOSER
EN DÉCHÈTERIE



OU



Points de collecte sur www.quefairedemesdechets.fr
Privilégiez la réparation ou le don de votre appareil !

Manufactured by:
Ultimate Products UK Ltd.,
Victoria Street, Manchester OL9 0DD. **UK.**
Ultimate Products Europe Ltd.,
19 Baggot Street Lower, Dublin D02 X658. **ROI.**

MADE IN CHINA.

CD200319/MD030125/V8