

User manual

Air fryer

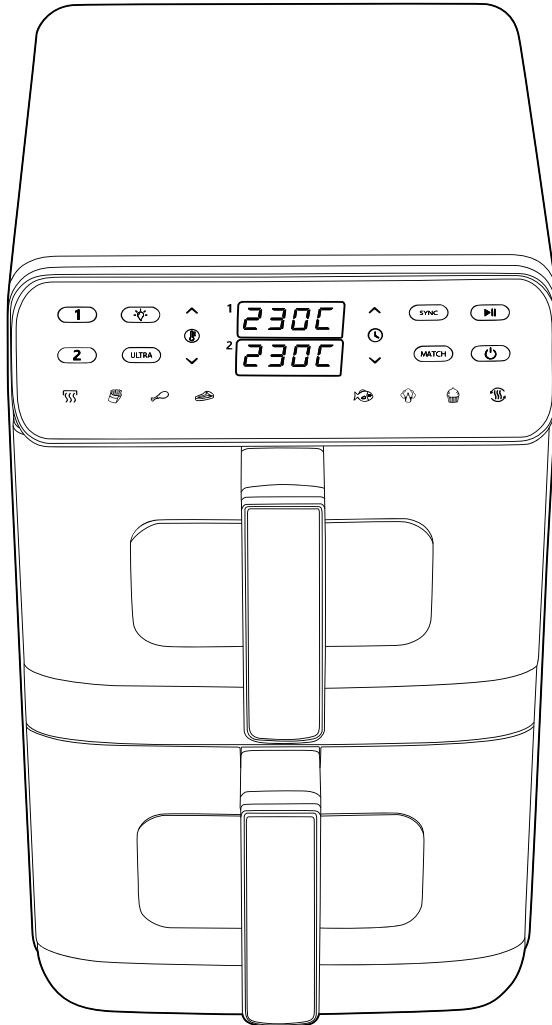

To register for your extended guarantee, scan the QR code or visit [guarantees.uppic.com/salter](https://www.guarantees.uppic.com/salter) and register your product within 30 days of purchase. For any further queries, visit www.salter.com.

Important safety

Please read carefully

FR | Informations de sécurité importantes

Veillez les lire attentivement

NL | Belangrijk voor de veiligheid

Lees zorgvuldig

DE | Wichtige Sicherheitsinformationen

Bitte sorgfältig lesen

ES | Seguridad importante

Lea con atención

PT | Informações de segurança importantes

Leia atentamente

IT | Importanti istruzioni di sicurezza

Leggere attentamente

PL | Ważna informacja dotycząca bezpieczeństwa

Przeczytaj uważnie



EN | Please retain instructions for future reference.

SAFETY INSTRUCTIONS

- When using electrical appliances, basic safety precautions should always be followed.
- Check that the voltage indicated on the rating plate corresponds with that of the local network before connecting the appliance to the mains power supply.
- This appliance can be used by children aged from 8 years and above and persons with reduced physical, sensory or mental capabilities and knowledge, if they have been supervised/instructed and understand the hazards involved.
- Children shall not play with the appliance.
- Children should not perform cleaning or user maintenance, unless they are older than 8 and supervised.
- This appliance is not a toy.
- If the power supply cord, plug or any part of the appliance is malfunctioning or if it has been dropped or damaged, cease using the product immediately to avoid potential injury.
- This appliance contains no user serviceable parts, only a qualified electrician should carry out repairs. Improper repairs may place the user at risk of harm.
- Keep the appliance and its power supply cord out of the reach of children.
- Keep the appliance out of the reach of children when it is switched on or cooling down.
- Keep the appliance and its power supply cord away from heat or sharp edges that could cause damage.
- Keep the power supply cord away from any parts of the appliance that may become hot during use.
- Keep the appliance away from other heat emitting appliances.
- Do not allow the power supply cord to hang over worktops, touch hot surfaces or become twisted.
- Do not immerse the electrical components of the appliance in water or any other liquid.
- Do not operate the appliance with wet hands or if any connections are wet.
- If this appliance falls or accidentally becomes immersed in water, unplug it from the wall outlet immediately. Do not reach into the water.
- Do not leave the appliance unattended whilst connected to the mains power supply.
- Do not remove the appliance from the mains power supply by pulling the cord; switch it off and remove the plug by hand.
- Do not pull or carry the appliance by its power supply cord.
- Do not use the appliance for anything other than its intended use.
- Do not use any accessories other than those supplied.
- Do not use this appliance outdoors.
- Do not store the appliance in direct sunlight or in high humidity conditions.
- Do not move the appliance whilst it is in use.
- Always unplug the appliance after use and allow it to cool fully before any cleaning, user maintenance or storing away.

- Always use the appliance on a stable, heat-resistant surface, at a height that is comfortable for the user.
- This appliance should not be operated by means of an external timer or separate remote control system.
- Use of an extension cord with the appliance is not recommended.
- This appliance is intended for domestic use only. It should not be used for commercial purposes.



CAUTION: Hot surface – do not touch hot sections or heating components of the appliance.



WARNING: Keep the appliance away from flammable materials.

FR | Veuillez conserver ces instructions pour référence ultérieure.

CONSIGNES DE SÉCURITÉ

- Lors de l'utilisation d'appareils électriques, les consignes élémentaires de sécurité doivent toujours être respectées.
- Vérifiez que la tension indiquée sur la plaque signalétique correspond à celle du réseau local avant de brancher l'appareil sur l'alimentation secteur.
- Cet appareil peut être utilisé par des enfants à partir de 8 ans et toute personne aux capacités physiques, sensorielles ou mentales réduites, à la seule condition qu'ils soient surveillés ou informés de l'utilisation appropriée de l'appareil et soient conscients des risques inhérents à son utilisation.
- Les enfants ne doivent pas jouer avec l'appareil.
- Les enfants ne doivent procéder ni au nettoyage ni à la maintenance de l'appareil sauf s'ils ont plus de 8 ans et qu'ils sont sous surveillance.
- Cet appareil n'est pas un jouet.
- Si le cordon d'alimentation, la prise ou toute autre partie de l'appareil ne fonctionne pas correctement, ou si l'appareil est tombé ou endommagé, cessez immédiatement d'utiliser le produit pour éviter tout risque de blessure.
- Cet appareil ne contient aucune pièce réparable par l'utilisateur ; seul un électricien qualifié est autorisé à effectuer des réparations. Des réparations hasardeuses peuvent mettre l'utilisateur en danger.
- Tenez l'appareil et son cordon d'alimentation hors de portée des enfants.
- Tenez l'appareil hors de portée des enfants lorsqu'il est allumé ou qu'il refroidit.
- Tenez l'appareil et son cordon d'alimentation à l'écart de toute source de chaleur ou de tout bord tranchant susceptible de les endommager.
- Tenez le cordon d'alimentation à l'écart de toute pièce de l'appareil qui pourrait devenir chaude pendant son utilisation.
- Tenez l'appareil à l'écart d'autres appareils émettant de la chaleur.
- Veillez à ce que le cordon d'alimentation ne pende pas au-dessus du plan de travail, ne touche pas de surfaces chaudes et ne se torde pas.

- N'immergez pas les composants électriques de l'appareil dans l'eau ni dans tout autre liquide.
- N'utilisez pas l'appareil avec les mains mouillées ou si les connecteurs sont mouillés.
- Si l'appareil tombe dans l'eau accidentellement, débranchez-le immédiatement de l'alimentation secteur. Ne mettez pas les mains dans l'eau.
- Ne laissez pas l'appareil sans surveillance lorsqu'il est branché sur l'alimentation secteur.
- Ne débranchez pas l'appareil de l'alimentation secteur en tirant sur le cordon d'alimentation ; éteignez-le et débranchez-le à la main.
- Ne tirez pas et ne transportez pas l'appareil par son cordon d'alimentation.
- N'utilisez pas l'appareil à d'autres fins que celles pour lesquelles il a été conçu.
- N'utilisez pas d'accessoires autres que ceux fournis.
- N'utilisez pas cet appareil à l'extérieur.
- Ne laissez pas l'appareil à la lumière directe du soleil ou dans des conditions d'humidité élevée.
- Ne déplacez pas l'appareil lorsqu'il est en cours d'utilisation.
- Débranchez toujours l'appareil après utilisation et laissez-le refroidir complètement avant de le nettoyer, de procéder à son entretien ou de le ranger.
- Utilisez toujours l'appareil sur une surface stable et résistante à la chaleur, à une hauteur confortable.
- N'utilisez pas de minuteur externe ni de système de commande à distance avec cet appareil.
- L'utilisation d'une rallonge avec l'appareil est déconseillée.
- Cet appareil est destiné à un usage domestique uniquement. Il ne doit pas être utilisé à des fins commerciales.



ATTENTION : surface chaude. Ne touchez pas les parties chaudes ou les composants chauffants de l'appareil.



AVERTISSEMENT : tenez l'appareil à l'écart des matériaux inflammables.

NL | Bewaar de instructies voor toekomstige raadpleging.

VEILIGHEIDSINSTRUCTIES

- Bij het gebruik van elektrische apparaten moeten altijd de standaard veiligheidsmaatregelen worden opgevolgd.
- Controleer of het voltage aangegeven op het typeplaatje overeenkomt met dat van het lokale netwerk voordat u het apparaat op de netspanning aansluit.
- Kinderen vanaf 8 jaar en mensen met verminderde lichamelijke, zintuiglijke of geestelijke vermogens of met een gebrek aan kennis mogen dit apparaat alleen onder toezicht gebruiken, of nadat ze instructie hebben ontvangen en als ze de gevaren van het gebruik begrijpen.
- Kinderen mogen niet met het apparaat spelen.
- Kinderen mogen dit apparaat alleen schoonmaken of onderhouden als ze ouder zijn dan 8 jaar en er toezicht wordt gehouden.

- Dit apparaat is geen speelgoed.
- Als het netsnoer, de stekker of een onderdeel van het apparaat defect, gevallen of beschadigd is, stop dan onmiddellijk met het gebruik van het product om mogelijk letsel te voorkomen.
- Dit apparaat bevat geen onderdelen die door de gebruiker kunnen worden onderhouden. Alleen een gekwalificeerde elektricien mag reparaties uitvoeren. Bij onjuiste reparaties kan de gebruiker letsel oplopen.
- Houd het apparaat en het netsnoer buiten het bereik van kinderen.
- Houd het apparaat buiten het bereik van kinderen wanneer het is ingeschakeld of aan het afkoelen is.
- Houd het apparaat en het netsnoer uit de buurt van warmtebronnen en scherpe randen die schade kunnen veroorzaken.
- Houd het netsnoer uit de buurt van onderdelen van het apparaat die tijdens gebruik heet kunnen worden.
- Houd het apparaat uit de buurt van andere apparaten die warmte afgeven.
- Laat het netsnoer niet over werkbladen hangen of in aanraking komen met hete oppervlakken, en zorg dat het niet gedraaid zit.
- Dompel de elektrische componenten van het apparaat niet onder in water of een andere vloeistof.
- Gebruik het apparaat niet met natte handen of als de aansluitingen nat zijn.
- Als dit apparaat valt of per ongeluk in water wordt ondergedompeld, haal dan onmiddellijk de stekker uit het stopcontact. Steek uw hand niet in het water.
- Laat het apparaat niet onbeheerd achter terwijl het is aangesloten op het stopcontact.
- Haal de stekker niet uit het stopcontact door aan het snoer te trekken; schakel het apparaat uit en verwijder de stekker met de hand.
- Draag het apparaat niet aan het netsnoer en trek ook niet aan het snoer.
- Gebruik het apparaat niet voor andere doeleinden dan waarvoor het is bedoeld.
- Gebruik geen andere accessoires dan de meegeleverde accessoires.
- Gebruik dit apparaat niet buitenshuis.
- Berg het apparaat niet op in direct zonlicht of in vochtige omstandigheden.
- Verplaats het apparaat niet terwijl het in gebruik is.
- Haal altijd na gebruik de stekker uit het stopcontact en laat het apparaat volledig afkoelen voordat u het schoonmaakt, onderhoudt of opbergt.
- Gebruik het apparaat altijd op een stabiele, hittebestendige ondergrond, op een hoogte die comfortabel is voor de gebruiker.
- Dit apparaat mag niet worden bediend met een externe timer of een afzonderlijk afstandsbedieningssysteem.
- Het gebruik van een verlengsnoer wordt afgeraden.
- Dit apparaat is uitsluitend bedoeld voor huishoudelijk gebruik. Het mag niet worden gebruikt voor commerciële doeleinden.



LET OP: Heet oppervlak – raak het hete gedeelte of de verwarmingsonderdelen van het apparaat niet aan.



WAARSCHUWING: Houd het product uit de buurt van brandbare materialen.

DE | Bitte bewahren Sie die Anweisungen zur späteren Verwendung auf.

SICHERHEITSHINWEISE

- Bei der Verwendung elektrischer Geräte sind stets die grundlegenden Sicherheitsvorkehrungen zu beachten.
- Überprüfen Sie, ob die auf dem Typenschild angegebene Spannung mit der des lokalen Netzwerks übereinstimmt, bevor Sie das Gerät an das Stromnetz anschließen.
- Dieses Gerät kann von Kindern ab 8 Jahren verwendet werden und Personen mit eingeschränkten physischen, sensorischen oder geistigen Fähigkeiten und Wissen, solange sie unter Aufsicht sind oder eine Anleitung erhalten haben und in der Lage sind, die Gefahrenquellen im vollen Umfang zu verstehen.
- Das Gerät ist kein Kinderspielzeug.
- Kinder dürfen Reinigungs- oder Wartungsarbeiten nur durchführen, wenn sie mindestens 8 Jahre alt sind und beaufsichtigt werden.
- Dieses Gerät ist kein Spielzeug.
- Wenn das Netzkabel, der Stecker oder ein Teil des Geräts defekt sind oder dieses fallen gelassen oder beschädigt wurde, stellen Sie die Benutzung des Produkts umgehend ein, um potenzielle Verletzungen zu vermeiden.
- Dieses Gerät enthält keine Teile, die vom Benutzer gewartet werden können. Reparaturen dürfen nur von einem ausgebildeten Elektriker durchgeführt werden. Durch unsachgemäße Reparaturen kann der Benutzer Risiken ausgesetzt werden.
- Bewahren Sie das Gerät und sein Netzkabel außerhalb der Reichweite von Kindern auf.
- Das Gerät muss sich, wenn es eingeschaltet ist oder abkühlt, außerhalb der Reichweite von Kindern befinden.
- Halten Sie das Gerät und sein Netzkabel von Hitze oder scharfen Kanten fern, die Schäden verursachen könnten.
- Halten Sie das Netzkabel von Teilen des Geräts fern, die während des Betriebs heiß werden könnten.
- Halten Sie das Gerät von anderen Geräten fern, die Wärme ausstrahlen.
- Lassen Sie das Netzkabel nicht über Arbeitsflächen hängen oder mit heißen Oberflächen in Kontakt kommen und verdrehen Sie es nicht.
- Tauchen Sie die elektrischen Komponenten des Geräts nicht in Wasser oder andere Flüssigkeiten.
- Betreiben Sie das Gerät nicht mit nassen Händen oder wenn die Anschlüsse nass sind.
- Wenn das Gerät herunterfällt oder versehentlich in Wasser getaucht wird, ziehen Sie sofort den Netzstecker aus der Steckdose. Greifen Sie nicht in das Wasser.
- Lassen Sie das Gerät nicht unbeaufsichtigt, während es an das Stromnetz angeschlossen ist.
- Ziehen Sie den Netzstecker des Geräts nicht aus der Steckdose, indem Sie am Kabel ziehen. Schalten Sie es aus und ziehen Sie den Stecker von Hand ab.

- Ziehen oder tragen Sie das Gerät nicht am Netzkabel.
- Verwenden Sie das Gerät nur für den vorgesehenen Zweck.
- Verwenden Sie ausschließlich das mitgelieferte Zubehör.
- Verwenden Sie dieses Gerät nicht im Freien.
- Lagern Sie das Gerät nicht in direktem Sonnenlicht oder bei hoher Luftfeuchtigkeit.
- Bewegen Sie das Gerät nicht, während es verwendet wird.
- Trennen Sie das Gerät nach der Verwendung immer vom Stromnetz und vergewissern Sie sich vor jeder Reinigung oder Wartung sowie vor dem Aufbewahren, dass es vollständig abgekühlt ist.
- Verwenden Sie das Gerät immer auf einer stabilen, hitzebeständigen Oberfläche, die sich für den Benutzer in einer angenehmen Höhe befindet.
- Dieses Gerät darf nicht mit einem externen Timer oder einem separaten Fernbedienungssystem betrieben werden.
- Es wird nicht empfohlen, das Gerät zusammen mit einem Verlängerungskabel zu verwenden.
- Dieses Gerät ist nur für den Hausgebrauch vorgesehen. Es sollte nicht für kommerzielle Zwecke verwendet werden.



ACHTUNG: Heiße Oberfläche – Berühren Sie keine heißen Bereiche und Bauteile des Geräts.



WARNUNG: Das Gerät von entflammaren Materialien fernhalten.

ES | Conserve estas instrucciones para poder consultarlas en el futuro.

INSTRUCCIONES DE SEGURIDAD

- Siga siempre las precauciones básicas de seguridad al usar aparatos eléctricos.
- Compruebe que el voltaje indicado en la placa coincide con el de la red local antes de conectar el dispositivo a la corriente eléctrica.
- Este dispositivo puede ser usado por niños de 8 años en adelante y por personas con capacidades físicas, sensoriales o mentales reducidas o sin conocimientos al respecto, siempre y cuando se les den instrucciones y se los supervise, y solo si comprenden los riesgos que su uso conlleva.
- Los niños no deben jugar con el dispositivo.
- A menos que sean mayores de 8 años y estén bajo supervisión, los niños no deben realizar labores de limpieza ni de mantenimiento del dispositivo.
- Este dispositivo no es un juguete.
- Deje de utilizar el dispositivo inmediatamente si el cable de alimentación, el enchufe o cualquier otra pieza no funcionan correctamente, o si ha sufrido alguna caída o algún otro tipo de daño, para evitar posibles lesiones.
- Este dispositivo contiene piezas que el usuario no puede reparar, por lo que es necesario que un electricista cualificado se ocupe de las reparaciones pertinentes. Una reparación inadecuada puede poner al usuario en riesgo de sufrir daños.
- Mantenga el dispositivo y el cable de alimentación fuera del alcance de los niños.

- Mantenga el dispositivo fuera del alcance de los niños cuando esté encendido o mientras se esté enfriando.
- Mantenga el dispositivo y el cable de alimentación alejados de fuentes de calor o bordes afilados que puedan causar daños.
- Mantenga el cable de alimentación alejado de las partes del dispositivo que puedan calentarse durante el uso.
- Mantenga el dispositivo alejado de otros que emitan calor.
- No deje que el cable de alimentación cuelgue de la encimera, toque superficies calientes ni se retuerza.
- No sumerja los componentes eléctricos del aparato en agua u otros líquidos.
- No manipule el aparato con las manos mojadas ni si alguna de las conexiones está húmeda.
- Si el aparato sufre una caída o se sumerge accidentalmente en agua, desenchúfelo inmediatamente de la toma de corriente. No sumerja las manos en el agua.
- Supervise el dispositivo mientras esté conectado a la corriente eléctrica.
- No desconecte el aparato de la corriente eléctrica tirando del cable. En su lugar, apáguelo y retire el enchufe con la mano.
- No transporte ni mueva el dispositivo agarrándolo por el cable de alimentación.
- No utilice el dispositivo para ningún otro uso que no sea el previsto.
- No utilice accesorios diferentes a los incluidos.
- No utilice el dispositivo al aire libre.
- Guarde el dispositivo alejado de la luz solar directa y de la humedad.
- No mueva el dispositivo mientras esté en uso.
- Desenchufe siempre el aparato después de cada uso y deje que se enfríe por completo antes de almacenarlo o de realizar cualquier labor de limpieza o de mantenimiento.
- Utilice siempre el dispositivo sobre una superficie estable, resistente al calor y a una altura que sea cómoda para el usuario.
- Este dispositivo no debe utilizarse con un temporizador externo ni un sistema de control remoto independiente.
- No se recomienda el uso de un cable alargador con el dispositivo.
- Este dispositivo está diseñado exclusivamente para el uso doméstico. No debe utilizarse para fines comerciales.



PRECAUCIÓN: Superficie caliente: no toque las partes calientes ni los componentes calefactores del aparato.



ADVERTENCIA: Mantenga el dispositivo alejado de materiales inflamables.

PT | Conserve estas instruções para referência futura.

INSTRUÇÕES DE SEGURANÇA

- Quando utilizar aparelhos elétricos, as precauções básicas de segurança devem ser sempre seguidas.

- Verifique se a tensão indicada na placa de classificação corresponde à da rede local antes de ligar o aparelho à tomada elétrica.
- Este aparelho pode ser utilizado por crianças a partir dos 8 anos de idade e por pessoas com limitações físicas, sensoriais ou mentais ou com falta de conhecimento, desde que as mesmas tenham sido supervisionadas/instruídas e compreendam os perigos associados.
- O aparelho não deve servir de brinquedo para crianças.
- As crianças não devem efetuar a limpeza ou a manutenção a realizar pelo utilizador, exceto se tiverem idade superior a 8 anos e sejam supervisionadas.
- Este aparelho não é um brinquedo.
- Em caso de queda ou danos do aparelho ou de avaria no cabo de alimentação, na ficha ou em qualquer peça do aparelho, pare imediatamente de utilizar o produto para evitar potenciais ferimentos.
- Este aparelho não contém peças que possam ser reparadas pelo utilizador; apenas um eletricista qualificado deve efetuar reparações. As reparações incorretas podem colocar o utilizador em risco de ferimentos.
- Mantenha o aparelho e o respetivo cabo de alimentação fora do alcance das crianças.
- Mantenha o aparelho fora do alcance das crianças quando estiver ligado ou a arrefecer.
- Mantenha o aparelho e o cabo de alimentação afastados de fontes de calor ou arestas afiadas que possam causar danos.
- Mantenha o cabo de alimentação afastado de quaisquer peças do aparelho que possam aquecer durante a utilização.
- Mantenha o aparelho afastado de outros aparelhos que irradiem calor.
- Não permita que o cabo de alimentação fique pendurado em bancadas, toque em superfícies quentes ou fique torcido.
- Não mergulhe os componentes elétricos do aparelho dentro de água ou de qualquer outro líquido.
- Não utilize o aparelho com as mãos molhadas ou se alguma ligação estiver molhada.
- Se cair ou ficar acidentalmente submerso em água, desligue o aparelho imediatamente da tomada. Não toque na água.
- Não deixe o aparelho sem vigilância enquanto estiver ligado à tomada elétrica.
- Não desligue o aparelho da tomada elétrica puxando pelo cabo. Desligue e retire a ficha à mão.
- Não puxe nem transporte o aparelho segurando-o pelo cabo de alimentação.
- Não utilize o aparelho para outro fim que não o previsto.
- Não utilize outros acessórios que não os fornecidos.
- Não utilize este aparelho no exterior.
- Não guarde o aparelho sob luz solar direta ou em condições de humidade elevada.
- Não tente mudar o aparelho de local enquanto estiver em funcionamento.
- Desligue sempre a ficha do aparelho após a utilização e deixe-o arrefecer completamente antes de efetuar qualquer operação de limpeza ou manutenção do utilizador ou de o armazenar.

- Utilize sempre o aparelho numa superfície estável e resistente ao calor, a uma altura confortável para o utilizador.
- Este aparelho não deve ser utilizado com um temporizador externo nem um sistema de controlo remoto separado.
- Não se recomenda a utilização de um cabo de extensão com o aparelho.
- Este aparelho destina-se apenas a uso doméstico. Não deve ser utilizado para fins comerciais.



CUIDADO: superfície quente – não toque nas secções quentes nem nos componentes de aquecimento do aparelho.



AVISO: mantenha o aparelho afastado de materiais inflamáveis.

IT | Conservare il manuale di istruzioni per riferimento futuro.

ISTRUZIONI DI SICUREZZA

- Durante l'uso di apparecchiature elettriche, è necessario osservare le precauzioni di sicurezza di base.
- Prima di collegare l'apparecchio all'alimentazione elettrica, verificare che la tensione indicata sull'apposita targhetta corrisponda a quella della rete locale.
- Questo apparecchio può essere usato da bambini a partire da 8 anni e da persone con ridotte capacità fisiche, sensoriali o mentali, o non in possesso della necessaria esperienza e conoscenza, solo in presenza di un supervisore e solo dopo aver ricevuto istruzioni sul suo impiego e sui rischi associati.
- Non lasciare che i bambini giochino con il prodotto.
- La pulizia e la manutenzione non devono essere effettuate da bambini, a meno che non abbiano almeno 8 anni e non siano supervisionati da un adulto.
- Questo apparecchio non è un giocattolo.
- Se il cavo di alimentazione, la spina o una qualsiasi parte dell'apparecchio non funziona correttamente o se ha subito cadute o danni, interrompere immediatamente l'uso del prodotto onde evitare possibili lesioni.
- Questo apparecchio non contiene parti riparabili dall'utente, rivolgersi esclusivamente a un elettricista qualificato per la riparazione. Le riparazioni improprie possono provocare danni agli utenti.
- Tenere l'apparecchio e il cavo di alimentazione fuori dalla portata dei bambini.
- Tenere l'apparecchio fuori dalla portata dei bambini quando è acceso e in fase di raffreddamento.
- Tenere l'apparecchio e il cavo di alimentazione lontano da fonti di calore o bordi affilati per evitare danni.
- Tenere il cavo di alimentazione lontano da qualsiasi parte dell'apparecchio che potrebbe surriscaldarsi durante l'uso.
- Tenere l'apparecchio lontano da altre apparecchiature che producono calore.
- Evitare che il cavo di alimentazione rimanga sospeso su piani di lavoro, entri in contatto con superfici calde o si intrecci.
- Non immergere i componenti elettrici dell'apparecchio in acqua o in altri liquidi.

- Non utilizzare l'apparecchio con le mani bagnate o se i collegamenti sono umidi.
- Se l'apparecchio cade o viene involontariamente immerso nell'acqua, scollegarlo immediatamente dalla presa a muro. Non tentare di afferrarlo in acqua.
- Non lasciare l'apparecchio incustodito quando è collegato all'alimentazione elettrica.
- Non scollegare l'apparecchio dall'alimentazione elettrica tirando il cavo; è consigliabile prima spegnerlo e poi estrarre la spina con cautela.
- Non tirare o trasportare l'apparecchio tramite il cavo di alimentazione.
- Non utilizzare l'apparecchio per scopi diversi dall'uso previsto.
- Non utilizzare accessori diversi da quelli forniti in dotazione.
- Non utilizzare questo apparecchio all'aperto.
- Non conservare l'apparecchio alla luce diretta del sole o in condizioni di umidità elevata.
- Non spostare l'apparecchio mentre è in funzione.
- Scollegare l'apparecchio dall'alimentazione elettrica dopo l'uso e lasciarlo raffreddare completamente prima di eseguire operazioni di pulizia o manutenzione o prima di riporlo.
- Utilizzare sempre l'apparecchio su una superficie stabile e resistente al calore, a un'altezza confortevole.
- L'apparecchio non deve essere azionato mediante timer esterno o telecomando separato.
- Si sconsiglia l'uso di prolunghhe.
- Questo apparecchio è destinato esclusivamente all'uso domestico, non a scopi commerciali.



ATTENZIONE: superficie calda! Non toccare le superfici calde o i componenti dell'apparecchio che generano calore.



AVVERTENZA: tenere l'apparecchio lontano da materiali infiammabili.

PL | Prosimy o zachowanie niniejszej instrukcji na przyszłość.

ISTRUKCJE DOTYCZĄCE BEZPIECZEŃSTWA

- Podczas używania urządzeń elektrycznych zawsze należy stosować podstawowe środki ostrożności.
- Przed podłączeniem urządzenia do zasilania sieciowego należy sprawdzić, czy napięcie podane na tabliczce znamionowej jest zgodne z napięciem w sieci lokalnej.
- To urządzenie może być użytkowane przez dzieci w wieku od 8 lat oraz przez osoby o ograniczonej sprawności fizycznej, sensorycznej lub umysłowej, a także przez osoby nieposiadające odpowiedniej wiedzy, o ile znajdują się one pod nadzorem osoby odpowiedzialnej za ich bezpieczeństwo lub otrzymały od niej instrukcje dotyczące bezpiecznego użytkowania urządzenia i o ile są świadome związanych z tym zagrożeń.
- Zabrania się dzieciom zabawy urządzeniem.
- Dzieci nie powinny przeprowadzać czyszczenia ani konserwacji urządzenia, chyba że mają co najmniej 8 lat i są nadzorowane.
- Ten produkt nie jest zabawką.

- Jeśli przewód zasilający, wtyczka lub inna część urządzenia nie działają prawidłowo bądź zostały upuszczone lub zniszczone, należy natychmiast przerwać użytkowanie urządzenia w celu uniknięcia potencjalnych obrażeń.
- To urządzenie nie zawiera części, które mogą być serwisowane przez użytkownika. Naprawy należy powierzyć wyłącznie wykwalifikowanemu elektrykowi. Nieprawidłowo przeprowadzona naprawa może narazić użytkownika na niebezpieczeństwo.
- Urządzenie i jego przewód zasilający należy przechowywać w miejscu niedostępnym dla dzieci.
- Włączone lub stygnące urządzenie należy przechowywać w miejscu niedostępnym dla dzieci.
- Urządzenie i jego kabel zasilania należy przechowywać z dala od źródeł ciepła i ostrych krawędzi, które mogą spowodować uszkodzenia.
- Kabel zasilania należy przechowywać z dala od części urządzenia, które mogą się nagrzewać podczas pracy.
- Urządzenie należy trzymać z dala od urządzeń emitujących ciepło.
- Nie wolno dopuścić, aby przewód zasilający zwiisał z blatów roboczych, dotykał gorących powierzchni lub się skręcał.
- Nie należy zanurzać elementów elektrycznych urządzenia w wodzie ani innym płynie.
- Nie należy obsługiwać urządzenia mokrymi rękoma ani jeśli złącza są mokre.
- Jeśli urządzenie wpadnie do wody lub przypadkowo zostanie w niej zanurzone, należy natychmiast wyjąć wtyczkę z gniazdka elektrycznego. Nie należy próbować wyławiać urządzenia.
- Nie należy pozostawiać urządzenia bez nadzoru po podłączeniu do sieci elektrycznej.
- Nie należy odłączać urządzenia od zasilania, ciągnąc za przewód — należy wyłączyć urządzenie i wyjąć wtyczkę ręcznie.
- Nie wolno ciągnąć ani przenosić urządzenia za przewód zasilający.
- Nie wolno używać produktu do celów innych niż jego przeznaczenie.
- Nie należy używać akcesoriów innych niż dołączone do zestawu.
- Nie należy używać urządzenia na zewnątrz.
- Nie należy przechowywać produktu w miejscu narażonym na bezpośrednie działanie promieni słonecznych ani w warunkach wysokiej wilgotności.
- Nie należy przesuwać urządzenia, gdy jest ono używane.
- Zawsze po użyciu należy odłączać urządzenie od zasilania, a przed czyszczeniem, konserwacją lub odłożeniem na dłuższy czas — pozostawiać je do ostygnięcia.
- Zawsze należy używać urządzenia na stabilnej, odpornej na wysoką temperaturę powierzchni, na wysokości zapewniającej komfort użytkownika.
- Urządzenia nie należy obsługiwać za pomocą zewnętrznego zegara ani oddzielnego układu zdalnego sterowania.
- Nie zaleca się używania przedłużacza do zasilania urządzenia.

- To urządzenie jest przeznaczone wyłącznie do użytku domowego. Nie należy go używać do celów komercyjnych.



UWAGA: gorąca powierzchnia — nie należy dotykać gorących części ani elementów grzejnych urządzenia.



OSTRZEŻENIE: urządzenie należy przechowywać z dala od materiałów łatwopalnych.



EN | Disposal of Waste Batteries and Electrical and Electronic Equipment

This product is labelled with this crossed out wheel bin symbol in accordance with European Directive 2012/19/EC to indicate that it must not be disposed of with your other household waste. Due to the presence of hazardous substances, mixtures or components, electrical and electronic devices that are not subject to selective sorting are potentially dangerous to the environment and human health. Please check your local city office or waste disposal service for the return and recycling of this product.

FR | Élimination des piles usagées et des équipements électriques et électroniques

Ce produit est étiqueté avec ce symbole de poubelle barrée conformément à la directive européenne 2012/19/EC pour indiquer qu'il ne doit pas être éliminé avec vos autres déchets ménagers. En raison de la présence de substances, de mélanges ou de composants dangereux, les appareils électriques et électroniques qui ne sont pas soumis à un tri sélectif sont potentiellement dangereux pour l'environnement et la santé humaine. Veuillez consulter votre bureau municipal local ou votre service d'élimination des déchets pour plus de détails sur le retour et le recyclage de ce produit.

NL | Weggoeien van afgedankte batterijen en elektrische en elektronische apparatuur

Dit product is gemarkeerd met dit symbool van een doorgekruiste vuilnisbak in overeenstemming met de Europese Richtlijn 2012/19/EC om aan te geven dat het niet weggegooid mag worden met uw andere huishoudelijke afval. Door de aanwezigheid van gevaarlijke stoffen, mengsels en derivaten, elektrische en elektronische apparaten die niet selectief worden gesorteerd, kunnen gevaarlijk zijn voor het milieu en de menselijke gezondheid. Raadpleeg uw gemeente of de afvalverwijderingsdienst voor het inleveren en recyclen van dit product.

DE | Entsorgung von Altbatterien und Elektro- und Elektronikaltgeräten

Das nebenstehende Symbol einer durchgestrichenen Mülltonne auf Rädern zeigt an, dass dieses Gerät der Richtlinie 2012/19/EC unterliegt. Diese Richtlinie besagt, dass Sie dieses Gerät am Ende seiner Nutzungszeit nicht mit dem normalen Haushaltsmüll entsorgen dürfen, sondern in speziell eingerichteten Sammelstellen, Wertstoffhöfen oder Entsorgungsbetrieben abgeben müssen. Aufgrund des Vorhandenseins von gefährlichen Stoffen, Gemischen oder Komponenten können elektrische und elektronische Geräte, die nicht selektiv sortiert werden, eine Gefahr für die Umwelt und die menschliche Gesundheit darstellen. Diese Entsorgung ist für Sie kostenfrei. Schonen Sie die Umwelt und entsorgen Sie fachgerecht.

Sofern Ihr Altgerät personenbezogene Daten enthält, sind Sie selbst für deren Löschung verantwortlich, bevor Sie es zurückgeben. Sofern dies ohne Zerstörung des Altgerätes möglich ist, entnehmen Sie die alten Batterien oder Akkus sowie Lampen bevor Sie das Altgerät zur Entsorgung zurückgeben und führen Sie sie einer separaten Sammlung zu. Bei fest eingebauten Akkus ist bei der Entsorgung darauf hinzuweisen, dass das Gerät einen Akku enthält. Weitere Möglichkeiten zur Entsorgung des ausgedienten Produkts erfahren Sie bei Ihrer Gemeinde- oder Stadtverwaltung.

ES | Eliminación de residuos de baterías y de equipos eléctricos y electrónicos

Este producto está etiquetado con el símbolo de un cubo de basura tachado de acuerdo con la Directiva Europea 2012/19/EC para indicar que no puede desecharse junto con los demás residuos domésticos. Debido a su contenido en sustancias, mezclas o componentes peligrosos, los aparatos eléctricos y electrónicos que no se clasifican de forma selectiva para su reciclado son potencialmente peligrosos para el medio ambiente y la salud humana. Consulte a su Ayuntamiento o a su servicio de recogida de residuos local para la devolución y el reciclaje del producto.

PT | Eliminação de resíduos de equipamentos elétricos e eletrônicos e pilhas/baterias

Este produto é rotulado com este símbolo do contentor do lixo barrado, em conformidade com a Diretiva Europeia 2012/19/EC, para indicar que não deve ser eliminado juntamente com os seus restantes resíduos domésticos. Devido à presença de substâncias, misturas ou componentes nocivos, os dispositivos elétricos e eletrônicos que não estão sujeitos a triagem seletiva são potencialmente perigosos para o ambiente e para a saúde humana. Consulte o seu departamento municipal ou serviço de eliminação de resíduos locais para realizar a devolução e a reciclagem deste produto.

IT | Smaltimento delle batterie e delle apparecchiature elettriche ed elettroniche

Il simbolo del cassonetto barrato riportato sull'apparecchiatura indica che questo prodotto non deve essere smaltito con i normali rifiuti domestici. I dispositivi elettronici ed elettrici non inclusi in un processo di riciclo sono potenzialmente pericolosi per l'ambiente e la salute umana a causa della presenza di sostanze pericolose. Si prega di smaltire l'apparecchiatura in modo responsabile presso centri idonei di raccolta differenziata o di consegnarla al rivenditore seguendo una delle seguenti modalità:

- nel caso di apparecchiature di piccolissime dimensioni (dimensioni esterne inferiori a 25 cm), consegna gratuita senza obbligo di acquisto nei negozi con superficie di vendita di apparecchiature elettriche ed elettroniche superiore ai 400 mq (modalità "uno contro zero"). Per i negozi con superficie inferiore tale modalità è facoltativa.
- nel caso di apparecchiature di dimensioni esterne superiori a 25 cm, consegna gratuita al rivenditore all'atto dell'acquisto di un prodotto equivalente (modalità "uno contro uno").

PL | Utylizacja zużytych akumulatorów oraz urządzeń elektrycznych i elektronicznych

Ten produkt jest oznaczony symbolem przekreślonego pojemnika na śmieci zgodnie z dyrektywą europejską 2012/19/EC, co oznacza, że nie można go wyrzucać wraz z innymi odpadami domowymi. Ze względu na obecność niebezpiecznych substancji, mieszanin lub części składowych, urządzenia elektryczne i elektroniczne, które nie są selektywnie sortowane, stanowią potencjalne zagrożenie dla środowiska i zdrowia ludzi. Informacje na temat zwrotu i recyklingu tego produktu można uzyskać w lokalnym urzędzie miasta lub w firmie zajmującej się utylizacją odpadów.

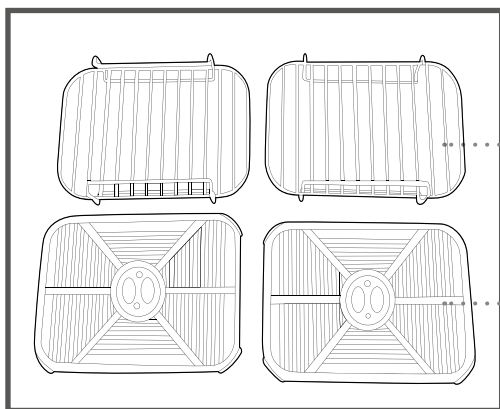
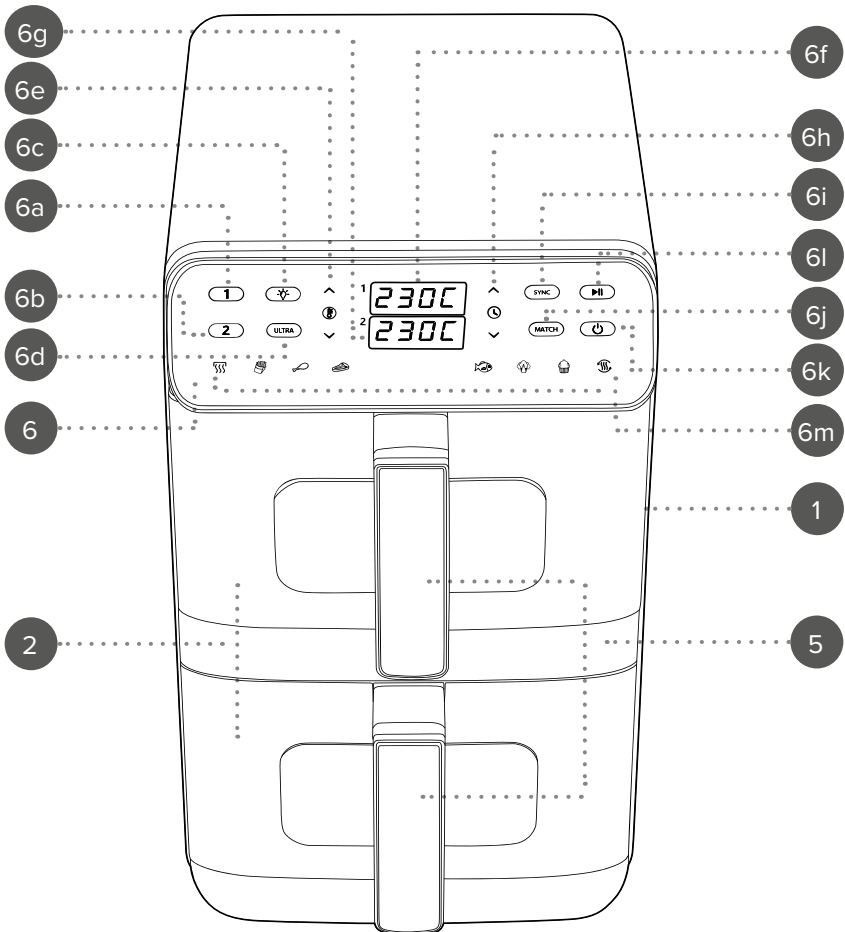

EN | Description of parts

1. Air fryer main unit
2. Cooking compartments
3. Non-stick coated cooking trays
4. Cooking racks
5. Cooking compartment handles
6. Digital control panel
 - a. Compartment 1 button
 - b. Compartment 2 button
 - c. Light button
 - d. Verticook Ultra button
 - e. Temperature adjustment buttons
 - f. Compartment 1 display
 - g. Compartment 2 display
 - h. Time adjustment buttons
 - i. Sync button
 - j. Match button
 - k. Power button
 - l. Start/pause button
 - m. Cooking presets

FR | Description des pièces

1. Bloc principal de la friteuse à air
2. Compartiments de cuisson
3. Plateaux de cuisson avec revêtement antiadhésif
4. Grilles de cuisson
5. Poignées des compartiments de cuisson
6. Panneau de commande numérique
 - a. Bouton du compartiment 1
 - b. Bouton du compartiment 2
 - c. Bouton d'éclairage
 - d. Bouton Verticook Ultra
 - e. Boutons de réglage de la température
 - f. Affichage du compartiment 1
 - g. Affichage du compartiment 2
 - h. Bouton de réglage du temps
 - i. Bouton de synchronisation
 - j. Bouton d'association
 - k. Bouton d'alimentation
 - l. Bouton de démarrage/pause
 - m. Programmes de cuisson

NL | Beschrijving van onderdelen

1. Hoofdeunit van de heteluchtfriteuse
2. Kookcompartimenten
3. Kookbakken met antiaanbaklaag
4. Kookrekken
5. Handgrepen van de kookcompartimenten
6. Digitaal bedieningspaneel
 - a. Knop voor compartiment 1
 - b. Knop voor compartiment 2
 - c. Verlichtingsknop
 - d. Verticook Ultra-knop
 - e. Knoppen voor temperatuurinstelling
 - f. Display voor compartiment 1
 - g. Display voor compartiment 2
 - h. Knoppen voor tijdstelling
 - i. Synchronisatie knop
 - j. Match -knop
 - k. Aan/uit-knop
 - l. Start/pauze knop
 - m. Kookprogramma's

DE | Beschreibung der Teile

1. Hauptgerät der Heißluftfritteuse
2. Garfächer
3. Antihaf-beschichtete Garbleche
4. Gitterroste
5. Griffe der Garfächer
6. Digitales Bedienfeld
 - a. Taste für Garfach 1
 - b. Taste für Garfach 2
 - c. Taste für Beleuchtung
 - d. Taste VERTICOOK ULTRA
 - e. Temperatur-Einstellasten
 - f. Anzeige des Garfachs 1
 - g. Anzeige des Garfachs 2
 - h. Zeiteinstellasten
 - i. Taste SYNC
 - j. Taste MATCH
 - k. Ein-/Ausschalter
 - l. Start/Pause-Taste
 - m. Kochprogramme

ES | Descripción de las partes

1. Unidad principal de la freidora de aire
2. Compartimentos de cocción
3. Bandejas de cocción con recubrimiento antiadherente
4. Parrillas de cocción
5. Asas de los compartimentos de cocción
6. Panel de control digital
 - a. Botón del compartimento 1
 - b. Botón del compartimento 2
 - c. Botón de la luz
 - d. Botón Verticook Ultra
 - e. Botones de ajuste de temperatura
 - f. Pantalla del compartimento 1
 - g. Pantalla del compartimento 2
 - h. Botones de ajuste de tiempo
 - i. Botón de sincronización
 - j. Botón de combinación
 - k. Botón de encendido
 - l. Botón de inicio/pausa
 - m. Programas de cocción

PT | Descrição das partes

1. Unidade principal da fritadeira de ar
2. Compartimentos de cozedura
3. Tabuleiros de cozedura com revestimento antiaderente
4. Grelhas de cozedura
5. Pegas dos compartimentos de cozedura
6. Painel de controlo digital
 - a. Botão do Compartimento 1
 - b. Botão do Compartimento 2
 - c. Botão da luz
 - d. Botão Verticook Ultra
 - e. Botões de ajuste de temperatura
 - f. Ecrã do Compartimento 1
 - g. Ecrã do Compartimento 2
 - h. Botões de ajuste de tempo
 - i. Botão de sincronização
 - j. Botão MATCH
 - k. Botão de ligar/desligar
 - l. Botão Iniciar/pausa
 - m. Programas predefinidos de cozedura

IT | Descrizione delle parti

1. Unità principale della friggitrice ad aria
2. Scomparti di cottura
3. Vassoi di cottura con rivestimento antiaderente
4. Griglie di cottura
5. Maniglie degli scomparti di cottura
6. Pannello di controllo digitale
 - a. Pulsante scomparto 1
 - b. Pulsante scomparto 2
 - c. Pulsante luce
 - d. Pulsante Verticook Ultra
 - e. Pulsanti di regolazione della temperatura
 - f. Display scomparto 1
 - g. Display scomparto 2
 - h. Pulsanti di regolazione del tempo
 - i. Pulsante di sincronizzazione
 - j. Pulsante Match
 - k. Pulsante di accensione
 - l. Pulsante avvio/pausa
 - m. Programmi di cottura preimpostati

PL | Opis części

1. Główna jednostka frytownicy beztluszczowej
2. Komory gotowania
3. Tace do gotowania z powłoką nieprzywierającą
4. Ruszty do gotowania
5. Uchwyty komór gotowania
6. Cyfrowy panel sterowania
 - a. Przycisk komory 1
 - b. Przyciski komory 2
 - c. Przyciski oświetlenia
 - d. Przycisk VERTICOOK ULTRA
 - e. Przyciski regulacji temperatury
 - f. Wyświetlacz komory 1
 - g. Wyświetlacz komory 2
 - h. Przyciski regulacji czasu
 - i. Przycisk synchronizacji
 - j. Przycisk wyrównania
 - k. Przycisk zasilania
 - l. Przycisk start/pauza
 - m. Programy gotowania

EN | Please retain instructions for future reference.

Dos and don'ts



Check that the cooking compartments are securely fitted before use. Not doing so will prevent the air fryer from operating. Only hold the cooking compartments by the cooking compartment handle. Take care when removing the cooking compartments, as steam may be emitted.



Do not invert the cooking compartments, as hot oil or fat may pour out of the air vents at the rear of the cooking compartment. Always keep the cooking compartments upright to avoid injury. Never cover the air fryer or block its air inlets or vents, as this will disrupt the airflow and may cause overheating or inconsistent cooking results. Do not fill the cooking compartments with oil or any other liquid. Do not touch the cooking compartments during or straight after use, as they get very hot; only hold each cooking compartment by the cooking compartment handle.



WARNING: ENSURE THAT THE AIR FRYER OVEN HAS AT LEAST 20CM OF FREE SPACE IN ALL DIRECTIONS BEFORE USE.

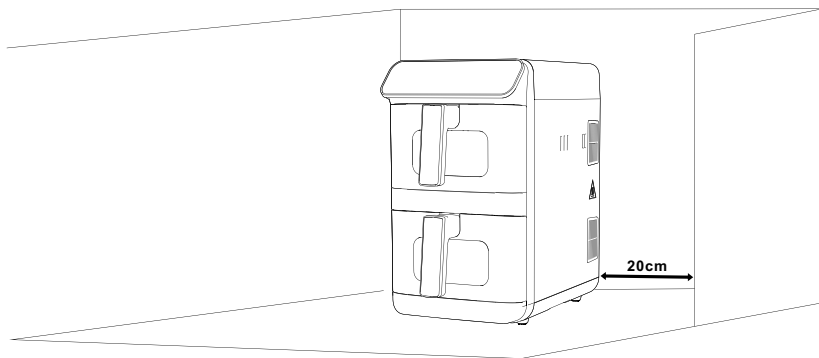

Automatic switch-off

The air fryer is fitted with an automatic switch-off. This will activate when the set cooking time has elapsed, causing the timer to sound and the automatic switch-off to activate, turning off the air fryer.



NOTE: If the air fryer needs to be turned off before the set cooking time has elapsed, press ►||, then hold ⏻ for approx. 5 seconds before switching it off and unplugging it from the mains power supply.

Care and maintenance

Before attempting any cleaning or maintenance, switch off and unplug the air fryer from the mains power supply and allow it to fully cool.

STEP 1: Wipe the air fryer main unit with a soft, damp cloth and dry thoroughly.

STEP 2: Clean the non-stick coated cooking trays and cooking racks in warm, soapy water, then rinse and dry thoroughly. Clean the cooking compartments with a soft, damp cloth and dry thoroughly.

Never use harsh or abrasive cleaning detergents or scourers to clean the air fryer or its accessories, as this could cause damage.



NOTE: The air fryer should be cleaned after each use.

Instructions for use

Before first use

STEP 1: Clean the air fryer following the instructions outlined in the section entitled '**Care and maintenance**'.

STEP 2: Place the air fryer main unit onto a stable, heat-resistant surface, at a height that is comfortable for the user.

STEP 3: Attach the cooking compartment handles to the cooking compartments following the instructions in the section entitled '**Assembling the air fryer**'.



NOTE: When using the air fryer for the first time, a slight smoke or odour may be emitted. This is normal and will soon subside. Allow for sufficient ventilation around the air fryer during use. It is advised to run the air fryer without food for approx. 10 minutes before first use; this will prevent the initial smoke or odour from affecting the taste of the food.

Assembling the air fryer

STEP 1: Line up the cooking compartment handles with the slots in the cooking compartments and push down until they click into place. The handles are not designed to be removed once attached to the cooking basket.

STEP 2: Fit the non-stick coated cooking trays into the cooking compartments, checking that they are seated securely.

STEP 3: For cooking on four levels, place the cooking racks on top of the cooking trays.

STEP 4: Slide the cooking compartments into the air fryer main unit.



Using the control panel

When the air fryer is plugged in and switched on at the mains power supply, the air fryer main unit will beep and  will illuminate to indicate that it is being powered.

Press  to switch on the air fryer.

Preset functions



STEP 1: Plug in and switch on the air fryer at the mains power supply.

STEP 2: Select the relevant compartment by pressing '1' or '2'. The compartment number and  will flash and  will be displayed to indicate the selection.

STEP 3: Press the desired preset function. The preset function can be adjusted manually using the time and temperature adjustment buttons if required.

STEP 4: Press  to begin cooking. Once the preset time has elapsed, the timer will sound and the air fryer will return to standby mode.



NOTE: To pause cooking, press . To resume cooking, press  again. During cooking, the time and temperature can be adjusted at any time by pressing the time and temperature adjustment buttons. If both cooking compartments are in use, press '1' or '2' before changing the time and temperature of the individual basket. If the cooking compartment is removed during cooking, cooking will be paused for the preset function on this compartment only; reinsert the cooking compartment to resume the cooking process. To switch off the air fryer, press and hold . The internal lights and fans will stay on to allow the air fryer to cool down. This will take up to 1 minute. Refer to the recipe booklet for additional information and cooking guidelines.

Preset cooking function	Preset temperature (°C)	Preset time (minutes)
Manual	200	15
Chips	200	20
Chicken	200	22
Steak	200	10
Fish	160	15
Vegetable	180	10
Bake	160	25
Reheat	50	30
Verticook Ultra	230	20

Using the sync finish setting

When cooking different foods in each compartment with different times and temperatures, use the sync finish setting so that both compartments finish cooking at the same time.

STEP 1: Select the first cooking compartment by pressing '1'.

STEP 2: Set the desired setting following the instructions in the section entitled 'Using the control panel'.

STEP 3: Repeat for the second cooking compartment by pressing '2'.

STEP 4: Press **'SYNC'**; this will flash to signal that the setting has been selected.

STEP 5: Press  to begin cooking. The compartment with the longer cooking time will begin cooking first. Once the remaining cooking time matches that of the other cooking compartment, they will both cook simultaneously.

Using the match cook setting

Use the match cook setting when using both cooking compartments to cook the same foods; cooking will finish at the same time for both compartments.

STEP 1: Press '1' or '2' and set the required settings following the instructions in the section entitled 'Using the control panel'.

STEP 2: Press **'MATCH'**; this will flash to signal that the setting has been selected.

STEP 3: Press  to begin cooking.

Using the Verticook Ultra setting

Use the Verticook Ultra setting to quickly select a high temperature setting.

STEP 1: Press '1' or '2' and press **VERTICOOK ULTRA**; this will flash to signal that the setting has been selected and the display will show **230 °C**.

STEP 2: Use the time adjustment buttons to select the desired time, up to a max. of 30 minutes.

STEP 3: Press **▶▶** to begin cooking.



NOTE:  will remain illuminated whilst the air fryer is plugged in.

Using the air fryer

STEP 1: Plug in and switch on the air fryer at the mains power supply; the air fryer will beep and  will illuminate to indicate that the air fryer is plugged in.

STEP 2: Press  to switch on the air fryer; the LED display and control panel will illuminate, indicating the air fryer is ready to be programmed.

STEP 3: Remove the cooking compartments by pulling them out of the air fryer using the handles. Position the cooking compartments onto a flat, stable, heat-resistant surface.

STEP 4: Place the ingredients onto the non-stick coated cooking tray. For cooking on four levels, place the cooking racks on top of the cooking trays.

STEP 5: Slide the cooking compartments back into the air fryer main unit to close it.

STEP 6: Following the instructions in the section entitled **'Using the control panel'**, use the digital control panel to set the cooking time and temperature as required for the ingredients. Time and temperature settings can also be set using the preset functions, which automatically cycle between time and temperature presets for cooking various foods when pressed. These presets can then be adjusted using the time and temperature adjustment buttons as required.

STEP 7: Some ingredients may require shaking halfway through the cooking time. Halfway through the cooking time, the air fryer will beep several times as a reminder to turn/shake the ingredients. Remove the cooking compartments from the air fryer main unit, shake them gently and then slide them back into the air fryer main unit to continue cooking. Do not invert or tilt the cooking compartment, as hot oil or fat may pour out of the rear air vents.

STEP 8: Once cooking is complete and the preset time has elapsed, the air fryer will beep several times and switch off. Check whether the ingredients are ready; if the ingredients are not cooked, close the cooking compartments and replace back into the air fryer main unit. If the food is cooked, empty the contents into a bowl or onto a plate using a heat-resistant utensil. Use a pair of heat-resistant tongs if the food is large or fragile.



NOTE: If the cooking time or temperature setting needs to be changed during use, use the time and temperature adjustment buttons as required. To monitor cooking progress, the cooking compartments are equipped with an internal light. To turn it on, press the relevant compartment button, then . The light will stay lit for 1 minute. If using the match setting, the light button can be pressed directly without selecting a compartment and the light will turn on in both compartments. The turn/shake reminder will not activate when the bake or reheat presets are selected.



CAUTION: Do not tip the food directly into a bowl or onto a plate, as excess oil or fat may collect at the bottom of the cooking compartments and leak onto the ingredients or serving bowl. Exercise caution when opening and closing the cooking compartments during use, as they will become very hot.



WARNING: Nominal voltage is still present even when the air fryer is switched off. To permanently switch off the air fryer, switch off and unplug from the mains power supply.

Storage

Check that the air fryer is cool, clean and dry before storing in a cool, dry place.

Never wrap the cord tightly around the air fryer; wrap it loosely to avoid causing damage.

Specifications

Product code: EK6783

Input: 220–240 V ~ 50–60 Hz

Output: 2400 W

Power consumption (standby mode): 0.35 W

Standby mode: After 1 minute of inactivity

FR | Veuillez conserver ces instructions pour référence future.

À faire et à ne pas faire



Vérifiez que les compartiments de cuisson sont correctement installés avant utilisation. Dans le cas contraire, la friteuse à air ne fonctionnera pas.

Tenez les compartiments de cuisson uniquement par la poignée du compartiment de cuisson.

Faites attention lors du retrait des compartiments de cuisson, car de la vapeur peut s'en échapper.



Ne renversez pas les compartiments de cuisson, car de l'huile ou de la graisse chaude pourrait s'écouler par les orifices d'aération situés à l'arrière du compartiment de cuisson. Maintenez toujours les compartiments de cuisson en position verticale afin d'éviter tout risque de blessure.

Ne couvrez jamais la friteuse à air ni ne bloquez ses entrées ou sorties d'air, car cela perturberait la circulation de l'air et pourrait entraîner une surchauffe ou des résultats de cuisson inégaux.

Ne remplissez pas les compartiments de cuisson avec de l'huile ou tout autre liquide.

Ne touchez pas les compartiments de cuisson pendant ou immédiatement après l'utilisation, car ils deviennent très chauds ; tenez chaque compartiment de cuisson uniquement par la poignée du compartiment de cuisson.



AVERTISSEMENT : Assurez-vous de laisser au moins 20 cm d'espace libre dans toutes les directions autour de la friteuse à air avant utilisation.

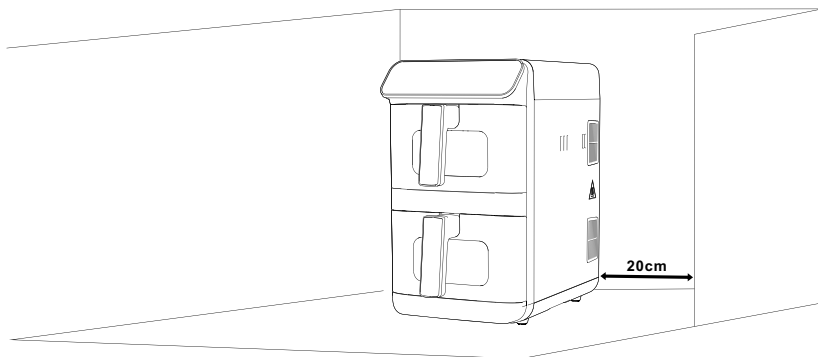

Arrêt automatique

La friteuse à air est équipée d'un arrêt automatique. Celui-ci se déclenche lorsque le temps de cuisson programmé est écoulé, ce qui fait retentir le signal sonore et provoque l'arrêt automatique de la friteuse à air.



REMARQUE : Si vous devez éteindre la friteuse à air avant la fin du temps de cuisson programmé, appuyez sur « ►|| », puis maintenez « ⏻ » enfoncé pendant environ 5 secondes avant de l'éteindre et de la débrancher de la prise secteur.

Entretien et maintenance

Avant toute opération de nettoyage ou d'entretien, éteignez la friteuse à air, débranchez-la de la prise secteur et laissez-la refroidir complètement. **ÉTAPE 1 :** Nettoyez le bloc principal de la friteuse à air avec un chiffon doux et humide, puis séchez soigneusement.

ÉTAPE 2 : Nettoyez les plateaux de cuisson avec revêtement antiadhésif et les grilles de cuisson à l'eau chaude savonneuse, puis rincez et séchez soigneusement. Nettoyez les compartiments de cuisson avec un chiffon doux et humide, puis séchez soigneusement.

N'utilisez jamais de détergents agressifs ou abrasifs ni de tampons pour récuser pour nettoyer la friteuse à air ou ses accessoires, car cela pourrait les endommager.



REMARQUE : La friteuse à air doit être nettoyée après chaque utilisation.

Instructions d'utilisation

Avant la première utilisation

ÉTAPE 1 : Nettoyez la friteuse à air en suivant les instructions décrites dans la section intitulée « Entretien et maintenance ».

ÉTAPE 2 : Placez le bloc principal de la friteuse à air sur une surface stable et résistante à la chaleur, à une hauteur confortable pour l'utilisateur.

ÉTAPE 3 : Fixez les poignées des compartiments de cuisson aux compartiments de cuisson en suivant les instructions de la section intitulée « Assemblage de la friteuse à air ».



REMARQUE : Lors de la première utilisation de la friteuse à air, il est possible qu'une légère fumée ou une odeur se dégage. Ceci est normal et disparaîtra rapidement. Veillez à assurer une ventilation suffisante autour de la friteuse à air durant son utilisation. Il est recommandé de faire fonctionner la friteuse à air à vide pendant environ 10 minutes avant la première utilisation ; cela évitera que la fumée ou l'odeur initiales n'altèrent le goût des aliments.

Assemblage de la friteuse à air

ÉTAPE 1 : Aalignez les poignées des compartiments de cuisson avec les fentes correspondantes des compartiments de cuisson, puis appuyez vers le bas jusqu'à ce qu'elles s'enclenchent. Une fois fixées au panier de cuisson, les poignées ne sont pas conçues pour être retirées.

ÉTAPE 2 : Placez les plateaux de cuisson avec revêtement antiadhésif dans les compartiments de cuisson en vérifiant qu'ils sont bien en place.

ÉTAPE 3 : Pour une cuisson sur quatre niveaux, placez les grilles de cuisson au-dessus des plateaux de cuisson.

ÉTAPE 4 : Faites glisser les compartiments de cuisson dans le bloc principal de la friteuse à air.

Utilisation du panneau de commande

Lorsque la friteuse à air est branchée et que l'alimentation principale est activée, le bloc principal de la friteuse à air émet un bip et « ⏻ » s'allume pour indiquer que l'appareil est sous tension.

Appuyez sur « ⏻ » pour allumer la friteuse à air.

Fonctions prédéfinies

ÉTAPE 1 : Branchez la friteuse à air et mettez-la sous tension à l'aide de l'alimentation principale.

ÉTAPE 2 : Sélectionnez le compartiment concerné en appuyant sur « 1 » ou « 2 ». Le numéro du compartiment et « ►► » clignoteront et « ⏏ » s'affichera pour indiquer la sélection.

ÉTAPE 3 : Appuyez sur la fonction prédéfinie souhaitée. Si nécessaire, la fonction prédéfinie peut être ajustée manuellement à l'aide des boutons de réglage du temps et de la température.

ÉTAPE 4 : Appuyez sur « ►► » pour lancer la cuisson. Une fois le temps prédéfini écoulé, le signal sonore retentira et la friteuse à air reviendra en mode veille.



REMARQUE : Pour interrompre la cuisson, appuyez sur « ►► ». Pour reprendre la cuisson, appuyez de nouveau sur « ►► ». Pendant la cuisson, le temps et la température peuvent être ajustés à tout moment à l'aide des boutons de réglage du temps et de la température. Si les deux compartiments de cuisson sont utilisés, appuyez sur « 1 » ou « 2 » avant de modifier le temps et la température du panier concerné. Si le compartiment de cuisson est retiré pendant la cuisson, celle-ci sera mise en pause uniquement pour le programme prédéfini de ce compartiment ; réinsérez le compartiment de cuisson pour reprendre le processus de cuisson. Pour éteindre la friteuse à air, maintenez le bouton « ⏏ » enfoncé. Les éclairages internes et les ventilateurs resteront en fonctionnement afin de permettre à la friteuse de refroidir. Cette opération peut durer jusqu'à 1 minute. Reportez-vous au livre de recettes pour obtenir des informations complémentaires et des consignes de cuisson.

Fonction de cuisson prédéfinie	Température préréglée (°C)	Temps préréglé (minutes)
Manuel	200	15
Frites	200	20
Poulet	200	22
Bifteck	200	10
Poisson	160	15
Légumes	180	10
Cuire au four	160	25
Réchauffage	50	30
Verticook Ultra	230	20

Utilisation de la fonction de fin synchronisée

Lorsque vous faites cuire des aliments différents dans chaque compartiment avec des temps et des températures distincts, utilisez la fonction de fin synchronisée afin que les deux compartiments terminent la cuisson en même temps.

ÉTAPE 1 : Sélectionnez le premier compartiment de cuisson en appuyant sur « 1 ».

ÉTAPE 2 : Réglez les paramètres souhaités en suivant les instructions de la section intitulée « Utilisation du panneau de commande ».

ÉTAPE 3 : Répétez l'opération pour le deuxième compartiment de cuisson en appuyant sur « 2 ».

ÉTAPE 4 : Appuyez sur « SYNC ». Celui-ci clignotera pour indiquer que le réglage a été sélectionné.

ÉTAPE 5 : Appuyez sur « ►► » pour lancer la cuisson. Le compartiment dont le temps de cuisson est le plus long démarrera en premier. Dès que le temps de cuisson restant sera identique à celui de l'autre compartiment de cuisson, les deux compartiments cuiront simultanément.

Utilisation du mode jumelage de cuisson

Utilisez le mode jumelage de cuisson lorsque vous souhaitez cuire les mêmes aliments dans les deux compartiments de cuisson ; la cuisson se terminera en même temps pour les deux compartiments.

ÉTAPE 1 : Appuyez sur « 1 » ou « 2 » et réglez les paramètres souhaités en suivant les instructions de la section intitulée « Utilisation du panneau de commande ».

ÉTAPE 2 : Appuyez sur « MATCH » ; ce bouton clignotera pour indiquer que le paramètre a été sélectionné.

ÉTAPE 3 : Appuyez sur « ►► » pour lancer la cuisson.

Utilisation du mode Verticook Ultra

Utilisez le mode Verticook Ultra pour sélectionner rapidement un réglage de température élevé.

ÉTAPE 1 : Appuyez sur « 1 » ou « 2 », puis sur « VERTICOOK ULTRA » ; ce bouton clignotera pour indiquer que le réglage a été sélectionné et l'afficheur indiquera « 230 °C ».

ÉTAPE 2 : Utilisez les boutons de réglage du temps pour sélectionner la durée souhaitée, jusqu'à un maximum de 30 minutes.

ÉTAPE 3 : Appuyez sur « ►► » pour lancer la cuisson.



REMARQUE : « ⏏ » restera allumé tant que la friteuse à air est branchée.

Utilisation de la friteuse à air

ÉTAPE 1 : Branchez la friteuse à air et mettez-la sous tension à l'aide de l'alimentation principale ; la friteuse à air émettra un bip et «  » s'allumera pour indiquer que l'appareil est branché.

ÉTAPE 2 : Appuyez sur «  » pour allumer la friteuse à air ; l'affichage LED et le panneau de commande s'allumeront, indiquant que la friteuse à air est prête à être programmée.

ÉTAPE 3 : Retirez les compartiments de cuisson en les faisant glisser hors de la friteuse à air à l'aide des poignées. Posez les compartiments de cuisson sur une surface plane, stable et résistante à la chaleur.

ÉTAPE 4 : Disposez les ingrédients sur le plateau de cuisson avec revêtement antiadhésif. Pour une cuisson sur quatre niveaux, placez les grilles de cuisson au-dessus des plateaux de cuisson.

ÉTAPE 5 : Faites glisser les compartiments de cuisson dans le bloc principal de la friteuse à air pour le refermer.

ÉTAPE 6 : En suivant les instructions de la section intitulée « **Utilisation du panneau de commande** », utilisez le panneau de commande numérique pour régler la durée et la température de cuisson selon les besoins des ingrédients. Les réglages de temps et de température peuvent également être définis à l'aide des fonctions prédéfinies, qui font automatiquement défiler les pré-réglages de temps et de température pour différents types d'aliments à chaque pression sur le bouton correspondant. Ces pré-réglages peuvent ensuite être ajustés à l'aide des boutons de réglage du temps et de la température, si nécessaire.

ÉTAPE 7 : Certains ingrédients peuvent nécessiter d'être secoués à mi-cuisson. À mi-parcours du temps de cuisson, la friteuse à air émettra plusieurs bips pour vous rappeler de retourner/secouer les ingrédients. Retirez les compartiments de cuisson du bloc principal de la friteuse à air, secouez-les délicatement, puis faites-les de nouveau glisser dans le bloc principal pour poursuivre la cuisson. Ne renversez pas et ne basculez pas le compartiment de cuisson, car de l'huile ou de la graisse chaude pourrait s'écouler par les orifices d'aération situés à l'arrière.

ÉTAPE 8 : Une fois la cuisson terminée et le temps programmé écoulé, la friteuse à air émettra plusieurs signaux sonores puis s'éteindra. Vérifiez si les ingrédients sont cuits ; si ce n'est pas le cas, refermez les compartiments de cuisson et remplacez-les dans le bloc principal de la friteuse à air. Si les aliments sont cuits, versez le contenu dans un saladier ou sur une assiette à l'aide d'un ustensile résistant à la chaleur. Utilisez une pince résistante à la chaleur si les aliments sont volumineux ou délicats.



REMARQUE : Si vous devez modifier le temps de cuisson ou la température pendant l'utilisation, utilisez les boutons de réglage du temps et de la température selon vos besoins. Pour surveiller l'avancement de la cuisson, les compartiments de cuisson sont équipés d'un éclairage interne. Pour l'allumer, appuyez sur le bouton du compartiment concerné, puis sur «  ». La lumière restera allumée pendant 1 minute. Si vous utilisez le mode jumelage de cuisson, vous pouvez appuyer directement sur le bouton d'éclairage sans sélectionner de compartiment et la lumière s'allumera dans les deux compartiments. Le rappel pour retourner/secouer les aliments ne se déclenchera pas lorsque les programmes prédéfinis Cuire au four ou Réchauffage sont sélectionnés.



ATTENTION : Ne versez pas directement les aliments dans un saladier ou sur une assiette, car de l'huile ou de la graisse en excès peut s'accumuler au fond des compartiments de cuisson et s'écouler sur les ingrédients ou dans le récipient de service. Faites preuve de prudence lors de l'ouverture et de la fermeture des compartiments de cuisson pendant l'utilisation, car ils deviennent très chauds.



AVERTISSEMENT : Une tension nominale est toujours présente même lorsque la friteuse à air est éteinte. Pour un arrêt complet de la friteuse à air, éteignez l'appareil puis débranchez-le de la prise secteur.

Stockage

Vérifiez que la friteuse à air est froide, propre et sèche avant de la ranger dans un endroit frais et sec.

Ne jamais enrouler le cordon d'alimentation fermement autour de la friteuse à air ; enroulez-le de manière lâche afin d'éviter tout risque d'endommagement.

Caractéristiques

Référence produit : EK6783

Alimentation : 220–240 V ~ 50–60 Hz

Puissance de sortie : 2400 W

Consommation électrique (mode veille) : 0,35 W

Mode veille : après 1 minute d'inactivité

NL | Bewaar de instructies voor toekomstig gebruik.

Wat wel en niet te doen



Controleer vóór gebruik of de kookcompartimenten goed vastzitten. Indien dit niet het geval is, zal de heteluchtfriteuse niet werken.

Houd de kookcompartimenten uitsluitend vast aan de handgrepen.

Wees voorzichtig bij het uitnemen van de kookcompartimenten, omdat er stoom kan vrijkomen.



Keer de kookcompartimenten niet om, aangezien er hete olie of vet uit de ventilatieopeningen aan de achterzijde van het compartiment kan lopen. Houd de kookcompartimenten altijd rechtop om letsel te voorkomen.

Never cover the air fryer or block its air inlets or vents, as this will disrupt the airflow and may cause overheating or inconsistent cooking results.

Vul de kookcompartimenten niet met olie of andere vloeistoffen.

Raak de kookcompartimenten tijdens of direct na gebruik niet aan, omdat deze zeer heet worden; pak elk kookcompartiment uitsluitend vast aan de handgreep van het betreffende compartiment.



WAARSCHUWING: Zorg ervoor dat de heteluchtfriteuse vóór gebruik aan alle zijden minimaal 20 cm vrije ruimte heeft.

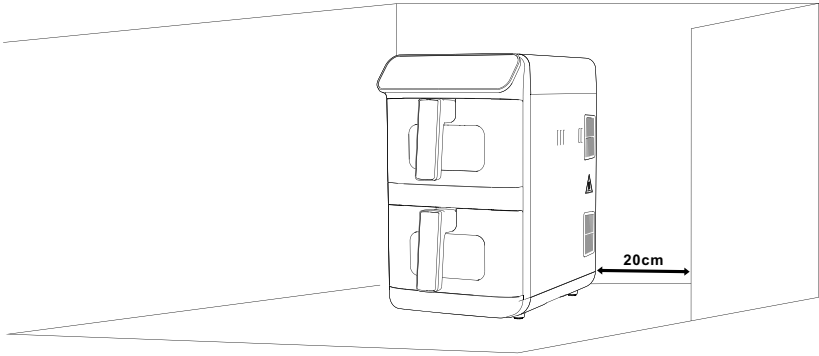

Automatische uitschakeling

De heteluchtfriteuse is voorzien van een automatische uitschakelfunctie. Deze wordt geactiveerd zodra de ingestelde bereidingstijd is verstreken; de timer geeft een signaal en de automatische uitschakeling schakelt de heteluchtfriteuse uit.



OPMERKING: Als de heteluchtfriteuse moet worden uitgeschakeld voordat de ingestelde bereidingstijd is verstreken, drukt u op „▶||” en houdt u vervolgens „⏻” ongeveer 5 seconden ingedrukt, waarna u het apparaat uitschakelt en de stekker uit het stopcontact trekt.

Onderhoud en verzorging

Schakel de heteluchtfriteuse altijd uit en haal de stekker uit het stopcontact voordat u begint met schoonmaken of onderhoud, en laat het apparaat volledig afkoelen.

STAP 1: Maak de hoofddunit van de heteluchtfriteuse schoon met een zachte, vochtige doek en droog deze zorgvuldig af.

STAP 2: Reinig de kookbakken met antiaanbakraag en de kookrekken in warm sopje, spoel ze daarna af en droog ze zorgvuldig. Maak de kookcompartimenten schoon met een zachte, vochtige doek en droog deze goed af.

Gebruik nooit agressieve of schurende reinigingsmiddelen of schuursponzen om de heteluchtfriteuse of de accessoires schoon te maken, omdat dit schade kan veroorzaken.



OPMERKING: Maak de heteluchtfriteuse na elk gebruik schoon.

Instructies voor gebruik

Voor eerste gebruik

STAP 1: Maak de heteluchtfriteuse schoon volgens de instructies in de paragraaf „Onderhoud en verzorging”.

STAP 2: Plaats de hoofddunit van de heteluchtfriteuse op een stabiele, hittebestendige ondergrond, op een hoogte die prettig is voor de gebruiker.

STAP 3: Bevestig de handgrepen van de kookcompartimenten aan de kookcompartimenten volgens de instructies in de paragraaf „Montage van de heteluchtfriteuse”.



OPMERKING: Bij het eerste gebruik van de heteluchtfriteuse kan er lichte rook of geur vrijkomen. Dit is normaal en verdwijnt snel. Zorg tijdens het gebruik voor voldoende ventilatie rondom de heteluchtfriteuse. Het is aan te raden de heteluchtfriteuse vóór het eerste gebruik ongeveer 10 minuten zonder etenswaren te laten draaien; zo voorkomt u dat eventuele rook of geur de smaak van het voedsel beïnvloedt.

Heteluchtfriteuse monteren

STAP 1: Plaats de handgrepen van de kookcompartimenten in lijn met de openingen in de kookcompartimenten en druk ze naar beneden totdat ze vastklikken. De handgrepen zijn niet ontworpen om na bevestiging weer te worden verwijderd.

STAP 2: Plaats de kookbakken met antiaanbakraag in de kookcompartimenten en controleer of ze stevig en goed vastzitten.

STAP 3: Voor koken op vier niveaus plaatst u de kookrekken bovenop de kookbakken.

STAP 4: Schuif de kookcompartimenten in de hoofddunit van de heteluchtfriteuse.

Het bedieningspaneel gebruiken

Wanneer de heteluchtfriteuse op het stopcontact is aangesloten en ingeschakeld, klinkt er een geluidssignaal vanuit de hoofddunit en licht „⏻” op om aan te geven dat het apparaat van stroom wordt voorzien.

Druk op „⏻” om de heteluchtfriteuse in te schakelen.

Vooraf ingestelde functies

STAP 1: Steek de stekker van de heteluchtfriteuse in het stopcontact en schakel het apparaat in.

STAP 2: Selecteer het gewenste compartiment door op „1” of „2”. Het compartimentsnummer en „▶||” knipperen en „555” verschijnt in het display om de selectie aan te geven.

STAP 3: Druk op het gewenste kookprogramma. Indien nodig kan het gekozen programma handmatig worden aangepast met de knoppen voor tijd- en temperatuurstelling.

STAP 4: Druk op „▶||” om het kookproces te starten. Zodra de ingestelde tijd is verstreken, klinkt er een signaal en schakelt de heteluchtfriteuse terug naar de stand-bymodus.



OPMERKING: Druk op „▶||” om het kookproces te pauzeren. Druk nogmaals op „▶||” om het kookproces te hervatten. Tijdens het koken kunnen de tijd en temperatuur op elk moment worden aangepast met de knoppen voor tijd- en temperatuurstelling. Als beide kookcompartimenten in gebruik zijn, drukt u eerst op „1” of „2” voordat u de tijd en temperatuur van het betreffende compartiment wijzigt. Als het kookcompartiment tijdens het koken wordt verwijderd, wordt alleen het ingestelde kookprogramma voor dat compartiment gepauzeerd; plaats het kookcompartiment terug om het kookproces te hervatten. Om de heteluchtfriteuse uit te schakelen, houdt u „⏻” ingedrukt. De interne verlichting en ventilatoren blijven nog aan, zodat de heteluchtfriteuse kan afkoelen. Dit duurt maximaal 1 minuut. Raadpleeg het receptenboekje voor aanvullende informatie en kookrichtlijnen.

Vooraf ingestelde kookfunctie	Vooraf ingestelde temperatuur (°C)	Vooraf ingestelde tijd (minuten)
Handmatig	200	15
Friet	200	20
Kip	200	22
Biefstuk	200	10
Vis	160	15
Groente	180	10
Bakken	160	25
Opwarmen	50	30
Verticook Ultra	230	20

Instelling voor gelijktijdig afronden gebruiken

Wanneer u in elk compartiment verschillende gerechten bereidt met uiteenlopende tijden en temperaturen, gebruikt u de synchronisatie-instelling zodat beide compartimenten tegelijk klaar zijn.

STAP 1: Selecteer het eerste kookcompartiment door op „1” te drukken.

STAP 2: Stel de gewenste instelling in volgens de instructies in de paragraaf „Het bedieningspaneel gebruiken”.

STAP 3: Herhaal dit voor het tweede kookcompartiment door op „2” te drukken.

STAP 4: Druk op „SYNC”; deze knop gaat knipperen om aan te geven dat de instelling is geselecteerd.

STAP 5: Druk op „▶||” om het kookproces te starten. Het compartiment met de langste bereidingstijd start als eerste. Zodra de resterende bereidingstijd gelijk is aan die van het andere kookcompartiment, zullen beide compartimenten gelijktijdig verder koken.

De Match Cook- instelling gebruiken

Gebruik de Match Cook Gebruik de Match Cook-instelling wanneer u beide kookcompartimenten gebruikt om hetzelfde gerecht te bereiden; het koken wordt voor beide compartimenten tegelijk voltooid.

STAP 1: Druk op „1” of „2” en stel de gewenste instellingen in volgens de instructies in de paragraaf „Het bedieningspaneel gebruiken”.

STAP 2: Druk op „MATCH”; deze zal knipperen om aan te geven dat de instelling is geselecteerd.

STAP 3: Druk op „▶||” om het kookproces te starten.

De Verticook Ultra-instelling gebruiken

Gebruik de Verticook Ultra-instelling om snel een hoge temperatuur in te stellen.

STAP 1: Druk op „1” of „2” en druk vervolgens op „VERTICOOK ULTRA”; deze knop gaat knipperen om aan te geven dat de instelling is geselecteerd en in het display verschijnt „230 °C”.

STAP 2: Gebruik de knoppen voor tijdstelling om de gewenste tijd te kiezen, tot maximaal 30 minuten.

STAP 3: Druk op „▶||” om het kookproces te starten.



OPMERKING: „⏻” blijft branden zolang de heteluchtfriteuse op het stopcontact is aangesloten.

De heteluchtfriteuse gebruiken

STAP 1: Steek de stekker van de heteluchtfriteuse in het stopcontact en schakel het apparaat in; de hoofddunit van de heteluchtfriteuse geeft een geluidssignaal en „“ licht op om aan te geven dat het apparaat is aangesloten.

STAP 2: Druk op „“ om de heteluchtfriteuse in te schakelen; het LED-display en het bedieningspaneel lichten op, wat aangeeft dat de heteluchtfriteuse klaar is om te worden ingesteld.

STAP 3: Trek de kookcompartimenten met behulp van de handgrepen uit de heteluchtfriteuse. Plaats de kookcompartimenten op een vlakke, stabiele en hittebestendige ondergrond.

STAP 4: Leg de ingrediënten op de kookbakken met antiaanbaklaag. Voor koken op vier niveaus plaatst u de kookrekken bovenop de kookbakken.

STAP 5: Schuif de kookcompartimenten terug in de hoofddunit van de heteluchtfriteuse om deze te sluiten.

STAP 6: Volg de instructies in de sectie „**Het bedieningspaneel gebruiken**“ en stel met het digitale bedieningspaneel de gewenste kooktijd en temperatuur in, afhankelijk van de ingrediënten. De tijd- en temperatuurstellingen kunnen ook worden gekozen via de kookprogramma's, die automatisch schakelen tussen vooraf ingestelde tijden en temperaturen voor verschillende gerechten. Deze instellingen kunnen indien nodig worden aangepast met de knoppen voor tijd- en temperatuurstelling.

STAP 7: Sommige ingrediënten moeten halverwege de bereidingstijd worden omgeschud. Halverwege de bereidingstijd geeft de heteluchtfriteuse meerdere pieptonen als herinnering om de ingrediënten om te keren/om te schudden. Haal de kookcompartimenten uit de hoofddunit van de heteluchtfriteuse, schud ze voorzichtig om en schuif ze vervolgens weer in de hoofddunit om het kookproces voort te zetten. Keer of kantel het kookcompartiment niet, omdat er hete olie of vet uit de ventilatieopeningen aan de achterzijde kan lopen.

STAP 8: Zodra het koken is voltooid en de vooraf ingestelde tijd is verstreken, geeft de heteluchtfriteuse meerdere pieptonen en schakelt deze uit. Controleer of de ingrediënten gaar zijn. Zijn de ingrediënten nog niet gaar, plaats dan de kookcompartimenten terug in de hoofddunit om het koken voort te zetten. Zijn de ingrediënten wel gaar, neem de inhoud met een hittebestendig keukengerei uit het compartiment en doe deze in een schaal of op een bord. Gebruik een hittebestendige tang als het voedsel groot of kwetsbaar is.



OPMERKING: Als de bereidingstijd of temperatuur tijdens het gebruik moet worden aangepast, gebruikt u hiervoor de knoppen voor tijd- en temperatuurstelling. Om het kookproces te kunnen volgen, zijn de kookcompartimenten voorzien van een interne verlichting. Om deze in te schakelen drukt u op de knop van het betreffende compartiment en vervolgens op „“. De verlichting blijft 1 minuut branden. Wanneer u de Match-instelling gebruikt, kunt u de verlichtingsknop direct indrukken zonder eerst een compartiment te selecteren; de verlichting gaat dan in beide compartimenten aan.

De omkeer-/omschudherinnering wordt niet geactiveerd wanneer de programma's Bakken of Opwarmen zijn geselecteerd.



LET OP: Kantel het voedsel niet rechtstreeks in een schaal of op een bord, omdat overtollige olie of vet zich onderin de kookcompartimenten kan verzamelen en kan uitlopen op de ingrediënten of in de serverschaal. Wees voorzichtig bij het openen en sluiten van de kookcompartimenten tijdens gebruik, want deze worden zeer heet.



WAARSCHUWING: De netspanning blijft aanwezig, ook wanneer de heteluchtfriteuse is uitgeschakeld. Om het apparaat volledig uit te schakelen, zet het uit en trek de stekker uit het stopcontact.

Opslag

Controleer of de heteluchtfriteuse is afgekoeld, schoon en droog voordat u deze opbergt op een koele, droge plaats. Wikkel het snoer nooit strak om de heteluchtfriteuse; wikkel het losjes om beschadiging te voorkomen.

Specificaties

Productcode: EK6783

Ingang: 220–240 V ~ 50–60 Hz

Uitgangsvermogen: 2400 W

Stroomverbruik (stand-bymodus): 0,35 W

Stand-bymodus: Na 1 minuut van inactiviteit

DE | Bitte bewahren Sie die Anweisungen für zukünftige Nachschlagezwecke auf.

Was man tun und lassen sollte



Stellen Sie vor der Verwendung sicher, dass die Garfächer fest und korrekt eingesetzt sind. Andernfalls nimmt die Heißluftfriteuse den Betrieb nicht auf.

Halten Sie die Garfächer ausschließlich an den Griffen der Garfächer.

Seien Sie vorsichtig beim Herausnehmen der Garfächer, da Dampf austreten kann.



Kippen Sie die Garfächer nicht um, da heißes Öl oder Fett aus den Lüftungsöffnungen an der Rückseite des Garfachs austreten kann. Halten Sie die Garfächer stets aufrecht, um Verletzungen zu vermeiden.

Decken Sie die Heißluftfriteuse niemals ab und blockieren Sie weder Lufteinlässe noch Lüftungsöffnungen, da dadurch der Luftstrom gestört wird und es zu Überhitzung oder ungleichmäßigen Garergebnissen kommen kann.

Füllen Sie die Garfächer nicht mit Öl oder anderen Flüssigkeiten.

Berühren Sie die Garfächer während des Betriebs oder unmittelbar danach nicht, da sie sehr heiß werden; fassen Sie jedes Garfach ausschließlich am Griff des Garfachs an.



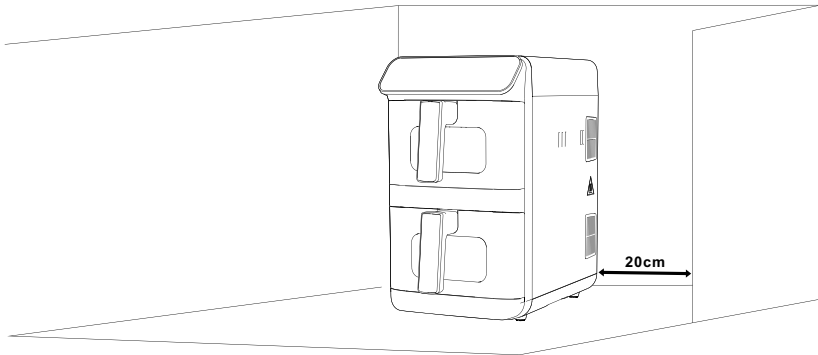

WARNUNG: Stellen Sie vor dem Gebrauch sicher, dass sich rund um die Heißluftfritteuse in alle Richtungen mindestens 20 cm Freiraum befinden.



Automatische Abschaltung

Die Heißluftfritteuse ist mit einer automatischen Abschaltung ausgestattet. Diese wird aktiviert, sobald die eingestellte Garzeit abgelaufen ist: Der Signalton ertönt und die automatische Abschaltung schaltet die Heißluftfritteuse aus.



HINWEIS: Wenn die Heißluftfritteuse vor Ablauf der eingestellten Garzeit ausgeschaltet werden muss, drücken Sie  und halten Sie anschließend  für ca. 5 Sekunden gedrückt, um das Gerät auszuschalten, und ziehen Sie dann den Netzstecker aus der Steckdose.

Pflege und Wartung

Schalten Sie die Heißluftfritteuse vor Reinigungs- oder Wartungsarbeiten aus, ziehen Sie den Netzstecker und lassen Sie das Gerät vollständig abkühlen.

SCHRITT 1: Wischen Sie das Hauptgerät der Heißluftfritteuse mit einem weichen, feuchten Tuch ab und trocknen Sie es gründlich.

SCHRITT 2: Reinigen Sie die antihaft-beschichteten Garbleche und die Gitterroste in warmem Spülwasser, spülen Sie sie anschließend ab und trocknen Sie sie gründlich. Reinigen Sie die Garfächer mit einem weichen, feuchten Tuch und trocknen Sie sie gründlich.

Verwenden Sie niemals scharfe oder scheuernde Reinigungsmittel oder Scheuerschwämme zur Reinigung der Heißluftfritteuse oder ihres Zubehörs, da dies zu Beschädigungen führen kann.



HINWEIS: Die Heißluftfritteuse sollte nach jedem Gebrauch gereinigt werden.

Gebrauchsanweisung

Vor dem ersten Gebrauch

SCHRITT 1: Reinigen Sie die Heißluftfritteuse gemäß den Anweisungen im Abschnitt **„Pflege und Wartung“**.

SCHRITT 2: Stellen Sie das Hauptgerät der Heißluftfritteuse auf eine stabile, hitzebeständige Unterlage in einer für den Benutzer angenehmen Arbeitshöhe.

SCHRITT 3: Bringen Sie die Griffe der Garfächer an den Garfächern an, entsprechend den Anweisungen im Abschnitt **„Montage der Heißluftfritteuse“**.



HINWEIS: Beim ersten Gebrauch der Heißluftfritteuse kann es zu leichter Rauch- oder Geruchsentwicklung kommen. Dies ist normal und lässt nach kurzer Zeit nach. Sorgen Sie während des Betriebs für eine ausreichende Belüftung rund um die Heißluftfritteuse. Es wird empfohlen, die Heißluftfritteuse vor dem ersten Gebrauch etwa 10 Minuten ohne Inhalt laufen zu lassen; so wird verhindert, dass anfänglicher Rauch oder Geruch den Geschmack der Speisen beeinträchtigt.

Zusammenbau der Heißluftfritteuse

SCHRITT 1: Richten Sie die Griffe der Garfächer an den Aussparungen der Garfächer aus und drücken Sie sie nach unten, bis sie hörbar einrasten. Die Griffe sind nach dem Anbringen am Garfach nicht zum Entfernen vorgesehen.

SCHRITT 2: Setzen Sie die antihaft-beschichteten Garbleche in die Garfächer ein und prüfen Sie, ob sie fest und sicher sitzen.

SCHRITT 3: Für das Garen auf vier Ebenen legen Sie die Gitterroste auf die Garbleche.

SCHRITT 4: Schieben Sie die Garfächer in das Hauptgerät der Heißluftfritteuse ein.

Verwendung des Bedienfelds

Sobald die Heißluftfritteuse ans Stromnetz angeschlossen und eingeschaltet ist, ertönt ein Signalton am Hauptgerät der Heißluftfritteuse und  leuchtet auf, um anzuzeigen, dass das Gerät mit Strom versorgt wird.

Drücken Sie , um die Heißluftfritteuse einzuschalten.

Voreingestellte Funktionen

SCHRITT 1: Schließen Sie die Heißluftfritteuse an das Stromnetz an und schalten Sie sie ein.

SCHRITT 2: Wählen Sie das gewünschte Garfach, indem Sie „1“ oder „2“ drücken. Die Nummer des Garfachs und „▶▶“ blinken und „555“ erscheint im Display, um die Auswahl anzuzeigen.

SCHRITT 3: Drücken Sie die gewünschte Voreinstellung. Falls erforderlich, kann die Voreinstellung mithilfe der Zeit- und Temperatur-Einstelllasten manuell angepasst werden.

SCHRITT 4: Drücken Sie „▶▶“, um den Garvorgang zu starten. Sobald die voreingestellte Zeit abgelaufen ist, ertönt ein Signalton und die Heißluftfritteuse wechselt wieder in den Standby-Modus.



HINWEIS: Um den Garvorgang zu unterbrechen, drücken Sie „▶▶“. Zum Fortsetzen des Garvorgangs drücken Sie „▶▶“ erneut. Während des Garens können Zeit und Temperatur jederzeit über die Zeit- und Temperatur-Einstelllasten angepasst werden. Wenn beide Garfächer in Betrieb sind, drücken Sie vor der Änderung von Zeit und Temperatur des einzelnen Garfachs „1“ bzw. „2“. Wenn das Garfach während des Garvorgangs entnommen wird, wird der Garvorgang nur für die auf dieses Garfach eingestellte Voreinstellung unterbrochen; setzen Sie das Garfach wieder ein, um den Garvorgang fortzusetzen. Um die Heißluftfritteuse auszuschalten, halten Sie „⏻“ gedrückt. Die Innenbeleuchtung und die Lüfter bleiben eingeschaltet, damit die Heißluftfritteuse abkühlen kann. Dieser Vorgang dauert bis zu 1 Minute. Weitere Informationen und Garhinweise finden Sie im beiliegenden Rezeptheft.

Voreingestellte Kochfunktion	Voreingestellte Temperatur (°C)	Voreingestellte Zeit (Minuten)
Manuell	200	15
Pommes frites	200	20
Hähnchen	200	22
Steak	200	10
Fisch	160	15
Gemüse	180	10
Backen	160	25
Aufwärmen	50	30
VERTICOOK ULTRA	230	20

Verwendung der Einstellung „SYNC FINISH“

Wenn Sie in den beiden Garfächern unterschiedliche Speisen mit abweichenden Zeiten und Temperaturen zubereiten, verwenden Sie die Einstellung „SYNC FINISH“, damit beide Garfächer gleichzeitig fertig garen.

SCHRITT 1: Wählen Sie das erste Garfach, indem Sie „1“ drücken.

SCHRITT 2: Stellen Sie die gewünschte Einstellung gemäß den Anweisungen im Abschnitt „**Verwendung des Bedienfelds**“ ein.

SCHRITT 3: Wiederholen Sie diesen Vorgang für das zweite Garfach, indem Sie „2“ drücken.

SCHRITT 4: Drücken Sie „SYNC“; diese Anzeige blinkt, um zu signalisieren, dass die Einstellung ausgewählt wurde.

SCHRITT 5: Drücken Sie „▶▶“, um den Garvorgang zu starten. Das Garfach mit der längeren Garzeit beginnt zuerst mit dem Garen. Sobald die verbleibende Garzeit derjenigen des anderen Garfachs entspricht, garen beide Garfächer gleichzeitig.

Verwendung der Match-Cook-Funktion

Verwenden Sie die Match-Cook-Funktion, wenn Sie in beiden Garfächern die gleichen Speisen zubereiten; so wird in beiden Garfächern gleichzeitig gegart.

SCHRITT 1: Drücken Sie „1“ oder „2“ und nehmen Sie die gewünschten Einstellungen gemäß den Anweisungen im Abschnitt „**Verwendung des Bedienfelds**“.

SCHRITT 2: Drücken Sie „MATCH“; diese Taste blinkt, um anzuzeigen, dass die Einstellung ausgewählt wurde.

SCHRITT 3: Drücken Sie „▶▶“, um den Garvorgang zu starten.

Verwendung der Einstellung „VERTICOOK ULTRA“

Verwenden Sie die Einstellung VERTICOOK ULTRA, um schnell eine hohe Temperaturstufe zu wählen.

SCHRITT 1: Drücken Sie „1“ oder „2“ und anschließend „VERTICOOK ULTRA“; diese Taste blinkt, um anzuzeigen, dass die Einstellung ausgewählt wurde, und im Display erscheint „230 °C“.

SCHRITT 2: Stellen Sie mit den Zeiteinstelllasten die gewünschte Zeit ein, bis maximal 30 Minuten.

SCHRITT 3: Drücken Sie „▶▶“, um den Garvorgang zu starten.



HINWEIS: „⏻“ bleibt beleuchtet, solange die Heißluftfritteuse eingesteckt ist.

Verwendung der Heißluftfritteuse

SCHRITT 1: Schließen Sie die Heißluftfritteuse an das Stromnetz an und schalten Sie sie ein; die Heißluftfritteuse gibt einen Signalton ab und „“ leuchtet auf, um anzuzeigen, dass die Heißluftfritteuse eingesteckt ist.

SCHRITT 2: Drücken Sie „“, um die Heißluftfritteuse einzuschalten; das LED-Display und das Bedienfeld leuchten auf, was signalisiert, dass die Heißluftfritteuse zur Programmierung bereit ist.

SCHRITT 3: Ziehen Sie die Garfächer mithilfe der Griffe aus der Heißluftfritteuse heraus. Stellen Sie die Garfächer auf eine flache, stabile und hitzebeständige Unterlage.

SCHRITT 4: Legen Sie die Zutaten auf das antihaf-beschichtete Garblech. Für das Garen auf vier Ebenen legen Sie die Gitterroste auf die Garbleche. Schieben Sie die Garfächer zurück in das Hauptgerät der Heißluftfritteuse, um es zu schließen.

SCHRITT 6: Stellen Sie entsprechend den Anweisungen im Abschnitt „**Verwendung des Bedienfelds**“ über das digitale Bedienfeld die Garzeit und Temperatur passend zu den Zutaten ein. Alternativ können Zeit- und Temperatureinstellungen auch über die voreingestellten Funktionen vorgenommen werden – durch Drücken der jeweiligen Taste werden dabei automatisch die Zeit- und Temperaturvorgaben für verschiedene Speisen durchlaufen. Diese Vorgaben lassen sich anschließend bei Bedarf mit den Zeit- und Temperatur-Einstelllasten individuell anpassen.

SCHRITT 7: Bei manchen Zutaten ist es erforderlich, sie während der Hälfte der Garzeit zu schütteln. Nach der Hälfte der Garzeit gibt die Heißluftfritteuse mehrere Signaltöne ab, um daran zu erinnern, die Zutaten zu wenden bzw. zu schütteln. Nehmen Sie die Garfächer aus dem Hauptgerät der Heißluftfritteuse, schütteln Sie sie vorsichtig und schieben Sie sie anschließend wieder in das Hauptgerät der Heißluftfritteuse ein, um den Garvorgang fortzusetzen. Kippen oder neigen Sie das Garfach nicht, da heißes Öl oder Fett aus den hinteren Lüftungsöffnungen austreten kann.

SCHRITT 8: Sobald der Garvorgang abgeschlossen und die voreingestellte Zeit abgelaufen ist, gibt die Heißluftfritteuse mehrere Signaltöne ab und schaltet sich aus. Prüfen Sie, ob die Zutaten gar sind. Sind die Zutaten noch nicht fertig, schließen Sie die Garfächer und setzen Sie sie wieder in das Hauptgerät der Heißluftfritteuse ein. Ist das Essen fertig gegart, geben Sie den Inhalt mit einem hitzebeständigen Utensil in eine Schüssel oder auf einen Teller. Bei großen oder empfindlichen Lebensmitteln verwenden Sie eine hitzebeständige Zange.



HINWEIS: Wenn während des Betriebs Garzeit oder Temperatureinstellung geändert werden müssen, verwenden Sie hierfür die Zeit- und Temperatur-Einstelllasten. Zur Kontrolle des Garfortschritts sind die Garfächer mit einer Innenbeleuchtung ausgestattet. Zum Einschalten drücken Sie zunächst die Taste des jeweiligen Garfachs und anschließend „“. Die Beleuchtung bleibt 1 Minute lang eingeschaltet. Bei Verwendung der Match-Einstellung kann die Beleuchtungstaste direkt, ohne vorherige Auswahl eines Garfachs, gedrückt werden; die Beleuchtung schaltet sich dann in beiden Garfächern ein. Die Erinnerungsfunktion zum Wenden/Schütteln wird bei Auswahl der Voreinstellungen Backen oder Aufwärmen nicht aktiviert.



VORSICHT: Schütten Sie die Speisen nicht direkt in eine Schüssel oder auf einen Teller, da sich überschüssiges Öl oder Fett am Boden der Garfächer sammeln und auf die Zutaten oder in die Servierschüssel laufen kann. Seien Sie beim Öffnen und Schließen der Garfächer während des Betriebs besonders vorsichtig, da diese sehr heiß werden.



WARNUNG: Die Nennspannung liegt auch dann noch an, wenn die Heißluftfritteuse ausgeschaltet ist. Um die Heißluftfritteuse vollständig auszuschalten, schalten Sie das Gerät aus und ziehen Sie den Netzstecker.

Aufbewahrung

Stellen Sie sicher, dass die Heißluftfritteuse abgekühlt, sauber und trocken ist, bevor Sie sie an einem kühlen, trockenen Ort aufbewahren. Wickeln Sie das Kabel niemals straff um die Heißluftfritteuse; legen Sie es locker um das Gerät, um Beschädigungen zu vermeiden.

Technische Daten

Produktcode: EK6783
Eingang: 220–240 V ~ 50–60 Hz
Ausgangsleistung: 2400 W
Leistungsaufnahme (Standby-Modus): 0,35 W
Standby-Modus: Nach 1 Minute Inaktivität

ES | Por favor, conserve las instrucciones para futura referencia.

Recomendaciones y advertencias



Asegúrese de que los compartimentos de cocción estén correctamente colocados antes de usar el aparato. De lo contrario, la freidora de aire no funcionará.
Sujete los compartimentos de cocción únicamente por las asas de los compartimentos de cocción.
Tenga precaución al retirar los compartimentos de cocción, ya que puede salir vapor.



No invierta los compartimentos de cocción, ya que aceite o grasa caliente pueden salir por las rejillas de ventilación traseras del compartimento de cocción. Mantenga siempre los compartimentos de cocción en posición vertical para evitar lesiones.
Nunca cubra la freidora de aire ni bloquee sus entradas o salidas de aire, ya que esto interrumpirá la circulación de aire y puede provocar sobrecalentamiento o resultados de cocción irregulares.
No llene los compartimentos de cocción con aceite ni con ningún otro líquido.
No toque los compartimentos de cocción durante el uso ni inmediatamente después, ya que alcanzan temperaturas muy altas; sujete cada compartimento únicamente por el asa correspondiente.



ADVERTENCIA: asegúrese de que la freidora de aire disponga de al menos 20 cm de espacio libre en todos los lados antes de utilizarla.

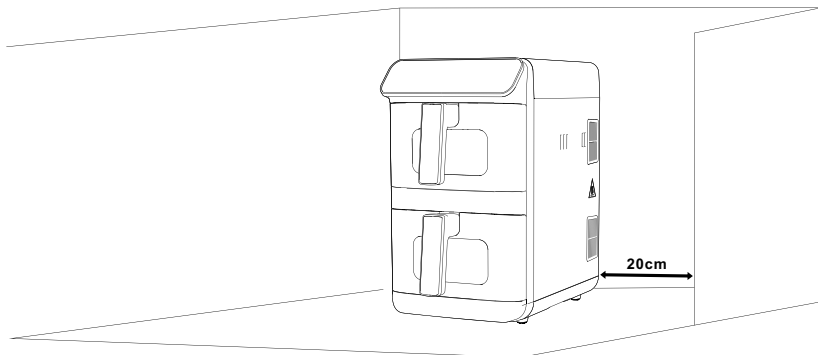

Apagado automático

La freidora de aire está equipada con un sistema de desconexión automática. Este se activará cuando finalice el tiempo de cocción programado, lo que hará sonar el temporizador y activará la desconexión automática, apagando la freidora de aire.



NOTA: si necesita apagar la freidora de aire antes de que finalice el tiempo de cocción programado, pulse «▶▶» y, a continuación, mantenga pulsado «⏻» durante aprox. 5 segundos antes de apagarla y desconectarla de la toma de corriente.

Cuidado y mantenimiento

Antes de realizar cualquier limpieza o mantenimiento, apague la freidora de aire, desenchúfela de la toma de corriente y deje que se enfríe completamente.

PASO 1: Limpie la unidad principal de la freidora de aire con un paño suave y ligeramente húmedo, y séquela completamente.

PASO 2: Lave las bandejas de cocción con recubrimiento antiadherente y las parrillas de cocción en agua tibia con detergente, aclárelas y séquelas completamente. Limpie los compartimentos de cocción con un paño suave y ligeramente húmedo, y séquelos por completo.

No utilice nunca detergentes de limpieza agresivos ni estropajos abrasivos para limpiar la freidora de aire ni sus accesorios, ya que esto podría dañarlos.



NOTA: La freidora de aire debe limpiarse después de cada uso.

Instrucciones de uso

Antes del primer uso

PASO 1: Limpie la freidora de aire siguiendo las instrucciones indicadas en la sección titulada «Cuidado y mantenimiento».

PASO 2: Coloque la unidad principal de la freidora de aire sobre una superficie estable y resistente al calor, a una altura cómoda para el usuario.

PASO 3: Coloque las asas en los compartimentos de cocción siguiendo las instrucciones de la sección titulada «Montaje de la freidora de aire».



NOTA: Al utilizar la freidora de aire por primera vez, es posible que se emita una ligera cantidad de humo o un leve olor. Esto es normal y desaparecerá en poco tiempo. Asegúrese de que haya una ventilación suficiente alrededor de la freidora de aire durante su uso. Se recomienda hacer funcionar la freidora de aire sin alimentos durante aproximadamente 10 minutos antes del primer uso; así se evita que el humo o el olor iniciales afecten el sabor de los alimentos.

Montaje de la freidora de aire

PASO 1: Alinee las asas de los compartimentos de cocción con las ranuras de los compartimentos de cocción y presiónelas hacia abajo hasta que encajen en su sitio con un clic. Las asas no están diseñadas para desmontarse una vez fijadas al cesto de cocción.

PASO 2: Coloque las bandejas de cocción con recubrimiento antiadherente en los compartimentos de cocción, asegurándose de que queden bien encajadas.

PASO 3: Para cocinar en cuatro niveles, coloque las parrillas de cocción sobre las bandejas de cocción.

PASO 4: Deslice los compartimentos de cocción dentro de la unidad principal de la freidora de aire.

Uso del panel de control

Cuando la freidora de aire esté enchufada y encendida en la toma de corriente, la unidad principal emitirá un pitido y se encenderá «⏻» para indicar que recibe corriente.

Pulse «⏻» para encender la freidora de aire.

Funciones preestablecidas

PASO 1: Conecte la freidora de aire a la toma de corriente y enciéndala.

PASO 2: Seleccione el compartimento correspondiente pulsando «1» o «2». El número de compartimento y «▶▶» parpadearán y se mostrará «☺» para indicar la selección.

PASO 3: Pulse la función preestablecida deseada. Si es necesario, puede ajustar manualmente dicha función utilizando los botones de ajuste de tiempo y temperatura.

PASO 4: Pulse **▶▶** para iniciar la cocción. Una vez transcurrido el tiempo preestablecido, sonará el temporizador y la freidora de aire volverá al modo de espera.



NOTA: para pausar la cocción, pulse **▶▶**. Para reanudarla, vuelva a pulsar **▶▶**. Durante la cocción, puede ajustar en cualquier momento el tiempo y la temperatura utilizando los botones de ajuste de tiempo y temperatura. Si ambos compartimentos de cocción están en uso, pulse **«1»** o **«2»** antes de modificar el tiempo y la temperatura de cada compartimento por separado. Si se extrae el compartimento de cocción durante el funcionamiento, la cocción de la función preestablecida se pausará únicamente en ese compartimento; vuelva a insertar el compartimento de cocción para reanudar el proceso de cocción. Para apagar la freidora de aire, mantenga pulsado **⏻**. Las luces internas y los ventiladores permanecerán encendidos para permitir que la freidora de aire se enfríe. Este proceso puede tardar hasta 1 minuto. Consulte el libro de recetas para obtener información adicional y recomendaciones de cocción.

Función de cocción preestablecida	Temperatura preestablecida (°C)	Tiempo preestablecido (min)
Manual	200	15
Patatas fritas	200	20
Pollo	200	22
Filete	200	10
Pescado	160	15
Verduras	180	10
Hornear	160	25
Recalentar	50	30
Verticook Ultra	230	20

Uso de la función de finalización sincronizada

Cuando cocine distintos alimentos en cada compartimento con tiempos y temperaturas diferentes, utilice la función de finalización sincronizada para que ambos compartimentos terminen de cocinar al mismo tiempo.

PASO 1: Seleccione el primer compartimento de cocción pulsando **«1»**.

PASO 2: Ajuste la configuración deseada siguiendo las instrucciones de la sección titulada **«Uso del panel de control»**.

PASO 3: Repita el proceso para el segundo compartimento de cocción pulsando **«2»**.

PASO 4: Pulse **«SYNC»**; este botón parpadeará para indicar que se ha seleccionado el ajuste.

PASO 5: Pulse **▶▶** para iniciar la cocción. El compartimento con el tiempo de cocción más largo comenzará a cocinar primero. Cuando el tiempo de cocción restante coincida con el del otro compartimento de cocción, ambos cocinarán simultáneamente.

Uso de la función de cocción sincronizada

Utilice la función de cocción sincronizada cuando desee preparar los mismos alimentos en ambos compartimentos de cocción; la cocción finalizará al mismo tiempo en ambos compartimentos.

PASO 1: Pulse **«1»** o **«2»** y ajuste la configuración necesaria siguiendo las instrucciones de la sección titulada **«Uso del panel de control»**.

PASO 2: Pulse **«MATCH»**; **«MATCH»** parpadeará para indicar que el ajuste ha sido seleccionado.

PASO 3: Pulse **▶▶** para iniciar la cocción.

Uso de la función Verticook Ultra

Utilice la función Verticook Ultra para seleccionar rápidamente un ajuste de temperatura alta.

PASO 1: Pulse **«1»** o **«2»** y, a continuación, pulse **«VERTICOOK ULTRA»**; este botón parpadeará para indicar que se ha seleccionado el ajuste y la pantalla mostrará **«230 °C»**.

PASO 2: Utilice los botones de ajuste de tiempo para seleccionar el tiempo deseado, hasta un máximo de 30 minutos.

PASO 3: Pulse **▶▶** para iniciar la cocción.



NOTA: **⏻** permanecerá encendido mientras la freidora de aire esté enchufada.

Uso de la freidora de aire

PASO 1: Conecte la freidora de aire a la toma de corriente y enciéndala; la freidora de aire emitirá un pitido y el indicador **⏻** se iluminará para indicar que la freidora de aire está conectada.

PASO 2: Pulse **⏻** para encender la freidora de aire; la pantalla LED y el panel de control se iluminarán, indicando que la freidora de aire está lista para ser programada.

PASO 3: Extraiga los compartimentos de cocción tirando de ellos hacia fuera de la freidora de aire utilizando las asas. Coloque los compartimentos de cocción sobre una superficie plana, estable y resistente al calor.

PASO 4: Coloque los ingredientes sobre la bandeja de cocción con recubrimiento antiadherente. Para cocinar en cuatro niveles, coloque las parrillas de cocción encima de las bandejas de cocción.

PASO 5: Vuelva a insertar los compartimentos de cocción en la unidad principal de la freidora de aire para cerrarla.

PASO 6: Siguiendo las instrucciones de la sección titulada «Uso del panel de control», utilice el panel de control digital para configurar el tiempo y la temperatura de cocción según lo requieran los ingredientes. Los ajustes de tiempo y temperatura también pueden configurarse utilizando las funciones preestablecidas, que permiten recorrer automáticamente distintas combinaciones de ajustes de tiempo y temperatura para distintos tipos de alimentos al pulsarlos. Estos ajustes preestablecidos pueden ser modificados posteriormente mediante los botones de ajuste de tiempo y temperatura, según sea necesario.

PASO 7: Algunos ingredientes pueden necesitar ser agitados a mitad del tiempo de cocción. A mitad del tiempo de cocción, la freidora de aire emitirá varios pitidos como recordatorio para remover o agitar los ingredientes. Extraiga los compartimentos de cocción de la unidad principal de la freidora de aire, agítelos suavemente y, a continuación, vuelva a deslizarlos en la unidad principal de la freidora de aire para continuar con la cocción. No invierta ni incline el compartimento de cocción, ya que aceite o grasa caliente podrían salir por las rejillas de ventilación traseras del compartimento de cocción.

PASO 8: Una vez finalizada la cocción y transcurrido el tiempo programado, la freidora de aire emitirá varios pitidos y se apagará. Compruebe si los ingredientes están listos; si no están cocidos, cierre los compartimentos de cocción y vuelva a insertarlos en la unidad principal de la freidora de aire. Si los alimentos están cocidos, vacíe el contenido en un bol o en un plato utilizando un utensilio resistente al calor. Si los alimentos son grandes o frágiles, utilice unas pinzas resistentes al calor.



NOTA: Si necesita cambiar el tiempo de cocción o la temperatura durante el uso, utilice los botones de ajuste de tiempo y temperatura según sea necesario. Para supervisar el progreso de la cocción, los compartimentos de cocción están equipados con una luz interna. Para encenderla, pulse el botón del compartimento correspondiente y, a continuación, «». La luz permanecerá encendida durante 1 minuto. Si utiliza la función de combinación, puede pulsar directamente el botón de la luz sin seleccionar un compartimento y la luz se encenderá en ambos compartimentos. El recordatorio para girar/agitar los alimentos no se activará cuando se seleccionen los programas preestablecidos de hornear o recalentar.



PRECAUCIÓN: No vierta los alimentos directamente en un bol o plato, ya que el exceso de aceite o grasa puede acumularse en el fondo de los compartimentos de cocción y derramarse sobre los ingredientes o el bol o plato. Tenga precaución al abrir y cerrar los compartimentos de cocción durante el uso, ya que alcanzarán temperaturas muy altas.



ADVERTENCIA: La tensión nominal sigue presente incluso cuando la freidora de aire está apagada. Para desconectarla definitivamente, apáguela y desenchúfela de la toma de corriente.

Almacenamiento

Compruebe que la freidora de aire esté fría, limpia y seca antes de guardarla en un lugar fresco y seco.

No enrolles nunca el cable de forma apretada alrededor de la freidora de aire; enróllalo de manera holgada para evitar daños.

Especificaciones

Código de producto: EK6783

Entrada: 220–240 V ~ 50–60 Hz

Potencia de salida: 2400 W

Consumo de energía (modo de espera): 0,35 W

Modo en espera: después de 1 minuto de inactividad

PT | Por favor, guarde as instruções para referência futura.

O que fazer e o que não fazer



Verifique se os compartimentos de cozedura estão devidamente encaixados antes de utilizar. Caso contrário, a fritadeira de ar não irá funcionar.

Pegue nos compartimentos de cozedura apenas pelas respetivas pegas.

Tenha cuidado ao retirar os compartimentos de cozedura, pois pode sair vapor.



Não inverta os compartimentos de cozedura, pois óleo ou gordura quentes podem verter pelas aberturas de ventilação na parte traseira do compartimento de cozedura. Mantenha sempre os compartimentos de cozedura na posição vertical para evitar lesões.

Nunca cubra a fritadeira de ar, nem obstrua as entradas ou saídas de ar, pois tal irá impedir a circulação do ar e pode provocar sobreaquecimento ou resultados de cozedura irregulares.

Não encha os compartimentos de cozedura com óleo ou qualquer outro líquido.

Não toque nos compartimentos de cozedura durante a utilização ou imediatamente após, pois ficam muito quentes; segure cada compartimento de cozedura apenas pela respetiva pega.



AVISO: assegure-se de que a fritadeira de ar tem, antes de ser utilizada, pelo menos 20 cm de espaço livre em todas as direções.

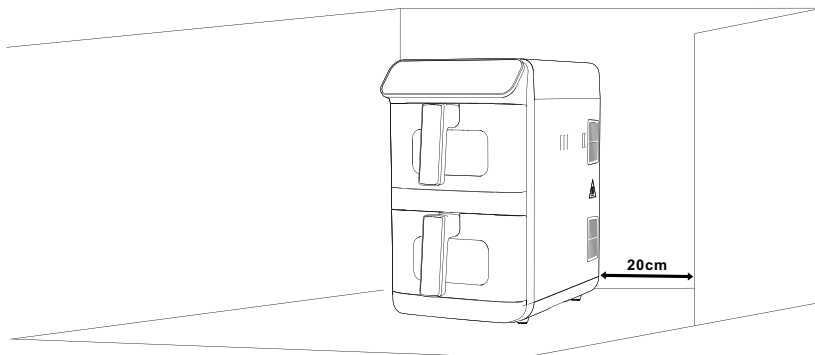

Desligamento automático

A fritadeira de ar está equipada com um sistema de desligamento automático. O sistema é acionado quando o tempo de cozedura programado termina, fazendo soar o temporizador e ativando o desligamento automático, que desliga a fritadeira.



NOTA: Se for necessário desligar a fritadeira de ar antes de terminar o tempo de cozedura programado, prima «▶▶» e, em seguida, mantenha «⏻» pressionado durante cerca de 5 segundos, antes de a desligar e retirar a ficha da tomada de alimentação elétrica.

Cuidados e manutenção

Antes de proceder a qualquer limpeza ou manutenção, desligue a fritadeira de ar da alimentação elétrica e aguarde até que arrefeça completamente.

PASSO 1: Limpe a unidade principal da fritadeira de ar com um pano macio e húmido e seque bem.

PASSO 2: Lave os tabuleiros de cozedura com revestimento antiaderente e as grelhas de cozedura em água morna com detergente, enxague e seque bem. Limpe os compartimentos de cozedura com um pano macio e húmido e seque bem.

Nunca utilize detergentes agressivos, produtos abrasivos ou esfregões para limpar a fritadeira de ar ou os seus acessórios, pois poderá danificá-los.



NOTA: A fritadeira de ar deve ser limpa após cada utilização.

Instruções de utilização

Antes da primeira utilização

PASSO 1: Limpe a fritadeira de ar seguindo as instruções indicadas na secção intitulada «Cuidados e manutenção».

PASSO 2: Coloque a unidade principal da fritadeira de ar sobre uma superfície estável e resistente ao calor, a uma altura confortável para o utilizador.

PASSO 3: Coloque as pegas nos compartimentos de cozedura, seguindo as instruções indicadas na secção intitulada «Montagem da fritadeira de ar».



NOTA: Ao utilizar a fritadeira de ar pela primeira vez, poderá ser libertada uma ligeira fumaça ou odor. Isto é normal e desaparecerá em breve. Garanta uma ventilação adequada em redor da fritadeira de ar durante a utilização. Recomenda-se colocar a fritadeira de ar a funcionar sem alimentos durante cerca de 10 minutos antes da primeira utilização; desta forma, evita-se que qualquer fumaça ou odor inicial afete o sabor dos alimentos.

Montagem da fritadeira de ar

PASSO 1: Alinhe as pegas dos compartimentos de cozedura com as ranhuras dos próprios compartimentos de cozedura e pressione para baixo até ouvir um clique. As pegas não foram concebidas para serem removidas depois de fixadas aos compartimentos de cozedura.

PASSO 2: Coloque os tabuleiros de cozedura com revestimento antiaderente nos compartimentos de cozedura, certificando-se de que ficam bem encaixados.

PASSO 3: Para cozinhar em quatro níveis, coloque as grelhas de cozedura por cima dos tabuleiros de cozedura.

PASSO 4: Deslice os compartimentos de cozedura para o interior da unidade principal da fritadeira de ar.

Utilização do painel de controlo

Quando a fritadeira de ar estiver ligada à corrente elétrica e for ligada, a unidade principal emitirá um sinal sonoro e o botão «⏻» acender-se-á para indicar que está ligada à alimentação.

Prima «⏻» para ligar a fritadeira de ar.

Funções pré-definidas

PASSO 1: Ligue a fritadeira de ar à tomada elétrica e ligue-a.

PASSO 2: Seleccione o compartimento pretendido premindo «1» ou «2». O número do compartimento e «▶▶» irão piscar e «☰» será apresentado para indicar a seleção.

PASSO 3: Prima a função pré-definida pretendida. Se necessário, a função pré-definida pode ser ajustada manualmente utilizando os botões de ajuste de tempo e de temperatura.

PASSO 4: Prima «▶▶» para iniciar a cozedura. Quando o tempo predefinido terminar, o temporizador emitirá um sinal sonoro e a fritadeira de ar voltará para o modo de espera.



NOTA: Para interromper temporariamente a cozedura, prima **▶|▶**. Para retomar a cozedura, prima novamente **▶|▶**. Durante a cozedura, o tempo e a temperatura podem ser ajustados em qualquer momento, premindo os botões de ajuste de tempo e de temperatura. Se ambos os compartimentos de cozedura estiverem a ser utilizados, prima **«1»** ou **«2»** antes de alterar o tempo e a temperatura do compartimento individual. Se o compartimento de cozedura for retirado durante a cozedura, a cozedura será interrompida apenas na função predefinida desse compartimento. Volte a inserir o compartimento de cozedura para retomar a cozedura. Para desligar a fritadeira de ar, mantenha premido **⏻**. As luzes interiores e as ventoinhas permanecerão ligadas para permitir que a fritadeira de ar arrefeça. Este processo pode demorar até 1 minuto. Consulte o livro de receitas para obter informações adicionais e orientações de cozedura.

Função de cozedura pré-definida	Temperatura predefinida (°C)	Tempo predefinido (min)
Manual	200	15
Batatas fritas	200	20
Frango	200	22
Bife	200	10
Peixe	160	15
Legumes	180	10
Assar	160	25
Reaquecer	50	30
Verticook Ultra	230	20

Utilização da definição de conclusão sincronizada

Ao cozinhar alimentos diferentes em cada compartimento, com tempos e temperaturas distintos, utilize a função de sincronização para que ambos os compartimentos terminem a cozedura ao mesmo tempo.

PASSO 1: Selecione o primeiro compartimento de cozedura premindo **«1»**.

PASSO 2: Defina a configuração pretendida, seguindo as instruções indicadas na secção intitulada **«Utilização do painel de controlo»**.

PASSO 3: Repita para o segundo compartimento de cozedura, premindo **«2»**.

PASSO 4: Prima **«SYNC»**; este irá piscar para indicar que a função foi selecionada.

PASSO 5: Prima **▶|▶** para iniciar a cozedura. O compartimento com o tempo de cozedura mais longo começará a cozinhar primeiro. Quando o tempo de cozedura restante for igual ao do outro compartimento de cozedura, ambos cozinharão em simultâneo.

Utilizar a função de cozedura igual

Utilize a função de cozedura igual quando pretender cozinhar os mesmos alimentos em ambos os compartimentos de cozedura; desta forma, a cozedura terminará simultaneamente nos dois compartimentos.

PASSO 1: Prima **«1»** ou **«2»** e defina as configurações pretendidas, seguindo as instruções indicadas na secção intitulada **«Utilização do painel de controlo»**.

PASSO 2: Prima **«MATCH»**; esta irá piscar para indicar que a configuração foi selecionada.

PASSO 3: Prima **▶|▶** para iniciar a cozedura.

Utilização da função Verticook Ultra

Utilize a função Verticook Ultra para selecionar rapidamente uma configuração de temperatura elevada.

PASSO 1: Prima **«1»** ou **«2»** e, em seguida, prima **«VERTICOOK ULTRA»**; esta irá piscar para indicar que a configuração foi selecionada e o visor irá apresentar **«230 °C»**.

PASSO 2: Utilize os botões de ajuste de tempo para selecionar o tempo pretendido, até um máximo de 30 minutos.

PASSO 3: Prima **▶|▶** para iniciar a cozedura.



NOTA: O indicador **⏻** permanece aceso enquanto a fritadeira de ar estiver ligada à tomada.

Utilização da fritadeira de ar

PASSO 1: Ligue a fritadeira de ar à tomada elétrica e ligue-a; a fritadeira emitirá um sinal sonoro e o indicador **⏻** acender-se-á para indicar que a fritadeira está ligada.

PASSO 2: Prima **⏻** para ligar a fritadeira de ar; o ecrã LED e o painel de controlo acendem-se, indicando que a fritadeira está pronta para ser programada.

PASSO 3: Retire os compartimentos de cozedura puxando-os para fora da fritadeira de ar, utilizando as pegas. Coloque os compartimentos de cozedura sobre uma superfície plana, estável e resistente ao calor.

PASSO 4: Coloque os ingredientes no tabuleiro de cozedura com revestimento antiaderente. Para cozinhar em quatro níveis, coloque as grelhas de cozedura por cima dos tabuleiros de cozedura.

PASSO 5: Volte a deslizar os compartimentos de cozedura para o interior da unidade principal da fritadeira de ar, para a fechar.

PASSO 6: Siga as instruções da secção **«Utilização do painel de controlo»** e utilize o painel de controlo digital para definir o tempo e a temperatura adequados aos ingredientes. As definições de tempo e temperatura também podem ser selecionadas através das funções pré-definidas, que ao serem premidas percorrem automaticamente as diferentes predefinições de tempo e temperatura para cozinhar diversos tipos de alimentos. Posteriormente, estas predefinições podem ser ajustadas conforme necessário, utilizando os botões de ajuste de tempo e de temperatura.

PASSO 7: Alguns ingredientes podem precisar de ser agitados a meio do tempo de cozedura. A meio do tempo de cozedura, a fritadeira de ar emitirá vários sinais sonoros para o lembrar de virar/agitar os ingredientes. Retire os compartimentos de cozedura da unidade principal da fritadeira de ar,

agite-os suavemente e volte a deslizá-los para o interior da unidade principal para continuar a cozedura. Não inverta nem incline o compartimento de cozedura, pois óleo ou gordura quentes podem verter pelas aberturas de ventilação na parte traseira do compartimento de cozedura.

PASSO 8: Quando a cozedura terminar e o tempo predefinido tiver decorrido, a fritadeira de ar emitirá vários sinais sonoros e desligar-se-á automaticamente. Verifique se os ingredientes estão cozinhados; se não estiverem, feche os compartimentos de cozedura e volte a introduzi-los na unidade principal da fritadeira de ar. Se os ingredientes estiverem cozinhados, retire o conteúdo para uma taça ou para um prato utilizando um utensílio resistente ao calor. Utilize uma pinça resistente ao calor se os alimentos forem grandes ou frágeis.



NOTA: Se for necessário alterar o tempo de cozedura ou a temperatura durante a utilização, utilize conforme necessário os botões de ajuste de tempo e de temperatura. Para acompanhar o progresso da cozedura, os compartimentos de cozedura estão equipados com uma luz interior. Para ligar, prima o botão do compartimento correspondente e, em seguida, «». A luz permanecerá acesa durante 1 minuto. Se estiver a utilizar a função de cozedura igual, o botão da luz pode ser premido diretamente, sem selecionar um compartimento, e a luz acender-se-á em ambos os compartimentos. O lembrete para virar/agitar não será ativado quando estiverem selecionados os programas predefinidos de assar ou reaquecer.



CUIDADO: Não despeje diretamente os alimentos para uma taça ou prato, pois o excesso de óleo ou gordura pode acumular-se no fundo dos compartimentos de cozedura e escorrer para os ingredientes ou para a taça/prato de servir. Proceda com precaução ao abrir e fechar os compartimentos de cozedura durante a utilização, pois estes ficam muito quentes.



AVISO: A tensão nominal permanece presente mesmo com a fritadeira de ar quente desligada. Para desligar completamente a fritadeira de ar quente, desligue-a e retire a ficha da tomada da alimentação elétrica.

Armazenamento

Certifique-se de que a fritadeira de ar está fria, limpa e seca antes de a guardar num local fresco e seco.

Nunca enrole o cabo firmemente à volta da fritadeira de ar; enrole-o de forma solta para evitar danos.

Especificações

Código do produto: EK6783

Entrada: 220–240 V ~ 50–60 Hz

Saída: 2400 W

Consumo de energia (modo de espera): 0,35 W

Modo de espera: Após 1 minuto de inatividade

IT | Conservare le istruzioni per riferimento futuro.

Cosa fare e cosa non fare



Verificare che gli scomparti di cottura siano correttamente inseriti prima dell'uso. In caso contrario, la friggitrice ad aria non funzionerà.

Maneggiare gli scomparti di cottura esclusivamente utilizzando la maniglia dello scomparto di cottura.

Prestare attenzione durante la rimozione degli scomparti di cottura, poiché potrebbe fuoriuscire del vapore.



Non capovolgere gli scomparti di cottura, poiché potrebbe fuoriuscire olio o grasso bollente dalle prese d'aria situate sul retro dello scomparto di cottura. Mantenere sempre gli scomparti di cottura in posizione verticale per evitare infortuni.

Non coprire mai la friggitrice ad aria e non ostruire le prese d'aria o le bocchette di ventilazione, poiché ciò comprometterà il flusso d'aria e potrebbe causare surriscaldamento o risultati di cottura non uniformi.

Non riempire gli scomparti di cottura con olio o altri liquidi.

Non toccare gli scomparti di cottura durante o subito dopo l'uso, poiché diventano molto caldi; maneggiare ogni scomparto di cottura esclusivamente utilizzando la maniglia dello scomparto di cottura.



AVVERTENZA: ASSICURARSI PRIMA DELL'USO CHE LA FRIGGITRICE AD ARIA ABBAIA ALMENO 20 cm DI SPAZIO LIBERO SU TUTTI I LATI.

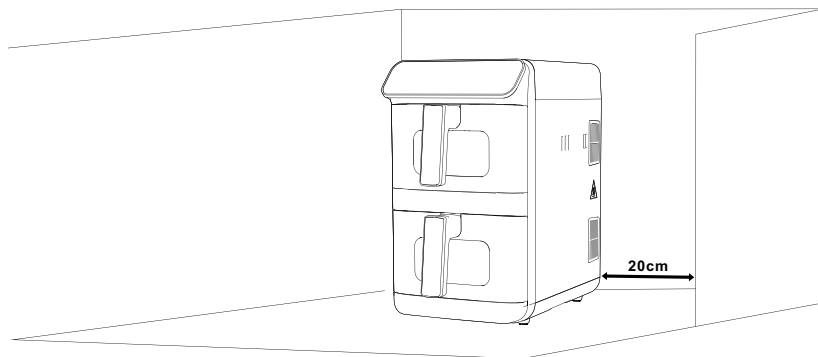

Spegnimento automatico

La friggitrice ad aria è dotata di spegnimento automatico. Questo si attiva al termine del tempo di cottura impostato, facendo suonare il timer e spegnendo automaticamente la friggitrice ad aria.



NOTA: Se è necessario spegnere la friggitrice ad aria prima che il tempo di cottura impostato sia trascorso, premere ►►►, quindi tenere premuto ◀ per circa 5 secondi prima di spegnere l'apparecchio e scollegarlo dalla presa di corrente.

Cura e manutenzione

Prima di procedere con qualsiasi operazione di pulizia o manutenzione, spegnere la friggitrice ad aria, scollegarla dalla rete elettrica e lasciarla raffreddare completamente.

PASSO 1: Pulire l'unità principale della friggitrice ad aria con un panno morbido e umido, quindi asciugare accuratamente.

PASSO 2: Pulire i vassoi di cottura con rivestimento antiaderente e le griglie di cottura in acqua tiepida e sapone, quindi risciacquare e asciugare accuratamente. Pulire gli scomparti di cottura con un panno morbido e umido, quindi asciugare accuratamente.

Non utilizzare mai detergenti aggressivi o abrasivi né pagliette per la pulizia della friggitrice ad aria o dei suoi accessori, poiché ciò potrebbe danneggiarli.



NOTA: La friggitrice ad aria deve essere pulita dopo ogni utilizzo.

Istruzioni per l'uso

Prima del primo utilizzo

PASSO 1: Pulire la friggitrice ad aria seguendo le istruzioni riportate nella sezione intitolata «**Cura e manutenzione**».

PASSO 2: Posizionare l'unità principale della friggitrice ad aria su una superficie stabile e resistente al calore, a un'altezza comoda per l'utilizzatore.

PASSO 3: Fissare le maniglie degli scomparti di cottura agli scomparti di cottura seguendo le istruzioni riportate nella sezione intitolata «**Assemblaggio della friggitrice ad aria**».



NOTA: Durante il primo utilizzo della friggitrice ad aria, potrebbe fuoriuscire un leggero fumo o odore. Questo è normale e scomparirà rapidamente. Assicurarsi che ci sia un'adeguata ventilazione intorno alla friggitrice ad aria durante l'uso. Si consiglia di far funzionare la friggitrice ad aria senza alimenti per circa 10 minuti prima del primo utilizzo; in questo modo eventuali fumo o odori iniziali non influenzeranno il sapore dei cibi.

Assemblaggio della friggitrice ad aria

PASSO 1: Allineare le maniglie degli scomparti di cottura con le apposite fessure presenti sugli scomparti di cottura e premere verso il basso finché non scattano in posizione. Le maniglie non sono progettate per essere rimosse una volta fissate al cestello di cottura.

PASSO 2: Inserire i vassoi di cottura con rivestimento antiaderente negli scomparti di cottura, verificando che siano ben posizionati.

PASSO 3: Per la cottura su quattro livelli, posizionare le griglie di cottura sopra i vassoi di cottura.

PASSO 4: Inserire gli scomparti di cottura nell'unità principale della friggitrice ad aria.

Utilizzo del pannello di controllo

Quando la friggitrice ad aria viene collegata e accesa tramite la presa di corrente, l'unità principale emetterà un segnale acustico e il simbolo ◀ si illuminerà per indicare che l'apparecchio è alimentato.

Premere ◀ per accendere la friggitrice ad aria.

Funzioni preimpostate

PASSO 1: Collegare la friggitrice ad aria alla presa di corrente e accenderla.

PASSO 2: Selezionare lo scomparto desiderato premendo «1» o «2». Il numero dello scomparto e ►►► lampeggeranno e sul display comparirà «☺» a conferma della selezione.

PASSO 3: Premere il programma preimpostato desiderato. Se necessario, il programma preimpostato può essere regolato manualmente utilizzando i pulsanti di regolazione del tempo e della temperatura.

PASSO 4: Premere **▶▶** per avviare la cottura. Una volta trascorso il tempo preimpostato, il timer emetterà un segnale acustico e la friggitrice ad aria tornerà in modalità standby.



NOTA: Per mettere in pausa la cottura, premere **▶▶**. Per riprendere la cottura, premere nuovamente **▶▶**. Durante la cottura è possibile modificare in qualsiasi momento tempo e temperatura utilizzando i pulsanti di regolazione del tempo e della temperatura. Se entrambi gli scomparti di cottura sono in funzione, premere **◀1** o **◀2** prima di modificare il tempo e la temperatura del singolo cestello. Se durante la cottura lo scomparto di cottura viene estratto, la cottura del solo programma preimpostato relativo a quello scomparto verrà messa in pausa; reinserire lo scomparto di cottura per riprendere il processo di cottura. Per spegnere la friggitrice ad aria, tenere premuto **⏻**. Le luci interne e le ventole rimarranno accese per consentire il raffreddamento della friggitrice ad aria. Questo richiederà fino a 1 minuto. Consultare il ricettario allegato per ulteriori informazioni e indicazioni di cottura.

Funzione di cottura preimpostata	Temperatura preimpostata (°C)	Tempo preimpostato (min)
Manuale	200	15
Patatine	200	20
Pollo	200	22
Bistecca	200	10
Pesce	160	15
Verdure	180	10
Cottura al forno	160	25
Riscaldamento	50	30
Verticook Ultra	230	20

Uso della funzione di fine sincronizzato

Quando si cucinano alimenti diversi in ciascun scomparto con tempi e temperature differenti, utilizzare la funzione di sincronizzazione del termine di cottura in modo che entrambi gli scomparti terminino la cottura allo stesso tempo.

PASSO 1: Selezionare il primo scomparto di cottura premendo **◀1**.

PASSO 2: Impostare la funzione desiderata seguendo le istruzioni riportate nella sezione intitolata **«Utilizzo del pannello di controllo»**.

PASSO 3: Ripetere la stessa operazione per il secondo scomparto di cottura premendo **◀2**.

PASSO 4: Premere **◀SYNC**; il pulsante lampeggerà per indicare che la funzione è stata selezionata.

PASSO 5: Premere **▶▶** per avviare la cottura. Lo scomparto con il tempo di cottura più lungo inizierà a cuocere per primo. Quando il tempo di cottura rimanente sarà uguale a quello dell'altro scomparto di cottura, entrambi cuoceranno contemporaneamente.

Utilizzo della funzione abbina cottura

Utilizzare la funzione abbina cottura quando si impiegano entrambi gli scomparti di cottura per preparare gli stessi alimenti; la cottura terminerà contemporaneamente in entrambi gli scomparti.

PASSO 1: Premere **◀1** o **◀2** e impostare le funzioni desiderate seguendo le istruzioni riportate nella sezione intitolata **«Utilizzo del pannello di controllo»**.

PASSO 2: Premere **◀MATCH**; il simbolo lampeggerà per indicare che la funzione è stata selezionata.

PASSO 3: Premere **▶▶** per avviare la cottura.

Utilizzo della funzione Verticook Ultra

Utilizzare la funzione Verticook Ultra per impostare rapidamente una temperatura elevata.

PASSO 1: Premere **◀1** o **◀2** e premere **◀VERTICOOK ULTRA**; il simbolo lampeggerà per indicare che la funzione è stata selezionata e sul display verrà visualizzato **◀230 °C**.

PASSO 2: Utilizzare i pulsanti di regolazione del tempo per impostare il tempo desiderato, fino a un massimo di 30 minuti.

PASSO 3: Premere **▶▶** per avviare la cottura.



NOTA: **⏻** resterà illuminato finché la friggitrice ad aria sarà collegata alla rete elettrica.

Utilizzo della friggitrice ad aria

PASSO 1: Collegare la friggitrice ad aria alla presa di corrente e accenderla; la friggitrice ad aria emetterà un segnale acustico e il simbolo **⏻** si illuminerà per indicare che l'apparecchio è alimentato.

PASSO 2: Premere **⏻** per accendere la friggitrice ad aria; il display LED e il pannello di controllo si illumineranno, indicando che la friggitrice ad aria è pronta per essere programmata.

PASSO 3: Rimuovere gli scomparti di cottura estraendoli dalla friggitrice ad aria utilizzando le maniglie. Posizionare gli scomparti di cottura su una superficie piana, stabile e resistente al calore.

PASSO 4: Disporre gli ingredienti sul vassoio di cottura con rivestimento antiaderente. Per la cottura su quattro livelli, posizionare le griglie di cottura sopra i vassoi di cottura.

PASSO 5: Inserire nuovamente gli scomparti di cottura nell'unità principale della friggitrice ad aria per chiuderla.

PASSO 6: Seguendo le istruzioni riportate nella sezione **«Utilizzo del pannello di controllo»**, utilizzare il pannello di controllo digitale per impostare il tempo e la temperatura di cottura secondo le esigenze degli ingredienti. È possibile impostare tempo e temperatura anche tramite le funzioni

preimpostate, che scorrono automaticamente tra diversi programmi di tempo e temperatura per la cottura di vari alimenti quando vengono premute più volte. Queste funzioni possono poi essere regolate, secondo necessità, utilizzando i pulsanti di regolazione del tempo e della temperatura.

PASSO 7: Alcuni ingredienti potrebbero richiedere di essere agitati a metà del tempo di cottura. A metà del tempo di cottura, la friggitrice ad aria emetterà alcuni segnali acustici per ricordare di girare/agitarli. Estrarre gli scomparti di cottura dall'unità principale della friggitrice ad aria, agitarli delicatamente e quindi reinserirli nell'unità principale per proseguire la cottura. Non capovolgere né inclinare lo scomparto di cottura, poiché olio o grasso bollente potrebbe fuoriuscire dalle prese d'aria posteriori.

PASSO 8: Una volta terminata la cottura e trascorso il tempo preimpostato, la friggitrice ad aria emetterà diversi segnali acustici e si spegnerà. Verificare che gli ingredienti siano pronti; se non risultano cotti, richiudere gli scomparti di cottura e reinserirli nell'unità principale della friggitrice ad aria. Se i cibi sono cotti, trasferire il contenuto in una ciotola o su un piatto utilizzando un utensile resistente al calore. In caso di alimenti di grandi dimensioni o particolarmente delicati, utilizzare una pinza resistente al calore.



NOTA: Se è necessario modificare il tempo di cottura o la temperatura durante l'uso, utilizzare i pulsanti di regolazione del tempo e della temperatura secondo necessità. Per monitorare l'avanzamento della cottura, gli scomparti di cottura sono dotati di luce interna. Per accenderla, premere il pulsante dello scomparto interessato, quindi «». La luce resterà accesa per 1 minuto. Se si utilizza la funzione abbina cottura, è possibile premere direttamente il pulsante luce senza selezionare uno scomparto e la luce si accenderà in entrambi gli scomparti. Il promemoria per girare/agitare gli alimenti non si attiva quando sono selezionati i programmi preimpostati cottura al forno o riscaldamento.



ATTENZIONE: Non versare direttamente gli alimenti in una ciotola o su un piatto, poiché l'olio o il grasso in eccesso potrebbe raccogliersi sul fondo degli scomparti di cottura e colare sugli ingredienti o nel recipiente di servizio. Prestare attenzione quando si aprono e si chiudono gli scomparti di cottura durante l'uso, poiché diventano molto caldi.



ATTENZIONE: La tensione nominale resta presente anche quando la friggitrice ad aria è spenta. Per spegnere completamente la friggitrice ad aria, spegnere l'apparecchio e scollegarlo dalla rete elettrica di alimentazione.

Conservazione

Verificare che la friggitrice ad aria sia fredda, pulita e asciutta prima di riporla in un luogo fresco e asciutto.

Non avvolgere mai il cavo troppo strettamente attorno alla friggitrice ad aria; avvolgerlo senza stringere per evitare di danneggiare il cavo o l'apparecchio.

Specifiche

Codice prodotto: EK6783

Ingresso: 220–240 V ~ 50–60 Hz

Potenza: 2400 W

Consumo energetico (modalità standby): 0,35 W

Modalità standby: dopo 1 minuto di inattività

PL | Prosimy o zachowanie instrukcji do przyszłego wykorzystania.

Zalecenia i ostrzeżenia



Przed użyciem upewnij się, że komory gotowania są prawidłowo i solidnie zamocowane. W przeciwnym razie frytkownica beztłuszczowa nie będzie działać.

Chwytaj komory gotowania wyłącznie za uchwyt komory gotowania.

Zachowaj ostrożność podczas wyjmowania komór gotowania, ponieważ może wydobywać się para.



Nie odwracaj komór gotowania, ponieważ gorący olej lub tłuszcz mogą wyciec przez otwory wentylacyjne z tyłu komory gotowania. Zawsze utrzymuj komory gotowania w pozycji pionowej, aby uniknąć obrażeń.

Nigdy nie zakrywaj frytkownicy beztłuszczowej ani nie zasłaniaj jej wlotów powietrza lub otworów wentylacyjnych, ponieważ zakłóci to cyrkulację powietrza i może prowadzić do przegrzania lub nierównomiernych efektów gotowania.

Nie wlewaj oleju ani żadnych innych płynów do komór gotowania.

Nie dotykaj komór gotowania podczas użytkowania ani bezpośrednio po jego zakończeniu, ponieważ bardzo się nagrzewają; każdą komorę gotowania chwytaj wyłącznie za uchwyt komory gotowania.



OSTRZEŻENIE: PRZED UŻYCIEM UPEWNIJ SIĘ, ŻE FRYTKOWNICA BEZTŁUSZCZOWA MA CO NAJMNIEJ 20 CM WOLNEJ PRZESTRZENI ZE WSZYSTKICH STRON.

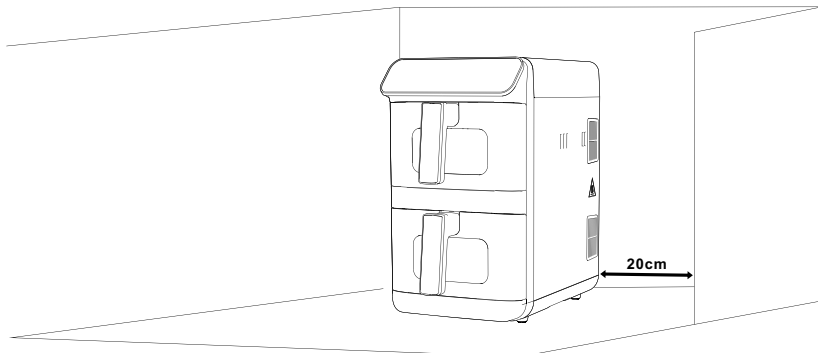

Automatyczne wyłączenie

Frytkownica beztłuszczowa jest wyposażona w funkcję automatycznego wyłączania. Funkcja ta uruchamia się po upływie ustawionego czasu gotowania, powodując włączenie sygnału dźwiękowego timera i automatyczne wyłączenie frytkownicy beztłuszczowej.



UWAGA: Jeśli konieczne jest wyłączenie frytkownicy beztłuszczowej przed upływem ustawionego czasu gotowania, naciśnij ►II*, a następnie przytrzymaj „⏻” przez ok. 5 sekund, po czym wyłącz urządzenie i odłącz je od sieci elektrycznej.

Konserwacja i utrzymanie

Przed przystąpieniem do czyszczenia lub konserwacji wyłącz frytkownicę beztłuszczową, odłącz ją od zasilania sieciowego i pozostaw do całkowitego ostygnięcia.

KROK 1: Przetrzyj główną jednostkę frytkownicy beztłuszczowej miękką, wilgotną ściereczką, a następnie dokładnie osusz.

KROK 2: Umij tace do gotowania z powłoką nieprzylepającą oraz ruszty do gotowania w ciepłej wodzie z dodatkiem detergentu, następnie dokładnie spłucz i wysusz. Komory gotowania wyczyść miękką, wilgotną ściereczką, a następnie dokładnie osusz.

Nigdy nie używaj ostrych lub ściernych detergentów ani szorstkich gąbek do czyszczenia frytkownicy beztłuszczowej ani jej akcesoriów, ponieważ może to je uszkodzić.



UWAGA: Frytkownicę beztłuszczową należy czyścić po każdym użyciu.

Instrukcje użytkownika

Przed pierwszym użyciem

KROK 1: Wyczyść frytkownicę beztłuszczową, postępując zgodnie z instrukcjami zawartymi w rozdziale „**Konserwacja i utrzymanie**”.

KROK 2: Ustaw główną jednostkę frytkownicy beztłuszczowej na stabilnej, żaroodpornej powierzchni, na takiej wysokości, aby była wygodna dla użytkownika.

KROK 3: Przymocuj uchwyty komór gotowania do komór gotowania, postępując zgodnie z instrukcjami zawartymi w rozdziale „**Montaż frytkownicy beztłuszczowej**”.



UWAGA: Podczas pierwszego użycia frytkownicy beztłuszczowej może pojawić się niewielka ilość dymu lub zapachu. Jest to normalne i ustąpi po krótkim czasie. Podczas pracy urządzenia zapewnij odpowiednią wentylację wokół frytkownicy. Zaleca się uruchomić frytkownicę beztłuszczową bez jedzenia przez ok. 10 minut przed pierwszym użyciem; pozwoli to uniknąć, by początkowy dym lub zapach wpłynął na smak przygotowywanych potraw.

Montaż frytkownicy beztłuszczowej

KROK 1: Dopasuj uchwyty komór gotowania do otworów w komorach gotowania i dociśnij je w dół, aż usłyszysz kliknięcie, co potwierdza ich prawidłowe zamocowanie. Uchwyty nie są przeznaczone do demontowania po ich przymocowaniu do komory gotowania.

KROK 2: Umieść tace do gotowania z powłoką nieprzylepającą w komorach gotowania, upewniając się, że są prawidłowo i stabilnie zamocowane.

KROK 3: Aby gotować na czterech poziomach, umieść ruszty do gotowania na tacach do gotowania.

KROK 4: Wsuń komory gotowania do głównej jednostki frytkownicy beztłuszczowej.

Korzystanie z panelu sterowania

Po podłączeniu frytkownicy beztłuszczowej do zasilania sieciowego i włączeniu zasilania, główna jednostka frytkownicy wyda sygnał dźwiękowy, a przycisk „⏻” zaświeci się, informując o zasilaniu urządzenia.

Naciśnij „⏻”, aby włączyć frytkownicę beztłuszczową.

Programy automatyczne

KROK 1: Podłącz frytkownicę beztłuszczową do gniazdka sieciowego i włącz urządzenie.

KROK 2: Wybierz odpowiednią komorę, naciskając „1” lub „2”. Numer komory oraz ►II* będą migać, a na wyświetlaczu pojawi się „555”, potwierdzając dokonany wybór.

KROK 3: Naciśnij przycisk wybranego programu automatycznego. W razie potrzeby parametry programu można ręcznie dostosować za pomocą przycisków regulacji czasu i temperatury.

KROK 4: Naciśnij „▶▶”, aby rozpocząć gotowanie. Po upływie ustawionego czasu rozlegnie się sygnał dźwiękowy timera, a frytkownica beztłuszczowa przejdzie w tryb czuwania.



UWAGA: Aby wstrzymać gotowanie, naciśnij „▶▶”. Aby wznowić gotowanie, ponownie naciśnij „▶▶”. Podczas gotowania czas i temperaturę można w każdej chwili regulować za pomocą przycisków regulacji czasu i temperatury. Jeżeli używane są obie komory gotowania, naciśnij „1” lub „2” przed zmianą czasu i temperatury dla wybranej komory. Jeżeli komora gotowania zostanie wyjęta w trakcie gotowania, gotowanie w ustawionym programie zostanie wstrzymane wyłącznie dla tej komory; aby wznowić proces gotowania, ponownie wsuń komorę gotowania na miejsce. Aby wyłączyć frytkownicę beztłuszczową, naciśnij i przytrzymaj „⏻”. Wewnętrzne oświetlenie oraz wentylatory pozostaną włączone, aby umożliwić schłodzenie urządzenia. Proces ten może potrwać do 1 minuty. Szczegółowe informacje i wskazówki dotyczące gotowania znajdziesz w dołączonej książeczce z przepisami.

Program automatyczny gotowania	Temperatura programu (°C)	Czas programu (min)
Ręczny	200	15
Frytki	200	20
Kurczak	200	22
Stek	200	10
Ryba	160	15
Warzywa	180	10
Pieczenie	160	25
Podgrzewanie	50	30
VERTICOOK ULTRA	230	20

Korzystanie z funkcji synchronizacji czasu zakończenia

Podczas przygotowywania różnych potraw w poszczególnych komorach, przy odmiennych czasach i temperaturach, skorzystaj z funkcji synchronizacji czasu zakończenia, aby obie komory zakończyły gotowanie jednocześnie.

KROK 1: Wybierz pierwszą komorę gotowania, naciskając „1”.

KROK 2: Ustaw żądane parametry, postępując zgodnie z instrukcjami zawartymi w rozdziale „Korzystanie z panelu sterowania”.

KROK 3: Powtórz dla drugiej komory gotowania, naciskając „2”.

KROK 4: Naciśnij „SYNC”; przycisk ten zacznie migać, sygnalizując wybór ustawienia.

KROK 5: Naciśnij „▶▶”, aby rozpocząć gotowanie. Jako pierwsza rozpocznie pracę komora z dłuższym czasem gotowania. Gdy pozostały czas gotowania zrówna się z czasem drugiej komory gotowania, obie komory będą gotować jednocześnie.

Korzystanie z funkcji powielania ustawień

Użyj funkcji powielania ustawień, jeśli chcesz jednocześnie przygotować takie same potrawy w obu komorach gotowania; gotowanie zakończy się w tym samym czasie w obu komorach.

KROK 1: Naciśnij „1” lub „2” i ustaw wymagane parametry, postępując zgodnie z instrukcjami zawartymi w rozdziale „Korzystanie z panelu sterowania”.

KROK 2: Naciśnij „MATCH”; przycisk ten zacznie migać, sygnalizując wybór ustawienia.

KROK 3: Naciśnij „▶▶”, aby rozpocząć gotowanie.

Korzystanie z funkcji VERTICOOK ULTRA

Użyj funkcji VERTICOOK ULTRA, aby szybko wybrać ustawienie wysokiej temperatury.

KROK 1: Naciśnij „1” lub „2”, a następnie naciśnij „VERTICOOK ULTRA”; przycisk ten zacznie migać, sygnalizując wybór ustawienia, a na wyświetlaczu pojawi się „230 °C”.

KROK 2: Użyj przycisków regulacji czasu, aby ustawić wybrany czas (maksymalnie 30 minut).

KROK 3: Naciśnij „▶▶”, aby rozpocząć gotowanie.



UWAGA: „⏻” będzie podświetlony, dopóki frytkownica beztłuszczowa pozostaje podłączona do zasilania.

Korzystanie z frytownicy beztłuszczowej

KROK 1: Podłącz frytkownicę beztłuszczową do gniazdka sieciowego i włącz zasilanie; frytkownica beztłuszczowa wyda sygnał dźwiękowy, a przycisk „⏻” zaświeci się, sygnalizując podłączenie urządzenia do prądu.

KROK 2: Naciśnij „⏻”, aby włączyć frytkownicę beztłuszczową; podświetlą się wyświetlacz LED oraz panel sterowania, co oznacza, że urządzenie jest gotowe do zaprogramowania.

KROK 3: Wyjmij komory gotowania, wysuwając je z frytkownicy beztłuszczowej za pomocą uchwytów. Ustaw komory gotowania na płaskiej, stabilnej i żaroodpornej powierzchni.

KROK 4: Umieść składniki na tacy do gotowania z powłoką nieprzywierającą. Jeśli chcesz gotować na czterech poziomach, utóż ruszty do gotowania na tacach do gotowania.

KROK 5: Wsuń komory gotowania z powrotem do głównej jednostki frytkownicy beztłuszczowej, aby ją zamknąć.

KROK 6: Postępując zgodnie z instrukcjami zawartymi w sekcji „**Korzystanie z panelu sterowania**”, ustaw na cyfrowym panelu sterowania odpowiedni czas i temperaturę gotowania, dostosowane do użytych składników. Ustawienia czasu i temperatury można również wybrać za pomocą programów automatycznych, które po naciśnięciu automatycznie przełączają się pomiędzy gotowymi ustawieniami czasu i temperatury dla różnych potraw. Wybrane programy możesz następnie modyfikować przyciskami regulacji czasu i temperatury, w zależności od potrzeb.

KROK 7: Niektóre składniki mogą wymagać potrząśnięcia w połowie czasu gotowania. W połowie czasu gotowania frytkownica beztłuszczowa wyemituje kilkukrotny sygnał dźwiękowy, przypominający o konieczności obrócenia lub potrząśnięcia składnikami. Wyjmij komory gotowania z głównej jednostki frytkownicy beztłuszczowej, delikatnie nimi potrząśnij, a następnie ponownie wsuń je do głównej jednostki frytkownicy beztłuszczowej, aby kontynuować gotowanie. Nie odwracaj ani nie przechylaj komory gotowania, ponieważ gorący olej lub tłuszcz mogą wyciec przez tylne otwory wentylacyjne.

KROK 8: Po zakończeniu gotowania i upływie ustawionego czasu frytkownica beztłuszczowa wyda kilka sygnałów dźwiękowych i wyłączy się. Sprawdź, czy składniki są ugotowane; jeśli nie są, zamknij komory gotowania i wsun je ponownie do głównej jednostki frytkownicy beztłuszczowej. Gdy jedzenie jest gotowe, przełóż je do miski lub na talerz za pomocą odporne na wysoką temperaturę przyboru kuchennego. Jeśli potrawa jest duża lub delikatna, użyj do tego szpiciec odporne na wysoką temperaturę.



UWAGA: Jeżeli podczas pracy konieczna jest zmiana ustawionego czasu gotowania lub temperatury, skorzystaj z przycisków regulacji czasu i temperatury, odpowiednio dostosowując parametry. Aby kontrolować postęp gotowania, komory gotowania wyposażone są w wewnętrzne oświetlenie. Aby je włączyć, naciśnij przycisk odpowiedniej komory, a następnie „”. Światło pozostanie włączone przez 1 minutę. Przy korzystaniu z funkcji powielania ustawień przycisk oświetlenia można nacisnąć bez wybierania komory, a oświetlenie włączy się w obu komorach jednocześnie. Przypomnienie o obróceniu/potrząśnięciu składnikami nie uruchamia się przy wyborze programów pieczenia lub podgrzewania.



OSTROŻNIE: Nie wysypuj potrawy bezpośrednio do miski ani na talerz, ponieważ na dnie komór gotowania może zbierać się nadmiar oleju lub tłuszczu, który może wyciec na składniki lub do naczynia serwującego. Zachowaj ostrożność podczas otwierania i zamykania komór gotowania w trakcie użytkowania, ponieważ bardzo się nagzewają.



OSTRZEŻENIE: Napięcie znamionowe jest obecne nawet po wyłączeniu frytkownicy beztłuszczowej. Aby trwale wyłączyć frytkownicę beztłuszczową, należy ją wyłączyć i odłączyć od zasilania sieciowego.

Przechowywanie

Przed przechowywaniem w chłodnym i suchym miejscu upewnij się, że frytkownica beztłuszczowa jest chłodna, czysta i sucha. Nigdy nie owijaj przewodu ciasno wokół frytkownicy beztłuszczowej; owiń go luźno, aby zapobiec uszkodzeniom.

Specyfikacja

Kod produktu: EK6783

Zasilanie: 220–240 V ~ 50–60 Hz

Moc wyjściowa: 2400 W

Pobór mocy (tryb czuwania): 0,35 W

Tryb czuwania: Po 1 minucie bezczynności

UK/ROI CUSTOMERS ONLY

EN | Subject to the care and use being followed, the Salter guarantee promises to replace, substitute or refund any product that fails due to faulty workmanship or materials. This guarantee does not cover any damage caused by accident or misuse and is in addition to your statutory rights. Should any defects due to faulty workmanship or materials appear within the guarantee period, visit www.salter.com. To be eligible for the extended guarantee, go to guarantee.upplc.com/salter and register your product within 30 days of purchase.

EU CUSTOMERS ONLY

FR | Si des défauts dus à un problème de fabrication ou aux matériaux apparaissent pendant la période de garantie, veuillez renvoyer les articles avec la preuve d'achat au détaillant. Pour toute autre question, veuillez nous contacter à l'adresse customerservices@salterhomewares.com. Pour bénéficier de l'extension de garantie, rendez-vous sur guarantee.upplc.com/salter et enregistrez votre produit dans les 30 jours suivant l'achat.

NL | Indien er binnen de garantieperiode defecten optreden als gevolg van een productiefout of gebrekkig materiaal, kunt u het product met het aankoopbewijs terugbrengen naar de winkel. Neem voor verdere vragen contact met ons op via customerservices@salterhomewares.com. Om in aanmerking te komen voor de verlengde garantie, gaat u naar guarantee.upplc.com/salter en registreert u uw product binnen 30 dagen na aankoop.

DE | Sollten im Gewährleistungszeitraum Verarbeitungs- oder Materialmängel auftreten, senden Sie die Ware bitte samt Kaufbeleg an den Einzelhändler zurück. Wenn Sie weitere Fragen haben, kontaktieren Sie uns unter customerservices@salterhomewares.com. Um Anspruch auf die erweiterte Garantie zu haben, gehen Sie zu guarantee.upplc.com/salter und registrieren Sie Ihr Produkt innerhalb von 30 Tagen ab dem Kaufdatum.

ES | Si aparece cualquier defecto debido a un acabado o materiales defectuosos durante la garantía, devuelva el producto con el justificante de compra al distribuidor. Para cualquier otra consulta, póngase en contacto con nosotros en customerservices@salterhomewares.com. Para acceder a la garantía ampliada, vaya a guarantee.upplc.com/salter y registre el producto en un plazo de 30 días a partir de la fecha de compra.

PT | Caso surjam imperfeições devido a defeitos de fabrico ou materiais dentro do período de garantia, devolva os produtos com um comprovativo de compra ao comerciante. Para outras questões, contacte-nos através do e-mail customerservices@salterhomewares.com. Para ser elegível para a garantia prolongada, aceda a guarantee.upplc.com/salter e registre o seu produto até 30 dias após a compra.

IT | Se dovessero presentarsi problemi dovuti a difetti di fabbricazione o dei materiali impiegati entro il periodo di garanzia, restituire il prodotto con la prova di acquisto al rivenditore. Per ulteriori domande, è possibile contattarci all'indirizzo customerservices@salterhomewares.com. Per usufruire della garanzia estesa, accedere alla pagina guarantee.upplc.com/salter e registrare il prodotto entro 30 giorni dalla data di acquisto.

PL | W przypadku pojawienia się wad roboczych lub wad materiałowych w ciągu trwania okresu gwarancyjnego należy zwrócić produkt sprzedawcy wraz z dowodem zakupu. W przypadku dalszych pytań prosimy o kontakt pod adresem customerservices@salterhomewares.com. Aby skorzystać z przedłużonej gwarancji, w ciągu 30 dni od daty zakupu odwiedź stronę guarantee.upplc.com/salter i zarejestruj swój produkt.



Manufactured by:
Ultimate Products UK Ltd.,
Victoria Street, Manchester OL9 0DD. **UK.**
Ultimate Products Europe Ltd.,
19 Baggot Street Lower, Dublin D02 X658. **ROI.**

MADE IN CHINA.

©Salter trademark. All rights reserved.

CD271125/MD000000/V1