

Record your model number below for future reference:

Consigner le numéro de modèle ci-dessous pour toute référence ultérieure:

Anote abajo su número de modelo para referencia futura:

Important Information

This faucet is designed for installation to a maximum 2-1/2" (64 mm) thick countertop.

Informations importantes

Ce robinet est conçu pour l'installation d'un comptoir d'une épaisseur maximum de 2-1/2" (64 mm).

Información importante

Esta grifería está diseñada para ser instalada en una encimera con un espesor máximo de 2-1/2" (64 mm).

Important Information

Do not use petroleum-based products in this faucet.

Informations importantes

Ne pas utiliser de produits à base de pétrole dans ce robinet.

Información importante

No use productos derivados del petróleo en esta grifería.

For service parts information, visit www.kohler.com/serviceparts.

For care and cleaning and other information, visit www.us.kohler.com.

Pour tout renseignement sur les pièces de rechange, visitez www.kohler.com/serviceparts.

Pour tout renseignement sur l'entretien, le nettoyage et autre, visitez www.us.kohler.com.

Para consultar información sobre piezas de repuesto, visite www.kohler.com/serviceparts.

Para el cuidado, la limpieza y otra información, visite www.us.kohler.com.

Important Information

Observe all local plumbing and building codes.

Informations importantes

Respecter tous les codes de plomberie et de bâtiment locaux.

Información importante

Cumpla todos los códigos locales de plomería y construcción.

1 Center and mark the faucet mounting hole location. Verify adequate spout reach.

Centrer et marquer l'emplacement du trou de fixation du robinet. Vérifier la portée adéquate du bec.

Centre y marque el lugar del orificio de montaje de la grifería. Verifique que el surtidor tenga el alcance adecuado.

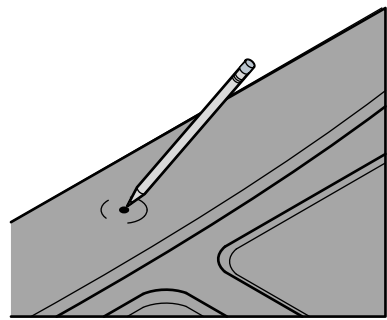

2 Drill a 1-1/8" (29 mm) to 1-3/8" (35 mm) hole at the marked location.

Percer un trou de 1-1/8" (29 mm) à 1-3/8" (35 mm) à l'emplacement marqué.

Taladre un orificio de 1-1/8" (29 mm) a 1-3/8" (35 mm) en el lugar marcado.

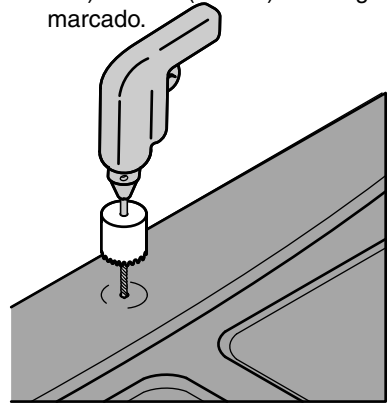

3 Partially thread the screws into the ring.

Visser partiellement les vis dans l'anneau.

Enrosque parcialmente los tornillos en el anillo.

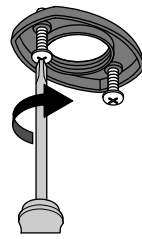

4 Insert the faucet shank into the hole.

Insérer la tige du robinet dans le trou.

Inserte el vástago de la grifería en el orificio.

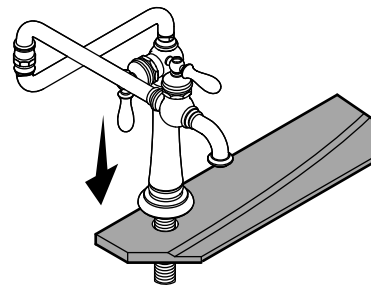

5 Slide the washer onto the faucet shank. Begin threading the ring onto the shank.

Faire glisser la rondelle sur la tige du robinet. Commencer par enfiler l'anneau sur la tige.

Deslice la arandela en el vástago de la grifería. Comience a enroscar el anillo en el vástago.

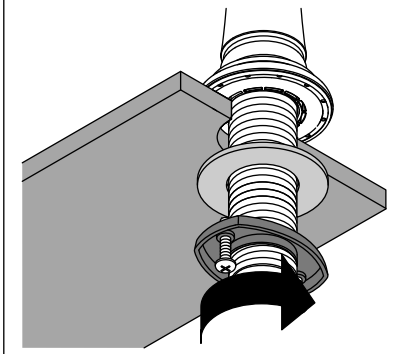

6 Thread the ring until the ring is about 1/4" (6 mm) away from the deck.

Enfiler l'anneau jusqu'à ce que celui-ci soit situé à 1/4" (6 mm) environ du comptoir.

Enrosque el anillo hasta que quede aproximadamente a 1/4" (6 mm) de la cubierta.

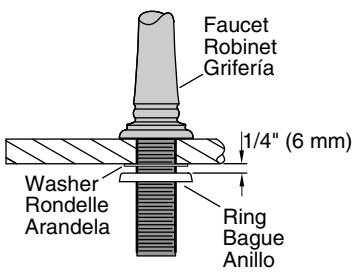

7 Orient the faucet as desired.

Orienter le robinet tel que souhaité.

Oriente la grifería como lo desee.

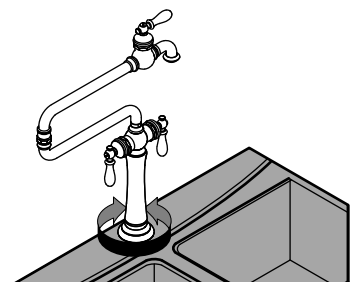

8 With the screws facing front and back, tighten the screws.

Avec les vis tournées vers l'avant et vers l'arrière, serrer les vis.

Cuando los tornillos queden hacia adelante y hacia atrás, apriételes.

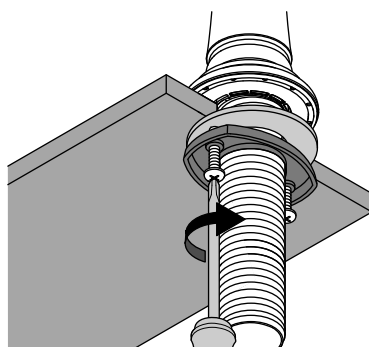

9 Connect the cold water supply to the faucet shank.

Connecter l'arrivée d'eau froide à la tige du robinet.

Conecte el suministro de agua fría al vástago de la grifería.

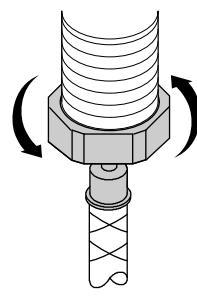

10 Turn both handles fully clockwise to the off position.

Tourner les deux poignées entièrement dans le sens des aiguilles d'une montre jusqu'en position fermée.

Gire ambas manijas totalmente hacia la derecha a la posición cerrada.

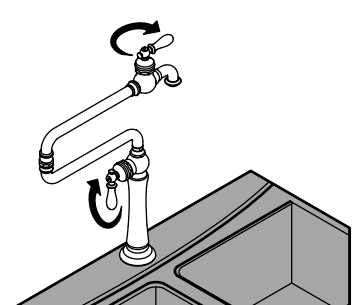

11 Turn on the water supply to the faucet and check for leaks.

Ouvrir l'arrivée d'eau au robinet et rechercher des fuites.

Abra el suministro de agua a la grifería y verifique que no haya fugas.

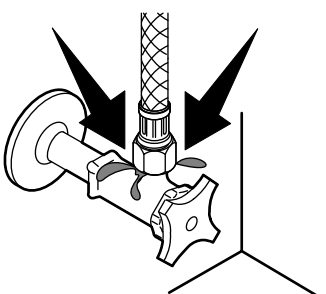

12 Remove the aerator and open both handles to flush debris from the faucet.

Retirer l'aérateur et ouvrir les deux poignées pour purger les débris du robinet.

Retire el aireador y abra ambas manijas para eliminar los residuos de la grifería.

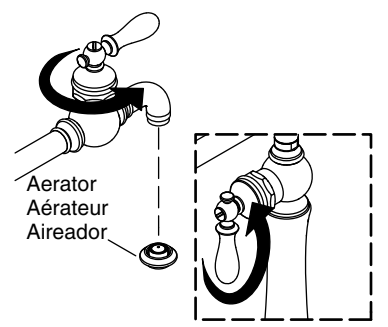

13 Turn off the water and reinstall the aerator.

Couper l'arrivée d'eau et réinstaller l'aérateur.

Cierre el suministro de agua y vuelva a instalar el aireador.

