



# 3-in-2 Activity Walker and Rocker with Jumping Board

## 3-en-2 actividad Walker y Rocker con tablero de salto

Model /  
Modele No /  
Número de modèle

01910-20S-BG  
01910-20T-BG  
01910-20Q-BG  
01910-20J- BG

Adult assembly required.

Small parts may present choking hazard prior to assembly.

Se requiere ensamblaje por un adulto.

Las piezas pequeñas pueden presentar un peligro de asfixia antes de instalarlas.

This walker is intended for children weighing up to 25 lbs (11.8kg) and those that are not over 30 inches in height. Discontinue using this walker when your child can stand unaided or walk unassisted

Este walker está destinado a los niños con un peso de hasta 25 libras (11,8 kg) y aquellos que no son más de 30 pulgadas de altura. Deje de usar este walker cuando su niño puede ser simple o andar sin ayuda

Enclosed please find the simple step-by-step instructions to help you quickly assemble your product. Before you begin we recommend that you follow the steps below:

Adjunto encontrará las sencillas instrucciones paso a paso para ayudarle a ensamblar rápidamente su producto. Antes de comenzar le recomendamos que siga los siguientes pasos:

### **WARNING:**

**PLEASE READ THESE INSTRUCTIONS CAREFULLY BEFORE USE AND RETAIN THEM IN A SAFE PLACE FOR FUTURE REFERENCE.**

### **ADVERTENCIA:**

**LEA ATENTAMENTE ESTAS INSTRUCCIONES ANTES DE UTILIZARLA Y CONSÉRVELO EN UN LUGAR SEGURO PARA FUTURAS CONSULTAS.**

**READ ALL INSTRUCTIONS BEFORE ASSEMBLY AND USE OF THE WALKER.**

**LEA TODAS LAS INSTRUCCIONES ANTES DE ENSAMBLAR Y USAR EL ANDADOR.**

**KEEP INSTRUCTIONS FOR FUTURE USE.**

**CONSERVE LAS INSTRUCCIONES PARA USO FUTURO.**

**THE CHILD MAY BE HURT IF YOU DO NOT FOLLOW THESE INSTRUCTIONS.**

**EL NIÑO PUEDE SER LASTIMADO SI USTED NO SIGUE ESTAS INSTRUCCIONES.**

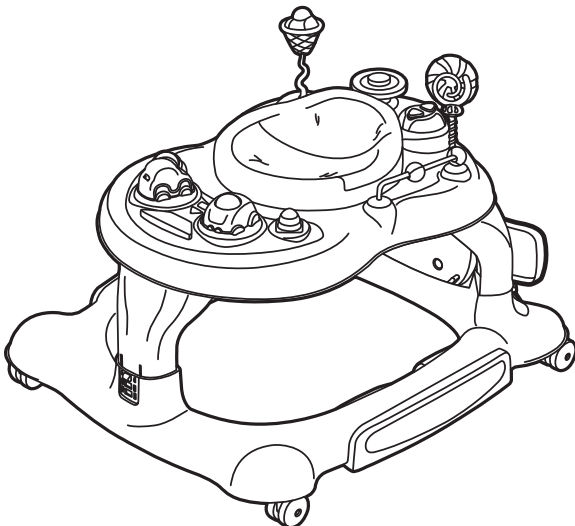

## NEED PRODUCT SUPPORT?

**Our Customer Care team is here for you.**

If you have any questions about assembling your product, or have any concerns relating to parts, shipping, or your new product, get in touch with our Customer Care team first and they will be happy to let you know what to do next. We're available Monday to Friday, from 6:30 am – 4:00pm PST / 9:30 am – 7:00 pm EST.

Please have the following product information ready, located on the white sticker label on your product:

**Model number | PO number | Date of manufacture**

**Here are a few easy ways to contact us:**

- Online at [www.storkcraftdirect.com](http://www.storkcraftdirect.com) via our live chat
- Email us at [customercare@storkcraft.com](mailto:customercare@storkcraft.com)
- Call us toll-free in North America at 1.877.274.0277

We look forward to hearing from you.

## ¿NECESITA AYUDA CON SU PRODUCTO?

**Nuestro equipo de atención al cliente está aquí para ayudarle.**

Si tiene alguna duda con el ensamblaje de su producto o si tiene alguna pregunta acerca del envío, partes; y/o si desea información de su nuevo producto, por favor, póngase en contacto primero con nuestro equipo de atención al cliente. Nuestro equipo estará feliz de ayudarle. Estamos disponibles de Lunes a Viernes de 6:30am a 4pm PST / 9:30am a 7pm EST.

S.V.P. veuillez vous assurer d'avoir l'information suivante en main. Vous trouverez cette information sur l'étiquette blanche située sur votre produit : **Modele No | Numéro de PO | Date de fabrication**

**La manera más fácil de contactarnos es:**

- Por nuestro chat en línea a través de nuestra página web [www.storkcraftdirect.com](http://www.storkcraftdirect.com)
- Por correo electrónico a [customercare@storkcraft.com](mailto:customercare@storkcraft.com)
- Por teléfono sin costo al 1-877-274-0277 en Norte América.

Será un placer asistirle.

## BESOIN D'AIDE AVEC VOTRE PRODUIT ?

**Notre service à la clientèle est ici pour vous aider.**

Si vous avez des questions au sujet de l'assemblage de votre produit ou si vous avez des préoccupations au sujet du produit lui-même, des pièces ou de la livraison, veuillez contacter notre service à la clientèle et nous serons heureux de vous aider. Nous sommes disponible du Lundi au Vendredi de 6:30am - 4:00pm (HNP) / 9:30am - 7:00pm (HNE).

Por favor tenga la información completa del producto a la mano. Esta se encuentra ubicada en la etiqueta blanca pegada al producto: **Número de modelo | Numero postal | Fecha de manufactura**

**Voici deux manières faciles de nous contacter :**

- Par courrier électronique : [customercare@storkcraft.com](mailto:customercare@storkcraft.com)
- Par téléphone : En Amérique du Nord composez sans frais 1-877-274-0277

N'hésitez pas à nous contacter.

## **WARNING:**

Read the instructions carefully before use and keep them for future reference. The child may be hurt if you do not follow these instructions.

- Never leave the child unattended, always keep child in view while in walker.
- The child will be able to reach further and move rapidly when in the baby walker frame:
- Prevent access to stairs, steps, and uneven surfaces.
- Guard all fires, heating and cooking appliances.
- Remove hot liquids, electrical flexes and other potential hazards from reach.
- Prevent collisions with glass in doors, windows, and furniture.
- Do not use the baby walker frame if any components are broken or missing.
- This baby walker frame should be used only for short periods of time (E,G 20 min).
- This baby walker frame is intended to be used by children who can sit unaided, approximately from 6 months to 36 months. it is not intended for children weighing more than 12 KG.
- Do not use replacement parts other than those approved by the manufacturer or distributor.
- Use only on flat surfaces free of objects that could cause the walker to tip over.
- Do not use the walker if it is damaged or broken.
- Do not use until baby can sit up by itself.
- Clean (friction components) regularly to maintain stopping performance.
- To avoid burns, keep the child away from hot liquids, ranges, radiators, space heaters, fireplaces ETC.

## **WARNING - STAIR HAZARD**

Avoid serious injury or death block stairs/steps securely before using walker even when using parking brake (if supplied).

## **BATTERY SAFETY INFORMATION**

- Non-rechargeable batteries are not to be recharged.
- Different types of batteries or new and used batteries are not to be mixed.
- Exhausted batteries are to be removed from the toy.
- The supplied terminals are not to be short-circuited.
- Only batteries of the same type or equivalent type as recommended are to be used.
- Batteries are to be inserted with the correct polarity.
- Rechargeable batteries are to be removed from the toy before being charged.

## **CARE AND MAINTENANCE**

- To prolong the life of your nursery product, keep it clean and do not leave it in the direct sunlight for extended periods of time.
- Removable fabric covers and trims may be cleaned using warm water with household soap or a mild detergent, allow it to dry fully, preferably away from direct sunlight.
- Clean (friction components) regularly to maintain stopping performance.

## **HELPFUL HINTS**

Always check parts regularly for tightness of screws, nuts and other fasteners- tighten if required. To maintain the safety of your nursery product, seek prompt repairs for bent, torn, worn or broken parts.

## **ADVERTENCIA:**

Lea las instrucciones antes de uso y consérvelas para futura referencias. El niño puede ser lesionado si no sigue estas instrucciones.

- Nunca deje al niño desatendido, mantenga siempre niño a la vista mientras que utilice la andadera.
- El niño será capaz de llegar más lejos y avanzar rápidamente al utilizar la andadera.
- Impida el acceso a escaleras, escalones y desniveles.
- Evite el acceso a cualquier lumbre, calefacción y aparatos de cocina..
- Retire los líquidos calientes, aparatos/ enchufes eléctricos y otros peligros potenciales del alcance de su hijo.
- Evite colisiones con vidrios en puertas, ventanas y muebles.
- No use la andadera si le falta alguna pieza o está rota.
- Esta andadera debe ser utilizada por períodos cortos de tiempo (Ejemplo: no mas de 20 min).
- Esta andadera de bebé está diseñada para ser utilizada por niños que pueden sentarse sin ayuda, aproximadamente de 6 meses a 36 meses. No está diseñada para niños que pesen mas de 12 KG.
- No utilice piezas de reemplazo que no sean los aprobados por el fabricante o distribuidor.
- Utilice solamente en superficies planas libres de objetos ya que podrían causar que la andadera se vuelque.
- No utilice la andadera si está dañada o rota.
- No use la andadera hasta que el bebé puede sentarse por sí mismo.
- Limpie regularmente (componentes de fricción) para mantener el rendimiento del frenado.
- Para evitar quemaduras, mantenga al niño alejado de líquidos calientes, estufas, radiadores, calentones, chimeneas etc.

## **ADVERTENCIA - PELIGRO DE ESCALERA**

Evite graves lesiones o la muerte bloqueando escaleras/escalones antes de usar la andadera incluso cuando se utilice el freno (si fue incluido).

### **INFORMACION DE SEGURIDAD SOBRE PILAS**

- Las pilas no recargables no deben ser recargadas.
- No se deben de usar ni mezclarse diferentes tipos de baterías o baterías nuevas y usadas.
- Las baterías agotadas deben de ser retiradas del juguete.
- Las terminales suministradas no deben ser corto circuitada.
- Solo se pueden utilizar baterías del mismo tipo o su equivalente recomendado.
- Las baterías deben ser insertadas con la polaridad correcta.
- Baterías recargables deben retirarse del juguete antes de recargarse.

### **CUIDADO Y MANTENIMIENTO**

- Para prolongar la vida de este producto para bebés mantengalo siempre limpio y no dejarlo con la luz del sol directo durante largos períodos de tiempo.
- Telas extraíbles y adornos se pueden limpiar con agua tibia con jabón o detergente suave y dejar que se sequen completamente, preferiblemente lejos de la luz del sol directa.
- Limpie regularmente (componentes de fricción) para mantener el rendimiento del frenado.

### **CONSEJOS ÚTILES**

Asegurese siempre si es necesario apretar con regularidad las piezas como los tornillos, tuercas y otros cierres. Para mantener la seguridad de su producto para bebés, busque soluciones inmediatas si detecta piezas dobladas, rasgadas, desgastadas o rotas.

# PART INCLUDED/ PIEZAS INCLUIDAS

**IMPORTANT:** Please remove all parts from the package and identify them before assembly

**IMPORTANTE:** Por favor, elimine todas las piezas del empaque e identificarlas antes de ensamblar.

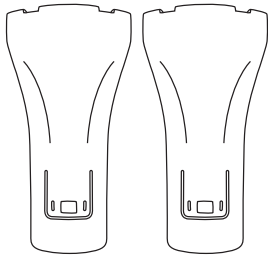

**1: REAR LEGS x 2**  
Piernas traseras x 2

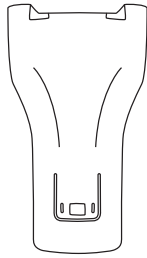

**2: FRONT LEG x 1**  
PATA DELANTERA x 1



**3: SCREWS x 6**  
EMPULGUERAS x6

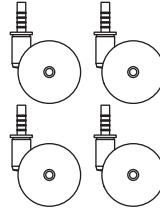

**4: WHEELS X 4**  
Llantas X 4

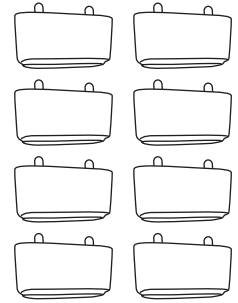

**5: Stair Stoppers X 8**  
Frenos de escalera X 8

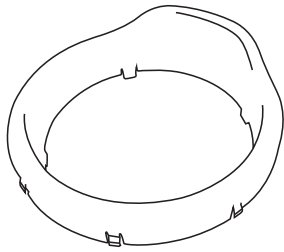

**6: Seat Frame x 1**  
Marco del asiento x 1

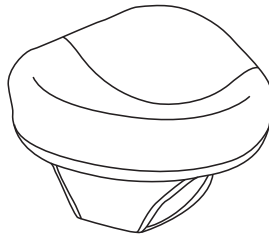

**7: Seat Unit x 1**  
Unidad de asiento x 1

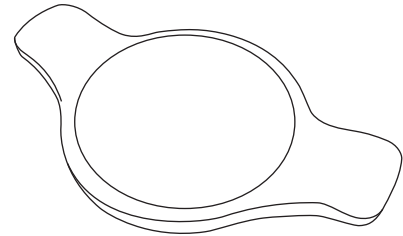

**8: Jumping Board x 1**  
Tablero de salto x 1

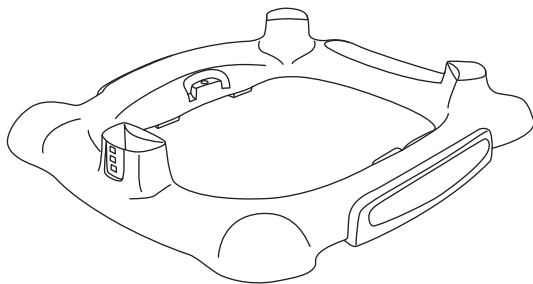

**9: Base x 1**  
Base x 1

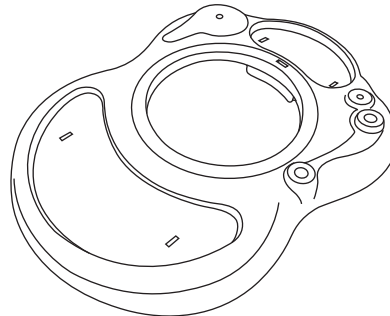

**10: Upper Tray x 1**  
Bandeja superior x 1

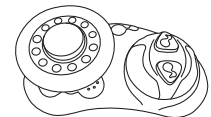

**11: Toy Tray x 1**  
Charola de Juguetes x 1

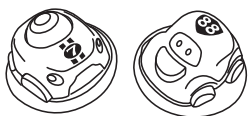

**12: Car Toys x 2**  
Juguetes de coches x 2

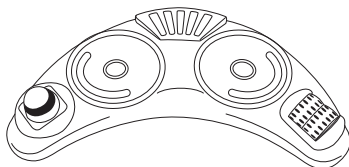

**13: Car Toy Tray x 1**  
Bandeja del juguete del coche x 1



**14: Toy Lollipop x 1**  
Juguete Lollipop x 1



**15: Toy Ice Cream x 1**  
Helado de Juguete x 1

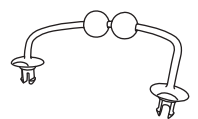

**16: Toy Arch x 1**  
Arco de juguete x 1

# ASSEMBLY INSTRUCTIONS

## A

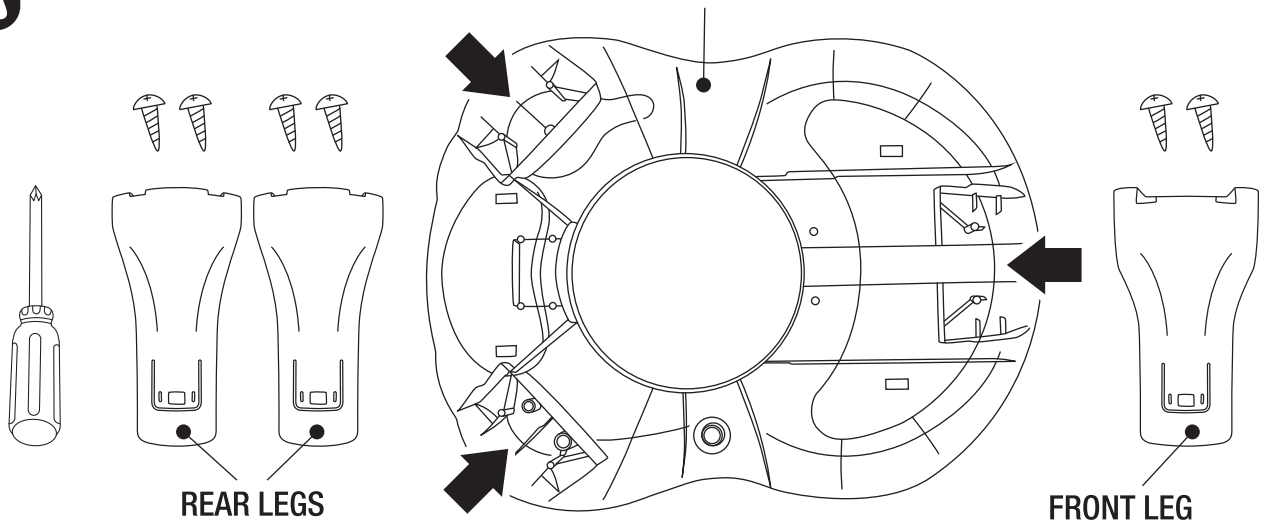

## B

**UPPER TRAY & BASE ASSEMBLY**  
AFTER FASTEN THE LEGS, INSERT 3 LEGS INTO BASE UNTIL HEAR "CLICK" SOUND.

PRESS THE BUTTON TO ADJUST 3 SECTION HEIGHT. USE YOUR THUMB TO PRESS THE BUTTON AND PRESS DOWN UNTIL A "CLICK" SOUND.

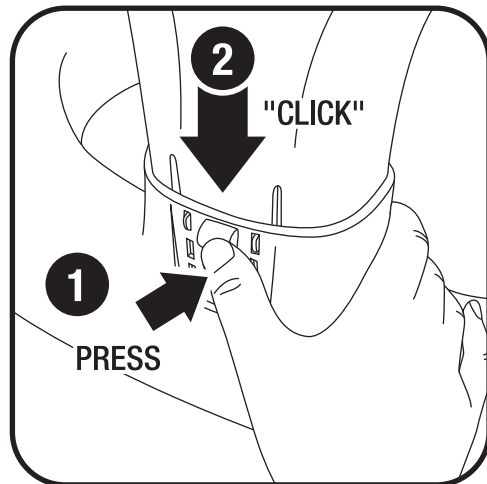
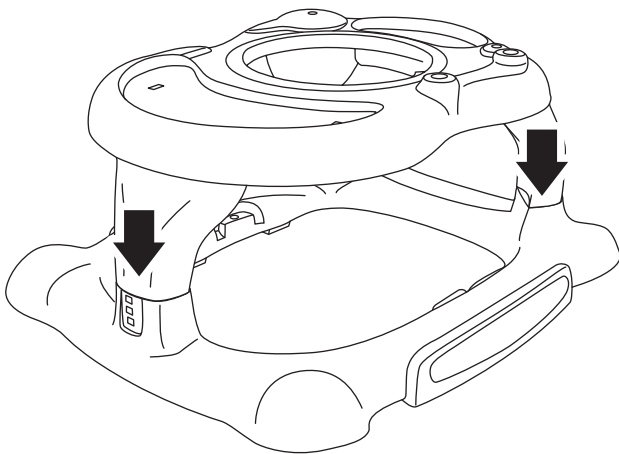

## C

**TO FIT UP THE STOPPERS & WHEELS**

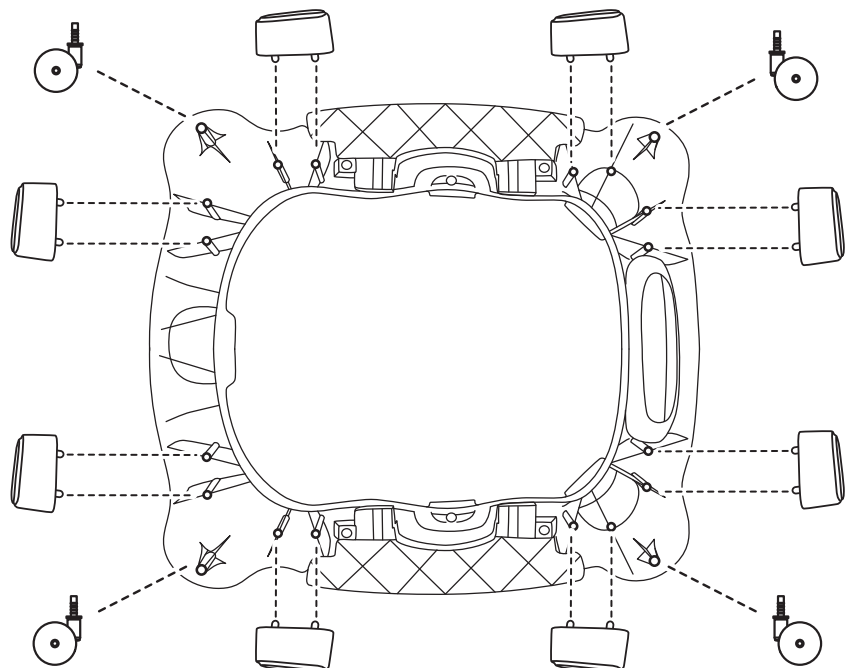
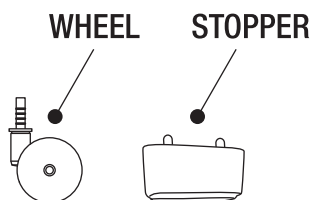

**NEVER USE THE  
BABY WALKER  
WITHOUT  
THE WHEELS.**

# ASSEMBLY INSTRUCTIONS

## D TOYS ASSEMBLY

ALIGN KEY ON TOY TO NOTCH IN SOCKETS.

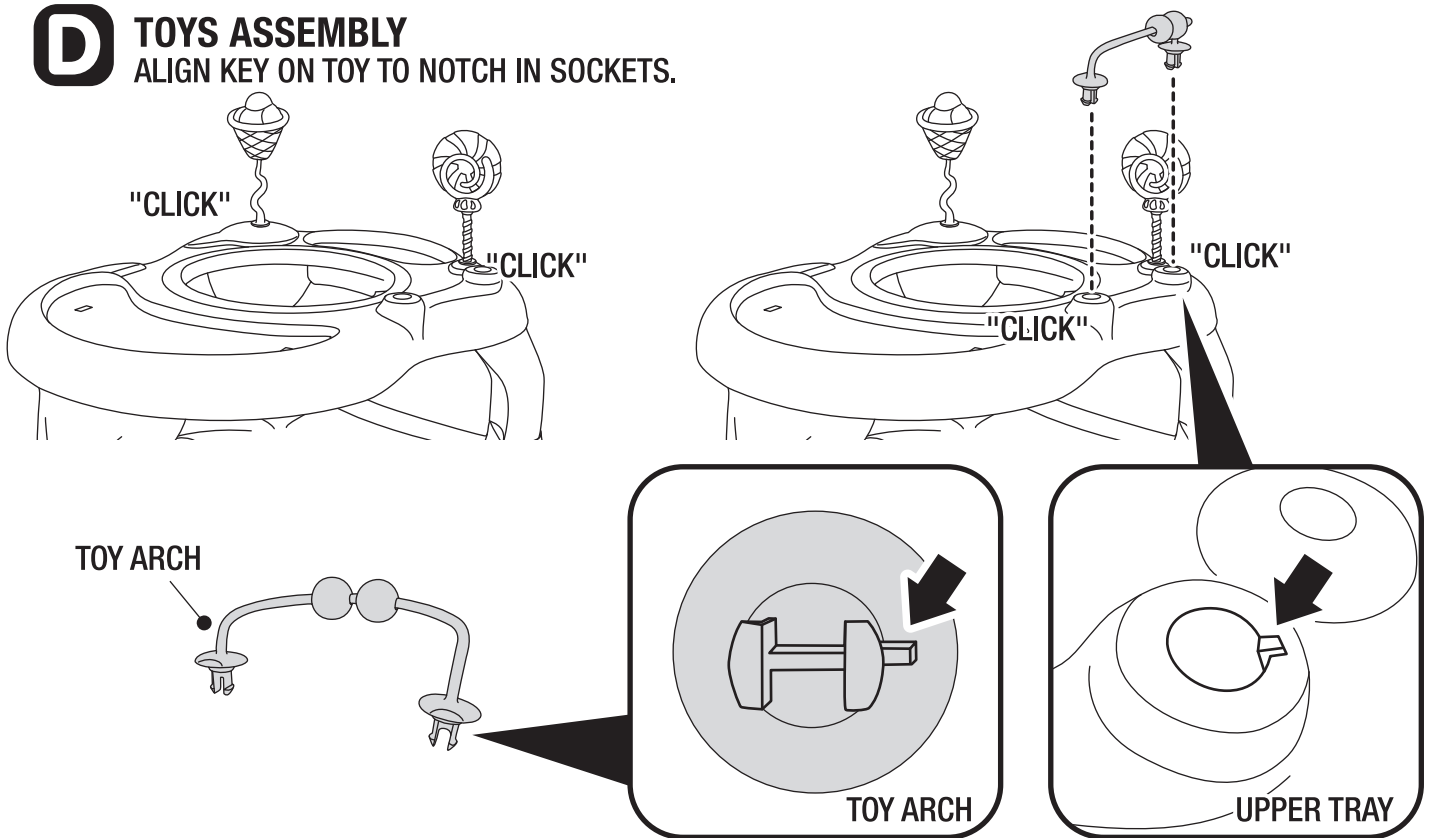

## E TOY TRAYS ASSEMBLY

• BATTERIES ARE NOT SUPPLIED  
**CAUTION! : DO NOT RECHARGE BATTERIES. WHEN INSERTING BATTERIES OR ACCUMULATORS, MAKE SURE THE POLARITY IS CORRECT. DO NOT MIX OLD AND NEW BATTERIES OR ACCUMULATORS. DO NOT MIX DIFFERENT KINDS OF BATTERY OR ACCUMULATOR. ONLY USE THE TYPES OF BATTERY OR ACCUMULATOR RECOMMENDED. REMOVE USED BATTERIES OR ACCUMULATORS FROM THE TOY TRAY WHEN NOT IN USE. DO NOT SHORT-CIRCUIT THE BATTERY OR ACCUMULATOR TERMINALS. ACCUMULATORS SHOULD BE REMOVED FROM THE TOY TRAY BEFORE CHARGING WHENEVER POSSIBLE. RECHARGING ACCUMULATORS SHOULD ALWAYS BE SUPERVISED BY AN ADULT.**

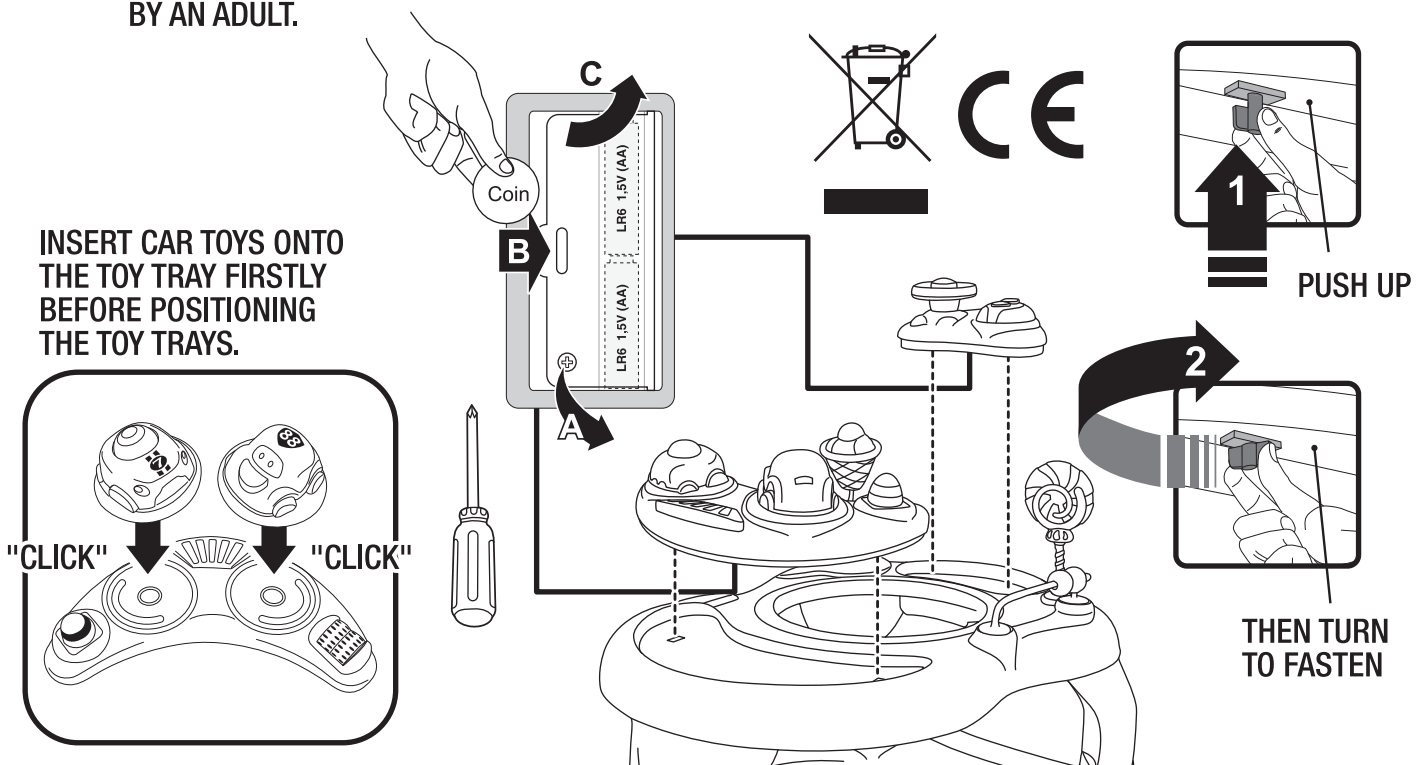

# ASSEMBLY INSTRUCTIONS

## F SEAT UNIT ASSEMBLY

FOLD THE SEAT UNIT TO COVER SEAT FRAME.

SEAT UNIT

SEAT FRAME

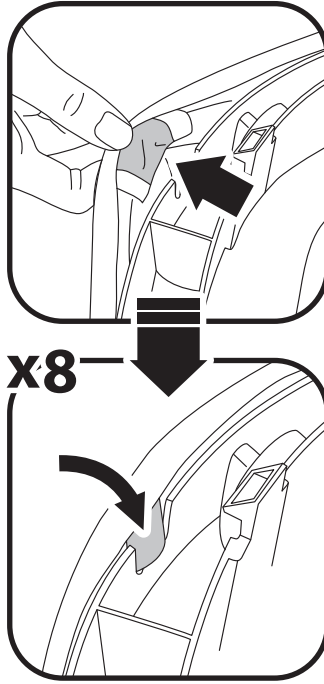
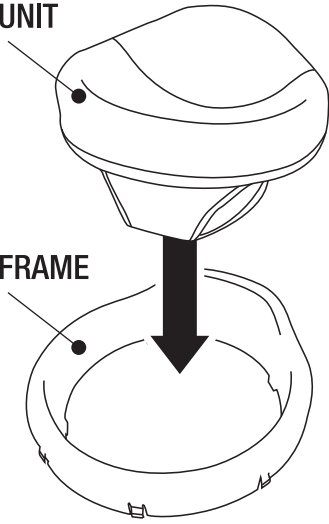

PUT SEAT FRAME ON UPPER TRAY, PRESS UNTIL HEAR "CLICK" SOUND.

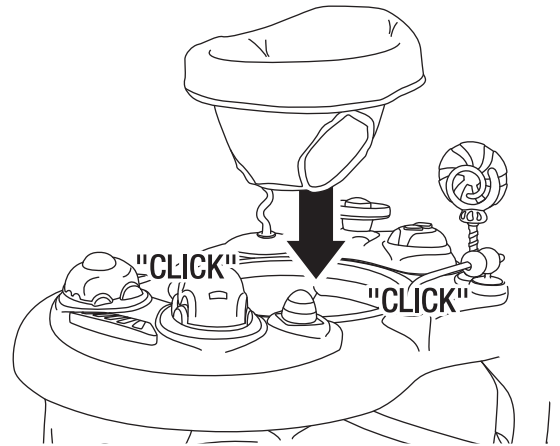

**ATTENTION:**  
CHILDREN CAN PLAY INSIDE THE  
ACTIVITY CENTRE ONLY WHEN  
JUMPING BOARD IS BEING  
INSTALLED INTO THE BASE.

## G JUMPING BOARD ASSEMBLY

MAKE SURE THE JUMPING BOARD  
FIT INTO POSITION PROPERLY  
WHEN USE AS ACTIVITY  
CENTRE AND ROCKER.

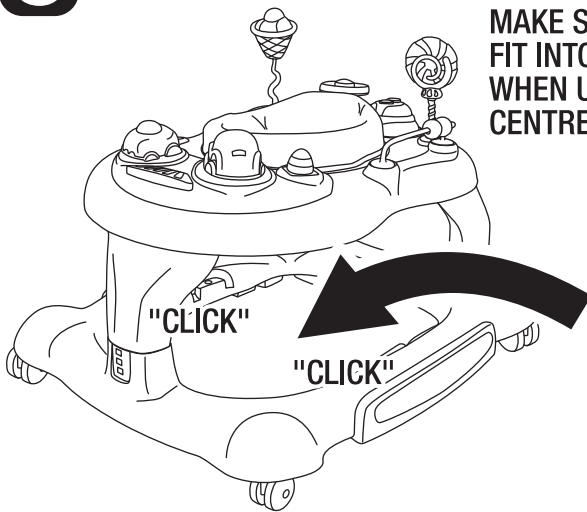

JUMPING BOARD

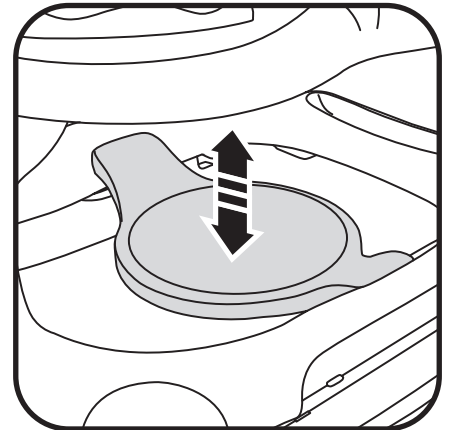
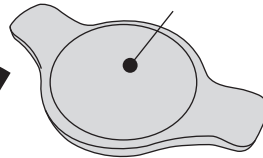

## H JUMPING BOARD STORAGE

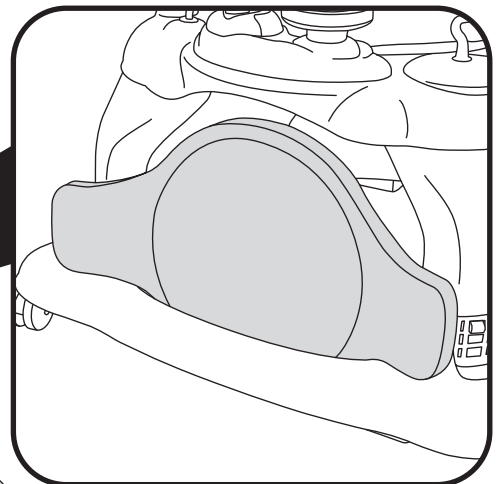
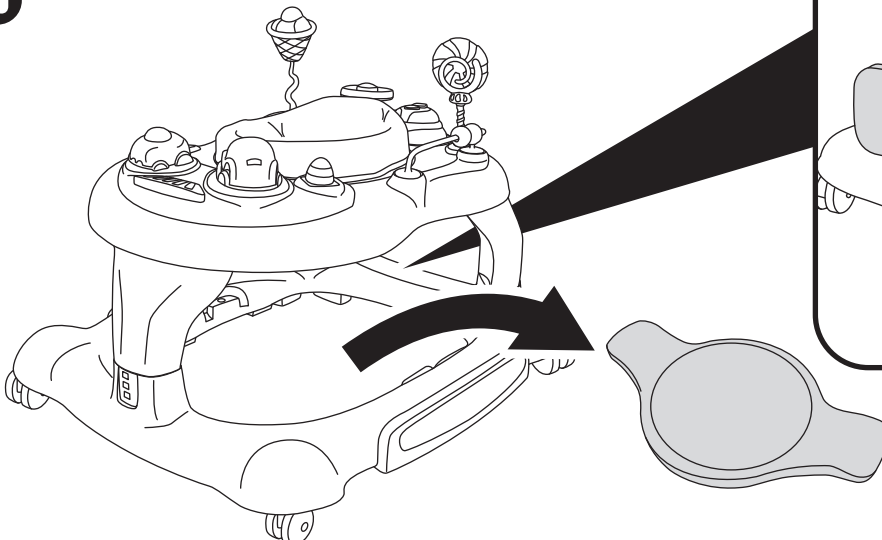



# ASSEMBLY INSTRUCTIONS

## I 360° ROTATION SEAT

PULL UP THE BUTTON TO RELEASE THE SEAT FRAME FROM FIXING POSITION.

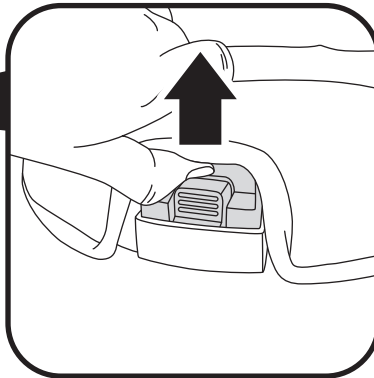
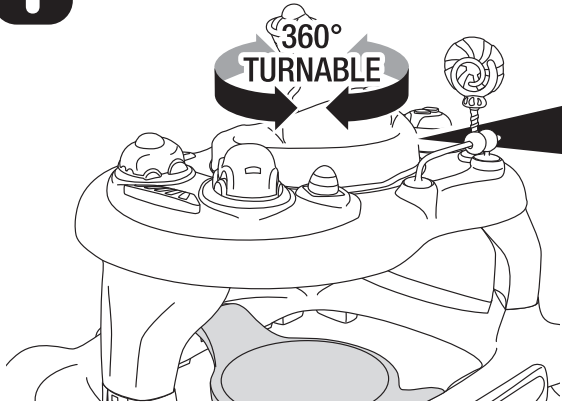

**CAUTION:  
JUMPING  
BOARD  
SHOULD BE  
IN USE.**

## J SEAT FRAME LOCK IN AUTOMATICALLY

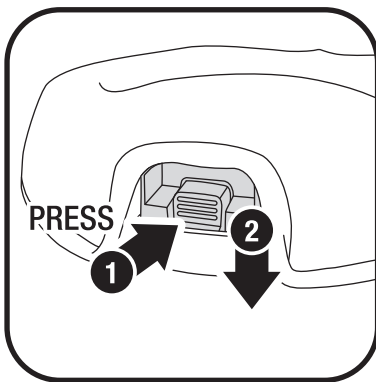

PRESS THE BUTTON AND TURN THE SEAT FRAME TO THE POSITION UNTIL HEARING "CLICK" SOUND.

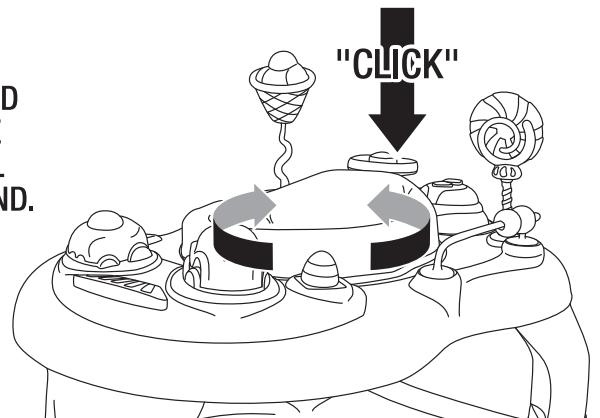

**CAUTION:  
THE SEAT FRAME MUST BE LOCK IN  
THE POSITION BEFORE USING AS A WALKER.**

## K ROCKER INSTALLATION

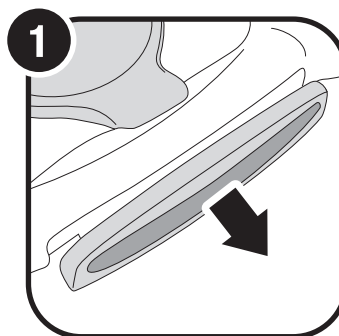
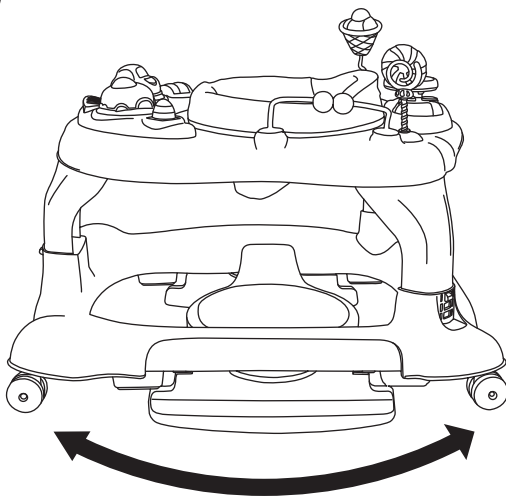

PULL OUT THE STAND FROM THE BASE.

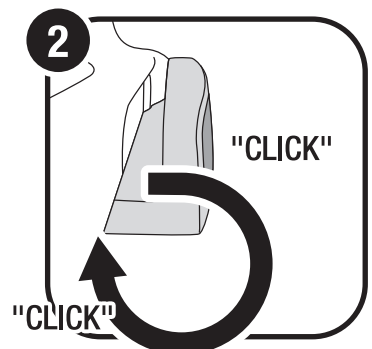

TURN THE STAND 90° UNTIL THE FRICTION PART FACING TO THE GROUND, THEN PUSH UP TO FIT IT.

**CAUTION:  
JUMPING BOARD  
SHOULD BE IN USE.**

# INSTRUCCIONES DE ENSAMBLAJE

**A**

Piernas general

La parte inferior de la bandeja superior

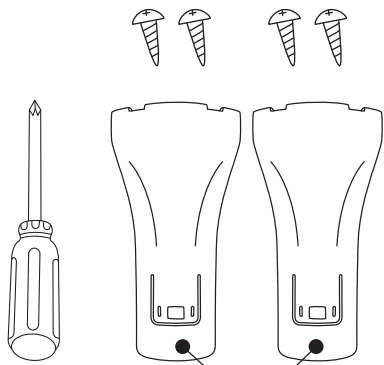

Patas traseras

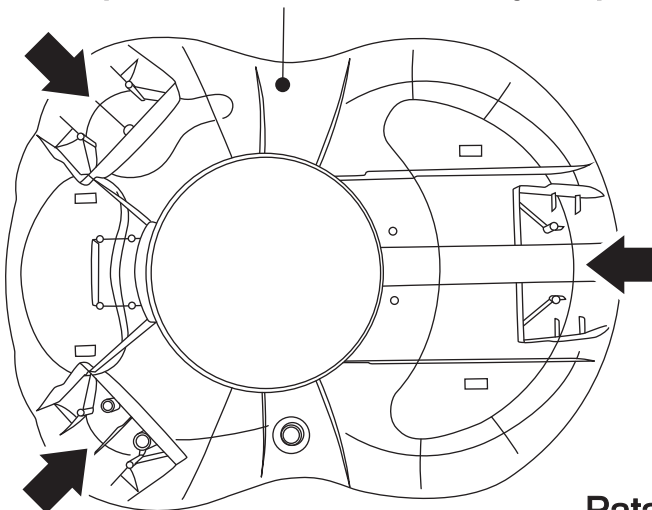

Patas delanteras

**B**

Bandeja superior y base general

Pulse el botón para ajustar la altura de la sección 3. Utilice el pulgar para pulsar el botón y presione hacia abajo hasta que un sonido de "click".

Después de sujetar las piernas, TE INSERTO 3 piernas en la base hasta que escuche un "click".

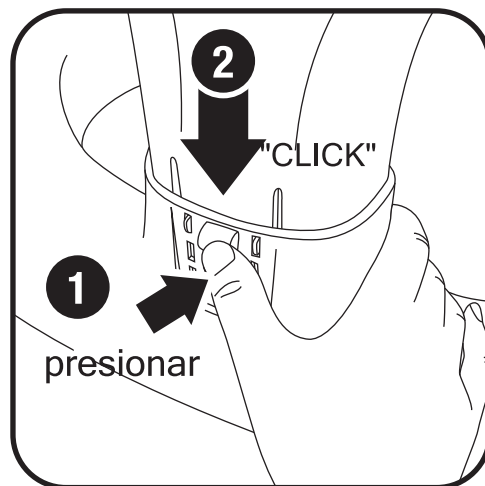
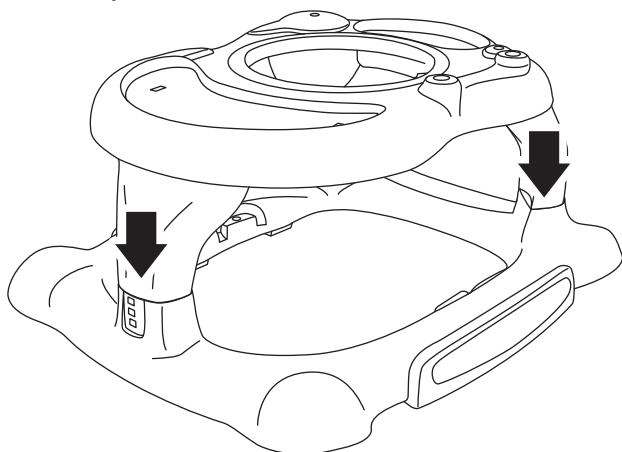

**C**

Para colocar los tapones y las ruedas

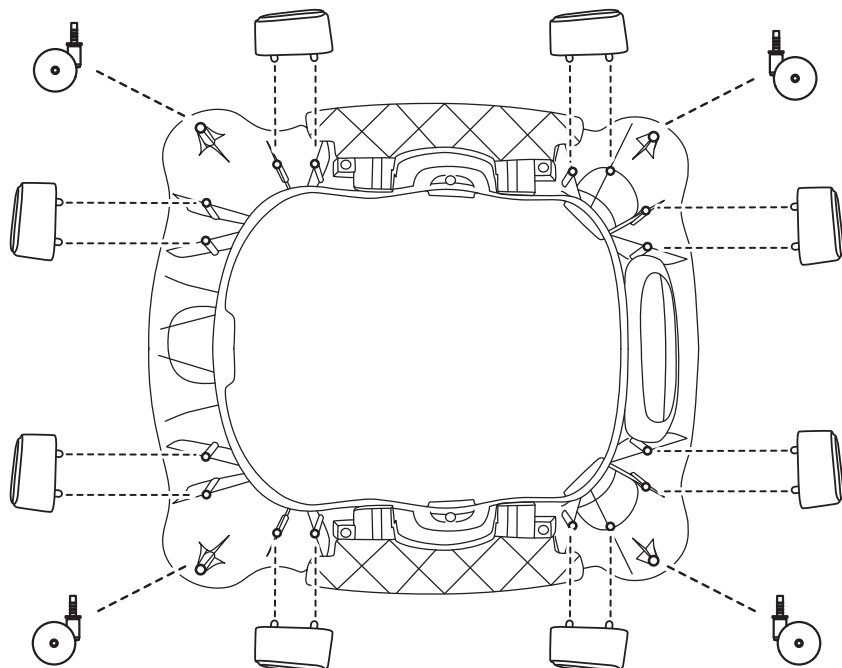
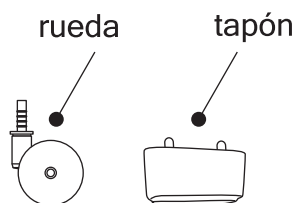

**Nunca use el andador sin ruedas.**

# INSTRUCCIONES DE ENSAMBLAJE

- D** **Conjunto de juguetes**  
Alinee la llave de juguete para muesca en los zócalos.

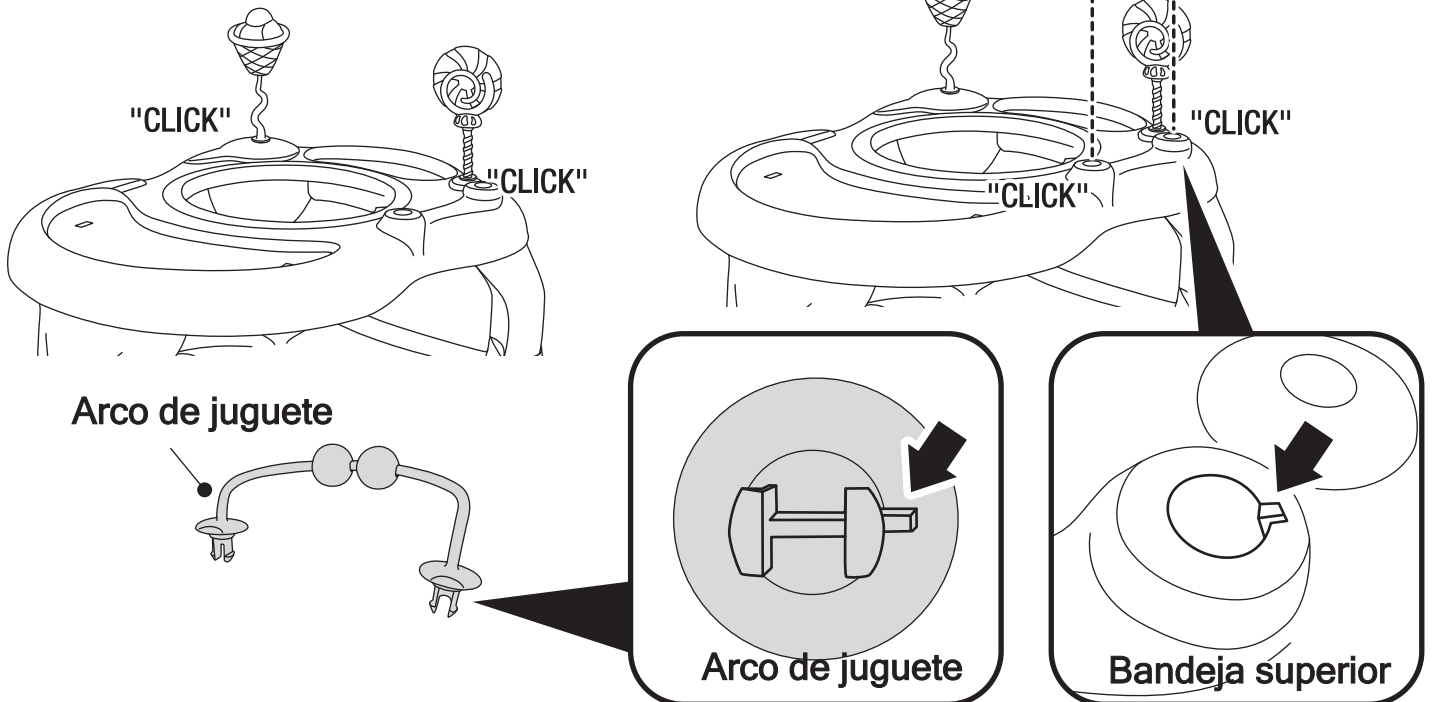

- E** **Conjunto de bandejas de juguete**

Las pilas no se suministran

Precaución: No recargar las baterías. Cuando INSERTIG baterías o acumuladores, asegúrese de que la polaridad sea la correcta.

No mezcle pilas viejas y nuevas o acumuladores. No mezcle diferentes tipos de batería o acumulador.

Utilice sólo los tipos de pila o acumulador recomendada. Retire las pilas usadas o acumuladores de la bandeja de juguete cuando no está en uso. No cortocircuite la batería o acumulador terminales. Los acumuladores deben ser retirados de la bandeja del juguete antes de cargarlo siempre que sea posible. Recarga de acumuladores siempre debe ser supervisado por un adulto.

Inserte el coche de juguete en primer lugar antes de colocar las bandejas de juguete.

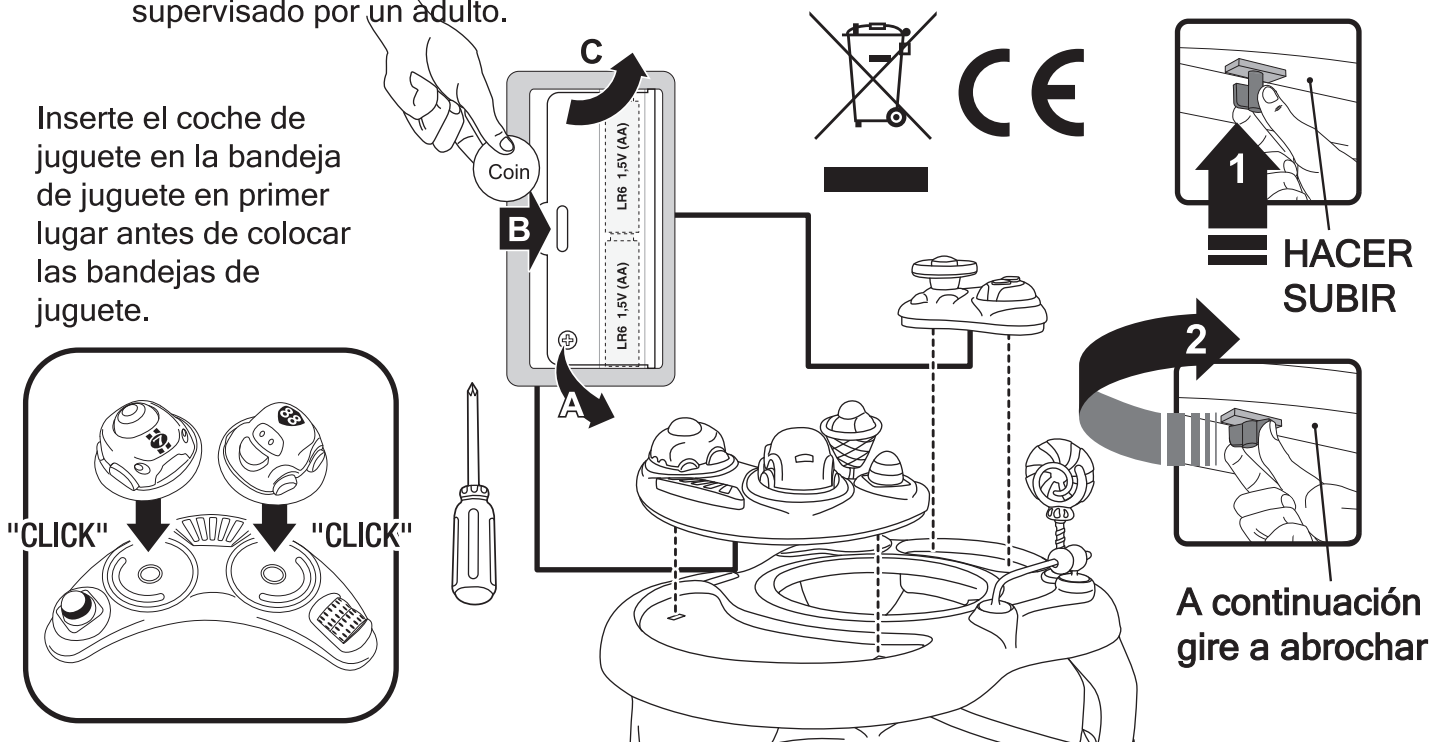

# INSTRUCCIONES DE ENSAMBLAJE

**F** Unidad de asiento  
Plegar la unidad DEL  
ASIENTO PARA  
CUBRIR EL MARCO.

Unidad de asiento

Bastidor de asiento

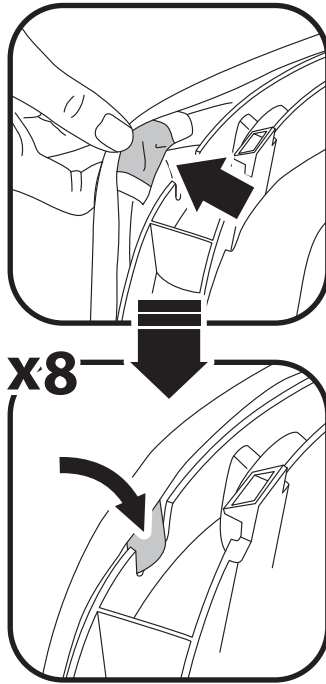
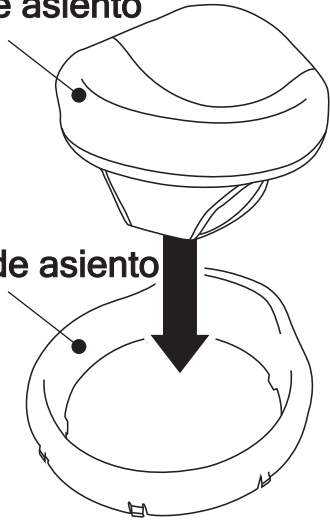

Coloque el bastidor del asiento en la bandeja superior, pulse hasta que escuche un "click".

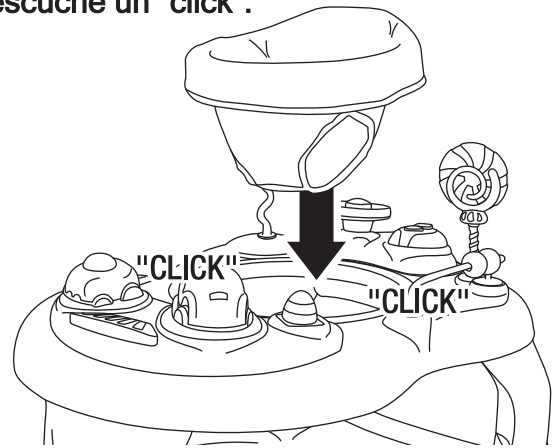

Atención: Los niños pueden jugar en el interior del centro de actividad sólo cuando JUMPING BOARD SE INSTALA EN LA BASE.

**G** Conjunto de placa de salto

Asegúrese de que el salto de la junta encaja en la posición correctamente cuando se utilice como centro de actividad y balancín.

TABLERO DE SALTO

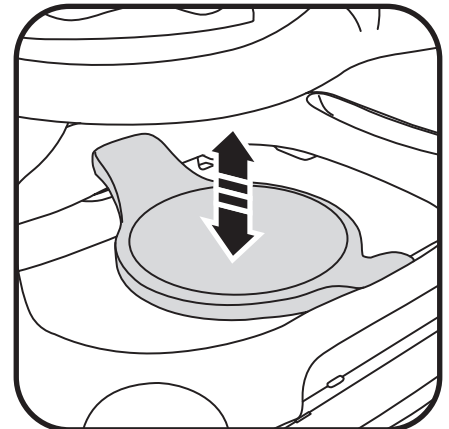
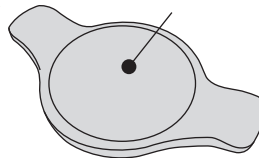
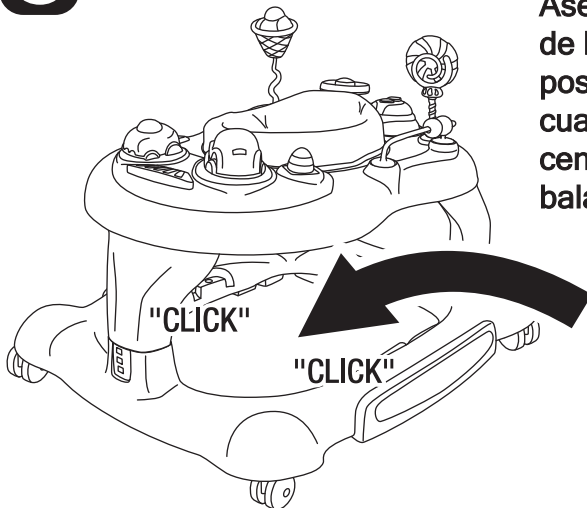

**H** TABLERO DE SALTO DE ALMACENAMIENTO

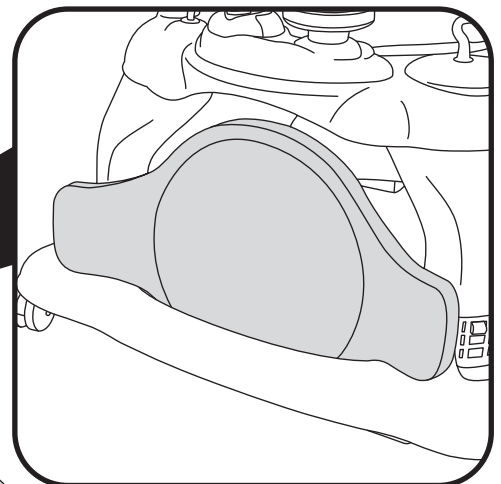
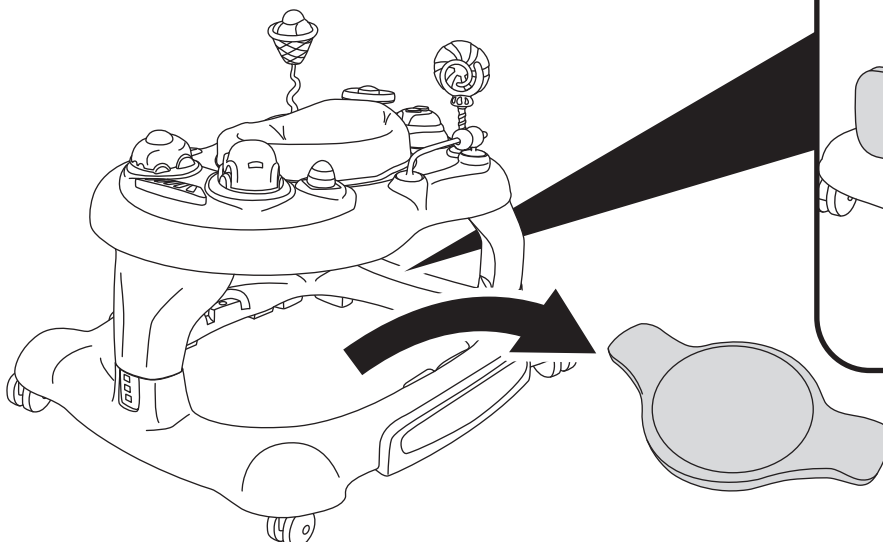

# INSTRUCCIONES DE ENSAMBLAJE

## I 360° Asiento de rotación

Tire hacia arriba el botón para soltar el asiento desde la posición de fijación.

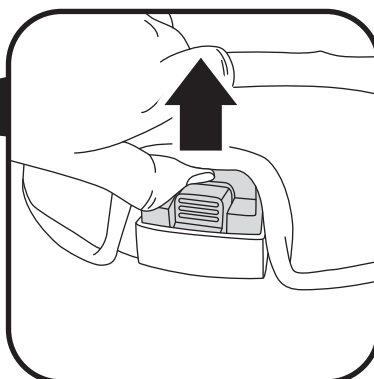
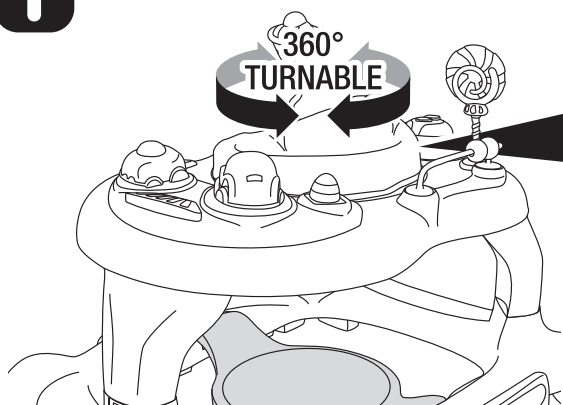

**Precaución:**  
saltando junta  
debería estar  
en uso.

## J Bloqueo de bastidor de asiento es automática

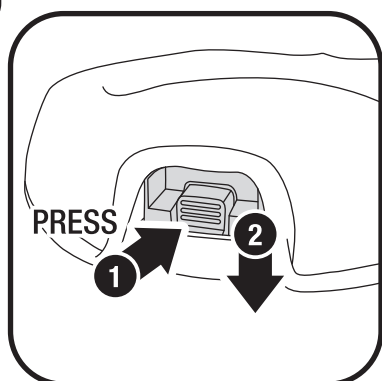

Pulse el botón y girar el bastidor del asiento a la posición hasta escuchar el "clic" de sonido.

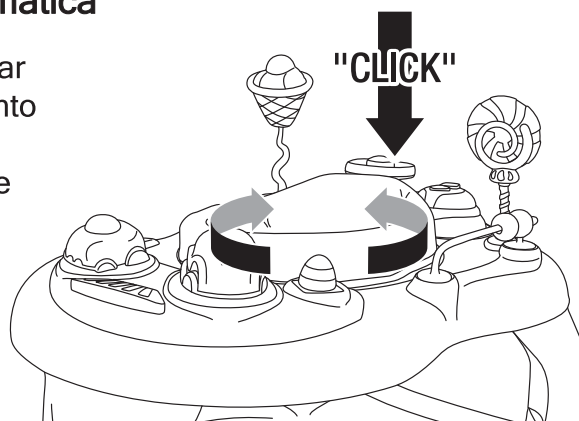

**Precaución:** El bastidor del asiento debe estar bloqueado en la posición antes de usarla como un andador.

## K Instalación de balancín

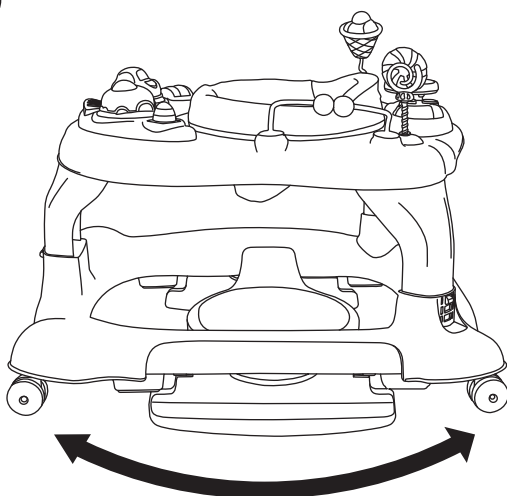

**Precaución:** saltando junta  
debería estar  
en uso.

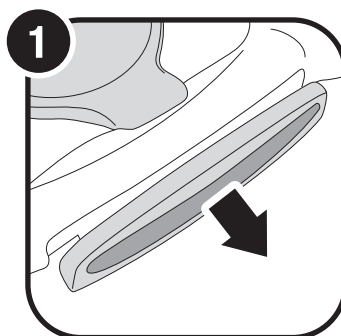

Extraiga el soporte de la base.

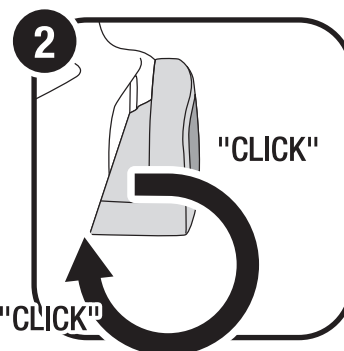

Gire la base 90° HASTA LA FRICCIÓN PARTE MIRANDO AL SUELO, a continuación, presione hacia arriba para ajustarla.

# STORKCRAFT LIMITED WARRANTY

## STORAGE AND CARE

Wipe all parts with a dampened cloth. Do not use abrasives.

## LIMITED ONE YEAR WARRANTY

This one (1) year Limited Warranty ("Warranty") is a voluntary manufacturer's warranty. This Warranty supplies consumers with rights separate to those rights provided by applicable consumer law, including, but not limited to those applicable consumer laws relating to non-conforming goods. Accordingly, this Warranty shall not, in any way, limit, suspend, enlarge, nor restrict any rights provided by applicable law to any consumer. Notwithstanding any other terms, or conditions in this Warranty, all claims made under this Warranty shall be governed by the terms and conditions set forth in this Warranty document.

NOTE THAT BY USING YOUR STORKCRAFT PRODUCT YOU ARE AGREEING TO BE BOUND BY THE TERMS AND CONDITIONS OF THIS WARRANTY. IF YOU DO NOT AGREE WITH THE TERMS OF THIS WARRANTY, THEN DO NOT USE THIS STORKCRAFT PRODUCT AND CONTACT STORKCRAFT'S CUSTOMER CARE DEPARTMENT.

### I. WARRANTY LIMITATIONS AND TIME PERIOD:

Storkcraft Manufacturing Inc. warrants this product against defects in the materials and workmanship of the same, when used normally by consumer pursuant to Storkcraft's Guidelines (as defined), for a period of one (1) year from the date of the original retail purchase (such to be the "Warranty Period"). Storkcraft's Guidelines include, but are not limited to product technical specifications, product or user manuals, product service announcements and communications (printed or circulated). Prior to any consumer receiving any benefits under this Warranty, Storkcraft and/or its agents may: (a) demand the production of proof of purchase by the consumer; (b) require consumer to follow additional instructions or procedures to obtain benefits under this Warranty; and/or (c) require consumer to answer questions or verify product information (including, but not limited to requests for photographs).

### II. WARRANTY SERVICE:

Storkcraft will replace parts or products, at its sole option, from any defective product. Service under this Warranty shall be rendered in the manner deemed appropriate by Storkcraft in its own judgment, and Storkcraft may, at its sole discretion, require consumer to mail or ship items or products. Storkcraft may supply consumer with parts or hardware for consumer's own/do-it-yourself ("DIY") installation. DIY parts and hardware will only be shipped within the Continental United States or Canada, pursuant to all applicable laws and regulations. Customers outside of these areas may be subject to additional shipping charges. Storkcraft shall not be responsible for labor or other costs incurred by consumer in connection with DIY installations. Notwithstanding the foregoing, Storkcraft reserves the right to: (a)

change the method by which Storkcraft will accept consumer repair or replacement requests under this Warranty; (b) limit, modify, restrict, or enlarge consumer rights based on applicable law; (c) charge shipping, handling, or other charges in connection with supplied parts or hardware; and/or (d) require the return of defective products, parts, or hardware. Storkcraft may replace any parts or hardware with similar and/or equal quality parts or hardware.

### III. LIMITATIONS ON LIABILITY:

Except as provided for in this Warranty, and only to the maximum extent permitted by applicable law, Storkcraft shall not be responsible for direct, special, incidental, or consequential damages that may result from, or which flow from, any breach of warranty or condition, and/or that may be asserted using any legal theory. This Warranty is specifically disclaimed to second-hand purchasers of any products. This Warranty shall further not apply in instances of product abuse, product misuse, product neglect, commercial use of such products, or due to accidental damage and/or natural forces. The foregoing limitations shall be modified or removed in any state, country, or province that does not permit such limitations (and only to the minimum extent that such are prohibited by law).

### IV. GENERAL TERMS:

If any term or condition of this Warranty is deemed to be illegal or unenforceable, then the legality and enforceability of the other terms and conditions of this Warranty shall be unaffected. No agent, employee, reseller, nor other individual or company shall be permitted without specific written authorization to modify or otherwise change this Warranty. This Warranty shall be construed and governed by the laws of the country, state, or province where the subject purchase of the product occurred.

### V. PROCEDURE FOR OBTAINING WARRANTY SERVICE:

Consumer may obtain Warranty Service by contacting Storkcraft's Customer Care department through the channels listed below.

**Storkcraft Website:** [www.storkcraftdirect.com](http://www.storkcraftdirect.com)

**Email:** [customer care@storkcraft.com](mailto:customer care@storkcraft.com)

**Phone Toll Free:** 1-877-274-0277

**Hours of Operation:** 6:30 am - 4:00 pm PST / 9:30 am - 7:00 pm EST  
- Mon to Fri

**Distributed by**

Storkcraft Manufacturing Inc. 3993 Howard Hughes Parkway, Unit# 250 Las Vegas, NV, USA. 89169

# GARANTIA LIMITADA STORKCRAFT

## ALMACENAMIENTO Y CUIDADO

Para limpiar utilizar un paño húmedo. Nunca utilice productos abrasivos.

## UN AÑO DE GARANTÍA LIMITADA

Esta garantía limitada de un (1) año ("Garantía") es una garantía voluntaria del fabricante. Esta garantía proporciona a los consumidores derechos separados, a los derechos otorgados por la legislación aplicable a la ley del consumidor, incluyendo, pero no limitado a las leyes del consumidor aplicables que estén relacionadas a los productos no conformes. En consecuencia, esta garantía no deberá, en modo alguno, limitar, suspender, ampliar ni restringir cualquiera de los derechos previstos por la legislación vigente para cualquier consumidor. Sin perjuicio de otros términos o condiciones de esta garantía, todas las reclamaciones hechas bajo esta garantía se regirán por los términos y condiciones estipulados en este documento.

TENGA EN CUENTA QUE UTILIZANDO SU PRODUCTO STORKCRAFT USTED ACEPTA QUEDAR OBLIGADO POR LOS TERMINOS Y CONDICIONES DE ESTA GARANTIA. SI USTED NO ESTÁ DE ACUERDO CON LOS TÉRMINOS DE ESTA GARANTÍA, NO UTILICE ESTE PRODUCTO STORKCRAFT Y PÓNGASE EN CONTACTO CON EL DEPARTAMENTO DE ATENCIÓN AL CLIENTE.

## I. LIMITACIONES DE LA GARANTÍA Y PERIODO DE TIEMPO:

Storkcraft Manufacturing Inc. garantiza este producto contra defectos en los materiales y la mano de obra de la misma, cuando usado normalmente por los consumidores conforme a las directrices de Storkcraft (definidos), por un período de un (1) año desde la fecha original de compra (Tal Será "Período de garantía"). Las directrices de Storkcraft incluyen, pero no están limitados a las especificaciones técnicas del producto, Manuales de usuario o producto, anuncios y comunicaciones (impreso o distribuido). Antes de que cualquier consumidor reciba beneficios bajo esta garantía, Storkcraft y/o sus agentes podrán : a) exigir la presentación de la prueba de compra por parte del consumidor ; b) exigir al consumidor seguir instrucciones o procedimientos adicionales para obtener beneficios bajo esta garantía ; y/o (c) Requerir al consumidor responder preguntas o verificar la información del producto (incluyendo, pero no limitado a las peticiones de fotografías).

## II. SERVICIO DE GARANTIA:

Storkcraft reemplazará las piezas, de cualquier producto defectuoso, a su discreción. El servicio bajo esta garantía será prestado de la manera que Storkcraft considere adecuada en su propio juicio y Storkcraft puede, a su discreción, requerir al consumidor enviar correos electrónicos o enviar artículos y/o

productos. Storkcraft puede suministrar al consumidor con piezas para que el propio consumidor las instale. Las piezas sólo serán enviadas dentro de los Estados Unidos Continentales o Canadá, de acuerdo con todas las leyes y regulaciones aplicables. Los clientes fuera de estas áreas pueden estar sujetos a cargos adicionales de envío. Storkcraft no será responsable de la mano de obra u otros gastos incurridos por los consumidores en relación con las instalaciones de las piezas. No obstante lo anterior, Storkcraft se reserva el derecho a : (a) modificar el método mediante el cual Storkcraft aceptará solicitudes de reparación o sustitución de consumo bajo esta garantía; b) limitar, modificar, restringir o ampliar los derechos de los consumidores basándose en la ley aplicable; c) los gastos de manipulación, envío de carga u otros cargos en relación con las piezas suministradas; y/o (d) requerir la devolución de las Piezas o productos defectuosos. Storkcraft podría sustituir piezas con otras de similar y/o igual calidad.

## III. LIMITACIONES DE RESPONSABILIDAD:

Salvo en los casos previstos en esta garantía, y sólo en la máxima medida permitida por la ley aplicable, Storkcraft no será responsable de daños directos, especiales, incidentales o consecuentes que puedan resultar de, o que se derivan de, cualquier incumplimiento de la garantía o condición, y/o que puede ser reclamada mediante cualquier teoría legal. Esta garantía queda expresamente excluida a compradores de segunda mano de cualquiera de los productos. Esta garantía no se aplicará en casos de abuso, uso negligente, malhuso y/o uso comercial de dichos productos, o debido a daños accidentales y/o fuerzas naturales. Las limitaciones anteriores deberán ser modificadas o retiradas en cualquier estado, país o provincia que no permite tales limitaciones (y únicamente en la mínima medida que tales estén prohibidas por la ley).

## IV. TERMINOS GENERALES:

Si cualquier término o condición de esta garantía se considera ilegal o inaplicable, entonces la legalidad y aplicabilidad de los demás términos y condiciones de esta garantía no se verán afectados. Ningún agente, empleado, distribuidor, ni otra persona o empresa, será permitida sin autorización específica por escrito, a modificar o cambiar esta garantía. Esta garantía será interpretada y se regirá por las leyes del país, estado o provincia donde se produjo la compra del producto.

## V. PROCEDIMIENTO PARA LA OBTENCIÓN DEL SERVICIO DE GARANTÍA:

El consumidor puede obtener el servicio de garantía contactando al departamento de Atención al cliente de Storkcraft a través de los canales indicados a continuación.

**Storkcraft sitio web:** [www.storkcraftdirect.com](http://www.storkcraftdirect.com)

**Correo electrónico:** [customercare@storkcraft.com](mailto:customercare@storkcraft.com)

**Teléfono (Línea gratuita):** 1-877-274-0277

**Horario:** 6:30 am – 4:00 pm PST / 9:30 am – 7:00 pm EST, de lunes a viernes

Distributed by

Storkcraft Manufacturing Inc. 3993 Howard Hughes Parkway,  
Unit# 250 Las Vegas, NV, USA. 89169