



Simple Fold Adjustable High Chair / Silla Alta

HC270 User Guide/Guía del Usuario

Weight: up to 50 lb (22.7 kg).
Stop using recline positions when child can sit up unassisted or is 20 lb (9.1 kg). For children who can sit up unassisted, up to 50 lbs (22.7 kg).

- Adult assembly required.
- **READ** all instructions before assembly and use of high chair.
- **KEEP** instructions for future use.
- Discontinue use if damaged, broken or if parts are missing.

Peso: hasta 22,7 kg (50 libras).
Deje de usar las posiciones de reclinado cuando el niño pueda sentarse sin ayuda o pese 9,1 kg (20 libras). Para niños que pueden sentarse sin ayuda, hasta 22,7 kg (50 libras).

- El armado debe ser realizado por un adulto.
- **LEA** todas las instrucciones antes de armar y usar la silla alta.
- **GUARDE** instrucciones para su uso futuro.
- Descontinúe el uso si hay partes dañadas o rotas o falta alguna pieza.

⚠ WARNING:

FALL HAZARD: Children have suffered **severe** head injuries including skull fractures when falling from high chairs. Falls can happen suddenly if child is not restrained properly.

- **ALWAYS** use restraints, and adjust to fit snugly.
- Stay near and watch child during use.
- Tray is not designed to hold the child in the chair.
- **DO NOT** lift or move high chair with child in it.
- **NEVER** use near stairs.
- **DO NOT** adjust seat position with child in it.
- **DO NOT** allow child to sleep in product.
- **NEVER USE** high chair in reclined positions when child is able to sit upright unassisted or weighs more than 20 lb (9.1 kg).
- **ALWAYS** keep fingers away from moving parts, when folding or unfolding to prevent finger entrapment.

⚠ ADVERTENCIA:

PELIGRO DE CAÍDA: Algunos niños han sufrido lesiones **graves** en la cabeza, incluso fracturas de cráneo, al caer de las sillas altas. Las caídas pueden producirse repentinamente si el niño no está sujetado adecuadamente.

- **SIEMPRE** use las correas de retención y ajústelas para que queden firmes.
- Permanezca cerca y observe al niño mientras se utiliza la silla.
- La bandeja no ha sido diseñada para sostener al niño en la silla.
- **NO** levante o mueva la silla alta cuando el niño esté en ella.
- **NUNCA** usar cerca de escaleras.
- **NO** ajuste la posición del asiento cuando el niño esté sentado.
- **NO** permita que el niño quede allí dormido.
- **NUNCA USE** la silla alta en las posiciones de reclinado cuando el niño pueda sentarse solo o pese más de 9,1 kg (20 libras).
- **SIEMPRE** mantenga los dedos alejados de las piezas movibles, al plegar, desplegar o ajustar la carriola, con el fin de evitar que se atrapen los dedos.

Parts List

Lista de piezas

- A** Seat assembly
- B** Footrest
- C** Seat pad
- D** Restraint belt
- E** Front lower leg assembly
- F** Rear lower leg assembly with wheels
- G** Tray

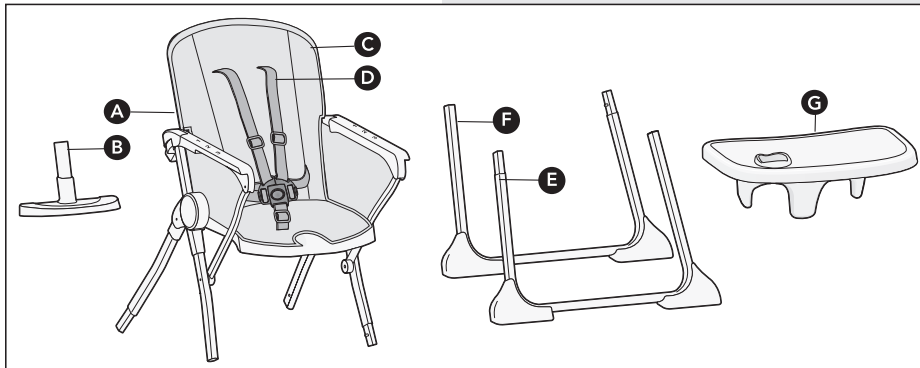

- A** Conjunto del asiento
- B** Apoyapiés
- C** Almohadilla del asiento
- D** Cinturón de retención
- E** Conjunto de patas delanteras inferiores
- F** Conjunto de patas inferiores traseras con ruedas
- G** Charola

Keep These Instructions For Future Use

Guarde estas instrucciones para su uso futuro

Read all instructions before assembly and use of high chair.

- Remove all contents from packaging and discard box and/or poly bags.
- Lay out and identify all parts.
- Please do not return this product to the place of purchase. To address any issues, please visit us at www.coscokids.com to chat with us there, text us at (812) 652-2525 or call Consumer Care at (800) 544-1108. To help you, we would need the model number (HC270) and the manufacture date (located on back of seat).

Before Assembly: Wipe down tray with a soft cloth and warm soapy water.

Antes de armar y usar la silla alta, lea detenidamente todas las instrucciones.

- Retire todo el contenido del embalaje y deseche la caja y/o las bolsas de polietileno.
- Despliegue e identifique todas las piezas.
- Por favor no devuelva este producto al lugar donde lo compró. Para abordar cualquier problema, visítenos en www.coscokids.com o chatee con nosotros para sacarse dudas, enviarnos un mensaje al (812) 652-2525 o llamar al Servicio de Atención al Cliente al (800) 544-1108. Para ayudarlo, necesitaremos el número de modelo (HC270) y la fecha de fabricación (que se encuentran en la parte posterior del cesto asiento).

Antes de armar: Limpie la charola con un paño suave y agua jabonosa tibia.

1 Unfold:

Grasp top and bottom of seat. Push apart until frame clicks (**Figure 1**). Set the seat assembly on its side (**Figure 1a**).

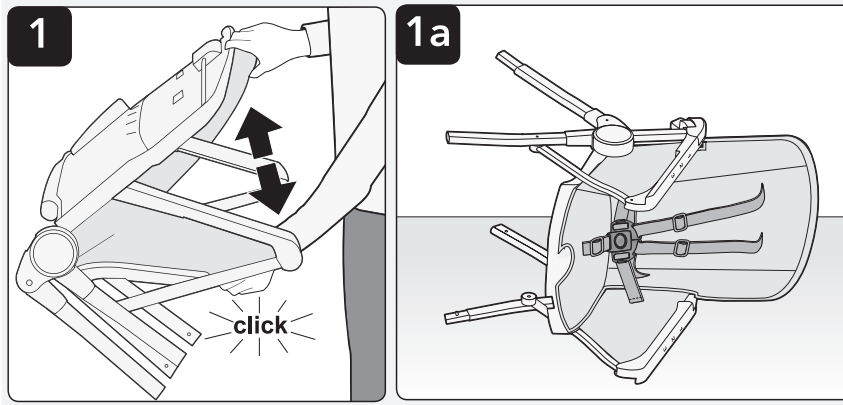

1 Despliegue:

Tome el respaldo y el asiento de la silla. Empuje para separarlos hasta escuchar un clic (**Figura 1**). Coloque la silla recostada sobre un lado (**Figura 1a**).

2 Lower Legs:

NOTE: Rear lower legs have wheels.

Align lower legs to upper legs so that male and female align. Insert legs until each pin "clicks" and pins protrude through holes (**Figure 2**). Repeat for other lower leg assembly.

TIP: Squeeze pins while sliding legs in.

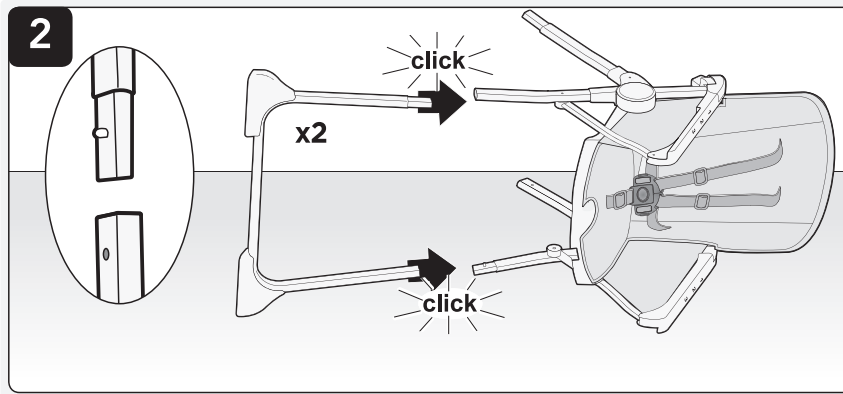

2 Patas inferiores:

NOTA: Las patas inferiores traseras tienen ruedas.

Alinee las patas inferiores con las patas de arriba para que los machos y las hembras coincidan. Coloque las patas hasta escuchar un "clic" y las clavijas se asomen por el orificio (**Figura 2**). Repita con el otro conjunto de patas.

CONSEJO: presione las clavijas al mismo tiempo que desliza las patas hacia adentro.

3 Footrest:

Slide footrest into under side of seat until pin "clicks" and pin protrudes through hole (**Figure 3**).

TIP: Squeeze pin while sliding footrest in.

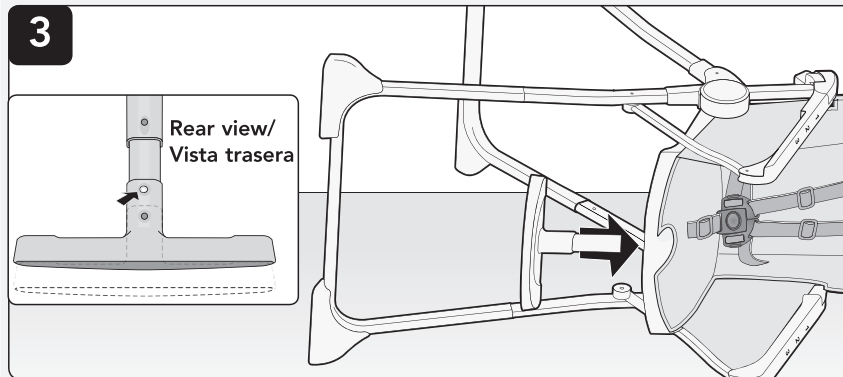

3 Apoyapiés:

Deslice el apoyapiés por debajo del borde del asiento hasta escuchar un "clic" y las clavijas se asomen por el orificio (**Figura 3**).

CONSEJO: presione la clavija al mismo tiempo que desliza el apoyapiés hacia adentro.

4 Tray:

Press side handles under tray and slide tray onto arm rests (**Figure 4**).

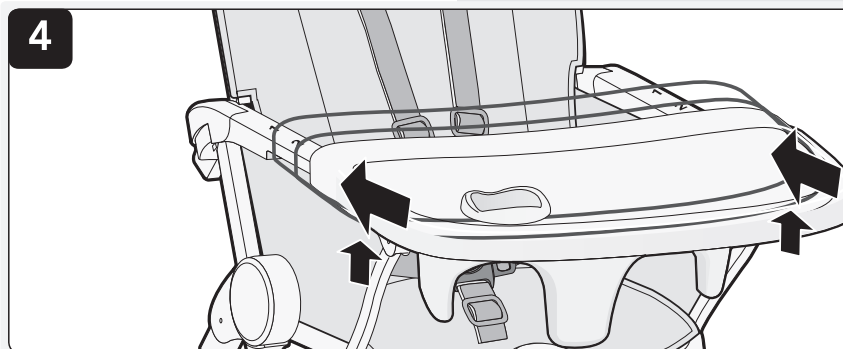

4 Charola:

Presione las manijas laterales ubicadas debajo de la charola y deslice la charola sobre los apoyabrazos (**Figura 4**).

! WARNING:

- **ALWAYS** secure child in the restraint belt. Adjust to fit snugly.

1 Using Restraint System:

Place child in the seat with the crotch strap between the child's legs and fasten both buckles (Figure 1).

Adjust straps (at five buckles) to tighten snugly such that you can comfortably slide your finger between the strap and your child (Figure 1a).

As your child grows, you may need to adjust the shoulder strap height. Push the two shoulder strap anchors through seat back and seat pad (Figure 1b). Push back through into the upper slot.

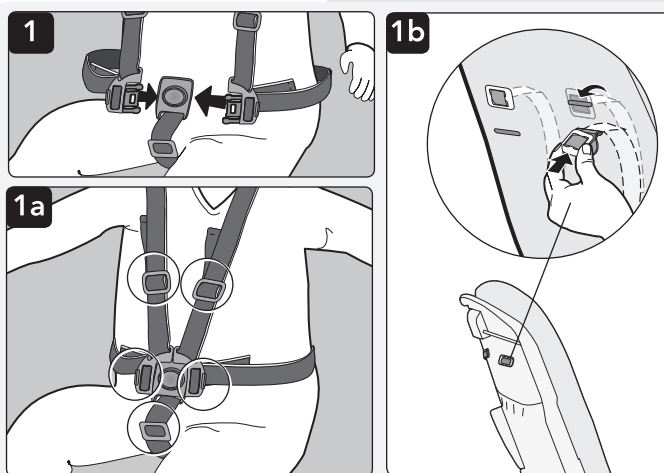
**! ADVERTENCIA:**

- Asegure **SIEMPRE** al niño utilizando el sistema de retención. Ajústelo para que quede firme.

1 Uso del sistema de retención:

Siente al niño en la silla alta y coloque la correa de entrepierna entre las piernas del niño y enganche ambas hebillas (Figura 1).

Ajuste las correas (en las cinco hebillas) para tensarlas, de modo que se pueda deslizar cómodamente un dedo entre cada correa y el niño (Figura 1a).

A medida que su hijo crezca, tendrá que ajustar la altura de las correas de los hombros. Quite los dos anclajes de las correas de los hombros por el respaldo y la almohadilla del asiento (Figura 1b). Coloque nuevamente en la ranura que está más arriba.

2 Adjusting footrest:

Press the button on the back of footrest to raise or lower footrest as desired (Figure 2).

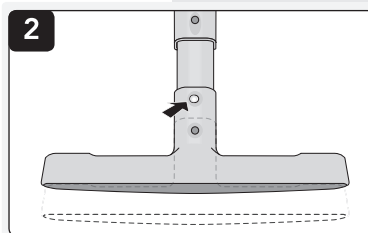
**2 Ajuste del reposapiés:**

Presione el botón en la parte posterior del reposapiés y levante o baje el reposapiés a la posición deseada (Figura 2).

3 Attaching Tray:

Squeeze buttons underneath both sides of tray and slide tray onto high chair (Figure 3).

Adjust tray: There are three tray positions. Squeeze buttons on both sides and slide tray forward or backward.

Remove tray: Squeeze buttons on both sides and pull toward you.

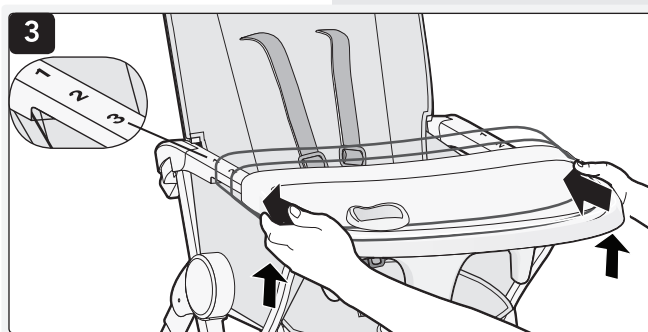
**3 Colocación de la charola:**

Presione los botones debajo de cada lado de la charola y deslice la charola sobre la silla alta (Figura 3).

Cómo ajustar la charola: Hay tres posiciones de la charola. Apriete los botones a ambos lados y deslice la charola hacia delante o hacia atrás.

Para retirar la charola: Presione los botones a ambos lados y tire hacia usted.

4 Adjusting Recline:

Grasp handle at back of seat. Squeeze handle upward to adjust recline angle (Figure 4). There are three positions.

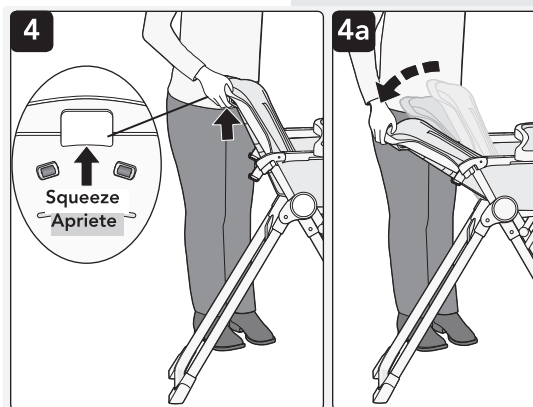
**4 Ajuste de la inclinación:**

Sujete la manija en el respaldo del asiento. Apriete la manija para ajustar el ángulo de inclinación (Figura 4). Hay tres posiciones.

! WARNING:

- **DO NOT** adjust recline when child is in seat.

! ADVERTENCIA:

- **NO** ajuste el ángulo cuando el niño esté en el asiento.

Using High Chair

IMPORTANT: Tray must be removed for high chair to fold.

5 To Fold:

Pull up latch release triggers on sides of high chair and hold. Rotate seat forward and down (**Figure 5**). High chair will stand on its own.

To unfold, grasp top and bottom of seat. Push apart until frame clicks.

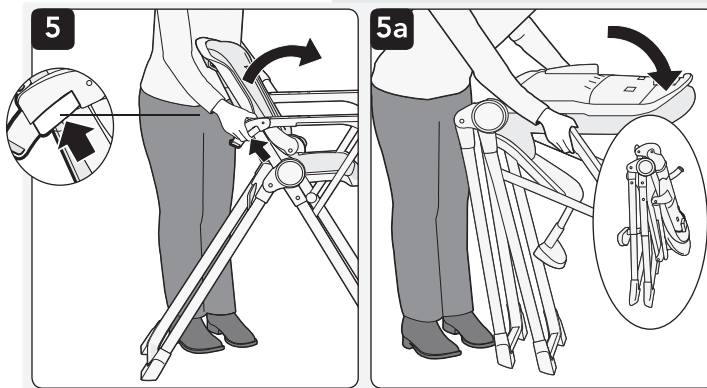

Cómo usar la silla alta

IMPORTANTE: La charola debe ser removida para que la silla pueda cerrarse..

5 Para plegar:

Lleve hacia arriba los gatillos de liberación de las trabas a los lados de la silla alta y sosténgala. Haga girar el asiento hacia delante y hacia abajo (**Figura 5**). La silla va a quedar parada sola.

Para desplegar, tome el respaldo y el asiento de la silla. Empuje para separarlos hasta escuchar un clic.

High Chair Care and Maintenance

High chair and trays: Wipe with soft, damp cloth and warm, soapy water and allow to drip-dry.

Seat pad: Wipe with soft, damp cloth and warm, soapy water and allow to drip-dry.

Restraint system: Restraint and crotch straps should be surface washed and drip-dried only. Do not place in washing machine or dryer.

Cuidado y mantenimiento de la silla alta

Silla alta y charolas: Límpielas con un paño suave húmedo y jabonosa y enjuáguelo con agua tibia y permita que se seque.

Almohadilla del asiento: Límpielas con un paño suave húmedo y jabonosa y enjuáguelo con agua tibia y permita que se seque.

Sistema de retención: Las correas de retención deben limpiarse en su superficie únicamente y solo secado por goteo. No colocar en la lavadora ni en la secadora.

One (1) Year Limited Warranty

Dorel Juvenile Group, Inc. warrants to the original purchaser that this product (Simple Fold Adjustable High Chair), is free from material and workmanship defects when used under normal conditions for a period of one (1) year from the date of purchase. Should the product contain defects in material or workmanship Dorel Juvenile Group, Inc., will repair or replace the product, at our option, free of charge. Purchaser will be responsible for all costs associated with packaging and shipping the product to Dorel Juvenile Group Consumer Relations Department at the address noted on front page and all other freight or insurance costs associated with the return. Dorel Juvenile Group will bear the cost of shipping the repaired or replaced product to the purchaser. Product should be returned in its original package accompanied by a proof of purchase, either a sales receipt or other proof that the product is within the warranty period. This warranty is void if the owner repairs or modifies the product or the product has been damaged as a result of misuse.

This warranty excludes any liability other than that expressly stated previously, including but not limited to, any incidental or consequential damages.

SOME STATES DO NOT ALLOW THE EXCLUSION OR LIMITATION OF INCIDENTAL OR CONSEQUENTIAL DAMAGES, SO THE ABOVE LIMITATION OR EXCLUSION MAY NOT APPLY TO YOU.

THIS WARRANTY GIVES YOU SPECIFIC LEGAL RIGHTS, AND YOU MAY ALSO HAVE OTHER RIGHTS THAT MAY VARY FROM STATE TO STATE.

Garantía limitada de un año (1)

La firma Dorel Juvenile Group, Inc. asegura al comprador original que este producto (Silla alta "Simple Fold Adjustable"), está garantizado contra materiales defectuosos o mano de obra deficiente durante un (1) año a partir de la fecha de compra, si se utiliza en condiciones normales. Si el producto presentara materiales defectuosos o mano de obra deficiente, Dorel Juvenile Group, Inc. reparará o sustituirá el producto, a nuestra discreción, de manera gratuita. El comprador cubrirá todos los costos relacionados con el envase y envío del producto al Departamento de Relaciones con el Consumidor de Dorel Juvenile Group, a la dirección que aparece al inicio de este documento, y los demás costos de transportación o aseguramiento relacionados con el envío. Dorel Juvenile Group cubrirá los costos de devolución al comprador del producto reparado o sustituido. El producto debe enviarse en su envase original junto con una prueba documental de la compra, ya sea el recibo de venta u otro medio demostrativo de que el producto aún esté dentro del período de garantía. Esta garantía quedará anulada si el propietario hubiera reparado o modificado el producto, o si éste se hubiera dañado como consecuencia del uso incorrecto.

Esta garantía excluye cualesquiera otras responsabilidades ajenas a la expresada más arriba, entre otras los daños incidentales o consecuentes.

EN ALGUNOS ESTADOS NO SE PERMITEN LAS EXCLUSIONES O LIMITACIONES REFERENTES A LOS DAÑOS INCIDENTALES O CONSECUENTES, DE MODO QUE LA LIMITACIÓN O EXCLUSIÓN ANTES EXPUESTA QUIZÁS NO SE APLIQUE EN SU CASO PARTICULAR.

ESTA GARANTÍA LE OTORGA DERECHOS LEGALES ESPECÍFICOS Y ES POSIBLE QUE USTED TAMBIÉN CUENTE CON OTROS DERECHOS QUE PUDIERAN VARIAR EN DISTINTOS ESTADOS.