

RECTANGULAR CARPET FLANGES AND COVERS

Installation Instructions
(FOR CAT. No. SEE TABLE 1)

English

NOTICE: FOR INSTALLATION BY A QUALIFIED ELECTRICIAN IN ACCORDANCE WITH NATIONAL AND LOCAL ELECTRICAL CODES AND THE FOLLOWING INSTRUCTIONS.

CAUTION: RISK OF ELECTRIC SHOCK. Disconnect power before installing. Never wire energized electrical components.

NOTICE: USE ONLY CLEAR SILICONE SEALANT TYPE RTV TO INSURE SCRUB WATER TIGHTNESS.

For non-metallic floor box applications (PFBRG1, PFBRG2, PFBRG3) see non-metallic floor box installation instructions SAVE THESE INSTRUCTIONS

CARPET APPLICATION:

1. Remove concrete cover A and discard. (FIG. 1)
 2. Trim carpet opening 3/4" bigger than floor box.
 3. Loosen screws B until top of flange adapter is above carpet level (only on fully adjustable boxes). On semi adjustable boxes top of flange adapter should be at concrete level.
 4. Remove non-metallic flange adapter(s) P, Metallic carpet flanges (purchased separately) S(A)5017GR or flange SA/SB308x(W)(B) needed for installation of covers.
 5. For flat flange Q SA/SB308x(W)(B), place it onto floor box, Insure base of flange is fully seated on the floor box and finished floor. (FIG. 4).
 6. Apply a bead of silicone (see NOTICE) all around top of the box and all around under flange and inside flange D or flat flange Q, or Use provided gasket N (FIG. 2).
 7. For flat flange Q, go to step 11; for carpet flange, center it over floor box.
 8. Insure base of flange D is fully seated on the floor box.
 9. on multi gang applications apply sealant (see NOTICE) between flange adapter(s) C to assure water tightness integrity. (FIG. 2)
 10. Nest flange adapter(s) C in carpet flange recess D. (FIG. 2)
 11. Use 1/2" long (12mm) 6-32 screws provided to secure flat flange Q or flange D and flange adapter C to the box.
 12. Tighten (4) adjustable screws B in order to fully set flange D or Q against the carpet.
 13. Connect ground wire in accordance with applicable codes.
 14. Install wiring device(s) E in accordance with local codes and device instructions.
- NOTE: Remove spacers F from flange adapter C or flat flange Q when installing Hubbell GFCI, USB, SURGE, STYLE LINE or STYLE LINE TELECOMMUNICATION devices. For STYLE LINE devices, trim yoke as shown on (FIG. 3). For cat no. S3826 and SA3826 place backerplate G with marked side up. (FIG. 2)
15. Place device gasket H over device. Place device cover I on top of gasket. Attach cover I with (4) screws provided.

REBORDS ET COUVERCLES RECTANGULAIRES POUR TAPIS

Directives de montage
(POUR N° DE CAT. CONSULTER)

Français

AVIS - DOIT ÊTRE INSTALLÉ PAR UN ÉLECTRICIEN QUALIFIÉ CONFORMÉMENT AUX CODES DE L'ÉLECTRICITÉ NATIONAUX ET LOCAUX ET SELON LES DIRECTIVES SUIVANTES.

ATTENTION - RISQUE DE CHOC ÉLECTRIQUE. Débrancher le circuit avant de procéder au montage. Ne jamais câbler des composants électriques dans un circuit sous tension.

AVIS - UTILISER UNIQUEMENT UN MASTIC DE SILICONE ISOLANT TRANSPARENT DE TYPE RTV POUR ASSURER L'ÉTANCHÉITÉ AUX EAUX DE RÉCURAGE.

Pour applications de boîtes pour plancher non métalliques (PFBRG1, PFBRG2, PFBRG3) consulter les directives de montage des boîtes pour plancher non métalliques.

CONSERVER CES DIRECTIVES.

USAGE DE TAPIS

1. Enlever le couvercle pour béton A et le jeter. (FIG. 1)
 2. Tailler dans le tapis une ouverture 19mm plus grande que le diamètre de la boîte de plancher.
 3. Desserrer les vis B jusqu'à ce que le dessus de l'adaptateur de rebord dépasse le niveau du tapis (seulement pour boîtes entièrement réglables). Pour les boîtes semiréglables, le dessus de l'adaptateur du rebord doit être au niveau du béton.
 4. Retirer les adaptateurs (P) de rebords non métalliques, les rebords de tapis métalliques (vendus séparément) S(A)5017GR ou le rebord SA/SB308x(W)(B) requis pour installer les couvercles.
 5. Dans le cas du rebord plat Q SA/SB308x(W)(B), mettre celui-ci sur la boîte de plancher. S'assurer que la base du rebord repose entièrement sur la boîte de plancher et le plancher fini. (FIG. 4).
 6. Appliquer un cordon de silicone (consulter l'AVIS) sur tout le périmètre du dessus de la boîte et aussi sous le rebord ainsi qu'à l'intérieur du rebord D ou rebord plat Q, ou utiliser le joint N fourni (FIG. 2).
 7. Quant au rebord plat Q, passer à l'étape 11; pour le rebord de tapis, le centrer par-dessus la boîte de plancher.
 8. S'assurer que la base du rebord D repose convenablement sur la boîte de plancher.
 9. Dans le cas de boîtes à compartiments multiples, appliquer un scellant (voir REMARQUE) entre les adaptateurs C de rebord pour assurer l'étanchéité à l'eau. (FIG. 2)
 10. Mettre l'(les) adaptateur(s) C dans le rebord D pour tapis. (FIG. 2)
 11. Se servir des vis 6-32 de 12 mm (1/2 po) fournies pour fixer le rebord plat Q ou le rebord D et l'adaptateur de rebord C à la boîte.
 12. Serrer les (4) vis réglables B de manière que le rebord D ou Q repose entièrement sur le tapis.
 13. Connecter le fil de MALT conformément aux codes applicables.
 14. Monter le (les) dispositif(s) de câblage E conformément aux codes régionaux et aux directives des dispositifs.
- REMARQUE – Retirer les cales F de l'adaptateur de rebord C ou du rebord plat Q lors du montage des dispositifs Hubbell GFCI,

REBORDES Y TAPAS RECTANGULARES PARA ALFOMBRA

Instrucciones de instalación
(PARA NÚM. DE CAT. VER TABLA 1)

Español

AVISO - PARA SER INSTALADO POR UN ELECTRICISTA CALIFICADO, DE ACUERDO CON LOS CÓDIGOS ELÉCTRICOS NACIONALES Y LOCALES, Y SIGUIENDO ESTAS INSTRUCCIONES.

¡CUIDADO! - RIESGO DE CHOQUE ELÉCTRICO. Desconectar la corriente antes de la instalación. No conectar nunca componentes eléctricos en un circuito energizado.

AVISO: USAR EXCLUSIVAMENTE SELLADOR DE SILICONA TRANSPARENTE TIPO RTV PARA ASEGURAR LA IMPERMEABILIDAD DURANTE LA LIMPIEZA DEL PISO.

Para aplicaciones de caja de piso no metálica (PFBRG1, PFBRG2, PFBRG3), ver las instrucciones de instalación para caja de piso no metálica.

CONSERVAR ESTAS INSTRUCCIONES.

APLICACIÓN CON ALFOMBRA

1. Quitar la tapa de hormigón A y desecharla. (FIG. 1)
2. Recortar en la alfombra un hueco 19mm más grande que la caja de piso.
3. Aflojar los tornillos B hasta que la parte superior del adaptador del reborde quede sobre el nivel de la alfombra (sólo en cajas totalmente ajustables). En cajas semiajustables, la parte superior del adaptador del reborde debería quedar a nivel del hormigón.
4. Retire los adaptadores de la brida no metálicos P, las bridas metálicas para alfombras (adquiridas por separado) S(A)5017GR o la brida SA/SB308x(W)(B) son necesarias para la instalación de las cubiertas.
5. Para la brida plana Q SA/SB308x(W)(B), colóquela en la caja de piso. Asegúrese de que la base de la brida esté completamente asentada en la caja de piso y el piso terminado. (FIG. 4).
6. Aplique una gota de silicon (vea AVISO) alrededor de la parte superior de la caja y debajo de la brida y dentro de la brida D o la brida plana Q, o use la junta N suministrada (FIG. 2)..
7. Para la brida plana Q, vaya al paso 11; para la pestaña de la alfombra, céntrala sobre la caja del piso.
8. Asegurarse de que la base del reborde D quede bien apoyada sobre la caja de piso.
9. Para cajas de compartimientos múltiples, aplicar un sellador (ver AVISO) entre los adaptadores C del reborde para asegurar una impermeabilidad integral. (FIG. 2)
10. Apoyar el (los) adaptador(es) C en el reborde D de alfombra. (FIG. 2)
11. Use los tornillos 6-32 de 1/2" de largo (12 mm) suministrados para asegurar la brida plana Q o la brida D y el adaptador de brida C a la caja.

Wiring Device-Kellems
Hubbell Incorporated (Delaware)
Shelton, CT 06484
1-800-288-6000
www.hubbell-wiring.com
PD1775 (Page 1) 05/22



16. To assure scrub water tightness integrity install all plugs K with the slots facing up (where applicable) and tighten locking screws L on flip lid covers M.
- CERAMIC TILE APPLICATION**
- For installed to FBxxxx series
17. Remove and discard Non-metallic flange adapter(s) p.
18. Install S(A)5017GR flange adapter(s) C, one per gang.
19. Tile and grout to flange adapter(s) C.
20. Connect ground wire in accordance with applicable codes.
21. See steps 9,14,15,16 from carpet application.

Fig. 2

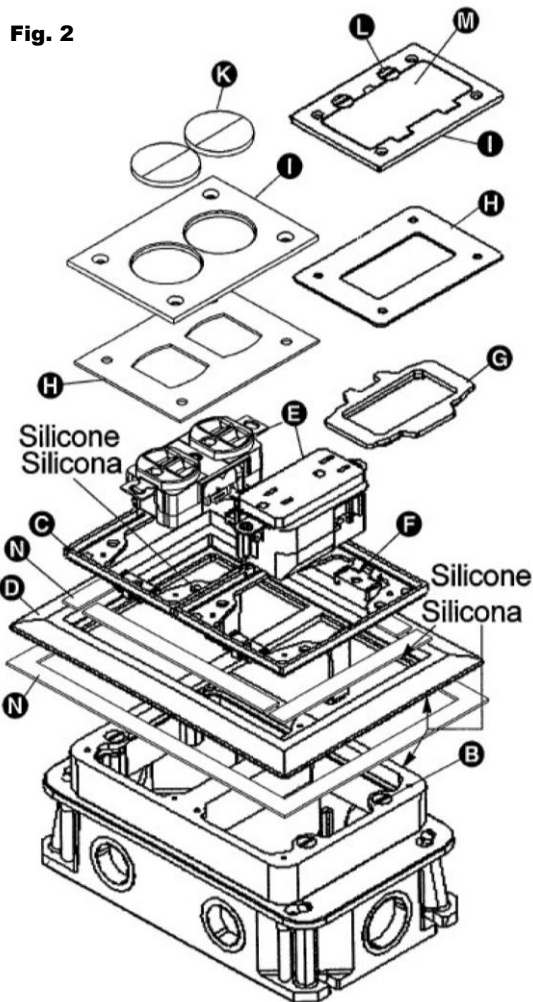

USB, SURGE, STYLE LINE ou STYLE LINE TELECOMMUNICATION.

- Pour les dispositifs STYLE LINE ajuster la bride conformément à la (FIG. 3). Pour les n°s de cat. S3826 et SA3826 disposer la plaque arrière G le côté marqué vers le haut. (FIG. 2).
15. Mettre le joint H sur le dispositif. Mettre le couvercle I par-dessus le joint. Fixer le couvercle I avec les (4) vis fournies
 16. Pour assurer l'étanchéité à l'eau, fixer tous les obturateurs K la fente vers le haut (où applicable) et serrer les vis de blocage L des couvercles basculants M.
 - USAGE DE CARREAUX DE CÉRAMIQUE**
 - Lorsque installé sur les boîtes de plancher des séries FBxxxx
 17. Retirer et jeter les adaptateurs de rebords non métalliques p.
 18. Installer les adaptateurs de rebords C S(A)5017GR, un par compartiment.
 19. Poser les carreaux et amener le coulis à joint au niveau de(s) l'adaptateur(s) C.
 20. Connecter le fil de MALT conformément aux codes applicables.
 21. Consulter les étapes 9,14, 15 et 16 – Usage de tapis.

12. Apriete los (4) tornillos ajustables B para colocar completamente la brida D o Q contra la alfombra.
13. Conectar el cable de tierra de conformidad con los códigos aplicables.
14. Instalar el (los) dispositivo(s) de cableado E de conformidad con los códigos locales y las instrucciones del dispositivo.
- NOTA: Quite los espaciadores F del adaptador de brida C o la brida plana Q cuando instale dispositivos Hubbell GFCl, USB, SURGE, STYLE LINE o STYLE LINE TELECOMMUNICATION.
- Para los dispositivos STYLE LINE, ajustar el puente como se muestra en la (FIG. 3). Para los Núms. de cat. S3826 y SA3826, colocar la placa posterior G con el lado marcado hacia arriba. (FIG. 2)
15. Colocar la junta del dispositivo H sobre el dispositivo. Colocar la tapa del dispositivo I sobre la junta. Fijar la tapa I con los (4) tornillos provistos.
16. Para asegurar la impermeabilidad integral durante la limpieza del piso, instalar todas los tapones K con las ranuras hacia arriba (cuando corresponda) y ajustar los tornillos de traba L sobre las tapas basculantes M.
- APLICACIÓN CON BALDOSAS DE CERÁMICA**
- Para instalar en la serie FBxxxx
17. Retire y deseche los adaptadores de la brida no metálicos p.
18. Instale los adaptadores de la brida S(A)5017GR C, uno por grupo
19. Aplicar las baldosas y lechada hasta el (los) adaptador(es) C del Reborde.
20. Conectar el cable de tierra de conformidad con los códigos aplicables.
21. Ver las etapas 9,14,15,16 de la aplicación con alfombra.

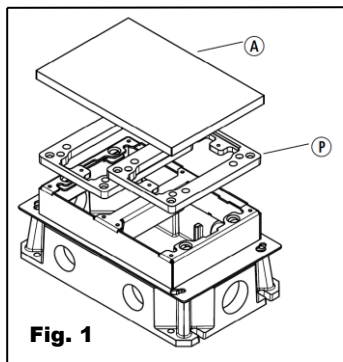

Fig. 1

Yoke / Bride / Puente

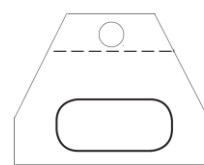

Fig. 3

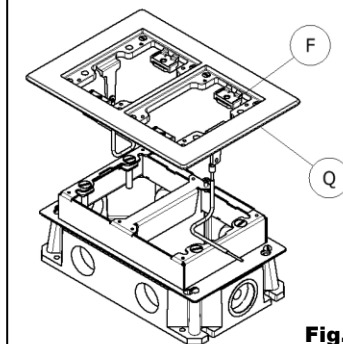

Fig. 4

TABLE 1 - TABLEAU 1 - TABLA 1

<ul style="list-style-type: none"> • Use only Hubbell covers and flanges on Hubbell floor boxes. • Utiliser uniquement des couvercles et des rebords Hubbell avec les boîtes de plancher Hubbell. • Utilice únicamente cubiertas y marcos en las cajas de piso Hubbell. 		
CARPET FLANGE CAT. NO. REBORD POUR TAPIS N° CAT. REBORDE PARA ALFOMBRA NÚM. CAT.	USED WITH HUBBELL FLOOR BOX CAT. NO. UTILISER AVEC BOÎTE DE PLANCHER HUBBELL N° CAT. USANDO CON CAJA DE PISO HUBBELL NÚM. CAT.	METAL RECTANGULAR COVERS CAT. NO. COUVERCLES MÉTALLIQUES RECTANGULAIRES N° CAT. TAPAS METÁLICAS RECTANGULARES NÚM. CAT.
1 GANG SA3083(W)(B) SIMPLE SB3083(W)(B) SIMPLE S3083	FB4114, FB2421, FB4133, FB2431 PFBRG1	S(A)3625, S(A)3825, S(A)3826 S(A)2425, S(A)2625 S2825, S3425, S(A)3813
2 GANG SA3084(W)(B) DOUBLE SB3084(W)(B) DOBLE S3084	FB4214, FB2422, FB4233, FB2432, PFBRG2	SAME AS ABOVE COMME CI-DESSUS IGUAL QUE ARRIBA
3 GANG SA3085(W)(B) TRIPLE SB3085(W)(B) TRIPLE S3085	FB4314, FB2423, FB4333, FB2433 PFBRG3	SAME AS ABOVE COMME CI-DESSUS IGUAL QUE ARRIBA

Hubbell Products México, S. de R.L. de C.V. garantiza este producto, de estar libre de defectos en materiales y mano de obra por un año a partir de su compra. Hubbell reparará o reemplazará el artículo a su criterio juicio en un plazo no mayor de 90 días. Esta garantía no cubre desgastes por uso normal y no será válida en los siguientes casos

- a) Cuando el producto se hubiese utilizado en condiciones distintas a las normales.
- b) Cuando el producto no hubiese sido operado de acuerdo con el instructivo de uso que se le acompaña
- c) Cuando el producto hubiese sido alterado o reparado por personas no autorizadas por el importador responsable.

El vendedor no otorga otras garantías y excluye expresamente daños incidentales o consecuenciales inherentes a su uso.

Para hacer efectiva la garantía bastara la presentación del producto, acompañado de la póliza correspondiente, debidamente sellada por el establecimiento que lo vendió o bien la factura, recibo o comprobante. Modelo: _____ Marca: _____ Fecha de compra: _____

Importado por HUBBELL PRODUCTS MÉXICO S. DE R.L. DE C.V. Calle 5 Sur # 104, Parque industrial Toluca 2000, Toluca Edo de México. C.P. 50200 Tel: (722) 980 0600