



Hilaire 6-in-1 Modular Travel System / Hilaire Sistema modular de viaje 6-en-1

Read all instructions before assembly and use of product.

Adult assembly required.



50 lb
up to 22.7 kg

TR505

Lea todas las instrucciones antes del armado y uso.

El montaje debe realizarlo un adulto.

STROLLER mode is for use with children up to 50 lb (22.7 kg) and **WHEN SEATED**, the midpoint of the child's head is at or below the top of the stroller seat.

Storage basket maximum weight is 10 lb (4.54 kg).

Cup holder maximum weight is 2 lb (0.91 kg).

CARRIOLA es adecuada para un niño de hasta 22,7 kg (50 lb), y **CUANDO ESTÁ SENTADO**, el punto medio de la cabeza del niño está en la parte superior del asiento para la carriola o hacia arriba.

El peso máximo de la cesta de almacenamiento es de 4,54 kg (10 lb).

El peso máximo del apoyavasos es de 0,91 kg (2 lb).

WARNING

- **NEVER LEAVE CHILD UNATTENDED. ALWAYS** keep child in view when in stroller.
- **AVOID SERIOUS INJURY** from falling or sliding out. **ALWAYS** use seat belt. Check frequently to make sure it is secure.
- **ALWAYS** keep fingers away from moving parts, when folding, unfolding, or adjusting stroller to prevent finger entrapment.
- **ALWAYS** make sure stroller is **FULLY OPEN AND LOCKED** before using.
- **ALWAYS** use the brakes when stroller is stopped.
- **ALWAYS** remove protective material and poly bags and dispose before assembly.
- **NEVER** put hot liquids in the cup holder.
- **NEVER** use stroller on stairs or escalators.
- **NEVER** rollerblade with stroller.

ADVERTENCIA

- **NUNCA DE DEJE AL NIÑO SIN SUPERVISIÓN. SIEMPRE** mantenga la atención del niño mientras se encuentre en la carriola.
- **EVITE LESIONES GRAVES** causadas por caídas o deslizamientos. **SIEMPRE** use el cinturón de seguridad. Verifique con frecuencia para asegurarse de que esté seguro.
- **SIEMPRE** mantenga los dedos alejados de las partes móviles, al plegar, desplegar o ajustar la carriola para evitar que los dedos queden atrapados.
- **SIEMPRE** asegúrese de que la carriola esté **BIEN ABIERTA Y BLOQUEADA** antes de su uso.
- **SIEMPRE** use los frenos cuando la carriola está detenida.
- **SIEMPRE** retire el material protector y las bolsas de polietileno y deséchelas antes del armado.

- **NEVER** allow children to play with or hang onto the stroller.
- **NEVER** allow children to climb into the stroller unassisted. Stroller may tip over and injure child.
- **NEVER** place or hang parcels, bags, or accessories on the product, handle, or canopy. The stroller may become unstable, or tip over.
- This product may become unstable if package carrying accessories, other than recommended by the manufacturer, are added.
- This product will become unstable if the manufacturer's recommended loads are exceeded.
- **ONLY** use this stroller with **ONE** child at a time.
- **CHILD MAY SLIP INTO LEG OPENINGS AND STRANGLE. NEVER** use seat in reclined carriage position unless the foot rest is raised and locked to enclose the front opening.
- Stroller is not recommended for newborns, unless it is used in recline carriage mode position.

- **NUNCA** coloque líquidos calientes en el portavasos.
- **NUNCA** use la carriola en escaleras o escaladores.
- **NUNCA** patine con la carriola.
- **NUNCA** permita que el niño juegue o se cuelgue de la carriola.
- **NUNCA** permita que el niño se suba a la carriola sin ayuda. La carriola puede volcarse y dañar al niño.
- **NUNCA** coloque ni cuelgue paquetes, bolsas ni accesorios en el asa ni en la capota. La carriola podría volcarse o la capota podría colapsarse.
- Este producto puede volverse inestable si se agrega una caja portaaccesorios distinta a la que recomienda el fabricante.
- Este producto se volverá inestable si se excede la carga recomendada por el fabricante.
- **SOLO** use esta carriola con **UN** niño a la vez.
- **EL NIÑO PUEDE DESLIZARSE POR LA APERTURA DE PIERNAS Y ESTRANGULARSE. NUNCA** use el asiento en la posición de moisés reclinado a menos que el reposapiés esté levantado y bloqueado para cerrar la abertura delantera.
- La carriola no se recomienda para recién nacidos. a menos que se utilice en la en posición vertical o reclinada.

 The logo for monbébé features a stylized white circular icon on the left, composed of concentric arcs, followed by the brand name "monbébé" in a lowercase, rounded, sans-serif font. The entire logo is set against a solid black rectangular background.

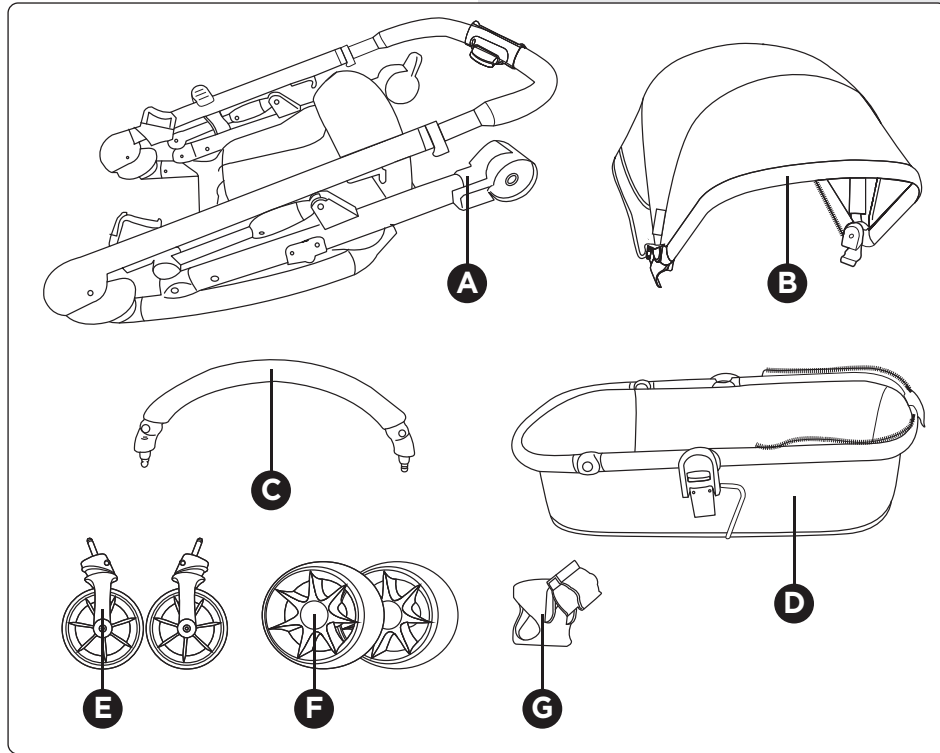

- A** Stroller Frame
- B** Canopy
- C** Bumper Bar
- D** Stroller Seat (shown in carriage mode)
- E** Front Swivel Wheels
- F** Rear Wheels
- G** Cup Holder

- A** Armazón de la carriola
- B** Techo
- C** Barra de defensa
- D** Asiento de la carriola (se muestra en el modo moisés)
- E** Ruedas giratorias delanteras
- F** Ruedas traseras
- G** Portavasos

Keep These Instructions for Future Use

- Lay out and identify all parts.
- Remove all contents from packaging and discard box, and/or poly bags.
- Do not return this product to the place of purchase. If any parts are missing, call Consumer Care at (800) 544-1108, text (812) 652-2525, email support@djgusa.com, or visit our website at www.monbebe-us.com.
- Include the model number (TR505) and manufacture date and a brief description of the part.
The stroller information is located on the fabric on a sewn label. The car seat information is located on a sticker on the side.

Conserve estas instrucciones para su uso futuro

- Despliegue e identifique todas las piezas.
- Retire todo el contenido del embalaje y deseche la caja y/o las bolsas de polietileno.
- No devuelva este producto al lugar donde lo compró. En caso de que falte alguna pieza, llame a Atención al Consumidor al (800) 544-1108 envíe un mensaje de texto al (812) 652-2525, envíe un correo electrónico a support@djgusa.com, o visite nuestro sitio web en www.monbebe-us.com.
- Incluya el número de modelo (TR505) y la fecha de fabricación y una breve descripción de la pieza.
La información de la carriola se encuentra en la tela en una etiqueta cosida. La información del asiento para el automóvil se encuentra en una etiqueta en el lateral.

Unlatch the stroller lock (Figure a) and open the stroller frame.

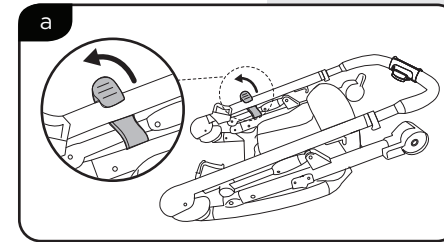

Destrate el bloqueo de la carriola (Ilustración a) y abra el armazón de la carriola.

Rotate the handle bar (Figure b) until the frame locks into the open position.

You will hear a click when locked.

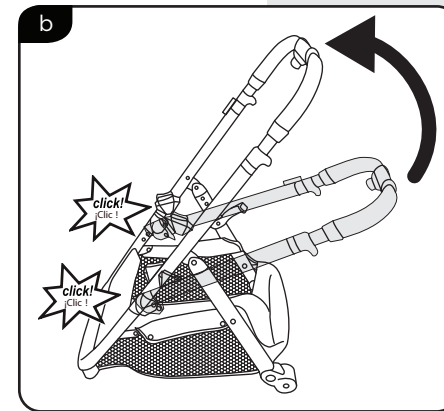

Rote la barra del mango (Ilustración b) hasta que el armazón se fije en la posición abierta.

Escuchará un clic cuando esté bloqueado.

Install Front Swivel Wheels

Instalar las ruedas giratorias delanteras

Slide the front wheel mounting pins into the housing on the frame until they lock into place.

Pull down gently on the wheel to be sure it is secure.

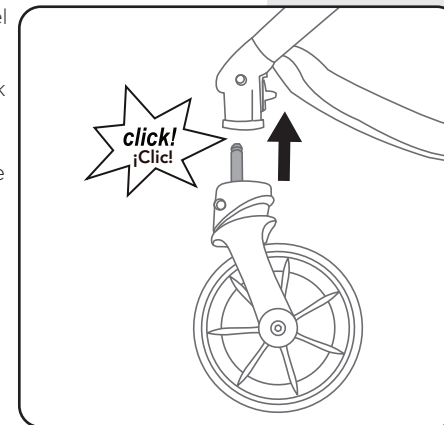

Deslice los pasadores de montaje de la rueda delantera en la carcasa del armazón hasta que encajen en su lugar.

Tire suavemente de la rueda para verificar de que esté asegurada.

Assembling Your Stroller

Install Rear Wheels

Hold in the rear wheel release button in the center of the wheel (a) and slide the mounting pin into the housing on the rear axle (b).

Once wheel is attached, release the button.

Pull gently on wheel to ensure it is secure.

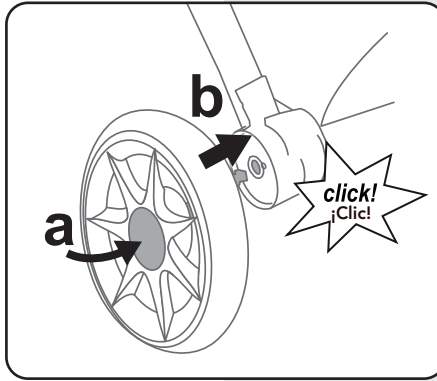

Armado de la carriola

Instalar las ruedas traseras

Mantenga presionado el botón de liberación de la rueda trasera en el centro de la rueda (a) y deslice el pasador de montaje en la carcasa del eje trasero (b).

Una vez que la rueda esté colocada, libere el botón.

Tire suavemente de la rueda verificar que esté asegurada.

Install the Cup Holder

Align the cup holder with the attachment on stroller.

Slide the cup holder down onto attachment.

Pull gently to ensure it is locked.

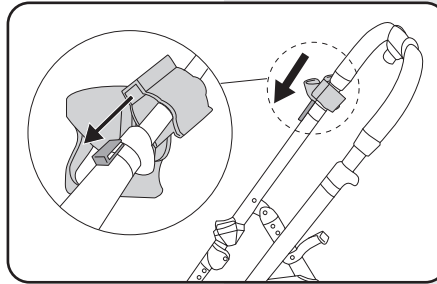

Instalar el portavasos

Alinee el portavasos con el accesorio de la carriola.

Deslice el portavasos hacia abajo sobre el accesorio.

Tire suavemente de la rueda verificar que esté asegurado.

Install the Stroller Seat

Note: The stroller/carrriage seat can be installed rear facing or forward facing.

Hold the stroller seat over the frame and align the seat connectors with frame sockets.

Push down the seat until both stroller seat connectors have locked into the frame sockets.

Pul up gently on seat to ensure it is locked.

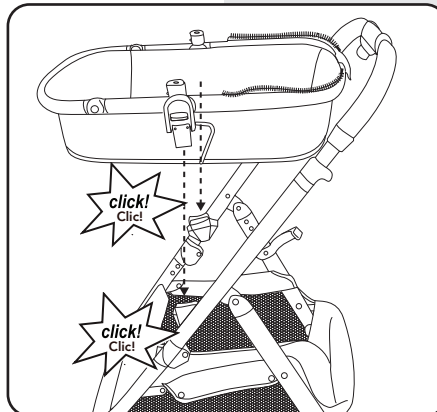

Nota: El asiento de la carriola/moisés se puede instalar mirando hacia atrás o hacia adelante.

Instalar el asiento de la carriola

Sostenga el asiento de la carriola sobre el armazón y alinee los conectores del asiento con los encastres del armazón.

Empuje el asiento hacia abajo hasta que ambos conectores del asiento de la carriola se hayan bloqueado en los encastres del armazón.

Tire suavemente del asiento para verificar que esté asegurado.

Assembling Your Stroller

Install the Canopy

Secure canopy attachment clips to both sides of seat frame.

Pull up gently on canopy to ensure it is secure.

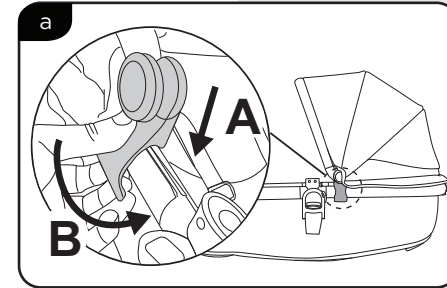

Zip the canopy on both sides to attach the canopy completely.

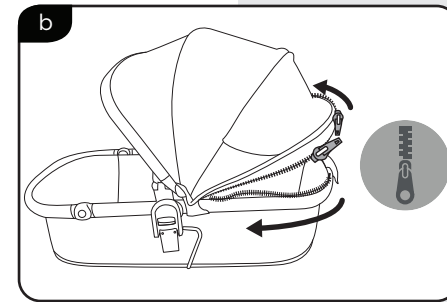

Armado de la carriola

Instalar el techo

Fije los clips de sujeción del techo en ambos laterales del armazón del asiento.

Tire del techo hacia arriba suavemente para verificar que esté asegurado.

Corra el cierre del techo de ambos lados para colocarlo completamente.

Install the Bumper Bar

Align the pins on each end of the bumper bar with the bumper bar sockets on the seat frame.

Slide the bumper bar pins into the sockets until it is locked.

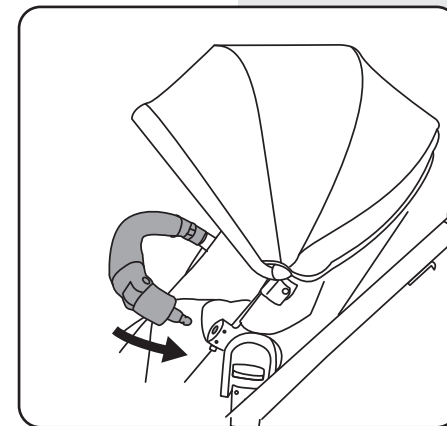

Instalar la barra de la defensa

Alinee los pasadores en cada extremo de la barra de defensa con los encastres de la barra en el armazón del asiento.

Deslice los pasadores de la barra de defensa en los encastres hasta que quede bloqueado.

Using Your Stroller

Uso de la carriola

Adjusting the Canopy

Ajustar el techo

There is peek-a-boo window for ventilation and observation.

Lift the fabric flap to expose the mesh window.

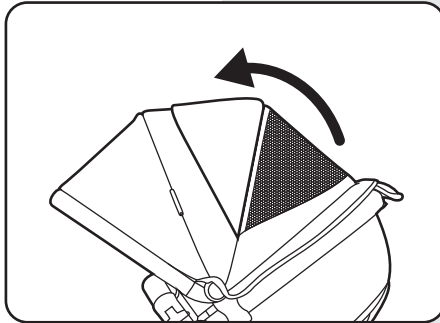

Hay una ventana transparente para ventilación y observación.

Levante la solapa de la tela para dejar a la vista la ventana de malla.

Adjusting the Handle Bar Height

Ajustar la altura de la barra del mango

The handle bar has 3 height positions.

Squeeze the handle bar height adjustment button (a) and raise or lower the handle (b) to the desired position.

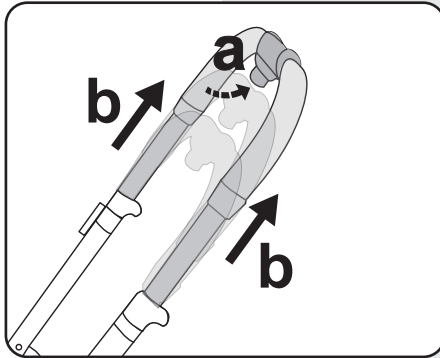

La barra del mango tiene 3 posiciones de altura.

Apriete el botón de ajuste de altura de la barra del mango (a) y suba o baje el mango (b) a la posición deseada.

Adjusting the Stroller Seat

Ajustar el asiento de la carriola

Lift the recline lever (a) on the top of the seat and hold while rotating the backrest to the desired position (b).

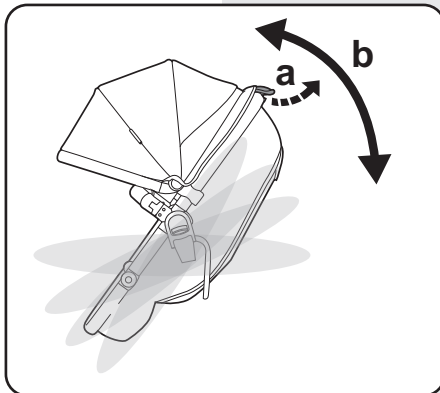

Levante la palanca de inclinación (a) en la parte superior del asiento y sosténgala mientras rota el respaldo a la posición deseada (b).

Using Your Stroller

Uso de la carriola

Adjusting the Footrest

Ajustar el apoyapiés

To raise: pull up on foot rest.

To lower: press and hold the two adjustment buttons (a) on both sides of the foot rest hinges and hold lowering the foot rest (b) to the desired position.

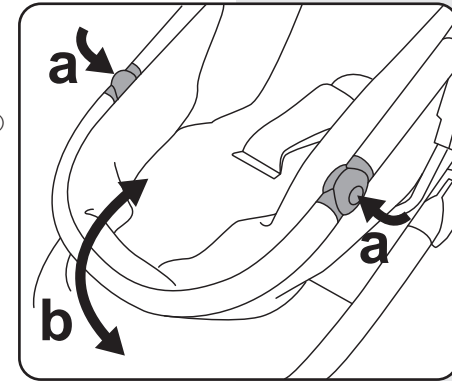

Para levantar: tire hacia arriba el reposapiés.

Para bajar: presione y sostenga los dos botones de ajuste (a) en ambos laterales de las bisagras del reposapiés y mantenga hacia abajo el reposapiés (b) a la posición deseada.

Foot Rest Use

Uso del reposapiés

The foot rest position should follow the using situation as below for stroller seat mode or carriage mode.

La posición del reposapiés debe seguir la situación de uso que se muestra a continuación para el modo de asiento de la carriola o el modo de moisés.

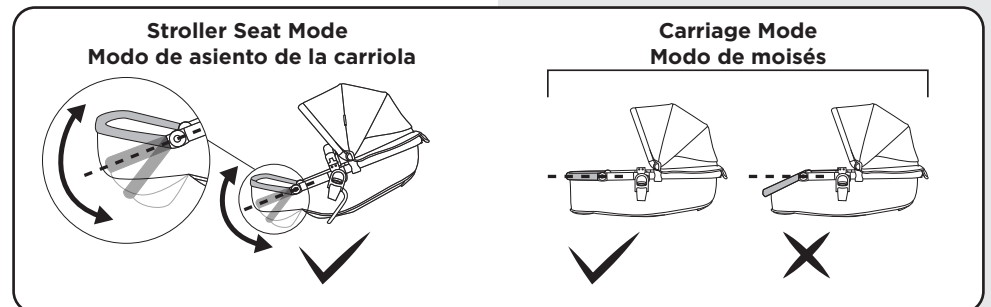

Using Your Stroller

Uso de la carriola

Using the Front Wheel Swivel Lock

Uso del bloque de ruedas giratorias delanteras

To lock the front wheels into the fixed position, press the swivel lock down on both wheels until they lock into position.

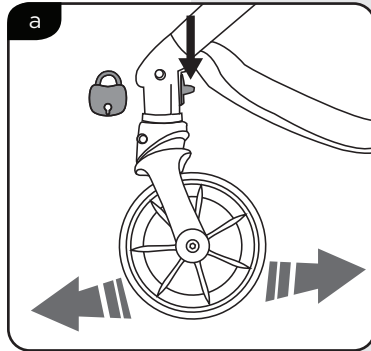

Para bloquear las ruedas delanteras en la posición fija, presione el bloqueo antigiro hacia abajo en ambas ruedas hasta que se bloqueen en su posición.

To allow the wheels to swivel, push the swivel wheel lock up on both wheels until they lock into position.

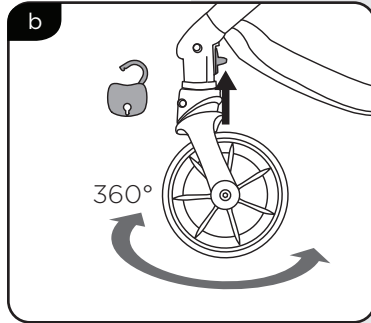

Para permitir que las ruedas giren, presione el bloqueo antigiro hacia arriba en ambas ruedas hasta que se bloqueen en su posición.

Using the Rear Wheel Parking Brake

Uso del freno de estacionamiento de las ruedas traseras

To engage the brake, step on the brake pedal until you hear a 'click.'

The indicator window will change to red.

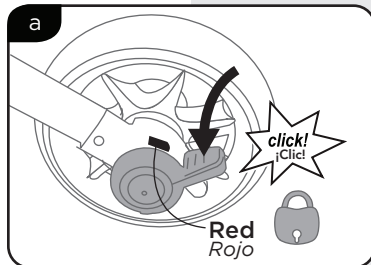

Para colocar el freno, pise el pedal del freno hasta que se escuche un "clic".

La ventana del indicador cambiará a rojo.

To disengage the brake, step on the brake pedal until you hear a 'click.'

The indicator window will change to green.

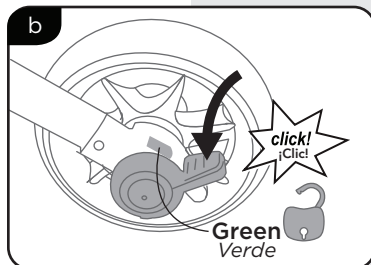

Para quitar el freno, pise el pedal hasta que se escuche un "clic".

La ventana del indicador cambiará a verde.

Using Your Stroller

Uso de la carriola

Using the Bumper Bar

Uso de la barra de la defensa

To remove: press and hold the button underneath the bumper bar on each side and pull the bumper bar out.

To swivel open: press and hold the button underneath the bumper bar on one side and rotate the bumper bar open.

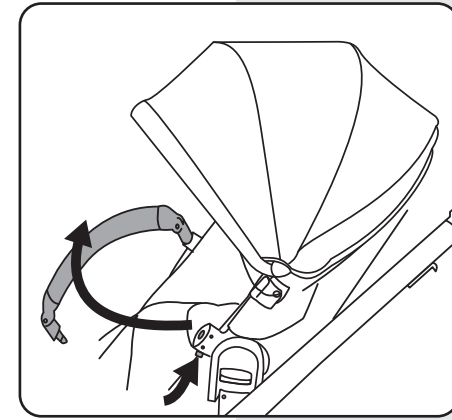

Para quitar: mantenga presionado el botón debajo de la barra de defensa en cada lado y tire de la barra de defensa hacia afuera.

Para abrir: mantenga presionado el botón debajo de la barra de defensa en un lado y rote la barra de defensa para abrir.

Removing the Front Wheels

Quitar las ruedas delanteras

Push front wheel release button (a) and pull the wheel out of the housing (b).

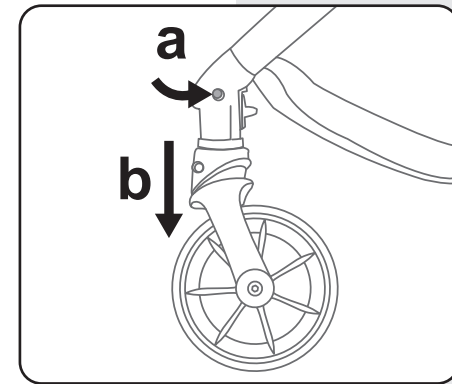

Presione el botón de liberación de la rueda delantera (a) y extraiga la rueda de la carcasa (b).

Removing the Rear Wheels

Quitar las ruedas traseras

Press and hold the release button in the center of the wheel (a) and pull away from the wheel housing (b).

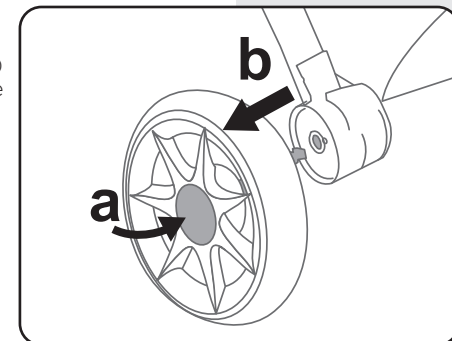

Mantenga presionado el botón de liberación en el centro de la rueda (a) y tire hacia afuera de la carcasa de la rueda (b).

⚠ WARNING

- **NEVER LEAVE CHILD UNATTENDED.** **ALWAYS** keep child in view when in stroller.
- **AVOID SERIOUS INJURY** from falling or sliding out. **ALWAYS** use seat belt. Check frequently to make sure it is secure.
- Belts must be threaded exactly as shown (Figure b).
- Failure to follow these instructions could result in the serious injury or death of your child.

Hold the buckle strap and insert the waist buckle tongues until you hear a 'click.'

Pull up gently on buckle straps to ensure it is locked.

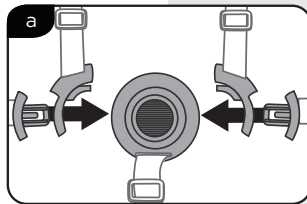

Shoulder and Buckle Straps: Tighten or loosen the straps by sliding the adjuster up or down.

The buckle strap should be adjusted to a snug fit.

Waist Straps: Tighten or loosen the straps by holding and lifting the adjuster and pull the harness strap to adjust to the desired fit.

The waist strap needs to fit snugly around the child.

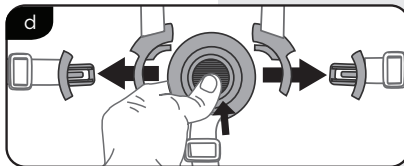
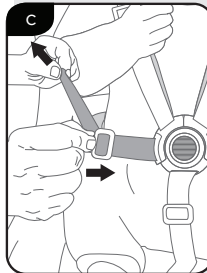
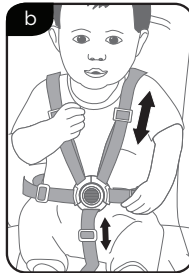

Release the harness by pressing the center button in on the buckle while pulling the waist buckle tongues out of the buckle.

Suelte el arnés presionando el botón central en la hebilla de la hebilla mientras tira de las lengüetas de la hebilla de la cintura fuera de la hebilla de la hebilla.

⚠ ADVERTENCIA

- **NUNCA DEJE AL NIÑO SIN ATENCIÓN.** **SIEMPRE** mantenga la atención del niño mientras se encuentre en la carriola.
- **EVITE LESIONES GRAVES** causadas por caídas o deslizamientos. **SIEMPRE** use el cinturón de seguridad. Verifique con frecuencia para asegurarse de que esté seguro.
- Las correas se deben estar pasadas exactamente como se muestra (Ilustración b).
- No seguir estas instrucciones puede provocar lesiones graves o la muerte del niño.

Sostenga la correa de la hebilla a abroche e inserte el hebilla de la cintura con las lengüetas hasta que se escuche un "clic".

Tire suavemente de las correas de las hebillas para verificar que esté asegurado.

Correas de hombro y hebilla: Apriete o afloje las correas deslizando el ajustador del arnés hacia arriba o hacia abajo.

La correa de la hebilla debe ajustarse bien.

Correas para la cintura: Apriete o afloje las correas sosteniendo y levantando el ajustador del arnés y tire de la correa del arnés para ajustar al ajuste deseado.

La correa de la cintura debe ajustarse cómodamente alrededor del niño.

⚠ WARNING

- For proper installation of the restraint system, make sure both anchors lay flat against the back board.
- **NEVER** use stroller without **BOTH** restraint and buckle straps.

Push each anchor through seat back into the desired slot.

Be sure anchors lay flat against seat back.

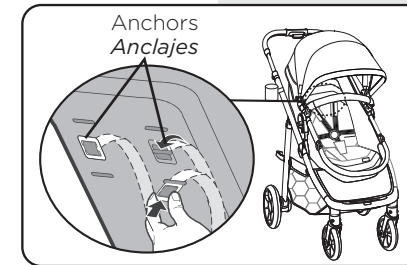

Empuje cada anclaje a través del respaldo del asiento en la ranura deseada.

Asegúrese de que los anclajes estén planos contra el respaldo del asiento.

Note: You must remove the stroller/carriage seat or car seat before folding frame.

Nota: Debe quitar el asiento de la carriola/moisés o el asiento para el automóvil antes de plegar el armazón.

Engage the brake. Pull up the folding levers and begin to rotate the handle back to fold.

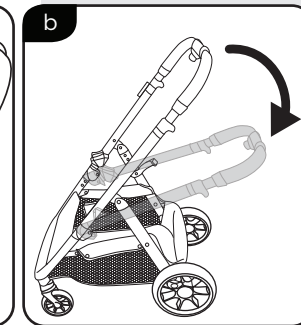
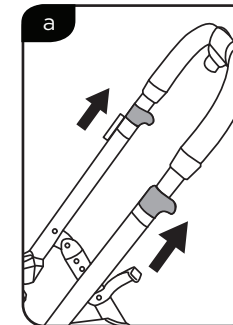

Coloque el freno. Tire hacia arriba de las palancas de plegado y comience a girar el mango hacia atrás para plegar.

Continue folding all the way down until frame is fully folded and frame lock is engaged.

Ensure the frame is securely locked.

Note: The stroller will stand when folded as long as the handle bar is in the highest adjustment position.

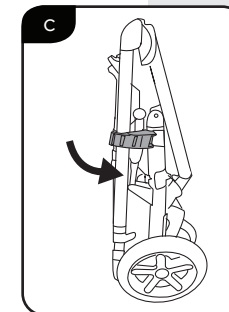

Continúe plegando hacia abajo hasta que el armazón esté completamente plegado y el bloqueo del armazón está colocado.

Asegúrese de que el armazón esté bien bloqueado.

Nota: La carriola permanecerá de manera vertical cuando esté plegada siempre que el mango esté en la posición de ajuste más alta.

⚠ WARNING

- **ALWAYS** remove your child from the stroller seat before fitting or removing the stroller seat from the stroller frame.

Lock the brakes. Hold and squeeze the stroller seat release buttons on both sides and lift the stroller/carriage seat up and away from the stroller frame.

⚠ ADVERTENCIA

- **SIEMPRE** saque a su hijo del asiento de la carriola antes de colocar o quitar el asiento del armazón de la carriola.

Bloquee los frenos. Sostenga y apriete los botones de liberación del asiento de la carriola en ambos laterales y levante el asiento de la carriola/moisés hacia arriba y lejos del armazón de la carriola.

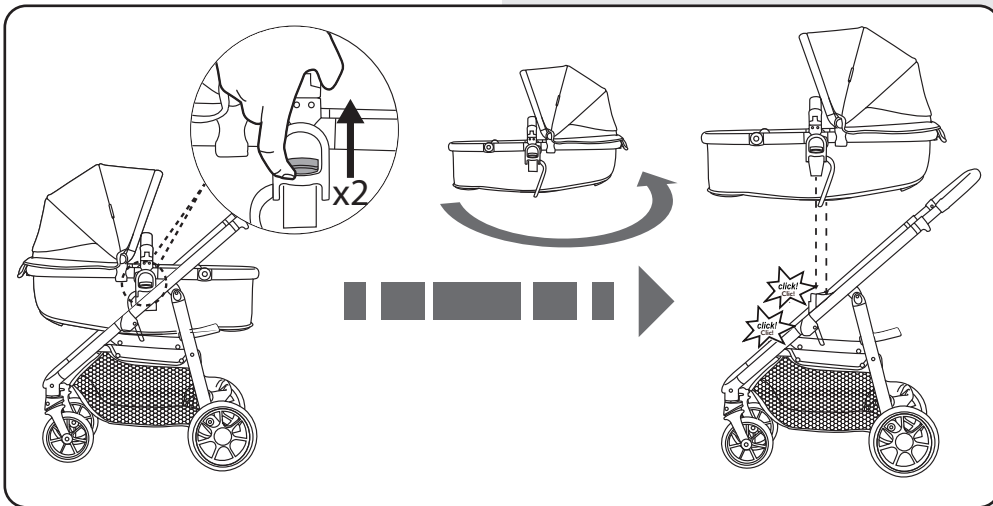
**⚠ WARNING**

To avoid serious injury:

- Use **ONLY** IC362 infant car seats with this stroller.
- Please refer to the manufacturer's instructions for the use of your infant car seat.
- **ALWAYS** use the restraint system in the car seat.

Refer to the manufacturer's instructions that came with your car seat for specific car seat use and information.

To install: with the infant car seat place handle in the upright position, align the infant car seat directly over the frame sockets. Push it down until connectors have locked into frame sockets.

Pull up gently on the car seat to ensure it is secure.

To remove: press and hold the infant car seat release buttons on both sides and lift the infant car seat up and off of the stroller frame.

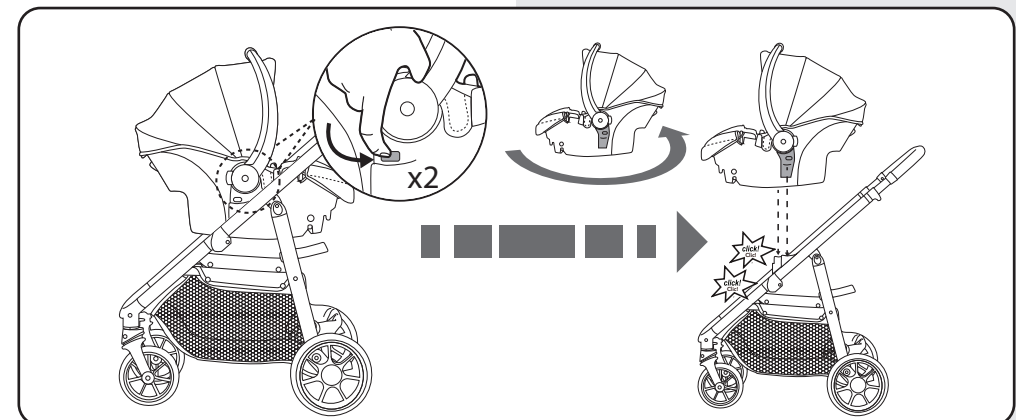
**⚠ ADVERTENCIA**

Para evitar lesiones graves:

- **SOLO** use asientos infantiles IC362 con esta carriola.
- Consulte las instrucciones del fabricante para el uso de su asiento infantil para automóvil.
- **SIEMPRE** use el sistema de cinturones en el asiento para automóvil.

Consulte las instrucciones del fabricante que vienen con su asiento para el automóvil para obtener información y sobre el uso específico del asiento para el automóvil.

Para instalar: con el asiento infantil para automóvil, coloque la manija en posición vertical, alinee el asiento infantil para automóvil directamente sobre los encastrados del armazón. Empújelo hacia abajo hasta que los conectores se hayan bloqueado en los encastrados del armazón.

Tire suavemente del asiento para automóvil para verificar que esté asegurado.

Para quitar: mantenga presionados los botones de liberación del asiento infantil para automóvil en ambos laterales y levante el asiento y retírelo del armazón de la carriola.

Stroller Care and Maintenance

Cuidado y Mantenimiento de la carriola

- **Seat Pad, Restraint and Buckle Straps:** Spot clean with cold water and mild soap. Air dry.
- Periodically check for loose screws, worn parts, torn material or loose stitching. Tighten or replace parts as needed.
- **Cojín del asiento, correas de sujeción y de hebilla:** Limpie las manchas con agua fría y jabón suave. Deje secar al aire.
- Revise periódicamente si hay tornillos sueltos, piezas desgastadas, material rasgado o costuras sueltas. Ajuste o reemplace las partes según sea necesario.

Replacement Parts

Piezas de reposición

- Front Swivel Wheels
- Rear Wheels
- Bumper Bar
- Cup Holder
- Ruedas giratorias delanteras
- Ruedas traseras
- Barra de defensa
- Portavasos
- To order parts call (800) 544-1108, text (812) 652-2525, visit www.monbebe-us.com, or email support@djgusa.com. Include the model number (TR505) and manufacture date (found on a sewn label on the stroller fabric) and a brief description of the part.
- Para pedir piezas llame al (800) 544-1108, envíe un mensaje de texto al (812) 652-2525, visite www.monbebe-us.com, o envíe un correo electrónico a support@djgusa.com. Incluya el número de modelo (TR505) y la fecha de fabricación (que se encuentra en una etiqueta cosida en la tela de la carriola) y una breve descripción de la pieza.

One (1) Year Limited Warranty

Garantía limitada por un (1) año

Dorel Juvenile Group, Inc. warrants to the original purchaser that this product (Monbebe 6-in-1 Modular Travel System) is free from material and workmanship defects when used under normal conditions for a period of one (1) year from the date of purchase. Should the product contain defects in material or workmanship Dorel Juvenile Group, Inc., will repair or replace the product, at our option, free of charge.

Purchaser will be responsible for all costs associated with packaging and shipping the product to Dorel Juvenile Group Consumer Care Department at the address noted on front page and all other freight or insurance costs associated with the return.

Dorel Juvenile Group will bear the cost of shipping the repaired or replaced product to the purchaser. Product should be returned in its original package accompanied by a proof of purchase, either a sales receipt or other proof that the product is within the warranty period.

This warranty is void if the owner repairs or modifies the product or the product has been damaged as a result of misuse. This warranty excludes any liability other than that expressly stated previously, including but not limited to, any incidental or consequential damages.

SOME STATES DO NOT ALLOW THE EXCLUSION OR LIMITATION OF INCIDENTAL OR CONSEQUENTIAL DAMAGES, SO THE ABOVE LIMITATION OR EXCLUSION MAY NOT APPLY TO YOU.

THIS WARRANTY GIVES YOU SPECIFIC LEGAL RIGHTS, AND YOU MAY ALSO HAVE OTHER RIGHTS THAT MAY VARY FROM STATE TO STATE.

Dorel Juvenile Group, Inc. garantiza al comprador original que este producto (Sistema modular de viaje 6-en-1) estará libre de defectos de material y mano de obra cuando se utilice en condiciones normales durante un período de un (1) año a partir de la fecha de compra. En caso de que el producto presente defectos de material o mano de obra, Dorel Juvenile Group, Inc. reparará o reemplazará el producto, a nuestra opción, sin cargo.

El comprador será responsable de todos los costos de embalaje y envío del producto al Departamento de Atención al Consumidor de Dorel Juvenile Group a la dirección indicada en la primera página y de todos los demás costos de flete o seguro relacionados con la devolución.

Dorel Juvenile Group correrá con los gastos de enviar el producto reparado o reemplazado al comprador. El producto se debe devolver en su embalaje original acompañado de la constancia de compra, ya sea un recibo de compra u otro comprobante que demuestre que el producto está dentro del período de garantía.

Esta garantía es nula si el propietario hubiera reparado o modificado el producto, o si este se hubiera dañado como consecuencia del uso incorrecto. Esta garantía excluye toda otra responsabilidad además de las expresadas más arriba, incluyéndose los daños incidentales o consecuentes.

ALGUNOS ESTADOS NO PERMITEN LA EXCLUSIÓN O LIMITACIÓN DE LOS DAÑOS INCIDENTALES O CONSECUENTES, POR LO TANTO LA LIMITACIÓN O EXCLUSIÓN ANTERIOR PODRÍA NO APLICARSE EN SU CASO.

ESTA GARANTÍA LE OTORGA DERECHOS LEGALES ESPECÍFICOS Y USTED PODRÍA TENER TAMBIÉN OTROS DERECHOS QUE PUEDEN VARIAR DE UN ESTADO A OTRO.