

ingenuity™ 18M - 50 lbs (23 kg)

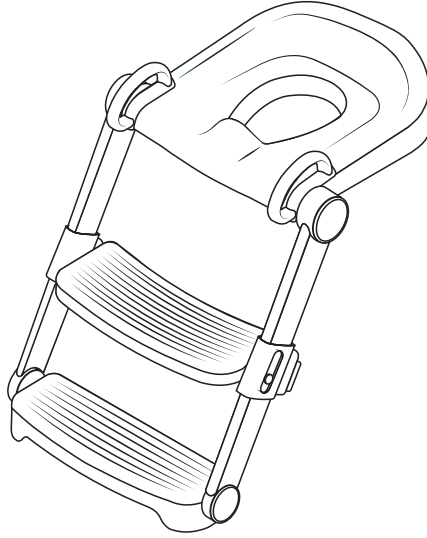

Foldaway™

Ladder Potty • Orinal con escalera • Échelle de pot
Trittleiter-Töpfchen • Trappotje • Nocnik ze stopniami
Vasino a scala • Žebříkový nočník • Bacio com escada
阶梯式幼儿用便盆 • はしご式トイレトレーナー • ري غص ملس عم بي ردت دع قم

IMPORTANT! READ CAREFULLY AND KEEP FOR FUTURE REFERENCE

IMPORTANT ! LIRE SOIGNEUSEMENT ET CONSERVER POUR RÉFÉRENCE ULTÉRIEURE

¡IMPORTANTE! LEA ATENTAMENTE Y GUARDE PARA FUTURAS CONSULTAS

IMPORTANTE! LEGGERE ATTENTAMENTE E CONSERVARE PER CONSULTAZIONI FUTURE

BELANGRIJK! AANDACHTIG LEZEN EN BEWAREN VOOR RAADPLEGING IN DE TOEKOMST

WICHTIG! BITTE SORGFÄLTIG LESEN UND GUT AUFBEWAHREN

IMPORTANTE! LEIA CUIDADOSAMENTE E CONSERVE PARA REFERÊNCIA FUTURA

DŮLEŽITÉ UPOZORNĚNÍ! PEČLIVĚ PŘEČTĚTE A UCHOVEJTE PRO PŘÍPADNOU BUDOUCÍ POTŘEBU

重要！本マニュアルをよくお読みになり、以降の参照資料として大切に保管してください

重要！请仔细阅读并留存以供日后参考

هام! اقربي ما يلي بعناية واحفظيه للرجوع إليه في المستقبل

WARNING

- Suitable for children from 18 months up to a weight of 50 lbs (23 kg).
- **NEVER** leave child unattended.
- Use only on a dry, flat surface.
- **NEVER** lift or carry product with child on it.
- This product is not a toy. **DO NOT** allow children to play with it.
- **DO NOT** use the product for anything other than the intended use.
- Be careful of pinching during folding/unfolding the product.
- **DO NOT** use the product on cushioned toilet seats. **ALWAYS** make sure potty topper fits securely on adult toilet before use.
- Ensure that all the locking devices are engaged before use.
- Adult assembly required.
- Discontinue use of product if damaged, broken, or disassembled.
- Contact Kids2 for replacement parts and instructions if needed. Never substitute parts.

WARNUNG

- Geeignet für Kinder ab 18 Monaten bis zu einem Gewicht von 23 kg.
- Lassen Sie Kinder **NIEMALS** unbeaufsichtigt.
- Verwenden Sie das Produkt nur auf einer trockenen, ebenen Fläche.
- Heben oder tragen Sie das Produkt **NIEMALS**, wenn sich ein Kind darauf befindet.
- Dieses Produkt ist kein Spielzeug. Lassen Sie Kinder **NICHT** damit spielen.
- Verwenden Sie das Produkt ausschließlich für den vorgesehenen Verwendungszweck.
- Achten Sie beim Zusammenklappen/Aufklappen des Produkts darauf, sich nicht die Finger einzuklemmen.
- Verwenden Sie das Produkt **NICHT** auf gepolsterten Toilettensitzen. Vergewissern Sie sich vor der Verwendung stets, dass der Toilettensitzaufsatz sicher auf der Erwachsenentoilette sitzt.
- Vergewissern Sie sich vor der Verwendung, dass alle Verriegelungen eingerastet sind.
- Die Montage muss von einem Erwachsenen durchgeführt werden.
- Verwenden Sie das Produkt nicht mehr, wenn es beschädigt, zerbrochen oder zerlegt ist.
- Wenden Sie sich bei Bedarf an Kids2, um Ersatzteile und Anweisungen zu erhalten. Verwenden Sie niemals andere Teile als Ersatz.

ATENCIÓN

- Apto para niños desde 18 meses hasta un peso de 23 kg.
- NUNCA deje al niño sin supervisión.
- Úselo solo sobre una superficie seca y plana.
- NUNCA levante o transporte el producto con el niño dentro.
- Este producto no es un juguete. NO permita que los niños jueguen con él.
- NO utilice el producto para ningún otro fin que no sea el previsto.
- Tenga cuidado de no pellizcarse al plegar o desplegar el producto.
- NO utilice el producto en asientos de inodoro acolchados. Asegúrese SIEMPRE de que el adaptador de inodoro se ajusta correctamente al inodoro para adultos antes de utilizarlo.
- Asegúrese de que todos los dispositivos de bloqueo estén activados antes de utilizarlo.
- Requiere montaje por parte de un adulto.
- Deje de utilizar el producto si está dañado, roto o desmontado.
- Póngase en contacto con Kids2 para obtener piezas de repuesto e instrucciones si es necesario. Nunca sustituya las piezas.

OSTRZEŻENIE

- Produkt przeznaczony dla dzieci od 18. miesiąca życia i o masie ciała do 23 kg.
- NIGDY nie pozostawiać dziecka bez opieki.
- Używać wyłącznie na suchej, płaskiej powierzchni.
- NIGDY nie należy podnosić ani przenosić produktu z dzieckiem w środku.
- Ten produkt nie jest zabawką. NIE NALEŻY pozwalać dzieciom bawić się produktem.
- NIE należy używać produktu do celów innych niż przewidziane.
- Należy uważać, aby nie przycisnąć palców podczas składania/rozkładania produktu.
- NIE należy używać produktu na miękkich deskach sedesowych. ZAWSZE przed użyciem należy dokładnie sprawdzić, czy nakładka na toaletę jest dobrze zamocowana na sedesie dla dorosłych.
- Przed użyciem należy sprawdzić, czy wszystkie blokady są zablokowane.
- Wymagany montaż przez osobę dorosłą.
- Zaprzestać używania produktu jeżeli jest uszkodzony, złamany lub zdemontowany.
- W razie potrzeby skontaktować się z firmą Kids2 w celu uzyskania części zamiennych i instrukcji. Nigdy nie należy wymieniać części.

ATTENTION

- Convient aux enfants dès 18 mois jusqu'à un poids de 23 kg.
- Ne laissez **JAMAIS** votre enfant sans surveillance.
- Utilisez uniquement sur une surface sèche et plane.
- Ne soulevez et ne transportez **JAMAIS** le produit avec un enfant dessus.
- Ce produit n'est pas un jouet. **NE** laissez **PAS** les enfants jouer avec.
- N'utilisez **PAS** le produit à d'autres fins que celles prévues.
- Faites attention de ne pas vous pincer lors du pliage/dépliage du produit.
- N'utilisez **PAS** le produit sur des sièges de toilettes rembourrés.
Assurez-vous **TOUJOURS** que le réducteur de toilettes est correctement fixé sur les toilettes pour adultes avant utilisation.
- Assurez-vous que tous les dispositifs de verrouillage sont enclenchés avant utilisation.
- L'assemblage doit être fait par un adulte.
- Cessez d'utiliser le produit s'il est endommagé, cassé ou démonté.
- Contactez Kids2 pour obtenir des pièces de rechange et des instructions si nécessaire. Ne remplacez jamais les pièces.

ATTENZIONE

- Adatto a bambini dai 18 mesi fino a un peso di 23 kg.
- **NON** lasciare **MAI** il bambino incustodito.
- Utilizzare solo su una superficie asciutta e piana.
- **NON** sollevare o trasportare **MAI** il prodotto con il bambino seduto sopra.
- Questo prodotto non è un giocattolo. **NON** consentire ai bambini di giocarci.
- **NON** utilizzare il prodotto per scopi diversi da quelli previsti.
- Prestare attenzione a non schiacciarsi le dita durante l'apertura/chiusura del prodotto.
- **NON** utilizzare il prodotto su sedili WC imbottiti. Assicurarsi **SEMPRE** che il riduttore per WC sia fissato saldamente al WC per adulti prima dell'uso.
- Assicurarsi che tutti i dispositivi di fissaggio siano inseriti prima dell'uso.
- Richiede il montaggio da parte di un adulto.
- Interrompere l'uso del prodotto se danneggiato, rotto o smontato.

WAARSCHUWING

- Geschikt voor kinderen vanaf 18 maanden tot maximaal 23 kg.
- Laat **NOOIT** het kind zonder toezicht.
- Alleen gebruiken op een droog, vlak oppervlak.
- Til of draag **NOOIT** het product met een kind erop.
- Dit product is geen speelgoed. Laat kinderen hier **NIET** mee spelen.
- Gebruik het product **NIET** voor iets anders dan het beoogde doel.
- Wees voorzichtig met knijpen tijdens het vouwen/uitvouwen van het product.
- Gebruik het product **NIET** op gewatteerde toiletbrillen. Zorg er **ALTIJD** voor dat de potverhoger goed op de volwassen toilet past voordat u het gebruikt.
- Zorg ervoor dat alle vergrendelingen zijn ingeschakeld voordat u het gebruikt.
- Vereist montage door volwassene.
- Product niet gebruiken indien beschadigd, gebroken of gedemonteerd.
- Neem contact op met Kids2 voor vervangende onderdelen en instructies indien nodig, Nooit onderdelen vervangen.

ADVERTÊNCIA

- Para crianças com mais de 18 meses e um peso até 23 kg (50 lb).
- **NUNCA** deixar a criança sozinha.
- Utilizar apenas numa superfície seca e plana.
- **NUNCA** levantar ou transportar o produto com uma criança no mesmo.
- Este produto não é um brinquedo. **NÃO** permitir que as crianças brinquem com ele.
- **NÃO** utilizar o produto fora da utilização prevista.
- Atenção ao entalamento ao dobrar / abrir o produto.
- **NÃO** utilizar o produto em assentos de sanita almofadados. Certificar-se **SEMPRE** de que o adaptador encaixa firmemente na sanita antes da utilização.
- Certificar-se de que todos os dispositivos de bloqueio estão montados antes da utilização.
- A montagem deve ser realizada por um adulto.
- Não utilizar o produto se estiver danificado, partido ou desmontado.
- Contactar a Kids2 para obter as peças sobresselentes e as instruções, se for necessário. Nunca substituir as peças.

UPOZORNĚNÍ

- Vhodné pro děti od 18 měsíců do hmotnosti 23 kg.
- NIKDY nenechávejte dítě bez dozoru.
- Používejte pouze na suchém, rovném povrchu.
- NIKDY nezvedejte ani nepřevážujte výrobek s dítětem na něm.
- Tento výrobek není hračka. NEPOVOLTE dětem, aby si s ním hrály.
- NEPOUŽÍVEJTE výrobek k jiným účelům, než ke kterým je určen.
- Při skládání/rozkládání výrobku dávejte pozor, abyste se neštipnuli.
- NEPOUŽÍVEJTE výrobek na polstrovaných toaletních sedátkách. VŽDY se před použitím ujistěte, že nastavovací sedátko pevně sedí na toaletě pro dospělé.
- Před použitím se ujistěte, že jsou všechny zajišťovací mechanismy zapojeny.
- Montáž musí provést dospělá osoba.
- Pokud je výrobek poškozený, rozbitý nebo rozebraný, přestaňte jej používat.
- V případě potřeby kontaktujte společnost Kids2 ohledně náhradních dílů a pokynů. Nikdy nepoužívejte náhradní díly.

警告

- 适用于18个月以上、体重不超过50磅（23公斤）儿童。
- 切勿让儿童单独使用本产品。
- 仅可在干燥平坦的地面上使用。
- 切勿在儿童乘坐时抬起或搬运本产品。
- 本产品非玩具，请勿让儿童玩耍。
- 严禁将本品用于非预期用途。
- 折叠/展开产品时注意避免夹伤。
- 禁止在软垫马桶座上使用本产品。
- 使用前务必确保便盆盖牢固安装于成人马桶。
- 使用前确认所有锁定装置已完全扣合。
- 须由成人组装。
- 若产品已损坏、破裂或拆解，请立即停止使用。
- 如需更换零件或说明，请联系Kids2。切勿使用替代零件。

警告

- 生後18ヶ月から、体重23kg（50ポンド）までのお子様にご使用いただけます。
- お子様を絶対に一人にしないでください。
- 乾燥した平らな場所でのみご使用ください。• お子様を乗せた状態で本製品を持ち上げたり運んだりしないでください。
- 本製品はおもちゃではありません。お子様を遊ばせないでください。
- 本製品は本来の用途以外には使用しないでください。
- 本製品を折りたたみ・広げる際には挟まれないようご注意ください。• クッション付き便座には本製品を使用しないでください。ご使用前に必ず、大人用便座にトイレ用カバーがしっかりと固定されていることをご確認ください。
- ご使用前に、すべてのロック装置が確実に固定されていることをご確認ください。
- 大人の組み立てが必要です。• 製品が破損、故障、または分解されている場合は、使用を中止してください。
- 必要に応じて、交換部品や取扱説明書についてはKids2までお問い合わせください。代替部品の使用は避けてください。

تحذير

- (مك 23) آل طر 50 نزو یتحو آرہش 18 رمع نم ءادتبا لافطألل بس انم.
- تقو ی ای ف فارش! نود ل فطل لکرت عنم ی.
- یوتسرمو فاج حطس یلع طقف مدختس ی.
- هقوق ل فطل او جتنم ل لمح وأ عرف عنم ی.
- هب بع ل ل اب لافطألل حمس ی الو. ةبع ل سیل جتنم ل اذه.
- هل صر خم ل ضرغل ریغ یف جتنم ل مادختسا عنم ی.
- هدرف وأ جتنم ل یط انثأ عب اصأل راشحن نم رذحل یخوت یجری.
- تی ببت نم أمءا دک أنتال بجی. ةنطبم ل ضیح ارم ل دع اقم یلع جتنم ل مادختسا عنم ی.
- مادختسا ل لبق رابک ل ضاحرم یلع ماکح اب بی ردتال دع م.
- مادختسا ل لبق ل فقل تالی ع می ج قالغ! ماکح! نم دک أنتال.
- غل اب صخش ةطساوب جتنم ل اعی جت بلطتی.
- کی کف تال وأ رسک ل وأ فلتل ل هضرعت لاح یف جتنم ل مادختسا نع آروف فوقوتال بجی.
- دنع ةمزالل تاداش رال وأ رایغل اعطق یلع لوصحل Kids2 ةکرش عم ل صاوتل یجری.
- فی ل صر ریغ لی ادبب اعزجأل ل ادببسا عنم یو. ةج اح ل.



A. Ladder potty
B. Left handle
C. Right handle

A. Orinal con escalera
B. Asa izquierda
C. Asa derecha

A. Échelle de pot
B. Poignée gauche
C. Poignée droite

A. Trittleiter-Töpfchen
B. Linker Griff
C. Rechter Griff

A. Nocnik ze stopniami
B. Lewy uchwyt
C. Prawy uchwyt

A. Vasino a scala
B. Maniglia sinistra
C. Maniglia destra

A. Trappotje
B. Linkerhendel
C. Rechterhendel

A. はしご式トイレトレーナー
B. 左ハンドル
C. 右ハンドル

A. 阶梯式幼儿用便盆
B. 左侧把手
C. 右侧把手

A. Bacio com escada
B. Pega esquerda
C. Pega direita

A. Žebříkový nočník
B. Levá rukojeť
C. Pravá rukojeť

A. ريغص ملس عم بي ردت دعقم
B. رسي أأا ضبقم ل
C. نمي أأا ضبقم ل

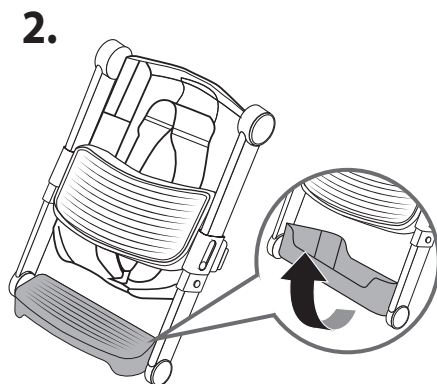
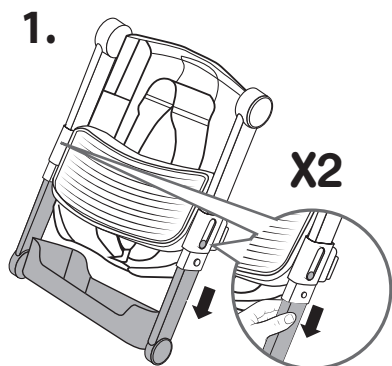
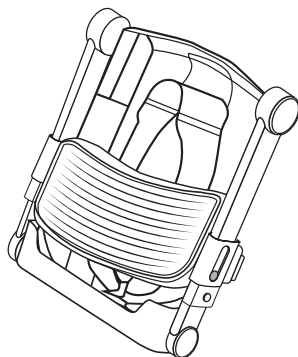

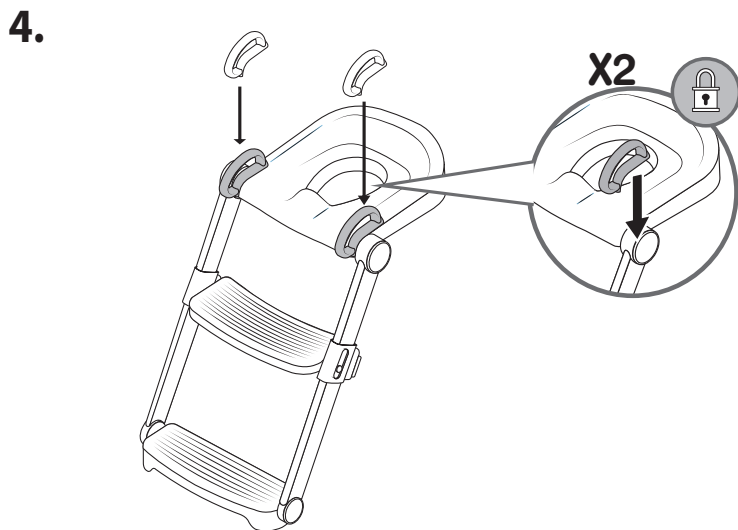
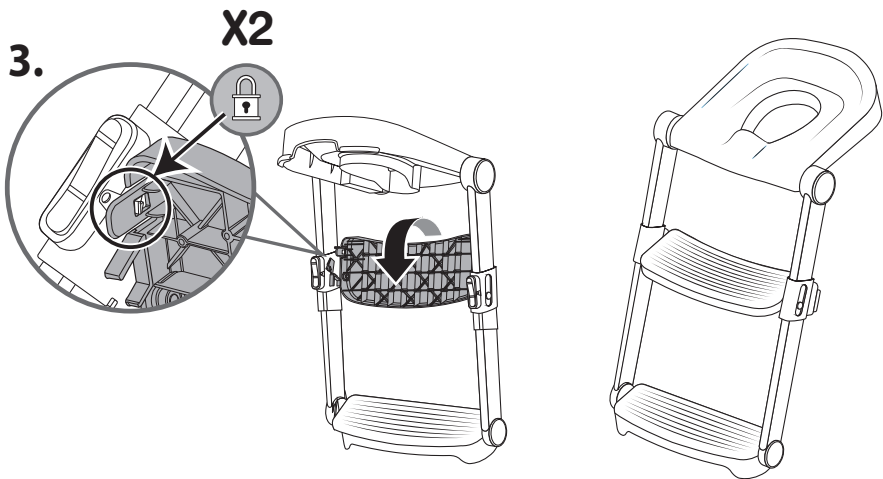

if bottom legs slide out, reassemble • si las patas inferiores se deslizan hacia fuera, vuelva a montarlas • si les pieds inférieurs glissent, remontez-les • se as pernas inferiores saírem, voltar a montar
 sollten die unteren beine herausrutschen, bauen sie das produkt bitte erneut zusammen
 • jeśli dolne nóżki wysuną się, należy ponownie złożyć produkt
 se le gambe inferiori scivolano fuori, rimontarle • als de onderste poten losraken, opnieuw monteren • pokud spodní nohy vyklouznou, znovu je sestavte
 若底部支腿滑出，请重新组装 • 下部の脚が外れた場合は、再度組み立ててください • قالزدا لاج يف

حي حص لكشيب اهبيكرت ةداعإ يجرني، ةي لفسلا لجرأأا

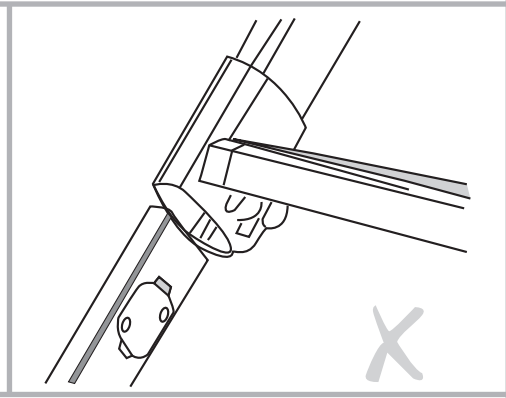
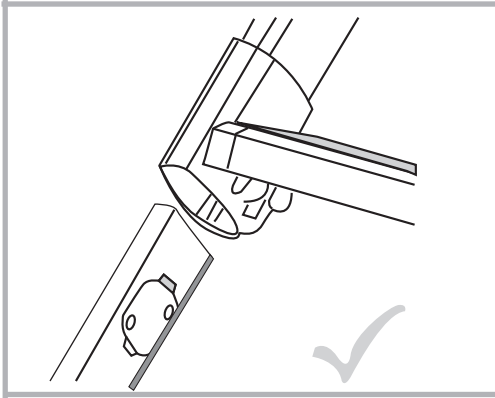
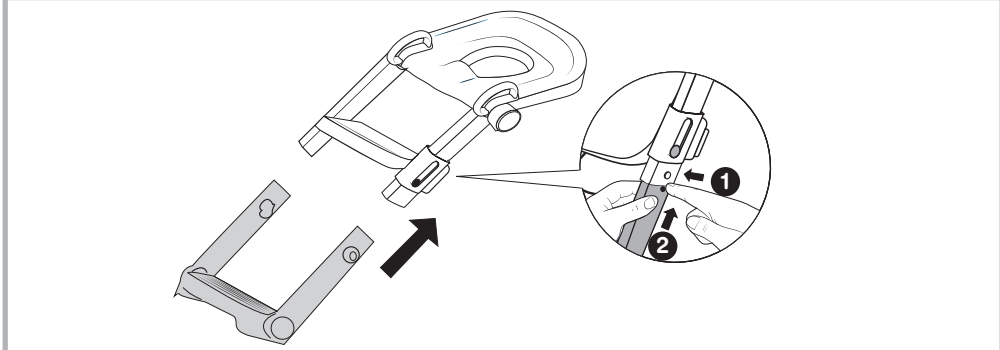

to use • utilización • utilisation • benutzung • do użytku • utilizzo • gebruik
utilização • k použití • 使用する • 使用 • الاستخدام

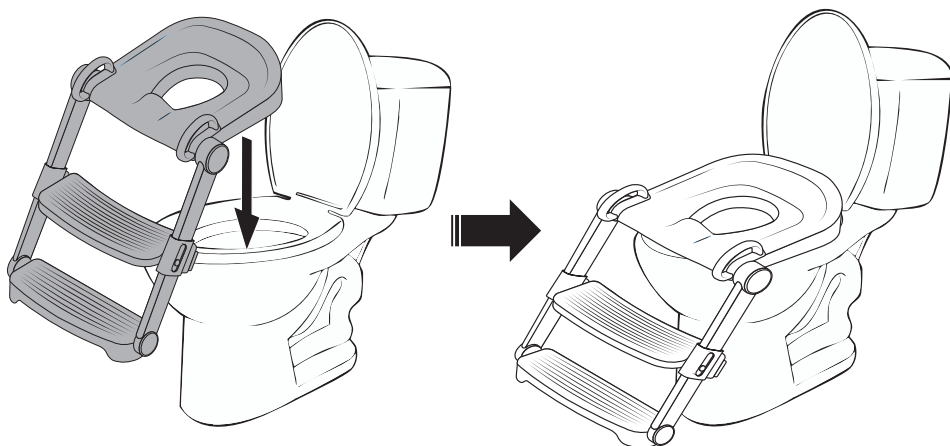

to adjust seat height • para ajustar la altura del asiento • pour régler la hauteur du siège
• zur Einstellung der Sitzhöhe • aby wyregulować wysokość nakładki • per regolare
l'altezza del sedile • om de zittinghoogte te verstellen • nastavení výšky sedátka • para
regular a altura do assento • シートの高さをご調整ください • 调节座椅高度 • عاف تا را لي دعتال

دعق م ل ا

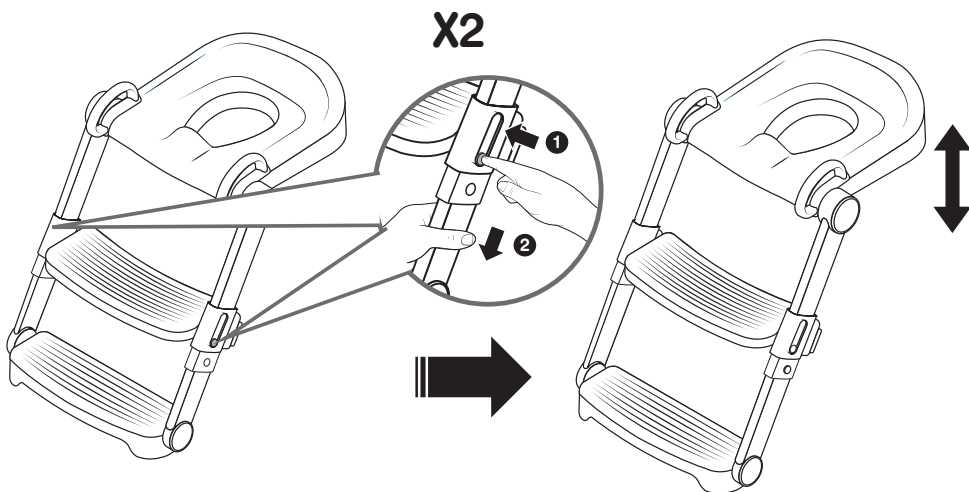

to adjust step height • para ajustar la altura del escalón • pour régler la hauteur de la marche • zur einstellung der stufe • aby wyregulować wysokość stopnia • per regolare l'altezza del gradino • om de tredelhoogte te verstellen • nastavení výšky stupně • para regular a altura do degrau • ステップの高さを調整してください • 调节台阶高度 • لي دعتل عجردلا عافترا

عجردلا عافترا

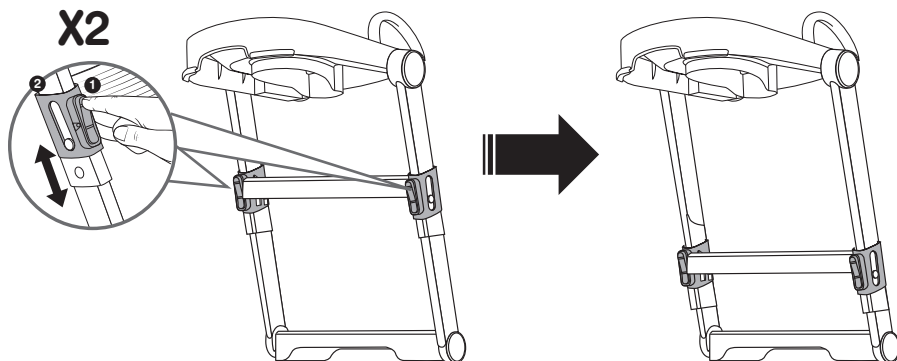

WARNING: Align and center the potty seat on adult toilet seat. Before use, make sure the second step is level with the floor by adjusting the leg height settings.

ATENCIÓN: Alinee y centre el asiento del orinal en el asiento del inodoro para adultos. Antes de utilizarlo, asegúrese de que el segundo escalón esté nivelado con el suelo ajustando la altura de las patas.

ATTENTION : alignez et centrez le siège du pot sur le siège des toilettes pour adultes. Avant utilisation, assurez-vous que la deuxième marche est au niveau du sol en réglant la hauteur des pieds.

WARNUNG: Richten Sie den Toilettensitz auf dem Toilettensitz für Erwachsene aus und zentrieren Sie ihn. Stellen Sie vor der Verwendung sicher, dass die zweite Stufe durch Einstellen der Beinöhöhe auf gleicher Höhe mit dem Boden ist.

OSTRZEŻENIE: Należy wyrównać i wycentrować nakładkę na toalecie dla dorosłych. Przed użyciem należy upewnić się, że drugi stopień jest wypoziomowany względem podłogi, regulując wysokość nóg.

ATTENZIONE: allineare e centrare il sedile del vasino sul sedile del WC per adulti. Prima dell'uso, assicurarsi che il secondo gradino sia a livello con il pavimento regolando l'altezza delle gambe.

WAARSCHUWING: Uittlijnen en centreren van de toiletverkleiner op een volwassen toiletbril. Wees voor gebruik er zeker van dat de tweede trede gelijk ligt met de vloer door het aanpassen van de beenhoogte.

UPOZORNĚNÍ: Vyrovnejte a vycentrujte dětské nočníkové sedátko na toaletním sedátku pro dospělé. Před použitím se ujistěte, že je druhý stupeň v rovině s podlahou, a to nastavením výšky nožiček.

ADVERTÈNCIA: Alinhar e centrar o assento de bacio no assento de sanita para adultos. Antes de utilizar, certificar-se de que o segundo degrau está nivelado em relação ao solo, regulando a altura da perna.

警告: 将便盆座对齐并置于成人马桶座中央。使用前请通过调节支腿高度确保第二层踏板与地面水平。

警告: おまるは大人用便座の中央にしっかりと設置してください。ご使用前に、脚部の高さ調節によりステップが床面と水平になっていることを必ずご確認ください。

عم فوئوسم ةفزنائلا ةجردلا نأ نم دكأت ،مادختسالا لبقو ،نزع لابل اضرارم دوقم لىع حىحص لكشب ببردتلا دوقم طيسوتو قاذامم ةجرى ةرذحت لمجرألا عافترا تادادع! طبض لالغ نم ةفضرألا

fold for storage • se pliega para su almacenaje • se plie pour le rangement
zum verstauen zusammenklappen • składa się na czas przechowywania • piegare per
riporre • opvouwen om op te bergen • složte pro skladování • dobrać para guardar • 折疊收
納 • 收納時は折りたたんでください • نيزخت لى طلى اى جري

1.

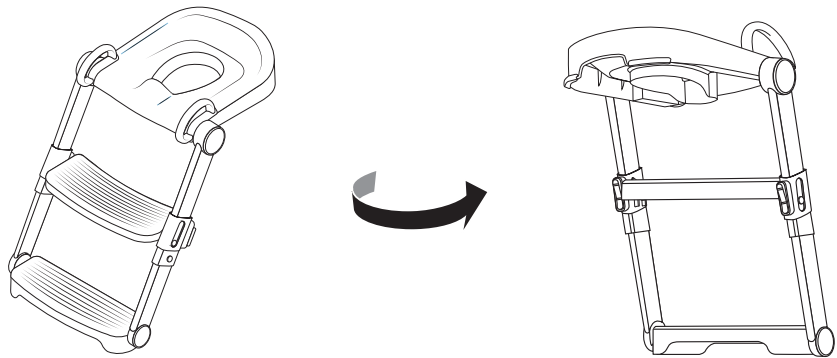

2.

X2

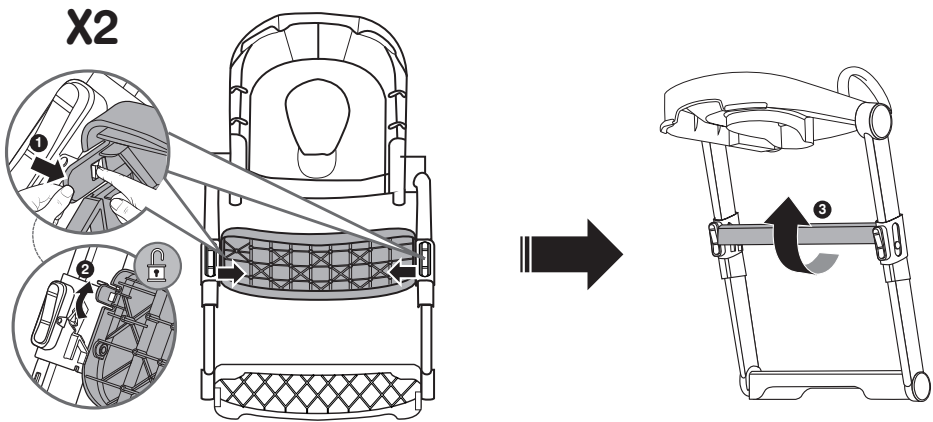

fold for storage • se pliega para su almacenaje • se plie pour le rangement
zum verstauen zusammenklappen • składa się na czas przechowywania • Piegare per
riporre • opvouwen om op te bergen • složte pro skladování • dobrar para guardar • 折叠
收納 • 收納時は折りたたんでください • نبي زخ تلال ي ط ل ا ي ج ري

3.

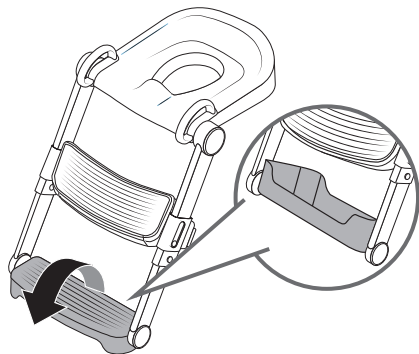

4.

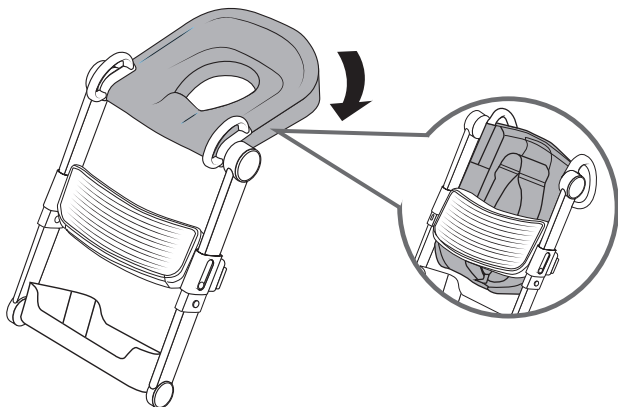

5.

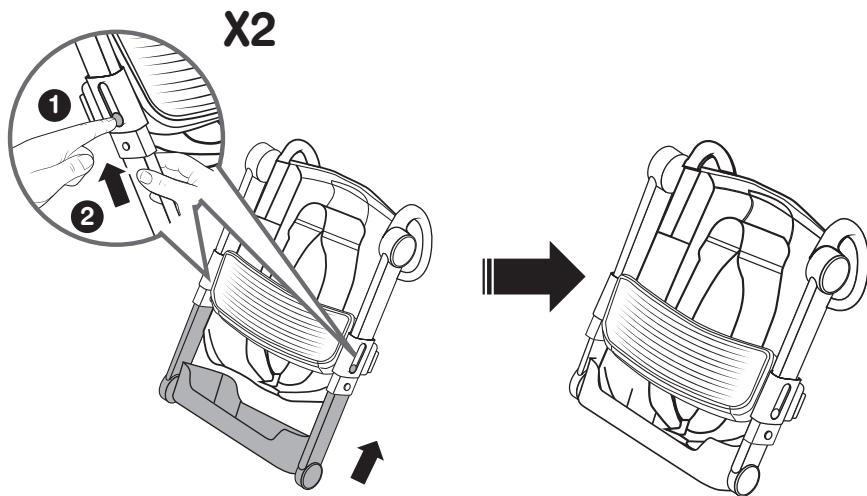

- Wipe surface with a damp cloth or sponge, using mild soap and clean warm water. Towel dry.
- Limpie la superficie con un paño húmedo o una esponja, utilizando jabón neutro y agua tibia limpia. Séquelo con una toalla.
- Essuyer les surfaces avec un chiffon ou éponge, du savon doux et de l'eau tiède. Sécher avec une serviette.
- Wischen Sie die Oberfläche mit einem feuchten Tuch oder Schwamm unter Verwendung von milder Seife und sauberem, warmem Wasser ab. Mit einem Handtuch abtrocknen.
- Wycierać powierzchnię wilgotną ściereczką lub gąbką, używając łagodnego mydła i czystej, ciepłej wody. Wycierać do sucha ręcznikiem.
- Veeg het oppervlak af met een vochtige doek of spons met milde zeep en schoon warm water. Droog met een handdoek.
- Pulire la superficie con un panno umido o una spugna, utilizzando sapone neutro e acqua calda pulita. Asciugare con un asciugamano.
- Limpar a superfície com um pano húmido ou esponja, usando detergente neutro e água quente limpa. Secar com uma toalha.
- Otrěte povrch vlhkým hadříkem nebo houbou namočenou v roztoku jemného mýdla a čisté teplé vody. Osušte ručníkem.
- せた布またはスポンジで、中性石鹸ときれいなぬるま湯を使って表面を拭いてください。タオルドライ。
- 用湿布或海绵沾温和肥皂和干净温水擦拭表面。用毛巾擦干

• برجاء مسح سطحها بقطعة فماش مبللة أو إسفنجة, باستخدام صابون خفيف وماء نظيف دافئ. •
التنظيف بمنشفة

MANUFACTURED FOR • FABRIQUÉ POUR **kids2™** Kids II® ©2026KIDS2, LLC www.kids2.com/help

KIDS2, LLC ATLANTA, GA USA 30305 • 1-800-230-8190

IMPORTED BY • IMPORTÉ PAR

KIDS2 CANADA CO. PO BOX 54059, RPA LAWRENCE PLAZA, TORONTO, ON, M6A 3B7

KIDS2 AUSTRALIA PTY LIMITED CASTLE HILL, NSW AUSTRALIA 2154 • (02) 9894-1855

KIDS2 JAPAN K.K. c/o ARK Outsourcing KK 4-3-5-704, Ebisu, Shibuya-ku, Tokyo, Japan 150-0013 • (03) 5322-6081

KIDS2 UK LTD. GROUND FLOOR, SUITE A1A, BREAKSPEAR PARK, BREAKSPEAR WAY, HEMEL HEMPSTEAD,

HP2 4TZ • +44 01582 816 080

KIDS2 EUROPE BV S KEIZERS, KEIZERSGRACHT 287, 1016 ED AMSTERDAM, NETHERLANDS • +31 20 2410934

KIDS2 US MÉXICO S.A. DE C.V. • (55) 5292-8488

MADE IN CHINA • HECHO EN CHINA • FABRIQUÉ EN CHINE • HERGESTELLT IN CHINA • WYPRODUKOWANO W CHINACH • PRODOTTO IN CINA • GEMAAKT IN CHINA

FABRICADO NA CHINA • VYROBENO V ČINĚ • 中国製 • 中国制造 • صنع في الصين

