

Instruction Manual

**Be sure to read this instruction manual before installing this speaker.
Prière de lire obligatoirement ce manuel d'installation avant de monter les haut-parleurs.
Antes de instalar el altavoz es importante que lea estas instrucciones.**

⚠ WARNING

The Safety of Your Ears is in Your Hands

Get the most out of your equipment by playing it at a safe level—a level that lets the sound come through clearly without annoying blaring or distortion and, most importantly, without affecting your sensitive hearing. Sound can be deceiving. Over time, your hearing “comfort level” adapts to higher volumes of sound, so what sounds “normal” can actually be loud and harmful to your hearing. Guard against this by setting your equipment at a safe level BEFORE your hearing adapts.

ESTABLISH A SAFE LEVEL:

- Set your volume control at a low setting.
- Slowly increase the sound until you can hear it comfortably and clearly, without distortion.
- Once you have established a comfortable sound level, set the dial and leave it there.

BE SURE TO OBSERVE THE FOLLOWING GUIDELINES:

- Do not turn up the volume so high that you can't hear what's around you.
- Use caution or temporarily discontinue use in potentially hazardous situations.
- Do not use headphones while operating a motorized vehicle; the use of headphones may create a traffic hazard and is illegal in many areas.

⚠ AVERTISSEMENT

La protection de votre ouïe est entre vos mains

Pour assurer le rendement optimal de votre matériel et plus important encore la protection de votre ouïe, réglez le volume à un niveau raisonnable. Pour ne pas altérer votre sens de la perception, le son doit être clair mais ne produire aucun vacarme et être exempt de toute distorsion. Votre ouïe peut vous jouer des tours.

Avec le temps, votre système auditif peut en effet s'adapter à des volumes supérieurs, et ce qui vous semble un «niveau de confort normal» pourrait au contraire être excessif et contribuer à endommager votre ouïe de façon permanente. Le réglage de votre matériel à un volume sécuritaire AVANT que votre ouïe s'adapte vous permettra de mieux vous protéger.

CHOISISSEZ UN VOLUME SÉCURITAIRE:

- Réglez d'abord le volume à un niveau inférieur.
- Montez progressivement le volume jusqu'à un niveau d'écoute confortable ; le son doit être clair et exempt de distorsions.
- Une fois que le son est à un niveau confortable, ne touchez plus au bouton du volume.

N'OUBLIEZ PAS DE RESPECTER LES DIRECTIVES SUIVANTES:

- Lorsque vous montez le volume, assurez-vous de pouvoir quand même entendre ce qui se passe autour de vous.
- Faites très attention ou cessez temporairement l'utilisation dans les situations pouvant s'avérer dangereuses.
- N'utilisez pas des écouteurs ou un casque d'écoute lorsque vous opérez un véhicule motorisé ; une telle utilisation peut créer des dangers sur la route et est illégale à de nombreux endroits.

⚠ CAUTION

1. Do not touch the speaker flexible wire ①.
2. Do not change the direction of the speaker terminal assembly ②.
3. Make sure lead and speaker terminals do not contact metal.
4. When making connections, refer also to the instruction manual of the car stereo used.

⚠ ATTENTION

1. Ne jamais toucher le fil flexible de haut-parleur ①.
2. Ne pas modifier l'orientation de plaquette de connexions du haut-parleur ②.
3. S'assurer que les fils et les bornes de haut-parleurs ne touchent pas une pièce métallique.
4. Le branchement s'opère après consultation de la notice d'instructions de l'autoradio qui est utilisé.

⚠ PRECAUCION

1. No se debe tocar el alambre flexible ① del altavoz.
2. No cambiar la dirección del ensamblaje de terminal del altavoz ②.
3. Asegurarse de que las terminales del altavoz y el hilo conductor no estén en contacto con el metal.
4. Para hacer la conexión consultar también el manual de instrucciones que se provee para el "reproductor".

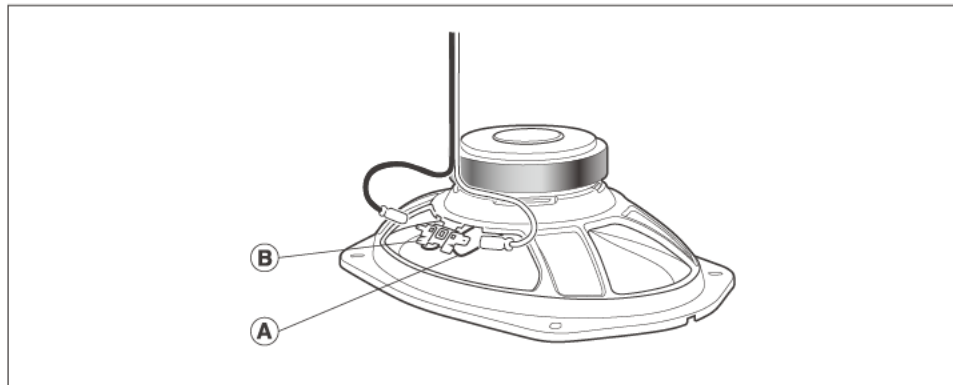



A-series sound design delivers better car-music-life

- Powerful and well controlled bass
- High sensitivity and Wide dynamic range
- Clarity of vocal

La conception sonore de la série A offre une meilleure qualité sonore

- Basse puissante et bien contrôlée
- Haute sensibilité et large gamme dynamique
- Clarté de la voix

El sonido de A-Series, diseñado para dar la mejor musica en el coche

- Bajos poderosos y bien controlados
- Alta sensibilidad y Amplo rango dinámico
- Claridad Vocal

● FEATURES

1. OPEN and SMOOTH delivers smooth frequency response and an expansive soundstage
2. Carbon and Mica reinforced IMPP cone provides fast response and solid bass
3. Optimized symmetrical motor design reproduces accurate sound
4. Cellulose fiber midrange cone provides natural vocal
5. Multi-fit adaptors expand installation flexibility and improve acoustic performance

● CARACTÉRISTIQUES

1. OPEN et SMOOTH fournissent une réponse en fréquence douce et une scène sonore expansive
2. Le cône IMPP renforcé de carbone et de Mica procure une réponse rapide et des basses solides
3. La conception optimisée du moteur symétrique reproduit un son précis
4. Le cône de fibre de cellulose fournit une voix naturelle
5. Les adaptateurs multi-adaptables augmentent la flexibilité de l'installation et améliorent les performances acoustiques

● CARACTERISTICAS

1. OPEN y SMOOTH ofrece una respuesta de frecuencia suave y un sonido expansivo
2. El cono IMPP reforzado con carbono y mica proporciona una respuesta rápida y un bajo sólido
3. El diseño optimizado del motor simétrico reproduce un sonido preciso
4. Cono de rango medio de fibra de celulosa proporciona voz natural
5. Los adaptadores de ajuste múltiple amplían la flexibilidad de instalación y mejoran el rendimiento acústico

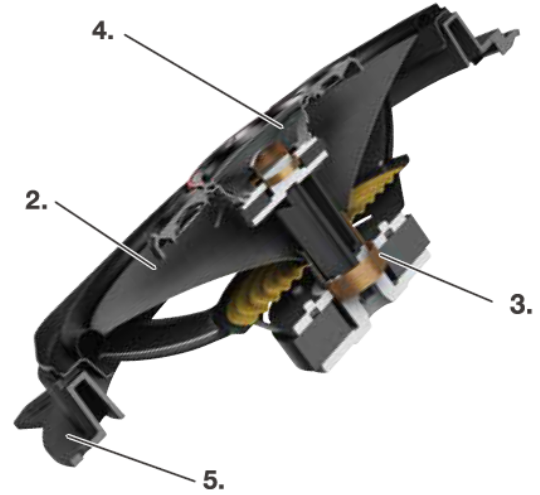

● DIMENSIONS ● DIMENSIONS ● DIMENSIONS

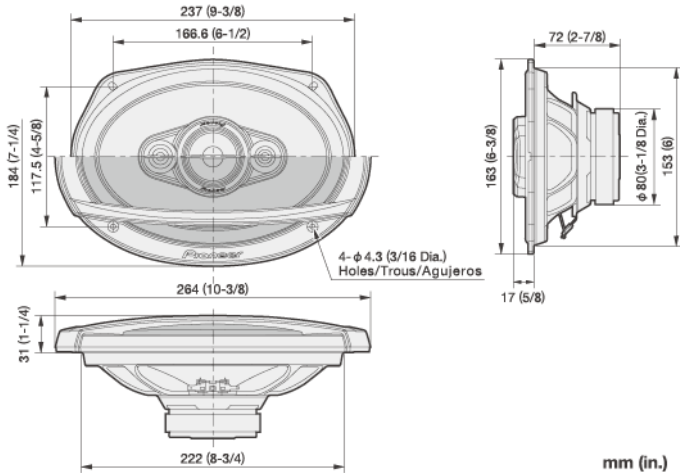

● PARTS INCLUDED ● PIÈCES COMPRIS ● PIEZAS INCLUIDAS

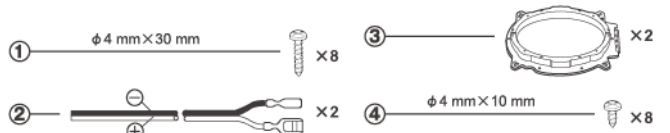

CarSoundFit

Car Sound Simulator Application for more in-car sound experience. / Application Car Simulator pour plus d'expérience sonore dans la voiture. / La app Car Sound Simulator para una experiencia de sonido en el coche.

Download on the App Store

GET IT ON Google Play

Flush-Mount Car Speaker
6"×9" (163 mm×237 mm) COAXIAL 4-WAY

Haut-Parleurs À Montage Encastré Pour Automobile
4 VOIES COAXIAL 163 mm×237 mm

Altavoz De Montaje Al Ras Para Automóvil
163 mm×237 mm COAXIAL DE 4 VÍAS

●SPECIFICATIONS

- Reproduction system Coaxial four way
- Speaker specifications
 - Woofer 163 mm×237 mm (6"×9")
 - Midrange ϕ 57 mm (2-1/4" dia.)
 - Tweeter ϕ 18 mm (3/4" dia.)
 - Super Tweeter ϕ 11 mm (3/8" dia.)
- Continuous power handling (RMS) 90 W
- Maximum music power 450 W
- Sensitivity 89 dB (1 W/1 m)
95 dB (1 W/0.5 m)
- Frequency response 35 Hz to 24 kHz (-20 dB)
- Nominal impedance 4 Ω
- Cutout diameter 153 mm×222 mm (6"×8-3/4")

●SPÉCIFICATIONS

- Système de reproduction Coaxial à 4 voies
- Spécifications des haut-parleurs
 - HP Grave 163 mm×237 mm
 - HP Médium ϕ 57 mm
 - HP Aigu ϕ 18 mm
 - HP Super-Aigu ϕ 11 mm
- Puissance continue (RMS) 90 W
- Puissance musicale maximum 450 W
- Sensibilité 89 dB (1 W/1 m)
95 dB (1 W/0,5 m)
- Bande passante 35 Hz à 24 kHz (-20 dB)
- Impédance nominale 4 Ω
- Diamètre de découpe 153 mm×222 mm

●ESPECIFICACIONES

- Sistema de reproducción Coaxial de 4 vías
- Especificaciones del altavoz
 - Woofer 163 mm×237 mm
 - Altavoz de medios ϕ 57 mm
 - Tweeter ϕ 18 mm
 - Super tweeter ϕ 11 mm
- Gestión continua de la potencia (RMS) 90 W
- Máxima potencia de musica 450 W
- Sensibilidad 89 dB (1 W/1 m)
95 dB (1 W/0,5 m)
- Respuesta de frecuencia 35 Hz a 24 kHz (-20 dB)
- Impedancia nominal 4 Ω
- Diámetro de Corte 153 mm×222 mm



●EXAMPLE OF COVERAGE ●EXEMPLE DE COUVERTURE

●EJEMPLO DE COBERTURA

MAKE FAIRE FABRICANTE	MODEL MODÈLE MODELO
CHEVROLET	SILVERADO / TAHOE
Dodge	RAM1500
FORD	F-150
Jeep	CHEROKEE
TOYOTA	CAMRY / TACOMA

●Installation Fitting Guide

To find more information for various vehicles and adaptor compatibility

●Guide d'installation

Pour plus d'informations sur la compatibilité des différents véhicules et adaptateurs

●Guía de fijación en Instalación

Encuentra mas información para varios vehículos y compatibilidad con los adaptadores



<http://www.pioneer-carglobal.com/speakerfitting3>

●HOW TO INSTALL ●MODE D'INSTALLATION

●INSTALACION

