

User manual

Blender set



To register for your extended guarantee, scan the QR code or visit guarantee.upplc.com/salter and register your product within 30 days of purchase. For any further queries, visit www.salter.com.

Important safety

Please read carefully

FR | Informations de sécurité importantes

Veillez les lire attentivement

NL | Belangrijk voor de veiligheid

Lees zorgvuldig

DE | Wichtige Sicherheitsinformationen

Bitte sorgfältig lesen

ES | Seguridad importante

Lea con atención

PT | Informações de segurança importantes

Leia atentamente

IT | Importanti istruzioni di sicurezza

Leggere attentamente

PL | Ważna informacja dotycząca bezpieczeństwa

Przeczytaj uważnie

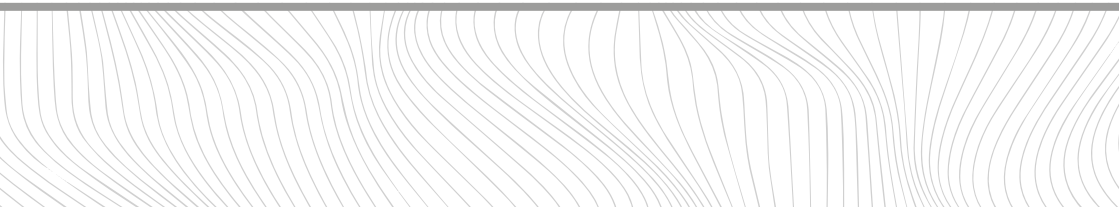

EN | Please retain instructions for future reference.

SAFETY INSTRUCTIONS

- When using electrical appliances, basic safety precautions should always be followed.
- Check that the voltage indicated on the rating plate corresponds with that of the local network before connecting the appliance to the mains power supply.
- This appliance can be used by children aged from 8 years and above and persons with reduced physical, sensory or mental capabilities and knowledge, if they have been supervised/instructed and understand the hazards involved.
- Children shall not play with the appliance.
- Children should not perform cleaning or user maintenance, unless they are older than 8 and supervised.
- This appliance is not a toy.
- If the power supply cord, plug or any part of the appliance is malfunctioning or if it has been dropped or damaged, cease using the product immediately to avoid potential injury.
- This appliance contains no user serviceable parts, only a qualified electrician should carry out repairs. Improper repairs may place the user at risk of harm.
- Keep the appliance and its power supply cord out of the reach of children.
- Keep the appliance out of the reach of children when it is switched on or cooling down.
- Keep the appliance and its power supply cord away from heat or sharp edges that could cause damage.
- Keep the power supply cord away from any parts of the appliance that may become hot during use.
- Keep the appliance away from other heat emitting appliances.
- Do not allow the power supply cord to hang over worktops, touch hot surfaces or become twisted.
- Do not immerse the electrical components of this appliance in water or any other liquid.
- Do not operate the appliance with wet hands or if any connections are wet.
- If this appliance falls or accidentally becomes immersed in water, unplug it from the wall outlet immediately. Do not reach into the water.
- Do not leave the appliance unattended whilst connected to the mains power supply.
- Do not remove the appliance from the mains power supply by pulling the cord; switch it off and remove the plug by hand.
- Do not pull or carry the appliance by its power supply cord.
- Do not use the appliance for anything other than its intended use.
- Do not use any accessories other than those supplied.
- Do not use any damaged accessories.
- Do not use this appliance outdoors.
- Do not store the appliance in direct sunlight or in high humidity conditions.
- Do not move the appliance whilst it is in use.

- Do not touch any moving parts on this appliance during use, as this could cause injury.
- Do not touch any sections of the appliance that may become hot during use, as this could cause injury.
- Always unplug the appliance after use and ensure it has cooled fully before any cleaning, user maintenance or storing away.
- Always use the appliance on a stable, heat-resistant surface, at a height that is comfortable for the user.
- Use of an extension cord with the appliance is not recommended.
- This appliance should not be operated by means of an external timer or separate remote control system.
- This appliance is intended for domestic use only. It should not be used for commercial purposes.



CAUTION: Keep hands, fingers, hair and any loose clothing away from the rotating tools of the appliance.



WARNING: Do not touch sharp blades.

FR | Veuillez conserver ces instructions pour référence ultérieure.

CONSIGNES DE SÉCURITÉ

- Lors de l'utilisation d'appareils électriques, les consignes élémentaires de sécurité doivent toujours être respectées.
- Vérifiez que la tension indiquée sur la plaque signalétique correspond à celle du réseau local avant de brancher l'appareil sur l'alimentation secteur.
- Cet appareil peut être utilisé par des enfants à partir de 8 ans et toute personne aux capacités physiques, sensorielles ou mentales réduites, à la seule condition qu'ils soient surveillés ou informés de l'utilisation appropriée de l'appareil et soient conscients des risques inhérents à son utilisation.
- Les enfants ne doivent pas jouer avec l'appareil.
- Les enfants ne doivent procéder ni au nettoyage ni à la maintenance de l'appareil sauf s'ils ont plus de 8 ans et qu'ils sont sous surveillance.
- Cet appareil n'est pas un jouet.
- Si le cordon d'alimentation, la prise ou toute autre partie de l'appareil ne fonctionne pas correctement, ou si l'appareil est tombé ou endommagé, cessez immédiatement d'utiliser le produit pour éviter tout risque de blessure.
- Cet appareil ne contient aucune pièce réparable par l'utilisateur ; seul un électricien qualifié est autorisé à effectuer des réparations. Des réparations hasardeuses peuvent mettre l'utilisateur en danger.
- Tenez l'appareil et son cordon d'alimentation hors de portée des enfants.
- Tenez l'appareil hors de portée des enfants lorsqu'il est allumé ou qu'il refroidit.
- Tenez l'appareil et son cordon d'alimentation à l'écart de toute source de chaleur ou de tout bord tranchant susceptible de les endommager.

- Tenez le cordon d'alimentation à l'écart de toute pièce de l'appareil qui pourrait devenir chaude pendant son utilisation.
- Tenez l'appareil à l'écart d'autres appareils émettant de la chaleur.
- Veillez à ce que le cordon d'alimentation ne pende pas au-dessus du plan de travail, ne touche pas de surfaces chaudes et ne se torde pas.
- N'immergez pas les composants électriques de cet appareil dans l'eau ni dans tout autre liquide.
- N'utilisez pas l'appareil avec les mains mouillées ou si les connecteurs sont mouillés.
- Si l'appareil tombe dans l'eau accidentellement, débranchez-le immédiatement de l'alimentation secteur. Ne mettez pas les mains dans l'eau.
- Ne laissez pas l'appareil sans surveillance lorsqu'il est branché sur l'alimentation secteur.
- Ne débranchez pas l'appareil de l'alimentation secteur en tirant sur le cordon d'alimentation ; éteignez-le et débranchez-le à la main.
- Ne tirez pas et ne transportez pas l'appareil par son cordon d'alimentation.
- N'utilisez pas l'appareil à d'autres fins que celles pour lesquelles il a été conçu.
- N'utilisez pas d'accessoires autres que ceux fournis.
- N'utilisez pas d'accessoires endommagés.
- N'utilisez pas cet appareil à l'extérieur.
- Ne laissez pas l'appareil à la lumière directe du soleil ou dans des conditions d'humidité élevée.
- Ne déplacez pas l'appareil lorsqu'il est en cours d'utilisation.
- Ne touchez pas les pièces mobiles de l'appareil pendant son utilisation, car vous risqueriez de vous blesser.
- Ne touchez aucune partie de l'appareil qui pourrait devenir chaude pendant son utilisation, car vous pourriez vous blesser.
- Débranchez toujours l'appareil après utilisation et attendez qu'il ait complètement refroidi avant de le nettoyer, de procéder à son entretien ou de le ranger.
- Utilisez toujours l'appareil sur une surface stable et résistante à la chaleur, à une hauteur confortable.
- L'utilisation d'une rallonge avec l'appareil est déconseillée.
- N'utilisez pas de minuteur externe ni de système de commande à distance avec cet appareil.
- Cet appareil est destiné à un usage domestique uniquement. Il ne doit pas être utilisé à des fins commerciales.



ATTENTION : tenez les mains, les doigts, les cheveux et tout vêtement ample à l'écart des outils rotatifs de l'appareil.



AVERTISSEMENT : ne touchez pas les lames tranchantes.

VEILIGHEIDSINSTRUCTIES

- Bij het gebruik van elektrische apparaten moeten altijd de standaard veiligheidsmaatregelen worden opgevolgd.
- Controleer of het voltage aangegeven op het typeplaatje overeenkomt met dat van het lokale netwerk voordat u het apparaat op de netspanning aansluit.
- Kinderen vanaf 8 jaar en mensen met verminderde lichamelijke, zintuiglijke of geestelijke vermogens of met een gebrek aan kennis mogen dit apparaat alleen onder toezicht gebruiken, of nadat ze instructie hebben ontvangen en als ze de gevaren van het gebruik begrijpen.
- Kinderen mogen niet met het apparaat spelen.
- Kinderen mogen dit apparaat alleen schoonmaken of onderhouden als ze ouder zijn dan 8 jaar en er toezicht wordt gehouden.
- Dit apparaat is geen speelgoed.
- Als het netsnoer, de stekker of een onderdeel van het apparaat defect, gevallen of beschadigd is, stop dan onmiddellijk met het gebruik van het product om mogelijk letsel te voorkomen.
- Dit apparaat bevat geen onderdelen die door de gebruiker kunnen worden onderhouden. Alleen een gekwalificeerde elektricien mag reparaties uitvoeren. Bij onjuiste reparaties kan de gebruiker letsel oplopen.
- Houd het apparaat en het netsnoer buiten het bereik van kinderen.
- Houd het apparaat buiten het bereik van kinderen wanneer het is ingeschakeld of aan het afkoelen is.
- Houd het apparaat en het netsnoer uit de buurt van warmtebronnen en scherpe randen die schade kunnen veroorzaken.
- Houd het netsnoer uit de buurt van onderdelen van het apparaat die tijdens gebruik heet kunnen worden.
- Houd het apparaat uit de buurt van andere apparaten die warmte afgeven.
- Laat het netsnoer niet over werkbladen hangen of in aanraking komen met hete oppervlakken, en zorg dat het niet gedraaid zit.
- Dompel de elektrische componenten niet onder in water of een andere vloeistof.
- Gebruik het apparaat niet met natte handen of als de aansluitingen nat zijn.
- Als dit apparaat valt of per ongeluk in water wordt ondergedompeld, haal dan onmiddellijk de stekker uit het stopcontact. Steek uw hand niet in het water.
- Laat het apparaat niet onbeheerd achter terwijl het is aangesloten op het stopcontact.
- Haal de stekker niet uit het stopcontact door aan het snoer te trekken; schakel het apparaat uit en verwijder de stekker met de hand.
- Draag het apparaat niet aan het netsnoer en trek ook niet aan het snoer.
- Gebruik het apparaat niet voor andere doeleinden dan waarvoor het is bedoeld.
- Gebruik geen andere accessoires dan de meegeleverde accessoires.
- Gebruik geen beschadigde accessoires.
- Gebruik dit apparaat niet buitenshuis.
- Berg het apparaat niet op in direct zonlicht of in vochtige omstandigheden.
- Verplaats het apparaat niet terwijl het in gebruik is.

- Raak de draaiende delen van dit apparaat niet aan tijdens het gebruik. Dit kan verwondingen veroorzaken.
- Raak geen delen van het apparaat aan die tijdens gebruik heet kunnen worden, aangezien dit verwondingen kan veroorzaken.
- Haal altijd de stekker uit het stopcontact na gebruik en controleer of het apparaat volledig is afgekoeld voordat u het schoonmaakt, onderhoudt of opbergt.
- Gebruik het apparaat altijd op een stabiele, hittebestendige ondergrond, op een hoogte die comfortabel is voor de gebruiker.
- Het gebruik van een verlengsnoer wordt afgeraden.
- Dit apparaat mag niet worden bediend met een externe timer of een afzonderlijk afstandsbedieningssysteem.
- Dit apparaat is uitsluitend bedoeld voor huishoudelijk gebruik. Het mag niet worden gebruikt voor commerciële doeleinden.



LET OP: Houd handen, vingers, haar en losse kleding uit de buurt van de draaiende delen van het apparaat.



WAARSCHUWING: Raak de scherpe messen niet aan.

DE | Bitte bewahren Sie die Anweisungen zur späteren Verwendung auf.

SICHERHEITSHINWEISE

- Bei der Verwendung elektrischer Geräte sind stets die grundlegenden Sicherheitsvorkehrungen zu beachten.
- Überprüfen Sie, ob die auf dem Typenschild angegebene Spannung mit der des lokalen Netzwerks übereinstimmt, bevor Sie das Gerät an das Stromnetz anschließen.
- Dieses Gerät kann von Kindern ab 8 Jahren verwendet werden und Personen mit eingeschränkten physischen, sensorischen oder geistigen Fähigkeiten und Wissen, solange sie unter Aufsicht sind oder eine Anleitung erhalten haben und in der Lage sind, die Gefahrenquellen im vollen Umfang zu verstehen.
- Das Gerät ist kein Kinderspielzeug.
- Kinder dürfen Reinigungs- oder Wartungsarbeiten nur durchführen, wenn sie mindestens 8 Jahre alt sind und beaufsichtigt werden.
- Dieses Gerät ist kein Spielzeug.
- Wenn das Netzkabel, der Stecker oder ein Teil des Geräts defekt sind oder dieses fallen gelassen oder beschädigt wurde, stellen Sie die Benutzung des Produkts umgehend ein, um potenzielle Verletzungen zu vermeiden.
- Dieses Gerät enthält keine Teile, die vom Benutzer gewartet werden können. Reparaturen dürfen nur von einem ausgebildeten Elektriker durchgeführt werden. Durch unsachgemäße Reparaturen kann der Benutzer Risiken ausgesetzt werden.
- Bewahren Sie das Gerät und sein Netzkabel außerhalb der Reichweite von Kindern auf.
- Das Gerät muss sich, wenn es eingeschaltet ist oder abkühlt, außerhalb der Reichweite von Kindern befinden.

- Halten Sie das Gerät und sein Netzkabel von Hitze oder scharfen Kanten fern, die Schäden verursachen könnten.
- Halten Sie das Netzkabel von Teilen des Geräts fern, die während des Betriebs heiß werden könnten.
- Halten Sie das Gerät von anderen Geräten fern, die Wärme ausstrahlen.
- Lassen Sie das Netzkabel nicht über Arbeitsflächen hängen oder mit heißen Oberflächen in Kontakt kommen und verdrehen Sie es nicht.
- Tauchen Sie die elektrischen Komponenten des Geräts nicht in Wasser oder andere Flüssigkeiten.
- Betreiben Sie das Gerät nicht mit nassen Händen oder wenn die Anschlüsse nass sind.
- Wenn das Gerät herunterfällt oder versehentlich in Wasser getaucht wird, ziehen Sie sofort den Netzstecker aus der Steckdose. Greifen Sie nicht in das Wasser.
- Lassen Sie das Gerät nicht unbeaufsichtigt, während es an das Stromnetz angeschlossen ist.
- Ziehen Sie den Netzstecker des Geräts nicht aus der Steckdose, indem Sie am Kabel ziehen. Schalten Sie es aus und ziehen Sie den Stecker von Hand ab.
- Ziehen oder tragen Sie das Gerät nicht am Netzkabel.
- Verwenden Sie das Gerät nur für den vorgesehenen Zweck.
- Verwenden Sie ausschließlich das mitgelieferte Zubehör.
- Verwenden Sie kein beschädigtes Zubehör.
- Verwenden Sie dieses Gerät nicht im Freien.
- Lagern Sie das Gerät nicht in direktem Sonnenlicht oder bei hoher Luftfeuchtigkeit.
- Bewegen Sie das Gerät nicht, während es verwendet wird.
- Berühren Sie während des Gebrauchs keine beweglichen Teile des Geräts, da dies zu Verletzungen führen kann.
- Berühren Sie keine Stellen am Gerät, die heiß werden können, da dies zu Verletzungen führen kann.
- Trennen Sie das Gerät nach der Verwendung immer vom Stromnetz und stellen Sie sicher, dass das Gerät vollständig abgekühlt ist, bevor Sie es reinigen, warten oder verstauen.
- Verwenden Sie das Gerät immer auf einer stabilen, hitzebeständigen Oberfläche, die sich für den Benutzer in einer angenehmen Höhe befindet.
- Es wird nicht empfohlen, das Gerät zusammen mit einem Verlängerungskabel zu verwenden.
- Dieses Gerät darf nicht mit einem externen Timer oder einem separaten Fernbedienungssystem betrieben werden.
- Dieses Gerät ist nur für den Hausgebrauch vorgesehen. Es sollte nicht für kommerzielle Zwecke verwendet werden.



ACHTUNG: Halten Sie Hände, Finger, Haare und weite Kleidung von den rotierenden Teilen des Geräts fern.



WARNUNG: Berühren Sie die scharfen Klingen nicht.

ES | Conserve estas instrucciones para poder consultarlas en el futuro.

INSTRUCCIONES DE SEGURIDAD

- Siga siempre las precauciones básicas de seguridad al usar aparatos eléctricos.
- Compruebe que el voltaje indicado en la placa coincide con el de la red local antes de conectar el dispositivo a la corriente eléctrica.
- Este dispositivo puede ser usado por niños de 8 años en adelante y por personas con capacidades físicas, sensoriales o mentales reducidas o sin conocimientos al respecto, siempre y cuando se les den instrucciones y se los supervise, y solo si comprenden los riesgos que su uso conlleva.
- Los niños no deben jugar con el dispositivo.
- A menos que sean mayores de 8 años y estén bajo supervisión, los niños no deben realizar labores de limpieza ni de mantenimiento del dispositivo.
- Este dispositivo no es un juguete.
- Deje de utilizar el dispositivo inmediatamente si el cable de alimentación, el enchufe o cualquier otra pieza no funcionan correctamente, o si ha sufrido alguna caída o algún otro tipo de daño, para evitar posibles lesiones.
- Este dispositivo contiene piezas que el usuario no puede reparar, por lo que es necesario que un electricista cualificado se ocupe de las reparaciones pertinentes. Una reparación inadecuada puede poner al usuario en riesgo de sufrir daños.
- Mantenga el dispositivo y el cable de alimentación fuera del alcance de los niños.
- Mantenga el dispositivo fuera del alcance de los niños cuando esté encendido o mientras se esté enfriando.
- Mantenga el dispositivo y el cable de alimentación alejados de fuentes de calor o bordes afilados que puedan causar daños.
- Mantenga el cable de alimentación alejado de las partes del dispositivo que puedan calentarse durante el uso.
- Mantenga el dispositivo alejado de otros que emitan calor.
- No deje que el cable de alimentación cuelgue de la encimera, toque superficies calientes ni se retuerza.
- No sumerja los componentes eléctricos del aparato en agua u otros líquidos.
- No manipule el aparato con las manos mojadas ni si alguna de las conexiones está húmeda.
- Si el aparato sufre una caída o se sumerge accidentalmente en agua, desenchúfelo inmediatamente de la toma de corriente. No sumerja las manos en el agua.
- Supervise el dispositivo mientras esté conectado a la corriente eléctrica.
- No desconecte el aparato de la corriente eléctrica tirando del cable. En su lugar, apáguelo y retire el enchufe con la mano.
- No transporte ni mueva el dispositivo agarrándolo por el cable de alimentación.
- No utilice el dispositivo para ningún otro uso que no sea el previsto.
- No utilice accesorios diferentes a los incluidos.
- No utilice accesorios que estén dañados.
- No utilice el dispositivo al aire libre.
- Guarde el dispositivo alejado de la luz solar directa y de la humedad.
- No mueva el dispositivo mientras esté en uso.

- No toque ninguna de las piezas móviles del dispositivo durante su uso; si lo hace, podría sufrir lesiones.
- No toque ninguna de las secciones del dispositivo que puedan calentarse durante su uso, ya que podrían causarle lesiones.
- Desenchufe siempre el aparato después de usarlo y asegúrese de que se ha enfriado por completo antes de almacenarlo o de realizar cualquier labor de limpieza o de mantenimiento.
- Utilice siempre el dispositivo sobre una superficie estable, resistente al calor y a una altura que sea cómoda para el usuario.
- No se recomienda el uso de un cable alargador con el dispositivo.
- Este dispositivo no debe utilizarse con un temporizador externo ni un sistema de control remoto independiente.
- Este dispositivo está diseñado exclusivamente para el uso doméstico. No debe utilizarse para fines comerciales.



PRECAUCIÓN: No aproxime las manos, los dedos, el cabello o la ropa holgada a las piezas giratorias del dispositivo.



ADVERTENCIA: No toque las cuchillas afiladas.

PT | Conserve estas instruções para referência futura.

INSTRUÇÕES DE SEGURANÇA

- Quando utilizar aparelhos elétricos, as precauções básicas de segurança devem ser sempre seguidas.
- Verifique se a tensão indicada na placa de classificação corresponde à da rede local antes de ligar o aparelho à tomada elétrica.
- Este aparelho pode ser utilizado por crianças a partir dos 8 anos de idade e por pessoas com limitações físicas, sensoriais ou mentais ou com falta de conhecimento, desde que as mesmas tenham sido supervisionadas/instruídas e compreendam os perigos associados.
- O aparelho não deve servir de brinquedo para crianças.
- As crianças não devem efetuar a limpeza ou a manutenção a realizar pelo utilizador, exceto se tiverem idade superior a 8 anos e sejam supervisionadas.
- Este aparelho não é um brinquedo.
- Em caso de queda ou danos do aparelho ou de avaria no cabo de alimentação, na ficha ou em qualquer peça do aparelho, pare imediatamente de utilizar o produto para evitar potenciais ferimentos.
- Este aparelho não contém peças que possam ser reparadas pelo utilizador; apenas um electricista qualificado deve efetuar reparações. As reparações incorretas podem colocar o utilizador em risco de ferimentos.
- Mantenha o aparelho e o respetivo cabo de alimentação fora do alcance das crianças.
- Mantenha o aparelho fora do alcance das crianças quando estiver ligado ou a arrefecer.
- Mantenha o aparelho e o cabo de alimentação afastados de fontes de calor ou arestas afiadas que possam causar danos.

- Mantenha o cabo de alimentação afastado de quaisquer peças do aparelho que possam aquecer durante a utilização.
- Mantenha o aparelho afastado de outros aparelhos que irradiem calor.
- Não permita que o cabo de alimentação fique pendurado em bancadas, toque em superfícies quentes ou fique torcido.
- Não mergulhe os componentes elétricos deste aparelho dentro de água ou de qualquer outro líquido.
- Não utilize o aparelho com as mãos molhadas ou se alguma ligação estiver molhada.
- Se cair ou ficar acidentalmente submerso em água, desligue o aparelho imediatamente da tomada. Não toque na água.
- Não deixe o aparelho sem vigilância enquanto estiver ligado à tomada elétrica.
- Não desligue o aparelho da tomada elétrica puxando pelo cabo. Desligue e retire a ficha à mão.
- Não puxe nem transporte o aparelho segurando-o pelo cabo de alimentação.
- Não utilize o aparelho para outro fim que não o previsto.
- Não utilize outros acessórios que não os fornecidos.
- Não utilize acessórios danificados.
- Não utilize este aparelho no exterior.
- Não guarde o aparelho sob luz solar direta ou em condições de humidade elevada.
- Não tente mudar o aparelho de local enquanto estiver em funcionamento.
- Não toque em qualquer peça móvel deste aparelho durante a utilização, pois tal pode causar ferimentos.
- Não toque em qualquer parte do aparelho que possa ficar quente durante a utilização, pois pode causar ferimentos.
- Desligue sempre a ficha do aparelho após a utilização e assegure-se de que arrefeceu completamente antes de qualquer limpeza, manutenção a realizar pelo utilizador ou armazenamento.
- Utilize sempre o aparelho numa superfície estável e resistente ao calor, a uma altura confortável para o utilizador.
- Não se recomenda a utilização de um cabo de extensão com o aparelho.
- Este aparelho não deve ser utilizado com um temporizador externo nem um sistema de controlo remoto separado.
- Este aparelho destina-se apenas a uso doméstico. Não deve ser utilizado para fins comerciais.



CUIDADO: mantenha as mãos, os dedos, o cabelo e qualquer roupa larga afastados dos acessórios rotativos do aparelho.



AVISO: não toque nas lâminas afiadas.

ISTRUZIONI DI SICUREZZA

- Durante l'uso di apparecchiature elettriche, è necessario osservare le precauzioni di sicurezza di base.
- Prima di collegare l'apparecchio all'alimentazione elettrica, verificare che la tensione indicata sull'apposita targhetta corrisponda a quella della rete locale.
- Questo apparecchio può essere usato da bambini a partire da 8 anni e da persone con ridotte capacità fisiche, sensoriali o mentali, o non in possesso della necessaria esperienza e conoscenza, solo in presenza di un supervisore e solo dopo aver ricevuto istruzioni sul suo impiego e sui rischi associati.
- Non lasciare che i bambini giochino con il prodotto.
- La pulizia e la manutenzione non devono essere effettuate da bambini, a meno che non abbiano almeno 8 anni e non siano supervisionati da un adulto.
- Questo apparecchio non è un giocattolo.
- Se il cavo di alimentazione, la spina o una qualsiasi parte dell'apparecchio non funziona correttamente o se ha subito cadute o danni, interrompere immediatamente l'uso del prodotto onde evitare possibili lesioni.
- Questo apparecchio non contiene parti riparabili dall'utente, rivolgersi esclusivamente a un elettricista qualificato per la riparazione. Le riparazioni improprie possono provocare danni agli utenti.
- Tenere l'apparecchio e il cavo di alimentazione fuori dalla portata dei bambini.
- Tenere l'apparecchio fuori dalla portata dei bambini quando è acceso e in fase di raffreddamento.
- Tenere l'apparecchio e il cavo di alimentazione lontano da fonti di calore o bordi affilati per evitare danni.
- Tenere il cavo di alimentazione lontano da qualsiasi parte dell'apparecchio che potrebbe surriscaldarsi durante l'uso.
- Tenere l'apparecchio lontano da altre apparecchiature che producono calore.
- Evitare che il cavo di alimentazione rimanga sospeso su piani di lavoro, entri in contatto con superfici calde o si intrecci.
- Non immergere i componenti elettrici dell'apparecchio in acqua o in altri liquidi.
- Non utilizzare l'apparecchio con le mani bagnate o se i collegamenti sono umidi.
- Se l'apparecchio cade o viene involontariamente immerso nell'acqua, scollegarlo immediatamente dalla presa a muro. Non tentare di afferrarlo in acqua.
- Non lasciare l'apparecchio incustodito quando è collegato all'alimentazione elettrica.
- Non scollegare l'apparecchio dall'alimentazione elettrica tirando il cavo; è consigliabile prima spegnerlo e poi estrarre la spina con cautela.
- Non tirare o trasportare l'apparecchio tramite il cavo di alimentazione.
- Non utilizzare l'apparecchio per scopi diversi dall'uso previsto.
- Non utilizzare accessori diversi da quelli forniti in dotazione.
- Non utilizzare accessori danneggiati.
- Non utilizzare questo apparecchio all'aperto.
- Non conservare l'apparecchio alla luce diretta del sole o in condizioni di umidità elevata.

- Non spostare l'apparecchio mentre è in funzione.
- Non toccare le parti in movimento durante il funzionamento dell'apparecchio, onde evitare possibili lesioni.
- Non toccare le parti dell'apparecchio che potrebbero surriscaldarsi durante l'uso, onde evitare possibili lesioni.
- Scollegare sempre l'apparecchio dalla presa di corrente dopo l'uso e verificare che si sia raffreddato completamente prima di eseguire operazioni di pulizia, manutenzione o prima di riparlo.
- Utilizzare sempre l'apparecchio su una superficie stabile e resistente al calore, a un'altezza confortevole.
- Si sconsiglia l'uso di prolunghe.
- L'apparecchio non deve essere azionato mediante timer esterno o telecomando separato.
- Questo apparecchio è destinato esclusivamente all'uso domestico, non a scopi commerciali.



ATTENZIONE: non avvicinare mani, dita, capelli e parti di indumenti agli utensili rotanti dell'apparecchio.



AVVERTENZA: non toccare le lame affilate.

PL | Prosimy o zachowanie niniejszej instrukcji na przyszłość.

INSTRUKCJE BEZPIECZEŃSTWA

- Podczas używania urządzeń elektrycznych zawsze należy stosować podstawowe środki ostrożności.
- Przed podłączeniem urządzenia do zasilania sieciowego należy sprawdzić, czy napięcie podane na tabliczce znamionowej jest zgodne z napięciem w sieci lokalnej.
- To urządzenie może być użytkowane przez dzieci w wieku od 8 lat oraz przez osoby o ograniczonej sprawności fizycznej, sensorycznej lub umysłowej, a także przez osoby nieposiadające odpowiedniej wiedzy, o ile znajdują się one pod nadzorem osoby odpowiedzialnej za ich bezpieczeństwo lub otrzymały od niej instrukcje dotyczące bezpiecznego użytkowania urządzenia i o ile są świadome związanych z tym zagrożeń.
- Zabrania się dzieciom zabawy urządzeniem.
- Dzieci nie powinny przeprowadzać czyszczenia ani konserwacji urządzenia, chyba że mają co najmniej 8 lat i są nadzorowane.
- Ten produkt nie jest zabawką.
- Jeśli przewód zasilający, wtyczka lub inna część urządzenia nie działają prawidłowo bądź zostały upuszczone lub zniszczone, należy natychmiast przerwać użytkowanie urządzenia w celu uniknięcia potencjalnych obrażeń.
- To urządzenie nie zawiera części, które mogą być serwisowane przez użytkownika. Naprawy należy powierzyć wyłącznie wykwalifikowanemu elektrykowi. Nieprawidłowo przeprowadzona naprawa może narazić użytkownika na niebezpieczeństwo.

- Urządzenie i jego przewód zasilający należy przechowywać w miejscu niedostępnym dla dzieci.
- Włócznie lub stygnące urządzenie należy przechowywać w miejscu niedostępnym dla dzieci.
- Urządzenie i jego kabel zasilania należy przechowywać z dala od źródeł ciepła i ostrych krawędzi, które mogą spowodować uszkodzenia.
- Kabel zasilania należy przechowywać z dala od części urządzenia, które mogą się nagrzewać podczas pracy.
- Urządzenie należy trzymać z dala od urządzeń emitujących ciepło.
- Nie wolno dopuścić, aby przewód zasilający zwisał z blatów roboczych, dotykał gorących powierzchni lub się skręcał.
- Nie należy zanurzać elementów elektrycznych urządzenia w wodzie ani innym płynie.
- Nie należy obsługiwać urządzenia mokrymi rękoma ani jeśli złącza są mokre.
- Jeśli urządzenie wpadnie do wody lub przypadkowo zostanie w niej zanurzone, należy natychmiast wyjąć wtyczkę z gniazdka elektrycznego. Nie należy próbować wyławiać urządzenia.
- Nie należy pozostawiać urządzenia bez nadzoru po podłączeniu do sieci elektrycznej.
- Nie należy odłączać urządzenia od zasilania, ciągnąc za przewód — należy wyłączyć urządzenie i wyjąć wtyczkę ręcznie.
- Nie wolno ciągnąć ani przenosić urządzenia za przewód zasilający.
- Nie wolno używać produktu do celów innych niż jego przeznaczenie.
- Nie należy używać akcesoriów innych niż dołączone do zestawu.
- Nie należy używać uszkodzonych akcesoriów.
- Nie należy używać urządzenia na zewnątrz.
- Nie należy przechowywać produktu w miejscu narażonym na bezpośrednie działanie promieni słonecznych ani w warunkach wysokiej wilgotności.
- Nie należy przesuwać urządzenia, gdy jest ono używane.
- Podczas pracy urządzenia nie należy dotykać żadnych ruchomych części, ponieważ może to spowodować obrażenia ciała.
- Nie należy dotykać żadnych części urządzenia, które mogą się nagrzewać podczas pracy, ponieważ może to spowodować obrażenia ciała.
- Przed przystąpieniem do czyszczenia, konserwacji lub przechowywania urządzenia należy odłączyć je od gniazdka i upewnić się, że całkowicie ostygło.
- Zawsze należy używać urządzenia na stabilnej, odpornej na wysoką temperaturę powierzchni, na wysokości zapewniającej komfort użytkownika.
- Nie zaleca się używania przedłużacza do zasilania urządzenia.
- Urządzenia nie należy obsługiwać za pomocą zewnętrznego zegara ani oddzielnego układu zdalnego sterowania.
- To urządzenie jest przeznaczone wyłącznie do użytku domowego. Nie należy go używać do celów komercyjnych.



UWAGA: nie należy zbliżać rąk, palców, włosów ani luźnych ubrań do obracających się części urządzenia.



OSTRZEŻENIE: nie należy dotykać ostrzy.



EN | Disposal of Waste Batteries and Electrical and Electronic Equipment

This product is labelled with this crossed out wheel bin symbol in accordance with European Directive 2012/19/EC to indicate that it must not be disposed of with your other household waste. Due to the presence of hazardous substances, mixtures or components, electrical and electronic devices that are not subject to selective sorting are potentially dangerous to the environment and human health. Please check your local city office or waste disposal service for the return and recycling of this product.

FR | Élimination des piles usagées et des équipements électriques et électroniques

Ce produit est étiqueté avec ce symbole de poubelle barrée conformément à la directive européenne 2012/19/EC pour indiquer qu'il ne doit pas être éliminé avec vos autres déchets ménagers. En raison de la présence de substances, de mélanges ou de composants dangereux, les appareils électriques et électroniques qui ne sont pas soumis à un tri sélectif sont potentiellement dangereux pour l'environnement et la santé humaine. Veuillez consulter votre bureau municipal local ou votre service d'élimination des déchets pour plus de détails sur le retour et le recyclage de ce produit.

NL | Weggoeien van afgedankte batterijen en elektrische en elektronische apparatuur

Dit product is gemarkeerd met dit symbool van een doorgekruiste vuilnisbak in overeenstemming met de Europese Richtlijn 2012/19/EC om aan te geven dat het niet weggegooid mag worden met uw andere huishoudelijke afval. Door de aanwezigheid van gevaarlijke stoffen, mengsels en derivaten, elektrische en elektronische apparaten die niet selectief worden gesorteerd, kunnen gevaarlijk zijn voor het milieu en de menselijke gezondheid. Raadpleeg uw gemeente of de afvalverwijderingsdienst voor het inleveren en recyclen van dit product.

DE | Entsorgung von Altbatterien und Elektro- und Elektronikaltgeräten

Das nebenstehende Symbol einer durchgestrichenen Mülltonne auf Rädern zeigt an, dass dieses Gerät der Richtlinie 2012/19/EC unterliegt. Diese Richtlinie besagt, dass Sie dieses Gerät am Ende seiner Nutzungszeit nicht mit dem normalen Haushaltsmüll entsorgen dürfen, sondern in speziell eingerichteten Sammelstellen, Wertstoffhöfen oder Entsorgungsbetrieben abgeben müssen. Aufgrund des Vorhandenseins von gefährlichen Stoffen, Gemischen oder Komponenten können elektrische und elektronische Geräte, die nicht selektiv sortiert werden, eine Gefahr für die Umwelt und die menschliche Gesundheit darstellen. Diese Entsorgung ist für Sie kostenfrei. Schonen Sie die Umwelt und entsorgen Sie fachgerecht.

Sofern Ihr Altgerät personenbezogene Daten enthält, sind Sie selbst für deren Löschung verantwortlich, bevor Sie es zurückgeben. Sofern dies ohne Zerstörung des Altgerätes möglich ist, entnehmen Sie die alten Batterien oder Akkus sowie Lampen bevor Sie das Altgerät zur Entsorgung zurückgeben und führen Sie sie einer separaten Sammlung zu. Bei fest eingebauten Akkus ist bei der Entsorgung darauf hinzuweisen, dass das Gerät einen Akku enthält. Weitere Möglichkeiten zur Entsorgung des ausgedienten Produkts erfahren Sie bei Ihrer Gemeinde- oder Stadtverwaltung.

ES | Eliminación de residuos de baterías y de equipos eléctricos y electrónicos

Este producto está etiquetado con el símbolo de un cubo de basura tachado de acuerdo con la Directiva Europea 2012/19/EC para indicar que no puede desecharse junto con los demás residuos domésticos. Debido a su contenido en sustancias, mezclas o componentes peligrosos, los aparatos eléctricos y electrónicos que no se clasifican de forma selectiva para su reciclado son potencialmente peligrosos para el medio ambiente y la salud humana. Consulte a su Ayuntamiento o a su servicio de recogida de residuos local para la devolución y el reciclaje del producto.

PT | Eliminação de resíduos de equipamentos elétricos e eletrónicos e pilhas/baterias

Este produto é rotulado com este símbolo do contentor do lixo barrado, em conformidade com a Diretiva Europeia 2012/19/EC, para indicar que não deve ser eliminado juntamente com os seus restantes resíduos domésticos. Devido à presença de substâncias, misturas ou componentes nocivos, os dispositivos elétricos e eletrónicos que não estão sujeitos a triagem seletiva são potencialmente perigosos para o ambiente e para a saúde humana. Consulte o seu departamento municipal ou serviço de eliminação de resíduos locais para realizar a devolução e a reciclagem deste produto.

IT | Smaltimento delle batterie e delle apparecchiature elettriche ed elettroniche

Il simbolo del cassonetto barrato riportato sull'apparecchiatura indica che questo prodotto non deve essere smaltito con i normali rifiuti domestici. I dispositivi elettronici ed elettrici non inclusi in un processo di riciclo sono potenzialmente pericolosi per l'ambiente e la salute umana a causa della presenza di sostanze pericolose. Si prega di smaltire l'apparecchiatura in modo responsabile presso centri idonei di raccolta differenziata o di consegnarla al rivenditore seguendo una delle seguenti modalità:

- nel caso di apparecchiature di piccolissime dimensioni (dimensioni esterne inferiori a 25 cm), consegna gratuita senza obbligo di acquisto nei negozi con superficie di vendita di apparecchiature elettriche ed elettroniche superiore ai 400 mq (modalità "uno contro zero"). Per i negozi con superficie inferiore tale modalità è facoltativa.
- nel caso di apparecchiature di dimensioni esterne superiori a 25 cm, consegna gratuita al rivenditore all'atto dell'acquisto di un prodotto equivalente (modalità "uno contro uno").

PL | Utylizacja zużytych akumulatorów oraz urządzeń elektrycznych i elektronicznych

Ten produkt jest oznaczony symbolem przekreślonego pojemnika na śmieci zgodnie z dyrektywą europejską 2012/19/EC, co oznacza, że nie można go wyrzucać wraz z innymi odpadami domowymi. Ze względu na obecność niebezpiecznych substancji, mieszanin lub części składowych, urządzenia elektryczne i elektroniczne, które nie są selektywnie sortowane, stanowią potencjalne zagrożenie dla środowiska i zdrowia ludzi. Informacje na temat zwrotu i recyklingu tego produktu można uzyskać w lokalnym urzędzie miasta lub w firmie zajmującej się utylizacją odpadów.



Manufactured by:
Ultimate Products UK Ltd.,
Victoria Street, Manchester OL9 0DD. **UK.**
Ultimate Products Europe Ltd.,
19 Baggot Street Lower, Dublin D02 X658. **ROI.**

MADE IN CHINA.

CD300125/MD000000/V1

Description of parts

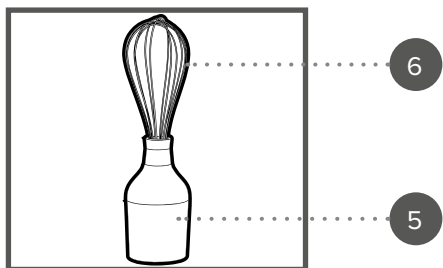
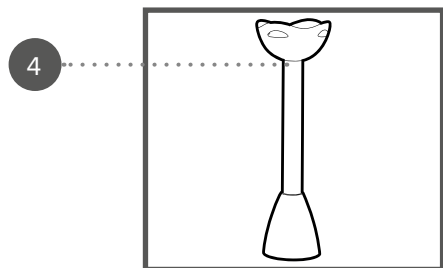
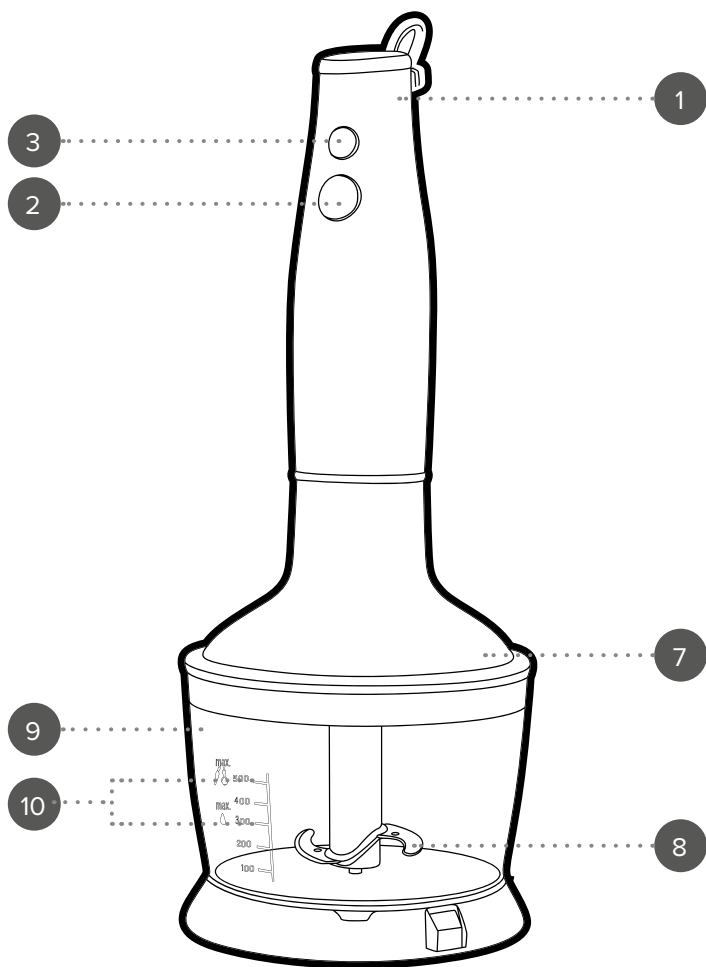

EN | Description of parts

1. Blender main unit
2. Turbo button
3. Power button
4. Blender attachment
5. Whisk coupler
6. Whisk attachment
7. Chopping bowl lid
8. Chopping blade
9. Chopping bowl
10. Chopping bowl max. fill line

FR | Description des pièces

1. Corps du mixeur
2. Bouton turbo
3. Bouton d'alimentation
4. Accessoire mixeur
5. Raccord pour fouet
6. Fouet
7. Couverture du bol hachoir
8. Lame de hachoir
9. Bol hachoir
10. Repère de remplissage maximal du bol hachoir

NL | Beschrijving van onderdelen

1. Hoofdeenheid van de blender
2. Turboknop
3. Aan/uit-knop
4. Blenderopzetstuk
5. Gardeaanrijving
6. Garde-opzetstuk
7. Deksel van de hakkom
8. Hakmes
9. Hakkom
10. Maximale vulstand van de hakkom

DE | Beschreibung der Teile

1. Mixereinheit
2. Turbo-Taste
3. Ein-/Ausschalter
4. Mixaufsatz
5. Schneebesen-Kupplung
6. Schneebesen-Aufsatz
7. Deckel der Zerkleinerungsschüssel
8. Zerkleinerungsmesser
9. Zerkleinerungsschüssel
10. Max.-Füllmarkierung der Zerkleinerungsschüssel

ES | Descripción de las partes

1. Unidad principal de la batidora
2. Botón turbo
3. Botón de encendido
4. Accesorio de batidora
5. Acople del batidor de varillas
6. Accesorio batidor de varillas
7. Tapa del recipiente picador
8. Cuchilla picadora
9. Recipiente picador
10. Línea de llenado máximo del recipiente picador

PT | Descrição das peças

1. Unidade principal da liquidificadora
2. Botão turbo
3. Botão de ligar/desligar
4. Acessório da varinha mágica
5. Acoplador do batedor
6. Acessório batedor de varas
7. Tampa da taça picadora
8. Lâmina picadora
9. Taça picadora
10. Marca de enchimento máximo da taça picadora

IT | Descrizione delle parti

1. Unità principale del frullatore
2. Pulsante Turbo
3. Pulsante di accensione
4. Accessorio frullatore
5. Attacco frusta
6. Frusta
7. Coperchio del recipiente tritattuto
8. Lama tritattuto
9. Recipiente tritattuto
10. Indicatore di livello massimo del recipiente tritattuto

PL | Opis części

1. Główna jednostka blendera
2. Przycisk turbo
3. Przycisk zasilania
4. Końcówka blendująca
5. Łącznik trzepaczki
6. Nasadka trzepaczki
7. Pokrywa misy do siekania
8. Ostrze do siekania
9. Misa do siekania
10. Maksymalny poziom napełnienia misy do siekania

EN | Please retain instructions for future reference.

Dos and don'ts



Switch off the blender and disconnect it from the mains power supply before cleaning/changing/fitting attachments or before attempting to remove any food from the chopping bowl.

Be careful whilst mixing hot liquids in the chopping bowl, as it can be ejected due to sudden steaming.

Use a tall container when blending/whisking small quantities, as this will prevent splattering and the possibility of injury from scalding.

Always add a slight amount of liquid when blending food.



Do not exceed the chopping bowl max. fill line.

Do not overfill the beaker when using the whisk or blender attachments, as this will prevent spillages.

Do not operate the blender without food, as this can cause damage.

Do not use the blender to blend very hard and/or dry foods.

Never use the blender to crush ice, as this could damage the blades.

Never use attachments or cutting/rotating blades if they are loose, damaged or broken.

Never dry blend ingredients; always add a small amount of liquid.

Never allow food/liquid to get above the join between the blender main unit and blender shaft.

Care and maintenance

STEP 1: Switch off and unplug the blender from the mains power supply before performing any cleaning or user maintenance.

STEP 2: Wipe the blender main unit with a soft, damp cloth and allow to dry thoroughly.

STEP 3: Wash the accessories in warm, soapy water, then rinse and dry thoroughly.

Never touch the chopping blades; using extreme caution, clean the blades with a brush and dry carefully.

Do not use harsh or abrasive detergents or scourers to clean the blender, as this could cause damage.

The blender main unit and accessories are not suitable for use in a dishwasher.



NOTE: The blender should be cleaned after every use.



WARNING: Handle the attachments with care, as the blades are sharp. Exercise caution when attaching, removing, cleaning or storing the attachments.

Instructions for use

Before first use

Before connecting to the mains power supply, clean the blender following the instructions in the section entitled 'Care and maintenance'.



NOTE: When using the blender for the first time, a slight odour may be emitted. This is normal and will soon subside. Allow for sufficient ventilation around the blender.

Using the blender set

All attachments must be securely fitted before use; do not attempt to remove them until the attachment has stopped moving.

STEP 1: Before connecting the blender to the mains power supply, carefully attach the blender attachment to the blender main unit by twisting in an anticlockwise direction until it clicks into place.

STEP 2: Place the food to be chopped/blender into suitable bowl or tall container.

STEP 3: Plug in and switch on the blender at the mains power supply.

STEP 4: Holding the bowl steady, insert the blender into the food and press and hold the desired speed button on the blender main unit.

STEP 6: Once the food has been blended/chopped to the required consistency/size, release the button and wait for the blade to stop rotating before removing the blender from the container or bowl.

STEP 7: To remove the blender attachment from the blender, twist in a clockwise direction and pull the away from blender.



CAUTION: Switch off and unplug the blender from the mains power supply before adding or removing food from the bowl.



WARNING: Maximum operation time is 1 minute. Allow to cool for 2 minutes before using the blender again.

Using the chopping attachment

The chopping attachments are ideal for slicing or dicing fruit and vegetables to help to prepare delicious meals and salads.

STEP 1: Before connecting the blender to the mains power supply, carefully attach the chopping blade onto the spindle on the inside of the chopping bowl.

STEP 2: Place the food to be chopped into the chopping bowl. Secure the chopping bowl lid by placing it on top, aligning the guides and then twisting it in a clockwise direction until it locks.

STEP 3: To attach the blender main unit, place it on top of the chopping bowl lid and secure by turning it in a clockwise direction until it locks.

STEP 4: Plug in and switch on the blender at the mains power supply.

STEP 5: Holding the chopping bowl steady, press and hold the desired speed button on the blender main unit.

STEP 6: Once the food has been chopped to the required size, release the speed button and wait for the chopping blade to stop rotating before removing the chopping bowl lid.

STEP 7: Any extra food may be added to the chopped ingredients at this point by removing the chopping bowl lid, adding the ingredients, replacing the chopping bowl lid and repeating the chopping process.

STEP 8: To remove the blender main unit from the chopping bowl lid, turn the blender in an anticlockwise direction and pull away from the chopping bowl.



CAUTION: Switch off and unplug the blender from the mains power supply before attempting to remove any food from the chopping bowl and before cleaning.



WARNING: Do not use the chopping bowl if it is cracked or broken. Do not operate the blender when the chopping bowl is empty, as this will cause damage to the blender.

Using the whisk attachment

The whisk attachment is ideal for mixing light ingredients, such as egg whites, cream and instant desserts. It is not suitable for mixing heavier ingredients, such as margarine and sugar, as this may cause damage to the blender.

STEP 1: Before connecting the blender to the mains power supply, carefully attach the whisk attachment onto the whisk coupler by pushing down until it clicks into place. Then carefully attach the whisk to the blender main unit by twisting in an anticlockwise direction until it clicks into place.

STEP 2: Place the food to be whisked into a bowl, then plug in and switch on the blender at the mains power supply.

STEP 3: Insert the whisk attachment into the bowl, then press and hold the power button.

STEP 4: Slowly rotate the whisk attachment in a clockwise direction to avoid splashing. Take care to avoid any liquid rising above the top of the whisk attachment wires. Release the power button once whisking is complete.

STEP 5: After use, remove the whisk attachment from the blender main unit by turning the whisk coupler in a clockwise direction. To remove the whisk attachment from the whisk coupler, carefully pull the attachment away from the coupler.



WARNING: Do not use the whisk attachment to whisk very hot or boiling liquid, as this may cause injury. When placing food into the bowl, take care not to overfill it in order to avoid spillages.

Troubleshooting

Problem	Possible cause	Solution
The blender will not operate.	The blender is not connected to the mains power supply.	Plug in and switch on the blender at the mains power supply.
The blades will not move when in contact with ingredients.	The ingredients are hard vegetables such as potato, carrot and turnip, making it difficult for the blender to blend.	Only blend ingredients such as cooked vegetables or soft fruit.

Storage

Check that the blender is cool, clean and dry before storing in a cool, dry place.

Never wrap the cord tightly around the blender; wrap it loosely to avoid causing damage.

Specifications

Product code: EK6685

Input: 220–240 V ~ 50/60 Hz

Output: 1000 W

Power consumption (off mode): 0.3 W

FR | Conservez ces instructions pour toute consultation ultérieure.

À faire et à ne pas faire



Éteignez le mixeur et débranchez-le de la prise secteur avant de nettoyer/remplacer/installer des accessoires ou avant d'essayer de retirer des aliments du bol hachoir.

Soyez prudent lorsque vous mixez des liquides chauds dans le bol hachoir, car ceux-ci peuvent être projetés à cause d'un dégagement soudain de vapeur.

Utilisez un récipient haut pour le mixage ou le fouettage de petites quantités, afin d'éviter les éclaboussures et tout risque de brûlure par ébullition.



Ajoutez toujours une petite quantité de liquide lorsque vous mixez des aliments.

Ne dépassez pas le repère de remplissage maximal du bol hachoir.

Ne remplissez pas le gobelet au-delà de sa capacité lorsque vous utilisez le fouet ou l'accessoire mixeur, afin d'éviter tout risque de débordement.

N'utilisez pas le mixeur à vide, car cela pourrait l'endommager.

N'utilisez pas le mixeur pour mixer des aliments très durs et/ou secs.

N'utilisez jamais le mixeur pour piler de la glace, car cela pourrait endommager les lames.

N'utilisez jamais les accessoires ni les lames tranchantes/rotatives si elles sont desserrées, endommagées ou cassées.

Ne mixez jamais les ingrédients à sec ; ajoutez toujours une petite quantité de liquide.

Ne laissez jamais les aliments ou les liquides dépasser la jonction entre le corps du mixeur et le pied du mixeur.

Entretien et maintenance

ÉTAPE 1 : Éteignez le blender et débranchez-le de la prise secteur avant tout nettoyage ou entretien de l'appareil.

ÉTAPE 2 : Essuyez le corps du mixeur avec un chiffon doux et légèrement humide, puis laissez sécher complètement.

ÉTAPE 3 : Lavez les accessoires à l'eau tiède savonneuse, puis rincez-les et séchez-les soigneusement.

Ne touchez jamais les lames de coupe ; nettoyez-les avec une brosse en prenant toutes les précautions nécessaires, puis séchez-les avec soin.

N'utilisez pas de détergents agressifs ni d'éponges abrasives pour nettoyer le mixeur, car cela pourrait l'endommager.

Le corps du mixeur et les accessoires ne sont pas adaptés au nettoyage au lave-vaisselle.



REMARQUE : Le mixeur doit être nettoyé après chaque utilisation.



AVERTISSEMENT : Manipulez les accessoires avec précaution, car les lames sont tranchantes. Faites preuve de vigilance lors de l'installation, du retrait, du nettoyage ou du rangement des accessoires.

Instructions d'utilisation

Avant la première utilisation

Avant de brancher l'appareil sur le secteur, nettoyez le blender en suivant les instructions de la section intitulée « **Entretien et maintenance** ».



REMARQUE : Lors de la première utilisation du mixeur, une légère odeur peut se dégager. Ceci est normal et disparaîtra rapidement. Veillez à assurer une ventilation suffisante autour du mixeur.

Utilisation de l'ensemble mixeur plongeant

Tous les accessoires doivent être solidement fixés avant utilisation ; ne tentez pas de les retirer tant que ceux-ci ne sont pas complètement à l'arrêt.

ÉTAPE 1 : Avant de brancher le mixeur sur la prise secteur, fixez soigneusement l'accessoire mixeur sur le corps du mixeur en le tournant dans le sens inverse des aiguilles d'une montre jusqu'à ce qu'un déclic se fasse entendre.

ÉTAPE 2 : Placez les aliments à hacher ou à mixer dans un bol adapté ou un récipient haut.

ÉTAPE 3 : Branchez le mixeur sur la prise secteur et mettez-le en marche.

ÉTAPE 4 : Tout en maintenant le bol bien stable, plongez le mixeur dans les aliments puis appuyez sur le bouton de vitesse souhaitée sur le corps du mixeur et maintenez-le enfoncé.

ÉTAPE 6 : Une fois que les aliments ont été mixés/hachés à la consistance/taille souhaitée, relâchez le bouton et attendez l'arrêt complet de la lame avant de retirer le mixeur du récipient ou du bol.

ÉTAPE 7 : Pour retirer l'accessoire mixeur du corps du mixeur, tournez-le dans le sens des aiguilles d'une montre, puis tirez-le vers vous.



ATTENTION : Éteignez le mixeur et débranchez-le de la prise secteur avant d'ajouter ou de retirer des aliments du bol.



AVERTISSEMENT : La durée maximale de fonctionnement est de 1 minute. Laissez refroidir l'appareil pendant 2 minutes avant de réutiliser le mixeur.

Utilisation de l'accessoire hachoir

Les accessoires du hachoir sont idéaux pour trancher ou couper en dés des fruits et des légumes, afin de préparer de délicieux plats et des salades.

ÉTAPE 1 : Avant de brancher le mixeur sur la prise secteur, fixez soigneusement la lame de hachoir sur l'axe situé à l'intérieur du bol hachoir.

ÉTAPE 2 : Placez les aliments à hacher dans le bol hachoir. Fixez le couvercle du bol hachoir en le positionnant dessus, en alignant les repères, puis en le tournant dans le sens des aiguilles d'une montre jusqu'à verrouillage.

ÉTAPE 3 : Pour fixer le corps du mixeur, placez-le sur le couvercle du bol hachoir, puis tournez-le dans le sens des aiguilles d'une montre jusqu'à verrouillage.

ÉTAPE 4 : Branchez le mixeur sur la prise secteur et mettez-le en marche.

ÉTAPE 5 : En maintenant le bol hachoir bien stable, appuyez sur le bouton de vitesse souhaitée sur le corps du mixeur et maintenez-le enfoncé.

ÉTAPE 6 : Une fois que les aliments ont été hachés à la taille souhaitée, relâchez le bouton de vitesse et attendez l'arrêt complet de la lame de hachoir avant de retirer le couvercle du bol hachoir.

ÉTAPE 7 : À ce stade, vous pouvez ajouter des aliments supplémentaires aux ingrédients hachés en retirant le couvercle du bol hachoir, en ajoutant les ingrédients, puis en remettant le couvercle du bol hachoir et en répétant l'opération de hachage.

ÉTAPE 8 : Pour retirer le corps du mixeur du couvercle du bol hachoir, tournez le mixeur dans le sens inverse des aiguilles d'une montre, puis tirez-le pour l'éloigner du bol hachoir.



ATTENTION : Éteignez le mixeur et débranchez-le de la prise secteur avant de tenter de retirer des aliments du bol hachoir et avant de procéder au nettoyage.



AVERTISSEMENT : N'utilisez pas le bol hachoir s'il est fissuré ou cassé. Ne faites pas fonctionner le mixeur lorsque le bol hachoir est vide, car cela pourrait endommager l'appareil.

Utilisation du fouet

Le fouet est idéal pour mélanger des ingrédients légers, tels que des blancs d'œufs, de la crème ou des desserts instantanés. Il ne convient pas pour mélanger des ingrédients plus lourds, comme de la margarine et du sucre, car cela pourrait endommager le mixeur.

ÉTAPE 1 : Avant de brancher le mixeur sur la prise secteur, fixez soigneusement le fouet sur le raccord pour fouet en appuyant vers le bas jusqu'à ce qu'un déclic se fasse entendre. Fixez ensuite l'ensemble fouet sur le corps du mixeur en le tournant dans le sens inverse des aiguilles d'une montre jusqu'à ce qu'un déclic se fasse entendre.

ÉTAPE 2 : Placez les aliments à fouetter dans un bol, puis branchez le mixeur sur la prise secteur et mettez-le en marche.

ÉTAPE 3 : Insérez le fouet dans le bol, puis appuyez sur le bouton d'alimentation et maintenez-le enfoncé.

ÉTAPE 4 : Faites lentement tourner le fouet dans le sens des aiguilles d'une montre pour éviter les éclaboussures. Veillez à ce qu'aucun liquide ne dépasse le haut des fils du fouet. Relâchez le bouton d'alimentation une fois le fouettage terminé.

ÉTAPE 5 : Après utilisation, retirez le fouet du corps du mixeur en tournant le raccord pour fouet dans le sens des aiguilles d'une montre. Pour retirer le fouet du raccord pour fouet, tirez délicatement l'accessoire pour l'éloigner du raccord.



AVERTISSEMENT : N'utilisez pas le fouet pour fouetter des liquides très chauds ou bouillants, car cela pourrait provoquer des blessures. Lorsque vous mettez des aliments dans le bol, veillez à ne pas le remplir excessivement afin d'éviter tout risque de débordement.

Dépannage

Problème	Cause possible	Solution
Le blender ne fonctionne pas.	Le blender n'est pas branché sur la prise secteur.	Branchez le mixeur sur la prise secteur et mettez-le en marche.
Les lames ne tournent pas lorsqu'elles sont en contact avec des ingrédients.	Les ingrédients sont des légumes durs, tels que des pommes de terre, des carottes et des navets, ce qui rend le mixage difficile pour le mixeur.	Ne mixez que des ingrédients tels que des légumes cuits ou des fruits tendres.

Stockage

Vérifiez que le blender est froid, propre et sec avant de le ranger dans un endroit frais et sec.

Ne jamais enrouler le cordon de façon serrée autour du blender ; enroulez-le plutôt de manière lâche afin d'éviter tout risque d'endommagement.

Caractéristiques

Code produit : EK6685

Alimentation : 220-240 V ~ 50/60 Hz

Puissance : 1000 W

Consommation électrique (mode arrêt) : 0,3 W

NL | Bewaar deze instructies voor toekomstig gebruik.

Wat wel en niet te doen



Schakel de blender uit en haal de stekker uit het stopcontact voordat u opzetstukken reinigt, vervangt of monteert, of voordat u probeert voedsel uit de hakkom te verwijderen.

Wees voorzichtig bij het mengen van hete vloeistoffen in de hakkom, omdat de inhoud door plotselinge stoomvorming uit de kom kan worden geslingerd.

Gebruik een hoge mengbeker bij het mixen of kloppen van kleine hoeveelheden, om spatten en het risico op verbrandingen door hete vloeistoffen te voorkomen.

Voeg bij het blenden van voedsel altijd een klein beetje vloeistof toe.



Overschrijd de maximale vulstand van de hokkom niet.
Vul de mengbeker niet te vol bij gebruik van het garde- of blenderopzetstuk om morsen te voorkomen.
Laat de blender niet draaien zonder inhoud, omdat dit schade kan veroorzaken.
Gebruik de blender niet voor het puren van zeer harde en/of droge etenswaren.
Gebruik de blender nooit om ijs te vermalen, aangezien dit de messen kan beschadigen.
Gebruik nooit opzetstukken of snij-/ronddraaiende messen als deze loszitten, beschadigd of gebroken zijn.
Mix ingrediënten nooit zonder vloeistof; voeg altijd een kleine hoeveelheid vloeistof toe.
Zorg ervoor dat voedsel of vloeistof nooit boven de aansluiting tussen de hoofdeenheid van de blender en de blinderschacht komt.

Onderhoud en verzorging

STAP 1: Schakel de blender uit en trek de stekker uit het stopcontact alvorens schoonmaakwerkzaamheden of onderhoud uit te voeren.

STAP 2: Neem de hoofdeenheid van de blender af met een zachte, vochtige doek en laat deze volledig drogen.

STAP 3: Was de accessoires in warm water met afwasmiddel, spoel ze daarna af en droog ze grondig.

Raak de hakmessen nooit aan. Reinig de messen met een borstel en droog ze zorgvuldig, waarbij u uiterst voorzichtig te werk gaat.

Gebruik geen agressieve of schurende reinigingsmiddelen of schuursponsjes om de blender schoon te maken, omdat dit schade kan veroorzaken. De hoofdeenheid van de blender en de accessoires zijn niet geschikt voor reiniging in de vaatwasser.



LET OP: Maak de blender na elk gebruik schoon.



WAARSCHUWING: Ga voorzichtig om met de opzetstukken, want de messen zijn scherp. Wees extra voorzichtig bij het bevestigen, verwijderen, schoonmaken en opbergen van de opzetstukken.

Instructies voor gebruik Voor eerste gebruik

Reinig de blender vóórdat u deze aansluit op het lichtnet volgens de instructies in de sectie „Onderhoud en verzorging“.



OPMERKING: Bij het eerste gebruik van de blender kan er een lichte geur vrijkomen. Dit is normaal en deze geur verdwijnt vanzelf. Zorg voor voldoende ventilatie rond de blender.

Gebruik van de staafmixerset

Alle opzetstukken moeten voor gebruik stevig worden bevestigd; probeer ze pas te verwijderen wanneer ze tot stilstand zijn gekomen.

STAP 1: Sluit de blender nog niet aan op het lichtnet, maar bevestig eerst voorzichtig het blenderopzetstuk op de hoofdeenheid van de blender door het tegen de klok in te draaien totdat het vastklikt.

STAP 2: Doe het voedsel dat u wilt hakken of blenden in een geschikte kom of hoge mengbeker.

STAP 3: Sluit de blender aan op het lichtnet en schakel hem in.

STAP 4: Houd de kom stevig vast, plaats de blender in het voedsel en houd de gewenste snelheidsknop op de hoofdeenheid van de blender ingedrukt.

STAP 6: Zodra het voedsel tot de gewenste consistentie of grootte is gemixt of gehakt, laat u de knop los en wacht u tot het mes volledig stilstaat voordat u de blender uit de beker of kom haalt.

STAP 7: Draai het blenderopzetstuk met de klok mee om het van de blender los te maken en trek het vervolgens van de blender af.



LET OP: Schakel de blender uit en trek de stekker uit het stopcontact voordat u voedsel in de kom doet of eruit haalt.



WAARSCHUWING: De maximale bedrijfstijd is 1 minuut. Laat het apparaat 2 minuten afkoelen voordat u de blender opnieuw gebruikt.

Gebruik van het hakopzetstuk

De hakopzetstukken zijn ideaal om fruit en groenten te snijden of in blokjes te snijden, zodat u heerlijke maaltijden en salades kunt bereiden.

STAP 1: Sluit de blender nog niet aan op het lichtnet, maar bevestig eerst voorzichtig het hakmes op de as aan de binnenkant van de hokkom.

STAP 2: Doe het te hakken voedsel in de hokkom. Bevestig het deksel van de hokkom door het erop te plaatsen, de geleiders op elkaar uit te lijnen en het vervolgens met de klok mee te draaien totdat het vergrendeld is.

STAP 3: Om de hoofdeenheid van de blender te bevestigen, plaatst u deze op het deksel van de hokkom en draait u hem met de klok mee vast totdat hij vergrendeld is.

STAP 4: Sluit de blender aan op het lichtnet en schakel hem in.

STAP 5: Houd de hokkom stevig vast en houd de gewenste snelheidsknop op de hoofdeenheid van de blender ingedrukt.

STAP 6: Zodra het voedsel tot de gewenste grootte is gehakt, laat u de snelheidsknop los en wacht u tot het hakmes volledig stilstaat voordat u het deksel van de hokkom verwijdert.

STAP 7: Eventuele extra ingrediënten kunt u nu aan de gehakte inhoud toevoegen door het deksel van de hokkom te verwijderen, de ingrediënten toe te voegen, het deksel weer op de hokkom te plaatsen en het hakproces te herhalen.

STAP 8: Draai de hoofdeenheid van de blender tegen de klok in om deze van het deksel van de hakkom los te maken en trek haar vervolgens van de hakkom af.



LET OP: Schakel de blender uit en trek de stekker uit het stopcontact voordat u probeert voedsel uit de hakkom te verwijderen en voordat u het apparaat reinigt.



WAARSCHUWING: Gebruik de hakkom niet als deze gebarsten of beschadigd is. Laat de blender niet draaien wanneer de hakkom leeg is, omdat dit schade aan de blender kan veroorzaken.

Het gebruik van het garde-opzetstuk

Het garde-opzetstuk is ideaal voor het mengen van lichte ingrediënten, zoals eiwitten, slagroom en instantdesserts. Het is niet geschikt voor het mengen van zwaardere ingrediënten, zoals margarine en suiker, omdat dit schade aan de blender kan veroorzaken.

STAP 1: Voordat u de blender op het lichtnet aansluit, bevestigt u voorzichtig het garde-opzetstuk op de gardeaandrijving door het naar beneden te drukken totdat het vastklikt. Bevestig vervolgens de garde op de hoofdeenheid van de blender door deze tegen de klok in te draaien totdat deze vastklikt.

STAP 2: Doe de ingrediënten die u wilt kloppen in een kom, sluit de blender vervolgens aan op het lichtnet en schakel hem in.

STAP 3: Plaats het garde-opzetstuk in de kom en houd vervolgens de aan/uit- knop ingedrukt.

STAP 4: Draai het garde-opzetstuk langzaam met de klok mee om spatten te voorkomen. Let erop dat de vloeistof niet boven de bovenkant van de gardedraden uitkomt. Laat de aan/uit-knop los zodra het kloppen is voltooid.

STAP 5: Verwijder na gebruik het garde-opzetstuk van de hoofdeenheid van de blender door de gardeaandrijving met de klok mee te draaien. Trek vervolgens het garde-opzetstuk voorzichtig van de gardeaandrijving af om het los te maken.



WAARSCHUWING: Gebruik het garde-opzetstuk niet voor het kloppen van zeer hete of kokende vloeistoffen, omdat dit letsel kan veroorzaken. Zorg er bij het vullen van de kom voor dat u deze niet te vol doet om morsen te voorkomen.

Probleemoplossing

Probleem	Mogelijke oorzaak	Oplossing
De blender werkt niet.	De blender is niet aangesloten op het lichtnet.	Sluit de blender aan op het lichtnet en schakel hem in.
De messen draaien niet wanneer ze in contact komen met ingrediënten.	De ingrediënten zijn harde groenten, zoals aardappel, wortel en knolraap, waardoor de blender moeite heeft om ze te mixen/pureren.	Gebruik de blender alleen voor ingrediënten zoals gekookte groenten of zacht fruit.

Opslag

Controleer of de blender is afgekoeld, schoon en droog voordat u deze opbergt op een koele, droge plek.

Wikkel het snoer nooit strak om de blender heen; wikkel het losjes om beschadiging te voorkomen.

Specificaties

Productcode: EK6685

Ingang: 220–240 V ~ 50/60 Hz

Uitgang: 1000 W

Stroomverbruik (uitgeschakeld): 0,3 W

DE | Bitte bewahren Sie diese Anleitung für zukünftige Nachschlagezwecke auf.

Was man tun und lassen sollte



Schalten Sie den Stabmixer aus und ziehen Sie den Netzstecker, bevor Sie das Gerät reinigen, Aufsätze wechseln/anbringen oder versuchen, Lebensmittel aus der Zerkleinerungsschüssel zu entnehmen.

Seien Sie beim Mixen heißer Flüssigkeiten in der Zerkleinerungsschüssel besonders vorsichtig, da der Inhalt durch plötzlich auftretende Dampfbildung herausspritzen kann.

Verwenden Sie beim Mixen/Schlagen kleiner Mengen ein hohes Gefäß, um Spritzer und mögliche Verbrühungen zu vermeiden.

Geben Sie beim Pürieren von Lebensmitteln stets eine kleine Menge Flüssigkeit hinzu.



Überschreiten Sie nicht die Max.-Füllmarkierung der Zerkleinerungsschüssel.

Füllen Sie den Messbecher beim Gebrauch des Schneebesen- oder Mixaufsatzes nicht zu voll, um ein Überlaufen zu vermeiden.

Betreiben Sie den Stabmixer nicht im Leerlauf, da dies zu Schäden führen kann.

Verwenden Sie den Stabmixer nicht zum Zerkleinern sehr harter und/oder trockener Lebensmittel.

Verwenden Sie den Stabmixer niemals zum Zerkleinern von Eis, da dies die Messer beschädigen kann.

Verwenden Sie niemals Aufsätze oder Schneid- bzw. rotierende Messer, wenn diese locker, beschädigt oder gebrochen sind.

Zerkleinern Sie Zutaten niemals ohne Flüssigkeit; geben Sie immer eine kleine Menge Flüssigkeit hinzu.

Achten Sie darauf, dass Lebensmittel oder Flüssigkeiten niemals über die Verbindungsstelle zwischen Mixereinheit und Mixaufsatz gelangen.

Pflege und Wartung

SCHRITT 1: Schalten Sie den Stabmixer aus und ziehen Sie den Netzstecker, bevor Sie Reinigungs- oder Wartungsarbeiten durchführen.

SCHRITT 2: Wischen Sie die Mixereinheit mit einem weichen, leicht feuchten Tuch ab und lassen Sie sie vollständig trocknen.

SCHRITT 3: Reinigen Sie das Zubehör in warmem Seifenwasser, spülen Sie es anschließend ab und trocknen Sie es gründlich.

Fassen Sie die Schneidmesser niemals an; reinigen Sie die Klingen äußerst vorsichtig mit einer Bürste und trocknen Sie sie sorgfältig. Verwenden Sie keine scharfen oder scheuernden Reinigungsmittel oder Scheuerschwämme zur Reinigung des Stabmixers, da dies zu Beschädigungen führen kann.

Die Mixereinheit und das Zubehör sind nicht für die Reinigung in der Spülmaschine geeignet.



HINWEIS: Der Stabmixer sollte nach jedem Gebrauch gereinigt werden.



WARNUNG: Gehen Sie vorsichtig mit den Aufsätzen um, da die Messer sehr scharf sind. Seien Sie besonders vorsichtig beim Anbringen, Abnehmen, Reinigen und Verstauen der Aufsätze.

Gebrauchsanweisung Vor dem ersten Gebrauch

Reinigen Sie den Stabmixer vor dem Anschließen an das Stromnetz entsprechend den Anweisungen im Abschnitt „Pflege und Wartung“.



HINWEIS: Beim ersten Gebrauch des Standmixers kann ein leichter Geruch auftreten. Dies ist normal und verflüchtigt sich nach kurzer Zeit. Sorgen Sie für ausreichende Belüftung rund um den Standmixer.

Verwendung des Stabmixer-Sets

Alle Aufsätze müssen vor dem Gebrauch sicher befestigt sein; entfernen Sie einen Aufsatz erst, wenn er vollständig zum Stillstand gekommen ist.

SCHRITT 1: Bevor Sie den Stabmixer an das Stromnetz anschließen, befestigen Sie den Mixaufsatz vorsichtig an der Mixereinheit, indem Sie ihn gegen den Uhrzeigersinn drehen, bis er hörbar einrastet.

SCHRITT 2: Geben Sie die zu zerkleinernden bzw. zu pürierenden Lebensmittel in eine geeignete Schüssel oder ein hohes Gefäß.

SCHRITT 3: Schließen Sie den Stabmixer an das Stromnetz an und schalten Sie ihn ein.

SCHRITT 4: Halten Sie die Schüssel bzw. das Gefäß fest und tauchen Sie den Mixaufsatz in die Lebensmittel ein. Drücken und halten Sie an der Mixereinheit die Taste für die gewünschte Geschwindigkeitsstufe.

SCHRITT 6: Sobald die Lebensmittel die gewünschte Konsistenz bzw. Größe erreicht haben, lassen Sie die Taste los und warten Sie, bis das Messer vollständig zum Stillstand gekommen ist, bevor Sie den Stabmixer aus dem Gefäß oder der Schüssel herausnehmen.

SCHRITT 7: Um den Mixaufsatz vom Stabmixer zu entfernen, drehen Sie ihn im Uhrzeigersinn und ziehen Sie ihn anschließend vom Gerät ab.



VORSICHT: Schalten Sie den Stabmixer aus und ziehen Sie den Netzstecker, bevor Sie Lebensmittel in die Schüssel geben oder aus dieser entnehmen.



WARNUNG: Die maximale Betriebsdauer beträgt 1 Minute. Lassen Sie das Gerät vor dem nächsten Einsatz 2 Minuten abkühlen.

Verwendung des Zerkleinerungsaufsatzes

Die Zerkleinerungsaufsätze sind besonders gut zum Schneiden und Würfeln von Obst und Gemüse geeignet und erleichtern die Zubereitung von Gerichten und Salaten.

SCHRITT 1: Bevor Sie den Stabmixer an das Stromnetz anschließen, setzen Sie das Zerkleinerungsmesser vorsichtig auf die Antriebswelle im Inneren der Zerkleinerungsschüssel auf.

SCHRITT 2: Geben Sie die zu zerkleinernden Lebensmittel in die Zerkleinerungsschüssel. Setzen Sie den Deckel der Zerkleinerungsschüssel oben auf, richten Sie die Führungen zueinander aus und drehen Sie den Deckel anschließend im Uhrzeigersinn, bis er einrastet.

SCHRITT 3: Setzen Sie die Mixereinheit auf den Deckel der Zerkleinerungsschüssel auf und drehen Sie sie im Uhrzeigersinn, bis sie einrastet.

SCHRITT 4: Schließen Sie den Stabmixer an das Stromnetz an und schalten Sie ihn ein.

SCHRITT 5: Halten Sie die Zerkleinerungsschüssel fest und drücken und halten Sie die Taste an der Mixereinheit für die gewünschte Geschwindigkeitsstufe.

SCHRITT 6: Sobald die Lebensmittel auf die gewünschte Größe zerkleinert sind, lassen Sie die Geschwindigkeitstaste los und warten Sie, bis das Zerkleinerungsmesser vollständig zum Stillstand gekommen ist, bevor Sie den Deckel der Zerkleinerungsschüssel abnehmen.

SCHRITT 7: Zu diesem Zeitpunkt können Sie weitere Lebensmittel zu den zerkleinerten Zutaten geben, indem Sie den Deckel der Zerkleinerungsschüssel abnehmen, die zusätzlichen Zutaten einfüllen, den Deckel wieder aufsetzen und den Zerkleinerungsvorgang wiederholen.

SCHRITT 8: Um die Mixereinheit vom Deckel der Zerkleinerungsschüssel zu entfernen, drehen Sie den Stabmixer gegen den Uhrzeigersinn und ziehen Sie ihn anschließend von der Zerkleinerungsschüssel ab.



VORSICHT: Schalten Sie den Stabmixer aus und ziehen Sie den Netzstecker, bevor Sie versuchen, Lebensmittel aus der Zerkleinerungsschüssel zu entnehmen, und bevor Sie das Gerät reinigen.



WARNUNG: Verwenden Sie die Zerkleinerungsschüssel nicht, wenn sie rissig oder beschädigt ist. Betreiben Sie den Stabmixer nicht, wenn die Zerkleinerungsschüssel leer ist, da dies das Gerät beschädigen kann.

Verwendung des Schneebesen-Aufsatzes

Der Schneebesen-Aufsatz ist ideal zum Aufschlagen bzw. Vermischen leichter Zutaten wie Eiweiß, Sahne und Instant-Desserts. Er ist nicht zum Vermengen schwerer Zutaten wie Margarine und Zucker geeignet, da dies den Stabmixer beschädigen kann.

SCHRITT 1: Bevor Sie den Stabmixer an das Stromnetz anschließen, setzen Sie den Schneebesen-Aufsatz vorsichtig auf die Schneebesen-Kupplung und drücken Sie ihn nach unten, bis er einrastet. Befestigen Sie anschließend den Schneebesen-Aufsatz an der Mixereinheit, indem Sie ihn gegen den Uhrzeigersinn drehen, bis er einrastet.

SCHRITT 2: Geben Sie die aufzuschlagenden Zutaten in eine Schüssel, schließen Sie den Stabmixer an das Stromnetz an und schalten Sie ihn ein.

SCHRITT 3: Führen Sie den Schneebesen-Aufsatz in die Schüssel ein und drücken Sie dann den Ein-/Ausschalter und halten Sie ihn gedrückt.

SCHRITT 4: Bewegen Sie den Schneebesen-Aufsatz langsam im Uhrzeigersinn, um Spritzer zu vermeiden. Achten Sie darauf, dass keine Flüssigkeit über die Oberkante der Drähte des Schneebesen-Aufsatzes steigt. Lassen Sie den Ein-/Ausschalter los, sobald der Aufschlagvorgang beendet ist.

SCHRITT 5: Entfernen Sie nach dem Gebrauch den Schneebesen-Aufsatz von der Mixereinheit, indem Sie die Schneebesen-Kupplung im Uhrzeigersinn drehen. Um den Schneebesen-Aufsatz von der Schneebesen-Kupplung zu lösen, ziehen Sie den Aufsatz vorsichtig von der Kupplung ab.



WARNUNG: Verwenden Sie den Schneebesen-Aufsatz nicht zum Aufschlagen sehr heißer oder kochender Flüssigkeiten, da dies zu Verletzungen führen kann. Achten Sie beim Einfüllen der Lebensmittel in die Schüssel darauf, diese nicht zu überfüllen, um ein Überlaufen zu vermeiden.

Fehlerbehebung

Problem	Mögliche Ursache	Lösung
Der Standmixer funktioniert nicht.	Der Standmixer ist nicht an das Stromnetz angeschlossen.	Schließen Sie den Stabmixer an das Stromnetz an und schalten Sie ihn ein.
Die Klingen bewegen sich nicht, wenn sie mit Zutaten in Kontakt sind.	Die Zutaten bestehen aus harten Gemüsesorten wie Kartoffeln, Karotten und Rüben, sodass der Stabmixer Schwierigkeiten beim Zerkleinern hat.	Verarbeiten Sie nur Zutaten wie gekochtes Gemüse oder weiches Obst.

Aufbewahrung

Vergewissern Sie sich, dass der Standmixer abgekühlt, sauber und trocken ist, bevor Sie ihn an einem kühlen, trockenen Ort aufbewahren. Wickeln Sie das Kabel niemals fest um den Standmixer; legen Sie es locker herum, um Beschädigungen zu vermeiden.

Technische Daten

Artikelnummer: EK6685

Eingang: 220–240 V ~ 50/60 Hz

Leistung: 1000 W

Leistungsaufnahme (Aus-Modus): 0,3 W

ES | Conserve estas instrucciones para futuras consultas.

Recomendaciones y advertencias



Apague la batidora y desconéctela de la red eléctrica antes de limpiar, cambiar o colocar accesorios, o antes de intentar retirar cualquier alimento del recipiente picador.

Tenga cuidado al mezclar líquidos calientes en el recipiente picador, ya que pueden salir despedidos por el vapor que se genera de forma repentina.

Utilice un recipiente alto cuando bata o mezcle pequeñas cantidades, ya que esto evitará salpicaduras y reducirá el riesgo de quemaduras por líquidos calientes.

Añada siempre una pequeña cantidad de líquido al triturar o batir alimentos.



No sobrepase la línea de llenado máximo del recipiente picador.

No llene el vaso por encima de su capacidad al utilizar el accesorio batidor de varillas o el accesorio de batidora, para evitar derrames.

No haga funcionar la batidora sin alimentos, ya que podría dañarla.

No utilice la batidora para triturar alimentos muy duros y/o secos.

No utilice nunca la batidora para triturar hielo, ya que podría dañar las cuchillas.

No utilice nunca los accesorios ni las cuchillas de corte o giratorias si están sueltos, dañados o rotos.

No triture nunca ingredientes en seco; añada siempre una pequeña cantidad de líquido.

No permita nunca que los alimentos o líquidos sobrepasen la unión entre la unidad principal de la batidora y el eje de la batidora.

Cuidado y mantenimiento

PASO 1: Apague la batidora y desconéctela de la toma de corriente antes de realizar cualquier limpieza o mantenimiento por parte del usuario.

PASO 2: Limpie la unidad principal de la batidora con un paño suave y ligeramente humedecido y deje que se seque por completo.

PASO 3: Lave los accesorios con agua tibia y jabón, luego enjuáguelos y séquelos completamente.

No toque nunca las cuchillas de corte; con sumo cuidado, límpielas con un cepillo y séquelas cuidadosamente.

No utilice detergentes agresivos ni estropajos abrasivos para limpiar la batidora, ya que esto podría dañarla.

La unidad principal de la batidora y los accesorios no son aptos para su limpieza en el lavavajillas.



NOTA: La batidora debe limpiarse después de cada uso.



ADVERTENCIA: Manipule los accesorios con cuidado, ya que las cuchillas son muy afiladas. Extremar las precauciones al colocar, retirar, limpiar o guardar los accesorios.

Instrucciones de uso

Antes del primer uso

Antes de conectar la batidora a la toma de corriente, límpiela siguiendo las indicaciones de la sección titulada «Cuidado y mantenimiento».



NOTA: Al utilizar la batidora por primera vez, es posible que se perciba un leve olor. Esto es normal y desaparecerá al poco tiempo. Asegúrese de que haya suficiente ventilación alrededor de la batidora.

Uso del set de batidora de mano

Todos los accesorios deben colocarse firmemente antes de usar el aparato; no intente retirarlos hasta que el accesorio se haya detenido por completo.

PASO 1: Antes de conectar la batidora a la red eléctrica, acople con cuidado el accesorio de batidora a la unidad principal girándolo en sentido contrario a las agujas del reloj hasta que quede encajado y oiga un clic.

PASO 2: Coloque los alimentos que vaya a picar o batir en un recipiente adecuado o en un vaso alto.

PASO 3: Conecte la batidora a la toma de corriente y enciéndala.

PASO 4: Sujetando firmemente el recipiente, introduzca la batidora en los alimentos y mantenga pulsado el botón de velocidad deseada en la unidad principal de la batidora.

PASO 6: Una vez que los alimentos se hayan batido o picado hasta alcanzar la consistencia o tamaño deseados, suelte el botón y espere a que la cuchilla deje de girar antes de retirar la batidora del vaso o del recipiente.

PASO 7: Para retirar el accesorio de batidora de la batidora, gírelo en el sentido de las agujas del reloj y tire de él alejándolo de la batidora.



PRECAUCIÓN: Apague la batidora y desconéctela de la toma de corriente antes de añadir o retirar alimentos del recipiente.



ADVERTENCIA: El tiempo máximo de funcionamiento continuo es de 1 minuto. Deje que se enfríe durante 2 minutos antes de volver a utilizar la batidora.

Uso del accesorio picador

Los accesorios picadores son ideales para cortar en rodajas o en dados frutas y verduras, y así facilitar la preparación de sabrosas comidas y ensaladas.

PASO 1: Antes de conectar la batidora a la red eléctrica, coloque con cuidado la cuchilla picadora sobre el eje situado en el interior del recipiente picador.

PASO 2: Coloque los alimentos que vaya a picar en el recipiente picador. Coloque la tapa del recipiente picador en la parte superior, alineando las guías y girándola en el sentido de las agujas del reloj hasta que quede bloqueada.

PASO 3: Para acoplar la unidad principal de la batidora, colóquela sobre la tapa del recipiente picador y fjela girándola en el sentido de las agujas del reloj hasta que quede bloqueada.

PASO 4: Conecte la batidora a la toma de corriente y enciéndala.

PASO 5: Sujetando firmemente el recipiente picador, mantenga pulsado el botón de velocidad deseada en la unidad principal de la batidora.

PASO 6: Una vez que los alimentos se hayan picado hasta alcanzar el tamaño deseado, suelte el botón de velocidad y espere a que la cuchilla picadora deje de girar antes de retirar la tapa del recipiente picador.

PASO 7: En este momento puede añadir más alimentos a los ingredientes ya picados, retirando la tapa del recipiente picador, incorporando los ingredientes, volviendo a colocar la tapa y repitiendo el proceso de picado.

PASO 8: Para retirar la unidad principal de la batidora de la tapa del recipiente picador, gire la batidora en sentido contrario a las agujas del reloj y tire de ella alejándola del recipiente picador.



PRECAUCIÓN: Apague la batidora y desconéctela de la toma de corriente antes de intentar retirar cualquier alimento del recipiente picador y antes de proceder a la limpieza.



ADVERTENCIA: No utilice el recipiente picador si está agrietado o roto. No haga funcionar la batidora cuando el recipiente picador esté vacío, ya que esto podría dañarla.

Uso del accesorio batidor

El accesorio batidor de varillas es ideal para mezclar ingredientes ligeros, como claras de huevo, nata y postres instantáneos. No es adecuado para mezclar ingredientes más densos, como margarina y azúcar, ya que esto podría dañar la batidora.

PASO 1: Antes de conectar la batidora a la red eléctrica, acople con cuidado el accesorio batidor de varillas al acople del batidor de varillas presionando hacia abajo hasta que quede encajado y oiga un clic. A continuación, acople con cuidado el batidor de varillas a la unidad principal de la batidora girándolo en sentido contrario a las agujas del reloj hasta que quede encajado y oiga un clic.

PASO 2: Coloque los alimentos que vaya a batir en un recipiente y, a continuación, conecte la batidora a la toma de corriente y enciéndala.

PASO 3: Introduzca el accesorio batidor de varillas en el recipiente y, a continuación, mantenga pulsado el botón de encendido.

PASO 4: Gire lentamente el accesorio batidor en el sentido de las agujas del reloj para evitar salpicaduras. Procure que el líquido no sobrepase la parte superior de las varillas del batidor. Suelte el botón de encendido una vez finalizado el batido.

PASO 5: Después de usarla, retire el accesorio batidor de varillas de la unidad principal de la batidora girando el acople del batidor de varillas en el sentido de las agujas del reloj. Para separar el accesorio batidor de varillas del acople del batidor de varillas, tire con cuidado del accesorio alejándolo del acople.



ADVERTENCIA: No utilice el accesorio batidor de varillas para batir líquidos muy calientes o hirviendo, ya que podría provocar lesiones. Al introducir alimentos en el recipiente, procure no llenarlo en exceso para evitar derrames.

Resolución de problemas

Problema	Posible causa	Solución
La batidora no funciona.	La batidora no está conectada a la toma de corriente.	Conecte la batidora a la toma de corriente y enciéndala.
Las cuchillas no giran cuando están en contacto con los ingredientes.	Los ingredientes son verduras duras, como patata, zanahoria y nabo, lo que dificulta que la batidora pueda triturarlos correctamente.	Utilice la batidora únicamente con ingredientes como verduras cocidas o fruta blanda.

Almacenamiento

Compruebe que la batidora esté fría, limpia y seca antes de guardarla en un lugar fresco y seco.

Nunca enrolle el cable firmemente alrededor de la batidora; enróllelo de forma suelta para evitar daños.

Especificaciones

Código de producto: EK6685

Entrada: 220–240 V ~ 50/60 Hz

Potencia: 1000 W

Consumo de energía (modo apagado): 0,3 W

PT | Guarde estas instruções para futuras consultas.

O que fazer e o que não fazer



Desligue a liquidificadora e retire a ficha da tomada antes de limpar/substituir/montar acessórios ou antes de tentar retirar qualquer alimento da taça picadora.

Tenha cuidado ao misturar líquidos quentes na taça picadora, pois o líquido pode ser projetado devido à formação súbita de vapor.

Utilize um recipiente alto ao misturar/bater pequenas quantidades, para evitar salpicos e o risco de queimaduras por escaldão.

Adicione sempre uma pequena quantidade de líquido ao triturar alimentos.



Não ultrapasse a marca de enchimento máximo da taça picadora.

Não encha demasiado o copo ao utilizar o acessório batedor de varas ou o acessório da varinha mágica, para evitar derrames.

Não faça funcionar a liquidificadora sem alimentos, pois isso pode causar danos.

Não utilize a liquidificadora para triturar alimentos muito duros e/ou secos.

Nunca utilize a liquidificadora para triturar gelo, pois isso pode danificar as lâminas.

Nunca utilize acessórios ou lâminas de corte/rotativas se estiverem soltos, danificados ou partidos.

Nunca triture ingredientes a seco; adicione sempre uma pequena quantidade de líquido.

Nunca permita que os alimentos/líquidos ultrapassem a união entre a unidade principal da liquidificadora e o acessório da varinha mágica.

Cuidados e manutenção

PASO 1: Desligue a liquidificadora e retire a ficha de la tomada antes de efectuar cualquier limpieza o manutenção pelo utilizador.

PASO 2: Limpe a unidade principal da liquidificadora com um pano macio e húmido e deixe secar completamente.

PASO 3: Lave os acessórios em água morna com detergente, enxague e deixe secar completamente.

Nunca toque nas lâminas de corte; utilizando extrema precaução, limpe as lâminas com uma escova e seque cuidadosamente.

Não utilize detergentes agressivos, abrasivos ou esfregões para limpar a varinha mágica, pois pode danificá-la.

A unidade principal da liquidificadora e os acessórios não são adequados para limpeza na máquina de lavar loiça.



NOTA: A liquidificadoradora deve ser limpa após cada utilização.



AVISO: Manuseie os acessórios com cuidado, pois as lâminas são afiadas. Tenha especial atenção ao montar, remover, limpar ou guardar os acessórios.

Instruções de utilização

Antes da primeira utilização

Antes de ligar à corrente eléctrica, limpe a liquidificadoradora seguindo as instruções indicadas na secção «**Limpeza e manutenção**».



NOTA: Ao utilizar a liquidificadoradora pela primeira vez, pode ser emitido um ligeiro odor. Isto é normal e desaparecerá em breve. Assegure uma ventilação adequada em redor da liquidificadoradora.

Utilização do conjunto de varinha mágica

Todos os acessórios devem estar bem fixados antes da utilização. Não tente removê-los até que deixem de se mover.

PASSO 1: Antes de ligar a liquidificadoradora à corrente eléctrica, encaixe cuidadosamente o acessório da varinha mágica na unidade principal da liquidificadoradora, rodando no sentido contrário ao dos ponteiros do relógio até ouvir um clique a indicar que ficou bem fixo.

PASSO 2: Coloque os alimentos que pretende picar/triturar numa taça adequada ou num recipiente alto.

PASSO 3: Ligue a ficha da liquidificadoradora à tomada de corrente e ligue-a.

PASSO 4: Mantendo a taça firme, introduza a varinha mágica nos alimentos e prima e mantenha pressionado o botão de velocidade pretendido na unidade principal da liquidificadoradora.

PASSO 6: Quando os alimentos estiverem triturados/picados até à consistência/tamanho desejados, solte o botão e aguarde que a lâmina pare de rodar antes de retirar a varinha mágica do recipiente ou da taça.

PASSO 7: Para remover o acessório da varinha mágica da liquidificadoradora, rode no sentido dos ponteiros do relógio e puxe-o para fora da liquidificadoradora.



CUIDADO: Desligue a liquidificadoradora e retire a ficha da tomada antes de adicionar ou retirar alimentos da taça.



AVISO: O tempo máximo de funcionamento é de 1 minuto. Deixe arrefecer durante 2 minutos antes de voltar a utilizar a liquidificadoradora.

Utilização do acessório picador

Os acessórios picadores são ideais para cortar ou picar fruta e legumes, ajudando na preparação de refeições e saladas deliciosas.

PASSO 1: Antes de ligar a liquidificadoradora à corrente eléctrica, encaixe cuidadosamente a lâmina picadora no veio situado no interior da taça picadora.

PASSO 2: Coloque os alimentos que pretende picar na taça picadora. Fixe bem a tampa da taça picadora, colocando-a por cima, alinhando os guias e rodando-a no sentido dos ponteiros do relógio até ficar trancada.

PASSO 3: Para acoplar a unidade principal da liquidificadoradora, coloque-a sobre a tampa da taça picadora e fixe-a rodando no sentido dos ponteiros do relógio até ficar trancada.

PASSO 4: Ligue a ficha da liquidificadoradora à tomada de corrente e ligue-a.

PASSO 5: Mantendo a taça picadora firme, prima e mantenha pressionado o botão de velocidade pretendido na unidade principal da liquidificadoradora.

PASSO 6: Quando os alimentos estiverem picados até ao tamanho desejado, solte o botão de velocidade e aguarde que a lâmina picadora pare de rodar antes de retirar a tampa da taça picadora.

PASSO 7: Nesta fase, podem ser adicionados mais alimentos aos ingredientes picados, retirando a tampa da taça picadora, acrescentando os ingredientes, voltando a colocar a tampa e repetindo o processo de picar.

PASSO 8: Para retirar a unidade principal da liquidificadoradora da tampa da taça picadora, rode a liquidificadoradora no sentido contrário ao dos ponteiros do relógio e puxe-a para fora da taça picadora.



CUIDADO: Desligue a liquidificadoradora e retire a ficha da tomada antes de tentar retirar qualquer alimento da taça picadora e antes de proceder à limpeza.



AVISO: Não utilize a taça picadora se estiver rachada ou partida. Não faça funcionar a liquidificadoradora com a taça picadora vazia, pois isso poderá danificar o aparelho.

Utilização do acessório batedor de varas

O acessório batedor de varas é ideal para misturar ingredientes leves, como claras de ovo, natas e sobremesas instantâneas. Não é adequado para misturar ingredientes mais pesados, como margarina e açúcar, pois isso pode danificar a liquidificadoradora.

PASSO 1: Antes de ligar a liquidificadoradora à corrente eléctrica, encaixe cuidadosamente o acessório batedor de varas no acoplador do batedor, pressionando para baixo até ouvir um clique a indicar que ficou bem fixo. De seguida, acople cuidadosamente o batedor à unidade principal da liquidificadoradora, rodando no sentido contrário ao dos ponteiros do relógio até ouvir um clique a indicar que ficou bem fixo.

PASSO 2: Coloque os alimentos a bater numa taça, depois ligue a ficha da liquidificadoradora à tomada de corrente e ligue-a.

PASSO 3: Introduza o acessório batedor de varas na taça e, em seguida, prima e mantenha pressionado o botão de ligar/desligar.

PASSO 4: Rode lentamente o acessório batedor de varas no sentido dos ponteiros do relógio para evitar salpicos. Tenha cuidado para que o líquido não ultrapasse a parte superior dos arames do acessório batedor de varas. Solte o botão de ligar/desligar quando terminar de bater.

PASSO 5: Após a utilização, retire o acessório batedor de varas da unidade principal da liquidificadora, rodando o acoplador do batedor no sentido dos ponteiros do relógio. Para retirar o acessório batedor de varas do acoplador do batedor, puxe cuidadosamente o acessório para fora do acoplador.



AVISO: Não utilize o acessório batedor de varas para bater líquidos muito quentes ou a ferver, pois pode provocar lesões. Ao colocar alimentos na taça, tenha cuidado para não a encher em demasia, de forma a evitar derrames.

Resolução de problemas

Problema	Causa possível	Solução
A liquidificadora não funciona.	A liquidificadora não está ligada à corrente eléctrica.	Ligue a ficha da liquidificadora à tomada de corrente e ligue-a.
As lâminas não se movimentam quando em contacto com os ingredientes.	Os ingredientes são vegetais duros, como batata, cenoura e nabo, o que dificulta a trituração na liquidificadora.	Utilize a liquidificadora apenas para triturar ingredientes como legumes cozinhados ou fruta macia.

Armazenamento

Verifique se a liquidificadora está fria, limpa e seca antes de a guardar num local fresco e seco.

Nunca enrole o cabo firmemente à volta da liquidificadora; enrole-o de forma solta para evitar danos.

Especificações

Código do produto: EK6685

Entrada: 220–240 V ~ 50/60 Hz

Potência: 1000 W

Consumo de energia (modo desligado): 0,3 W

IT | Conservare le istruzioni per consultazione futura.

Cosa fare e cosa non fare



Spegner il frullatore e scollegarlo dalla rete elettrica prima di pulire/sostituire/montare gli accessori o prima di tentare di rimuovere qualsiasi alimento dal recipiente tritutato.

Prestare attenzione quando si miscelano liquidi caldi nel recipiente tritutato, poiché il contenuto può fuoriuscire a causa dell'improvvisa formazione di vapore.

Usare un contenitore alto quando si frullano/montano piccole quantità, per evitare schizzi e il rischio di scottature.

Aggiungere sempre una piccola quantità di liquido quando si frullano gli alimenti.



Non superare l'indicatore di livello massimo del recipiente tritutato.

Non riempire eccessivamente il bicchiere quando si utilizzano gli accessori frusta o frullatore, per evitare fuoriuscite.

Non azionare il frullatore senza alimenti, poiché ciò potrebbe causare danni.

Non utilizzare il frullatore per frullare alimenti molto duri e/o secchi.

Non utilizzare mai il frullatore per tritare il ghiaccio, poiché ciò potrebbe danneggiare le lame.

Non utilizzare mai accessori o lame da taglio/rotanti se sono allentati, danneggiati o rotti.

Non frullare mai ingredienti a secco; aggiungere sempre una piccola quantità di liquido.

Non lasciare mai che cibo o liquidi superino il punto di giunzione tra l'unità principale del frullatore e il gambo del frullatore.

Cura e manutenzione

PASSO 1: Spegner e scollegare il frullatore dalla rete elettrica prima di effettuare qualsiasi operazione di pulizia o manutenzione.

PASSO 2: Pulire l'unità principale del frullatore con un panno morbido e leggermente umido e lasciare asciugare completamente.

PASSO 3: Lavare gli accessori in acqua tiepida e sapone, quindi risciacquare e asciugare accuratamente.

Non toccare mai le lame da taglio; utilizzando la massima cautela, pulire le lame con una spazzolina e asciugare con cura.

Non utilizzare detergenti aggressivi o abrasivi né pagliette per la pulizia del frullatore, poiché ciò potrebbe danneggiarlo.

L'unità principale del frullatore e gli accessori non sono adatti al lavaggio in lavastoviglie.



NOTA: Il frullatore deve essere pulito dopo ogni utilizzo.



ATTENZIONE: Maneggiare gli accessori con cura, poiché le lame sono affilate. Prestare attenzione durante il montaggio, la rimozione, la pulizia o il riponimento degli accessori.

Istruzioni per l'uso

Prima del primo utilizzo

Prima di collegare il frullatore alla rete elettrica, pulirlo seguendo le istruzioni riportate nella sezione «Cura e manutenzione».



NOTA: Durante il primo utilizzo del frullatore, potrebbe essere percepito un lieve odore. Si tratta di un fenomeno normale che scomparirà rapidamente. Assicurare un'adeguata ventilazione intorno al frullatore.

Utilizzo del set frullatore a immersione

Tutti gli accessori devono essere fissati saldamente prima dell'uso; non tentare di rimuoverli finché l'accessorio non si è completamente fermato.

PASSO 1: Prima di collegare il frullatore alla rete elettrica, fissare con cura l'accessorio frullatore all'unità principale del frullatore ruotandolo in senso antiorario finché non scatta in posizione.

PASSO 2: Inserire gli alimenti da tritare/frullare in un recipiente adatto o in un contenitore alto.

PASSO 3: Collegare il frullatore alla rete elettrica e accenderlo.

PASSO 4: Tenendo fermo il recipiente, inserire il frullatore negli alimenti e premere e mantenere premuto il pulsante della velocità desiderata sull'unità principale del frullatore.

PASSO 6: Una volta che gli alimenti sono stati frullati/tritati alla consistenza/dimensione desiderata, rilasciare il pulsante e attendere che la lama si fermi completamente prima di estrarre il frullatore dal contenitore o dal recipiente.

PASSO 7: Per rimuovere l'accessorio frullatore dal frullatore, ruotarlo in senso orario e sfilarlo dal frullatore.



ATTENZIONE: Spegnerne e scollegare il frullatore dalla rete elettrica prima di aggiungere o rimuovere alimenti dal recipiente.



ATTENZIONE: Il tempo massimo di funzionamento continuo è di 1 minuto. Lasciare raffreddare per 2 minuti prima di riutilizzare il frullatore.

Utilizzo dell'accessorio tritatutto

Gli accessori tritatutto sono ideali per affettare o ridurre a dadini frutta e verdura, facilitando la preparazione di gustosi piatti e insalate.

PASSO 1: Prima di collegare il frullatore alla rete elettrica, fissare con cura la lama tritatutto all'alberino all'interno del recipiente tritatutto.

PASSO 2: Inserire gli alimenti da tritare nel recipiente tritatutto. Fissare il coperchio del recipiente tritatutto posizionandolo sopra, allineando le guide e ruotandolo in senso orario finché non si blocca.

PASSO 3: Per fissare l'unità principale del frullatore, posizionarla sopra il coperchio del recipiente tritatutto e bloccarla ruotandola in senso orario finché non si aggancia.

PASSO 4: Collegare il frullatore alla rete elettrica e accenderlo.

PASSO 5: Tenendo fermo il recipiente tritatutto, premere e mantenere premuto il pulsante della velocità desiderata sull'unità principale del frullatore.

PASSO 6: Una volta che gli alimenti sono stati tritati alla dimensione desiderata, rilasciare il pulsante della velocità e attendere che la lama tritatutto si fermi completamente prima di rimuovere il coperchio del recipiente tritatutto.

PASSO 7: A questo punto è possibile aggiungere eventuali altri alimenti agli ingredienti già tritati, rimuovendo il coperchio del recipiente tritatutto, aggiungendo gli ingredienti, riposizionando il coperchio e ripetendo l'operazione di tritatura.

PASSO 8: Per rimuovere l'unità principale del frullatore dal coperchio del recipiente tritatutto, ruotare il frullatore in senso antiorario e sfilarlo dal recipiente tritatutto.



ATTENZIONE: Spegnerne e scollegare il frullatore dalla rete elettrica prima di tentare di rimuovere qualsiasi alimento dal recipiente tritatutto e prima di effettuare la pulizia.



ATTENZIONE: Non utilizzare il recipiente tritatutto se è incrinato o rotto. Non azionare il frullatore quando il recipiente tritatutto è vuoto, poiché ciò potrebbe danneggiare il frullatore.

Utilizzo della frusta

La frusta è ideale per amalgamare ingredienti leggeri, come albumi, panna e dessert istantanei. Non è adatta per lavorare ingredienti più pesanti, come margarina e zucchero, poiché ciò potrebbe danneggiare il frullatore.

PASSO 1: Prima di collegare il frullatore alla rete elettrica, fissare con cura la frusta all'attacco frusta premendo verso il basso finché non scatta in posizione. Quindi fissare con cura la frusta all'unità principale del frullatore ruotandola in senso antiorario finché non scatta in posizione.

PASSO 2: Inserire gli alimenti da montare in una ciotola, quindi collegare il frullatore alla rete elettrica e accenderlo.

PASSO 3: Inserire la frusta nella ciotola, quindi premere e mantenere premuto il pulsante di accensione.

PASSO 4: Ruotare lentamente la frusta in senso orario per evitare schizzi. Prestare attenzione a non far salire il liquido oltre la parte superiore dei fili della frusta. Rilasciare il pulsante di accensione al termine della montatura.

PASSO 5: Dopo l'uso, rimuovere la frusta dall'unità principale del frullatore ruotando l'attacco frusta in senso orario. Per staccare la frusta dall'attacco frusta, tirare con cautela l'accessorio verso l'esterno, allontanandolo dall'attacco.



ATTENZIONE: Non utilizzare la frusta per montare liquidi molto caldi o in ebollizione, poiché ciò potrebbe causare lesioni. Quando si inseriscono gli alimenti nella ciotola, prestare attenzione a non riempirla eccessivamente, per evitare fuoriuscite.

Risoluzione dei problemi

Problema	Causa possibile	Soluzione
Il frullatore non si avvia.	Il frullatore non è collegato alla rete elettrica.	Collegare il frullatore alla rete elettrica e accenderlo.
Le lame non si muovono quando sono a contatto con gli ingredienti.	Gli ingredienti sono verdure dure, come patate, carote e rape, il che rende difficile per il frullatore frullarli.	Frullare esclusivamente ingredienti come verdure cotte o frutta morbida.

Conservazione

Verificare che il frullatore sia freddo, pulito e asciutto prima di riporlo in un luogo fresco e asciutto.

Non avvolgere mai il cavo in modo stretto attorno al frullatore; avvolgerlo in modo morbido per evitare danni.

Specifiche

Codice prodotto: EK6685

Ingresso: 220–240 V ~ 50/60 Hz

Potenza: 1000 W

Consumo energetico (modalità off): 0,3 W

PL | Proszę zachować instrukcję na przyszłość.

Zalecenia i ostrzeżenia



Przed czyszczeniem, wymianą lub zakładaniem końcówek, a także przed próbą wyjęcia jedzenia z misy do siekania, wyłącz blender i odłącz go od sieci zasilającej.

Zachowaj ostrożność podczas miksowania gorących płynów w misie do siekania, ponieważ mogą one zostać gwałtownie wyrzucone wskutek nagłego wytwarzania się pary.

Używaj wysokiego naczynia podczas blendowania lub ubijania niewielkich ilości produktów – ograniczy to rozpryskiwanie i zmniejszy ryzyko oparzenia.

Podczas blendowania żywności zawsze dodawaj niewielką ilość płynu.



Nie przekraczaj maksymalnego poziomu napełnienia misy do siekania.

Nie napełniaj zbyt mocno pojemnika podczas korzystania z nasadki trzepaczki lub końcówki blendującej, ponieważ zapobiegnie to wylewaniu się zawartości.

Nie uruchamiaj blendera bez jedzenia w środku, ponieważ może to spowodować jego uszkodzenie.

Nie używaj blendera do blendowania bardzo twardych i/lub suchych produktów spożywczych.

Nigdy nie używaj blendera do kruszenia lodu, ponieważ może to uszkodzić ostrza.

Nigdy nie używaj końcówek ani ostrzy tnących/obrotowych, jeżeli są poluzowane, uszkodzone lub pęknięte.

Nigdy nie blenduj składników „na sucho”; zawsze dodawaj niewielką ilość płynu.

Nigdy nie dopuszczaj, aby żywność lub płyn sięgały powyżej miejsca połączenia głównej jednostki blendera z jego trzonem.

Konserwacja i utrzymanie

KROK 1: Przed rozpoczęciem czyszczenia lub jakiegokolwiek konserwacji wyłącz blender i odłącz go od zasilania sieciowego.

KROK 2: Przetrzyj główną jednostkę blendera miękką, wilgotną ściereczką i pozostaw do całkowitego wyschnięcia.

KROK 3: Umyj akcesoria w ciepłej wodzie z dodatkiem detergentu, następnie oplucz i dokładnie osusz.

Nigdy nie dotykaj ostrzy tnących; zachowując szczególną ostrożność, czyść ostrza za pomocą szczotki i dokładnie osusz.

Nie używaj silnych ani ściernych detergentów ani zmywaków do czyszczenia blendera, ponieważ może to spowodować jego uszkodzenie.

Główna jednostka blendera i akcesoria nie nadają się do mycia w zmywarce.



UWAGA: Blender należy czyścić po każdym użyciu.



OSTRZEŻENIE: Ostrożnie obchodź się z końcówkami, ponieważ ostrza są bardzo ostre. Zachowaj szczególną ostrożność podczas zakładania, zdejmowania, czyszczenia i przechowywania końcówek.

Instrukcje użytkowania

Przed pierwszym użyciem

Przed podłączeniem blendera do zasilania sieciowego wyczyść urządzenie zgodnie z instrukcjami zawartymi w sekcji „**Konserwacja i utrzymanie**”.



UWAGA: Przy pierwszym użyciu blendera może pojawić się lekki zapach. Jest to zjawisko normalne i ustępuje po krótkim czasie. Zapewnij odpowiednią wentylację wokół blendera.

Użytkowanie zestawu blendera ręcznego

Przed użyciem wszystkie końcówki muszą być pewnie zamocowane; nie próbuj ich zdejmować, dopóki nie przestaną się poruszać.

KROK 1: Przed podłączeniem blendera do zasilania sieciowego ostrożnie zamocuj końcówkę blendującą na głównej jednostce blendera, przekręcając ją w kierunku przeciwnym do ruchu wskazówek zegara, aż wyczuwalnie się zatrzaśnie.

KROK 2: Umieść produkty przeznaczone do siekania/blendowania w odpowiedniej misce lub wysokim naczyniu.

KROK 3: Podłącz blender do zasilania sieciowego i włącz go.

KROK 4: Trzymając miskę stabilnie, zanurz końcówkę blendującą w żywności i naciśnij oraz przytrzymaj wybrany przycisk prędkości na głównej jednostce blendera.

KROK 6: Gdy żywność zostanie zblendowana/posiekana do wymaganej konsystencji/wymiaru, puść przycisk i odczekaj, aż ostrze całkowicie się zatrzyma, a następnie wyjmij blender z naczynia lub miski.

KROK 7: Aby zdjąć końcówkę blendującą z blendera, przekręć ją zgodnie z ruchem wskazówek zegara, a następnie pociągnij, aby ją zdjąć.



OSTROŻNIE: Przed dodaniem lub wyjmowaniem żywności z miski wyłącz blender i odłącz go od zasilania sieciowego.



OSTRZEŻENIE: Maksymalny czas nieprzerwanej pracy wynosi 1 minutę. Przed ponownym użyciem blendera odczekaj 2 minuty, aby urządzenie ostygło.

Korzystanie z nasadki do siekania

Nasadki do siekania doskonale nadają się do krojenia i rozdrabniania owoców oraz warzyw, ułatwiają przygotowywanie smacznych potraw i sałatek.

KROK 1: Przed podłączeniem blendera do zasilania sieciowego ostrożnie zamocuj ostrze do siekania na trzpieniu wewnątrz miski do siekania.

KROK 2: Umieść produkty przeznaczone do siekania w misie do siekania. Dokładnie zamocuj pokrywę miski do siekania, nakładając ją na górę, dopasowując prowadnice, a następnie przekręcając zgodnie z ruchem wskazówek zegara, aż się zablokuje.

KROK 3: Aby zamocować główną jednostkę blendera, umieść ją na pokrywie miski do siekania i przymocuj, przekręcając zgodnie z ruchem wskazówek zegara, aż zostanie zablokowana.

KROK 4: Podłącz blender do zasilania sieciowego i włącz go.

KROK 5: Trzymając miskę do siekania stabilnie, naciśnij i przytrzymaj wybrany przycisk prędkości na głównej jednostce blendera.

KROK 6: Gdy żywność zostanie posiekana do wymaganego rozmiaru, zwolnij przycisk prędkości i odczekaj, aż ostrze do siekania całkowicie się zatrzyma, zanim zdejmiesz pokrywę miski do siekania.

KROK 7: Na tym etapie można dodać dodatkowe produkty do już posiekanych składników, zdejmując pokrywę miski do siekania, dodając składniki, ponownie zakładając pokrywę i powtarzając proces siekania.

KROK 8: Aby zdjąć główną jednostkę blendera z pokrywy miski do siekania, przekręć blender w kierunku przeciwnym do ruchu wskazówek zegara, a następnie pociągnij go do góry, oddalając od miski do siekania.



OSTROŻNIE: Przed próbą wyjęcia jedzenia z miski do siekania oraz przed czyszczeniem wyłącz blender i odłącz go od zasilania sieciowego.



OSTRZEŻENIE: Nie używaj miski do siekania, jeśli jest pęknięta lub uszkodzona. Nie uruchamiaj blendera, gdy miska do siekania jest pusta, ponieważ może to spowodować uszkodzenie blendera.

Użytkowanie nasadki trzepaczki

Nasadka trzepaczki idealnie nadaje się do mieszania lekkich składników, takich jak białka jaj, śmietana czy desery instant. Nie jest odpowiednia do mieszania cięższych składników, na przykład margaryny i cukru, ponieważ może to spowodować uszkodzenie blendera.

KROK 1: Przed podłączeniem blendera do zasilania sieciowego ostrożnie zamocuj nasadkę trzepaczki na łączniku trzepaczki, dociskając ją w dół, aż wyczuwalnie się zatrzaśnie. Następnie ostrożnie przymocuj trzepaczkę do głównej jednostki blendera, przekręcając ją w kierunku przeciwnym do ruchu wskazówek zegara, aż do wyczuwalnego zatrzaśnięcia.

KROK 2: Umieść składniki przeznaczone do ubijania w misce, następnie podłącz blender do zasilania sieciowego i włącz go.

KROK 3: Włóż nasadkę trzepaczki do miski, a następnie naciśnij i przytrzymaj przycisk zasilania.

KROK 4: Powoli obracaj nasadkę trzepaczki zgodnie z ruchem wskazówek zegara, aby ograniczyć rozpryskiwanie. Uważaj, aby płyn nie uniósł się powyżej górnej krawędzi drucików trzepaczki. Po zakończeniu ubijania zwolnij przycisk zasilania.

KROK 5: Po zakończeniu pracy zdejmij nasadkę trzepaczki z głównej jednostki blendera, przekręcając łącznik trzepaczki zgodnie z ruchem wskazówek zegara. Aby odłączyć nasadkę trzepaczki od łącznika trzepaczki, ostrożnie pociągnij nasadkę, odsuwając ją od łącznika.



OSTRZEŻENIE: Nie używaj nasadki trzepaczki do ubijania bardzo gorącego ani wrzącego płynu, ponieważ może to spowodować obrażenia. Podczas wkładania produktów do miski uważaj, aby jej nie przepelnić i w ten sposób uniknąć rozlewania zawartości.

Rozwiązywanie problemów

Problem	Możliwa przyczyna	Rozwiązanie
Blender nie działa.	Blender nie jest podłączony do zasilania sieciowego.	Podłącz blender do zasilania sieciowego i włącz go.
Ostrza nie poruszają się podczas kontaktu ze składnikami.	Składnikami są twarde warzywa, takie jak ziemniaki, marchew i brukiew, co utrudnia zmiksowanie ich w blenderze.	Blenduj wyłącznie takie składniki, jak ugotowane warzywa lub miękkie owoce.

Przechowywanie

Przed przechowywaniem blendera w chłodnym i suchym miejscu upewnij się, że urządzenie jest wystudzone, czyste i suche. Nigdy nie owijaj przewodu ciasno wokół blendera; owijaj go luźno, aby nie doprowadzić do uszkodzenia urządzenia.

Specyfikacja

Kod produktu: EK6685

Zasilanie: 220–240 V ~ 50/60 Hz

Moc: 1000 W

Pobór mocy (tryb wyłączony): 0,3 W

GUARANTEE INFORMATION

Subject to the care and use being followed, the Salter guarantee promises to replace, substitute or refund any product that fails due to faulty workmanship or materials. This guarantee does not cover any damage caused by accident or misuse and is in addition to your statutory rights. Should any defects due to faulty workmanship or materials appear within 12 months (UK customers) or 2 years (EU customers) from the date of purchase, please return the goods with proof of purchase to the retailer. To be eligible for the extended guarantee, go to guarantee.upplc.com/salter and register your product within 30 days of purchase. For any further queries and information, visit www.salter.com.

EU CUSTOMERS ONLY

FR | Si des défauts dus à un problème de fabrication ou aux matériaux apparaissent dans les deux ans suivant la date d'achat, veuillez renvoyer les articles avec la preuve d'achat au détaillant. Pour bénéficier de l'extension de garantie, rendez-vous sur guarantee.upplc.com/salter et enregistrez votre produit dans les 30 jours suivant l'achat. Pour toute autre question, veuillez nous contacter à l'adresse customerservices@salterhomewares.com.

NL | Indien er binnen 2 jaar na de aankoopdatum defecten optreden als gevolg van een productiefout of gebrekkig materiaal, kunt u het product met het aankoopbewijs retourneren. Ga naar guarantee.upplc.com/salter en registreer uw product binnen 30 dagen na aankoop om in aanmerking te komen voor de verlengde garantie. Neem voor verdere vragen contact met ons op via customerservices@salterhomewares.com.

DE | Sollten in den ersten 2 Jahren nach dem Kauf Verarbeitungs- oder Materialmängel auftreten, senden Sie die Ware bitte samt Kaufbeleg an den Einzelhändler zurück. Um Anspruch auf die erweiterte Garantie zu haben, gehen Sie zu guarantee.upplc.com/salter und registrieren Sie Ihr Produkt innerhalb von 30 Tagen ab dem Kaufdatum. Wenn Sie weitere Fragen haben, kontaktieren Sie uns unter customerservices@salterhomewares.com.

ES | Si aparece cualquier defecto debido a un acabado o materiales defectuosos en un plazo de 2 años a partir de la fecha de compra, devuelva el producto con el justificante de compra al distribuidor. Para acceder a la garantía ampliada, vaya a guarantee.upplc.com/salter y registre el producto en un plazo de 30 días a partir de la fecha de compra. Para cualquier otra consulta, póngase en contacto con nosotros en customerservices@salterhomewares.com.

PT | Caso surjam quaisquer avarias devido a defeitos de fabrico ou materiais no prazo de 2 anos após a data de compra, devolva os produtos com um comprovativo de compra ao comerciante. Para ser elegível para a garantia prolongada, aceda a guarantee.upplc.com/salter e registre o seu produto até 30 dias após a compra. Para outras questões, contacte-nos através do e-mail customerservices@salterhomewares.com.

IT | Se dovessero presentarsi problemi dovuti a difetti di fabbricazione o dei materiali impiegati entro 2 anni dalla data di acquisto, restituire il prodotto con la prova di acquisto al rivenditore. Per usufruire della garanzia estesa, accedere alla pagina guarantee.upplc.com/salter e registrare il prodotto entro 30 giorni dalla data di acquisto. Per ulteriori domande, contattaci all'indirizzo customerservices@salterhomewares.com.

PL | W przypadku pojawienia się wad robocizny lub wad materiałowych w ciągu 2 lat od daty zakupu produktu należy zwrócić go sprzedawcy wraz z dowodem zakupu. Aby skorzystać z przedłużonej gwarancji, w ciągu 30 dni od daty zakupu odwiedź stronę guarantee.upplc.com/salter i zarejestruj swój produkt. W przypadku dalszych pytań skontaktuj się z nami, wysyłając wiadomość na adres customerservices@salterhomewares.com.



Points de collecte sur www.quefairedemesdechets.fr
Privilégiez la réparation ou le don de votre appareil !

Manufactured by:
Ultimate Products UK Ltd.,
Victoria Street, Manchester OL9 0DD. **UK.**
Ultimate Products Europe Ltd.,
19 Baggot Street Lower, Dublin D02 X658. **ROI.**

MADE IN CHINA.

©Salter trademark. All rights reserved.

CD210525/MD230226/V2