

**IT** ASTA RETROFIT CON SLITTA  
Art. 07155-06-0

**EN**

**FR**

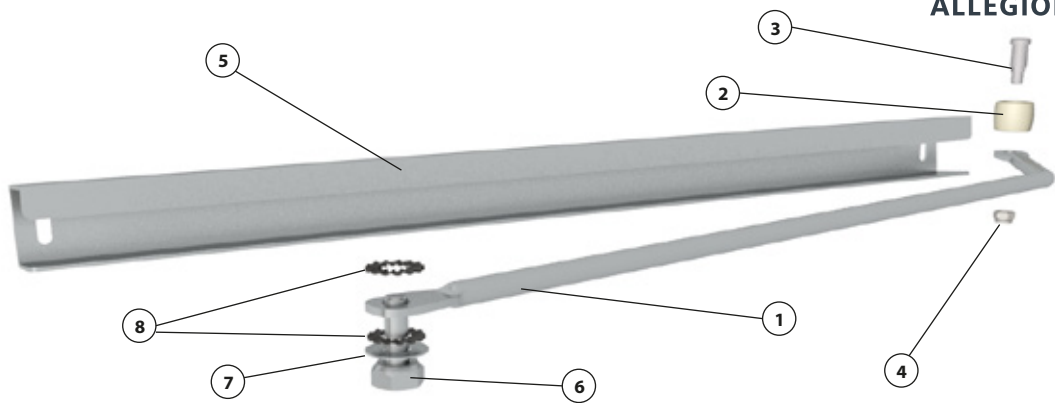

Valori limite di utilizzo:  
Limit values for use:  
Valeurs limite pour l'utilisation:

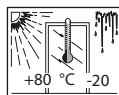
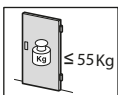
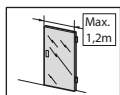

**SIMBOLOGIA**  
**SYMBOLS**  
**SYMBOLES**

Cancello di mano destra (R)  
Cancello di mano sinistra (L)  
Right side gate (R)  
Left side gate (L)  
Portail de main droite (R)  
Portail de main gauche (L)

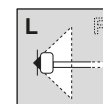
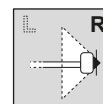

Ref. Q.ty		COMPONENTI	COMPONENTS	COMPONENTS	COMPONENTS
1	1	Braccetto asta retrofit /	2	1	Oliva /
5	1	Guida /	6	1	Vite di fissaggio asta /
3	1	Vite di fissaggio oliva /	7	1	Rondella /
4	1	Dado fissaggio oliva /	8	2	Rondelle zigrinate /

**T.0** APERTURA DESTRA - SINISTRA

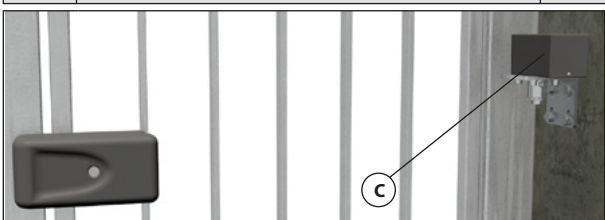

Verificare il verso di apertura dell'anta del cancello. Il cardine è predisposto per aperture mano dx. Per aperture mano sx, predisporre il cardine (C) come indicato nel relativo foglio di istruzioni.

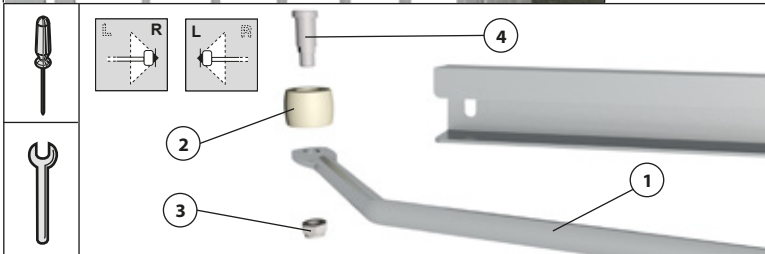

L'accessorio è predisposto per aperture mano dx. Per aperture mano sx è necessario invertire la posizione dell'oliva in nylon: ribaltare il braccetto, ribaltare il braccetto (1), smontare l'oliva (2) allentando il dado e sfilando il perno, quindi rimontarla dal lato opposto del supporto infilandola sul perno (4) e fissandola al braccetto con il bullone (3) avendo cura che l'oliva stia nella parte superiore.

**T.1** SCHEMA MONTAGGIO

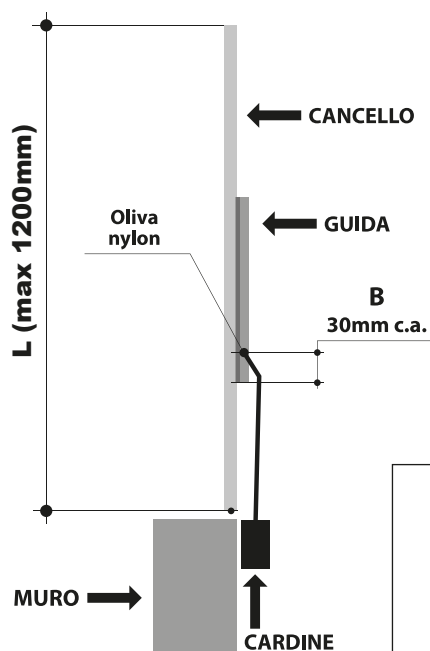

**T.2** POSIZIONAMENTO CARDINE

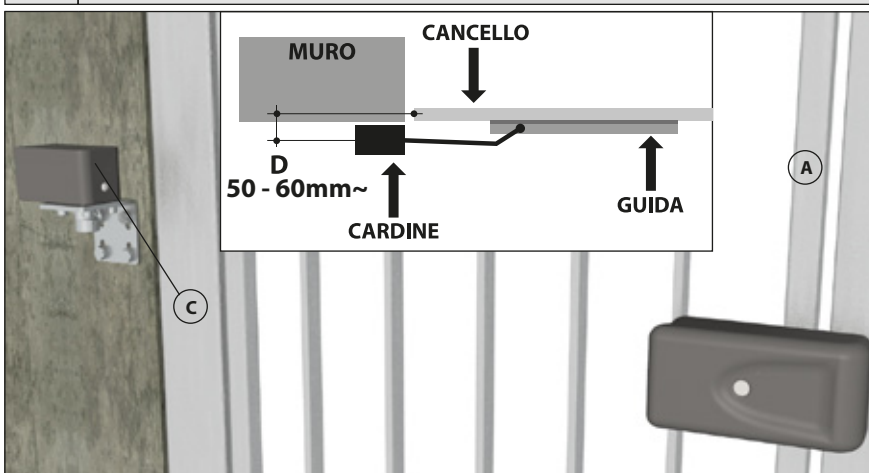

Posizionare il cardine (C) dal lato desiderato avendo cura di lasciare una distanza di circa 50 - 60mm tra il centro del perno (P) del cardine e l'anta (A). Quindi verificare la corretta apertura e lubrificazione dell'anta.

**T.3** MONTAGGIO BRACCETTO AL CARDINE

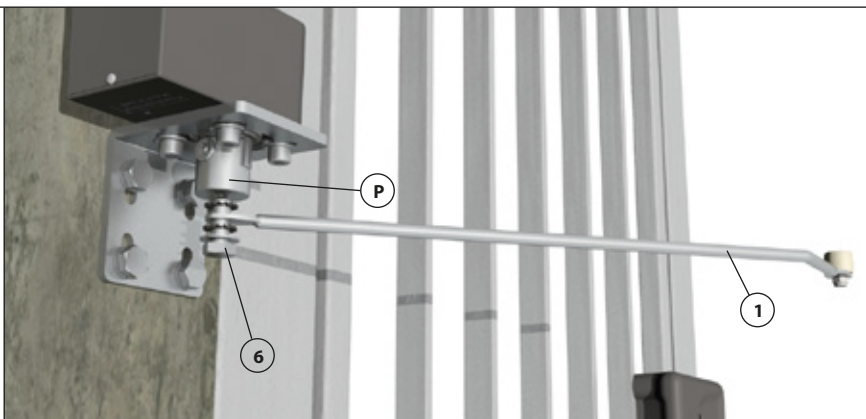

Con l'anta chiusa fissare il braccetto (1) dell'asta retrofit al perno rotore (P) del cardine tramite l'apposita vite (6) e le rondelle (7 - 8) posizionate come indicato in figura. Aver cura di non stringere la vite (6) in modo da consentire le registrazioni successive.

---



---

**T.4** ACCOPPIAMENTO GUIDA / BRACCETTO

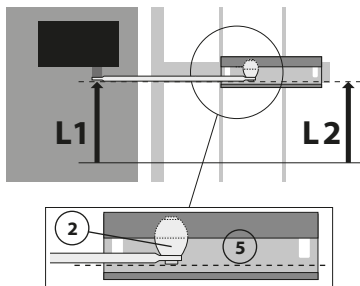
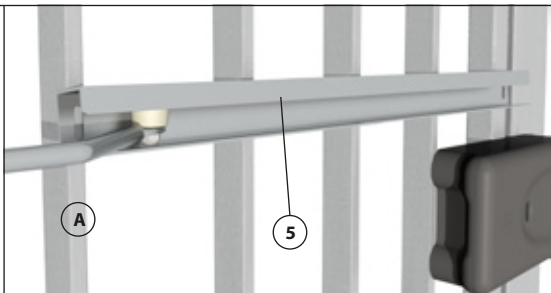
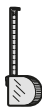

Rimuovere la pellicola protettiva dalla guida in inox, inserire l'oliva in nylon (2) nella guida (5), posizionare la guida sull'anta (A) del cancello facendo in modo che l'altezza (L2) coincida con l'altezza (L1) della base del perno del cardine (P). Quindi ad anta chiusa fissare la guida (5) all'anta utilizzando delle viti autoforanti.

---

**T.5** FISSAGGIO DELLA GUIDA

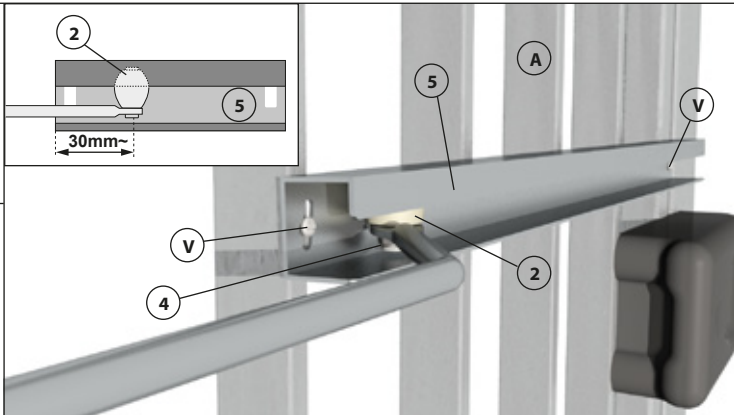
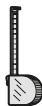

Una volta posizionata la guida (5) sull'anta (A) all'altezza corretta assicurarsi che ci sia un gioco di circa 30mm tra l'oliva (2) e il bordo della guida (5). Verificare che la parte inferiore (4) del braccetto (1) non tocchi la parte inferiore della guida (5) intralciandone lo scorrimento. Eventualmente effettuare una regolazione fine in altezza della guida (5) attraverso le asole; quindi procedere al fissaggio della guida sull'anta attraverso l'uso di viti (V). Procedere con un test di apertura manuale dell'anta per verificarne il corretto funzionamento.

---



---

**T.6** FISSAGGIO DEL BRACCETTO AL ROTORE

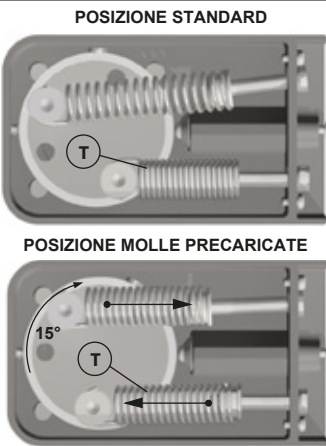
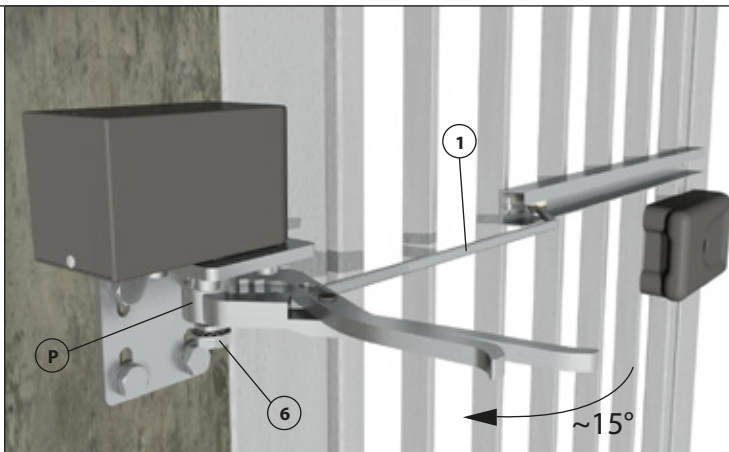
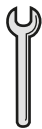

Tenendo il braccetto in battuta contro la guida con una pinza ruotare di circa 15° nel senso dell'apertura il perno rotore (P) del cardine precaricando leggermente le molle di trazione. Quindi mantenendo le molle in questa posizione serrare la vite di fissaggio (6) del cardine in modo da fissare il braccetto (1) al cardine stesso. Verificare il corretto funzionamento e se necessario procedere alla registrazione del cardine.

---

I prodotti qui evidenziati sono dotati di tutte le caratteristiche indicate nella descrizione tecnica dei cataloghi CISA S.p.A. e sono consigliati solamente per gli scopi ivi precisati. La società CISA S.p.A. non garantisce nessuna prestazione o caratteristica tecnica che non sia indicata su queste istruzioni; NON possono essere apportate al prodotto modifiche diverse da quanto espressamente indicato da CISA pena il decadimento degli obblighi di garanzia previsti dalla legge e delle eventuali certificazioni di conformità di prodotto. Per particolari esigenze di sicurezza si invita l'utente a rivolgersi al rivenditore o installatore di questi prodotti ovvero direttamente alla CISA, i quali potranno meglio consigliare il modello più appropriato alle specifiche esigenze del cliente.

The products illustrated in this instruction sheet have all the technical characteristics described in CISA S.p.A. catalogues and are to be used exclusively for the purposes indicated therein. CISA will not guarantee any performance or technical feature which is not expressly mentioned in this instruction sheet. No modifications can be made to the product different from those expressly indicated by CISA without forfeiting the guarantee provided by law and any product compliance certifications. For any specific security requirements, inquire directly with CISA or its authorized dealers or installers about the most suitable product to install.

Les produits présentés ici possèdent toutes les caractéristiques indiquées dans la description technique des catalogues CISA S.p.A. et tout usage impropre doit être évité. La société CISA ne garantit aucune performance ni caractéristique technique qui ne figure pas dans ces instructions; on NE peut PAS apporter au produit d'autres modifications que celles qui sont expressément indiquées par CISA, sous peine de l'annulation des obligations de garantie prévues par la Loi et les certifications éventuelles de conformité du produit. Pour toute exigence particulière de sécurité, l'utilisateur est invité à s'adresser au revendeur ou à l'installateur de ces produits ou directement à CISA en mesure de suggérer le modèle le mieux approprié à ses exigences spécifiques.