



# COVERT FASTFIT®



USA  
(800) 222-4296

Spain  
+34 93 628 22 00

Canada  
(877) 278-5822

Australia  
1 300-731 336

Japan  
03 4590 0066

MECHANIX WEAR  
www.mechanix.com

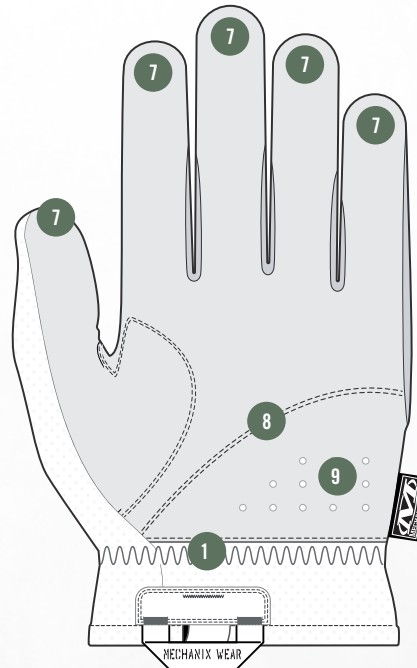
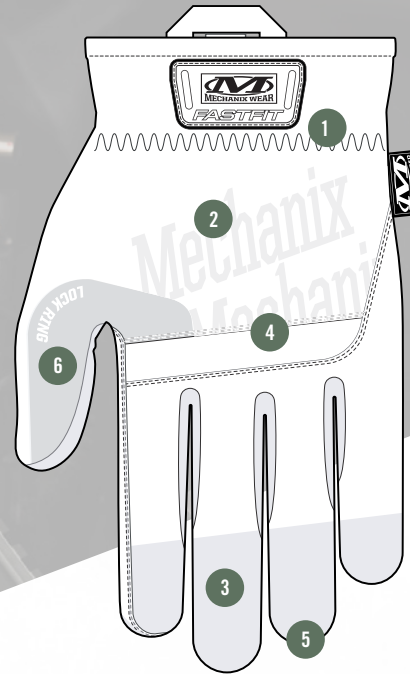

## HAPTISCHER HANDSCHUTZ

Die nächste Generation der FastFit®-Handschuhe ist auf Präzision und Leistung im Einsatz ausgelegt. Hochflexibles 0,6mm Kunstleder sorgt für unübertroffene Kontrolle, während die Touchscreen-Funktionalität dafür sorgt, dass Sie immer in Verbindung bleiben. Die einfach anzulegende Stulpe sorgt für einen sicheren Sitz, und die CoolPlus®-Gewebeeinsätze reduzieren den Hitzestau, damit Ihre Hände auch unter Belastung kühl bleiben. Abriebfestes Ripstop-Material und ein robuster Neopreneinsatz an den Knöcheln sorgen für Strapazierfähigkeit und Schutz, während die belüftete Innenhandpolsterung leichte Stöße abfängt. Mit einseitig umwickelten Fingerspitzen für überragende Fingerfertigkeit und robusten Trageschlaufen zur Aufbewahrung ist der FastFit® einsatzbereit.

## EIGENSCHAFTEN

- 1 Einfaches An- und Ausziehen der komplett umschließenden Stulpe.
- 2 CoolPlus®-Gewebe auf dem Handrücken reduziert den Hitzestau bei der Arbeit.
- 3 Abriebfestes Ripstop-Material auf der Rückseite der Finger bietet eine wasserabweisend behandelte Barriere und eine bequeme Passform.
- 4 Leichter und atmungsaktiver Neopreneinsatz an den Knöcheln schützt vor Schürfwunden und verbessert die Flexibilität.
- 5 Das Ein-Naht-Design der Fingerspitze vermeidet empfindliche Abnutzungsstellen und verbessert Passform und Fingerfertigkeit.
- 6 Das Lock Ring™ gedruckte Daumensatteldesign umschließt stark beanspruchte Bereiche für erhöhte Haltbarkeit.
- 7 Touch-screenfähige 0,6mm Kunstlederhandfläche.
- 8 Das 2-teilige Design der Handfläche reduziert den Faltenwurf des Materials in der Handfläche.
- 9 Die belüftete Ballenpolsterung der Handfläche schützt vor leichten Stößen und Vibrationen und erhöht die Atmungsaktivität.



MASCHINEN-WASCHBAR



TOUCHSCREEN-FÄHIG

## VORGESCHLAGENE ANWENDUNGSGEBIETE

- Militär
- Vollstreckungsbeamte
- Schießsport
- Wartungs- und Reparaturbetrieb

## ZERTIFIZIERUNGEN



GRÖSSE	XS-007	S-008	M-009	L-010	XL-011	XXL-012
FARBE	FFTAB-55 COVERT	FFTAB-72 COYOTE	FFTAB-77 WOODLAND	FFTAB-78 MULTICAM	FFTAB-88 WOLF GREY	

Das Produkt wurde importiert

COVERT FASTFIT®