

# Screen Kit Installation (GSS50/62/74SK)

## Installation du kit d'écran (GSS50/62/74SK)

### ! WARNING

- Allow the appliance to cool completely before performing any maintenance as it will remain hot after it is no longer operating.
- To avoid danger of suffocation, keep the packaging bag away from babies and children. Do not use in cribs, beds, carriages, or play pens. This bag is not a toy. Knot before throwing away.

### ! AVERTISSEMENT

- Laissez l'appareil refroidir complètement avant d'effectuer toute opération d'entretien, car il restera chaud après avoir cessé de fonctionner.
- Afin d'éviter les risques de suffocation, gardez le sac d'emballage loin des bébés et des jeunes enfants. Ne le laissez pas traîner dans les berceaux, les lits, les poussettes ou les parcs de jeu. Ce sac n'est pas un jouet. Nouez-le avant de le jeter.

#### note:

Remove all protective wrap from the stainless steel parts.

1. Remove the existing top trim and replace it with the new top trim provided. **(FIG. 1)**
  2. Drill out the locating dimples with a **0.125" bit (one material thickness)** that's suitable for stainless steel and install the 4 shoulder bolts included in this kit. **(FIG. 2)**
  3. Align the hooks on the screen kit with the shoulder bolts and hang it in place. **(FIG. 2)**
1. Retirez la moulure supérieure existante et remplacez-la par la nouvelle moulure supérieure fournie. **(FIG. 1)**
  2. Percez les alvéoles de positionnement à l'aide d'un foret de **0,125 pouce (une épaisseur de matériau)** adapté à l'acier inoxydable et installez les 4 boulons à épaulement inclus dans ce kit. **(FIG. 2)**
  3. Alignez les crochets du kit d'écran avec les boulons d'épaulement et suspendez-le en place. **(FIG. 2)**

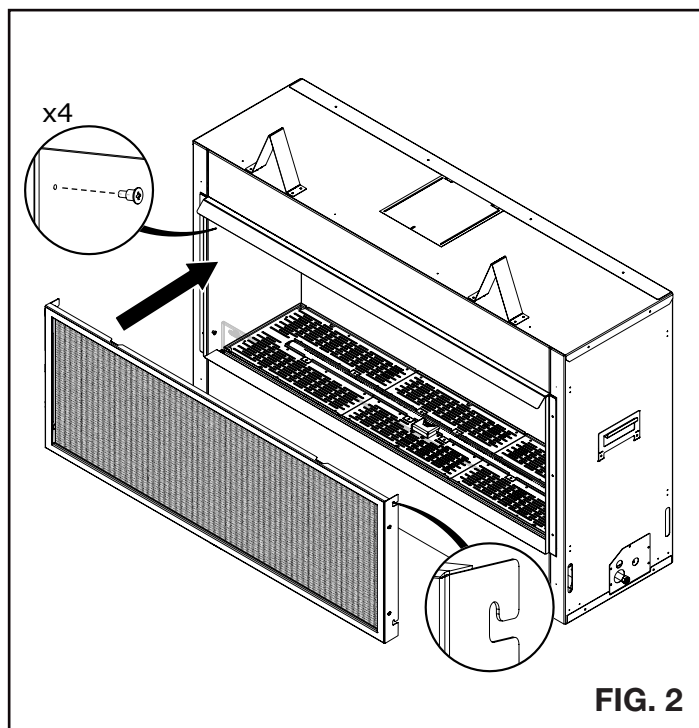
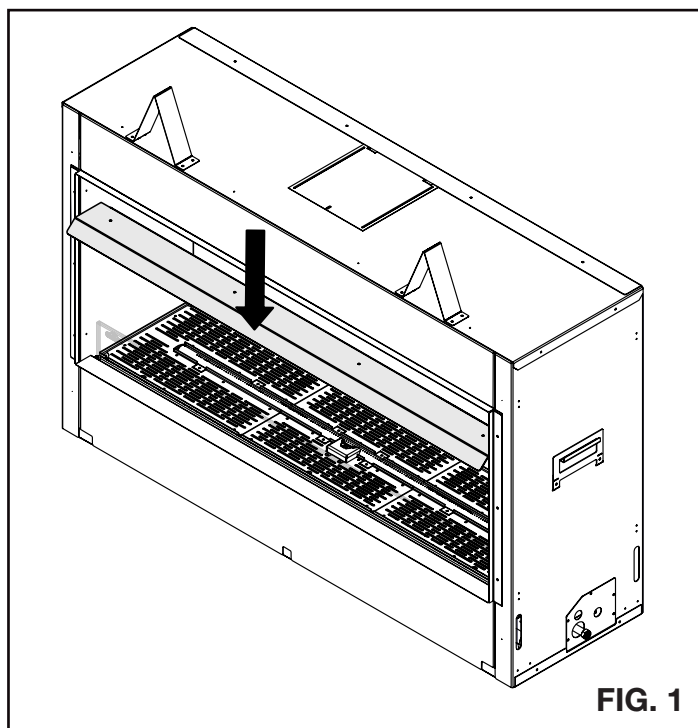

Quality System Certified To  
**ISO**  
9001:2015

W415-10004757 / --1 / 11.27.24