

# OASIS<sup>®</sup> COUNTERTOPS

Assembly Guide | Guide d'assemblage  
Guía de montaje | Montageanleitung



Scan QR code for  
other languages.  
Scannez le QR code  
pour d'autres langues.  
Escanee el código QR  
para otros idiomas.  
QR-Code scannen für  
andere Sprachen.



Actual product may differ from illustrations  
Le produit réel peut différer des illustrations  
El producto real puede diferir de las ilustraciones  
as tatsächliche Produkt kann von den Abbildungen abweichen



## CONTENTS

<b>WELCOME TO NAPOLEON!</b>	<b>3</b>
<hr/>	
<b>Countertop Assortment</b> <b>Assortiment de plans de travail</b> <b>Surtido de encimeras</b> <b>Arbeitsplatten-Sortiment</b>	<b>7</b>
<hr/>	
<b>Features</b> <b>Caractéristiques</b> <b>Características</b> <b>Eigenschaften</b>	<b>9</b>
<hr/>	
<b>Assembly Guidelines</b> <b>Instructions de montage</b> <b>Instrucciones de montaje</b> <b>Montageanleitung</b>	<b>10</b>
Before Installation Avant l'installation Antes de la instalación Vor der Installation	11
CT-2424   CT-2424-BIB10   CT-2426-BIB10-EP   CT2426-EP	14
CT-2424-BIB12   CT-2424-UGC18   CT-3624-UGC32   CT-4224-UGC38 CT-4824-UGC44	15
CT-WFCEP	16
<hr/>	
<b>Care and Cleaning</b> <b>Entretien et nettoyage</b> <b>Cuidado y limpieza</b> <b>Pflege und Reinigung</b>	<b>18</b>
Spare Parts   Pièces de rechange   Piezas de repuesto   Ersatzteile	19

# WELCOME TO NAPOLEON!

Follow these practices to use the OASIS® Countertops safely and prevent accidents or damage.



Please read this Owner's Manual before using the appliance to avoid property damage, personal injury, or death.



Maximum weight capacity:  
**150 lbs (68 kg)** for CT-2424 and CT-2426-EP SKUs.



Alert adults and children about the hazard of hot surface temperatures.



Children should be supervised to ensure that they do not play with the appliance.

## **WARNING!**

- Do not use harsh chemicals such as bleach, ammonia, or strong acids, as these can damage the countertop surface and reduce corrosion resistance.
- Avoid abrasive tools like steel wool or wire brushes, which can scratch the surface.
- Do not cut or use utensils directly on the countertop; always use a cutting board.
- Keep away from extreme heat sources. Prolonged high heat may cause discoloration or warping.
- Ensure proper installation. Countertops must be securely mounted to cabinets using the provided fasteners. Improper installation may cause injury or damage.
- Outdoor exposure: Stainless steel is weather-resistant but may still stain or corrode in harsh environments (saltwater, industrial pollution). Regular maintenance is required.

## **CAUTION!**

- Stainless steel countertops can absorb and retain heat when exposed to sunlight or nearby grills, ovens, or heat sources. Touching the surface may cause burns.
- Always check the countertop temperature before placing hands or objects on it.
- Use heat-resistant pads or trivets for hot cookware.
- Keep children and pets away from heated surfaces.
- Excessive weight may damage the countertop or cabinet structure, leading to injury or product failure.
- Do not sit, stand, or climb on the countertop.
- Avoid placing extremely heavy objects (such as large appliances or stacked items) on the surface.
- Always follow the manufacturer's recommended weight limits.

**NOTICE TO INSTALLER:** Leave these instructions with the countertops owner for future reference.

**NOTICE TO CONSUMER:** Keep these instructions for future reference.

# BIENVENUE CHEZ NAPOLEON !

Suivez ces pratiques pour utiliser les comptoirs OASIS® en toute sécurité et éviter les accidents ou dommages.



Lisez ce manuel d'utilisation avant d'utiliser l'appareil afin d'éviter tout dommage matériel, blessure ou décès.



Capacité de charge maximale : **150 lb (68 kg)** pour les modèles CT-2424 et CT-2426-EP.



Informez les adultes et les enfants du risque de surfaces chaudes.



Les enfants doivent être surveillés afin qu'ils ne jouent pas avec l'appareil.

## ⚠ AVERTISSEMENT !

- **N'utilisez pas de produits chimiques agressifs** tels que l'eau de Javel, l'ammoniaque ou des acides forts. Ils peuvent endommager la surface et réduire sa résistance à la corrosion.
- **Évitez les outils abrasifs** comme la laine d'acier ou les brosses métalliques, qui peuvent rayer la surface.
- **Ne coupez jamais directement sur le comptoir ; utilisez toujours une planche à découper.**
- **Tenez le comptoir éloigné des sources de chaleur extrême.** Une chaleur prolongée peut provoquer une décoloration ou une déformation.
- **Assurez une installation correcte.** Les comptoirs doivent être solidement fixés aux armoires avec la visserie fournie. Une installation incorrecte peut causer des blessures ou des dommages.
- **Utilisation extérieure :** l'acier inoxydable est résistant aux intempéries, mais peut se tacher ou corroder dans des environnements agressifs (eau salée, pollution industrielle). Un entretien régulier est nécessaire.

## ⚠ ATTENTION !

- **Les comptoirs en acier inoxydable peuvent absorber et retenir la chaleur au soleil ou près d'un gril ou d'une source de chaleur.** Le toucher peut provoquer des brûlures.
- **Vérifiez toujours la température du comptoir avant de poser les mains ou des objets.**
- **Utilisez des dessous-de-plat ou supports résistants à la chaleur pour les ustensiles chauds.**
- **Gardez les enfants et les animaux éloignés des surfaces chaudes.**
- **Une charge excessive peut endommager le comptoir ou les armoires, entraînant des blessures ou une défaillance du produit.**
- **Ne vous asseyez pas, ne vous tenez pas debout et ne montez pas sur le comptoir.**
- **Évitez de placer des objets très lourds (gros appareils, empilements).** Respectez toujours les limites de charge recommandées par le fabricant.

**AVIS À L'INSTALLATEUR :** Laissez ces instructions au propriétaire du comptoir pour référence future.

**AVIS AU CONSOMMATEUR :** Conservez ces instructions pour référence future.

# ¡BIENVENIDO NAPOLEON!

Siga estas prácticas para utilizar las encimeras OASIS® de forma segura y evitar accidentes o daños.



Lea este manual del propietario antes de usar el aparato para evitar daños materiales, lesiones o muerte.



Capacidad máxima de peso: **150 lb (68 kg)** para los modelos CT-2424 y CT-2426-EP.



Informe a adultos y niños sobre el riesgo de superficies calientes.



Los niños deben ser supervisados para evitar que jueguen con el aparato.

## ! ¡ADVERTENCIA!

- No use productos químicos agresivos como lejía, amoníaco o ácidos fuertes. Estos pueden dañar la superficie y reducir la resistencia a la corrosión.
- Evite herramientas abrasivas como lana de acero o cepillos metálicos que puedan rayar la superficie.
- No corte directamente sobre la encimera; utilice siempre una tabla de cortar.
- Mantenga alejado de fuentes de calor extremo. El calor prolongado puede causar decoloración o deformación.
- Asegure una instalación adecuada. Las encimeras deben fijarse firmemente a los armarios con la tornillería incluida. Una instalación incorrecta puede causar daños o lesiones.
- Uso exterior: el acero inoxidable es resistente a la intemperie, pero puede mancharse o corroerse en ambientes agresivos (agua salada, contaminación industrial). Se requiere mantenimiento regular.

## ! ¡PRECAUCIÓN!

- Las encimeras de acero inoxidable pueden absorber y retener calor al sol o cerca de parrillas u otras fuentes de calor, lo que puede causar quemaduras.
- Compruebe siempre la temperatura antes de tocar la superficie.
- Use salvamanteles o soportes resistentes al calor para utensilios calientes.
- Mantenga a niños y mascotas alejados de superficies calientes.
- El exceso de peso puede dañar la encimera o los armarios, provocando fallos o lesiones.
- No se siente, se suba ni camine sobre la encimera.
- Evite colocar objetos extremadamente pesados (electrodomésticos grandes, pilas de objetos).
- Respete siempre el límite de peso recomendado.

**AVISO PARA EL INSTALADOR:** Deje estas instrucciones al propietario para referencia futura.

**AVISO PARA EL CONSUMIDOR:** Conserve estas instrucciones para referencia futura.

# WILLKOMMEN BEI NAPOLEON!

**Befolgen Sie diese Hinweise, um die OASIS®-Arbeitsplatten sicher zu verwenden und Schäden oder Unfälle zu vermeiden.**



Lesen Sie dieses Benutzerhandbuch vor der Verwendung des Geräts, um Sachschäden, Verletzungen oder Lebensgefahr zu vermeiden.



Maximale Tragfähigkeit:  
**150 lbs (68 kg)** für CT-2424 und CT-2426-EP Modelle.



Weisen Sie Erwachsene und Kinder auf die Gefahr heißer Oberflächen hin.



Kinder müssen beaufsichtigt werden, damit sie nicht mit dem Gerät spielen.

## **! WARNUNG!**

- Keine aggressiven Chemikalien wie Bleichmittel, Ammoniak oder starke Säuren verwenden. Diese können die Oberfläche beschädigen und die Korrosionsbeständigkeit beeinträchtigen.
- Keine Scheuermittel wie Stahlwolle oder Drahtbürsten verwenden, um Kratzer zu vermeiden.
- Nicht direkt auf der Arbeitsplatte schneiden; immer ein Schneidebrett verwenden.
- Von extremen Wärmequellen fernhalten. Dauerhafte Hitze kann Verfärbungen oder Verformungen verursachen.
- Arbeitsplatten müssen ordnungsgemäß mit den beiliegenden Befestigungen montiert werden. Eine falsche Installation kann zu Verletzungen oder Schäden führen.
- Außenbereich: Edelstahl ist witterungsbeständig, kann jedoch in aggressiven Umgebungen (Salzwasser, Industrieabgase) Flecken oder Korrosion entwickeln. Regelmäßige Pflege ist erforderlich.

## **! VORSICHT!**

- Edelstahl-Arbeitsplatten können sich in direktem Sonnenlicht oder in der Nähe von Grills/Öfen stark erhitzen. Berührung kann Verbrennungen verursachen.
- Vor dem Berühren immer die Temperatur der Arbeitsplatte prüfen.
- Für heißes Kochgeschirr hitzebeständige Unterlagen verwenden.
- Kinder und Haustiere von heißen Oberflächen fernhalten.
- Übermäßiges Gewicht kann Arbeitsplatte oder Unterschränke beschädigen und zu Verletzungen oder Ausfällen führen.
- Nicht auf der Arbeitsplatte sitzen, stehen oder klettern.
- Keine extrem schweren Gegenstände abstellen (große Geräte, Stapel).
- Immer die vom Hersteller angegebenen Gewichtsgrenzen einhalten.

### **HINWEIS FÜR DEN INSTALLATEUR:**

Diese Anweisungen dem Arbeitsplattenbesitzer übergeben.

**HINWEIS FÜR DEN VERBRAUCHER:** Diese Anweisungen aufbewahren.

# Countertop Assortment | Assortiment de plans de travail | Surtido de encimeras Arbeitsplatten-Sortiment

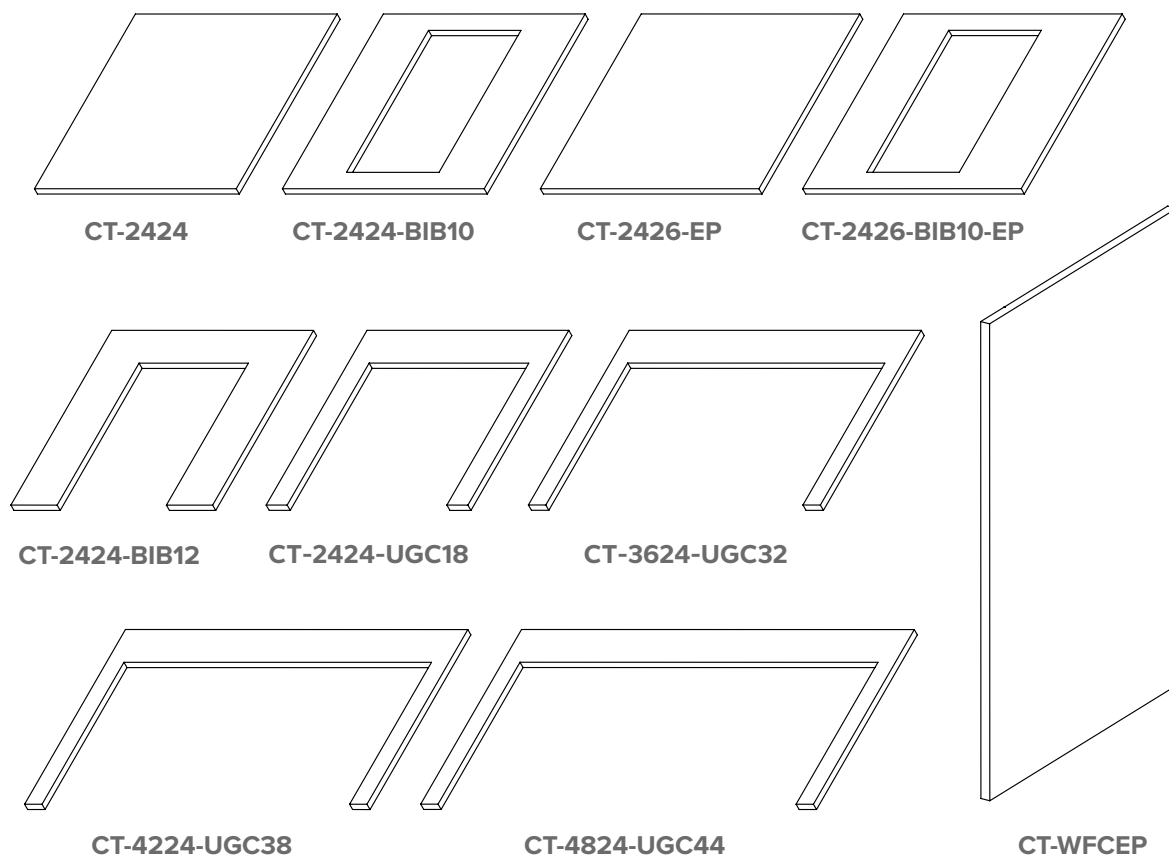

SKU	Description   Description   Descripción   Beschreibung
1 CT-2424	<p><b>For mid-run 24"</b> cabinets (prep space) or end-run use with CT-WFCEP waterfall end panels.</p> <p><b>Pour armoires de 24"</b> en position intermédiaire (espace de préparation) ou en fin d'installation avec panneaux latéraux CT-WFCEP</p> <p><b>Para gabinetes de 24"</b> en posición intermedia (espacio de preparación) o en fin de línea con paneles laterales CT-WFCEP</p> <p><b>Für 24"</b>-Schränke in Mittelposition (Vorbereitungsbereich) oder am Laufende mit CT-WFCEP-Wasserfallseitenpaneelen.</p>
2 CT-2424-BIB10	<p><b>For 24" mid-run cabinets</b> (BIB10 side burner) or end-run with CT-WFCEP waterfall end panel.</p> <p><b>Pour caissons de 24"</b> en milieu de rangée (brûleur latéral BIB10) ou en fin de rangée avec panneau de chute CT-WFCEP.</p> <p><b>Para gabinetes de 24"</b> en tramo intermedio (quemador lateral BIB10) o en tramo final con panel en cascada CT-WFCEP.</p> <p><b>Für 24"</b>-Unterschranke in der Mittelreihe (Seitenbrenner BIB10) oder am Reihenende mit CT-WFCEP-Wasserfallseitenwand.</p>

	SKU	Description   Description   Descripción   Beschreibung
3	CT-2426-EP	<p><b>For end-run 24"</b> cabinets used with IM-CEP end panels to add prep space.</p> <p><b>Pour armoires de 24"</b> en fin d'installation avec panneaux d'extrémité IM-CEP afin d'ajouter un espace de préparation.</p> <p><b>Para gabinetes de 24"</b> en fin de línea con paneles de extremo IM-CEP para agregar espacio de preparación.</p> <p><b>Für 24"-Schränke</b> am Laufende mit IM-CEP-Endpaneelen zur Erweiterung des Vorbereitungsbereichs.</p>
4	CT2426-BIB10-EP	<p><b>For end-run 24"</b> cabinets that accommodate BIB10 side burners, used with IM-CEP end panel.</p> <p><b>Pour caissons de 24"</b> en fin de rangée compatibles avec le brûleur latéral BIB10, utilisés avec le panneau d'extrémité IM-CEP.</p> <p><b>Para gabinetes de 24"</b> en tramo final que aceptan el quemador lateral BIB10, usados con el panel de extremo IM-CEP.</p> <p><b>Für 24"-Unterschränke</b> am Reihenende, die den Seitenbrenner BIB10 aufnehmen, verwendet mit der IM-CEP-Endplatte.</p>
5	CT-2424-BIB12	<p>For <b>UGC18</b> cabinets with BI/BIB12 side burners   Pour armoires <b>UGC18</b> avec brûleurs latéraux BI/BIB12   Para gabinetes <b>UGC18</b> con quemadores laterales BI/BIB12   Für <b>UGC18</b>-Schränke mit BI/BIB12-Seitenbrennern</p>
6	CT-2424-UGC18	<p>For <b>UGC18</b> cabinets with BIB18 side burners   Pour armoires <b>UGC18</b> avec brûleurs latéraux BIB18   Para gabinetes <b>UGC18</b> con quemadores laterales BIB18   Für <b>UGC18</b>-Schränke mit BIB18-Seitenbrennern</p>
7	CT-3624-UGC32	<p>For <b>UGC32</b> cabinets with BI/BIG32 grills   Pour armoires <b>UGC32</b> avec grils BI/BIG32   Para gabinetes <b>UGC32</b> con parrillas BI/BIG32   Für <b>UGC32</b>-Schränke mit BI/BIG32-Grills</p>
8	CT-4224-UGC38	<p>For <b>UGC38</b> cabinets with BIG38 grills   Pour armoires <b>UGC38</b> avec grils BIG38   Para gabinetes <b>UGC38</b> con parrillas BIG38   Für <b>UGC38</b>-Schränke mit BIG38-Grills</p>
9	CT-4824-UGC44	<p>For <b>UGC44</b> cabinets with BIG44 grills   Pour armoires <b>UGC44</b> avec grils BIG44   Para gabinetes <b>UGC44</b> con parrillas BIG44   Für <b>UGC44</b>-Schränke mit BIG44-Grills</p>
10	CT-WFCEP	<p>Replaces <b>IM-CEP</b> end panel. For any end-run cabinet to create a waterfall edge. Required when UGC cabinets are at end of run. Not compatible with CT-2426-EP or CT2426-BIB10-EP</p> <p>Remplace le panneau d'extrémité IM-CEP. Pour tout cabinet en fin d'installation afin de créer un bord en cascade. Requis lorsque des armoires UGC sont utilisées en fin de ligne. Incompatible avec CT-2426-EP ou CT2426-BIB10-EP</p> <p>Reemplaza el panel de extremo IM-CEP. Para cualquier gabinete en fin de línea para crear un borde tipo cascada. Requerido cuando se usan gabinetes UGC en fin de línea. No compatible con CT-2426-EP o CT2426-BIB10-EP</p> <p>Ersetzt das IM-CEP-Endpaneel. Für jedes am Laufende platzierte Schrankmodul, um eine Wasserfallkante zu erzeugen. Erforderlich, wenn UGC-Schränke am Laufende installiert sind. Nicht kompatibel mit CT-2426-EP oder CT2426-BIB10-EP</p>

# Features | Caractéristiques Características | Eigenschaften

Satin top layer reduces glare  
La couche supérieure satinée réduit l'éblouissement  
La capa superior satinada reduce el deslumbramiento  
Die satinierte Deckschicht reduziert Blendwirkung

Chrome-plated 304 stainless steel top increases durability  
La surface supérieure en acier inoxydable 304 chromé augmente la durabilité  
La superficie superior de acero inoxidable 304 cromado aumenta la durabilidad  
Die verchromte Oberfläche aus 304-Edelstahl erhöht die Haltbarkeit.

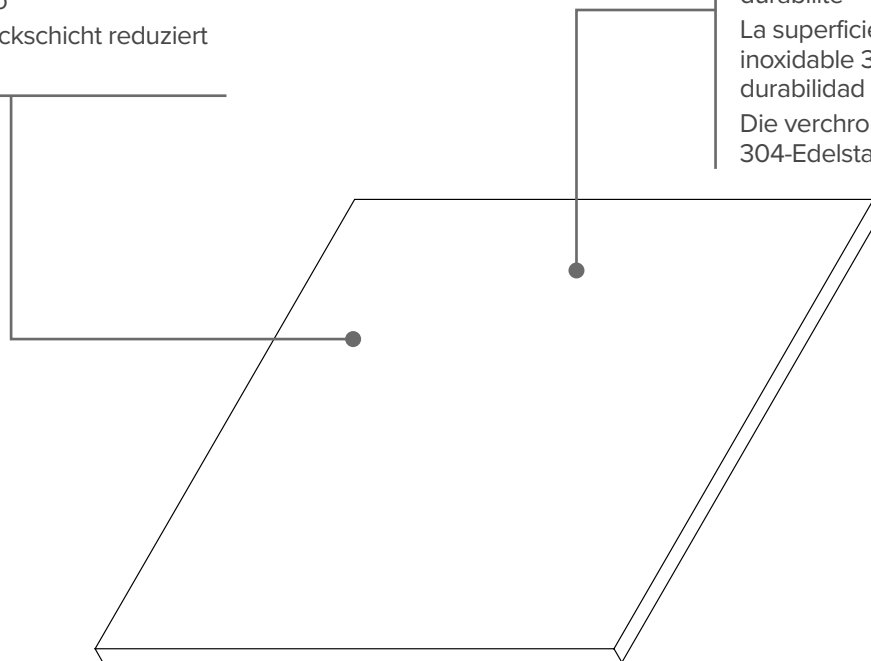

Recessed threads for easy installation with included SS304 fasteners

Filetage encastré pour une installation facile avec les fixations SS304 fournies

Roscas empotradas para una instalación fácil con los sujetadores SS304 incluidos

Versenkte Gewinde für eine einfache Installation mit den mitgelieferten SS304-Befestigungen.

Aluminum honeycomb interior increases rigidity  
La structure intérieure en nid d'abeille en aluminium augmente la rigidité  
La estructura interior de panel de aluminio aumenta la rigidez  
Die Aluminium-Wabenstruktur im Inneren erhöht die Steifigkeit

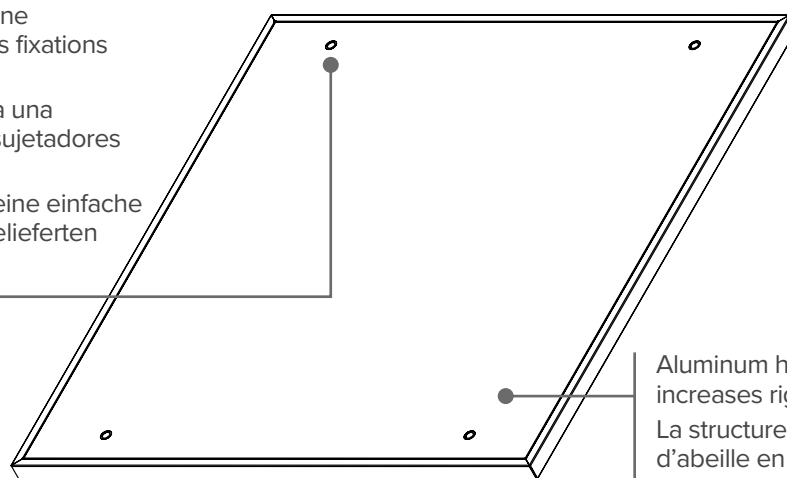

# Assembly Guidelines | Instructions de montage Instrucciones de montaje | Montageanleitung

## Safety Requirements

- Before installation, ensure cabinets are in their final position and leveled. Unlevel cabinets will result in inadequate countertop installation.
- Gas appliances must be installed and serviced by a qualified professional per local codes.
- Apply silicone between cabinets and countertops to reduce water ingress.
- **Note:** Only use hand tools to tighten. Using power tools may cause damage due to overtightening.



### IMPORTANT!

- Install all countertops with fasteners loosely tightened. Once all are in place and adjusted, fully tighten the fasteners for proper alignment.

## Exigences de sécurité

- Avant l'installation, vérifiez que les armoires sont à l'emplacement final et bien nivelées. Des armoires non nivelées entraîneront une installation inadéquate du comptoir.
- Les appareils à gaz doivent être installés et entretenus par un professionnel qualifié, conformément aux codes locaux.
- Appliquez du silicone entre armoires et plans de travail pour limiter l'infiltration d'eau.
- **Note :** Utilisez uniquement des outils manuels pour le serrage. L'utilisation d'outils électriques peut causer des dommages en raison d'un serrage excessif.



### ¡IMPORTANTE!

- Installez tous les comptoirs avec les fixations légèrement serrées. Une fois tous les comptoirs en place et ajustés, serrez complètement les fixations pour assurer un bon alignement.

## Requisitos de seguridad

- Antes de la instalación, asegúrese de que los armarios estén en su posición final y nivelados. Los gabinetes desnivelados darán como resultado una instalación inadecuada de la encimera.
- Los aparatos de gas deben ser instalados y mantenidos por un profesional cualificado según las normativas locales.
- Aplique silicona entre los armarios y las encimeras para reducir la entrada de agua.
- **Nota:** Utilice únicamente herramientas manuales para apretar. El uso de herramientas eléctricas puede causar daños debido al exceso de apriete.



### IMPORTANT!

- Instale todas las encimeras con los sujetadores ligeramente apretados. Una vez que todas estén colocadas y ajustadas, apriete completamente los sujetadores para garantizar una alineación correcta.

## Sicherheitsanforderungen

- Vor der Montage sicherstellen, dass die Schränke am endgültigen Standort stehen und nivelliert sind. Nicht waagerechte Schränke führen zu einer mangelhaften Arbeitsplatteninstallation.
- Gasgeräte nur von einem qualifizierten Fachbetrieb gemäß lokalen Vorschriften installieren und warten lassen.
- Silikon zwischen Schränken und Arbeitsplatten auftragen, um Wassereintritt zu reduzieren.

- **Hinweis:** Verwenden Sie zum Festziehen ausschließlich Handwerkzeuge. Die Verwendung von Elektrowerkzeugen kann aufgrund von Überdrehen Schäden verursachen.



### WICHTIG!

- Montieren Sie alle Arbeitsplatten mit locker angezogenen Befestigungen. Sobald alle positioniert und ausgerichtet sind, ziehen Sie die Befestigungen vollständig fest, um eine korrekte Ausrichtung sicherzustellen.

## Before Installation | Avant l'installation | Antes de la instalación Vor der Installation

### IM-WDC



### IMPORTANT! ¡IMPORTANTE! WICHTIG!

- Select cabinets require parts to be removed prior to countertop installation and re-installed once completed.
- Certains caissons nécessitent que des pièces soient retirées avant l'installation du comptoir, puis réinstallées une fois celle-ci terminée.
- Algunos gabinetes requieren retirar ciertas piezas antes de instalar la encimera y volver a colocarlas una vez finalizada la instalación.
- Bei einigen Schränken müssen bestimmte Teile vor der Installation der Arbeitsplatte entfernt und nach Abschluss der Installation wieder eingebaut werden.

1



1/4"  
(6.4 mm)

x2

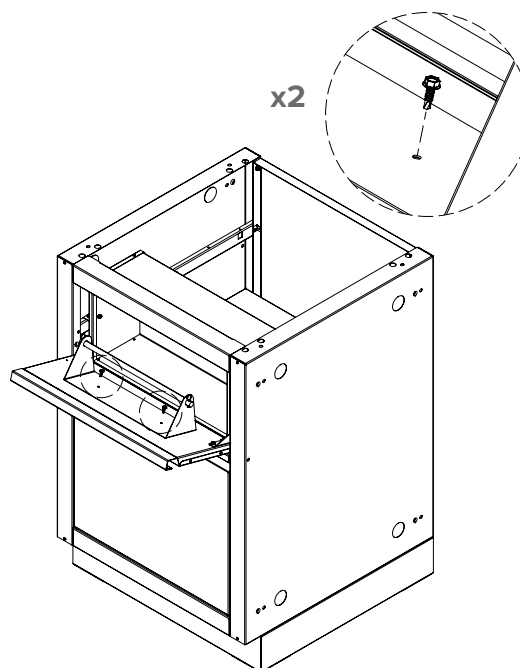



2

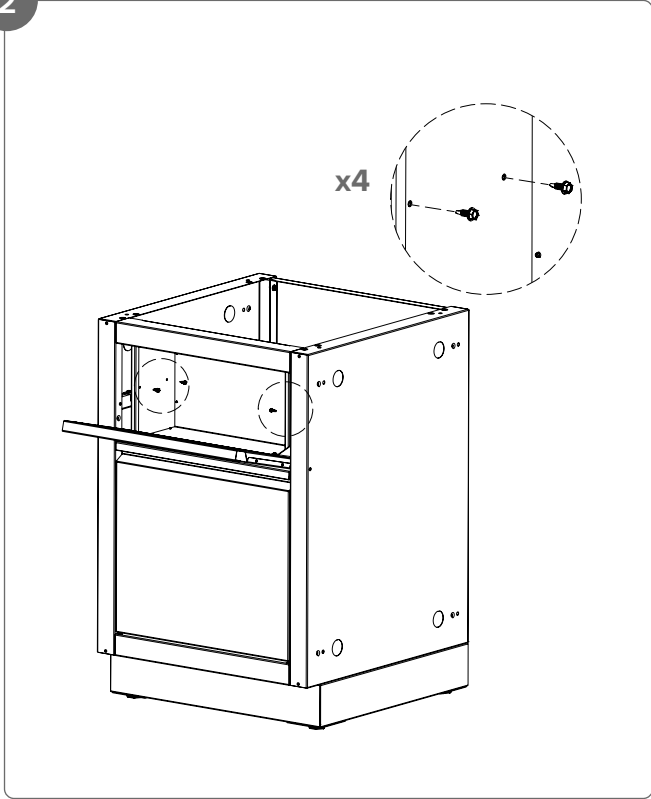

3

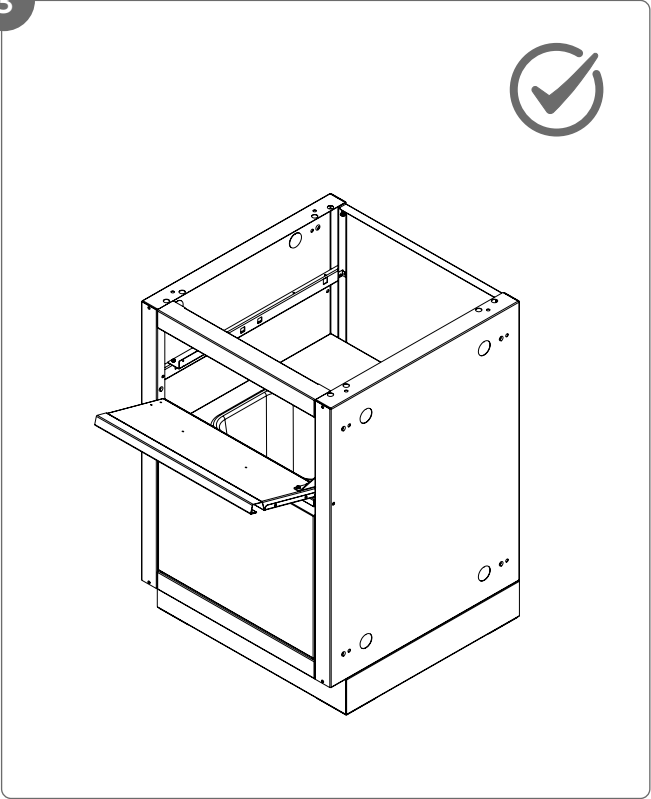

IM-2DC

1

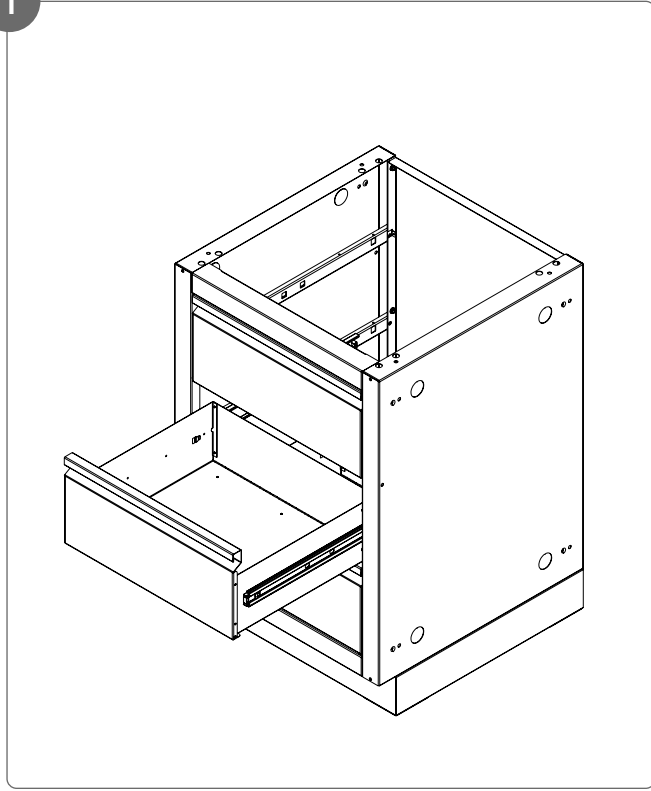

2

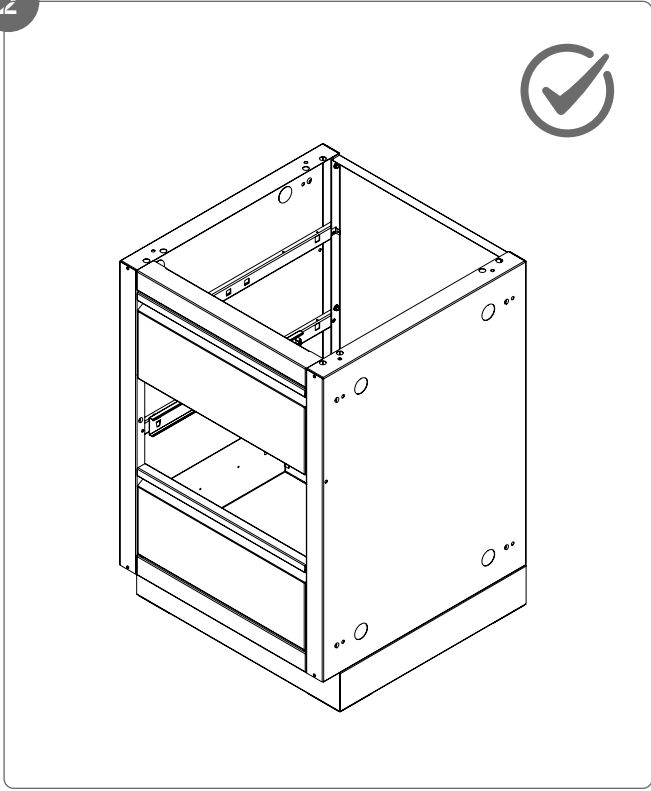



## IM-3DC

1

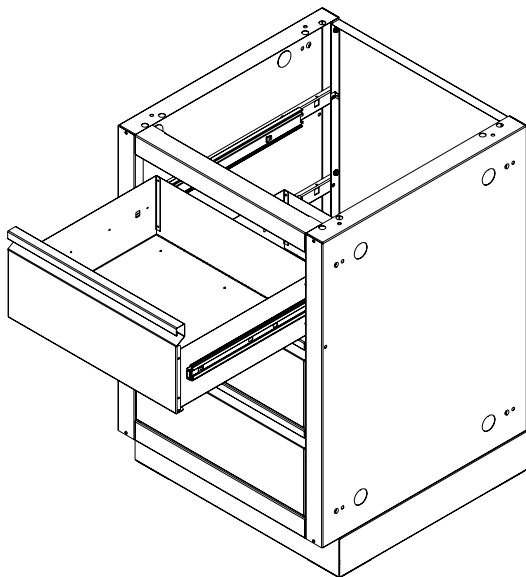

2

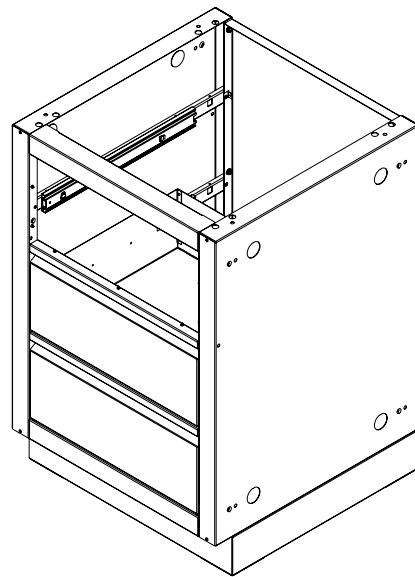

## IM-UGC (for CT-WFCEP)

1

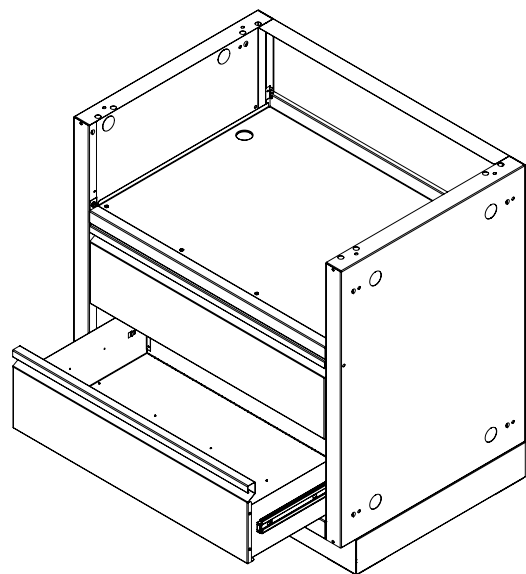

2

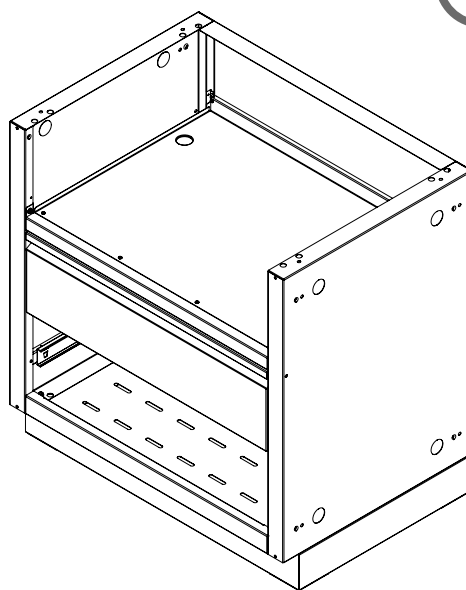

CT-2424 | CT-2424-BIB10 | CT-2426-BIB10-EP | CT2426-EP

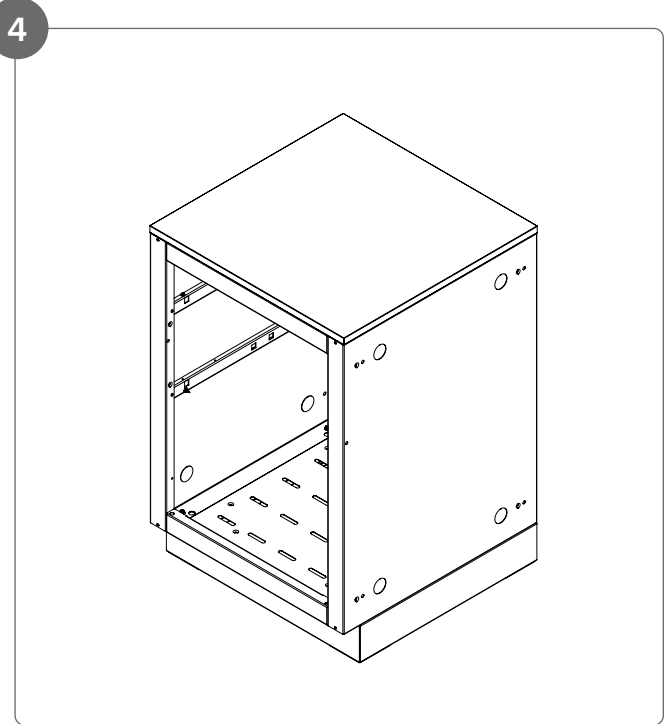
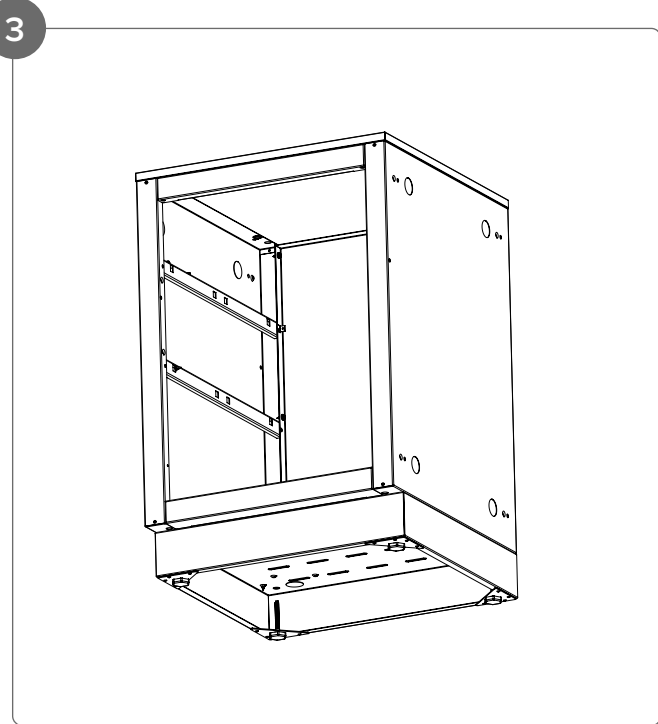
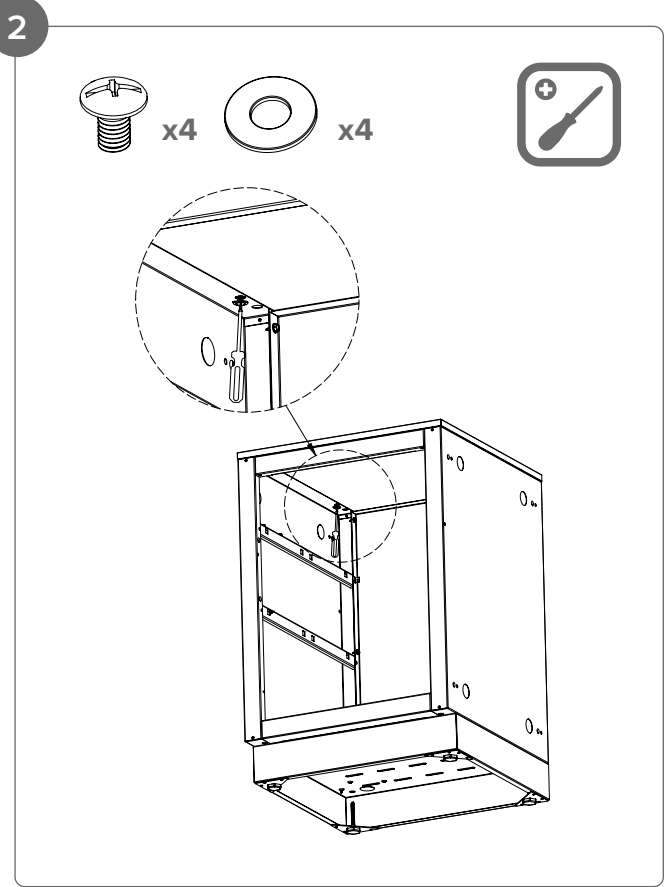
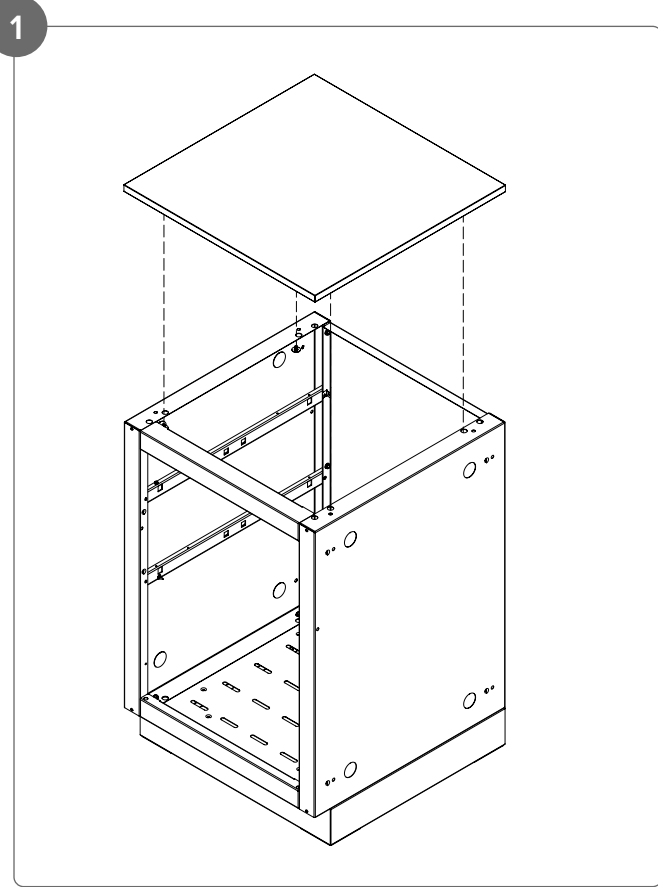



CT-WFCEP

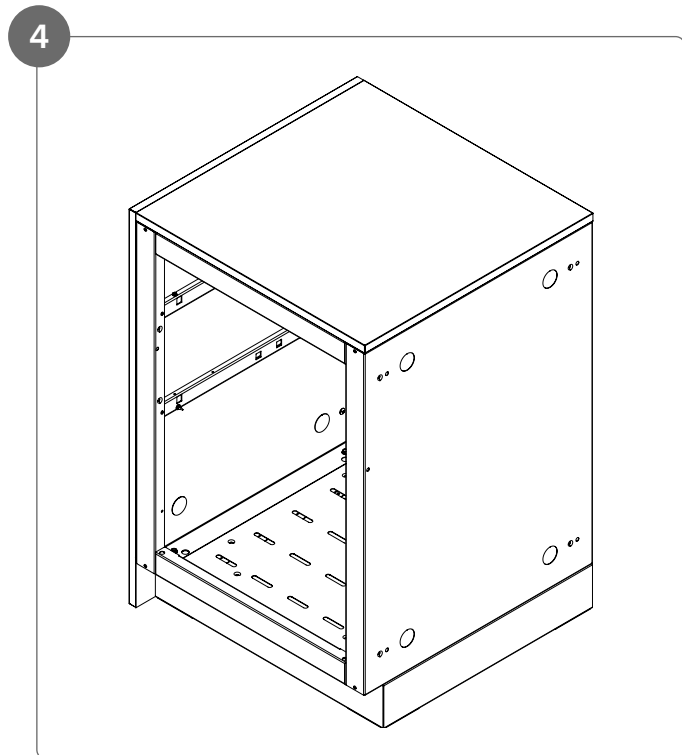
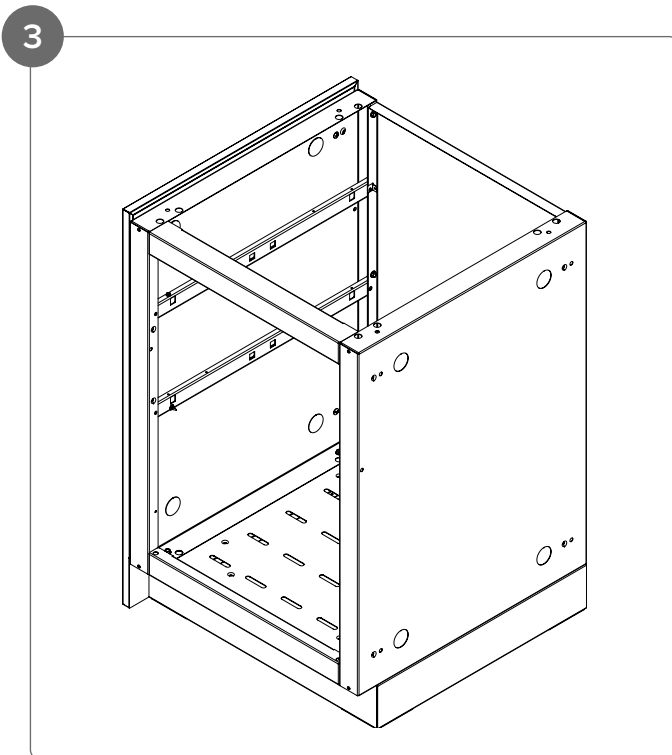
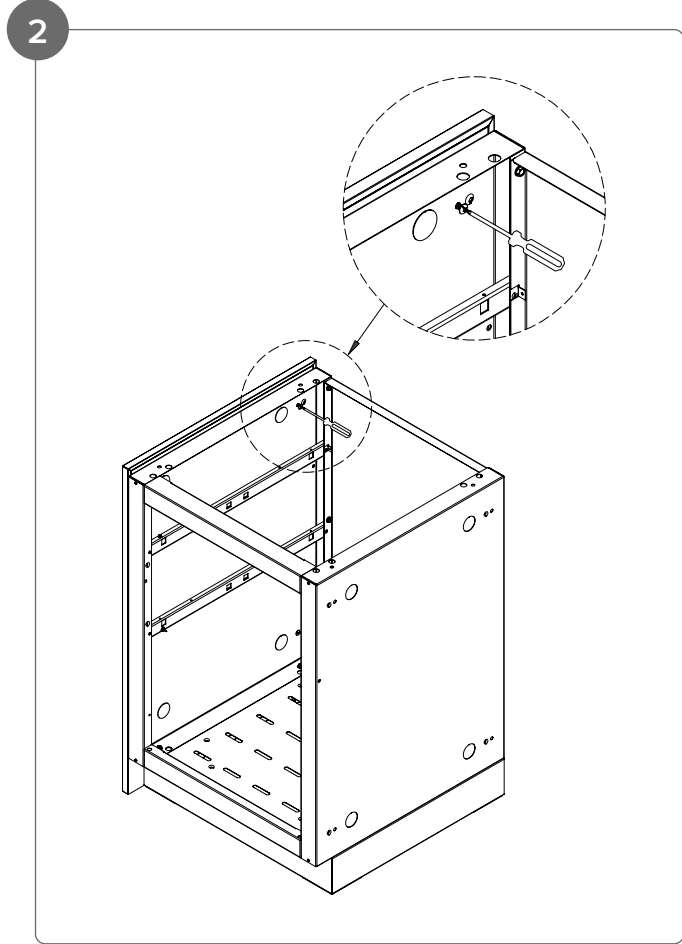
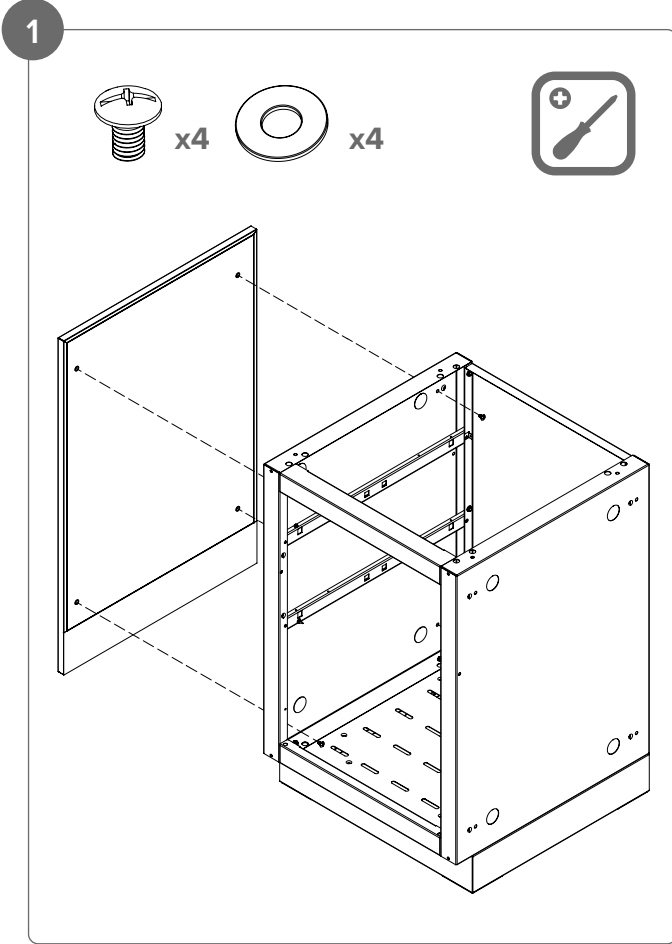

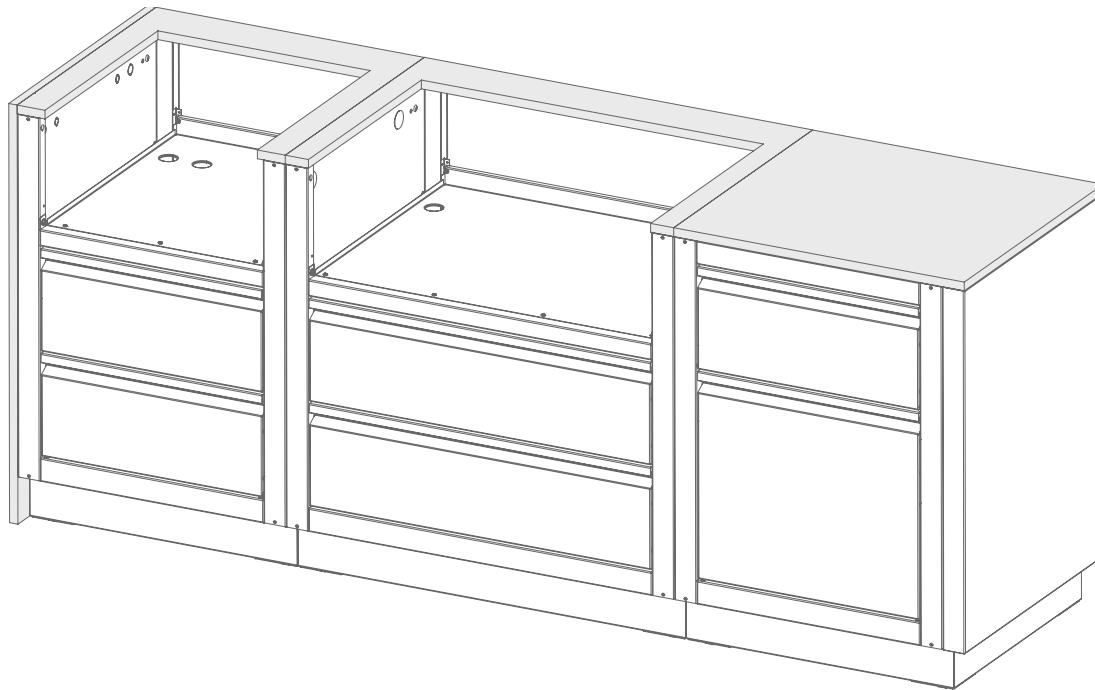

### Island Installation Example

- Example of an island prepared for appliance installation. Refer to the appliance owner's manual for complete installation details.

### Ejemplo de instalación en la isla

- Ejemplo de una isla preparada para la instalación del electrodoméstico. Consulte el manual del propietario del electrodoméstico para obtener todos los detalles de instalación.

### Exemple d'installation de l'îlot

- Exemple d'un îlot préparé pour l'installation de l'appareil. Reportez-vous au manuel du propriétaire de l'appareil pour tous les détails d'installation.

### Beispiel für eine Inselinstallation

- Beispiel einer Insel, die für die Installation des Geräts vorbereitet ist. Weitere Installationsdetails finden Sie im Geräte-Benutzerhandbuch.



# Care and Cleaning | Entretien et nettoyage Cuidado y limpieza | Pflege und Reinigung

---

## Surface Care and Maintenance

- Wipe the surface daily with a soft cloth and warm water.
- For tough stains, use pH-neutral or chrome-safe cleaners. **Do NOT use vinegar or citrus cleaners.**
- Dry after cleaning to prevent mineral spots.
- Use trivets under hot cookware and avoid sliding heavy items.
- Check periodically for corrosion or discoloration, especially in coastal or humid areas.

## Entretien et nettoyage de la surface

- Essuyez la surface chaque jour avec un chiffon doux et de l'eau tiède.
- Pour les taches tenaces, utilisez des nettoyeurs pH neutre ou sûrs pour les surfaces chromées. **N'utilisez pas de nettoyeurs au vinaigre ou aux agrumes.**
- Séchez après le nettoyage pour éviter les dépôts minéraux.
- Utilisez des sous-plats sous les casseroles chaudes et évitez de faire glisser des objets lourds.
- Vérifiez périodiquement la présence de corrosion ou de décoloration, surtout en zones côtières ou humides.

## Cuidado y mantenimiento de la superficie

- Limpie la superficie diariamente con un paño suave y agua tibia.
- Para manchas difíciles, use limpiadores con pH neutro o seguros para superficies cromadas. **No use limpiadores con vinagre o cítricos.**
- Seque después de limpiar para evitar marcas de minerales.
- Use salvamanteles bajo utensilios calientes y evite deslizar objetos pesados.
- Revise periódicamente si hay corrosión o decoloración, especialmente en zonas costeras o húmedas.

## Pflege und Wartung der Oberfläche

- Wischen Sie die Oberfläche täglich mit einem weichen Tuch und warmem Wasser ab.
- Bei hartnäckigen Flecken verwenden Sie pH-neutrale oder für verchromte Oberflächen geeignete Reiniger. Keine Essig- oder Zitrusreiniger verwenden.
- Nach der Reinigung trocknen, um Mineralflecken zu vermeiden.
- Unter heißem Kochgeschirr Untersetzer verwenden und keine schweren Gegenstände über die Oberfläche ziehen.
- Regelmäßig auf Korrosion oder Verfärbungen prüfen, besonders in Küsten- oder feuchten Gebieten.

**Spare Parts | Pièces de rechange | Piezas de repuesto | Ersatzteile**

	Part #   Part #	Description   Description   Descripción   Beschreibung
1	N021-0011	Baggie Hardware for Oasis® Countertops Sachet de quincaillerie pour comptoirs Oasis® Bolsa de herrajes para encimeras Oasis® Beutel mit Beschlägen für Oasis®-Arbeitsplatten

# NAPOLEON® 10 YEAR WARRANTY

## For OASIS® Countertops

Napoleon® products are designed with superior components and materials and are assembled by trained craftsmen who take great pride in their work. This product has been thoroughly inspected by a qualified technician before packaging and shipping to ensure that you, the customer, receive the quality product you expect from Napoleon®.

Thank you for purchasing a Napoleon® product. Napoleon® (Wolf Steel Ltd.®, Barrie, ON, Canada) warrants that the components in your new Napoleon® product will be free from defects in material and workmanship from the date of purchase, for a period of 10 years.



### WARRANTY CONDITIONS AND LIMITATIONS

This voluntary warranty creates a 10 year warranty period, for products purchased through an authorized Napoleon® dealer, and entitles the original purchaser (or gift recipient in the case where a new product is given as a gift) to the specified coverage in respect of any component replaced within the warranty period, either by Napoleon® or an authorized Napoleon® dealer, to replace a component of such product that has failed in normal private use as a result of a manufacturing defect. This warranty does not cover accessories or bonus items.

For greater certainty, “normal private use” of a product means that the product: has been installed (where applicable) by a licensed, authorized service technician or contractor, in accordance with the installation instructions included with the product and all local and national building and fire codes; has been properly cleaned and maintained according to the instructions; and has not been used as a communal amenity or in a commercial application. In the case of use in communal or commercial applications (where approved), the warranty is reduced to a period of two (2) years.

Similarly, “failure” does not include: damage caused by over-firing, blow outs caused by environmental conditions such as strong winds or inadequate ventilation, scratches, dents, corrosion, deterioration of painted and plated finishes, discoloration caused by heat, abrasive or chemical cleaners or UV exposure, chipping of porcelain enameled parts, or damages caused by misuse, accident, hail, grease fires, lack of cleaning and maintenance, hostile environments such as salt or chlorine, alterations, abuse, neglect or parts installed from other manufacturers. If you live in a coastal area, or have your product located near a pool or hot tub, maintenance includes regular washing and rinsing of the exterior surfaces as outlined in the accompanying owner’s manual, in order to prevent surface corrosion.

Should deterioration of parts occur to the degree of non-performance (rusted through or burnt through) within the

duration of the warranted coverage, a replacement part will be provided. Parts replaced under this warranty are warranted only for the balance of the above mentioned original ten (10) year warranty period.

The replacement component is the sole responsibility of Napoleon® defined by this warranty; in no event will Napoleon® be responsible for installation, labor or any other costs or expenses related to the re-installation of a warranted part, for any incidental, consequential or indirect damages, or for any handling and transportation charges or export duties.

The use and/or installation of parts on your Napoleon® product that are not genuine Napoleon® parts will void this warranty, and any damages that result hereby are not covered by this warranty. Any conversion of a gas grill not authorized by Napoleon® and performed by a Napoleon® authorized service technician will void this warranty.

# GARANTIE NAPOLEON® DE 10 ANS

## Pour les comptoirs OASIS®

Les produits Napoleon® sont conçus avec des composants et des matériaux de qualité supérieure et sont assemblés par des artisans qualifiés qui sont très fiers de leur travail. Ce produit a été soigneusement inspecté par un technicien qualifié avant l'emballage et l'expédition, afin de garantir que vous, le client, receviez le produit de qualité que vous attendez de Napoleon®.

Nous vous remercions d'avoir acheté un produit Napoleon®. Napoleon® (Wolf Steel Ltd.®, Barrie, ON, Canada) garantit que les composants de votre nouveau produit Napoleon® seront exempts de défauts de matériaux et de fabrication à compter de la date d'achat, pour une période de 10 ans.



### CONDITIONS ET LIMITES DE LA GARANTIE

Cette garantie volontaire crée une période de garantie de 10 ans pour les produits achetés auprès d'un revendeur autorisé Napoleon®, et donne droit à l'acheteur initial (ou au bénéficiaire du cadeau lorsqu'un produit neuf est offert en cadeau) à la couverture spécifiée pour tout composant remplacé pendant la période de garantie, soit par Napoleon® soit par un revendeur autorisé Napoleon®, pour remplacer un composant ayant échoué lors d'une utilisation domestique normale en raison d'un défaut de fabrication. Cette garantie ne couvre pas les accessoires ni les articles promotionnels.

Pour plus de certitude, « utilisation domestique normale » signifie que le produit : a été installé (le cas échéant) par un technicien ou entrepreneur agréé et autorisé, conformément aux instructions d'installation fournies avec le produit ainsi qu'aux codes du bâtiment et de prévention des incendies locaux et nationaux ; a été correctement nettoyé et entretenu conformément aux instructions ; et n'a pas été utilisé comme équipement commun ou dans un cadre commercial.

Dans le cas d'une utilisation dans un cadre commun ou commercial (lorsque cela est permis), la garantie est réduite à une période de deux (2) ans.

De même, la notion de « défaillance » n'inclut pas : les dommages causés par une surchauffe, les flambées dues à des conditions environnementales telles que vents forts ou ventilation insuffisante, les éraflures, bosses, corrosion, détérioration des finitions peintes et plaquées, décoloration causée par la chaleur, nettoyants abrasifs ou chimiques ou exposition aux UV, éclats des pièces en porcelaine émaillée, ou dommages causés par une mauvaise utilisation, un accident, la grêle, les feux de graisse, un manque de nettoyage et d'entretien, des environnements hostiles tels que le sel ou le chlore, les modifications, l'abus, la négligence ou les pièces installées provenant d'autres fabricants.

Si vous vivez dans une zone côtière ou si votre produit est situé près d'une piscine ou d'un spa, l'entretien inclut un lavage et un rinçage réguliers des surfaces extérieures, tels que décrits dans le manuel du propriétaire, afin d'éviter la corrosion de surface.

Si une détérioration des pièces se produit au point de nuire au fonctionnement (perforation par la rouille ou brûlure complète) pendant la durée de la couverture garantie, une pièce de remplacement sera fournie. Les pièces remplacées dans le cadre de cette garantie sont garanties uniquement pour le reste de la période originale de dix (10) ans.

Le composant de remplacement constitue la seule responsabilité de Napoleon® selon cette garantie ; en aucun cas Napoleon® ne sera responsable des coûts d'installation, de main-d'œuvre ou de tout autre frais lié à la réinstallation d'une pièce sous garantie, ni des dommages accessoires, consécutifs ou indirects, ni des frais de manutention, de transport ou des droits d'exportation. L'utilisation et/ou l'installation de pièces qui ne sont pas des pièces d'origine Napoleon® annulera cette garantie, et tout dommage en résultant ne sera pas couvert par la garantie. Toute conversion d'un gril à gaz non autorisée par Napoleon® et effectuée par un technicien autorisé Napoleon® annulera cette garantie.

# GARANTÍA NAPOLEON® DE 10 AÑOS

## Para Encimeras OASIS®

Los productos Napoleon® están diseñados con componentes y materiales de primera calidad y son ensamblados por técnicos capacitados que sienten un gran orgullo por su trabajo. Este producto ha sido minuciosamente inspeccionado por un técnico calificado antes de su empaquetado y envío, para garantizar que usted, el cliente, reciba el producto de calidad que espera de Napoleon®.

Gracias por comprar un producto Napoleon®. Napoleon® (Wolf Steel Ltd., Barrie, ON, Canadá) garantiza que los componentes de su nuevo producto Napoleon® estarán libres de defectos de materiales y mano de obra desde la fecha de compra y por un período de 10 años.



### CONDICIONES Y LIMITACIONES DE LA GARANTÍA

Esta garantía voluntaria establece un período de garantía de 10 años para productos comprados a través de un distribuidor autorizado de Napoleon®, y otorga al comprador original (o al destinatario en el caso de un regalo) la cobertura especificada respecto a cualquier componente reemplazado dentro del período de garantía, ya sea por Napoleon® o por un distribuidor autorizado Napoleon®, para reemplazar un componente que haya fallado durante un uso privado normal como resultado de un defecto de fabricación. Esta garantía no cubre accesorios ni artículos promocionales.

A efectos aclaratorios, "uso privado normal" significa que el producto: ha sido instalado (cuando corresponda) por un técnico o contratista autorizado y con licencia, de acuerdo con las instrucciones de instalación del producto y con los códigos locales y nacionales de construcción e incendio; ha sido limpiado y mantenido adecuadamente según las instrucciones; y no ha sido utilizado como equipo compartido ni en aplicaciones comerciales.

En el caso de uso en aplicaciones comunitarias o comerciales (cuando esté permitido), la garantía se reduce a un período de dos (2) años. Asimismo, "falla" no incluye: daños causados por sobrecalentamiento, explosiones causadas por condiciones ambientales como vientos fuertes o ventilación inadecuada, rayaduras, abolladuras, corrosión, deterioro de acabados pintados o cromados, decoloración por calor, limpiadores abrasivos o químicos o exposición UV, desprendimiento de esmalte porcelanizado, o daños causados por mal uso, accidentes, granizo, incendios de grasa, falta de limpieza y mantenimiento, ambientes hostiles como sal o cloro, alteraciones, abuso, negligencia o instalación de piezas de otros fabricantes. Si vive en una zona costera o el producto está ubicado cerca de una piscina o jacuzzi, el mantenimiento incluye lavados y enjuagues regulares de las superficies exteriores según lo indicado en el manual del propietario, para evitar la corrosión superficial.

Si ocurre una deterioración de las piezas hasta el punto de afectar el rendimiento (perforación por óxido o quemaduras completas) dentro de la duración de la garantía, se proporcionará una pieza de reemplazo. Las piezas reemplazadas bajo esta garantía están cubiertas únicamente por el saldo restante del período original de diez (10) años.

El componente de reemplazo es la única responsabilidad de Napoleon® bajo esta garantía; en ningún caso Napoleon® será responsable por costos de instalación, mano de obra, u otros gastos relacionados con la reinstalación de una pieza garantizada, ni por daños incidentales, consecuentes o indirectos, ni por cargos de manejo, transporte o derechos de exportación.

El uso y/o instalación de piezas que no sean piezas originales Napoleon® anulará esta garantía, y cualquier daño resultante no estará cubierto. Cualquier conversión de una parrilla de gas no autorizada por Napoleon® y realizada por un técnico autorizado de Napoleon® anulará esta garantía.

# NAPOLEON® 10-JAHRES-GARANTIE

## Für OASIS® Arbeitsplatten

Napoleon®-Produkte werden mit hochwertigen Komponenten und Materialien entwickelt und von geschulten Fachkräften montiert, die großen Wert auf höchste Qualität legen. Dieses Produkt wurde vor Verpackung und Versand von einem qualifizierten Techniker gründlich geprüft, um sicherzustellen, dass Sie als Kunde das Qualitätsprodukt erhalten, das Sie von Napoleon® erwarten.

Vielen Dank, dass Sie ein Napoleon® Produkt gekauft haben. Napoleon® (Wolf Steel Ltd.®, Barrie, ON, Kanada) garantiert, dass die Komponenten Ihres neuen Napoleon® Produkts ab dem Kaufdatum für einen Zeitraum von 10 Jahren frei von Material- und Verarbeitungsfehlern sind.



### GARANTIEBESTIMMUNGEN UND EINSCHRÄNKUNGEN

Diese freiwillige Garantie gewährt eine Garantiezeit von 10 Jahren für Produkte, die bei einem autorisierten Napoleon® Händler gekauft wurden, und berechtigt den ursprünglichen Käufer (oder Geschenkeempfänger eines neuen Produkts) zu der angegebenen Abdeckung für jedes innerhalb des Garantiezeitraums ersetzte Bauteil, das von Napoleon® oder einem autorisierten Napoleon® Händler ersetzt wurde, wenn das Bauteil bei normalem privatem Gebrauch aufgrund eines Herstellungsfehlers ausgefallen ist. Diese Garantie deckt kein Zubehör oder Bonusartikel ab.

Zur Klarstellung bedeutet „normaler privater Gebrauch“, dass das Produkt: (falls zutreffend) von einem lizenzierten, autorisierten Servicetechniker oder Auftragnehmer gemäß den Installationsanleitungen sowie allen lokalen und nationalen Bau- und Brandschutzvorschriften installiert wurde; gemäß den Anweisungen ordnungsgemäß gereinigt und gewartet wurde; und nicht als gemeinschaftlich genutztes Gerät oder in einer gewerblichen Anwendung verwendet wurde.

Bei gemeinschaftlicher oder gewerblicher Nutzung (falls zulässig) wird die Garantiezeit auf zwei (2) Jahre reduziert. Ebenso umfasst „Ausfall“ nicht: Schäden durch Überhitzung, Ausblasungen durch Witterungsbedingungen wie starken Wind oder unzureichende Belüftung, Kratzer, Beulen, Korrosion, Verschlechterung von lackierten oder plattierten Oberflächen, Verfärbung durch Hitze, abrasive oder chemische Reiniger oder UV-Einwirkung, Absplinterungen von emaillierten Teilen, oder Schäden durch unsachgemäße Nutzung, Unfall, Hagel, Fettbrände, mangelnde Reinigung und Wartung, aggressive Umgebungen wie Salz oder Chlor, Veränderungen, Missbrauch, Vernachlässigung oder den Einbau von Teilen anderer Hersteller.

Wenn Sie in einer Küstenregion leben oder das Produkt sich in der Nähe eines Pools oder Whirlpools befindet, umfasst die Wartung regelmäßiges Waschen und Abspülen der Außenflächen, wie im Benutzerhandbuch beschrieben, um Oberflächenkorrosion zu verhindern.

Kommt es innerhalb der Garantiedauer zu einer Verschlechterung von Teilen bis zur Funktionsuntüchtigkeit (Durchrosten oder Durchbrennen), wird ein Ersatzteil zur Verfügung gestellt. Ersatzteile unterliegen nur der verbleibenden ursprünglichen Garantiezeit von zehn (10) Jahren.

Das Ersatzteil stellt die einzige Verpflichtung von Napoleon® gemäß dieser Garantie dar; Napoleon® haftet in keinem Fall für Installations- oder Arbeitskosten oder sonstige Ausgaben im Zusammenhang mit dem Einbau eines garantierten Teils, noch für beiläufige, Folgeschäden oder indirekte Schäden, noch für Transport-, Handhabungs- oder Exportkosten.

Die Verwendung und/oder Installation von Teilen, die keine originalen Napoleon® Teile sind, macht diese Garantie ungültig, und daraus entstehende Schäden sind nicht abgedeckt. Jede Umrüstung eines Gasgrills, die nicht von Napoleon® autorisiert wurde und von einem autorisierten Napoleon® Techniker durchgeführt wird, macht diese Garantie ebenfalls ungültig.



50 Years of Home Comfort Solutions.

50 ans de solutions pour le confort de votre maison.

50 años de soluciones para el confort del hogar.

50 Jahre Lösungen für den Wohnkomfort.



NAPOLEON® products are protected by one or more U.S. and Canadian and/or foreign patents or patents pending.

Les produits de NAPOLEON® sont protégés par un ou plusieurs brevets américains, canadiens et/ou étrangers au par des brevets en instance.

Los productos NAPOLEON® están protegidos por una o más patentes o patentes pendientes en E.U., Canadá y/u otros países.

NAPOLEON® - Produkte sind durch ein oder mehrere US-amerikanische und kanadische und/oder ausländische Patente oder angemeldete Patente geschützt.



Address | Adresse | Dirección | Adresse

Wolf Steel Ltd.  
24 Napoleon Road, Barrie,  
Ontario, L4M 0G8 Canada  
103 Miller Drive, Crittenden,  
Kentucky, 41030, USA  
De Riemsdijk 22, 4004 LC,  
Tiel, The Netherlands



Online | En ligne | En línea | Online

www.napoleon.com



Scan code for customer support.  
Scannez le code pour obtenir une assistance clientèle.

Escanee el código para obtener asistencia al cliente.

Scan-Code für Kundensupport