

Legs  
Pattes  
Patatas



Get ready for assembly!  
Préparez-vous à l'assemblage!  
Prepárese para el montaje!

You need assembly support or  
replacement parts for your product?

Vous avez besoin de support à l'assemblage ou  
de pièces de remplacement pour votre produit?

¿Necesita soporte de montaje o piezas  
de repuesto para su producto?



Contact our customer  
support heroes

Contactez nos héros du  
support client

Contacte a nuestros héroes  
de servicio al cliente



Tabletop not included  
Dessus de table non inclus  
Tablero no incluido

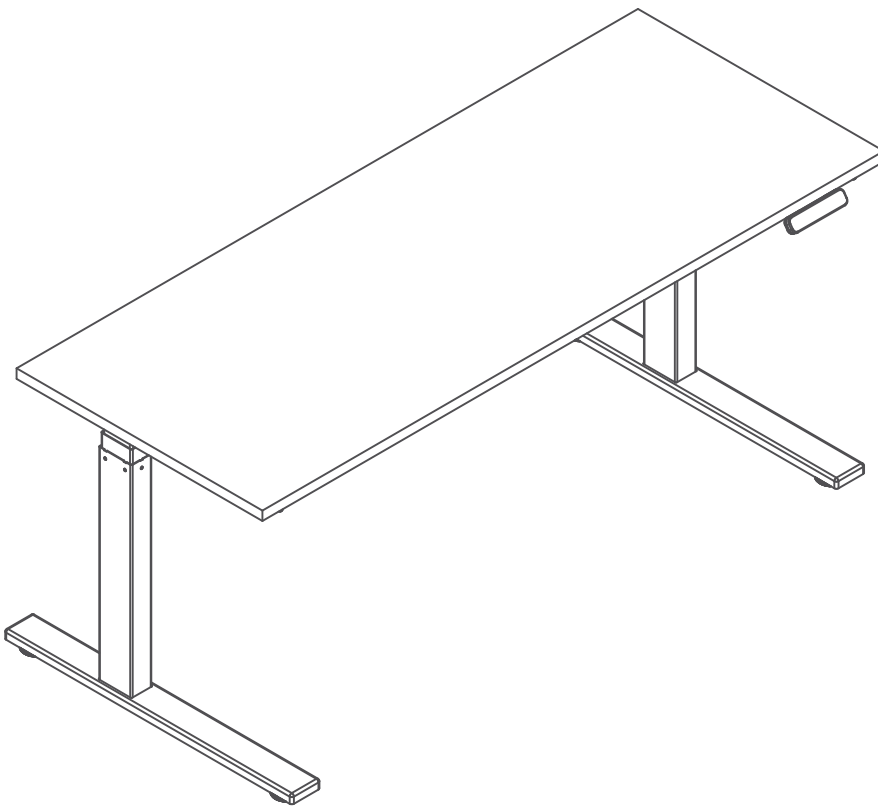

Call us  
Appelez-nous  
Ilámenos

USA & Canada : 1-800-290-0465  
Mexico : 001-800-514-5320  
o al 800-522-6796



Send an Email at  
Envoyez-nous un courriel au  
Envianos un email al

[service@southshorefurniture.com](mailto:service@southshorefurniture.com)

South  Shore

[southshorefurniture.com](http://southshorefurniture.com)

Production Code / Code de production / Codigoo produccion

\*\*

\*\* This number should be kept for all service request. / Ce numéro devra être conservé pour toute demande de service. / Conserve este número para cualquier solicitud de servicio.

# ASSEMBLY INSTRUCTIONS #10044135

## INSTRUCTIONS D'ASSEMBLAGE / INSTRUCTIVO DE ARMADO

A customer service available 7 days a week to answer all your needs

Un service client disponible 7 jours sur 7 pour répondre à tous vos besoins

South Shore is a family company based in Quebec. We design our own pieces, and make them in house, so we're never far away when you call us with a question or concern. Our team is in constant contact with our design, production and distribution teams, making it easy to find answers for you — whether it's a five-minute call or an hour-long tutorial on how to assemble a storage unit. When we put so much time into crafting our pieces, why would we put a limit on support?

South Shore est une entreprise familiale basée à Québec. On conçoit nos propres produits. Constamment en contact avec nos équipes de conception, de production et de distribution, c'est facile pour nous d'obtenir les réponses à vos questions — que ce soit pour un simple appel de cinq minutes ou encore pour un tutoriel d'une heure afin de vous aider à assembler votre meuble. On consacre tellement de temps à la création de nos produits, ce serait fou de limiter notre accompagnement et notre service.

Servicio al cliente disponible los 7 días de la semana para satisfacer todas sus necesidades.



For any question  
Pour toute question  
Para cualquier duda

South Shore es una empresa familiar con sede en Quebec. Diseñamos nuestras propias piezas. El poder estar en constante contacto con nuestro equipo de diseño, de producción y de distribución, nos permite conseguir respuestas a todas sus preguntas, ya sea por una simple llamada de cinco minutos o incluso por un tutorial de una hora para ayudarlo a ensamblar sus muebles. Destinamos tanto tiempo a la creación de nuestros productos, que sería una locura limitar nuestro apoyo y nuestro servicio.



Call us  
Appelez-nous  
Ilámenos  
USA & Canada : 1-800-290-0465  
Mexico : 001-800-514-5320  
o al 800-522-6796



Send an Email at  
Envoyez-nous un courriel au  
Envianos un email al

[service@southshorefurniture.com](mailto:service@southshorefurniture.com)

# WARRANTY / GARANTIE / GARANTÍA

## **5-year Warranty on furniture manufactured by South Shore and 1 year warranty on other furniture and décor accesories distributed by South Shore Furniture.**

Our furniture is like family to us. And we never turn our back on family.

Our commitment to our furniture -- and to you -- doesn't end the minute you've purchased the piece. We offer a 5-year warranty on all of our manufactured furniture pieces.

### **Register your products online!**

It will only take a few minutes to fill out this form and register your products; but in the end it will be easier for us to help you in the event you need a replacement part and you lost your assembly guide or production code.

[www.southshorefurniture.com/register-your-products](http://www.southshorefurniture.com/register-your-products)

1.South Shore™ Furniture provides the original buyer with a warranty covering "defects" on furniture parts and workmanship for a period of 5 years from the date of purchase for products manufactured by South Shore. We offer a 1-year warranty from the date of purchase to the original buyer on the products and decor accessories identified and presented with this warranty. The 1-year warranty covers defects on parts and workmanship.

2.The word "defect" as used in this warranty is defined as any imperfection that may impair the use of the product for which it was intended.

3.This warranty is strictly limited to the repair or replacement of defective components and parts. This warranty excludes all other direct or indirect charges and expenses according to the limit permitted by law in your state/province.

4.In the event South Shore Furniture can not replace a part its responsibility can not exceed the value or cost of production of that part or the replacement retail value of the defective item, the choice is up to South Shore.

5.This warranty only applies under conditions of normal domestic use. It does not cover defects resulting from intentional damage, negligence, abuse, commercial use, product modification, accidents, exposure to the elements, or maintenance that does not comply with the guidelines in the assembly guide.

6.When applying this warranty South Shore Furniture reserves the right to ask for the proof of purchase of the original buyer.

7.This warranty is only valid on purchases made at authorized South Shore™ Furniture retailers in Canada, the U.S.A and Mexico.

**The warranties offered by South Shore Furniture do not apply to the products of our partners on the Local showcase section of the web site ; each of those partners/ manufacturers sell its products on our web platform but offer its own warranty and details can be found on the product page of applicable products.**

## **10-year Warranty on South Shore Workplace products BIFMA tested and 5-year / 2-year on height-adjustable working tables**

1.South Shore™ Furniture provides the original buyer with a warranty covering "defects" on furniture parts and workmanship for a period of 10 years from the date of purchase for South Shore Workplace BIFMA tested products.

2.South Shore™ Furniture provides the original buyer of a height-adjustable table with a 5-year warranty from the date of purchase on the structure elements and a 2-year warranty on the electronic components. This warranty covers defects on parts and workmanship.

3.The word "defect" as used in this warranty is defined as any imperfection that may impair the use of the product for which it was intended.

4.This warranty is strictly limited to the repair or replacement of defective components and parts. This warranty excludes all other direct or indirect charges and expenses according to the limit permitted by law in your state/province.

5.In the event South Shore Furniture can not replace a part its responsibility can not exceed the value or cost of production of that part or the replacement retail value of the defective item, the choice is up to South Shore.

6.This warranty only applies under conditions of normal use. It does not cover defects resulting from intentional damage, negligence, abuse, product modification, accidents, exposure to the elements, or maintenance that does not comply with the guidelines in the assembly guide.

7.When applying this warranty South Shore Furniture reserves the right to ask for the proof of purchase of the original buyer.

8.This warranty is only valid on purchases made at authorized South Shore Furniture retailers in Canada, the U.S.A. and Mexico.

## **30-day return policy on décor accessories**

If you are not completely satisfied with a non-furniture item you purchased, please contact us within 30 days of delivery to arrange for the exchange of, or a refund on, your unused item. We will send a courier over to take the item from your home. You will be charged a return shipping fee equal to 15% of the cost of the items returned. South Shore Furniture reserves the right to refuse a return or an exchange if any condition is not met.

### **We do not accept:**

Returns unless the item is unused and in its original packaging.

Returns or exchanges on bedding (comforters, duvet covers, coverlets, bedsheets, pillows, duvets, and crib sets) that has been opened or used, or on any product that has been modified, altered or washed.

Returns on any mattress or stuffed/upholstered products without their legal label.

# WARRANTY / GARANTIE / GARANTÍA

## Garantie de 5 ans sur les meubles fabriqués par South Shore et garantie de 1 an sur les autres meubles et accessoires décor distribués par Meubles South Shore

Nos meubles font partie de la famille. Et la famille, c'est pour la vie. Notre engagement envers nos produits et envers vous ne prend pas fin au moment de l'achat. Nous offrons une garantie de 5 ans sur tous les produits que nous fabriquons.

### **Enregistrez votre produit en ligne!**

Quelques minutes suffiront pour remplir le formulaire et enregistrer vos produits; ceci nous facilitera la tâche si un jour vous avez besoin d'une pièce de remplacement et que vous avez perdu votre guide d'assemblage ou votre code de production.

[www.southshorefurniture.com/register-your-products](http://www.southshorefurniture.com/register-your-products)

1. Meubles South ShoreMC garantit à l'acheteur original, pour une période de 5 ans depuis sa date d'achat, toutes les pièces et composantes d'un meuble fabriqué par South Shore contre les défauts de matériaux et de main-d'oeuvre. Nous offrons une garantie d'un (1) an à partir de la date d'achat, à l'acheteur original sur les meubles et accessoires décor identifiés et présentés comme étant couverts par une garantie limitée d'un (1) an. Cette garantie couvre tout défaut de fabrication et de matériaux.

2. Le mot défaut utilisé dans cette garantie se définit comme une imperfection pouvant empêcher l'usage auquel le produit est destiné.

3. Cette garantie se limite strictement à la réparation ou au remplacement des pièces et des composantes défectueuses. Cette garantie exclut tous les autres frais directs ou indirects, et ce, en accord avec la limite permise par la législation en vigueur dans votre lieu de résidence.

4. À défaut de pouvoir fournir la pièce de remplacement, la responsabilité de Meubles South ShoreMC ne peut excéder la valeur équivalente au coût de production de la pièce en litige ou de la valeur au prix de détail pour le remplacement de l'item défectueux, au choix de South Shore.

5. Cette garantie s'applique sous des conditions d'un usage domestique normal et ne couvre pas les défauts pouvant résulter d'un usage commercial, de dommages intentionnels, de la négligence, d'un usage abusif, de modifications effectuées par un usager, d'un accident, de l'exposition aux éléments ou d'un entretien ne respectant pas les indications décrites dans le guide d'assemblage.

6. Dans l'application de cette garantie, Meubles South Shore se réserve le droit d'exiger la preuve d'achat de l'acheteur original.

7. Cette garantie n'est valide que pour un achat effectué auprès d'un marchand autorisé par Meubles South Shore au Canada, aux États-Unis et au Mexique.

Les garanties offertes par Meubles South Shore ne s'appliquent pas aux produits de nos partenaires dans la Vitrine locale du site ; chacun de ces partenaires / manufacturiers vend ses produits via notre plateforme web mais offre sa propre garantie et les détails se trouvent dans la page de chacun des produits concernés.

## Garantie de 10 ans sur les produits South Shore Espace Bureau testés BIFMA et de 5 ans et 2 ans sur les tables élévatoires

1. Meubles South Shore garantit à l'acheteur original, pour une période de 10 ans depuis sa date d'achat, toutes les pièces et composantes d'un meuble South Shore Espace Bureau testés BIFMA contre les défauts de matériaux et de main-d'oeuvre.

2. Meubles South Shore garantit à l'acheteur original d'une table élévatoire, pour une période de 5 ans depuis sa date d'achat la structure et pour une période de 2 ans les composantes électroniques. Cette garantie couvre tout défaut de fabrication et de matériaux.

3. Le mot défaut utilisé dans cette garantie se définit comme une imperfection pouvant empêcher l'usage auquel le produit est destiné.

4. Cette garantie se limite strictement à la réparation ou au remplacement des pièces et des composantes défectueuses. Cette garantie exclut tous les autres frais directs ou indirects, et ce, jusqu'à la limite permise par la législation en vigueur dans votre lieu de résidence.

5. À défaut de pouvoir fournir la pièce de remplacement, la responsabilité de Meubles South Shore ne peut excéder la valeur équivalente au coût de production de la pièce en litige ou de la valeur au prix de détail pour le remplacement de l'item défectueux, au choix de South Shore.

6. Cette garantie s'applique sous des conditions d'un usage normal et ne couvre pas les défauts pouvant résulter de dommages intentionnels, de la négligence d'un usage abusif, de modifications effectuées par un usager, d'un accident, de l'exposition aux éléments ou d'un entretien ne respectant pas les indications décrites dans le guide d'assemblage.

7. Dans l'application de cette garantie, Meubles South Shore se réserve le droit d'exiger la preuve d'achat de l'acheteur original.

8. Cette garantie n'est valide que pour un achat effectué auprès d'un marchand autorisé par Meubles South Shore au Canada, aux États-Unis et au Mexique.

## Politique de retour de 30 jours sur les accessoires décor

Si vous n'êtes pas totalement satisfait par l'achat d'un article autre qu'un meuble de maison ou de bureau, veuillez communiquer avec nous dans les 30 jours suivant la livraison de votre article afin de procéder au retour ou à l'échange de votre article non-utilisé. Des frais de retour de 15% de la valeur totale des articles retournés vous seront facturés. Meubles South Shore se réserve le droit de refuser un retour ou un échange si les conditions ne sont pas respectées.

### Nous n'accepterons pas:

Les retours si l'article a été utilisé ou n'est plus dans son emballage original.

Les retours ou échanges de literie (couettes, housses de couettes, couvre-lits, draps de lit, oreillers et ensembles pour lits de bébé) dont l'emballage a été ouvert ou dont le contenu a été utilisé, ni de tout produit ayant été modifié, altéré ou lavé.

Les retours de tout matelas ou produit rembourré sans leurs étiquettes légales.

# WARRANTY / GARANTIE / GARANTÍA

## Garantía de 5 años en muebles fabricados por South Shore y garantía de 1 año en los otros muebles y accesorios décor distribuidos por Meubles South Shore

Nuestros muebles son como una familia para nosotros y la familia, es para toda la vida.

Nuestro compromiso con nuestros muebles y con usted no termina al momento de la compra. Ofrecemos una garantía de 5 años en todos nuestros productos fabricados.

### ¡ Registre sus productos en línea !

Sólo tardará unos minutos en llenar este formulario y registrar sus productos; pero al final será más fácil para nosotros ayudarle en caso de que necesite una pieza de repuesto o en el caso de la pérdida de su guía de montaje o código de producción.

[www.southshorefurniture.com/  
register-your-products](http://www.southshorefurniture.com/register-your-products)

1. South ShoreMR garantizan al comprador original, por un período de 5 años a partir de la fecha de compra, todas las piezas y componentes de un mueble fabricado por South ShoreMR contra defectos de material y mano de obra. Proporcionamos una garantía de un (1) año a partir de la fecha de compra para el comprador original en muebles y accesorios de decoración identificados y que se demuestre que están cubiertos por una garantía limitada de un (1) año. Esta garantía cubre todos los defectos de fabricación y materiales.

2. La palabra defecto utilizada en esta garantía se define como una imperfección que puede impedir el uso para el que está destinado el producto.

3. Esta garantía se limita estrictamente a la reparación o reemplazo de las piezas y componentes defectuosos. Esta garantía excluye todo los costos directos o indirectos, de acuerdo con el límite permitido por la legislación vigente en su lugar de residencia.

4. A falta de poder suministrar la pieza de repuesto, la responsabilidad de South ShoreMR no puede exceder el valor equivalente al costo de producción de la pieza en litigio o el valor al precio de venta de detalle por el reemplazo del artículo defectuoso, a elección de South ShoreMR.

5. Esta garantía se aplica bajo las condiciones de uso doméstico normal y no cubre los defectos que puedan resultar de uso comercial, daño intencional, negligencia, abuso, modificaciones hechas por un usuario, accidente, exposición a los elementos o mantenimiento que no sigue las indicaciones descritas en la guía de montaje.

6. Para hacer cumplir esta garantía South ShoreMR se reserva el derecho de exigir un comprobante de compra del comprador original.

7. Esta garantía es válida solo para compras realizadas en un distribuidor autorizado de South ShoreMR en Canadá, Estados Unidos y México.

Las garantías ofrecidas por South Shore Furniture no se aplican a los productos de nuestros socios en la vitrina local del sitio; cada uno de estos socios / fabricantes vende sus productos a través de nuestra plataforma web, pero ofrece su propia garantía y los detalles se pueden encontrar en la página de cada uno de los productos en cuestión.

## Garantía de 10 años en los productos South Shore Espacio de Trabajo probados BIFMA y de 5 años y 2 años en las mesas elevadoras

1. Muebles South ShoreMR garantiza al comprador original, por un período de 10 años a partir de la fecha de compra, todas las partes y componentes de un mueble South Shore Espacio de Trabajo BIFMA probados contra defectos en materiales y mano de obra.

2. Muebles South ShoreMR garantiza la estructura al comprador original de una mesa elevadora por un período de 5 años a partir de la fecha de compra y los componentes electrónicos por un período de 2 años. Esta garantía cubre todos los defectos de fabricación y materiales.

3. La palabra defecto utilizada en esta garantía se define como una imperfección que puede impedir el uso para el que está destinado el producto.

4. Esta garantía se limita estrictamente a la reparación o reemplazo de piezas y componentes defectuosos. Esta garantía excluye todos los demás costos directos e indirectos, hasta el límite permitido por la legislación vigente en su lugar de residencia.

5. A falta de poder suministrar la pieza de repuesto, la responsabilidad de South ShoreMR no puede exceder el valor equivalente al costo de producción de la pieza en litigio o el valor al precio de venta de detalle por el reemplazo del artículo defectuoso, a elección de South ShoreMR.

6. Esta garantía aplica en condiciones de uso normal y no cubre defectos que puedan resultar de daño intencional, negligencia, abuso, modificaciones hechas por un usuario, accidente, exposición a los elementos o mantenimiento que no cumpla con las indicaciones descritas en la guía de montaje.

7. Para hacer cumplir esta garantía South ShoreMR se reserva el derecho de exigir un comprobante de compra del comprador original.

8. Esta garantía es válida solo para compras realizadas en un distribuidor autorizado de South ShoreMR en Canadá, Estados Unidos y México.

## Política de devolución de 30 días para accesorios de decoración

Si no está completamente satisfecho con la compra de un artículo que no sea mobiliario para el hogar o la oficina, comuníquese con nosotros dentro de los 30 días posteriores a la entrega de su artículo para proceder con la devolución o cambio de su artículo no utilizado. Se le cobrará un cargo por devolución del 15% del valor total de los artículos devueltos. South Shore Furniture se reserva el derecho de rechazar una devolución o cambio si no se cumplen las condiciones.

### No aceptaremos:

Devoluciones si el artículo ha sido usado o ya no está en su embalaje original.

Devoluciones o cambios de ropa de cama (edredones, fundas nórdicas, colchas, sábanas, almohadas y juegos para cunas) cuyo embalaje haya sido abierto o cuyo contenido haya sido utilizado, ni de ningún producto que haya sido modificado, alterado o lavado.

Devoluciones de cualquier colchón o producto acolchado sin sus etiquetas legales.

# 1

Let's get handy!

Mettons-nous au travail ! / ¡ Vamos a ponernos prácticos !

01



02

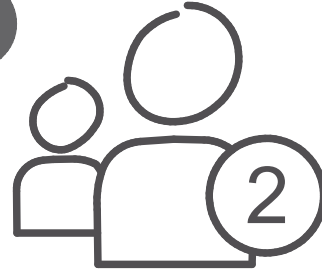

03



04



05

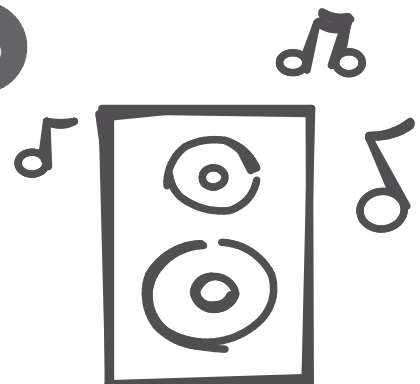

# 2

## Collect the pieces together

Rassembler les morceaux ensemble

Poner las piezas juntas

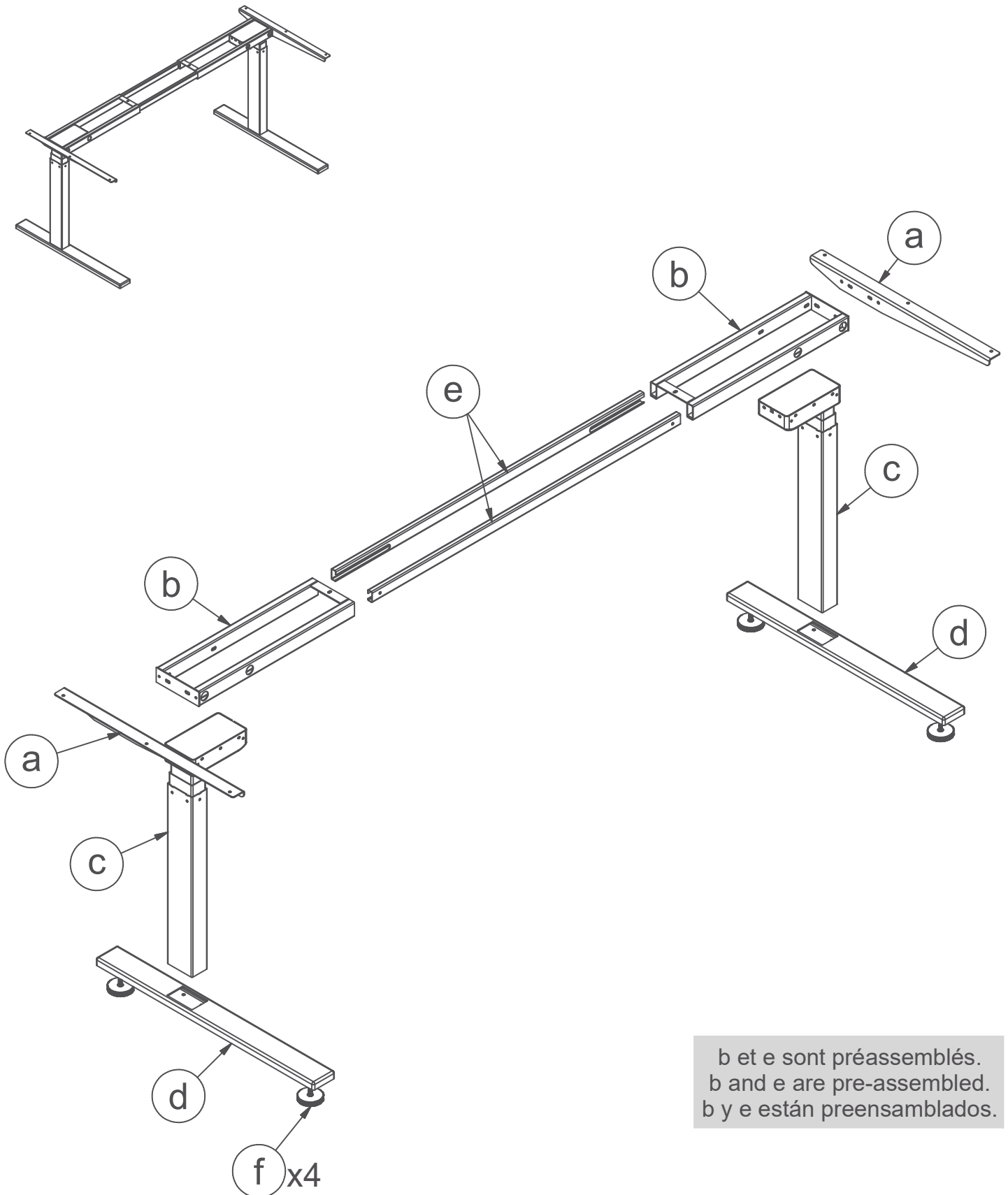

b et e sont préassemblés.  
b and e are pre-assembled.  
b y e están preensamblados.



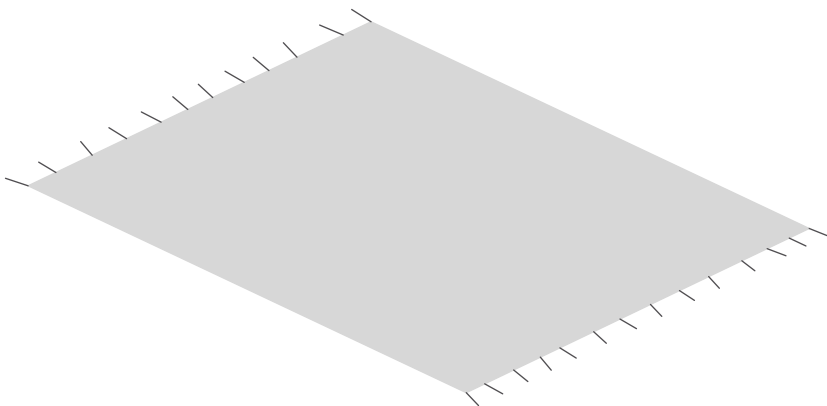
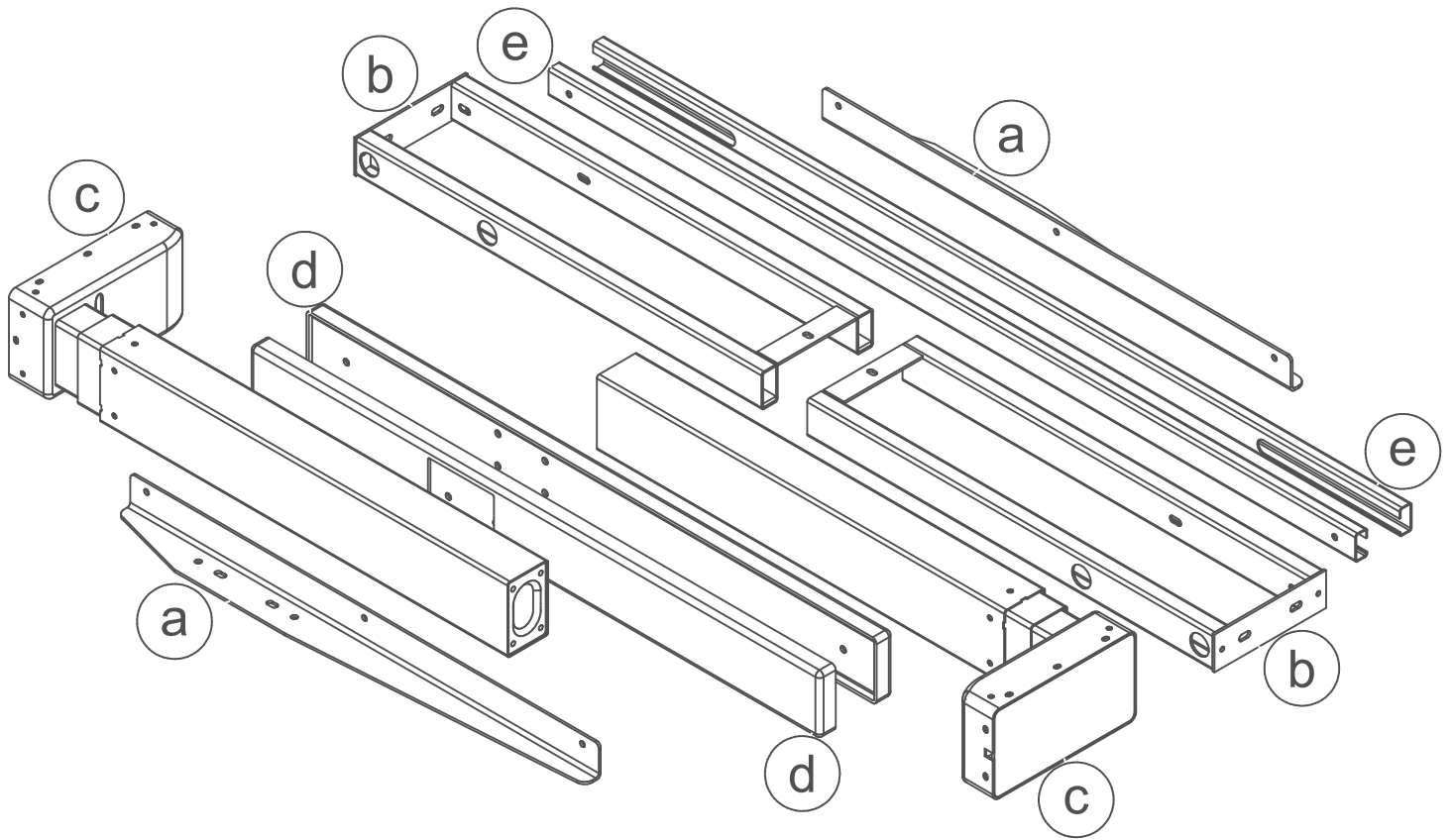
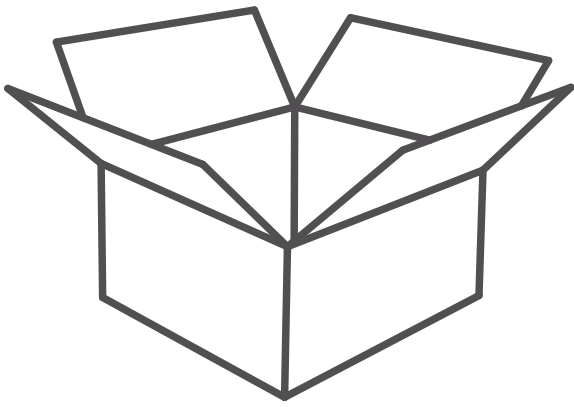

b et e sont préassemblés.  
b and e are pre-assembled.  
b y e están preensamblados.



# 3

## Collect the hardware Rassembler la quincaillerie Reunir los artículos de ferretería

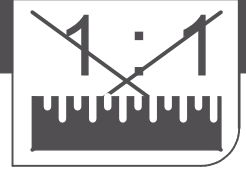

### Hardware - Quincaillerie - Ferreteria

Steel Washer  
Rondelle en acier  
Arandela de acero



613-1 (x24)

#M6X16

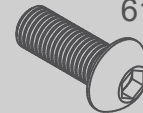

613-9 (x24)

Rubber Washer  
Rondelle en caoutchouc  
Lavadora de caucho



613-2 (x8)

#M6X10

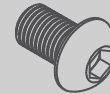

613-10 (x8)

Lock Washer  
Rondelle frein  
Arandela de seguridad



613-3 (x24)

#12X3/4



613-11 (x8)

4MM



613-4 (x1)

#8X3/4



613-12 (x4)

Cable Tie  
Attache de câble  
Brida (x4)

### Electrical components - Composantes électriques - Componentes eléctricos

Control switch  
Manette d'ajustement des niveaux  
Interruptor de control

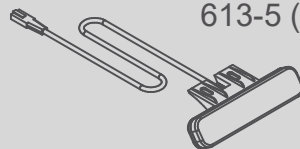

613-5 (x1)

The image may differ depending on model  
L'image peut différer selon le modèle  
La imagen variar dependiendo del modelo

Power cord  
Câble d'alimentation  
Cable de alimentación

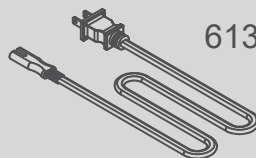

613-6 (x1)

Leg extension cables  
Câble extension pattes  
Cable de extensión de pierna

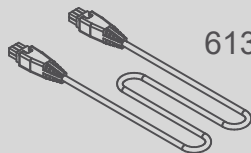

613-7 (x2)

Control box  
Boîte de contrôle électrique  
Caja de control

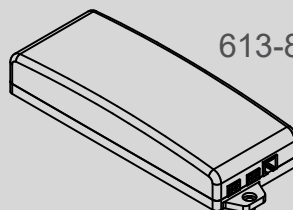

613-8 (x1)

\*Hardware package may have spare parts.  
\*Le sac de quincaillerie peut contenir des pièces de remplacement.  
\*La bolsa de herraje puede contener piezas adicionales de repuesto.



Please read this document carefully



- 1- Make sure no obstacles are in the desk's path.
- 2- Make sure the desktop is not touching any walls.
- 3- Make sure all cords are appropriate length to accommodate the change in height .
- 4- Children should only operate desk under adult supervision .
- 5- There is a risk of injury and electric shock if not properly installed.
- 6- Keep liquids away from electrical components.
- 7- Do not sit or stand on the desk frame.
- 8- Do not crawl or lie under the desk frame.
- 9- Do not place any object taller than 457 mm (18") underneath the desk .
- 10- Do not open any of the electrical components. There is a danger of electric shock.
- 11- This product is designed with a duty cycle of 10% (2 min. on, 18 min. off)
- 12- In the event of a power outage or if the power cord is unplugged, a manual reset may be necessary.
- 13- Weight capacity: 45 Kg (100 lbs)

#### USE - LIABILITY

This height adjustable desk has electric motor and is designed for use in dry work areas only. The desk height is adjustable so that it can be positioned at the most ergonomically suitable height. Any other use is at user's risk. Under no circumstances does the manufacturer accept warranty or liability claims for damages caused from improper use or handling of the desk frame.

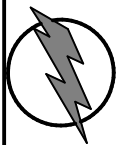

In the event of a power outage or if the power cord is unplugged, a manual reset may be necessary. Push and hold the down arrow on the switch until the desk reaches its lowest height, slightly rises and stops. Your desk is now ready to use.

# IMPORTANT

## GUIDELINES TO ASSURE SAFE AND PROPER OPERATION OF YOUR TABLE

### INSTALLATION: Please always follow these instructions!

- 1- Never open the A/C Control box.
- 2- Only use supplied power cable.
- 3- Do not install table on an uneven surface.
- 4- Do not install table in dusty or humid locations.
- 5- Never lean on or apply excessive weight to table while in operation.
- 6- Prevent wires from becoming caught in the mechanisms by securing them with the supplied clips and ties. Keep motor area clear from wires and any other objects at all times.
- 7- Only use a dry or damp cloth to clean control box. Before cleaning UNPLUG from power source.
- 8- Check that all connectors are securely plugged in; remote wire and motor(s) wire(s) and A/C control box.

### RESET INSTRUCTIONS

Press and hold the "↓" button. The table will descend to its lowest level, stop, and rise until reaching default height - the readout will now show height in inches/cm (normally 24.0) instead of << ASF >>.

***LOWEST LEVEL POSITION MUST BE REACHABLE. Path must be clear of obstructions when lift table is descending it cannot hit a stop before LOWER LEVEL position otherwise reference is stored at the wrong height.***

After **RESET**, run full up and down cycles several times to ensure problem is solved.

### LOCKING / UN-LOCKING the remote keypad

"LOC" = Remote is locked. To unlock, press UP+DOWN same time about 5 seconds.

Same procedure to lock.

### OTHER ISSUES AND SOLUTIONS

#### IF ONE LEG is higher than the OTHER

- 1- Unplug power.
- 2- Swap the left motor connector with the right motor connector on the A/C control box.
- 3- Repeat **RESET** procedure.

#### IF THERE IS NO CHANGE

The problem is with the MOTOR LEG..

#### IF THE CHANGE RESULTS IN THE SAME PROBLEM BUT WITH THE OTHER LEG

The problem is with the A/C CONTROL BOX..



SVP lire ce document attentivement



- 1- Prévoyez un espace libre lorsque la table sera en mouvement.
- 2- Assurez-vous que la table ne touche pas les murs.
- 3- Assurez-vous que les câbles utilisés aient une longueur adéquate par rapport aux niveaux atteignables de la table.
- 4- Les enfants doivent être supervisés lorsqu'ils utilisent ce produit.
- 5- Si le produit n'est pas installé correctement, il peut y avoir un risque de blessures et/ou de chocs électriques.
- 6- Éloigner tout liquide des composantes électrique.
- 7- Ne pas s'asseoir ou se tenir debout sur le bureau.
- 8- Ne pas se tenir en dessous du bureau.
- 9- Ne placer aucun objet de plus de 457 mm (18") de hauteur en dessous de la table.
- 10- Ne pas ouvrir les composantes électriques de ce produit. Il y a un risque de chocs électriques.
- 11- Ce produit est fabriqué avec un cycle de fonctionnement de 10% (2 min. en marche, 18 min. éteint).
- 12- En cas de coupure de courant ou si le fil d'alimentation est débranché, une réinitialisation manuelle sera nécessaire.
- 13- Capacité de charge: 45 Kg (100 lbs)

### UTILISATION - RESPONSABILITÉ

Ce bureau à hauteur ajustable possède un moteur électrique et il doit être utilisé dans un endroit sec.

La hauteur du bureau est ajustable ce qui vous permet d'atteindre pratiquement n'importe quelle position selon vos besoins. Toute autre utilisation est à vos risques. Sous aucune condition le fabricant acceptera la responsabilité pour des dommages causés par une utilisation inadéquate ou une mauvaise manutention du produit.



En cas de coupure de courant ou si le fils d'alimentation est débranché, une réinitialisation manuelle sera nécessaire. Appuyer et tenir la flèche du bas jusqu'à ce que le bureau soit au plus bas, qu'il remonte légèrement et s'arrête. Relâcher la flèche et votre bureau sera prêt à être utilisé.

# IMPORTANT

## CONSIGNES POUR UN BON FONCTIONNEMENT SECURITAIRE DE VOTRE TABLE

### INSTALLATION: Prière de toujours suivre ces consignes SVP!

- 1- Ne jamais ouvrir la boîte de contrôle.
- 2- Utilisez uniquement le câble d'alimentation A/C fourni.
- 3- Assurez-vous que la table est au niveau et n'est pas sur une surface trop inégale.
- 4- La table ne devra pas être installée dans un endroit poussiéreux ou humide.
- 5- Jamais s'accoter sur la table lorsqu'elle est en opération.
- 6- Bien gérer les fils en dessous avec les attaches fournis pour assurer qu'ils ne se coincent pas dans le mécanisme durant l'opération.
- 7- Utiliser uniquement linge humide pour entretenir l'apparence de votre table.
- 8- Bien vérifier que toutes les fils et connecteurs soient bien branchés. Fil A/C, fils moteurs a la boîte A/C, fil de manette à la boîte A/C.

### PROCÉDURE DE RECONFIGURATION (RESET)

Bien enfoncer et tenir le bouton flèche "↓" durant toute la procédure, elle va descendre au minimum, arrêter, remonter un petit peu et arrêter à nouveau. L'afficheur devrait montrer la hauteur en pouces ou centimètres au lieu de << ASF >>.

***Il est très important que la table puisse rejoindre LA POSITION MINIMALE (plus basse) sans obstruction ou arrêt durant la procédure et durant l'opération normale. Si non, la position minimale de référence peut être affectée.***

Si après la procédure de **RECONFIGURATION**, la table semble bien fonctionner, faites plusieurs cycles complets de hauteur maximum et minimum pour assurer que le problème est réglé.

### BARRER / DÉBARRER LA MANETTE

"LOC" = Manette est barrée. Pour débarrer, peser sur MONTE+DESCEND en même temps pour environ 5 secondes.

Même procédure pour barrer.

### DÉPISTAGE SI LES PROBLÈMES SURVIENNENT

#### INÉGALE / CROCHE (défaillance asymétrique, UNE patte plus haute que l'AUTRE)

- 1- Couper l'alimentation.
- 2- Ensuite changer / inverser le connecteur du MOTEUR gauche avec celui de la droite sur la BOÎTE DE CONTRÔLE A/C.
- 3- Ensuite répéter la procédure de RECONFIGURATION (RESET).

#### S'IL N'Y A AUCUN CHANGEMENT

Cela confirme que la PATTE MOTEUR est le problème.

#### SI LA TABLE ÉTAIT EN ANGLE VERS UN CÔTÉ ET LA PROCÉDURE FAIT QUE LA TABLE EST MAINTENANT EN

#### ANGLE

#### VERS L'AUTRE CÔTÉ

Cela confirme que la BOÎTE DE CONTRÔLE A/C est le problème.



Favor de leer atentamente el documento



- 1- Prever un espacio libre cuando la mesa ajustable esté en movimiento.
- 2- Asegúrese de que la mesa no toque las paredes.
- 3- Asegúrese de que los cables utilizados tengan la longitud adecuada en relación con los niveles alcanzables de la mesa.
- 4- Los niños deben ser supervisados cuando usen este producto.
- 5- Si el producto no se instala correctamente, puede haber riesgo de lesiones y / o descargas eléctricas.
- 6- Mantenga cualquier elemento líquido alejado de los componentes eléctricos.
- 7- No se siente ni se pare en el escritorio.
- 8- No se arrastre ni se acueste debajo del marco del escritorio.
- 9- No coloque ningún objeto a más de 457 mm (18 ") de altura debajo de la mesa.
- 10- No abra los componentes eléctricos de este producto. Existe riesgo de descarga eléctrica.
- 11- Este producto está fabricado con un ciclo de funcionamiento del 10% (2 min. Encendido, 18 min. Apagado).
- 12- En caso de una falla de energía o si el cable de alimentación está desconectado, se requerirá un reinicio manual.
- 13-Capacidad de carga: 45 Kg (100 lbs)

### USO - RESPONSABILIDAD

Este escritorio de altura ajustable tiene un motor eléctrico y debe usarse en un lugar seco.

La altura del escritorio es ajustable, lo que le permite llegar a casi cualquier posición de acuerdo a sus necesidades. Cualquier otro uso es bajo su propio riesgo. Bajo ninguna condición el fabricante aceptará la responsabilidad por daños causados por uso incorrecto o incorrecto manejo del producto.

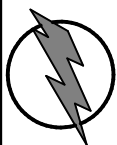

En caso de una falla de energía o si el cable de alimentación está desconectado, se requerirá un reinicio manual. Mantenga presionada la flecha hacia abajo hasta que el escritorio esté en su punto mas bajo, suba un poco y se detenga. Suelte la flecha y su escritorio estará listo para ser utilizado.

# IMPORTANTE

## INSTRUCCIONES PARA LA OPERACIÓN SEGURA DE SU MESA

### INSTALACIÓN: ¡Siga siempre estas instrucciones!

- 1- Nunca abra la caja de control.
- 2- Utilice solo el cable de alimentación de A/C suministrado.
- 3- Asegúrese de que la mesa esté nivelada y no sobre una superficie irregular.
- 4- La mesa no debe instalarse en un lugar polvoriento o húmedo.
- 5- Nunca se apoye sobre la mesa cuando esté en funcionamiento.
- 6- Distribuya los cables debajo con los sujetadores suministrados para asegurarse de que no queden atrapados en el mecanismo durante la operación.
- 7- Use solo paños húmedos para mantener la apariencia de su mesa.
- 8- Asegúrese de que todos los cables y conectores estén conectados correctamente. Cable de A/C, cables de motor a caja de A/C, cable del controlador a la caja de A/C.

### PROCEDIMIENTO DE RECONFIGURACIÓN (RESET)

Mantenga presionado el botón de flecha "↓" durante todo el procedimiento, la mesa bajará al mínimo, se detendrá, subirá un poco y se detendrá nuevamente. La pantalla mostrará la altura en pulg /cm. en lugar de "ASF".

***Es muy importante que la mesa pueda alcanzar la POSICIÓN MÍNIMA (inferior) sin obstrucciones ni paradas durante el procedimiento y durante el funcionamiento normal. De lo contrario, la posición de referencia mínima puede verse afectada.***

Si después del procedimiento de **RECONFIGURACIÓN**, la mesa parece estar funcionando bien, realice varios ciclos completos de altura máxima y mínima para garantizar que se resuelva el problema.

### BLOQUEAR / DESBLOQUEAR EL CONTROLADOR

"LOC" = Controlador está bloqueado. Para desbloquear, presione SUBIR+BAJAR al mismo tiempo por 5 seg approx. Para bloquear es el mismo procedimiento.

### OTROS PROBLEMAS Y SOLUCIONES

#### Desigual / torcido (falla asimétrica, UNA pata más alta que la otra)

- 1- Cortar la alimentación eléctrica.
- 2- Luego cambie / invierta el conector del MOTOR izquierdo con el de la derecha en la CAJA DE CONTROL DE A/C.
- 3- Luego repita el procedimiento RECONFIGURACIÓN (RESET).

#### SI NO HAY CAMBIO

Esto confirma que el MOTOR DE LA PATA es el problema.

#### SI LA MESA ESTÁ EN ÁNGULO HACIA UN LADO Y EL PROCEDIMIENTO HACE QUE LA MESA ESTÁ EN ANGULO

#### AL OTRO LADO

Esto confirma que la CAJA DE CONTROL DE A/C es el problema.



# 4

b and e are pre-assembled. You must adjust them and do not fully tighten the screws in anticipation of a final adjustment.

b et e sont préassemblés. Vous devez les ajuster et ne pas serrer complètement les vis en prévision d'un ajustement final.

b y e están preensamblados. Usted debe ajustarlos y no apretar completamente los tornillos previendo un ajuste final.

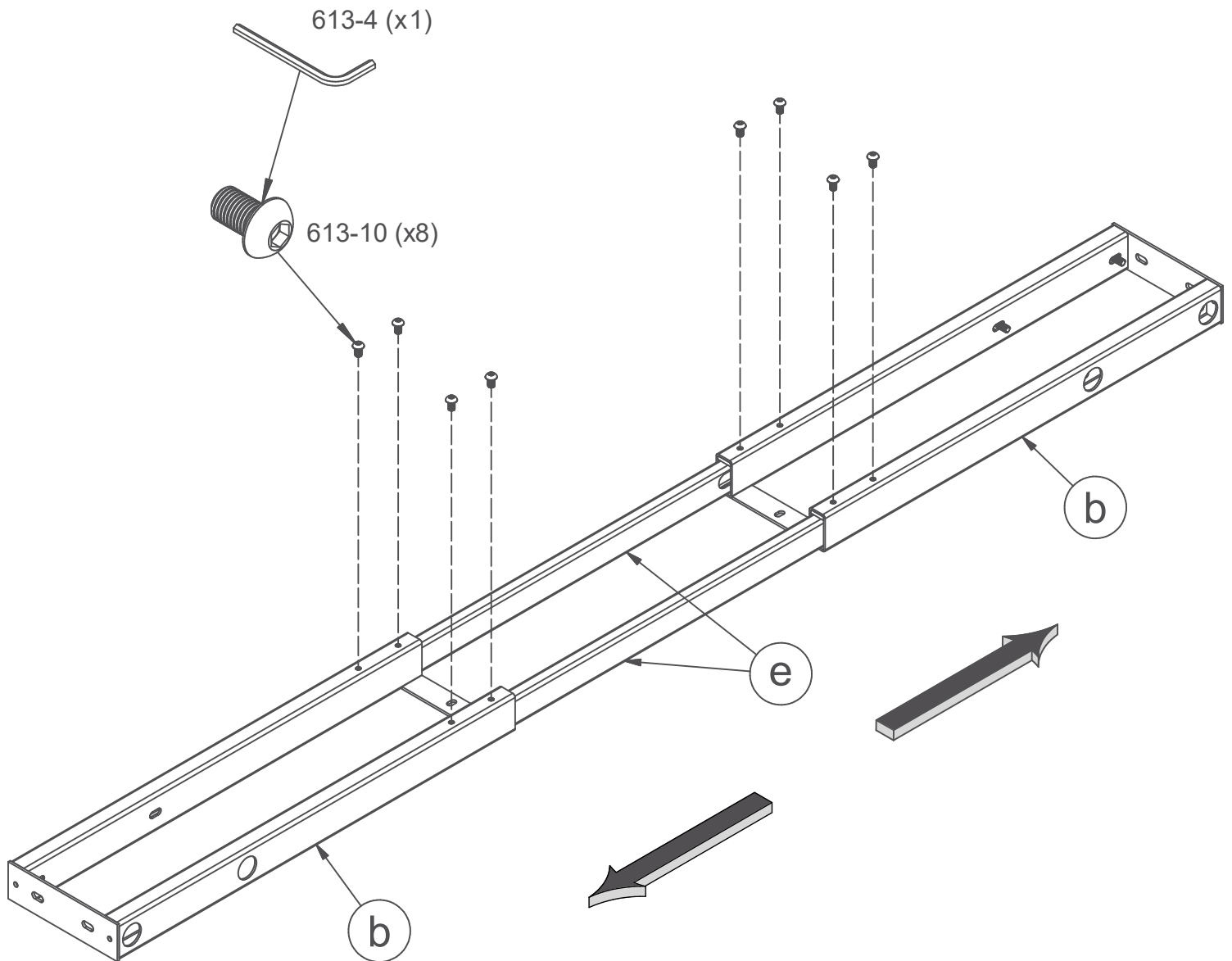

5

Install c in part b.  
Installer c dans la pièce b.  
Instalar c en la pieza b.

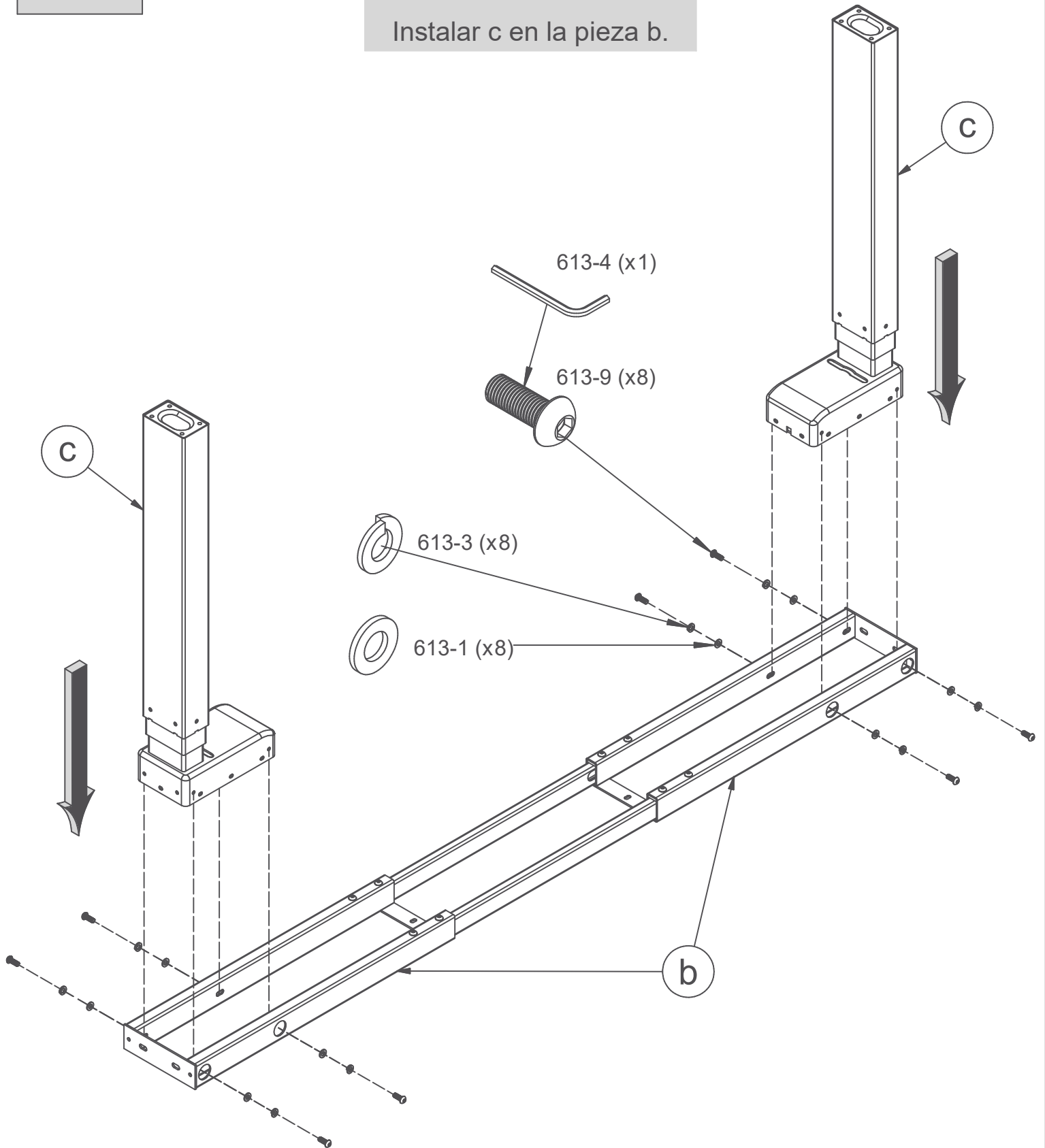

# 6

Attach a, b and c together.

Fixer a, b et c ensemble.

Fijar a, b y c juntos.

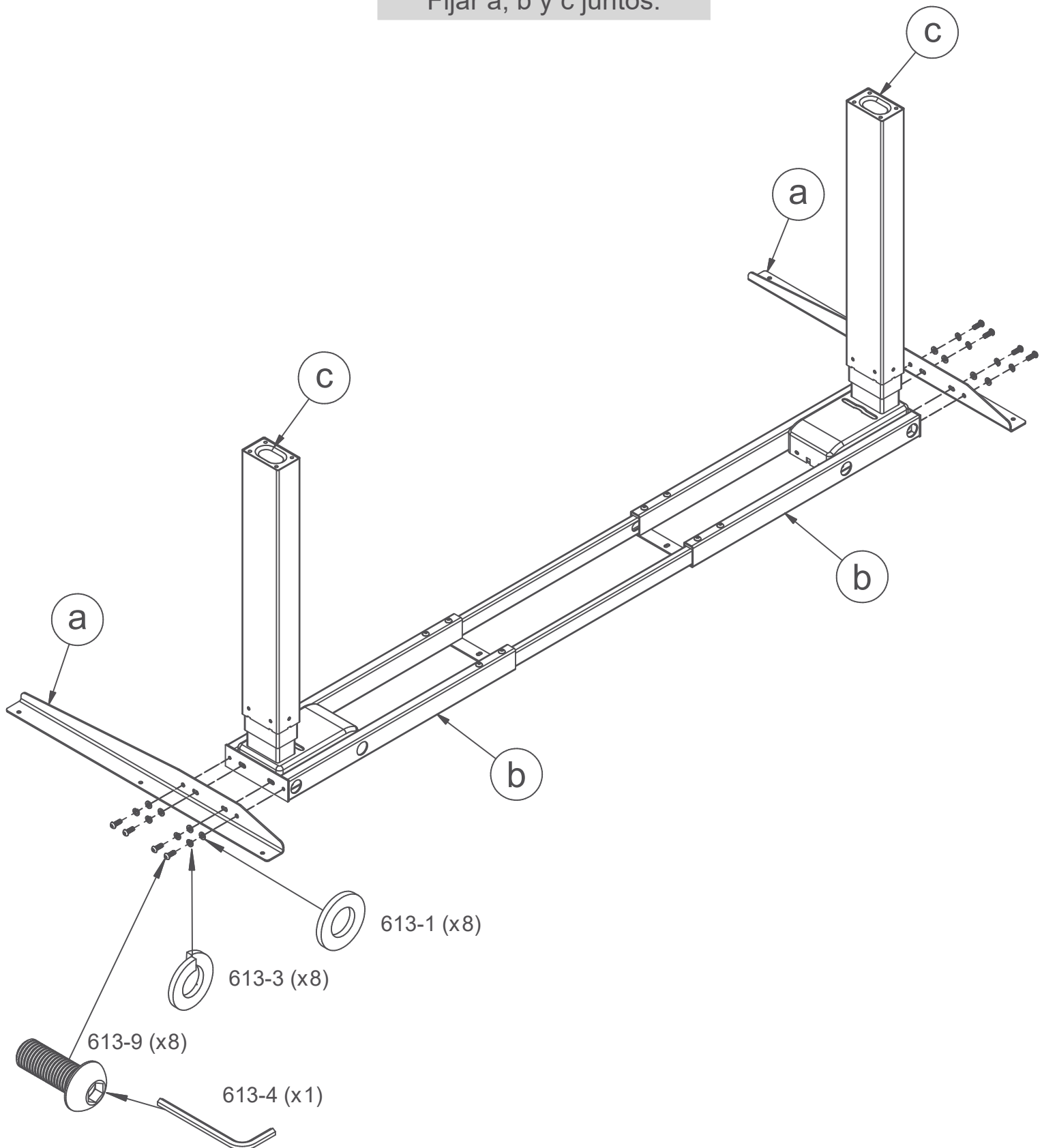

7

Do not overtighten fasteners.

Ne pas trop visser.

No apretar demasiado.

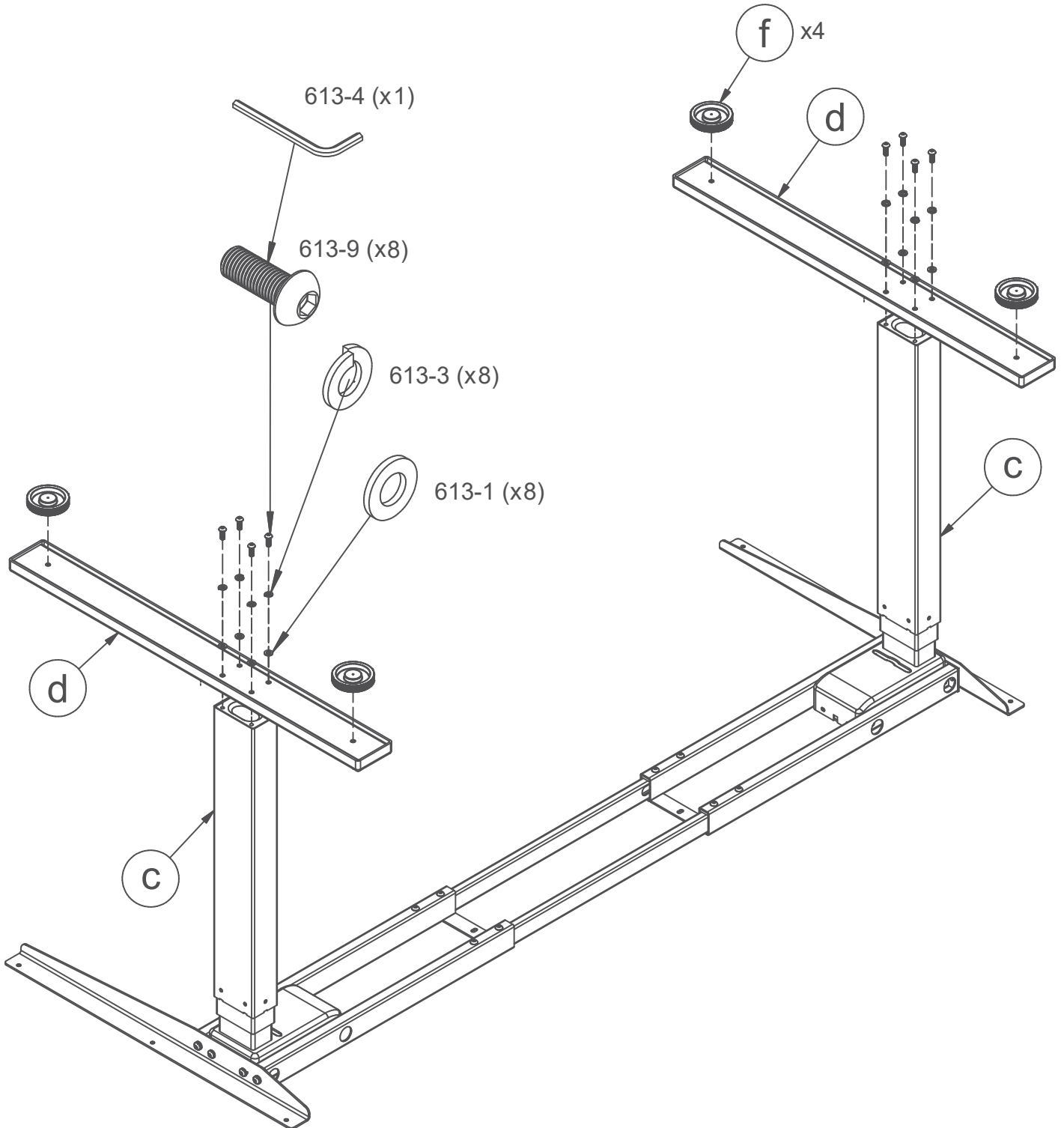

8

Adjust the structure before fixing it on the table. After you have to tighten the screws as mentioned in step 5

Ajuster la structure avant de la fixer sur la table. Après vous devez serrer les vis tel que mentionné à l'étape 5

Ajuste la estructura antes de fijarla sobre la mesa. Después usted debe apretar los tornillos tal cual se menciona en el etapa 5

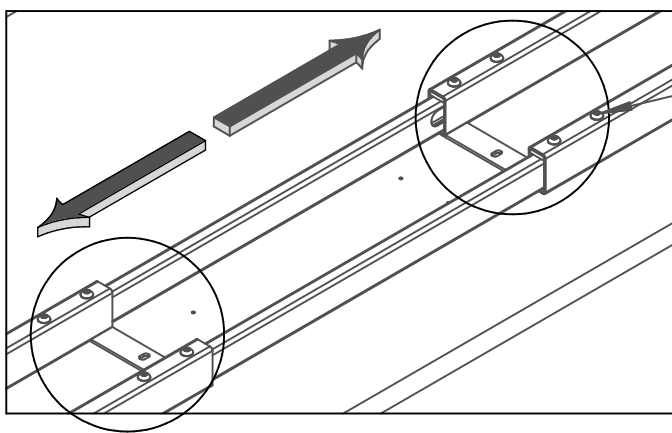

613-4 (x1)

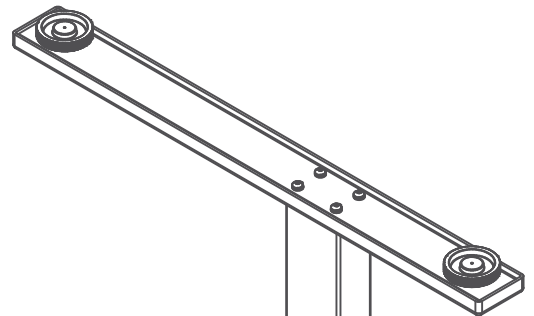

Tabletop not included  
Dessus de table non inclus  
Tablero no incluido

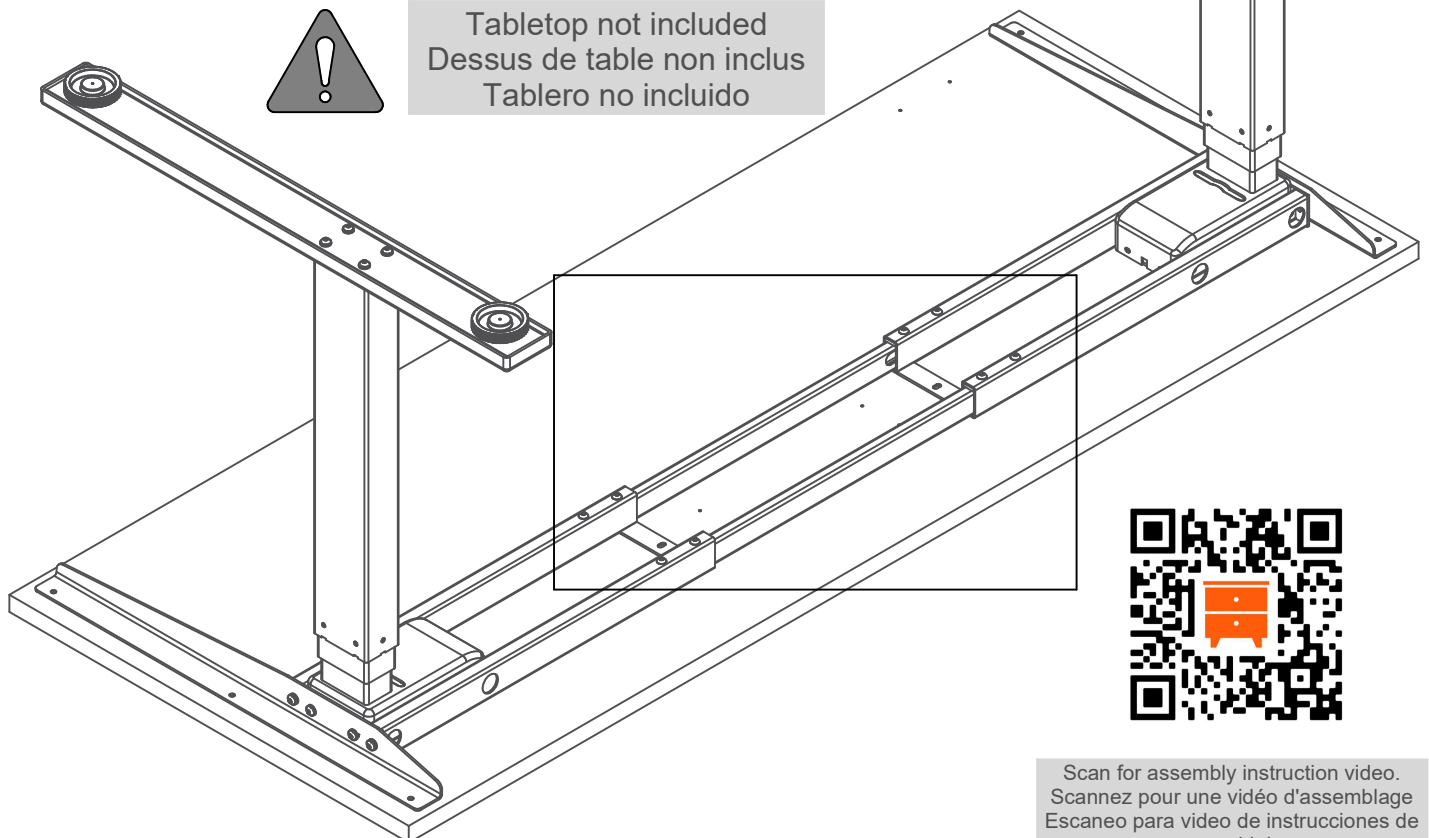

Scan for assembly instruction video.  
Scannez pour une vidéo d'assemblage  
Escaneo para video de instrucciones de  
ensamblaje.

# 9

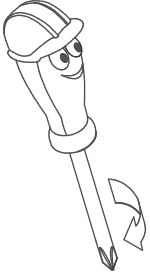

Tabletop not included  
Dessus de table non inclus  
Tablero no incluido

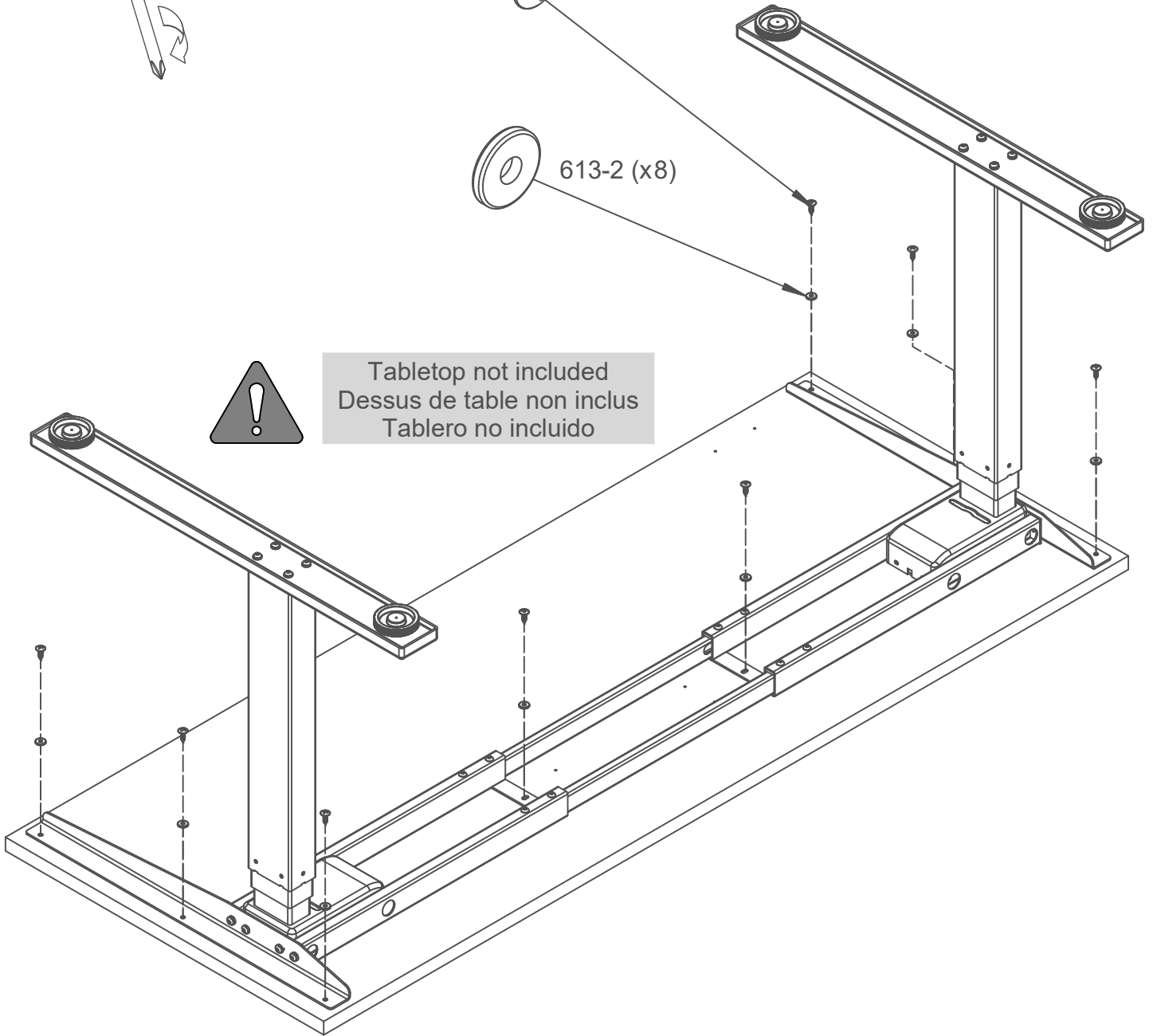

# 10

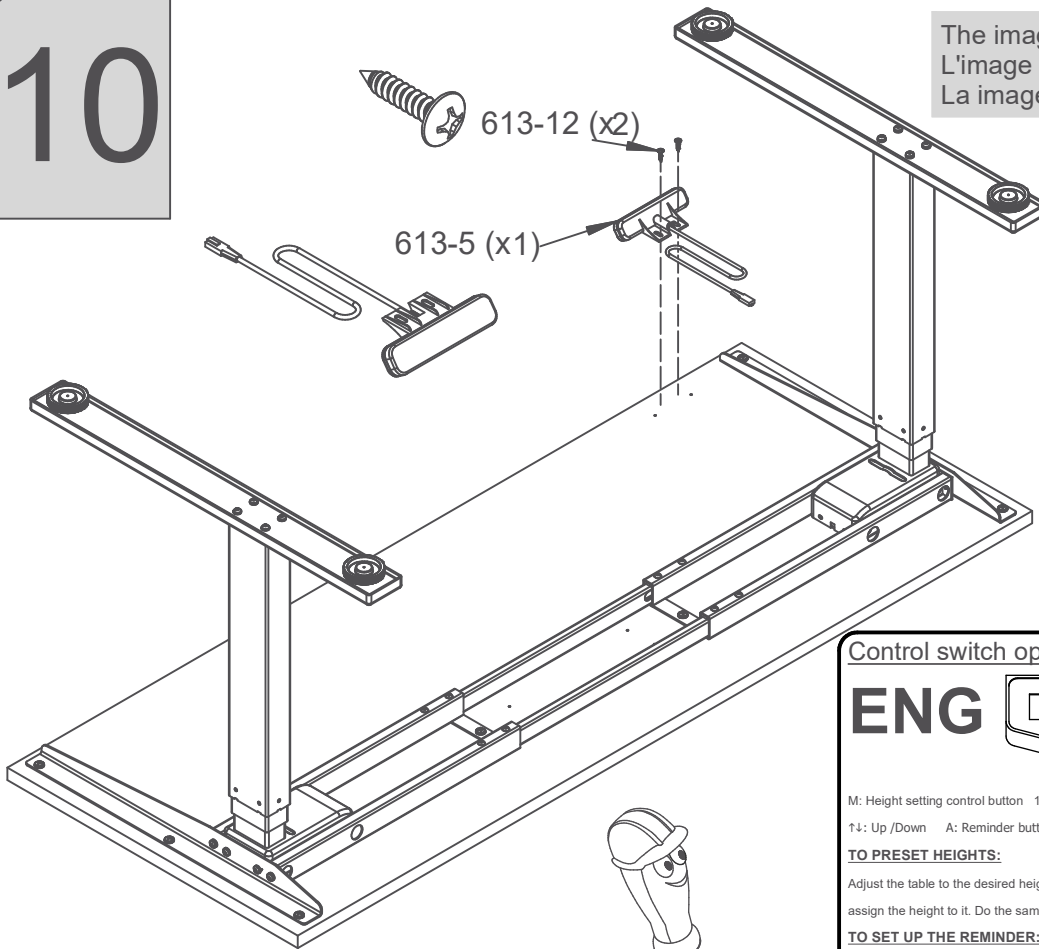

The image may differ depending on model  
L'image peut différer selon le modèle  
La imagen variar dependiendo del modelo



Scan for assembly instruction video.  
Scannez pour une vidéo d'assemblage  
Escaneo para video de instrucciones de ensamblaje.

Tabletop not included  
Dessus de table non inclus  
Tablero no incluido

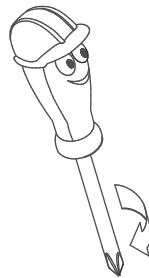

### Control switch operation

## ENG

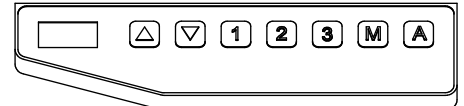

M: Height setting control button 1-2-3: Personal height settings

↑↓: Up /Down A: Reminder button

#### TO PRESET HEIGHTS:

Adjust the table to the desired height. Then press << M >> and press the numbered button of your choice to assign the height to it. Do the same exercise for the other desired heights.

#### TO SET UP THE REMINDER:

Press the button << A >>. Then wait 2 seconds, and using the up and down buttons, set the reminder timer. By default, the reminder timer is set to 45 minutes. To record the timer delay, press any button and wait 5 seconds. To stop the timer ring, press any button.

### Fonctionnement de la manette d'ajustement de la hauteur

## FR

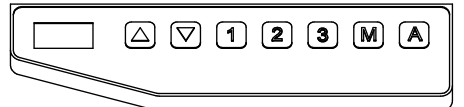

M: Bouton de sélection des hauteurs. 1-2-3: Hauteurs personnalisées

↑↓: Haut /Bas A: Bouton de programmation des rappels

#### POUR PRÉDÉFINIR DES HAUTEURS:

Ajuster la table à la hauteur désirée. Ensuite, appuyer sur << M >> et appuyer sur le bouton numéroté de votre choix pour assigner la hauteur à celui-ci. Faites le même exercice pour les autres hauteurs désirées.

#### POUR PROGRAMMER LES RAPPELS:

Appuyer sur le bouton << A >>. Ensuite, attendez 2 secondes, puis à l'aide des boutons haut et bas, programmez la minuterie du rappel. Par défaut, la minuterie du rappel est programmée sur un délai de 45 minutes. Pour enregistrer le délai de la minuterie, appuyer sur n'importe quel bouton et attendre 5 secondes. Pour arrêter la sonnerie de la minuterie, appuyer sur n'importe quel bouton.

### Operación del interruptor de control

## SP

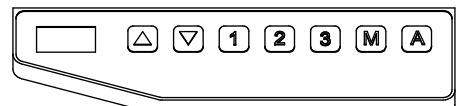

M: Botón control ajuste de altura 1-2-3: Config.de altura personal

↑↓: Arriba /Abajo A: Botón de programación de llamadas

#### PARA PREDEFINIR LAS ALTURAS:

Ajuste la mesa a la altura deseada. Luego, pulse << M >> y pulse el botón numerado que desee para asignarle la altura. Haga el mismo ejercicio para las otras alturas deseadas.

#### PARA PROGRAMAR LOS RECORDATORIOS:

Pulse el botón << A >>. Espere 2 segundos y, a continuación, programe el temporizador de la llamada con los botones arriba y abajo. Por defecto, el temporizador de la llamada de vuelta está programado para 45 minutos. Para guardar el tiempo de espera del temporizador, pulse cualquier botón y espere 5 segundos. Para detener el timbre del temporizador, pulse cualquier botón.



**WARNING**  
**ATTENTION**  
**ATENCIÓN**



## ENG

Install the control switch. Follow the steps on the next page to connect the electric components and attach the control box to the table top with the remaining screws.

## FR

Installez la manette d'ajustement des niveaux. Suivre les étapes de branchement à la prochaine page et ensuite visser la boîte de contrôle au dessus de la table.

## SP

Instale el interruptor de control. Seguir los pasos de conexión a la página siguiente y luego atornillar la caja encima de la mesa.



# 11

The image may differ depending on model  
L'image peut différer selon le modèle  
La imagen variar dependiendo del modelo

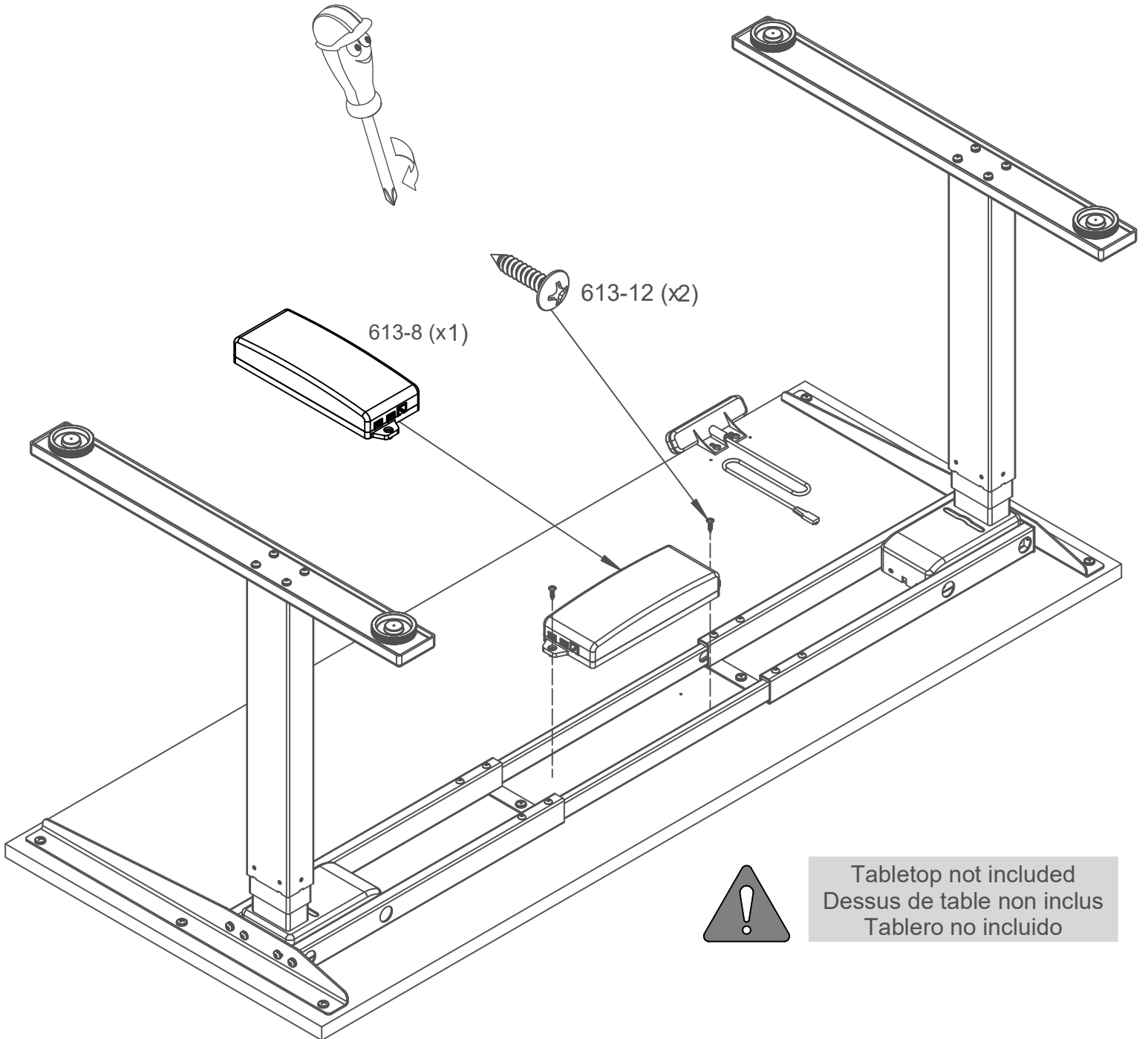

Electrical components connection



Connexion des composantes électriques

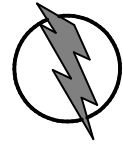

Conexión componentes eléctricos

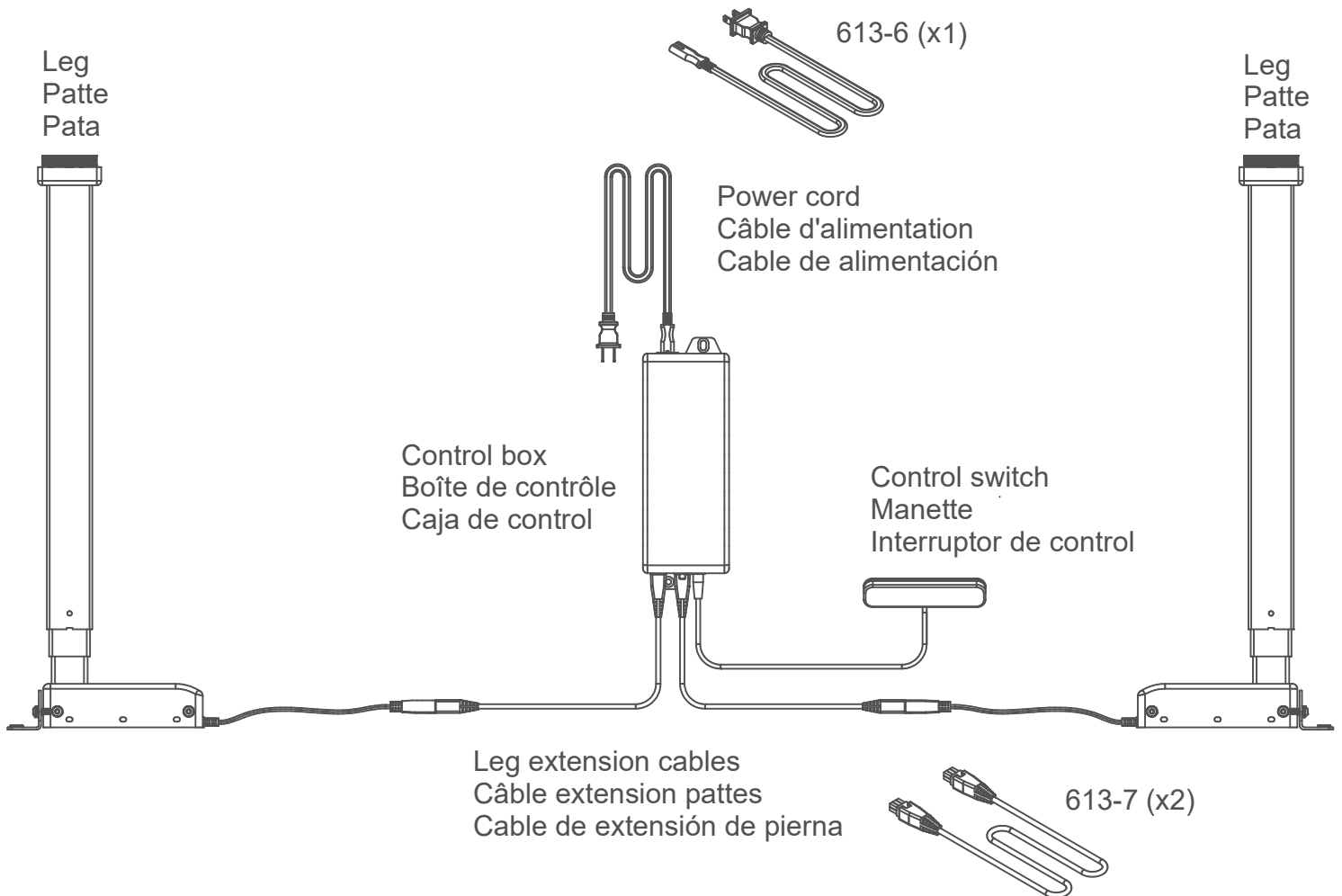

The image may differ depending on model  
L'image peut différer selon le modèle  
La imagen variar dependiendo del modelo

Connect the power cords as shown above. Attach the cables using the cable clips to secure. When all the the connetions are done, ask a second person to help you lift up the table.

Connecter les câbles d'alimentation comme montrée ci-dessus. Attachez les câbles à l'aide des attache-câbles pour sécuriser. Lorsque vous aurez terminé les branchements, relever la table avec l'aide d'une deuxième personne.

Conectar los cables de alimentación como se muestra en arriba. Amarre los cables con la ayuda de amarra cables por seguridad. Cuando usted termine las conexiones, levante la mesa con la ayuda de otra persona.

# 13

## WEIGHT / POIDS / PESO

Use Cable Ties to manage the wiring of your device as you want.  
Utiliser les attaches de câble afin de disposer le câblage de vos appareils à votre guise.  
Utilizar conecta el cable para gestionar el cableado de los dispositivos que desee.

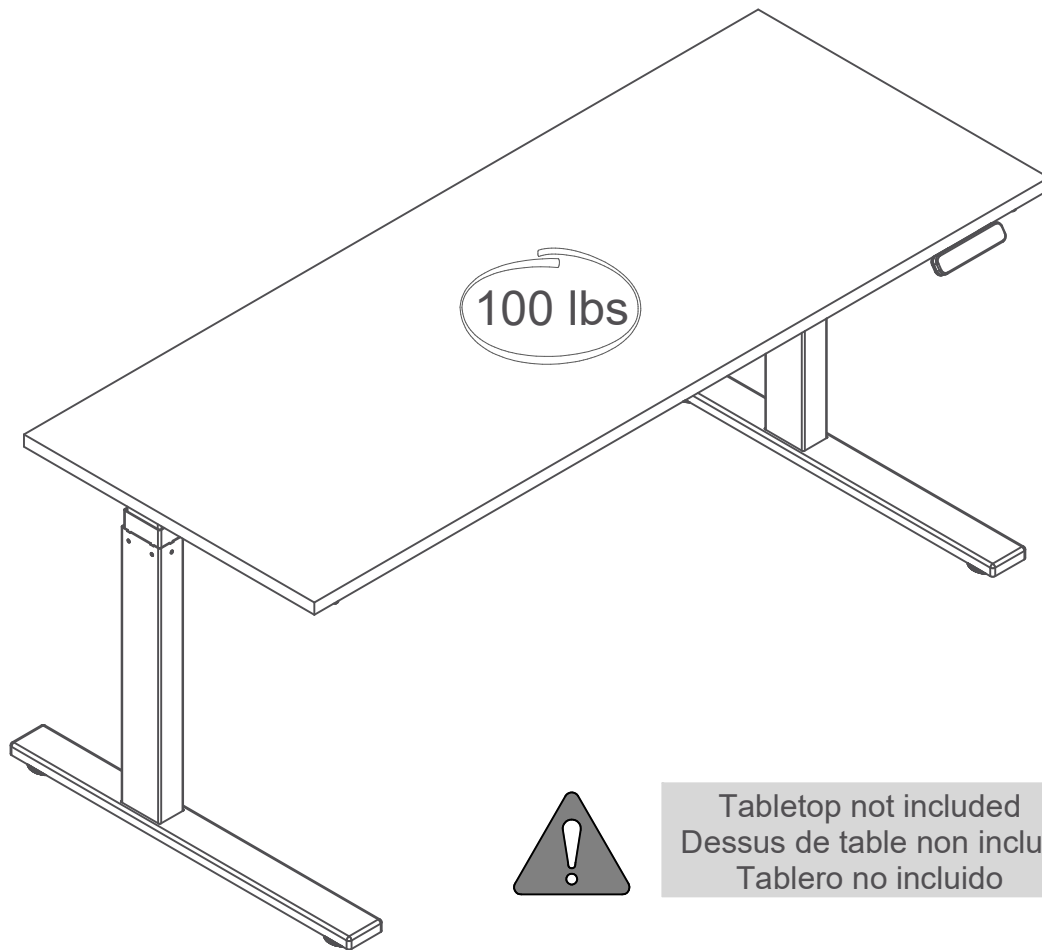

This South Shore Industries product is designed to withstand the weight indicated on the plan. We are not responsible for the breakage of parts or any injury caused by the failure to comply with this recommendation.

Ce produit de Meubles South Shore a été conçu pour résister aux poids mentionnés ci-contre. Nous ne sommes pas responsable du bris des pièces ou de toute blessure occasionnée par le non-respect de cette recommandation.

Este producto las Industrias South Shore ha sido concebido para resistir el peso que se menciona aqui. No somos responsables del daño de piezas o cualquier otra lesión ocasionada por el no respeto de esta recomendación.

## MAINTENANCE TIPS CONSEILS D'ENTRETIEN / CONSEJOS DE MANTENIMIENTO

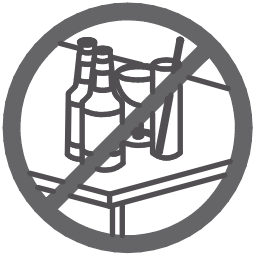

Never let liquids or damp cloths sit on this furniture.

Ne jamais laisser de liquide ou linge humide sur le meuble.

Nunca deje un líquido o un trapo húmedo sobre el mueble.



Never use chemical cleaning products. They can damage the finish.  
For cleaning, use only a slightly damp cloth and wipe dry.

Ne jamais utiliser de produits nettoyants à base de produits chimiques, cela va endommager le fini. Utiliser seulement un linge légèrement humide.

Nunca utilice limpiadores a base de químicos, estos dañaran el acabado. Use sólo un paño húmedo.

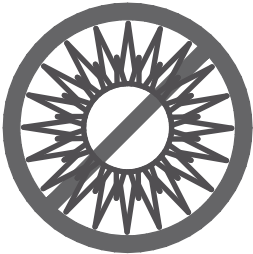

To avoid dulling of the finish, do not place furniture in direct sunlight.

Ne pas placer le meuble directement au soleil pour prévenir le ternissement.

No exponga el mueble directamente al sol para prevenir empañamiento.

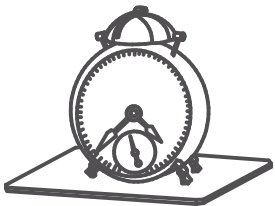

Do not put plastic or rubber rings under appliances. Use cloth or felt protectors.

Évitez de déposer des appareils avec des rondelles de plastique ou de caoutchouc.  
Utilisez un protecteur en tissu ou en feutre.

Evite apoyar aparatos con redondeles de plástico o de goma. Utilizar un protector de tela o de fieltro.



To clean, use a soft or slightly damp cloth, then wipe with a clean, dry cloth.

Pour nettoyer, utilisez un linge doux ou légèrement humecté.  
Essuyez par la suite avec un linge propre et sec.

Para limpiar, utilice un trapo suave o ligeramente humedecido.  
Seque luego con un trapo limpio y seco.

---

## You're our inspiration and we ♥ hearing from you!

Give us a call if you want to discuss a project. Or hop over to our social media platforms and share your design stories.

The door is always open.

**#southshorehome**



Take a look at our website: we have tons of ideas to go with your new piece of furniture!

**www.southshorefurniture.com**

Want to take sneak peek at new arrivals and get some useful tips? Subscribe to our newsletter!

---

## Vous êtes notre inspiration et nous ♥ recevoir de vos nouvelles!

Appelez-nous si vous voulez discuter d'un projet ou rejoignez nos médias sociaux pour partager vos histoires de design.

Notre porte est toujours ouverte.

**#southshorehome**



Jetez un coup d'oeil à notre site internet. Nous avons des tonnes d'idées pour votre nouveau meuble !

**www.southshorefurniture.com**

Vous voulez avoir un aperçu de nos nouveaux arrivages et obtenir des conseils pratiques? Inscrivez-vous à notre infolettre !

---

## Usted es nuestra inspiración y nos ♥ tener noticias de usted.

Llámenos si desea discutir de su proyecto o síganos en nuestras redes sociales y comparta sus historias de diseño.

La puerta siempre está abierta para usted.

**#southshorehome**



¡ Lo invitamos a echar un vistazo en nuestro sitio web, tenemos toneladas de ideas para su nuevo mueble !

**www.southshorefurniture.com**

¿Quiere echar un vistazo a nuestras novedades y consejos prácticos? Suscríbese a nuestro boletín.

**Make room for what matters.**

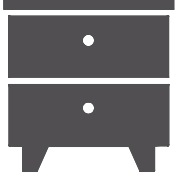
*South*  *Shore*

**Place à la vraie vie.**

[southshorefurniture.com](http://southshorefurniture.com)