









⚠ WARNING: This Engine Starting Procedure is not a substitute for reading the operator's manual. To reduce the risk of injury, user must read and understand operator's manual before using this product.



TO START:

- 1  50:1 Ratio = Mix 2.6 oz 2-cycle oil with 1 gallon of fresh gasoline in separate gas container. **SHAKE.** Pour into fuel tank.
- 2  Slowly press the **PRIMER BULB** 10x or until fuel appears.
- 3  **SET** choke lever to **FULL** choke.
- 4  Lock throttle/cruise control lever.
- 5  Pull starter grip and rope until engine attempts to start (4X max.)
- 6  **SET** choke lever to **HALF** choke.
- 7  Pull starter grip and rope until engine starts (6X max.)
NOTE: If the unit has not started, return to step 3.
- 8  Allow the engine to warm for 10 seconds, **SET** choke lever to **RUN**.

TO STOP:

- 9  **PRESS** and **HOLD** stop switch until engine stops.

TO RESTART A HOT ENGINE:

-  **SET** choke lever to **RUN**.
-  Lock throttle/cruise control lever.
-  Pull starter grip and rope until engine starts.

ENGINE STARTING PROCEDURE

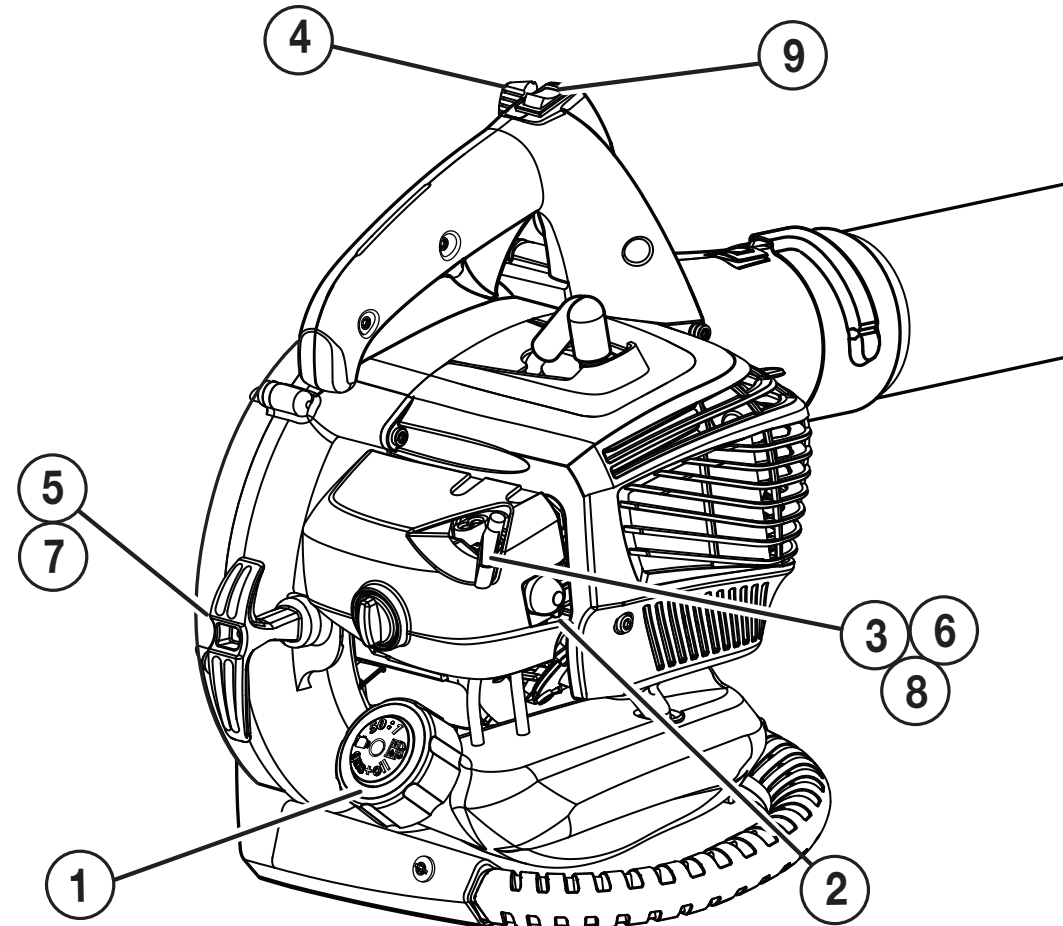

Make The Most Of Your Purchase!









Go to www.blackmaxtools.com and register your new tool on-line. For any questions about operating or maintaining your product, call the BLACK MAX Help Line! Your product has been fully tested prior to shipment to ensure your complete satisfaction. Troubleshooting tips are available in your operator's manual.

NOTICE: Do not use E15 or E85 fuel in this product. It is a violation of federal law and will damage the unit and void your warranty. Only use unleaded gasoline containing up to 10% ethanol.

⚠ ADVERTENCIA: Comprender el Procedimiento de arranque del motor no equivale a leer el manual del operador. Para reducir el riesgo de lesiones, el usuario debe leer y comprender el manual del operador antes de usar este producto.

PROCEDIMIENTO DE ARRANQUE DEL MOTOR



ARRANQUE:

-  **Proporción de 50:1 = Mezcle 2,6 onzas de aceite para motor de dos tiempos con 1 galón de gasolina fresca en un recipiente para gasolina separado. AGÍTELO. Vierta la mezcla en el tanque de combustible.**
-  **Oprima lentamente 10 veces la bomba de cebado o hasta que vea combustible en la bomba.**
-  **Coloque la palanca del anegador en la posición FULL CHOKE (anegación máxima).**
-  **Bloquee la control del acelerador/crucero.**
-  **Jale del mango del arrancador hasta que el motor intente arrancar (4 veces como máximo.)**
-  **Coloque la palanca del anegador en la posición HALF CHOKE (anegación media).**
-  **Tire del mango del arrancador hasta que empiece a funcionar el motor. NOTA: Si la unidad no arranca, regrese al paso 3.**
-  **Después ponga la palanca del anegador en la posición RUN (funcionamiento).**

APAGADO:

-  **PRESIONE y SOSTENGA el interruptor de parada hasta que se detenga el motor.**

CALIENTE REINICIA EL MOTOR:

-  **LLEVE la palanca del obturador a la posición RUN.**
-  **Bloquee la control del acelerador/crucero.**
-  **Jale del mango del arrancador hasta que arranque el motor.**

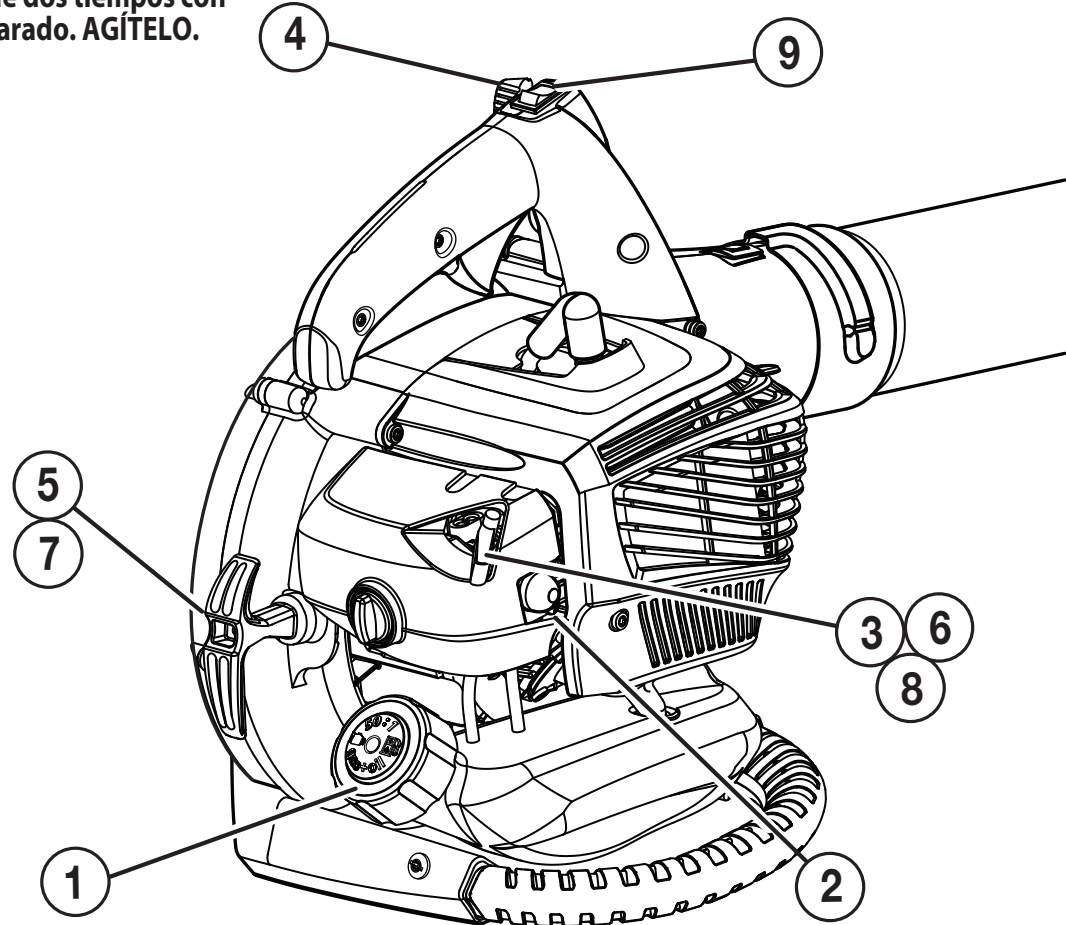

¡Aproveche al máximo su compra!

Dirijase a www.blackmaxtools.com y registre en línea su nueva herramienta. ¡Si tiene preguntas sobre el funcionamiento o el mantenimiento del producto, llame al teléfono de atención al consumidor de BLACK MAX! Este producto ha sido probado enteramente antes de embarcarse para asegurar la completa satisfacción del consumidor. El manual del operador ofrece sugerencias para la solución de problemas.

AVISO: No utilice combustibles E15 o E85 con este producto. Esto constituye una violación a la ley federal, dañará la unidad y anulará la garantía. Utilice únicamente gasolina sin plomo que contiene hasta 10% de etanol.