

⚠ CAUTION: Risk of injury.
 Product can break, chip, and cause injury if handled carelessly. Get help lifting the sink. Do not overtighten the mounting hardware.

⚠ ATTENTION: Risque de blessures.
 Le produit peut se casser, se fendre et causer des blessures s'il est manipulé sans précaution. Obtenir de l'aide pour soulever le lavabo. Ne pas trop serrer la visserie de fixation.

⚠ PRECAUCIÓN: Riesgo de lesiones.
 El producto puede romperse, despostillarse o causar lesiones si no se maneja con cuidado. Pida ayuda para levantar el fregadero. No apriete demasiado los herrajes de montaje.

Record your model number below for future reference:

Consigner le numéro de modèle ci-dessous pour toute référence ultérieure:

Anote abajo el número de su modelo como referencia futura:

For service parts information, visit www.kohler.com/serviceparts.

For care and cleaning and other information, visit www.us.kohler.com.

Pour tout renseignement sur les pièces de rechange, visiter www.kohler.com/serviceparts.
 Pour tout renseignement sur l'entretien, le nettoyage et autre, visiter www.us.kohler.com.

Para consultar información sobre piezas de repuesto, visite www.kohler.com/serviceparts.

Para el cuidado y la limpieza, y más información, visite www.us.kohler.com.

Important Information
 Inspect the water supply and drain pipe. Replace if necessary.

Informations importantes
 Inspecter l'arrivée d'eau et le tuyau d'écoulement. Remplacer si nécessaire.

Información importante
 Revise el suministro de agua y el tubo de desagüe. Cámbielos si fuera necesario.

1 Install the sink carrier, following the manufacturer's instructions.
 Installer le support du lavabo en suivant les instructions du fabricant.
 Instale la estructura en pared para fregaderos de acuerdo a las instrucciones del fabricante.

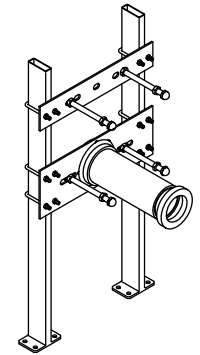

2 Position the sink on the carrier bolts.
 Positionner le lavabo sur les boulons de support.
 Coloque el fregadero en los pernos de la estructura en pared.

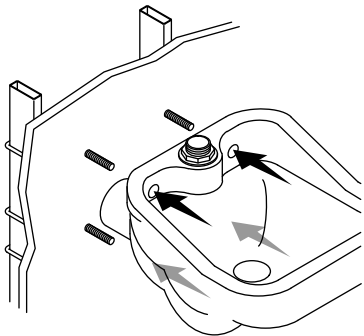

3 Adjust to level.
 Ajuster le niveau.
 Ajuste hasta nivelar.

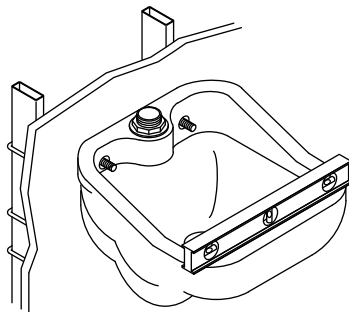

4 Secure the sink to the four carrier bolts.
 Fixer le lavabo en place sur les quatre boulons du support.
 Coloque el fregadero en los cuatro pernos de la estructura en pared.

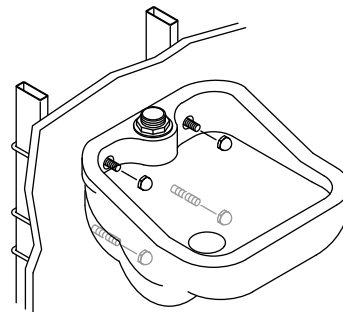

5 Install the flush valve, following the manufacturer's instructions.
 Installer le robinet de chasse en suivant les instructions du fabricant.
 Instale la válvula de descarga de acuerdo a las instrucciones del fabricante.

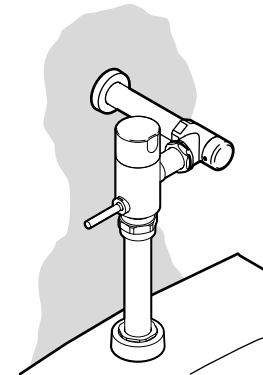

6 Flush the valve, and check for leaks.
 Vidanger le robinet et rechercher des fuites éventuelles.
 Deje correr agua por la válvula, y verifique que no haya fugas.

