

Installation and Care Guide
Guide d'installation et d'entretien
Guía de instalación y cuidado

Bar Sink
Évier de bar
Fregadero de bar

K-3674

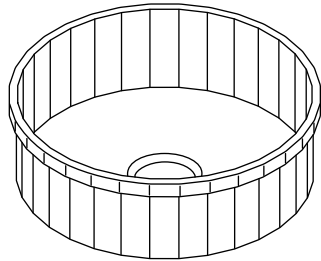

M product numbers are for Mexico (i.e. K-12345M)
Los números de productos seguidos de M
corresponden a México (Ej. K-12345M)

USA/Canada: 1-800-4KOHLER

México: 001-800-456-4537

kohler.com

THE BOLD LOOK
OF **KOHLER**®

1093344-2-B

©2012 Kohler Co.

Tools/Outils/Herramientas

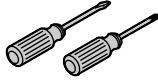

Plus/Plus/Más:
Fasteners
Fixations
Herrajes

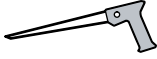

Jigsaw or Keyhole Saw
Scie sauteuse ou scie cylindrique
Sierra caladora eléctrica o serrucho de calar

Rags
Chiffons
Trapos

Siliconized Acrylic Caulk
Mastic à l'acrylique siliconée
Sellador acrílico siliconado

Important Information



WARNING: Risk of personal injury. Use gloves and handle sink edges carefully. Metal surfaces are sharp and can cause severe cuts.

NOTE: Your sink may appear different than the sink pictured throughout the installation steps.

- This sink is not intended for under-mount installation.
- Allow the sealant to cure following the sealant manufacturer's instructions.
- Observe all local plumbing and building codes.
- Kohler Co. reserves the right to make revisions in the design of products without notice, as specified in the Price Book.

Informations importantes



AVERTISSEMENT: Risque de blessures. Porter des gants et manipuler les bords de l'évier avec précaution. Les surfaces en métal sont tranchantes et peuvent causer des coupures graves.

REMARQUE: Votre évier peut être différent de celui illustré tout au long des étapes d'installation.

- Cet évier n'est pas prévu pour une installation sous comptoir.
- Laisser prendre le mastic d'étanchéité selon les instructions de son fabricant.
- Respecter tous les codes de plomberie et de bâtiment locaux.
- Kohler Co. se réserve le droit d'apporter toute modification à la conception des produits et ce, sans préavis, tel que spécifié dans le catalogue des prix.

Información importante



ADVERTENCIA: Riesgo de lesiones personales. Utilice guantes y tenga cuidado con los bordes del fregadero. Las superficies metálicas tienen bordes cortantes y pueden producir cortaduras graves.

NOTA: Su fregadero puede diferir del fregadero ilustrado en los pasos de instalación.

- Este fregadero no está diseñado para instalaciones de montaje por abajo.
- Deje que el sellador se seque según las instrucciones del fabricante del sellador.

Información importante (cont.)

- Cumpla con todos los códigos locales de plomería y construcción.
- Kohler Co. se reserva el derecho de modificar el diseño de productos sin previo aviso, tal como se especifica en la lista de precios.

Installation/Installation/Instalación

- 1** Verify cabinet clearance.
Vérifier l'espace du meuble.
Verifique el espacio libre del gabinete.

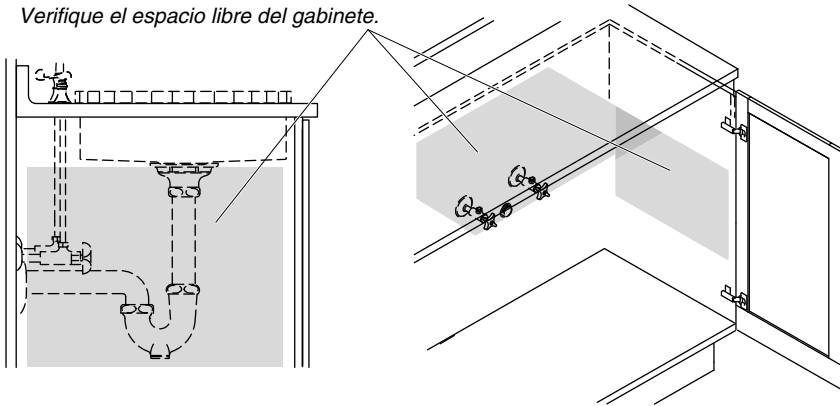

- 2** Cut along the self-rimming line. The front edge of the sink should be a minimum of 1/2" (1.3 cm) from the front edge of the counter.
Découper le long de la ligne de rebord intégré. Le rebord avant de l'évier devrait être à un minimum de 1/2" (1,3 cm) du rebord avant du comptoir.
Corte a lo largo de la línea para borde terminado. El filo frontal del fregadero debe de estar a 1/2" (1,3 cm) mínimo del filo frontal de la cubierta.

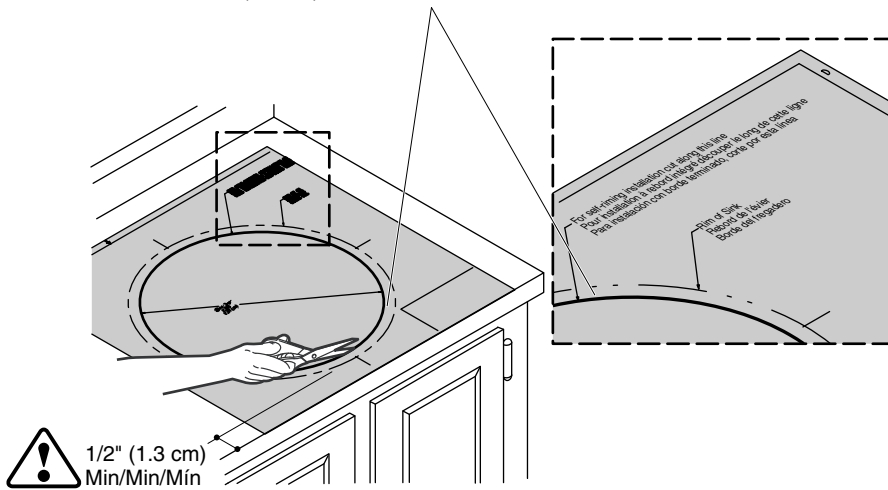

Installation/Installation/Instalación

- 3** Trace the cut-out.
Tracer la découpe.
Trace la abertura.

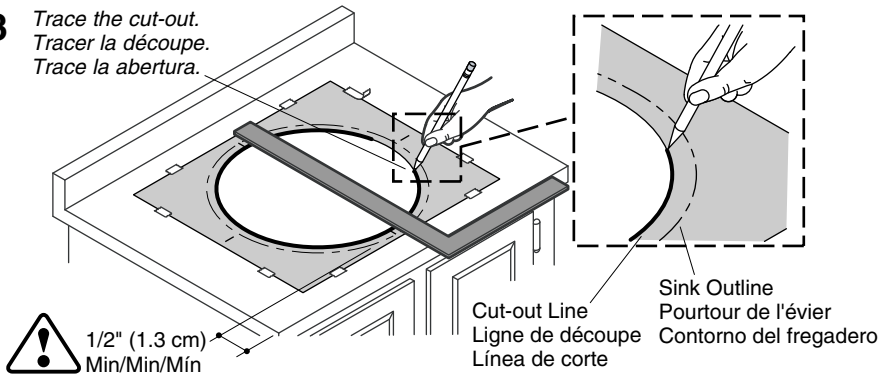

- 4** Drill pilot hole and cut the countertop opening.
Percer un trou-pilote et découper l'ouverture du comptoir.
Taladre el orificio guía y corte la abertura en la cubierta.

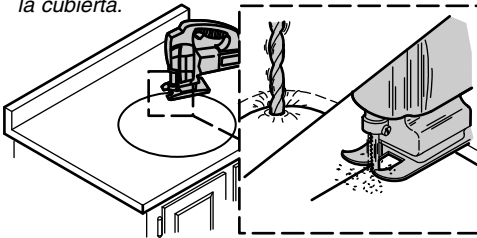

Choose the correct cutting tool for the countertop material!

Choisir le bon outil de découpe du matériau du comptoir!

¡Seleccione la herramienta de corte correcta para el material de la cubierta!

- 5** Verify fit. Adjust cutout if needed.
Vérifier l'ajustement. Régler la découpe si nécessaire.
Verifique que quede bien. Ajuste la abertura si es necesario.

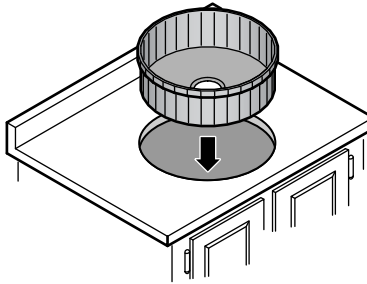

- 6**
- Install the faucet and the strainer.
Installer le robinet et la crépine.
Instale la grifería y la coladera.

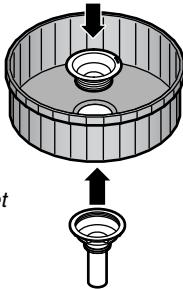

- 7** Apply sealant generously around the rim.
Appliquer généreusement de l'étanchéité autour du rebord.
Aplique una generosa cantidad de sellador alrededor del borde.

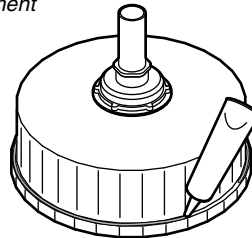

Installation/Installation/Instalación

- 8** Insert the sink.
Insérer l'évier.
Inserte el fregadero.

Position logo here.
Positionner le logo ici.
Coloque aquí el logo.

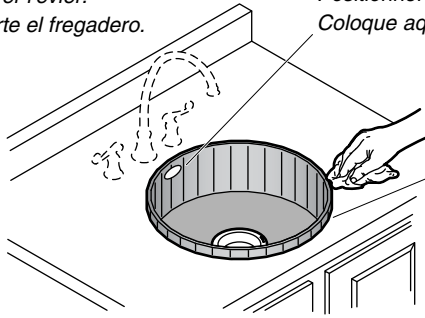

Wipe away the excess sealant
and allow to dry.

Essuyer l'excès d'étanchéité et
laisser sécher.

Limpie el exceso de sellador y
deje secar.

- 9** Make the drain connections.
Faire les connexions de drain.
Haga las conexiones del desagüe.

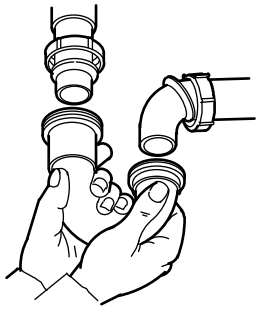

- 10** Connect the supplies.
Connecter les alimentations.
Conecte los suministros.

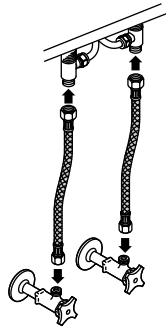

11

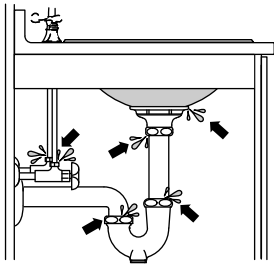

Run water into the sink and
check for leaks.

Laisser couler l'eau dans l'évier
et vérifier s'il y a des fuites.

Haga circular agua al fregadero
y verifique que no haya fugas.

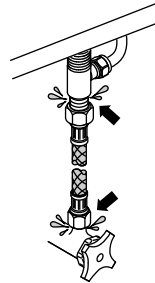

Care and Cleaning

For best results, keep the following in mind when caring for your KOHLER product:

- Always test your cleaning solution on an inconspicuous area before applying to the entire surface. Cleaners containing chloride are not recommended.
- Wipe surfaces clean and rinse completely with water immediately after applying cleaner. Rinse and dry any overspray that lands on nearby surfaces.
- Do not allow cleaners to soak on surfaces.
- Use a soft, dampened sponge or cloth. Never use an abrasive material such as a brush or scouring pad to clean surfaces.
- Be careful not to leave staining materials in contact with the surface for extended periods of time.
- The ideal cleaning technique is to rinse thoroughly and blot dry any water from the surface after each use.

For detailed cleaning information and products to consider, visit www.kohler.com/clean. To order Care & Cleaning information, call 1-800-456-4537.

Entretien et nettoyage

Pour obtenir les meilleurs résultats possibles, prendre ce qui suit en considération lors de l'entretien de votre produit KOHLER:

- Toujours tester la solution de nettoyage sur une surface non visible avant de l'appliquer sur l'ensemble de la surface. Les nettoyeurs qui contiennent du chlorure ne sont pas recommandés.
- Essuyer les surfaces et rincer complètement avec de l'eau immédiatement après l'application du nettoyant. Rincer et sécher tout éclaboussement sur les surfaces avoisinantes.
- Ne pas laisser les nettoyeurs tremper sur les surfaces.
- Utiliser une éponge ou un chiffon doux et humide. Ne jamais utiliser de matériau abrasif tel qu'une brosse ou une éponge à récurer pour nettoyer les surfaces.
- Faire attention de ne pas laisser de matériaux qui tachent en contact avec la surface pendant de longues périodes.
- La technique idéale de nettoyage est de bien rincer et de sécher toute eau de la surface après chaque usage.

Pour obtenir des informations détaillées sur le nettoyage et les produits à considérer, consulter le site www.kohler.com/clean. Pour commander des informations sur l'entretien & le nettoyage, appeler le 1-800-456-4537.

Cuidado y limpieza

Para obtener los mejores resultados, tenga presente lo siguiente al limpiar su producto KOHLER:

- Siempre pruebe la solución de limpieza en un área oculta antes de aplicarla a toda la superficie. No se recomienda utilizar limpiadores que contengan cloruro.
- Limpie con un trapo las superficies y enjuague completa e inmediatamente con agua después de aplicar el limpiador. Enjuague y seque las superficies cercanas que se hayan rociado.
- No deje los limpiadores por tiempo prolongado en las superficies.
- Utilice una esponja o trapo suave y húmedo. Para limpiar las superficies, nunca utilice materiales abrasivos como cepillos o estropajos de taller.
- Tenga cuidado de no dejar sustancias que manchen, en contacto con la superficie por periodos prolongados.
- La técnica de limpieza ideal es enjuagar completamente y secar dando toques suaves el agua de la superficie después de cada uso.