

User manual

Digital steam cleaner

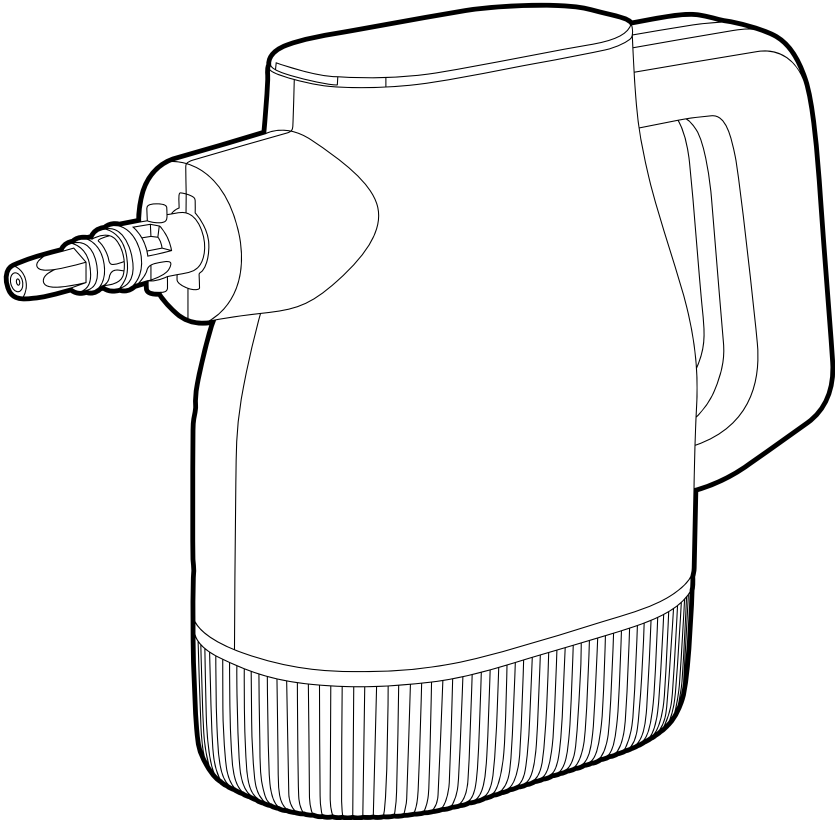

To register for your extended guarantee, scan the QR code or visit guarantee.usgic.com/beldray and register your product within 30 days of purchase. For any further queries, visit www.beldray.com.

beldray[®]
Est.1872

EN | Please retain instructions for future reference.

SAFETY INSTRUCTIONS

- When using electrical appliances, basic safety precautions should always be followed.
- Check that the voltage indicated on the rating plate corresponds with that of the local network before connecting the appliance to the mains power supply.
- This appliance can be used by children aged from 8 years and above and persons with reduced physical, sensory or mental capabilities and knowledge, if they have been supervised/instructed and understand the hazards involved.



- Children shall not play with the appliance.
- Children should not perform cleaning or user maintenance, unless they are older than 8 and supervised.
- This appliance is not a toy.
- If the power supply cord, plug or any part of the appliance is malfunctioning or if it has been dropped or damaged, cease using the product immediately to avoid potential injury.
- This appliance contains no user serviceable parts, only a qualified electrician should carry out repairs. Improper repairs may place the user at risk of harm.
- Keep the appliance and its power supply cord out of the reach of children.
- Keep the appliance out of the reach of children when it is switched on or cooling down.
- Do not immerse the appliance in water or any other liquid.
- Do not leave the appliance unattended whilst connected to the mains power supply.
- Do not remove the appliance from the mains power supply by pulling the cord; switch it off and remove the plug by hand.
- Do not pull or carry the appliance by its power supply cord.
- Do not use the appliance for anything other than its intended use.
- Do not use any parts/accessories or adaptors other than those supplied with this appliance.
- Do not use this appliance outdoors.
- Do not use the appliance on leather, wax polished furniture or floors, vinyl or laminate floors, synthetic fabrics, velvet or other delicate, steam-sensitive materials.

FR | Please retain instructions for future reference.

- Si le cordon d'alimentation, la prise ou toute autre partie de l'appareil ne fonctionne pas correctement, ou si l'appareil est tombé ou endommagé, cessez immédiatement d'utiliser le produit pour éviter tout risque de blessure.
- Cet appareil ne contient aucune pièce réparable par l'utilisateur. Seul un électricien qualifié est autorisé à effectuer des réparations. Des réparations hasardeuses peuvent mettre l'utilisateur en danger.

- Tenez l'appareil et son cordon d'alimentation hors de portée des enfants.
- Tenez l'appareil hors de portée des enfants lorsqu'il est allumé ou qu'il refroidit.
- N'immergez pas l'appareil dans l'eau ni dans tout autre liquide.
- Ne laissez pas l'appareil sans surveillance lorsqu'il est branché sur le secteur.
- Ne débranchez pas l'appareil de l'alimentation secteur en tirant sur le cordon d'alimentation. Éteignez-le et débranchez-le à la main.
- Ne tirez pas et ne transportez pas l'appareil par son cordon d'alimentation.
- N'utilisez pas l'appareil à d'autres fins que celles pour lesquelles il a été conçu.
- N'utilisez pas de pièces, d'accessoires ou d'adaptateurs autres que ceux fournis avec cet appareil.
- N'utilisez pas cet appareil à l'extérieur.
- N'utilisez pas l'appareil sur du cuir, des meubles ou des sols cirés, des sols en vinyle ou stratifiés, des tissus synthétiques, du velours ou d'autres matériaux délicats sensibles à la vapeur.
- N'utilisez pas l'appareil sur des sols durs non scellés ou sur des surfaces traitées à la cire, car elles peuvent perdre leur brillance sous l'action de la chaleur et de la vapeur. Il est toujours recommandé de tester une zone isolée de la surface à nettoyer avant de continuer.
- Ne touchez aucune partie de l'appareil qui pourrait devenir chaude pendant son utilisation, car vous pourriez vous blesser.
- Ne dirigez pas directement la vapeur vers des personnes, des animaux, ou des équipements contenant des composants électriques, tels que l'intérieur d'un four.
- L'utilisation d'une rallonge avec l'appareil est déconseillée.
- N'utilisez pas de minuteur externe ni de système de commande à distance avec cet appareil.
- Cet appareil est destiné à un usage domestique uniquement. Il ne doit pas être utilisé à des fins commerciales.

- Do not use the appliance on any unsealed hard floor surfaces or surfaces that have been treated with wax, as the sheen may be removed by the heat and steam action. It is always recommended to test an isolated area of the surface to be cleaned before proceeding.
- Do not touch any sections of the appliance that may become hot during use, as this could cause injury.
- Do not direct steam at people or animals or towards equipment containing electrical components, such as the interior of ovens.
- Use of an extension cord with the appliance is not recommended.
- This appliance should not be operated by means of an external timer or separate remote control system.
- This appliance is intended for domestic use only. It should not be used for commercial purposes.

	CAUTION: The appliance emits very hot steam; always exercise extreme caution during use.
	WARNING: Danger of scalding.

FR | Veuillez conserver ces instructions pour référence ultérieure.

CONSIGNES DE SÉCURITÉ

- Lors de l'utilisation d'appareils électriques, les consignes élémentaires de sécurité doivent toujours être respectées.
- Vérifiez que la tension indiquée sur la plaque signalétique correspond à celle du réseau local avant de brancher l'appareil sur l'alimentation secteur.
- Cet appareil peut être utilisé par des enfants à partir de 8 ans et toute personne aux capacités physiques, sensorielles ou mentales réduites, à la seule condition qu'ils soient surveillés ou informés de l'utilisation appropriée de l'appareil et soient conscients des risques inhérents à son utilisation.
- Les enfants ne doivent pas jouer avec l'appareil.
- Les enfants ne doivent procéder ni au nettoyage ni à la maintenance à effectuer par l'utilisateur sauf s'ils ont plus de 8 ans et s'ils sont sous surveillance.
- Cet appareil n'est pas un jouet.

NL | Please retain instructions for future reference.

ATTENTION : l'appareil émet de la vapeur très chaude. Faites toujours preuve de prudence lors de son utilisation.

	AVERTISSEMENT : risque de brûlures.
---	---

NL | Bewaar de instructies voor toekomstig gebruik.

VEILIGHEIDSINSTRUCTIES

- Bij het gebruik van elektrische apparaten moeten altijd de standaard veiligheidsmaatregelen worden opgevolgd.
- Controleer of het voltage dat is aangegeven op het typeplaatje overeenkomt met dat van het lokale netwerk voordat u de stekker in het stopcontact steekt.
- Kinderen vanaf 8 jaar en mensen met verminderde lichamelijke, zintuiglijke of geestelijke vermogens of met een gebrek aan kennis mogen dit apparaat onder toezicht gebruiken of nadat ze instructie hebben ontvangen en als ze de gevaren van het gebruik begrijpen.
- Kinderen mogen niet met het apparaat spelen.
- Kinderen mogen dit apparaat alleen schoonmaken of onderhouden als ze ouder zijn dan 8 jaar en er toezicht wordt gehouden.
- Dit apparaat is geen speelgoed.
- Als het netsnoer, de stekker of een onderdeel van het apparaat defect is, of als het apparaat gevallen of beschadigd is, stop dan onmiddellijk met het gebruik van het product om mogelijk letsel te voorkomen.
- Dit apparaat bevat geen onderdelen die door de gebruiker kunnen worden onderhouden. Alleen een gekwalificeerde electricien mag reparaties uitvoeren. Bij onjuiste reparaties kan de gebruiker letsel oplopen.
- Houd het apparaat en het netsnoer buiten het bereik van kinderen.
- Houd het apparaat buiten het bereik van kinderen als het is ingeschakeld of aan het afkoelen is.
- Dompel het apparaat niet onder in water of een andere vloeistof.
- Laat het apparaat niet onbeheerd achter terwijl het is aangesloten op het stopcontact.
- Haal de stekker niet uit het stopcontact door aan het snoer te trekken. Schakel het apparaat uit en trek de stekker handmatig uit het stopcontact.

EN | **Disposal of Waste Batteries and Electrical and Electronic Equipment**

This product is labelled with this crossed out wheel bin symbol in accordance with European Directive 2012/19/EC to indicate that it must not be disposed of with your other household waste. Due to the presence of hazardous substances, mixtures or components, electrical and electronic devices that are not subject to selective sorting are potentially dangerous to the environment and human health. Please check your local city office or waste disposal service for the return and recycling of this product.

FR | **Mise au rebut des piles/batteries usagées et des équipements électriques et électroniques**

Ce produit est étiqueté avec ce symbole de poubelle barrée conformément à la directive européenne 2012/19/EC pour indiquer qu'il ne doit pas être éliminé avec vos autres déchets ménagers. En raison de la présence de substances, de mélanges ou de composants dangereux, les appareils électriques et électroniques qui ne sont pas soumis à un tri sélectif sont potentiellement dangereux pour l'environnement et la santé humaine. Veuillez consulter votre bureau municipal local ou votre service d'élimination des déchets pour plus de détails sur le retour et le recyclage de ce produit.

NL | **Weggooiën van afgedankte batterijen en elektrische en elektronische apparatuur**

Dit product is gemarkeerd met dit symbool van een doorgekruiste vuilnisbak in overeenstemming met de Europese Richtlijn 2012/19/EC om aan te geven dat het niet weggegooid mag worden met uw andere huishoudelijke afval. Door de aanwezigheid van gevaarlijke stoffen, mengsels en componenten, elektrische en elektronische apparaten die niet selectief worden gesorteerd, kunnen gevaarlijk zijn voor het milieu en de menselijke gezondheid. Raadpleeg uw gemeente of de afvalverwijderingsdienst voor het inleveren en recyclen van dit product.

DE | **Entsorgung von Altbatterien und Elektro- und Elektronikgeräten**

Das nebenstehende Symbol einer durchgestrichenen Mülltonne auf Rädern zeigt an, dass dieses Gerät der Richtlinie 2012/19/EC unterliegt. Diese Richtlinie besagt, dass Sie dieses Gerät am Ende seiner Nutzungszeit nicht mit dem normalen Haushaltsmüll entsorgen dürfen, sondern in speziell eingerichteten Sammelstellen, Wertstoffhöfen oder Entsorgungsbetrieben abgeben müssen. Aufgrund des Vorhandenseins von gefährlichen Stoffen, Gemischen oder Komponenten können elektrische und elektronische Geräte, die nicht selektiv sortiert werden, eine Gefahr für die Umwelt und die menschliche Gesundheit darstellen. Diese Entsorgung ist für Sie kostenfrei. Schonen Sie die Umwelt und entsorgen Sie fachgerecht.

Beim Kauf eines Neugerätes haben Sie das Recht, das entsprechende Altgerät an Ihren Händler zurückzugeben. Händler von Elektro- und Elektronikgeräten mit einer Verkaufsfäche von mindestens 400 qm sowie Lebensmittelhändler mit einer Verkaufsfäche von mindestens 800 qm, die regelmäßig Elektro- und Elektronikgeräte verkaufen, sind außerdem verpflichtet, Altgeräte unentgeltlich zurückzunehmen, auch ohne dass ein Neugerät gekauft wird, wenn die Altgeräte in keiner Abmessung größer sind als 25 cm. Client Name bietet Ihnen Rücknahmemöglichkeiten direkt in den Filialen und Märkten an. Informieren Sie sich auch bei Ihrem Händler über die Rücknahmemöglichkeiten vor Ort.

Sobrem Ihr Altgerät personenbezogene Daten enthält, sind Sie selbst für deren Löschung verantwortlich, bevor Sie es zurückgeben. Sofern dies ohne Zerstörung des Altgerätes möglich ist, entnehmen Sie die alten Batterien oder Akkus sowie Lampen bevor Sie das Altgerät zur Entsorgung zurückgeben und führen Sie sie einer separaten Sammlung zu. Bei fest eingebauten Akkus ist bei der Entsorgung darauf hinzuweisen, dass das Gerät einen Akku enthält. Weitere Möglichkeiten zur Entsorgung des ausgedienten Produkts erfahren Sie bei Ihrer Gemeinde- oder Stadtverwaltung.

ES | **Eliminación de residuos de baterías y de equipos eléctricos y electrónicos**

Este producto está etiquetado con el símbolo de un cubo de basura tachado de acuerdo con la Directiva Europea 2012/19/EC para indicar que no puede desecharse junto con los demás residuos domésticos. Debido a su contenido en sustancias, mezclas o componentes peligrosos, los aparatos eléctricos y electrónicos que no se clasifican de forma selectiva para su reciclado son potencialmente peligrosos para el medio ambiente y la salud humana. Consulte a su Ayuntamiento o a su servicio de recogida de residuos local para la devolución y el reciclaje del producto.

PT | **Eliminação de resíduos de equipamentos elétricos e eletrónicos e pilhas/baterias**

Este produto é rotulado com este símbolo do contentor do lixo barrado, em conformidade com a Diretiva Europeia 2012/19/EC, para indicar que não deve ser eliminado juntamente com os seus restantes resíduos domésticos. Devido à presença de substâncias, misturas ou componentes nocivos, os dispositivos elétricos e eletrónicos que não estão sujeitos a triagem seletiva são potencialmente perigosos para o ambiente e para a saúde humana. Consulte o seu departamento municipal ou serviço de eliminação de resíduos locais para realizar a devolução e a reciclagem deste produto.

IT | **Smaltimento delle batterie e delle apparecchiature elettriche ed elettroniche**

Il simbolo del cassonetto barrato riprodotto sull'apparecchiatura indica che questo prodotto non deve essere smaltito con i normali rifiuti domestici. I dispositivi elettronici ed elettrici non inclusi in un processo di riciclo sono potenzialmente pericolosi per l'ambiente e la salute umana a causa della presenza di sostanze pericolose. Si prega di smaltire l'apparecchiatura in modo responsabile presso centri idonei di raccolta differenziata o di consegnarla al rivenditore seguendo una delle seguenti modalità:

- nel caso di apparecchiature di piccolissime dimensioni (dimensioni esterne inferiori a 25 cm), consegna gratuita senza obbligo di acquisto nei negozi con superficie di vendita di apparecchiature elettriche ed elettroniche superiore ai 400 mq (modalità "uno contro zero"). Per i negozi con superficie inferiore tale modalità è facoltativa,
- nel caso di apparecchiature di dimensioni esterne superiori a 25 cm, consegna gratuita al rivenditore all'atto dell'acquisto di un prodotto equivalente (modalità "uno contro uno").

PL | **Utylizacja zużytych akumulatorów oraz urządzeń elektrycznych i elektronicznych**

Ten produkt jest oznaczony symbolem przekreślonego pojemnika na śmieci zgodnie z dyrektywą europejską 2012/19/EC, co oznacza, że nie można go wyrzucić wraz z innymi odpadami domowymi. Ze względu na obecność niebezpiecznych substancji, mieszanin lub części składowych, urządzenia elektryczne i elektroniczne, które nie są selektywnie sortowane, stanowią potencjalne zagrożenie dla środowiska i zdrowia ludzi. Informacje na temat zwrotu i recyklingu tego produktu można uzyskać w lokalnym urządzie miasta lub w firmie zajmującej się utylizacją odpadów.

UK | Please retain instructions for future reference.

	
<p>Manufactured by: Ultimate Products UK Ltd., Victoria Street, Manchester Q19 0DD, UK. Ultimate Products Europe Ltd., 19 Baggot Street Lower, Dublin D02 X658, ROI.</p>	
<p>MADE IN CHINA.</p>	
<p>CD181124/MD000000/V1</p>	

DE | Please retain instructions for future reference.

- Draag het apparaat niet aan het netsnoer en trek ook niet aan het snoer.
- Gebruik het apparaat niet voor andere doeleinden dan waarvoor het is bedoeld.
- Gebruik geen andere onderdelen, accessoires of adapters dan die bij dit apparaat zijn meegeleverd.
- Gebruik dit apparaat niet buitenshuis.
- Gebruik het apparaat niet op leren meubels, met was gepolijste meubels of vloeren, vinyl- of laminaatvloeren, synthetische stoffen, fluweel of andere kwetsbare, stoomgevoelige materialen.
- Gebruik het apparaat niet op niet-afgedichte harde vloeroppervlakken of oppervlakken die met was zijn behandeld, aangezien de glans kan verdwijnen door de hitte- en stoomwerking. Het wordt altijd aanbevolen een geïsoleerd gebied van het te reinigen oppervlak te testen voordat u verdergaat.
- Raak geen delen van het apparaat aan die tijdens gebruik heet kunnen worden, aangezien dit verwondingen kan veroorzaken.
- Richt stoom nooit op mensen of dieren of op apparatuur die elektrische componenten bevat, zoals de binnenkant van ovens.
- Het gebruik van een verlengsnoer wordt afgeraden.
- Dit apparaat mag niet worden bediend met een externe timer of een afzonderlijk afstandsbedieningssysteem.
- Dit apparaat is uitsluitend bedoeld voor huishoudelijk gebruik. Het mag niet worden gebruikt voor commerciële doeleinden.

	LET OP: Het apparaat geeft zeer hete stoom af. Wees altijd uiterst voorzichtig tijdens het gebruik.
---	--

	WAARSCHUWING: Verbrandingsgevaar.
---	--

Important safety

Please read carefully

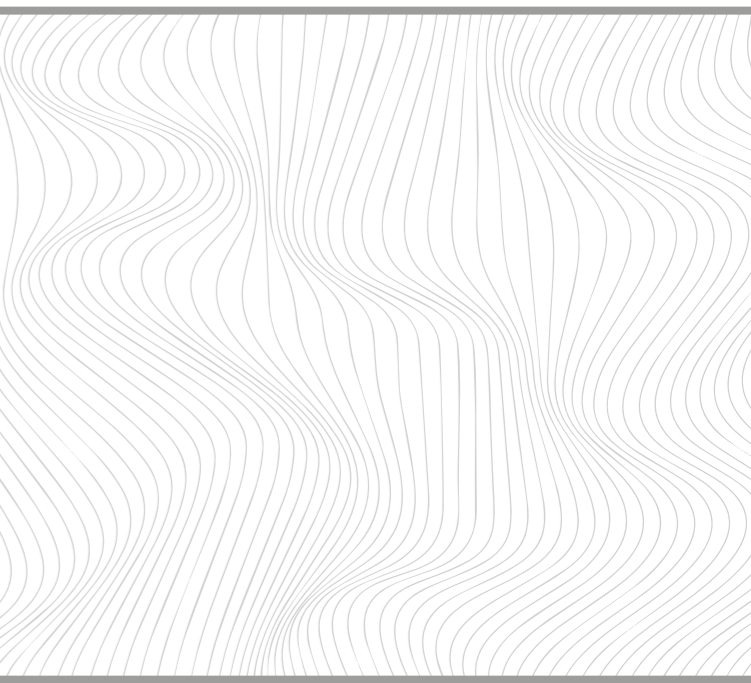

FR Informations de sécurité importantes Veuillez les lire attentivement	PT Informações de segurança importantes Leia atentamente
NL Belangrijk voor de veiligheid Lees zorgvuldig	IT Importanti istruzioni di sicurezza Leggere attentamente
DE Wichtige Sicherheitsinformationen Bitte sorgfältig lesen	PL Ważna informacja dotycząca bezpieczeństwa Przeczytaj uważnie
ES Seguridad importante Lea con atención	

EN | Please retain instructions for future reference.

DE | Bitte bewahren Sie die Anleitung zur späteren Verwendung auf.

SICHERHEITSHINWEISE

- Bei der Verwendung elektrischer Geräte sind stets die grundlegenden Sicherheitsvorkehrungen zu beachten.
- Überprüfen Sie, ob die auf dem Typenschild angegebene Spannung mit der des lokalen Netzwerks übereinstimmt, bevor Sie das Gerät an das Stromnetz anschließen.
- Dieses Gerät kann von Kindern ab 8 Jahren und Personen mit eingeschränkten physischen, sensorischen oder geistigen Fähigkeiten und Wissen verwendet werden, solange sie unter Aufsicht sind oder eine Anleitung erhalten haben und in der Lage sind, die Gefahrenquellen im vollen Umfang zu verstehen.
- Kinder dürfen nicht mit dem Gerät spielen.
- Kinder dürfen Reinigungs- oder Wartungsarbeiten nur durchführen, wenn sie mindestens 8 Jahre alt sind und beaufsichtigt werden.
- Dieses Gerät ist kein Spielzeug.
- Wenn das Netzkabel, der Stecker oder ein Teil des Geräts defekt sind oder dieses fallen gelassen oder beschädigt wurde, stellen Sie die Benutzung des Produkts umgehend ein, um potenzielle Verletzungen zu vermeiden.
- Dieses Gerät enthält keine Teile, die vom Benutzer gewartet werden können. Reparaturen dürfen nur von einem ausgebildeten Elektriker durchgeführt werden. Durch unsachgemäße Reparaturen kann der Benutzer Risiken ausgesetzt werden.
- Bewahren Sie das Gerät und sein Netzkabel außerhalb der Reichweite von Kindern auf.
- Das Gerät muss sich, wenn es eingeschaltet ist oder abkühlt, außerhalb der Reichweite von Kindern befinden.
- Tauchen Sie das Gerät nicht in Wasser oder andere Flüssigkeiten ein.
- Lassen Sie das Gerät nicht unbeaufsichtigt, während es an das Stromnetz angeschlossen ist.
- Ziehen Sie den Netzstecker des Geräts nicht aus der Steckdose, indem Sie am Kabel ziehen. Schalten Sie es aus und ziehen Sie den Stecker von Hand ab.
- Ziehen oder tragen Sie das Gerät nicht am Netzkabel.
- Verwenden Sie das Gerät nur für den vorgesehenen Zweck.

Description of parts

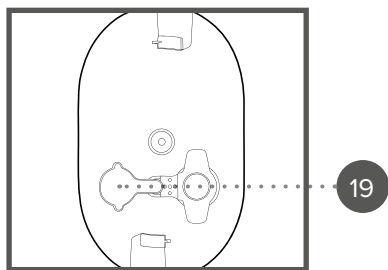
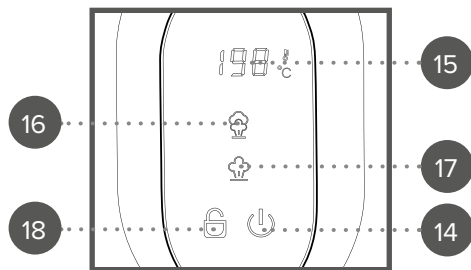
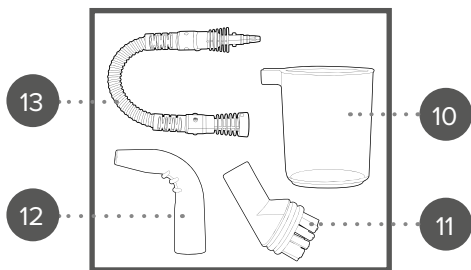
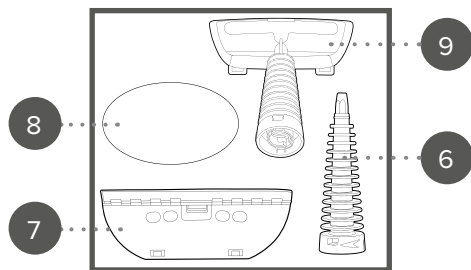
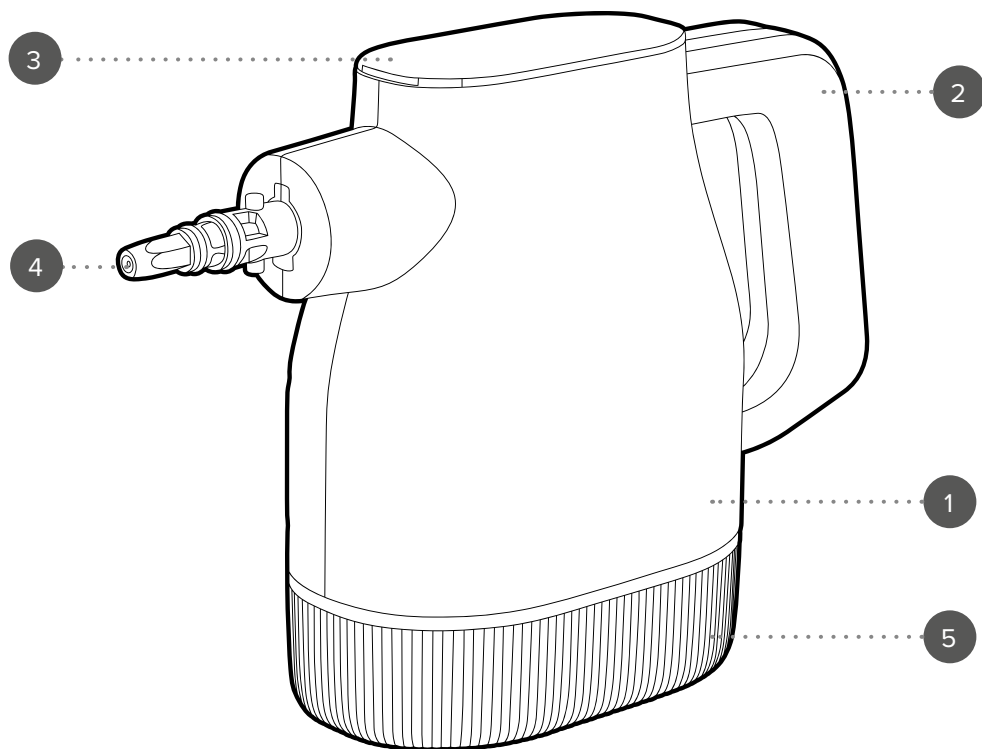

EN | Description of parts

1. Steam cleaner
2. Handle
3. Digital control panel
4. General nozzle
5. Water tank
6. Straight nozzle
7. Squeegee attachment
8. Cloth cover
9. Upholstery nozzle
10. Measuring cup
11. Round brush
12. Angled nozzle
13. Flexible hose
14. Power button
15. Temperature display
16. Max. steam button
17. Normal steam button
18. Safety lock button
19. Water tank cover

FR | Description des pièces

1. Nettoyeur vapeur
2. Poignée
3. Panneau de commande numérique
4. Buse universelle
5. Réservoir d'eau
6. Buse droite
7. Accessoire raclette
8. Housse en tissu
9. Buse pour tissus d'ameublement
10. Gobelet doseur
11. Brosse ronde
12. Buse coudée
13. Tuyau flexible
14. Bouton d'alimentation
15. Affichage de la température
16. Bouton vapeur maximale
17. Bouton vapeur normale
18. Bouton de verrouillage de sécurité
19. Couvercle du réservoir d'eau

NL | Beschrijving van onderdelen

1. Stoomreiniger
2. Handgreep
3. Digitaal bedieningspaneel
4. Algemeen mondstuk
5. Watertank
6. Rechthoekig mondstuk
7. Trekkeraccessoire
8. Overtrekdoek
9. Bekledingsmondstuk
10. Maatbeker
11. Ronde borstel
12. Gebogen mondstuk
13. Flexibele slang
14. Aan/uit-knop
15. Temperatuurweergave
16. Max. stoomknop
17. Normale stoomknop
18. Veiligheidsvergrendelingsknop
19. Deksel van het waterreservoir

DE | Beschreibung der Teile

1. Dampfreiniger
2. Griff
3. Digitales Bedienfeld
4. Universaldüse
5. Wassertank
6. Geradstrahldüse
7. Abzieheraufsatz
8. Tuchbezug
9. Polsterdüse
10. Messbecher
11. Rundbürste
12. Winkeldüse
13. Flexibler Schlauch
14. Ein-/Ausschalter
15. Temperaturanzeige
16. Taste Maximaldampf
17. Taste Normaldampf
18. Sicherheitsverriegelungstaste
19. Wassertankabdeckung

ES | Descripción de las partes

1. Limpiador a vapor
2. Asa
3. Panel de control digital
4. Boquilla universal
5. Depósito de agua
6. Boquilla recta
7. Accesorio limpiavidrios
8. Funda de tela
9. Boquilla para tapicerías
10. Vaso medidor
11. Cepillo redondo
12. Boquilla angular
13. Manguera flexible
14. Botón de encendido
15. Indicador de temperatura
16. Botón de vapor máximo
17. Botón de vapor normal
18. Botón de bloqueo de seguridad
19. Tapa del depósito de agua

PT | Descrição das peças

1. Limpa a vapor
2. Pega
3. Painel de controlo digital
4. Bocal universal
5. Depósito de água
6. Bocal reto
7. Acessório de rodo
8. Capa de tecido
9. Bocal para estofos
10. Copo medidor
11. Escova redonda
12. Bocal angular
13. Tubo flexível
14. Botão de ligar/desligar
15. Ecrã de temperatura
16. Botão de vapor máximo
17. Botão de vapor normal
18. Botão de bloqueio de segurança
19. Tampa do depósito de água

IT | Descrizione delle parti

1. Pulitore a vapore
2. Manico
3. Pannello di controllo digitale
4. Bocchetta universale
5. Serbatoio dell'acqua
6. Bocchetta dritta
7. Accessorio tergovetro
8. Copertura in tessuto
9. Bocchetta per imbottiti
10. Bicchiera dosatore
11. Spazzola rotonda
12. Bocchetta angolata
13. Tubo flessibile
14. Pulsante di accensione
15. Display della temperatura
16. Pulsante vapore massimo
17. Pulsante vapore normale
18. Pulsante di blocco di sicurezza
19. Coperchio del serbatoio dell'acqua

PL | Opis części

1. Parownica
2. Uchwyt
3. Cyfrowy panel sterowania
4. Uniwersalna dysza
5. Zbiornik na wodę
6. Prosta dysza
7. Końcówka ściągająca
8. Pokrowiec z tkaniny
9. Dysza do tapicerki
10. Miarka
11. Szczotka okrągła
12. Dysza kątowna
13. Elastyczny węz
14. Przycisk zasilania
15. Wyświetlacz temperatury
16. Przycisk maksymalnej pary
17. Przycisk pary standardowej
18. Przycisk blokady bezpieczeństwa
19. Pokrywa zbiornika na wodę

EN | Please retain instructions for future reference.

Dos and don'ts



Switch off the steam cleaner and disconnect it from the mains power supply before changing or fitting attachments.
Allow the steam cleaner to cool thoroughly before changing or fitting attachments.



Do not open the water tank whilst the steam cleaner is still turned on.
Do not use attachments if they are loose, damaged or broken.
Never use the steam cleaner on frosted or cold glass, as this may damage or crack the glass.

Care and maintenance

Before attempting any cleaning or maintenance, always unplug the steam cleaner from the mains power supply and allow it to cool sufficiently.

STEP 1: Remove the water tank by twisting in an anticlockwise direction, following the locking arrow symbols on the front of the steam cleaner.

STEP 2: Open the water tank cover, then drain any remaining water from the water tank.

STEP 3: Wipe the steam cleaner with a soft, damp cloth and allow to dry thoroughly.

STEP 4: Clean the accessories in warm, soapy water; rinse and dry thoroughly.

The steam cleaner and its accessories are not suitable for dishwasher use. Do not use harsh or abrasive cleaners or detergents. The cloth cover is machine washable on a low heat setting. Always use a mild detergent and lay flat to dry. Never use bleach or fabric softener when washing the cloth cover.

Instructions for use

Assembling the steam cleaner

Accessories can be installed directly onto the end of the general nozzle or flexible hose.

Attaching the straight nozzle, upholstery nozzle or flexible hose

STEP 1: Holding the steam cleaner by the handle, align the grooves and then push the desired accessory onto the general nozzle and twist in an anticlockwise direction to secure in place.

STEP 2: To remove the accessory, twist in a clockwise direction and pull it away from the steam cleaner.

Attaching the round brush or angled nozzle

The round brush or angled nozzle can be used on the end of the general nozzle, straight nozzle or flexible hose.

STEP 1: Push the round brush or angled nozzle into place over the end of the chosen attachment until it is firmly secured in place.

STEP 2: To remove the round brush or angled nozzle, firmly pull it away from the chosen attachment.



WARNING: Exercise caution when using the round brush, as it has very sharp bristles. Never hold the round brush by the bristles; always hold the main body.

Attaching the cloth cover

STEP 1: Gently pull the cloth cover over the upholstery nozzle, ensuring the elasticated edges are secured around the nozzle head.

STEP 2: Attach the upholstery nozzle to the steam cleaner following the instructions in the section entitled '**Attaching the straight nozzle, upholstery nozzle or flexible hose**'.

STEP 3: To remove the cloth cover, gently pull the elasticated edges away from the upholstery nozzle.

Attaching the squeegee

STEP 1: Loop the hooks on the squeegee attachment through the attachment slots on the front of the upholstery nozzle. Push into position until the clip on the squeegee attachment secures to the back of the upholstery nozzle head.

STEP 2: Attach the upholstery nozzle to the steam cleaner following the instructions in the section entitled '**Attaching the straight nozzle, upholstery nozzle or flexible hose**'.

STEP 3: To remove the squeegee attachment, twist in a clockwise direction and pull it away from the steam cleaner.

Filling the water tank

Check that the steam cleaner is turned off and unplugged from the mains power supply before attempting to fill the water tank.

STEP 1: Remove the water tank by twisting in an anticlockwise direction, following the locking arrow symbols on the front of the steam cleaner and then open the water tank cover.

STEP 2: Fill the measuring cup with cold water.

STEP 3: Carefully pour the contents of the measuring cup into the water tank, making sure that it does not overflow. If necessary, repeat until the water tank is full. Close the water tank cover.

STEP 4: To refit the water tank, align the indents on the base of the steam cleaner with the notches on top of the water tank and twist in a clockwise direction until it clicks into place.



NOTE: It is recommended to use distilled water to avoid limescale build up inside the steam cleaner.



WARNING: Ensure the water tank cover is secured into place before refitting the water tank. Do not add any fragrances, cleaning solutions, or other chemicals to the water tank, as this may cause damage to the steam cleaner.

Using the steam cleaner

STEP 1: Assemble the steam cleaner following the instructions in the section entitled '**Assembling the steam cleaner**'. Fill the water tank following the instructions in the section entitled '**Filling the water tank**'.

STEP 2: Place the steam cleaner onto a flat, stable surface close to the desired cleaning area, before plugging in and switching it on at the mains power supply.

STEP 3: The power button on the digital control panel will illuminate. Once this is pressed, the temperature display will indicate the temperature of the steam cleaner and this will increase up to 100 °C. Once it reaches 100 °C, the steam cleaner is ready to use.

STEP 4: To activate the steam functions, the safety lock must be deactivated. To unlock the steam cleaner, press and hold the safety lock button for approx. 2 seconds.

STEP 5: Choose the desired steam function by pressing the normal steam button or the max. steam button. Steam will then be released.

STEP 6: Direct the steam at the desired surface, holding approx. 30 cm away.

STEP 7: To switch off the steam cleaner, press .



NOTE: As the steam cleaner begins to produce steam, water may be released from the nozzle in small drips. This is normal.

Using the steam cleaner to refresh clothes

STEP 1: Install the upholstery nozzle and cloth cover following the instructions in the section entitled '**Assembling the steam cleaner**' and '**Attaching the cloth cover**'.

STEP 2: Hang the clothes to be steamed.

STEP 3: Switch on the steam cleaner following the instructions in the section entitled '**Using the steam cleaner**'.

STEP 4: Move the cloth cover head over the garment to gently steam the fabric.



NOTE: Always follow the instructions on the garment care label. It is recommended to test a discreet area prior to cleaning to ensure no damage is caused from the high-temperature steam.

Using the steam cleaner to clean windows and glass

STEP 1: Install the squeegee attachment following the instructions in the section entitled '**Attaching the squeegee**'.

STEP 2: Switch on the steam cleaner following the instructions in the section entitled '**Using the steam cleaner**'.

STEP 3: Move the squeegee over the area to be cleaned.



NOTE: When cleaning windows, it is advised to use the steam function in short bursts. Hold the squeegee approx. 30 cm away from any glass for the first 30 seconds of use; this will preheat it.

Function and accessory usage

Required use	Accessory
Cleaning or steam ironing garments.	Upholstery nozzle and cloth cover.
Hobs and BBQ equipment.	Round brush.
Sofas, cushions or other heavy materials.	Upholstery nozzle and cloth cover.
Tiles and sealed grout.	Straight nozzle or round brush.
Shower screens, mirrors and glass.	Squeegee attachment.
Bathtubs, sinks, toilets and other bathroom accessories.	Straight nozzle, angled nozzle or round brush.
Car upholstery.	Upholstery nozzle and cloth cover.
Outer surface of car alloys.	Angled nozzle or round brush.
Toys, tables and work surfaces.	Straight nozzle, angled nozzle or round brush.
Awkward, hard-to-reach areas.	Flexible hose.

Troubleshooting

Problem	Possible cause	Solution
There is reduced or no steam, or the steam cleaner is making an abnormal noise.	The water tank is empty.	Fill the water tank following the instructions in the section entitled ' Filling the water tank '.
	The attachment or accessory is blocked.	Clean the attachment or accessory.
The steam cleaner does not turn on.	There is no power to the steam cleaner.	Make sure that the steam cleaner is plugged into the mains power supply.
The steam function levels cannot be selected.	The safety lock is activated.	Press and hold the safety lock for approx. 2 seconds until the safety lock deactivates.
The digital touch screen is showing an 'E3' error code.	The water tank is empty.	Fill the water tank following the instructions in the section entitled ' Filling the water tank '.

Storage

Before storing the steam cleaner in a cool, dry place, check that the water tank is empty and that it has cooled and dried fully. Do not wrap the power cord around the steam cleaner, as this could cause damage.

Specifications

Product code: BEL02180/BEL02191
Input: 220–240 V ~ 50–60 Hz
Output: 1350 W

Power consumption (off mode): 0 W
Off mode: After 5 minutes of inactivity

FR | Veuillez conserver ces instructions pour référence future.

À faire et à ne pas faire



Éteignez le nettoyeur vapeur et débranchez-le de la prise secteur avant de changer ou d'installer un accessoire. Laissez le nettoyeur vapeur refroidir complètement avant de changer ou d'installer un accessoire.



N'ouvrez pas le réservoir d'eau lorsque le nettoyeur vapeur est encore allumé.
N'utilisez pas les accessoires s'ils sont desserrés, endommagés ou cassés.
Ne jamais utiliser le nettoyeur vapeur sur du verre givré ou froid, car cela pourrait endommager ou fissurer le verre.

Entretien et maintenance

Avant toute opération de nettoyage ou d'entretien, débranchez toujours le nettoyeur vapeur de la prise secteur et laissez-le refroidir suffisamment.

ÉTAPE 1 : Retirez le réservoir d'eau en le dévissant dans le sens antihoraire, en suivant les flèches de verrouillage situées à l'avant du nettoyeur vapeur.

ÉTAPE 2 : Ouvrez le couvercle du réservoir d'eau, puis videz l'eau restante du réservoir.

ÉTAPE 3 : Nettoyez le nettoyeur vapeur avec un chiffon doux et humide, puis laissez-le sécher complètement.

ÉTAPE 4 : Nettoyez les accessoires à l'eau tiède savonneuse ; rincez-les et séchez-les soigneusement.

Le nettoyeur vapeur et ses accessoires ne conviennent pas au lavage en lave-vaisselle. N'utilisez pas de nettoyants agressifs ou abrasifs, ni de détergents. La housse en tissu est lavable en machine à basse température. Utilisez toujours une lessive douce et laissez sécher à plat. N'utilisez jamais d'eau de Javel ni d'adoucissant lors du lavage de la housse en tissu.

Instructions d'utilisation

Assemblage du nettoyeur vapeur

Les accessoires peuvent être installés directement à l'extrémité de la buse universelle ou du tuyau flexible.

Fixation de la buse droite, de la buse pour tissus d'ameublement ou du tuyau flexible

ÉTAPE 1 : En tenant le nettoyeur vapeur par la poignée, alignez les rainures puis enfoncez l'accessoire souhaité sur la buse universelle et tournez dans le sens antihoraire pour le fixer solidement.

ÉTAPE 2 : Pour retirer l'accessoire, tournez-le dans le sens horaire puis tirez-le pour le détacher du nettoyeur vapeur.

Fixation de la brosse ronde ou de la buse coudée

La brosse ronde ou la buse coudée peuvent être utilisées à l'extrémité de la buse universelle, de la buse droite ou du tuyau flexible.

ÉTAPE 1 : Insérez la brosse ronde ou la buse coudée à l'extrémité de l'accessoire choisi jusqu'à ce qu'elle soit bien fixée en place.

ÉTAPE 2 : Pour retirer la brosse ronde ou la buse coudée, tirez fermement dessus pour la détacher de l'accessoire choisi.



AVERTISSEMENT : Faites preuve de prudence lors de l'utilisation de la brosse ronde, car ses poils sont très coupants. Ne tenez jamais la brosse ronde par les poils. Tenez toujours la brosse par le corps.

Mise en place de la housse en tissu

ÉTAPE 1 : Tirez délicatement la housse en tissu sur la buse pour tissus d'ameublement, en veillant à ce que les bords élastiqués soient bien maintenus autour de la tête de la buse.

ÉTAPE 2 : Fixez la buse pour tissus d'ameublement sur le nettoyeur vapeur en suivant les instructions de la section intitulée « **Fixation de la buse droite, de la buse pour tissus d'ameublement ou du tuyau flexible** ».

ÉTAPE 3 : Pour retirer la housse en tissu, tirez délicatement les bords élastiqués pour les dégager de la buse pour tissus d'ameublement.

Fixation de la raclette

ÉTAPE 1 : Passez les crochets de l'accessoire raclette dans les fentes prévues à l'avant de la buse pour tissus d'ameublement. Enfoncez l'ensemble jusqu'à ce que le clip de l'accessoire raclette s'enclenche à l'arrière de la tête de la buse pour tissus d'ameublement.

ÉTAPE 2 : Fixez la buse pour tissus d'ameublement sur le nettoyeur vapeur en suivant les instructions de la section intitulée « **Fixation de la buse droite, de la buse pour tissus d'ameublement ou du tuyau flexible** ».

ÉTAPE 3 : Pour retirer l'accessoire raclette, tournez-le dans le sens horaire puis tirez-le pour le retirer du nettoyeur vapeur.

Remplissage du réservoir d'eau

Assurez-vous que le nettoyeur vapeur est éteint et débranché de la prise secteur avant de remplir le réservoir d'eau.

ÉTAPE 1 : Retirez le réservoir d'eau en le dévissant dans le sens antihoraire, en suivant les flèches de verrouillage situées à l'avant du nettoyeur vapeur, puis ouvrez le couvercle du réservoir d'eau.

ÉTAPE 2 : Remplissez le gobelet doseur avec de l'eau froide.

ÉTAPE 3 : Versez délicatement le contenu du gobelet doseur dans le réservoir d'eau, en veillant à ne pas dépasser la capacité maximale. Si besoin, répétez l'opération jusqu'à ce que le réservoir soit plein. Fermez le couvercle du réservoir d'eau.

ÉTAPE 4 : Pour remettre le réservoir d'eau en place, alignez les ergots situés à la base du nettoyeur vapeur avec les encoches sur le dessus du réservoir, puis tournez dans le sens horaire jusqu'à entendre un « clic » indiquant qu'il est bien enclenché.



REMARQUE : Il est conseillé d'utiliser de l'eau distillée afin d'éviter l'accumulation de calcaire à l'intérieur du nettoyeur vapeur.



AVERTISSEMENT : Assurez-vous que le couvercle du réservoir d'eau est correctement fixé avant de replacer le réservoir. N'ajoutez aucun parfum, produit nettoyant ou autre substance chimique dans le réservoir d'eau, car cela pourrait endommager le nettoyeur vapeur.

Utilisation du nettoyeur vapeur

ÉTAPE 1 : Montez le nettoyeur vapeur en suivant les instructions de la section intitulée « **Assemblage du nettoyeur vapeur** ». Remplissez le réservoir d'eau en vous référant à la section « **Remplissage du réservoir d'eau** ».

ÉTAPE 2 : Placez le nettoyeur vapeur sur une surface plane et stable, à proximité de la zone à nettoyer, avant de le brancher et de l'allumer sur le secteur.

ÉTAPE 3 : Le bouton d'alimentation du panneau de commande numérique s'allume. Une fois que vous l'avez pressé, l'affichage de la température indique la température du nettoyeur vapeur, qui va grimper jusqu'à 100 °C. Dès que 100 °C est atteint, le nettoyeur vapeur est prêt à être utilisé.

ÉTAPE 4 : Pour activer les fonctions vapeur, le verrouillage de sécurité doit être désactivé. Pour déverrouiller le nettoyeur vapeur, appuyez sur le bouton de verrouillage de sécurité et maintenez-le enfoncé pendant environ 2 secondes.

ÉTAPE 5 : Sélectionnez la fonction vapeur souhaitée en appuyant sur le bouton vapeur normale ou sur le bouton vapeur maximale. La vapeur sera alors diffusée.

ÉTAPE 6 : Orientez le jet de vapeur vers la surface à nettoyer en maintenant une distance d'environ 30 cm.

ÉTAPE 7 : Pour éteindre le nettoyeur vapeur, appuyez sur « **U** ».



REMARQUE : Lorsque le nettoyeur vapeur commence à produire de la vapeur, il est possible que de petites gouttes d'eau s'échappent de la buse. Ceci est tout à fait normal.

Utilisation du nettoyeur vapeur pour rafraîchir les vêtements

ÉTAPE 1 : Installez la buse pour tissus d'ameublement et la housse en tissu en suivant les instructions des sections intitulées « **Assemblage du nettoyeur vapeur** » et « **Mise en place de la housse en tissu** ».

ÉTAPE 2 : Suspendez les vêtements à défroisser.

ÉTAPE 3 : Mettez le nettoyeur vapeur en marche en suivant les instructions de la section intitulée « **Utilisation du nettoyeur vapeur** ».

ÉTAPE 4 : Faites glisser la tête équipée de la housse en tissu sur le vêtement pour défroisser délicatement le tissu à la vapeur.



REMARQUE : Respectez toujours les instructions figurant sur l'étiquette d'entretien du vêtement. Il est conseillé d'effectuer un essai préalable sur une zone peu visible avant le nettoyage, afin de s'assurer que la vapeur à haute température n'endommage pas le tissu.

Utilisation du nettoyeur vapeur pour nettoyer les vitres et le verre

ÉTAPE 1 : Installez l'accessoire raclette en suivant les instructions de la section intitulée « **Fixation de la raclette** ».

ÉTAPE 2 : Allumez le nettoyeur vapeur en suivant les instructions de la section intitulée « **Utilisation du nettoyeur vapeur** ».

ÉTAPE 3 : Passez la raclette sur la zone à nettoyer.



REMARQUE : Lors du nettoyage des vitres, il est conseillé d'utiliser la fonction vapeur par pressions courtes. Tenez la raclette à environ 30 cm du verre pendant les 30 premières secondes d'utilisation afin de la préchauffer.

Utilisation des fonctions et des accessoires

Usage obligatoire	Accessoire
Nettoyage ou défroissage à la vapeur des vêtements.	Buse pour tissus d'ameublement et housse en tissu.
Plaques de cuisson et équipements pour barbecue.	Brosse ronde.
Canapés, coussins ou autres matériaux épais.	Buse pour tissus d'ameublement et housse en tissu.
Carrelage et joints étanches.	Buse droite ou brosse ronde.
Parois de douche, miroirs et surfaces vitrées.	Accessoire raclette.
Baignoires, lavabos, toilettes et autres accessoires de salle de bain.	Buse droite, buse coudée ou brosse ronde.
Sellerie de voiture.	Buse pour tissus d'ameublement et housse en tissu.
Surface extérieure des jantes de voiture.	Buse coudée ou brosse ronde.
Jouets, tables et plans de travail.	Buse droite, buse coudée ou brosse ronde.
Zones difficiles d'accès.	Tuyau flexible.

Dépannage

Problème	Cause possible	Solution
La production de vapeur est réduite ou inexistante, ou le nettoyeur vapeur émet un bruit anormal.	Le réservoir d'eau est vide.	Remplissez le réservoir d'eau en suivant les instructions de la section intitulée « Remplissage du réservoir d'eau ».
	L'accessoire est obstrué.	Nettoyez l'embout ou l'accessoire.
Le nettoyeur vapeur ne s'allume pas.	Le nettoyeur vapeur n'est pas alimenté en électricité.	Assurez-vous que le nettoyeur vapeur est bien branché à la prise secteur.
Les niveaux de puissance vapeur ne peuvent pas être sélectionnés.	Le verrouillage de sécurité est activé.	Appuyez sur le bouton de verrouillage de sécurité et maintenez-le enfoncé pendant environ 2 secondes, jusqu'à ce que le verrouillage de sécurité se désactive.
L'écran tactile numérique affiche un code d'erreur « E3 ».	Le réservoir d'eau est vide.	Remplissez le réservoir d'eau en suivant les instructions de la section intitulée « Remplissage du réservoir d'eau ».

Stockage

Avant de ranger le nettoyeur vapeur dans un endroit frais et sec, vérifiez que le réservoir d'eau est vide et que l'appareil a complètement refroidi et séché. Ne pas enrouler le cordon d'alimentation autour du nettoyeur vapeur, car cela pourrait l'endommager.

Caractéristiques

Code produit : BEL02180/BEL02191
Alimentation : 220–240 V ~ 50–60 Hz
Puissance : 1350 W

Consommation (mode arrêt) : 0 W
Mode arrêt : après 5 minutes d'inactivité

NL | Bewaar de instructies voor toekomstig gebruik.

Wat wel en niet te doen



Schakel de stoomreiniger uit en trek de stekker uit het stopcontact voordat u opzetstukken vervangt of aanbrengt.
Laat de stoomreiniger volledig afkoelen voordat u opzetstukken vervangt of aanbrengt.



Open het waterreservoir niet terwijl de stoomreiniger nog is ingeschakeld.
Gebruik geen accessoires als deze loszitten, beschadigd of gebroken zijn.
Gebruik de stoomreiniger nooit op bevroren of koud glas, omdat dit het glas kan beschadigen of doen barsten.

Onderhoud en verzorging

Haal altijd de stekker van de stoomreiniger uit het stopcontact en laat het apparaat voldoende afkoelen voordat u begint met schoonmaken of onderhoud.

STAP 1: Verwijder de watertank door deze tegen de klok in te draaien, volgens de vergrendelingspijlen aan de voorkant van de stoomreiniger.

STAP 2: Open het deksel van het waterreservoir en giet vervolgens het resterende water uit de watertank.

STAP 3: Neem de stoomreiniger af met een zachte, vochtige doek en laat volledig drogen.

STAP 4: Reinig de accessoires in warm zeepsop, spoel ze af en droog ze zorgvuldig.

De stoomreiniger en de bijbehorende accessoires zijn niet geschikt voor reiniging in de vaatwasser. Gebruik geen agressieve of schurende schoonmaakmiddelen of wasmiddelen. De overtrekdoek kan in de wasmachine worden gewassen op een lage temperatuur. Gebruik altijd een mild wasmiddel en laat de doek plat drogen. Gebruik nooit bleekmiddel of wasverzachter bij het wassen van de overtrekdoek.

Instructies voor gebruik

Stoomreiniger in elkaar zetten

Accessoires kunnen direct op het uiteinde van het algemeen mondstuk of de flexibele slang worden bevestigd.

Bevestigen van het rechte mondstuk, bekledingsmondstuk of de flexibele slang

STAP 1: Houd de stoomreiniger vast aan de handgreep, lijn de groeven uit en duw het gewenste accessoire op het algemeen mondstuk. Draai vervolgens tegen de klok in totdat het accessoire stevig vastzit.

STAP 2: Om het accessoire te verwijderen, draai met de klok mee en trek het van de stoomreiniger af.

Bevestigen van de ronde borstel of het gebogen mondstuk

De ronde borstel of het gebogen mondstuk kan worden gebruikt op het uiteinde van het algemeen mondstuk, het rechte mondstuk of de flexibele slang.

STAP 1: Druk de ronde borstel of het gebogen mondstuk op het uiteinde van het gekozen accessoire totdat deze goed vastzit.

STAP 2: Trek de ronde borstel of het gebogen mondstuk stevig van het gekozen accessoire af om deze te verwijderen.



WAARSCHUWING: Wees voorzichtig bij het gebruik van de ronde borstel, aangezien deze zeer scherpe borstelharen heeft. Houd de ronde borstel nooit vast aan de borstelharen; houd altijd het hoofdgedeelte vast.

Bevestigen van de overtrekdoek

STAP 1: Trek de overtrekdoek voorzichtig over het bekledingsmondstuk en zorg ervoor dat de elastische randen goed om de kop van het mondstuk sluiten.

STAP 2: Bevestig het bekledingsmondstuk op de stoomreiniger volgens de instructies in de sectie „**Bevestigen van het rechte mondstuk, bekledingsmondstuk of de flexibele slang**”.

STAP 3: Om de overtrekdoek te verwijderen, trekt u de elastische randen voorzichtig van het bekledingsmondstuk af.

Bevestigen van de trekker

STAP 1: Haak de haken van het trekkeraccessoire door de bevestigings sleuven aan de voorkant van het bekledingsmondstuk. Duw het accessoire op zijn plaats totdat de clip op het trekkeraccessoire vastklikt aan de achterkant van de kop van het bekledingsmondstuk.

STAP 2: Bevestig het bekledingsmondstuk op de stoomreiniger volgens de instructies in de sectie „**Bevestigen van het rechte mondstuk, bekledingsmondstuk of de flexibele slang**”.

STAP 3: Om het trekkeraccessoire te verwijderen, draait u met de klok mee en trekt u het van de stoomreiniger af.

Het vullen van het waterreservoir

Controleer of de stoomreiniger is uitgeschakeld en de stekker uit het stopcontact is gehaald voordat u het waterreservoir vult.

STAP 1: Verwijder de watertank door deze tegen de klok in te draaien, volgens de vergrendelingspijlen aan de voorkant van de stoomreiniger, en open vervolgens het deksel van het waterreservoir.

STAP 2: Vul de maatbeker met koud water.

STAP 3: Giet de inhoud van de maatbeker voorzichtig in het waterreservoir en zorg ervoor dat u het reservoir niet te vol maakt. Herhaal dit indien nodig tot het waterreservoir volledig gevuld is. Sluit het deksel van het waterreservoir.

STAP 4: Plaats het waterreservoir terug door de uitsparingen aan de onderzijde van de stoomreiniger uit te lijnen met de inkepingen aan de bovenzijde van het waterreservoir en draai met de klok mee totdat het op zijn plaats vastklikt.



OPMERKING: Het wordt aanbevolen om gedestilleerd water te gebruiken om kalkaanslag in de stoomreiniger te voorkomen.



WAARSCHUWING: Zorg ervoor dat het deksel van het waterreservoir goed is afgesloten voordat u het waterreservoir weer plaatst. Voeg geen geurstoffen, reinigingsmiddelen of andere chemicaliën toe aan het waterreservoir; dit kan de stoomreiniger beschadigen.

De stoomreiniger gebruiken

STAP 1: Zet de stoomreiniger in elkaar volgens de instructies in de sectie „**Stoomreiniger in elkaar zetten**”. Vul het waterreservoir volgens de instructies in de sectie „**Het vullen van het waterreservoir**”.

STAP 2: Plaats de stoomreiniger op een vlakke, stabiele ondergrond dicht bij het te reinigen oppervlak, voordat u de stekker in het stopcontact steekt en het apparaat inschakelt.

STAP 3: De aan/uit-knop op het digitale bedieningspaneel licht op. Na het indrukken hiervan toont de temperatuurweergave de temperatuur van de stoomreiniger, die oploopt tot 100 °C. Zodra 100 °C is bereikt, is de stoomreiniger klaar voor gebruik.

STAP 4: Om de stoomfuncties te activeren, moet de veiligheidsvergrendeling worden uitgeschakeld. Ontgrendel de stoomreiniger door de veiligheidsvergrendelingsknop ongeveer 2 seconden ingedrukt te houden.

STAP 5: Kies de gewenste stoomfunctie door op de normale stoomknop of de max. stoomknop te drukken. Er zal vervolgens stoom vrijkomen.

STAP 6: Richt de stoom op het gewenste oppervlak en houd een afstand van ongeveer 30 cm aan.

STAP 7: Om de stoomreiniger uit te schakelen, drukt u op „0”.



OPMERKING: Wanneer de stoomreiniger start met het produceren van stoom, kan er water in kleine druppels uit het mondstuk komen. Dit is normaal.

Kleding opfrissen met de stoomreiniger

STAP 1: Bevestig het bekledingsmondstuk en de overtrekdoek volgens de instructies in de secties „Stoomreiniger in elkaar zetten” en „Bevestigen van de overtrekdoek”.

STAP 2: Hang de te stomen kleding op.

STAP 3: Schakel de stoomreiniger in volgens de instructies in de sectie „De stoomreiniger gebruiken”.

STAP 4: Beweeg de kop met de overtrekdoek over het kledingstuk om de stof voorzichtig te stomen.



OPMERKING: Volg altijd de instructies op het wasetiket van het kledingstuk. Test bij voorkeur eerst een onopvallende plek om te controleren of stoom op hoge temperatuur geen schade veroorzaakt.

Ramen en glas reinigen met de stoomreiniger

STAP 1: Bevestig het trekkeraccessoire volgens de instructies in de sectie „Bevestigen van de trekker”.

STAP 2: Schakel de stoomreiniger in volgens de instructies in de sectie „De stoomreiniger gebruiken”.

STAP 3: Beweeg de trekker over het te reinigen oppervlak.



OPMERKING: Bij het reinigen van ramen wordt geadviseerd de stoomfunctie in korte stoten te gebruiken. Houd de trekker tijdens de eerste 30 seconden van gebruik ongeveer 30 cm van elk glasoppervlak; dit zal de trekker voorverwarmen.

Gebruik van functies en accessoires

Voorgeschreven gebruik	Accessoire
Kleding reinigen of stomen.	Bekledingsmondstuk en overtrekdoek.
Kookplaten en BBQ-apparatuur.	Ronde borstel.
Bankstellen, kussens of andere zware materialen.	Bekledingsmondstuk en overtrekdoek.
Tegels en afgedichte voegen.	Recht mondstuk of ronde borstel.
Douchewanden, spiegels en glas.	Trekkeraccessoire.
Badkuipen, wastafels, toiletten en andere badkameraccessoires.	Recht mondstuk, gebogen mondstuk of ronde borstel.
Autobekleding.	Bekledingsmondstuk en overtrekdoek.
Buitenzijde van lichtmetalen velgen.	Gebogen mondstuk of ronde borstel.
Speelgoed, tafels en werkbladen.	Recht mondstuk, gebogen mondstuk of ronde borstel.
Lastige, moeilijk bereikbare plekken.	Flexibele slang.

Probleemoplossing

Probleem	Mogelijke oorzaak	Oplossing
Er komt weinig of geen stoom uit, of de stoomreiniger maakt een ongewoon geluid.	De watertank is leeg.	Vul de watertank volgens de instructies in het hoofdstuk „Het vullen van het waterreservoir”.
	Het opzetstuk of accessoire is verstopt.	Reinig het opzetstuk of accessoire.
De stoomreiniger gaat niet aan.	De stoomreiniger krijgt geen stroom.	Zorg ervoor dat de stekker van de stoomreiniger in het stopcontact zit.
De stoomstanden kunnen niet worden geselecteerd.	Het veiligheidsslot is geactiveerd.	Druk de veiligheidsvergrendelingsknop ongeveer 2 seconden in en houd deze vast tot de veiligheidsvergrendeling wordt uitgeschakeld.

Probleem	Mogelijke oorzaak	Oplossing
Het digitale touchscreen geeft de foutcode „E3” weer.	Het waterreservoir is leeg.	Vul de watertank volgens de instructies in het hoofdstuk „ Het vullen van het waterreservoir ”.

Opslag

Voor dat u de stoomreiniger op een koele, droge plaats opbergt, controleer of het waterreservoir leeg is en het apparaat volledig is afgekoeld en opgedroogd.

Wikkkel het snoer niet om de stoomreiniger heen, omdat dit schade kan veroorzaken.

Specificaties

Productcode: BEL02180/BEL02191

Stroomverbruik (uitgeschakeld): 0 W

Ingang: 220–240 V ~ 50–60 Hz

Uit-stand: Na 5 minuten inactiviteit

Uitgang: 1350 W

DE | Bitte bewahren Sie die Anweisungen für zukünftige Nachschlagezwecke auf.

Was man tun und lassen sollte



Schalten Sie den Dampfreiniger aus und trennen Sie ihn vom Netzstrom, bevor Sie Zubehörteile wechseln oder anbringen. Lassen Sie den Dampfreiniger vollständig abkühlen, bevor Sie Zubehör wechseln oder anbringen.



Öffnen Sie den Wassertank nicht, solange der Dampfreiniger noch eingeschaltet ist.

Verwenden Sie kein Zubehör, wenn es lose, beschädigt oder defekt ist.

Verwenden Sie den Dampfreiniger niemals auf mattiertem oder kaltem Glas, da das Glas dadurch beschädigt oder zerspringen kann.

Pflege und Wartung

Trennen Sie den Dampfreiniger vor jeder Reinigung oder Wartung stets vom Stromnetz und lassen Sie ihn ausreichend abkühlen.

SCHRITT 1: Entfernen Sie den Wassertank, indem Sie ihn entgegen dem Uhrzeigersinn drehen und dabei den Verriegelungspfeilen auf der Vorderseite des Dampfreinigers folgen.

SCHRITT 2: Öffnen Sie die Wassertankabdeckung und lassen Sie das restliche Wasser aus dem Wassertank ab.

SCHRITT 3: Wischen Sie den Dampfreiniger mit einem weichen, feuchten Tuch ab und lassen Sie ihn vollständig trocknen.

SCHRITT 4: Reinigen Sie das Zubehör in warmem Seifenwasser, spülen Sie es anschließend ab und lassen Sie es gründlich trocknen.

Der Dampfreiniger und das Zubehör sind nicht für die Reinigung in der Spülmaschine geeignet. Verwenden Sie keine scharfen oder scheuernden Reinigungsmittel oder Waschmittel. Der Tuchbezug kann bei niedriger Temperatur in der Maschine gewaschen werden. Verwenden Sie stets ein mildes Waschmittel und lassen Sie den Bezug flach liegend trocknen. Verwenden Sie beim Waschen des Tuchbezugs niemals Bleichmittel oder Weichspüler.

Gebrauchsanweisung

Zusammenbau des Dampfreinigers

Zubehörteile können direkt am Ende der Universaldüse oder des flexiblen Schlauchs angebracht werden.

Anbringen der Geradstrahldüse, Polsterdüse oder des flexiblen Schlauchs

SCHRITT 1: Halten Sie den Dampfreiniger am Griff, richten Sie die Nuten aus, schieben Sie das gewünschte Zubehör auf die Universaldüse und drehen Sie es anschließend entgegen dem Uhrzeigersinn fest.

SCHRITT 2: Um das Zubehör zu entfernen, drehen Sie es im Uhrzeigersinn und ziehen Sie es vom Dampfreiniger ab.

Anbringen der Rundbürste oder Winkeldüse

Die Rundbürste oder Winkeldüse kann am Ende der Universaldüse, Geradstrahldüse oder des flexiblen Schlauchs verwendet werden.

SCHRITT 1: Stecken Sie die Rundbürste oder Winkeldüse auf das Ende des ausgewählten Zubehörs, bis sie fest sitzt.

SCHRITT 2: Ziehen Sie die Rundbürste oder Winkeldüse zum Entfernen kräftig vom gewählten Zubehörteil ab.



WARNUNG: Seien Sie beim Umgang mit der Rundbürste besonders vorsichtig, da diese sehr scharfe Borsten hat. Halten Sie die Rundbürste niemals an den Borsten, sondern immer am Bürstenkörper.

Anbringen des Tuchbezugs

SCHRITT 1: Ziehen Sie den Tuchbezug vorsichtig über die Polsterdüse, sodass die elastischen Kanten fest um den Düsenkopf sitzen.

SCHRITT 2: Befestigen Sie die Polsterdüse am Dampfreiniger gemäß den Anweisungen im Abschnitt „**Anbringen der Geradstrahldüse, Polsterdüse oder des flexiblen Schlauchs**”.

SCHRITT 3: Um den Tuchbezug zu entfernen, ziehen Sie die elastischen Kanten vorsichtig von der Polsterdüse ab.

Anbringen des Abzieheraufsatzes

SCHRITT 1: Führen Sie die Haken des Abzieheraufsatzes durch die Befestigungsschlitze an der Vorderseite der Polsterdüse. Drücken Sie den Aufsatz in die richtige Position, bis die Kammer des Abzieheraufsatzes an der Rückseite des Polsterdüsenkopfes einrastet.

SCHRITT 2: Befestigen Sie die Polsterdüse am Dampfreiniger gemäß den Anweisungen im Abschnitt „**Anbringen der Geradstrahldüse, Polsterdüse oder des flexiblen Schlauchs**“.

SCHRITT 3: Um den Abzieheraufsatz zu entfernen, drehen Sie ihn im Uhrzeigersinn und ziehen Sie ihn vom Dampfreiniger ab.

Befüllen des Wassertanks

Stellen Sie sicher, dass der Dampfreiniger ausgeschaltet und vom Stromnetz getrennt ist, bevor Sie den Wassertank befüllen.

SCHRITT 1: Entfernen Sie den Wassertank, indem Sie ihn entgegen dem Uhrzeigersinn drehen und dabei den Verriegelungspfeilen auf der Vorderseite des Dampfreinigers folgen; öffnen Sie anschließend die Wassertankabdeckung.

SCHRITT 2: Füllen Sie den Messbecher mit kaltem Wasser.

SCHRITT 3: Gießen Sie den Inhalt des Messbechers in den Wassertank und achten Sie darauf, dass er nicht überfüllt wird. Wiederholen Sie den Vorgang bei Bedarf, bis der Wassertank gefüllt ist. Schließen Sie die Wassertankabdeckung.

SCHRITT 4: Setzen Sie den Wassertank wieder ein, indem Sie die Aussparungen an der Unterseite des Dampfreinigers mit den Einkerbungen an der Oberseite des Wassertanks ausrichten und den Tank im Uhrzeigersinn drehen, bis er einrastet.



HINWEIS: Es wird empfohlen, destilliertes Wasser zu verwenden, um Kalkablagerungen im Inneren des Dampfreinigers zu vermeiden.



WARNUNG: Stellen Sie sicher, dass die Wassertankabdeckung richtig eingesetzt und verriegelt ist, bevor Sie den Wassertank wieder einsetzen. Geben Sie keine Duftstoffe, Reinigungsmittel oder andere Chemikalien in den Wassertank, da dies den Dampfreiniger beschädigen kann.

Verwendung des Dampfreinigers

SCHRITT 1: Bauen Sie den Dampfreiniger gemäß den Anweisungen im Abschnitt „**Zusammenbau des Dampfreinigers**“ zusammen. Befüllen Sie den Wassertank nach den Anweisungen im Abschnitt „**Befüllen des Wassertanks**“.

SCHRITT 2: Stellen Sie den Dampfreiniger auf eine ebene, stabile Fläche in der Nähe des gewünschten Reinigungsbereichs, bevor Sie ihn an das Stromnetz anschließen und einschalten.

SCHRITT 3: Der Ein-/Ausschalter am digitalen Bedienfeld leuchtet auf. Nach dem Drücken dieser Taste zeigt die Temperaturanzeige die Temperatur des Dampfreinigers an, die bis auf 100 °C ansteigt. Sobald 100 °C erreicht sind, ist der Dampfreiniger einsatzbereit.

SCHRITT 4: Um die Dampffunktionen zu aktivieren, muss die Sicherheitsverriegelung deaktiviert werden. Zum Entsperren des Dampfreinigers drücken und halten Sie die Sicherheitsverriegelungstaste für ca. 2 Sekunden.

SCHRITT 5: Wählen Sie die gewünschte Dampffunktion, indem Sie entweder die Taste Normaldampf oder die Taste Maximaldampf drücken. Anschließend wird Dampf freigesetzt.

SCHRITT 6: Richten Sie den Dampf auf die gewünschte Fläche und halten Sie dabei einen Abstand von ca. 30 cm ein.

SCHRITT 7: Um den Dampfreiniger auszuschalten, drücken Sie „**U**“.



HINWEIS: Sobald der Dampfreiniger mit der Dampferzeugung beginnt, können aus der Düse kleine Wassertropfen austreten. Dies ist normal.

Verwendung des Dampfreinigers zum Auffrischen von Kleidung

SCHRITT 1: Bringen Sie die Polsterdüse und den Tuchbezug gemäß den Anweisungen in den Abschnitten „**Zusammenbau des Dampfreinigers**“ und „**Anbringen des Tuchbezugs**“ an.

SCHRITT 2: Hängen Sie die zu bedampfenden Kleidungsstücke auf.

SCHRITT 3: Schalten Sie den Dampfreiniger gemäß den Anweisungen im Abschnitt „**Verwendung des Dampfreinigers**“ ein.

SCHRITT 4: Führen Sie die Polsterdüse mit Tuchbezug vorsichtig über das Kleidungsstück, um den Stoff sanft zu bedampfen.



HINWEIS: Beachten Sie stets die Pflegehinweise auf dem Etikett des Kleidungsstücks. Es wird empfohlen, vor der Reinigung zunächst eine unauffällige Stelle zu testen, um sicherzustellen, dass der heiße Dampf keine Schäden verursacht.

Verwendung des Dampfreinigers zur Reinigung von Fenstern und Glasflächen

SCHRITT 1: Bringen Sie den Abzieheraufsatz gemäß den Anweisungen im Abschnitt „**Anbringen des Abzieheraufsatzes**“ an.

SCHRITT 2: Schalten Sie den Dampfreiniger gemäß den Anweisungen im Abschnitt „**Verwendung des Dampfreinigers**“ ein.

SCHRITT 3: Führen Sie den Abzieheraufsatz über die zu reinigende Fläche.



HINWEIS: Beim Reinigen von Fenstern empfiehlt es sich, die Dampffunktion stoßweise zu verwenden. Halten Sie den Abzieheraufsatz während der ersten 30 Sekunden des Gebrauchs etwa 30 cm von der Glasfläche entfernt – so wird er vorgewärmt.

Funktionen und Verwendung des Zubehörs

Bestimmungsgemäße Verwendung	Zubehör
Reinigen oder Dampfbügeln von Kleidungsstücken.	Polsterdüse und Tuchbezug.
Kochfelder und Grillzubehör.	Rundbürste.
Sofas, Kissen oder andere schwere Materialien.	Polsterdüse und Tuchbezug.
Fliesen und versiegelte Fugen.	Geradstrahldüse oder Rundbürste.
Duschabtrennungen, Spiegel und Glas.	Abzieheraufsatz.
Badewannen, Waschbecken, Toiletten und weiteres Badezimmerzubehör.	Geradstrahldüse, Winkeldüse oder Rundbürste.
Autopolster.	Polsterdüse und Tuchbezug.
Außenseite von Autofelgen.	Winkeldüse oder Rundbürste.
Spielzeug, Tische und Arbeitsflächen.	Geradstrahldüse, Winkeldüse oder Rundbürste.
Schwer zugängliche Bereiche.	Flexibler Schlauch.

Fehlerbehebung

Problem	Mögliche Ursache	Lösung
Die Dampfleistung ist verringert oder es tritt kein Dampf aus, oder der Dampfreiniger gibt ungewöhnliche Geräusche von sich.	Der Wassertank ist leer.	Füllen Sie den Wassertank entsprechend den Anweisungen im Abschnitt „Befüllen des Wassertanks“ .
	Der Aufsatz oder das Zubehör ist verstopft.	Reinigen Sie den Aufsatz oder das Zubehör.
Der Dampfreiniger lässt sich nicht einschalten.	Der Dampfreiniger hat keinen Strom.	Vergewissern Sie sich, dass der Dampfreiniger an das Stromnetz angeschlossen ist.
Die Dampfstufen lassen sich nicht auswählen.	Die Sicherheitsverriegelung ist aktiviert.	Drücken und halten Sie die Sicherheitsverriegelungstaste etwa 2 Sekunden lang, bis die Sicherheitsverriegelung deaktiviert ist.
Auf dem digitalen Touchscreen wird der Fehlercode „E3“ angezeigt.	Der Wassertank ist leer.	Füllen Sie den Wassertank entsprechend den Anweisungen im Abschnitt „Befüllen des Wassertanks“ .

Aufbewahrung

Stellen Sie vor der Aufbewahrung des Dampfreinigers an einem kühlen, trockenen Ort sicher, dass der Wassertank leer ist und vollständig abgekühlt und getrocknet ist.

Wickeln Sie das Netzkabel nicht um den Dampfreiniger, da dies zu Schäden führen kann.

Technische Daten

Produktcode: BEL02180/BEL02191

Eingang: 220–240 V ~ 50–60 Hz

Leistung: 1350 W

Leistungsaufnahme (ausgeschaltet): 0 W

Ausschaltmodus: Nach 5 Minuten Inaktivität

ES | Por favor, conserve las instrucciones para futura referencia.

Recomendaciones y advertencias



Apague el limpiador a vapor y desconéctelo de la red eléctrica antes de cambiar o instalar accesorios.
Deje que el limpiador a vapor se enfríe completamente antes de cambiar o instalar accesorios.



No abra el depósito de agua mientras el limpiador a vapor esté encendido.
No utilice los accesorios si están sueltos, dañados o rotos.
Nunca utilice el limpiador a vapor sobre vidrio esmerilado o frío, ya que podría dañar o agrietar el vidrio.

Cuidado y mantenimiento

Antes de realizar cualquier limpieza o mantenimiento, desenchufe siempre el limpiador a vapor de la red eléctrica y deje que se enfríe suficientemente.

PASO 1: Retire el depósito de agua girándolo en sentido antihorario, siguiendo las flechas indicadoras de bloqueo situadas en la parte frontal del limpiador a vapor.

PASO 2: Abra la tapa del depósito de agua y, luego, vacíe cualquier resto de agua que quede en el depósito.

PASO 3: Limpie el limpiador a vapor con un paño suave y húmedo, y deje que se seque completamente.

PASO 4: Limpie los accesorios con agua tibia y jabón; enjuáguelos y séquelos completamente.

El limpiador a vapor y sus accesorios no son aptos para su lavado en lavavajillas. No utilice productos de limpieza o detergentes agresivos ni abrasivos. La funda de tela se puede lavar a máquina utilizando un programa de baja temperatura. Utilice siempre un detergente suave y extiéndala en posición horizontal para secar. No utilice nunca lejía ni suavizante al lavar la funda de tela.

Instrucciones de uso

Montaje del limpiador a vapor

Los accesorios pueden instalarse directamente en el extremo de la boquilla universal o de la manguera flexible.

Colocación de la boquilla recta, la boquilla para tapicerías o la manguera flexible

PASO 1: Sujutando el limpiador a vapor por el asa, alinee las ranuras y, a continuación, inserte el accesorio deseado en la boquilla universal y gírelo en sentido antihorario hasta que quede bien asegurado.

PASO 2: Para retirar el accesorio, gírelo en sentido horario y extráigalo del limpiador a vapor.

Colocación del cepillo redondo o la boquilla angular

El cepillo redondo o la boquilla angular pueden utilizarse en el extremo de la boquilla universal, la boquilla recta o la manguera flexible.

PASO 1: Coloque el cepillo redondo o la boquilla angular en el extremo del accesorio seleccionado y presiónelos hasta que queden firmemente sujetos.

PASO 2: Para retirar el cepillo redondo o la boquilla angular, tírelos con firmeza para separarlos del accesorio seleccionado.



ADVERTENCIA: Extreme las precauciones al utilizar el cepillo redondo, ya que sus cerdas son muy afiladas. No sujete nunca el cepillo redondo por las cerdas; sosténgalo siempre por el cuerpo principal.

Colocación de la funda de tela

PASO 1: Coloque suavemente la funda de tela sobre la boquilla para tapicerías, asegurándose de que los bordes elásticos queden bien sujetos alrededor de la cabeza de la boquilla.

PASO 2: Coloque la boquilla para tapicerías en el limpiador a vapor siguiendo las indicaciones de la sección titulada «**Colocación de la boquilla recta, la boquilla para tapicerías o la manguera flexible**».

PASO 3: Para retirar la funda de tela, separe suavemente los bordes elásticos de la boquilla para tapicerías.

Colocación del accesorio limpiavidrios

PASO 1: Pase los ganchos del accesorio limpiavidrios por las ranuras de fijación situadas en la parte frontal de la boquilla para tapicerías. Empuje el accesorio hasta que la pestaña del limpiavidrios quede enganchada en la parte trasera de la cabeza de la boquilla para tapicerías.

PASO 2: Coloque la boquilla para tapicerías en el limpiador a vapor siguiendo las indicaciones de la sección titulada «**Colocación de la boquilla recta, la boquilla para tapicerías o la manguera flexible**».

PASO 3: Para retirar el accesorio limpiavidrios, gírelo en sentido horario y extráigalo del limpiador a vapor.

Llenado del depósito de agua

Compruebe que el limpiador a vapor esté apagado y desconectado de la red eléctrica antes de intentar llenar el depósito de agua.

PASO 1: Retire el depósito de agua girándolo en sentido antihorario, siguiendo las flechas indicadoras de bloqueo situadas en la parte frontal del limpiador a vapor, y luego abra la tapa del depósito de agua.

PASO 2: Llene el vaso medidor con agua fría.

PASO 3: Vierta con cuidado el contenido del vaso medidor en el depósito de agua, procurando no sobrellenarlo. Si es necesario, repita este proceso hasta que el depósito esté lleno. Cierre la tapa del depósito de agua.

PASO 4: Para volver a colocar el depósito de agua, alinee las hendiduras de la base del limpiador a vapor con las muescas de la parte superior del depósito y gírelo en sentido horario hasta que encaje en su sitio.



NOTA: Se recomienda utilizar agua destilada para evitar la acumulación de cal en el interior del limpiador a vapor.



ADVERTENCIA: Asegúrese de que la tapa del depósito de agua esté bien colocada antes de volver a instalar el depósito. No añada fragancias, soluciones de limpieza ni otros productos químicos al depósito de agua, ya que esto podría dañar el limpiador a vapor.

Uso del limpiador a vapor

PASO 1: Monte el limpiador a vapor siguiendo las instrucciones de la sección titulada «**Montaje del limpiador a vapor**». Llene el depósito de agua según las indicaciones de la sección titulada «**Llenado del depósito de agua**».

PASO 2: Coloque el limpiador a vapor sobre una superficie plana y estable, cerca de la zona que desea limpiar, antes de enchufarlo y encenderlo en la red eléctrica.

PASO 3: El botón de encendido en el panel de control digital se iluminará. Una vez pulsado, el indicador de temperatura mostrará la temperatura del limpiador a vapor, la cual aumentará hasta alcanzar los 100 °C. Cuando llegue a 100 °C, el limpiador a vapor estará listo para su uso.

PASO 4: Para activar las funciones de vapor, es necesario desactivar el bloqueo de seguridad. Para desbloquear el limpiador a vapor, presione y mantenga pulsado el botón de bloqueo de seguridad durante aproximadamente 2 segundos.

PASO 5: Seleccione la función de vapor deseada presionando el botón de vapor normal o el botón de vapor máximo. A continuación, se liberará vapor.

PASO 6: Dirija el vapor hacia la superficie deseada, manteniendo una distancia aproximada de 30 cm.

PASO 7: Para apagar el limpiador a vapor, pulse «».



NOTA: A medida que el limpiador a vapor comienza a generar vapor, es posible que salgan pequeñas gotas de agua por la boquilla. Esto es normal.

Uso del limpiador a vapor para refrescar prendas de ropa

PASO 1: Instale la boquilla para tapicerías y la funda de tela siguiendo las instrucciones de las secciones tituladas «**Montaje del limpiador a vapor**» y «**Colocación de la funda de tela**».

PASO 2: Cuelgue las prendas que se van a vaporizar.

PASO 3: Encienda el limpiador a vapor siguiendo las instrucciones de la sección titulada «**Uso del limpiador a vapor**».

PASO 4: Pase la cabeza con la funda de tela sobre la prenda para vaporizar suavemente el tejido.



NOTA: Siga siempre las indicaciones de la etiqueta de cuidado de la prenda. Se recomienda probar primero en una zona poco visible para asegurarse de que el vapor a alta temperatura no cause daños.

Uso del limpiador a vapor para limpiar ventanas y cristales

PASO 1: Instale el accesorio limpiavidrios siguiendo las indicaciones de la sección titulada «**Colocación del accesorio limpiavidrios**».

PASO 2: Encienda el limpiador a vapor siguiendo las instrucciones de la sección titulada «**Uso del limpiador a vapor**».

PASO 3: Pase el accesorio limpiavidrios sobre la zona que desea limpiar.



NOTA: Al limpiar ventanas, se recomienda utilizar la función de vapor en ráfagas cortas. Mantenga el accesorio limpiavidrios a una distancia aproximada de 30 cm del vidrio durante los primeros 30 segundos de uso; esto permitirá que se precaliente.

Funciones y uso de los accesorios

Uso previsto	Accesorio
Limpieza o planchado a vapor de prendas.	Boquilla para tapicerías y funda de tela.
Placas de cocina y equipos para barbacoa.	Cepillo redondo.
Sofás, cojines u otros materiales pesados.	Boquilla para tapicerías y funda de tela.
Azulejos y juntas selladas.	Boquilla recta o cepillo redondo.
Mamparas de ducha, espejos y cristales.	Accesorio limpiavidrios.
Bañeras, lavabos, inodoros y otros accesorios de baño.	Boquilla recta, boquilla angular o cepillo redondo.
Tapicería de automóvil.	Boquilla para tapicerías y funda de tela.
Superficie exterior de las llantas de aleación del coche.	Boquilla angular o cepillo redondo.
Juguetes, mesas y superficies de trabajo.	Boquilla recta, boquilla angular o cepillo redondo.
Zonas incómodas o de difícil acceso.	Manguera flexible.

Resolución de problemas

Problema	Posible causa	Solución
Hay poco o ningún vapor, o el limpiador a vapor emite un ruido anómalo.	El depósito de agua está vacío.	Llene el depósito de agua siguiendo las instrucciones de la sección titulada « Lenado del depósito de agua ».
	El accesorio está bloqueado u obstruido.	Limpie el accesorio o el complemento.
El limpiador a vapor no enciende.	El limpiador a vapor no recibe alimentación eléctrica.	Asegúrese de que el limpiador a vapor esté conectado a la red eléctrica.

Problema	Posible causa	Solución
No es posible seleccionar los niveles de función de vapor.	El bloqueo de seguridad está activado.	Presione y mantenga pulsado el bloqueo de seguridad durante aproximadamente 2 segundos hasta que el bloqueo de seguridad se desactive.
La pantalla táctil digital muestra un código de error «E3».	El depósito de agua está vacío.	Llene el depósito de agua siguiendo las instrucciones de la sección titulada «Llenado del depósito de agua».

Almacenamiento

Antes de almacenar el limpiador a vapor en un lugar fresco y seco, compruebe que el depósito de agua esté vacío y que el aparato se haya enfriado y secado completamente.

No enrolle el cable de alimentación alrededor del limpiador a vapor, ya que esto podría causar daños.

Especificaciones

Código de producto: BEL02180/BEL02191

Entrada: 220–240 V ~ 50–60 Hz

Potencia de salida: 1350 W

Consumo de energía (modo apagado): 0 W

Modo de apagado: tras 5 minutos de inactividad

PT | Por favor, conserve estas instruções para futura referência.

O que fazer e o que não fazer



Desligue o limpa a vapor e desligue-o da alimentação elétrica antes de mudar ou instalar acessórios.
Deixe o limpa a vapor arrefecer completamente antes de mudar ou instalar acessórios.



Não abra o depósito de água enquanto o limpa a vapor estiver ligado.
Não utilize acessórios se estiverem soltos, danificados ou partidos.
Nunca utilize o limpa a vapor em vidro baço ou frio, pois isto pode danificar ou rachar o vidro.

Cuidados e manutenção

Antes de efetuar qualquer limpeza ou manutenção, desligue sempre o limpa a vapor da tomada e deixe-o arrefecer suficientemente.

PASSO 1: Remova o depósito de água rodando-o no sentido contrário ao dos ponteiros do relógio, seguindo os símbolos de setas de bloqueio na parte frontal do limpa a vapor.

PASSO 2: Abra a tampa do depósito de água e, em seguida, esvazie qualquer água restante do depósito.

PASSO 3: Limpe o limpa a vapor com um pano macio e húmido e deixe secar completamente.

PASSO 4: Lave os acessórios em água morna com sabão, enxágue-os e seque-os completamente.

O limpa a vapor e os respetivos acessórios não são adequados para lavagem na máquina de lavar loiça. Não utilize produtos de limpeza ou detergentes agressivos ou abrasivos. A capa de tecido pode ser lavada na máquina, utilizando um programa de baixa temperatura. Utilize sempre um detergente suave e deixe secar na horizontal. Nunca utilize lixívia nem amaciador ao lavar a capa de tecido.

Instruções de utilização

Montagem do limpa a vapor

Os acessórios podem ser instalados diretamente na extremidade do bocal universal ou do tubo flexível.

Colocação do bocal reto, bocal para estofos ou tubo flexível

PASSO 1: Segurando o limpa a vapor pela pega, alinhe as ranhuras e, em seguida, insira o acessório pretendido no bocal universal, rodando no sentido contrário ao dos ponteiros do relógio até ficar bem fixo.

PASSO 2: Para remover o acessório, rode no sentido dos ponteiros do relógio e puxe-o para fora do limpa a vapor.

Colocação da escova redonda ou do bocal angular

A escova redonda ou o bocal angular podem ser utilizados na extremidade do bocal universal, bocal reto ou tubo flexível.

PASSO 1: Encaixe a escova redonda ou o bocal angular na extremidade do acessório selecionado até ficar bem fixo.

PASSO 2: Para remover a escova redonda ou o bocal angular, puxe-os firmemente para fora do acessório selecionado.



AVISO: Tenha cuidado ao utilizar a escova redonda, pois possui cerdas muito afiadas. Nunca segure a escova redonda pelas cerdas; segure sempre pelo corpo principal.

Colocação da capa de tecido

PASSO 1: Coloque suavemente a capa de tecido sobre o bocal para estofos, certificando-se de que as extremidades elásticas ficam bem ajustadas em redor da cabeça do bocal.

PASSO 2: Coloque o bocal para estofos no limpa a vapor, seguindo as instruções da secção intitulada «**Colocação do bocal reto, bocal para estofos ou tubo flexível**».

PASSO 3: Para remover a capa de tecido, puxe suavemente as extremidades elásticas para fora do bocal para estofos.

Colocação do acessório de rodo

PASSO 1: Introduza os ganchos do acessório de rodo nas ranhuras de encaixe na parte frontal do bocal para estofos. Empurre até que a patilha do acessório de rodo fique fixa na parte traseira da cabeça do bocal para estofos.

PASSO 2: Coloque o bocal para estofos no limpa a vapor, seguindo as instruções da secção intitulada «**Colocação do bocal reto, bocal para estofos ou tubo flexível**».

PASSO 3: Para remover o acessório de rodo, rode no sentido dos ponteiros do relógio e puxe-o para fora do limpa a vapor.

Enchimento do depósito de água

Certifique-se de que o limpa a vapor está desligado e desconectado da alimentação elétrica antes de tentar encher o depósito de água.

PASSO 1: Retire o depósito de água rodando-o no sentido contrário ao dos ponteiros do relógio, seguindo os símbolos de setas de bloqueio na parte frontal do limpa a vapor e, em seguida, abra a tampa do depósito de água.

PASSO 2: Encha o copo medidor com água fria.

PASSO 3: Deite cuidadosamente o conteúdo do copo medidor no depósito de água, certificando-se de que não ultrapassa o nível máximo. Se necessário, repita até encher o depósito. Feche a tampa do depósito de água.

PASSO 4: Para voltar a instalar o depósito de água, alinhe as reentrâncias na base do limpa a vapor com as ranhuras na parte superior do depósito e rode no sentido dos ponteiros do relógio até ouvir um clique que indica que está corretamente encaixado.



NOTA: Recomenda-se a utilização de água destilada para evitar a formação de calcário no interior do limpa a vapor.



AVISO: Certifique-se de que a tampa do depósito de água está corretamente colocada antes de voltar a instalar o depósito. Não adicione fragrâncias, soluções de limpeza ou outros produtos químicos ao depósito de água, pois pode danificar o limpa a vapor.

Utilização do limpa a vapor

PASSO 1: Monte o limpa a vapor seguindo as instruções da secção intitulada «**Montagem do limpa a vapor**». Encha o depósito de água seguindo as instruções da secção «**Enchimento do depósito de água**».

PASSO 2: Coloque o limpa a vapor numa superfície plana e estável, próxima da zona a limpar, antes de o ligar à tomada e ligar o aparelho.

PASSO 3: O botão de ligar/desligar no painel de controlo digital acenderá. Ao pressioná-lo, o ecrã de temperatura irá mostrar a temperatura do limpa a vapor, que aumentará até aos 100 °C. Quando atingir os 100 °C, o limpa a vapor está pronto a ser utilizado.

PASSO 4: Para ativar as funções de vapor, é necessário desativar o bloqueio de segurança. Para desbloquear o limpa a vapor, prima e mantenha pressionado o botão de bloqueio de segurança durante cerca de 2 segundos.

PASSO 5: Selecione a função de vapor pretendida, pressionando o botão de vapor normal ou o botão de vapor máximo. O vapor será então libertado.

PASSO 6: Direcione o vapor para a superfície pretendida, mantendo uma distância de cerca de 30 cm.

PASSO 7: Para desligar o limpa a vapor, prima «**U**».



NOTA: Quando o limpa a vapor começa a produzir vapor, podem sair pequenas gotas de água pelo bocal. Isto é normal.

Utilização do limpa a vapor para refrescar roupas

PASSO 1: Instale o bocal para estofos e a capa de tecido seguindo as instruções das secções intituladas «**Montagem do limpa a vapor**» e «**Colocação da capa de tecido**».

PASSO 2: Pendure as peças de roupa a serem vaporizadas.

PASSO 3: Ligue o limpa a vapor seguindo as instruções da secção intitulada «**Utilização do limpa a vapor**».

PASSO 4: Passe a cabeça com a capa de tecido sobre a peça de roupa para vaporizar o tecido suavemente.



NOTA: Siga sempre as instruções da etiqueta de cuidados da peça de roupa. Recomenda-se testar numa zona pouco visível antes de proceder à limpeza, para garantir que o vapor de alta temperatura não provoca danos.

Utilização do limpa a vapor para limpar vidros e janelas

PASSO 1: Instale o acessório de rodo seguindo as instruções da secção intitulada «**Colocação do acessório de rodo**».

PASSO 2: Ligue o limpa a vapor seguindo as instruções da secção intitulada «**Utilização do limpa a vapor**».

PASSO 3: Passe o acessório de rodo sobre a área a limpar.



NOTA: Ao limpar janelas, recomenda-se utilizar a função de vapor em impulsos curtos. Mantenha o acessório de rodo a cerca de 30 cm do vidro durante os primeiros 30 segundos de utilização; isto irá pré-aquecê-lo.

Utilização das funções e dos acessórios

Utilização prevista	Acessório
Limpeza ou engomar a vapor de peças de roupa.	Bocal para estofos e capa de tecido.
Placas e equipamentos para churrasco.	Escova redonda.
Sofás, almofadas ou outros materiais pesados.	Bocal para estofos e capa de tecido.
Azulejos e juntas seladas.	Bocal reto ou escova redonda.
Divisórias de duche, espelhos e vidro.	Acessório de rodo.
Banheiras, lavatórios, sanitas e outros acessórios de casa de banho.	Bocal reto, bocal angular ou escova redonda.
Estofos de automóvel.	Bocal para estofos e capa de tecido.
Superfície exterior das jantes de automóvel.	Bocal angular ou escova redonda.
Brinquedos, mesas e superfícies de trabalho.	Bocal reto, bocal angular ou escova redonda.
Áreas de difícil acesso.	Tubo flexível.

Resolução de problemas

Problema	Possível causa	Solução
Há produção de vapor reduzida ou inexistente, ou o limpa a vapor está a emitir um ruído anormal.	O depósito de água está vazio.	Encha o depósito de água seguindo as instruções da secção intitulada « Enchimento do depósito de água ».
	O adaptador ou o acessório está obstruído.	Limpe o adaptador ou o acessório.
O limpa a vapor não liga.	O limpa a vapor não recebe alimentação elétrica.	Certifique-se de que o limpa a vapor está ligado à alimentação elétrica.
Não é possível selecionar os níveis da função de vapor.	O bloqueio de segurança está ativado.	Prima e mantenha pressionado o bloqueio de segurança durante cerca de 2 segundos, até que o bloqueio de segurança seja desativado.
O ecrã tátil digital está a apresentar o código de erro «E3».	O depósito de água está vazio.	Encha o depósito de água seguindo as instruções da secção intitulada « Enchimento do depósito de água ».

Arrumação

Antes de arrumar o limpa a vapor num local fresco e seco, certifique-se de que o depósito de água está vazio e que o aparelho arrefeceu e secou completamente.

Não enrole o cabo de alimentação em torno do limpa a vapor, pois isto poderá provocar danos.

Especificações

Código do produto: BEL02180/BEL02191
Entrada: 220–240 V ~ 50–60 Hz
Potência: 1350 W

Consumo de energia (modo desligado): 0 W
Modo desligado: Após 5 minutos de inatividade

IT | Conservare le istruzioni per riferimento futuro.

Cosa fare e cosa non fare



Spegner il pulitore a vapore e scollegarlo dalla rete elettrica prima di cambiare o installare accessori.
Lasciare raffreddare completamente il pulitore a vapore prima di cambiare o installare accessori.



Non aprire il serbatoio dell'acqua mentre il pulitore a vapore è ancora acceso.
Non utilizzare gli accessori se sono allentati, danneggiati o rotti.
Non utilizzare mai il pulitore a vapore su vetri ghiacciati o freddi, poiché ciò potrebbe danneggiare o incrinare il vetro.

Cura e manutenzione

Prima di effettuare qualsiasi operazione di pulizia o manutenzione, scollegare sempre il pulitore a vapore dalla presa di corrente e lasciarlo raffreddare adeguatamente.

PASSO 1: Rimuovere il serbatoio dell'acqua ruotandolo in senso antiorario, seguendo i simboli delle frecce di bloccaggio presenti sul frontale del pulitore a vapore.

PASSO 2: Aprire il coperchio del serbatoio dell'acqua, quindi svuotare l'acqua residua dal serbatoio.

PASSO 3: Pulire il pulitore a vapore con un panno morbido e umido e lasciarlo asciugare completamente.

PASSO 4: Pulire gli accessori in acqua saponata tiepida; risciacquare e asciugare accuratamente.

Il pulitore a vapore e i suoi accessori non sono adatti al lavaggio in lavastoviglie. Non utilizzare detergenti aggressivi o abrasivi. La copertura in tessuto può essere lavata in lavatrice con un programma a bassa temperatura. Utilizzare sempre un detergente delicato e stendere in piano ad asciugare. Non utilizzare mai candeggina o ammorbidente durante il lavaggio della copertura in tessuto.

Istruzioni per l'uso

Assemblaggio del pulitore a vapore

Gli accessori possono essere installati direttamente sull'estremità della bocchetta universale o del tubo flessibile.

Collegamento della bocchetta dritta, della bocchetta per imbottiti o del tubo flessibile

PASSO 1: Tenendo il pulitore a vapore per il manico, allineare le scanalature e quindi inserire l'accessorio desiderato sulla bocchetta universale, ruotandolo in senso antiorario per fissarlo saldamente.

PASSO 2: Per rimuovere l'accessorio, ruotarlo in senso orario e poi estrarlo dal pulitore a vapore.

Collegamento della spazzola rotonda o della bocchetta angolata

La spazzola rotonda o la bocchetta angolata possono essere utilizzate sull'estremità della bocchetta universale, della bocchetta dritta o del tubo flessibile.

PASSO 1: Inserire la spazzola rotonda o la bocchetta angolata sull'estremità dell'accessorio scelto finché non sarà saldamente fissata in posizione.

PASSO 2: Per rimuovere la spazzola rotonda o la bocchetta angolata, estrarle con decisione dall'accessorio scelto.



AVVERTENZA: Prestare attenzione durante l'uso della spazzola rotonda, poiché le sue setole sono molto appuntite. Non tenere mai la spazzola rotonda per le setole; afferrarla sempre per il corpo.

Montaggio della copertura in tessuto

PASSO 1: Inserire delicatamente la copertura in tessuto sulla bocchetta per imbottiti, assicurandosi che i bordi elasticizzati siano ben fissati intorno alla testa della bocchetta.

PASSO 2: Collegare la bocchetta per imbottiti al pulitore a vapore seguendo le istruzioni riportate nella sezione intitolata «**Collegamento della bocchetta dritta, della bocchetta per imbottiti o del tubo flessibile**».

PASSO 3: Per rimuovere la copertura in tessuto, tirare delicatamente i bordi elasticizzati lontano dalla bocchetta per imbottiti.

Montaggio dell'accessorio tergivetro

PASSO 1: Inserire i ganci dell'accessorio tergivetro negli appositi alloggi sulla parte anteriore della bocchetta per imbottiti. Spingere in posizione fino a quando la clip dell'accessorio tergivetro si aggancia sul retro della testa della bocchetta per imbottiti.

PASSO 2: Collegare la bocchetta per imbottiti al pulitore a vapore seguendo le istruzioni riportate nella sezione intitolata «**Collegamento della bocchetta dritta, della bocchetta per imbottiti o del tubo flessibile**».

PASSO 3: Per rimuovere l'accessorio tergivetro, ruotarlo in senso orario e poi estrarlo dal pulitore a vapore.

Riempimento del serbatoio dell'acqua

Verificare che il pulitore a vapore sia spento e scollegato dalla rete elettrica prima di procedere al riempimento del serbatoio dell'acqua.

PASSO 1: Rimuovere il serbatoio dell'acqua ruotandolo in senso antiorario, seguendo i simboli delle frecce di bloccaggio presenti sul frontale del pulitore a vapore, quindi aprire il coperchio del serbatoio dell'acqua.

PASSO 2: Riempire il bicchiere dosatore con acqua fredda.

PASSO 3: Versare con attenzione il contenuto del bicchiere dosatore nel serbatoio dell'acqua, facendo attenzione a non superare il livello massimo. Se necessario, ripetere l'operazione fino al riempimento completo del serbatoio. Chiudere il coperchio del serbatoio dell'acqua.

PASSO 4: Per rimontare il serbatoio dell'acqua, allineare le scanalature sulla base del pulitore a vapore con le tacche presenti sulla parte superiore del serbatoio e ruotare in senso orario fino a sentire lo scatto di fissaggio.



NOTA: Si consiglia di utilizzare acqua distillata per evitare la formazione di calcare all'interno del pulitore a vapore.



AVVERTENZA: Assicurarsi che il coperchio del serbatoio dell'acqua sia ben chiuso prima di rimontare il serbatoio. Non aggiungere profumi, soluzioni detergenti o altre sostanze chimiche nel serbatoio dell'acqua, poiché ciò potrebbe danneggiare il pulitore a vapore.

Utilizzo del pulitore a vapore

PASSO 1: Assemblare il pulitore a vapore seguendo le istruzioni riportate nella sezione intitolata «**Assemblaggio del pulitore a vapore**». Riempire il serbatoio dell'acqua seguendo le istruzioni nella sezione intitolata «**Riempimento del serbatoio dell'acqua**».

PASSO 2: Posizionare il pulitore a vapore su una superficie piana e stabile, vicino all'area da pulire, prima di collegarlo alla rete elettrica e accenderlo.

PASSO 3: Il pulsante di accensione sul pannello di controllo digitale si illuminerà. Dopo averlo premuto, il display della temperatura indicherà la temperatura del pulitore a vapore, che aumenterà fino a raggiungere i 100 °C. Una volta raggiunti i 100 °C, il pulitore a vapore è pronto per l'uso.

PASSO 4: Per attivare le funzioni vapore, è necessario disattivare il blocco di sicurezza. Per sbloccare il pulitore a vapore, premere e tenere premuto il pulsante di blocco di sicurezza per circa 2 secondi.

PASSO 5: Selezionare la funzione vapore desiderata premendo il pulsante vapore normale o il pulsante vapore massimo. Il vapore verrà quindi erogato.

PASSO 6: Dirigere il vapore verso la superficie desiderata, mantenendo una distanza di circa 30 cm.

PASSO 7: Per spegnere il pulitore a vapore, premere «».



NOTA: Quando il pulitore a vapore inizia a generare vapore, dalla bocchetta potrebbero fuoriuscire piccole gocce d'acqua. Questo è normale.

Utilizzo del pulitore a vapore per rinfrescare i capi d'abbigliamento

PASSO 1: Montare la bocchetta per imbottiti e la copertura in tessuto seguendo le istruzioni riportate nelle sezioni intitolate «**Assemblaggio del pulitore a vapore**» e «**Montaggio della copertura in tessuto**».

PASSO 2: Appendere i capi da vaporizzare.

PASSO 3: Accendere il pulitore a vapore seguendo le istruzioni riportate nella sezione intitolata «**Utilizzo del pulitore a vapore**».

PASSO 4: Passare la bocchetta con la copertura in tessuto sul capo per vaporizzare delicatamente il tessuto.



NOTA: Attenersi sempre alle istruzioni riportate sull'etichetta di cura del capo. Si consiglia di testare una parte poco visibile prima della pulizia, per verificare che il vapore ad alta temperatura non provochi danni.

Utilizzo del pulitore a vapore per la pulizia di vetri e finestre

PASSO 1: Montare l'accessorio tergivetro seguendo le istruzioni riportate nella sezione intitolata «**Montaggio dell'accessorio tergivetro**».

PASSO 2: Accendere il pulitore a vapore seguendo le istruzioni riportate nella sezione intitolata «**Utilizzo del pulitore a vapore**».

PASSO 3: Passare l'accessorio tergivetro sull'area da pulire.



NOTA: Durante la pulizia delle finestre, si consiglia di utilizzare la funzione vapore a brevi getti. Tenere l'accessorio tergivetro a circa 30 cm dal vetro per i primi 30 secondi di utilizzo; questo preriscalderà l'accessorio tergivetro.

Utilizzo delle funzioni e degli accessori

Uso previsto	Accessorio
Pulizia o stiratura a vapore dei capi d'abbigliamento.	Bocchetta per imbottiti e copertura in tessuto.
Piani cottura e attrezzature per barbecue.	Spazzola rotonda.
Divani, cuscini o altri materiali pesanti.	Bocchetta per imbottiti e copertura in tessuto.
Piastrelle e fughe sigillate.	Bocchetta dritta o spazzola rotonda.
Box doccia, specchi e vetri.	Accessorio tergivetro.
Vasche da bagno, lavandini, sanitari e altri accessori per il bagno.	Bocchetta dritta, bocchetta angolata o spazzola rotonda.
Rivestimenti auto.	Bocchetta per imbottiti e copertura in tessuto.
Superficie esterna dei cerchi in lega dell'auto.	Bocchetta angolata o spazzola rotonda.
Giochi, tavoli e piani di lavoro.	Bocchetta dritta, bocchetta angolata o spazzola rotonda.
Zone di difficile accesso.	Tubo flessibile.

Risoluzione dei problemi

Problema	Causa possibile	Soluzione
Il vapore è ridotto o assente, oppure il pulitore a vapore emette un rumore anomalo.	Il serbatoio dell'acqua è vuoto.	Riempire il serbatoio dell'acqua seguendo le istruzioni riportate nella sezione intitolata « Riempimento del serbatoio dell'acqua ».
	L'attacco o l'accessorio è bloccato.	Pulire l'attacco o l'accessorio.
Il pulitore a vapore non si accende.	Il pulitore a vapore non riceve alimentazione.	Verificare che il pulitore a vapore sia collegato alla rete elettrica.
Non è possibile selezionare i livelli della funzione vapore.	Il blocco di sicurezza è attivato.	Premere e tenere premuto il pulsante di blocco di sicurezza per circa 2 secondi fino alla disattivazione del blocco di sicurezza.
Il display digitale touchscreen mostra il codice di errore «E3».	Il serbatoio dell'acqua è vuoto.	Riempire il serbatoio dell'acqua seguendo le istruzioni riportate nella sezione intitolata « Riempimento del serbatoio dell'acqua ».

Conservazione

Prima di riporre il pulitore a vapore in un luogo fresco e asciutto, verificare che il serbatoio dell'acqua sia vuoto e che il dispositivo si sia raffreddato e asciugato completamente.

Non avvolgere il cavo di alimentazione attorno al pulitore a vapore, poiché ciò potrebbe danneggiarlo.

Specifiche

Codice prodotto: BEL02180/BEL02191

Ingresso: 220–240 V ~ 50–60 Hz

Potenza di uscita: 1350 W

Consumo energetico (modalità spento): 0 W

Modalità spento: dopo 5 minuti di inattività

PL I Prosimy o zachowanie instrukcji do przyszłego wykorzystania.

Zalecenia i ostrzeżenia



Przed wymianą lub montażem akcesoriów wyłącz parownicę i odłącz ją od zasilania sieciowego.
Przed wymianą lub montażem akcesoriów poczekaj, aż parownica całkowicie ostygnie.



Nie otwieraj zbiornika na wodę, gdy parownica jest jeszcze włączona.
Nie używaj akcesoriów, jeśli są luźne, uszkodzone lub pęknięte.
Nigdy nie używaj parownicy na oszronionym ani zimnym szkłe, ponieważ może to spowodować uszkodzenie lub pęknięcie szkła.

Konserwacja i utrzymanie

Przed przystąpieniem do jakichkolwiek czynności czyszczących lub konserwacyjnych zawsze odłącz parownicę od zasilania sieciowego i odczekaj, aż odpowiednio ostygnie.

KROK 1: Zdejmij zbiornik na wodę, obracając go w kierunku przeciwnym do ruchu wskazówek zegara, zgodnie ze strzałkami blokady umieszczonymi z przodu parownicy.

KROK 2: Otwórz pokrywę zbiornika na wodę, a następnie wylej pozostałą w zbiorniku wodę.

KROK 3: Przetrzyj parownicę miękką, wilgotną ściereczką i pozostaw do całkowitego wyschnięcia.

KROK 4: Umyj akcesoria w ciepłej wodzie z dodatkiem detergentu; następnie dokładnie oplucz i wysusz.

Parownica oraz jej akcesoria nie nadają się do mycia w zmywarce. Nie używaj silnych ani ściernych środków czyszczących ani detergentów. Pokrowiec z tkaniny można prać w pralce w niskiej temperaturze. Zawsze stosuj łagodny detergent i susz na płasko. Nie używaj wybielacza ani środków zmiękczających tkaniny podczas prania pokrowca.

Instrukcje użytkownika

Montaż parownicy

Akcesoria można montować bezpośrednio na końcu uniwersalnej dyszy lub elastycznego węża.

Mocowanie prostej dyszy, dyszy do tapicerki lub elastycznego węża

KROK 1: Trzymając parownicę za uchwyt, ustaw rowki w jednej linii, następnie nasuń wybrane akcesorium na uniwersalną dyszę i przekręć w kierunku przeciwnym do ruchu wskazówek zegara, aby je zablokować na miejscu.

KROK 2: Aby zdjąć akcesorium, przekręć je zgodnie z ruchem wskazówek zegara i odciągnij od parownicy.

Mocowanie szczotki okrągłej lub dyszy kątovej

Szczotkę okrągłą lub dyszę kątową można zamontować na końcu uniwersalnej dyszy, prostej dyszy lub elastycznego węża.

KROK 1: Nałóż szczotkę okrągłą lub dyszę kątową na koniec wybranego akcesorium, wciskając je do momentu, aż zostaną mocno osadzone.

KROK 2: Aby zdjąć szczotkę okrągłą lub dyszę kątową, mocno pociągnij je od wybranego akcesorium.



OSTRZEŻENIE: Zachowaj ostrożność podczas korzystania ze szczotki okrągłej, ponieważ posiada ona bardzo ostre włosie. Nigdy nie chwytaj szczotki okrągłej za włosie – zawsze trzymaj ją za korpus.

Mocowanie pokrowca z tkaniny

KROK 1: Ostrożnie naciągnij pokrowiec z tkaniny na dyszę do tapicerki, upewniając się, że elastyczne krawędzie dokładnie obejmują głowicę dyszy.

KROK 2: Zamocuj dyszę do tapicerki do parownicy zgodnie z instrukcjami zawartymi w części „**Mocowanie prostej dyszy, dyszy do tapicerki lub elastycznego węża**”.

KROK 3: Aby zdjąć pokrowiec z tkaniny, delikatnie odciągnij elastyczne krawędzie od dyszy do tapicerki.

Mocowanie końcówki ściągającej

KROK 1: Przełóż haczyki końcówki ściągającej przez odpowiednie otwory montażowe znajdujące się z przodu dyszy do tapicerki. Dociśnij końcówkę ściągającą do momentu, aż jej klips zablokuje się na tylnej części głowicy dyszy do tapicerki.

KROK 2: Zamocuj dyszę do tapicerki do parownicy zgodnie z instrukcjami zawartymi w części „**Mocowanie prostej dyszy, dyszy do tapicerki lub elastycznego węża**”.

KROK 3: Aby zdjąć końcówkę ściągającą, przekręć ją zgodnie z ruchem wskazówek zegara i odciągnij od parownicy.

Napełnianie zbiornika na wodę

Upewnij się, że parownica jest wyłączona i odłączona od zasilania sieciowego przed przystąpieniem do napełniania zbiornika na wodę.

KROK 1: Zdejmij zbiornik na wodę, obracając go w kierunku przeciwnym do ruchu wskazówek zegara, zgodnie ze strzałkami blokady umieszczonymi z przodu parownicy, a następnie otwórz pokrywę zbiornika na wodę.

KROK 2: Napełnij miarkę zimną wodą.

KROK 3: Ostrożnie wlej zawartość miarki do zbiornika na wodę, uważając, aby go nie przepełnić. W razie potrzeby powtórz czynność, aż zbiornik będzie pełny. Zamknij pokrywę zbiornika na wodę.

KROK 4: Aby ponownie zamocować zbiornik na wodę, dopasuj wgłębienia w podstawie parownicy do wypustek na górze zbiornika, a następnie przekreśl zgodnie z ruchem wskazówek zegara, aż usłyszysz kliknięcie świadczące o prawidłowym zamocowaniu.



UWAGA: Zaleca się używanie wody destylowanej, aby zapobiec osadzeniu się kamienia wewnątrz parownicy.



OSTRZEŻENIE: Przed ponownym zamocowaniem zbiornika na wodę upewnij się, że pokrywa zbiornika została prawidłowo zamknięta. Nie dodawaj do zbiornika żadnych substancji zapachowych, środków czyszczących ani innych chemikaliów, ponieważ może to spowodować uszkodzenie parownicy.

Użytkowanie parownicy

KROK 1: Złóż parownicę, postępując zgodnie z instrukcjami zawartymi w części „**Montaż parownicy**”. Napełnij zbiornik na wodę zgodnie z instrukcjami podanymi w części „**Napełnianie zbiornika na wodę**”.

KROK 2: Ustaw parownicę na płaskiej, stabilnej powierzchni w pobliżu miejsca, które chcesz wyczyścić, przed podłączeniem do zasilania sieciowego i włączeniem urządzenia.

KROK 3: Po włączeniu urządzenia przycisk zasilania na cyfrowym panelu sterowania podświetli się. Po jego naciśnięciu na wyświetlaczu temperatury pojawi się aktualna temperatura parownicy, która będzie wzrastać aż do osiągnięcia 100°C. Gdy temperatura osiągnie 100°C, parownica jest gotowa do pracy.

KROK 4: Aby uruchomić funkcje parowe, należy wyłączyć blokadę bezpieczeństwa. Aby odblokować parownicę, naciśnij i przytrzymaj przycisk blokady bezpieczeństwa przez ok. 2 sekundy.

KROK 5: Wybierz żądaną funkcję pary, naciskając przycisk pary standardowej lub przycisk maksymalnej pary. Para zostanie wówczas uwolniona.

KROK 6: Skieruj parę na wybraną powierzchnię, trzymając urządzenie w odległości ok. 30 cm.

KROK 7: Aby wyłączyć parownicę, naciśnij „**U**”.



UWAGA: Podczas rozpoczęcia wytwarzania pary przez parownicę z dyszy mogą wydobywać się niewielkie krople wody. Jest to zjawisko normalne.

Odświeżanie ubrań za pomocą parownicy

KROK 1: Zamontuj dyszę do tapicerki i pokrowiec z tkaniny, postępując zgodnie z instrukcjami zawartymi w częściach „**Montaż parownicy**” oraz „**Mocowanie pokrowca z tkaniny**”.

KROK 2: Powieś ubrania przeznaczone do parowania.

KROK 3: Włącz parownicę, postępując zgodnie z instrukcjami zawartymi w części „**Użytkowanie parownicy**”.

KROK 4: Przesuwaj głowicę z pokrowcem z tkaniny po ubraniu, delikatnie parując materiał.



UWAGA: Zawsze postępuj zgodnie z instrukcjami zawartymi na metce dotyczącej pielęgnacji odzieży. Przed rozpoczęciem czyszczenia zaleca się przetestowanie działania pary na mało widocznym fragmencie materiału, aby upewnić się, że wysoka temperatura nie spowoduje uszkodzeń.

Czyszczenie okien i szkła za pomocą parownicy

KROK 1: Zamontuj końcówkę ściągającą, postępując zgodnie z instrukcjami zawartymi w części „**Mocowanie końcówki ściągającej**”.

KROK 2: Włącz parownicę, postępując zgodnie z instrukcjami zawartymi w części „**Użytkowanie parownicy**”.

KROK 3: Przesuń końcówkę ściągającą po powierzchni przeznaczonej do czyszczenia.



UWAGA: Podczas czyszczenia okien zaleca się korzystanie z funkcji pary w krótkich impulsach. Przez pierwsze 30 sekund użytkowania przytrzymaj końcówkę ściągającą w odległości około 30 cm od dowolnej szyby – pozwoli to ją wstępnie nagrzać.

Zastosowanie funkcji i akcesoriów

Użytkowanie zgodne z przeznaczeniem	Akcesorium
Czyszczenie lub prasowanie odzieży parą.	Dysza do tapicerki i pokrowiec z tkaniny.
Płyty grzewcze oraz sprzęt do grillowania.	Szczotka okrągła.
Sofy, poduszki lub inne ciężkie materiały.	Dysza do tapicerki i pokrowiec z tkaniny.

Użytkowanie zgodne z przeznaczeniem	Akcesorium
Płytki oraz uszczelnienie fugi.	Prosta dysza lub szczotka okrągła.
Ścianki prysznicowe, lustra i szkło.	Końcówka ściągająca.
Wanny, umywalki, toalety i inne akcesoria łazienkowe.	Prosta dysza, dysza kątowa lub szczotka okrągła.
Tapicerka samochodowa.	Dysza do tapicerki i pokrowiec z tkaniny.
Zewnętrzna powierzchnia felg samochodowych.	Dysza kątowa lub szczotka okrągła.
Zabawki, stoły i powierzchnie robocze.	Prosta dysza, dysza kątowa lub szczotka okrągła.
Trudnodostępne miejsca.	Elastyczny wąż.

Rozwiązywanie problemów

Problem	Możliwa przyczyna	Rozwiązanie
Pary jest mało lub nie ma jej wcale, albo parownica wydaje nietypowe dźwięki.	Zbiornik na wodę jest pusty.	Napełnij zbiornik na wodę, postępując zgodnie z instrukcjami zawartymi w rozdziale „ Napełnianie zbiornika na wodę ”.
	Końcówka lub akcesorium jest zatkane.	Wyczyść końcówkę lub akcesorium.
Parownica nie włącza się.	Brak zasilania parownicy.	Upewnij się, że parownica jest podłączona do zasilania sieciowego.
Nie można wybrać poziomów intensywności pary.	Blokada bezpieczeństwa jest aktywna.	Naciśnij i przytrzymaj blokadę bezpieczeństwa przez około 2 sekundy, aż blokada zostanie wyłączona.
Na cyfrowym ekranie dotykowym wyświetla się kod błędu „E3”.	Zbiornik na wodę jest pusty.	Napełnij zbiornik na wodę, postępując zgodnie z instrukcjami zawartymi w rozdziale „ Napełnianie zbiornika na wodę ”.

Przechowywanie

Przed odłożeniem parownicy do przechowywania w chłodnym i suchym miejscu upewnij się, że zbiornik na wodę jest pusty, a urządzenie całkowicie ostygło i wyschło.

Nie owijaj przewodu zasilającego wokół parownicy, ponieważ może to spowodować jej uszkodzenie.

Specyfikacja

Kod produktu: BEL02180/BEL02191

Zasilanie: 220–240 V ~ 50–60 Hz

Moc: 1350 W

Pobór mocy (tryb wyłączony): 0 W

Tryb wyłączony: Po 5 minutach bezczynności

Beldray Guarantee

UK CUSTOMERS ONLY

EN | Subject to the care and use being followed, the Beldray guarantee promises to replace, substitute or refund any product that fails due to faulty workmanship or materials. This guarantee does not cover any damage caused by accident or misuse and is in addition to your statutory rights. Should any defects due to faulty workmanship or materials appear within 12 months from the date of purchase, please return the goods with proof of purchase to the retailer. For any further queries, visit www.beldray.com. To be eligible for the extended guarantee, go to guarantee.upplc.com/beldray and register your product within 30 days of purchase.

EU CUSTOMERS ONLY

EN | Should any defects due to faulty workmanship or materials appear within 2 years from the date of purchase, please return the goods with proof of purchase to the retailer. For any further queries, visit www.beldray.com. To be eligible for the extended guarantee, go to guarantee.upplc.com/beldray and register your product within 30 days of purchase.

FR | Si des défauts dus à un problème de fabrication ou aux matériaux apparaissent dans les deux ans suivant la date d'achat, veuillez renvoyer les articles avec la preuve d'achat au détaillant. Pour toute autre question, veuillez nous contacter à l'adresse customersupport@beldray.com. Pour bénéficier de l'extension de garantie, rendez-vous sur guarantee.upplc.com/beldray et enregistrez votre produit dans les 30 jours suivant l'achat.

NL | Indien er binnen 2 jaar na de aankoopdatum defecten optreden als gevolg van een productiefout of gebrekkig materiaal, kunt u het product met het aankoopbewijs retourneren. Neem voor verdere vragen contact met ons op via customersupport@beldray.com. Om in aanmerking te komen voor de verlengde garantie, gaat u naar guarantee.upplc.com/beldray en registreert u uw product binnen 30 dagen na aankoop.

DE | Sollten in den ersten 2 Jahren nach dem Kauf Verarbeitungs- oder Materialmängel auftreten, senden Sie die Ware bitte samt Kaufbeleg an den Einzelhändler zurück. Wenn Sie weitere Fragen haben, kontaktieren Sie uns unter customersupport@beldray.com. Um Anspruch auf die erweiterte Garantie zu haben, gehen Sie zu guarantee.upplc.com/beldray und registrieren Sie Ihr Produkt innerhalb von 30 Tagen ab dem Kaufdatum.

ES | Si aparece cualquier defecto debido a un acabado o materiales defectuosos en un plazo de 2 años a partir de la fecha de compra, devuelva el producto con el justificante de compra al distribuidor. Para cualquier otra consulta, póngase en contacto con nosotros en customersupport@beldray.com. Para acceder a la garantía ampliada, vaya a guarantee.upplc.com/beldray y registre el producto en un plazo de 30 días a partir de la fecha de compra.

PT | Caso surjam quaisquer avarias devido a defeitos de fabrico ou materiais no prazo de 2 anos após a data de compra, devolva os produtos com um comprovativo de compra ao comerciante. Para outras questões, contacte-nos através do e-mail customersupport@beldray.com. Para ser elegível para a garantia prolongada, aceda a guarantee.upplc.com/beldray e registre o seu produto até 30 dias após a compra.

IT | Se dovessero presentarsi problemi dovuti a difetti di fabbricazione o dei materiali impiegati entro 2 anni dalla data di acquisto, restituire il prodotto con la prova di acquisto al rivenditore. Per ulteriori domande, è possibile contattarci all'indirizzo customersupport@beldray.com. Per usufruire della garanzia estesa, accedere alla pagina guarantee.upplc.com/beldray e registrare il prodotto entro 30 giorno dalla data di acquisto.

PL | W przypadku pojawienia się wad robocizny lub wad materiałowych w ciągu 2 lat od daty zakupu produktu należy zwrócić go sprzedawcy wraz z dowodem zakupu. W przypadku dalszych pytań prosimy o kontakt pod adresem: customersupport@beldray.com. Aby skorzystać z przedłużonej gwarancji, przejdź na stronę guarantee.upplc.com/beldray i zarejestruj swój produkt w ciągu 30 dni od daty zakupu.



Manufactured by:
Ultimate Products UK Ltd.,
Victoria Street, Manchester OL9 0DD. **UK.**
Ultimate Products Europe Ltd.,
19 Baggot Street Lower, Dublin D02 X658. **ROI.**

MADE IN CHINA.

CD031125/MD000000/V1