

ingenuity™

SmartServe 4-in-1 High Chair™ — Connolly™

10617-EU



High Chair • Silla Alta • Chaise Haute
Hochstuh • Cadeiraão • Seggiolone

kids2.com/ingenuity

ENGLISH

IMPORTANT! READ CAREFULLY AND KEEP FOR FUTURE REFERENCE

WARNING

WHEN USED AS A BOOSTER SEAT:

Children have suffered head injuries, including skull fractures, after falling with or from booster seats.

- Always use restraints until child is able to get in and out of the product without help (over 3 years). Adjust to fit snugly. The tray is not designed to hold the child in the product. When used for older children [over 3 years or 33 lbs (15 kg)], the restraint system is not required.
- Always check that the product is securely attached to adult chair before each use.
- Always secure to the adult chair using the bottom and back attachment straps. Never use on a seat that does not have a seat back. Do NOT use the product on a pedestal chair, swivel chair, rocking chair, stool, bench or any other non-adult four legged chair.
- Always check security of fit to the adult chair and stability of the product before each use.
- Do not use on an adult chair unless at the seat bottom is at least 17" (43 cm) wide and 21" (53 cm) deep, and the seat back is at least 10" (25 cm) tall.

WHEN USED AS A HIGH CHAIR (6 MONTHS–3 YEARS) AND TODDLER SMART CHAIR (1 YEAR-5 YEARS):

FALL HAZARD:

Children have suffered severe head injuries including skull fractures when falling from high chairs. Falls can happen suddenly if child is not restrained properly.

- Always use restraints, and adjust to fit snugly. The harness must always be used and correctly fitted. Most injuries from high chairs are caused by falls.
- Always use the restraint system.
- Tray is not designed to hold child in chair.
- DO NOT adjust the height of the highchair with child in the seat.
- Be aware of the risk of tilting when your child can push its feet against a table or any other structure.
- Position the high chair away from solid structures and benches to avoid injuries caused by falls and by access to dangerous items.
- Always use the high chair on a flat, even surface. Do not elevate high chair on table or any structure.
- Falling hazard: Prevent your child from climbing on the product.

WHEN USED IN ANY MODE:

- Use the product only if the child meets ALL of the following conditions:
 - Can sit up by himself or herself (approximately six months of age)
 - Weighs less than 50 lbs. (22.6 kg)

- ALWAYS follow the manufacturer's instructions
- Be aware of the risk of open fires and other sources of strong heat in the vicinity of the product. To avoid burns, keep the child away from hot liquids, ranges, radiators, space heaters, fireplaces, and any other hot surfaces.
- To avoid strangulation, never place near a window with cords for blinds or drapes.
- To avoid injuries caused by falls or by access to dangerous items, position product away from solid structures, benches, furniture, walls, and electrical cords.
- Prevent serious injury or death. Do not use this product in motor vehicles.
- Never allow child to push away from table.
- Never lift and carry child in the product.
- Stay near and watch your child during use. Never leave the child unattended.
- Keep children away when unfolding and folding this product to avoid injury.
- Do not use this product if it is damaged, broken, torn, or has missing parts.
- Do not use this product unless all components are correctly fitted and adjusted.

IMPORTANT

- Adult assembly required.
- Please read all instructions before assembly and use of the product.
- Care should be taken in unpacking and assembly.
- Examine product frequently for damaged, missing, or loose parts.
- DO NOT use if any parts are missing, damaged, or broken.
- Contact Kids II for replacement parts and instructions if needed. Never substitute parts.

Care and Cleaning

- **Seat pad** - Remove from frame. Machine wash with cold water, gentle cycle. No bleach. Tumble dry, low heat.
- **Tray** - Dishwasher safe. Wipe clean with a soft, clean cloth and mild soap.
- **Tray Insert** - Dishwasher safe. Wipe clean with a soft, clean cloth and mild soap.
- **Frame** - Wipe the metal frame with soft, clean cloth and mild soap.
- **Harness/Straps** - Remove from frame. Machine wash with cold water, gentle cycle. No bleach. Air Dry.

ESPAÑOL

¡IMPORTANTE! LEA ATENTAMENTE Y CONSÉRVE PARA REFERENCIA FUTURA



ADVERTENCIA

CUANDO SE USE COMO ASIENTO ELEVADO:

Algunos niños han sufrido lesiones graves en la cabeza, incluso fracturas de cráneo al caer con o desde asientos elevadores.

- Siempre use el sistema de sujeción hasta que el niño pueda subir y bajar del producto sin ayuda (más de 3 años). Ajustelos hasta que queden firmes. La bandeja no está diseñada para sostener al niño en el producto. Cuando se use para niños mayores (más de 3 años o más de 15 kg [33 lb]), no es necesario usar el sistema de sujeción.
- Siempre verifique que el producto esté sujetado firmemente a la silla para adultos antes de cada uso.
- Siempre asegure el producto a la silla para adultos usando las correas de fijación inferior y posterior. Nunca lo use en sillas que no tienen respaldo. NO use el producto sobre una silla con pata central, una silla giratoria, una silla mecedora, un banquito, un banco o cualquier otra silla de cuatro patas que no sea para adultos.
- Compruebe siempre que el producto esté bien ajustado a la silla para adultos y que esté estable antes de cada uso.
- No lo use en sillas para adultos, a menos que la parte inferior del asiento tenga, por lo menos, 43 cm (17 pulgadas) de ancho y 53 cm (21 pulgadas) de profundidad y que el respaldo tenga, por lo menos, 25 cm (10 pulgadas) de alto.

CUANDO SE USE COMO TRONA (DE 6 MESES A 3 AÑOS) Y COMO SILLA PARA NIÑOS SMART CHAIR (DE 1 A 5 AÑOS):

PELIGRO DE CAÍDAS:

Niños han sufrido lesiones graves en la cabeza, incluso fracturas de cráneo al caer desde tronas. Las caídas pueden ocurrir repentinamente si el niño no se encuentra correctamente sujetado.

- Utilice siempre el sistema de sujeción y ajuste adecuadamente. El arnés siempre debe usarse y colocarse correctamente. La mayoría de las lesiones con las tronas por caídas.
- SIEMPRE use el sistema de sujeción.
- La bandeja no está diseñada para sostener al niño en la silla.
- NO ajuste la altura de la silla alta con el niño en el asiento.
- Sea consciente del riesgo de inclinación que existe cuando el niño puede empujarse contra una mesa o cualquier otra estructura.
- Coloque la trona lejos de estructuras sólidas y bancos para evitar lesiones provocadas por caídas y por tener acceso a artículos peligrosos.
- Siempre use la silla alta sobre una superficie plana y pareja. No eleve la silla alta sobre una mesa ni sobre ninguna estructura.
- Riesgo de caídas: No deje que el niño se trepe al producto.

CUANDO SE USE DE CUALQUIER MODO:

- Use el producto solo si el niño cumple con TODAS las siguientes condiciones:
 - Se puede sentar por sus propios medios (aproximadamente a los seis meses).
 - Pesa menos de 22,6 kg (50 lb)
- SIEMPRE siga las instrucciones del fabricante.
- Sea consciente de los riesgos que implica colocar el producto cerca de fogatas u otras fuentes de calor intenso. Para evitar quemaduras, mantenga al niño alejado de líquidos calientes, cocinas, radiadores, calentadores, hogares y cualquier otra superficie caliente.
- Para evitar el estrangulamiento, nunca coloque el producto cerca de una ventana con cordones de cortinas o persianas.
- Para evitar lesiones provocadas por caídas y por tener acceso a artículos peligrosos, coloque el producto lejos de estructuras sólidas, bancos, muebles, paredes y cables eléctricos.
- Evite lesiones graves o la muerte. No use este producto en vehículos de motor.
- Nunca permita que el niño se empuje apoyándose en la mesa.
- Nunca levante o cargue al niño en el producto.
- Permanezca cerca y supervise al niño mientras utilice el producto. Nunca deje al niño solo.
- Para evitar lesiones, mantenga a los niños alejados cuando pliegue y despliegue este producto.
- No use este producto si está dañado, roto, rasgado o si le faltan piezas.
- No use este producto a menos que todos los componentes estén colocados y ajustados correctamente.

ESPAÑOL

IMPORTANTE

- Se requiere el armado por parte de un adulto.
- Por favor lea todas las instrucciones antes de armar y usar el producto.
- Se debe tener cuidado al desempacar y armar el producto.
- Examine el producto con frecuencia en busca de partes dañadas, extraviadas o sueltas.
- NO lo utilice si se extravía, daña o rompe alguna pieza.
- De ser necesario, contacte a Kids II para obtener piezas de repuesto e instrucciones. Nunca sustituya las piezas.

Cuidado y limpieza

- **Almohadilla del asiento** - Retire del almacén. Lave en lavadora con agua fría y ciclo suave. No use blanqueador. Seque en secadora a baja temperatura.
- **Bandeja** - Apto para lavavajillas. Limpie con un paño suave, limpio y un jabón suave.
- **Insertar Bandeja** - Apto para lavavajillas. Limpie con un paño suave, limpio y un jabón suave.
- **Almacén** - Retire del almacén. Limpie el almacén de metal con un paño suave, limpio y con jabón suave.
- **Arnés/Correas** - Lave en lavadora con agua fría y ciclo suave. No use blanqueador. Deje secar al aire.

FRANÇAIS

**IMPORTANT! À LIRE ATTENTIVEMENT ET À CONSERVER
POUR CONSULTATION ULTÉRIEURE.**

⚠ MISE EN GARDE

LORSQUE CE PRODUIT EST UTILISÉ EN TANT QUE SIÈGE-REHAUSSEUR :

Des enfants ont subi des blessures à la tête y compris des fractures crâniennes en tombant de ou avec leur réhausseur de chaise.

- Toujours utiliser des sangles de sécurité jusqu'à ce que l'enfant soit capable d'entrer et de sortir du produit sans aide extérieure (plus de 3 ans). Les sangles doivent être bien ajustées. Le plateau n'est pas conçu pour maintenir l'enfant sur le produit. Si le produit est utilisé pour des enfants plus âgés [de plus de 3 ans ou 15 kg (33 lb)], le système de retenue n'est pas nécessaire.
- Vérifier que le produit est bien attaché à la chaise d'adulte avant toute utilisation.
- Toujours sécuriser le produit à la chaise à l'aide des sangles d'attache avant et arrière. Ne jamais utiliser sur un siège ne possédant pas de dossier. Ne PAS utiliser le produit sur une chaise haute, tournante ou sur un rocking-chair, un tabouret de bar, un banc ou une chaise à quatre pieds non prévue pour un usage par des adultes.
- Toujours vérifier la sécurité de l'ajustement à la chaise d'adulte et la stabilité du produit avant chaque utilisation.
- Ne pas utiliser sur une chaise d'adulte à moins que l'assise ne mesure au moins 43 cm (17 po) de largeur et 53 cm (21 po) de profondeur, et que le dossier fasse au moins 25 cm (10 po) de hauteur.

LORSQUE CE PRODUIT EST UTILISÉ EN TANT QUE CHAISE HAUTE (DE 6 MOIS À 3 ANS) ET COMME CHAISE ÉVOLUTIVE POUR LES TOUT-PETITS (DE 1 AN À 5 ANS) :

RISQUE DE CHUTE:

Des enfants ont subi de graves blessures à la tête y compris des fractures crâniennes en tombant de chaises hautes. Les chutes peuvent arriver de manière soudaine si l'enfant n'est pas attaché correctement.

- Utilisez toujours le harnais et ajustez-le de façon confortable. Le harnais doit toujours être utilisé et correctement réglé. La plupart des blessures survenant sur des chaises hautes sont causées par des chutes.
- TOUJOURS utiliser le système de retenue.
- Le plateau n'est pas conçu pour maintenir l'enfant sur la chaise.
- NE PAS régler la hauteur de la chaise haute alors que l'enfant se trouve dans le siège.
- Prenez garde au risque de basculement lorsque votre enfant peut pousser avec ses pieds sur un support quelconque, notamment une table.
- Placer la chaise haute loin des structures solides et des bancs afin d'éviter les blessures causées par des chutes ou par l'accès à des objets dangereux.
- Utilisez toujours la chaise haute sur une surface plane et stable. Ne surélevez pas la chaise haute sur une table ou sur toute autre structure.
- Risque de chute : Empêchez votre enfant de grimper sur le produit.

LORSQUE LE PRODUIT EST UTILISÉ EN N'IMPORTE QUEL MODE :

- Utiliser le produit uniquement si l'enfant remplit TOUTES les conditions suivantes :
 - il peut s'asseoir seul (à environ six mois)
 - Pèse moins de 22,6 kg (50 lb)
- TOUJOURS suivre les instructions du fabricant.
- Toujours être conscient des risques liés aux flammes et autres sources de chaleur vive dans le proche voisinage du produit. Pour éviter les brûlures, maintenez l'enfant à distance des liquides chauds, cuisinières, radiateurs, poêles, cheminées et de toute autre surface chaude.
- Pour éviter l'étranglement, ne le placez jamais près d'une fenêtre dotée de cordons de stores ou de rideaux.
- Pour éviter les blessures causées par les chutes ou par l'accès à des objets dangereux, placez le produit loin des structures solides, des bancs, des meubles, des murs et des fils électriques.
- Éviter tout risque d'accident grave ou de décès. N'utilisez pas ce produit dans un véhicule automobile.
- Ne jamais laisser l'enfant pousser sur la table pour éloigner sa chaise.
- Ne jamais soulever et transporter l'enfant dans le produit.
- Restez proche de votre enfant et surveillez-le pendant l'utilisation. Ne jamais laisser l'enfant sans surveillance.
- Afin d'éviter tout risque de blessure, éloigner les enfants avant de déplier et de replier ce produit.
- N'utilisez pas ce produit si une partie est cassée, abîmée, déchirée ou manquante.
- N'utilisez ce produit que si tous les composants sont correctement fixés et réglés.

IMPORTANT

- À assembler par un adulte.
- Veuillez lire la totalité des instructions avant montage et utilisation de la balancelle.
- Prendre toutes les précautions requises lors du déballage et du montage.
- Examiner régulièrement le produit afin de vérifier qu'aucune pièce n'est endommagée, manquante ou mal fixée.
- NE PAS utiliser le produit s'il manque des pièces, ou si elles sont endommagées ou cassées.
- Contacter Kids II, Inc. pour obtenir des pièces de rechange et des instructions, si nécessaire. Ne jamais substituer de pièces.

Entretien et nettoyage

- **Coussin du siège** - à retirer du cadre. Lavage en machine à l'eau froide, cycle délicat. Javel interdite. Sécher au sèche-linge à basse température.
- **Plateau** - lave-vaisselle. Essuyer avec un chiffon doux et propre et un savon doux.
- **Bac d'insertion** - lave-vaisselle. Essuyer avec un chiffon doux et propre et un savon doux.
- **Cadre** - nettoyer le cadre métallique à l'aide d'un chiffon doux, propre et un détergent ordinaire.
- **Harnais / Bretelles** - À retirer du cadre. Lavage en machine à l'eau froide, cycle délicat. Javel interdite. Séchage à l'air libre.

DEUTSCHE

WICHTIG! SORGFÄLTIG DURCHLESEN UND FÜR DEN ZUKÜNFTIGEN GEBRAUCH AUFBEWAHREN.

ACHTUNG

WENN ALS KINDERSITZ VERWENDET:

Kinder haben Kopfverletzungen erlitten, einschließlich Schädelfrakturen, nachdem sie mit oder aus Kindersitzen gefallen sind.

- Verwenden Sie immer das Gurtsystem, bis das Kind ohne Hilfe in und aus dem Produkt kommt (ab 3 Jahren). Die Gurte für einen sicheren Sitz am Baby anpassen. Die Ablage ist nicht dazu vorgesehen, das Kind im Produkt zu halten. Für ältere Kinder (ab 3 Jahren bzw. 15 kg [33 lb]) ist das Gurtsystem nicht erforderlich.
- Prüfen Sie vor der Verwendung immer, ob das Produkt sicher an einem Erwachsenenstuhl befestigt ist.
- Das Produkt immer mittels der unteren und hinteren Befestigungsgurte am Erwachsenenstuhl befestigen. Niemals an einem Stuhl ohne Rückenlehne verwenden. Das Produkt NICHT auf Tulpenstühlen, Drehstühlen, Schaukelstühlen, Barhockern, Bänken oder anderen vierbeinigen Stühlen, die nicht für Erwachsene gedacht sind, verwenden.
- Vor jedem Gebrauch immer die sichere Passung am Erwachsenenstuhl sowie die Stabilität des Produkts prüfen.
- Nicht an einem Erwachsenenstuhl verwenden, sofern die Sitzfläche nicht mindestens 43 cm (17 Zoll) breit, 53 cm (21 Zoll) tief und die Rückenlehne nicht mindestens 25 cm (10 Zoll) hoch ist.

BEI VERWENDUNG ALS HOCHSTUHL (6 MONATE BIS 3 JAHRE) UND KLEINKINDERSTUHL SMART CHAIR (1 JAHR BIS 5 JAHRE):

STURZGEFAHR:

Kinder haben nach Stürzen von Kinderhochstühlen schwere Kopfverletzungen erlitten, einschließlich Schädelbasisbrüchen. Stürze können plötzlich geschehen, falls das Kind nicht korrekt angegurtet ist.

- Nutzen Sie jederzeit Gurte und stellen Sie sicher, dass diese eng genug anliegen. Der Gurt muss immer benutzt und korrekt angepasst werden. Die meisten Verletzungen bei Hochstühlen werden durch Herunterfallen verursacht.
- IMMER das Gurtsystem verwenden.
- Die Ablage ist nicht dazu vorgesehen, das Kind im Stuhl zu halten.
- Die Höhe des Hochstuhls NICHT einstellen, während das Kind im Stuhl sitzt.
- Achten Sie auf die Gefahr des Umkippens, sobald Ihr Kind seine Füße gegen einen Tisch oder andere Möbelstücke stemmen kann.
- Den Hochstuhl nicht in der Nähe von soliden Gegenständen und Regalen positionieren, um Verletzungen durch Stürze und Zugriff auf gefährliche Gegenstände zu vermeiden.
- Verwenden Sie den Hochstuhl immer auf einer flachen, ebenen Oberfläche. Heben Sie den Hochstuhl nicht auf einen Tisch oder auf ein anderes Objekt.
- Gefahr des Fallens: Hindern Sie Ihr Kind daran, auf das Produkt zu klettern.

BEI JEDER VERWENDUNGSART:

- Verwenden Sie das Produkt nur dann, wenn das Kind ALLE folgenden Voraussetzungen erfüllt:
 - Es kann selbständig aufrecht sitzen (ca. 6 Monate alt)
 - Es wiegt weniger als 22,6 kg (50 lb)
- Befolgen Sie IMMER die Anweisungen des Herstellers.
- Achten Sie in der Umgebung des Produkts auf die Gefahr von offenem Feuer und anderen Quellen starker Hitze. Um Verbrennungen zu vermeiden, halten Sie das Kind von heißen Flüssigkeiten, Herden, Heizkörpern, Heizlüftern, Kaminen und allen anderen heißen Oberflächen fern.
- Stellen Sie den Stuhl, um Strangulieren zu vermeiden, niemals in die Nähe eines Fensters, an dem Rollo- oder Gardinenschnüre hängen.
- Um Verletzungen durch Stürze und Zugriff auf gefährliche Gegenstände zu vermeiden, sollten Sie das Produkt nicht in die Nähe von festen Gegenständen, Bänken, Möbeln, Wänden und Elektroleitungen stellen.
- Vermeiden Sie schwere oder tödliche Verletzungen. Dieses Produkt ist nicht für die Nutzung in Fahrzeugen gedacht.
- Dem Kind niemals erlauben, sich vom Tisch wegzuschieben.
- Niemals das Kind heben und tragen, während es sich im Produkt befindet.
- Bleiben Sie während der Benutzung in der Nähe und passen Sie auf Ihr Kind auf. Lassen Sie das Kind niemals unbeaufsichtigt.
- Stellen Sie sicher, dass Kinder außer Reichweite sind, wenn Sie das Produkt auseinander- oder zusammenfalten, um Verletzungen zu vermeiden.
- Benutzen Sie dieses Produkt nicht, wenn es beschädigt, zerbrochen oder eingerissen ist oder wenn Teile fehlen.
- Benutzen Sie dieses Produkt nicht, wenn nicht alle Komponenten sicher gepasst und eingestellt sind.

DEUTSCHE

WICHTIG

- Der Zusammenbau muss von einem Erwachsenen vorgenommen werden.
- Die Anleitung vor dem Zusammenbau und Gebrauch sorgfältig durchlesen.
- Beim Auspacken und Zusammenbau sorgfältig vorgehen.
- Das Produkt regelmäßig auf beschädigte, fehlende oder lockere Teile überprüfen.
- NICHT verwenden, wenn Teile fehlen, beschädigt oder kaputt sind.
- Bitte wenden Sie sich an Kids II, wenn Ersatzteile oder Anleitungen benötigt werden. Ersetzen Sie niemals Originalteile durch andere Teile.

Pflege und Reinigung

- **Plastikteile/Schaumeinsatz** – Mit einem feuchten Tuch und mildem Reinigungsmittel abwischen. An der Luft trocknen lassen. Nicht in Wasser eintauchen.
- **Rahmen** – Metallrahmen mit einem weichen sauberen Tuch und mildem Reinigungsmittel abwischen.
- **Tablett** – Spülmaschinenfest. Wischen Sie mit einem weichen, sauberen Tuch und milder Seife.
- **Tablett Einfügen** – Spülmaschinenfest. Wischen Sie mit einem weichen, sauberen Tuch und milder Seife.
- **Kabelbaum / Gurte** – Vom Rahmen abnehmen. Im Schongang mit kaltem Wasser in der Waschmaschine waschen. Kein Bleichmittel verwenden. An der Luft trocknen lassen.

PORTUGUÊS

IMPORTANTE! LEIA COM ATENÇÃO E GUARDE PARA REFERÊNCIA FUTURA.

AVISO

QUANDO USADO COMO ASSENTO INFANTIL:

Crianças já sofreram lesões cerebrais, inclusive fraturas de crânio ao cair com ou de assentos elevados.

- Sempre use as contenções de segurança até que a criança seja capaz de entrar e sair do assento sem ajuda (acima de 3 anos). Ajuste para ficar confortável. A bandeja não foi concebida para prender a criança no produto. Quando utilizado por crianças mais velhas [acima de 3 anos ou 15 kg (33 lbs)], o sistema de contenção de segurança não é necessário.
- Sempre verifique se o produto está firmemente preso à cadeira para adultos antes de cada uso.
- Sempre prenda o produto à cadeira para adultos usando as tiras de fixação inferior e traseira. Nunca use em um assento que não tenha encosto. NÃO use o produto em uma cadeira de pedestal, cadeira giratória, cadeira de balanço, banqueta, banco ou qualquer outro tipo de cadeira de quatro pés que não seja para adultos.
- Sempre verifique a segurança do encaixe junto à cadeira para adultos e a estabilidade do encaixe junto à cadeira para adultos e a estabilidade do produto antes de cada uso.
- Não use em uma cadeira de adulto, a menos que a parte inferior do assento tenha, pelo menos, 43 cm (17") de largura e 53 cm (21") de profundidade e o encosto do assento tenha pelo menos 25 cm (10") de altura.

QUANDO USADO COMO CADEIRÃO DE REFEIÇÃO (6 MESES A 3 ANOS) E ACADEIRA INTELIGENTE PARA CRIANÇAS PEQUENAS (1 A 5 ANOS):

RISCO DE QUEDAS:

Crianças já sofreram lesões cerebrais graves, inclusive fraturas de crânio ao cair de cadeirões de refeição. Quedas podem ocorrer de repente, se a criança não estiver adequadamente presa.

- Use sempre as correias de segurança e ajuste-as firmemente. O cinto deve ser sempre usado e ajustado corretamente. A maioria dos ferimentos relacionados com cadeirões de refeição é causada por quedas
- SEMPRE use o sistema de proteção.
- A bandeja não foi feita para prender a criança na cadeira.
- NÃO ajuste a altura do cadeirão quando seu filho estiver sentado nele.
- Esteja ciente dos riscos de inclinação se seu filho empurrar o pé contra uma mesa ou qualquer outra estrutura.
- Posicione o cadeirão de refeição longe de estruturas sólidas e bancadas para evitar ferimentos causados por quedas e pelo acesso a itens perigosos.
- Use sempre o cadeirão em uma superfície plana e regular. Não coloque o cadeirão em cima de uma mesa ou de qualquer estrutura.
- Risco de queda: Não deixe que seu filho suba pelo produto.

QUANDO USADO EM QUALQUIER MODO:

- Use o produto apenas se a criança satisfizer TODAS as seguintes condições:
 - o Pode se sentar sozinha (aproximadamente seis meses de idade).
 - o Pesar menos de 22,6 kg (50 lbs)
- SEMPRE siga as instruções do fabricante.
- Esteja ciente do risco apresentado por fogo ou outras fontes de forte aquecimento nas proximidades do produto. Para evitar queimaduras, mantenha a criança afastada de líquidos quentes, fogões, radiadores, aquecedores portáteis, lareiras e qualquer outra superfície quente.
- Para evitar estrangulamento, nunca coloque perto de uma janela com fios de persianas ou cortinas.
- Para evitar ferimentos causados por quedas ou por acesso a itens perigosos, posicione o cadeirão longe de estruturas sólidas, bancadas, móveis, paredes e fios elétricos.
- Não utilize em veículos motorizados. Evite lesões graves ou morte. Não utilize em veículos motorizados.
- Nunca permita que a criança empurre para longe da mesa.
- Nunca levante ou carregue a criança no produto.
- Fique por perto e observe a criança durante o uso. Nunca deixe a criança desacompanhada.
- Mantenha as crianças distantes ao dobrar e desdobrar este produto para evitar lesões.
- Não use este produto se estiver danificado, quebrado, rasgado ou se faltarem peças.
- Não use este produto a menos que todos os componentes estejam corretamente encaixados e ajustados.

PORTUGUÊS

IMPORTANTE

- É necessário que a montagem seja feita por um adulto.
- Leia todas as instruções antes de montar e usar.
- É necessário ter cuidado ao desembalar e montar o produto.
- Examine o produto freqüentemente quanto a danos, partes soltas ou ausentes.
- NÃO o use se houver partes ausentes, danificadas ou quebradas.
- Entre em contato com a Kids II, Inc. para peças de substituição e instruções, se necessário. Nunca substitua peças.

Cuidados e Limpeza

- **Peças plásticas/Espuma Insira** - Limpe com um pano úmido e sabão neutro. Seque ao ar livre. Não mergulhe o produto em água.
- **Armação** – Limpe a armação de metal com um pano macio úmido e sabão neutro.
- **Bandeja/Inserir Bandeja** - Importado. Limpe com um pano limpo e macio e sabão neutro.
- **Arnês / Correias** – Remova da armação. Lavar na máquina com água fria, ciclo delicado. Não lixívia. Ar seco.

ITALIANO

IMPORTANTE! LEGGERE ATTENTAMENTE E CONSERVARE PER CONSULTAZIONI SUCCESSIVE.

AVVERTENZA

SE USATO COME SEGGIOLONE:

In seguito alla caduta dal o con il seggiolino, i bambini hanno subito lesioni alla testa, incluse fratture craniche.

- Usare sempre il sistema di trattenuta finché il bambino non è in grado di entrare o uscire dal prodotto senza aiuto (dopo i 3 anni). Regolare in modo che risulti ben fissato. Il vassoio non è concepito per trattenere il bambino nel prodotto. Quando il seggiolino è utilizzato per bambini più grandi [di almeno 3 anni o un peso minimo di 15 kg (33 lbs)], l'uso del sistema di ritenuta non è obbligatorio.
- Controllare sempre che il prodotto sia fissato saldamente alla sedia prima di ogni uso.
- Assicurare sempre alla sedia utilizzando le cinghie sul fondo e sul retro. Non utilizzare mai su sedie sprovviste di schienale. **NON** utilizzare il seggiolino su una sedia con base d'appoggio, una sedia girevole, una sedia a dondolo, una panca o altre sedie a quattro gambe non per adulti.
- Prima di ogni utilizzo, controllare sempre che il prodotto sia fissato saldamente alla sedia per adulti e sia stabile.
- Non usare su una sedia per adulti se la base della seduta non misura almeno 43 cm (17 in) di larghezza e 53 cm (21 in) di profondità e lo schienale non è alto almeno 25 cm (10 in).

SE USATO COME SEGGIOLONE (DAI 6 MESI AI 3 ANNI) E SEGGIOLINO INTELLIGENTE PER BAMBINI (DA 1 ANNO AI 5 ANNI):

PERICOLO DI CADUTE:

Alla caduta dal seggiolone i bambini hanno subito gravi lesioni alla testa, incluse fratture craniche. Se il bambino non viene legato correttamente, può cadere all'improvviso.

- Usare sempre il sistema di trattenuta e regolarlo in modo che risulti ben fissato. L'aggancio deve essere sempre usato e regolato correttamente. La maggior parte delle lesioni dovute all'uso di seggioloni sono causate da cadute.
- Utilizzare **SEMPRE** il sistema di trattenuta.
- Il vassoio non è concepito per trattenere il bambino nel seggiolone.
- **NON** regolare l'altezza del seggiolone quando il bambino vi è seduto.
- Prestare attenzione al rischio di inclinazione quando il bambino è in grado di spingere i piedi contro un tavolo o qualsiasi altra struttura.
- Posizionare il seggiolone lontano da strutture e mobili solidi per evitare lesioni causate da cadute e dall'accesso a oggetti pericolosi.
- Utilizzare sempre il seggiolone su superfici piane e uniformi. Non collocare il seggiolone su tavoli o altre strutture.

QUANDO UTILIZZATO IN QUALSIASI MODALITÀ:

- Utilizzare il prodotto soltanto se il bambino soddisfa TUTTE le seguenti condizioni:
 - o È in grado di stare seduto autonomamente (circa sei mesi di età)
 - o Pesa meno di 22,6 kg. (50 libbre)
- Seguire SEMPRE le istruzioni del produttore
- Prestare attenzione al rischio di fiamme libere e di altre fonti di calore intenso nelle vicinanze del prodotto. Per evitare ustioni, tenere il bambino lontano da liquidi caldi, cucine, radiatori, stufe, caminetti e altre superfici calde.
- Per evitare il rischio di strangolamento, non collocare mai il seggiolone vicino a una finestra da cui pendono cordicelle di tende o veneziane.
- Per evitare lesioni causate da cadute e dall'accesso a oggetti pericolosi, posizionare il prodotto lontano da strutture, panchine, mobili e pareti solide e da cavi elettrici.
- Per evitare lesioni gravi o morte. Non usare questo prodotto in veicoli a motore.
- Non lasciare che il bambino spinga il seggiolino per allontanarsi dal tavolo.
- Non sollevare e trasportare mai il bambino nel prodotto.
- Stare vicino al bambino e controllarlo durante l'uso del seggiolone. Non lasciare mai il bambino non sorvegliato.
- Per evitare incidenti, tenere i bambini lontani quando si dispiega e piega questo prodotto.
- Non usare il prodotto se è danneggiato, rotto o se vi sono parti mancanti.
- Non usare il prodotto a meno che tutti i componenti non siano regolati e adattati correttamente.

ITALIANO

IMPORTANTE

- Il montaggio deve essere effettuato da un adulto.
- Si prega di leggere tutte le istruzioni prima di montare ed usare.
- Prestare attenzione durante l'estrazione dalla confezione e il montaggio.
- Esaminare con frequenza il prodotto per accertarsi che non ci siano parti danneggiate, mancanti o allentate.
- Non utilizzare il prodotto se danneggiato o rotto.
- Se necessario, rivolgersi a Kids II per avere pezzi di ricambio e istruzioni. Non sostituire mai le parti.

Pulizia e Manutenzione

- **Cuscino** - estrarlo dal telaio. Agganciare le fibbie all'imbottitura del seggiolino. Lavare in lavatrice in acqua fredda a ciclo delicato. Non candeggiare. Asciugare in asciugatrice a bassa temperatura.
- **Vassoio** - lavabile in lavastoviglie. Pulire con un panno morbido pulito e detergente delicato.
- **Pulire il telaio metallico** - con un panno morbido pulito e detergente delicato.
- **Imbracatura / Cinghie** - estrarlo dal telaio. Lavabile in lavatrice con acqua fredda, ciclo delicato. Non candeggiare. Aria secca.

ENGLISH		ESPAÑOL	FRANÇAIS	DEUTSCHE	PORTUGUÉS	ITALIANO
Part	Parts List	Lista de Partes	Liste des Pièces	Teilleiste	Lista de Peças	Elenco dei Componenti
Qty. Cant. Qté Qty. Cant. Qtá.	Description	Descripción	Description	Beschreibung	Descrição	Descrizione
1	Folding Legs Assembly - Left	Armado de las patas plegables - Izquierda	Assemblage pieds pliants – Gauche	Aufbau zusammenklappbare Beine - Links	Montagem com pernas dobráveis - Esquerda	Istruzioni per il montaggio delle gambe pieghevoli - Sinistra
2	Folding Legs Assembly - Right	Armado de las patas plegables -Derecha	Assemblage pieds pliants – Droit	Aufbau zusammenklappbare Beine - Rechts	Montagem com pernas dobráveis - Direita	Istruzioni per il montaggio delle gambe pieghevoli - Destra
3	Booster Base	De refuerzo base	Booster de base	Booster Basis	Base de reforço	Base del seggiolino
4	Toddler Seat Base	Niño base del asiento	Base de siège d'enfant en bas âge	Kleinkind Sitzfläche	Base do assento da criança	Base del seggiolino per bambini
5	Front Leg Assembly	Montaje de la pata delantera	Assemblage jambe avant	Vorderschenkel	Assembleia leg frente	Montaggio gambe anteriori
6	Rear Leg Assembly	Montaje de la pata trasera	Assemblage jambe arrière	Hinterschenkel	Assembleia leg traseira	Montaggio gambe posteriori
7	Footrest	Resto del pie	Repose-pieds	Fußstütze	Descanso do pé	Poggiapièdi
8	Footrest Adjust	Regulación del apoyaplés	Réglage du repose-pieds	Fußstützeinstellung	Ajuste do descanso para os pés	Regolazione del poggiapiedi
9	Booster Backrest	Booster respaldo	Retour booster reste	Booster Rückenlehne	Reforço do encosto	Schienale del seggiolino

Part Parte Pièce No. No. N.	Qty. Cant. Qté Qty. Cant. Qtà.	Description	Descripción	Description	Beschreibung	Descrição	Descrizione
10	(1)	Seat Pad	Asiento cojin	Coussin de siège	Tischplatte	Superficie da mesa	Taviolino
11	(1)	Pivot Tray	Bandeja giratória	Plateau de pivot	Schwenkbares tablett	Bandeja giratória	Vassoio di rotazione
12	(1)	Main Tray	Bandeja principal	Plateau principal	Main tablett	Bandeja principal	Vassoio principale
13	(1)	Parent Assist Tray	Bandeja de asistencia para padres	Plateau parent de confort	Hilfstablett für Eltern	Bandeja de assistência para os pais	Vassoio per genitori
14	(1)	Tray Insert	Introduzca la bandeja	Bac d'insertion	Tablett einfügen	Inserir bandeja	Inserto del vassoio
15	(3)	Booster Chair Straps	Correas de silla elevada	Sangles du rehausseur de chaise	Kindersitzgurte	Tiras do cadeirão	Cinghie per seggiolino

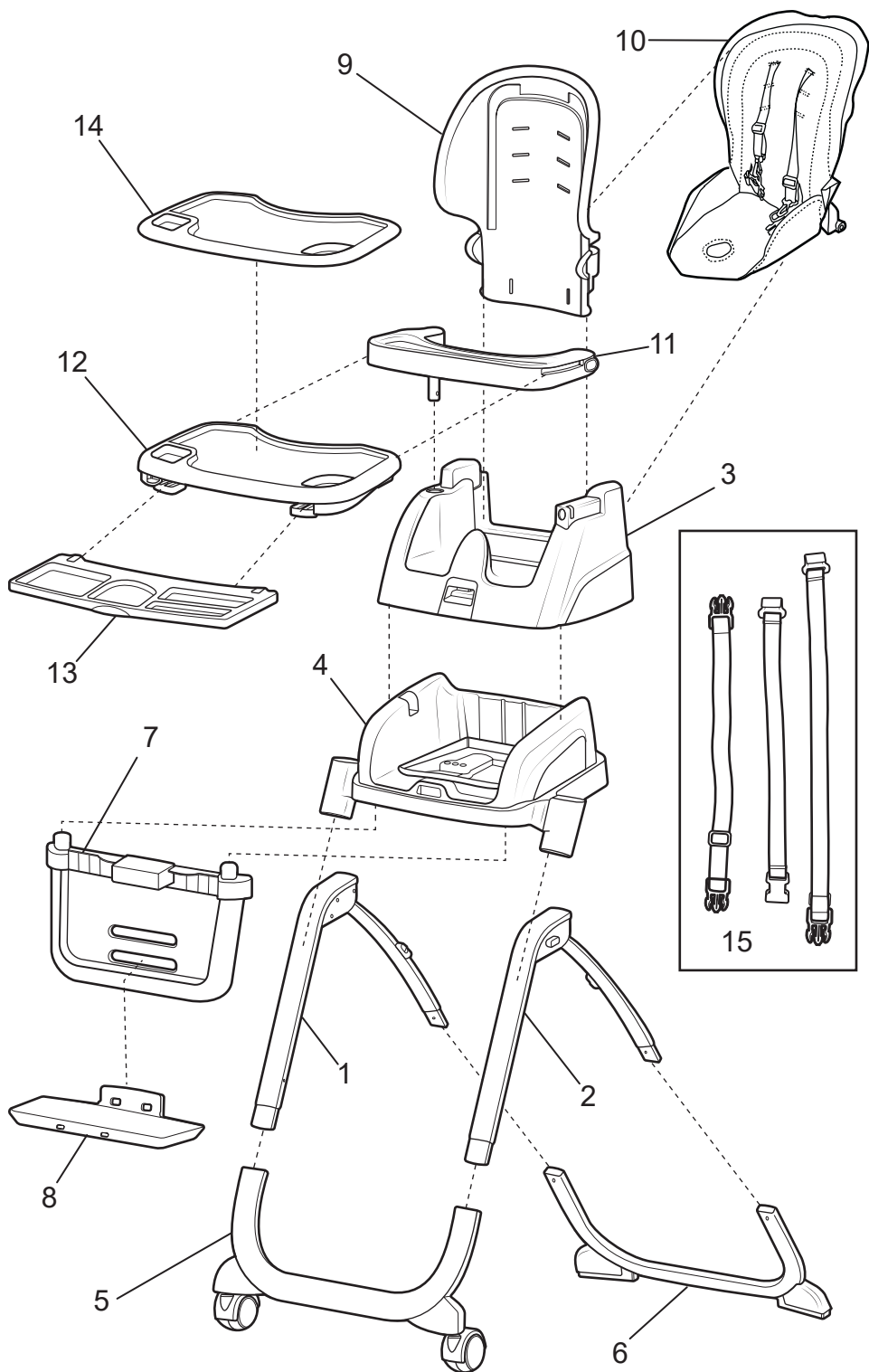

Full Size High Chair Setup

Tamaño completo de instalación

Taille Entière Configuration Chaise Haute

Voller Größe Hochstuhl Einstellungen

Tamanho completo de instalação Cadeira

Montaggio del seggiolone di grandezza standard

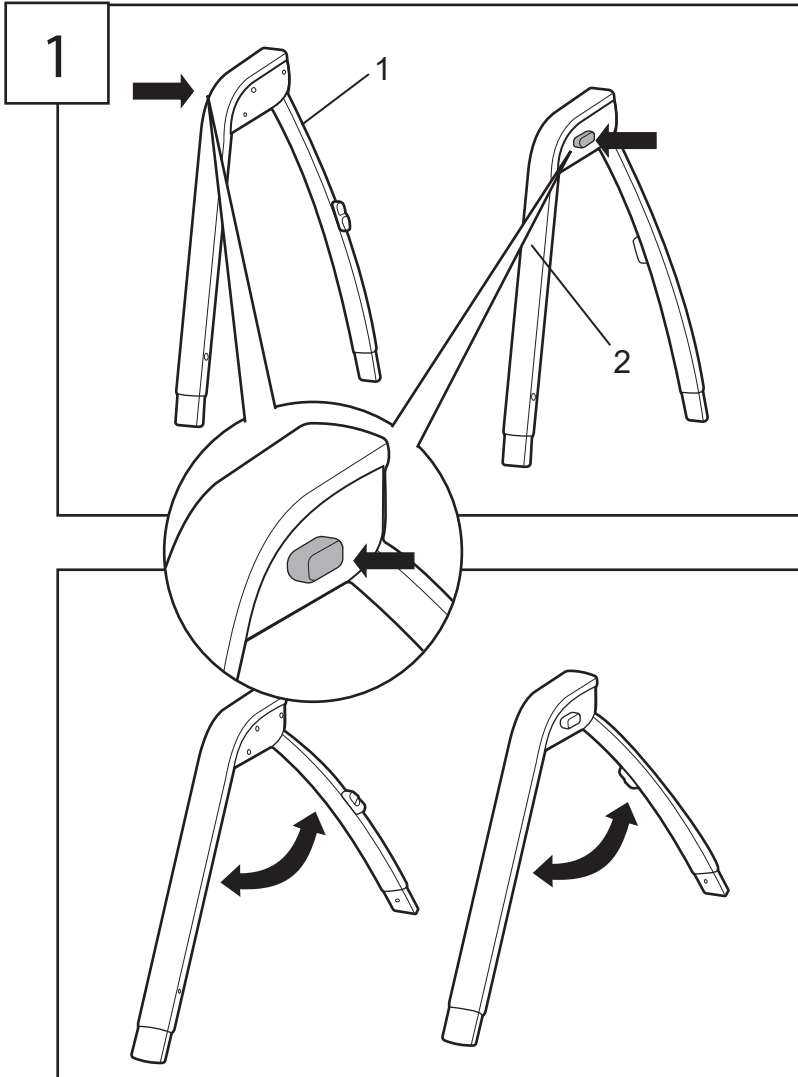

2

Left!
izquierda!
Gauche!
Links!
Esquerda!
Sinistra!

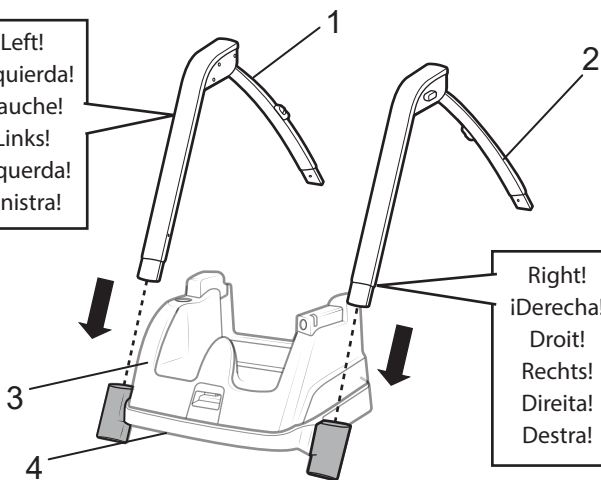

Right!
¡Derecha!
Droit!
Rechts!
Direita!
Destra!

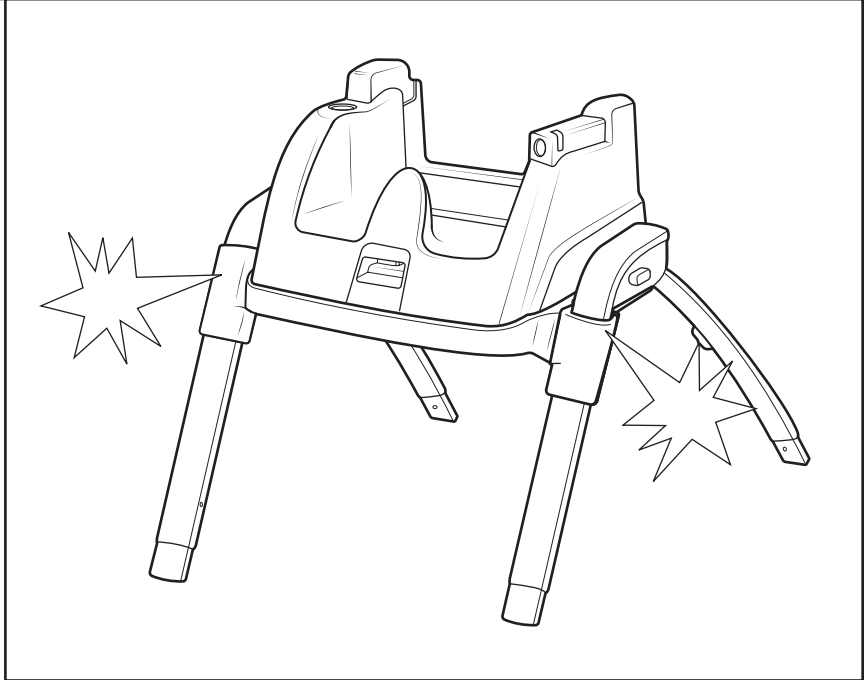

3

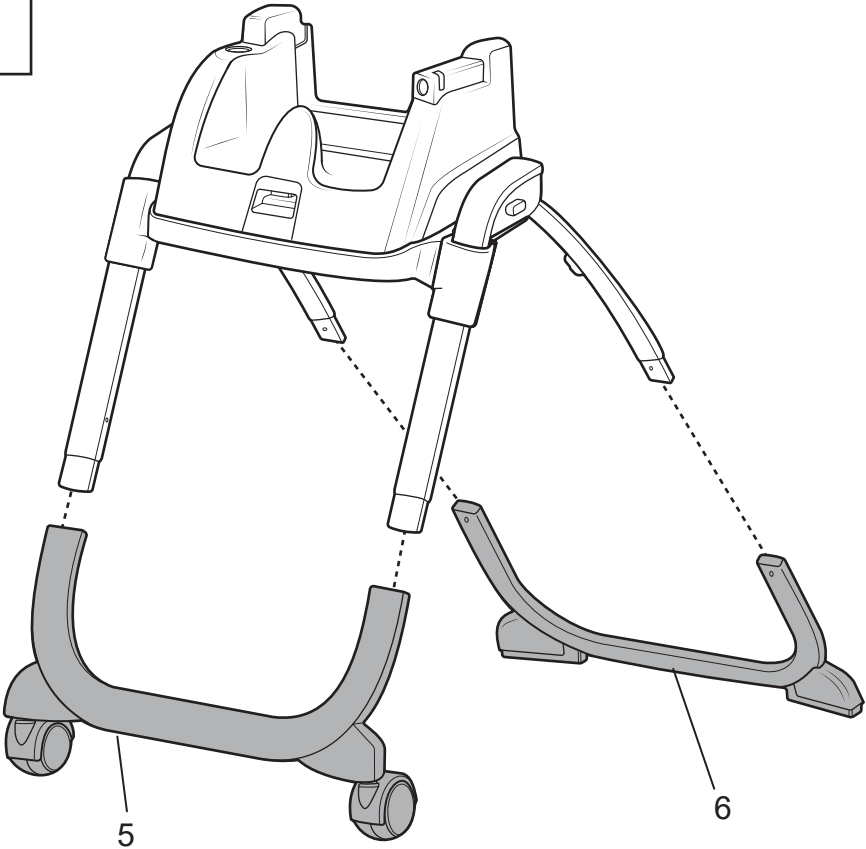

4

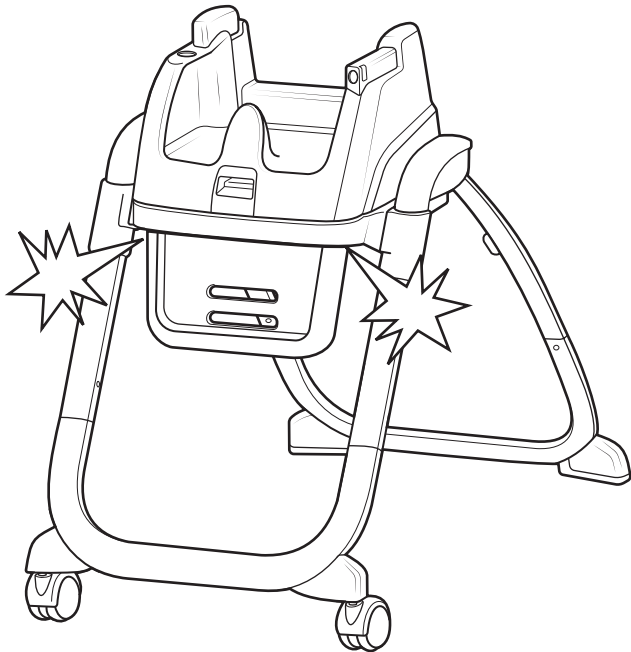
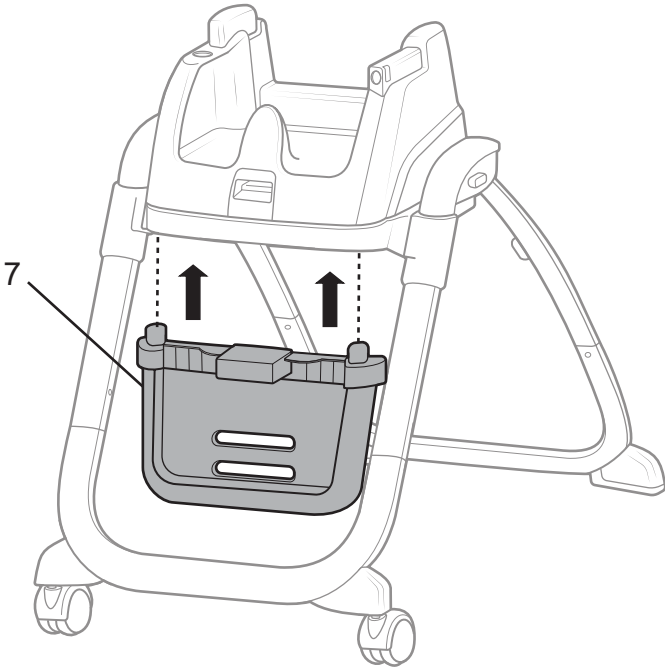

5

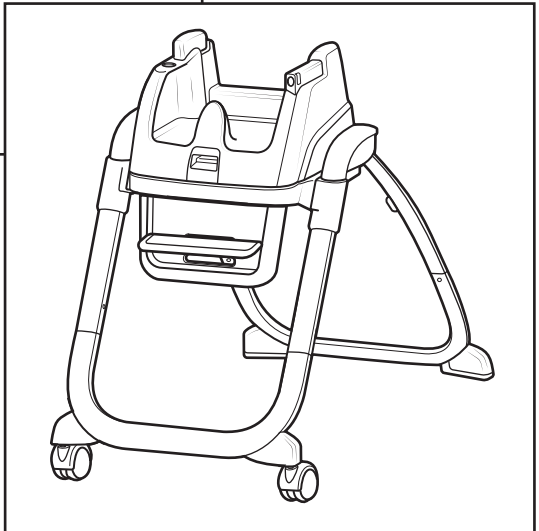
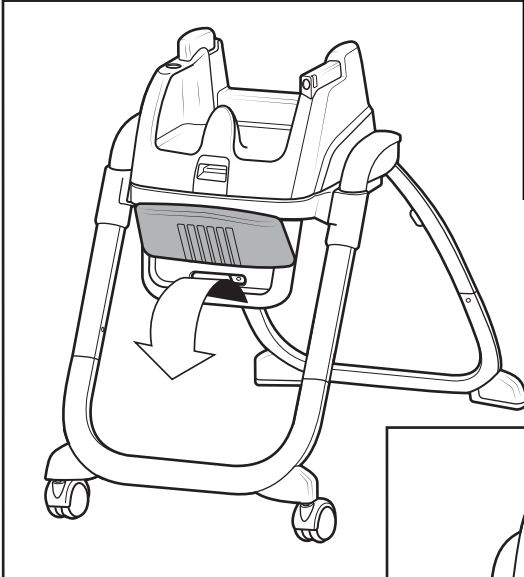
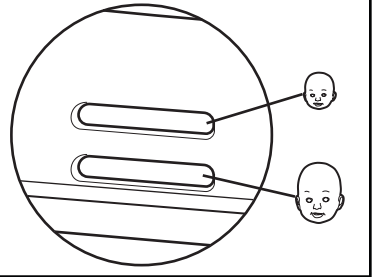
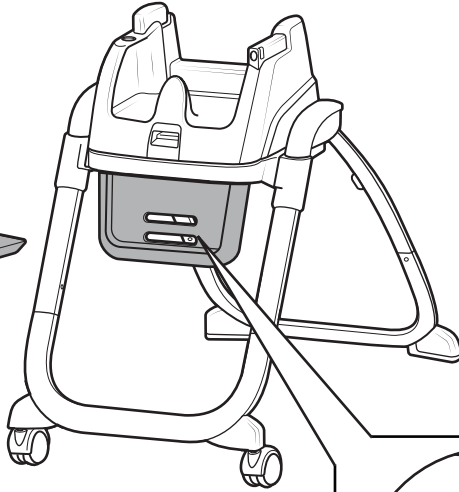
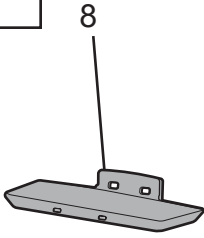

6

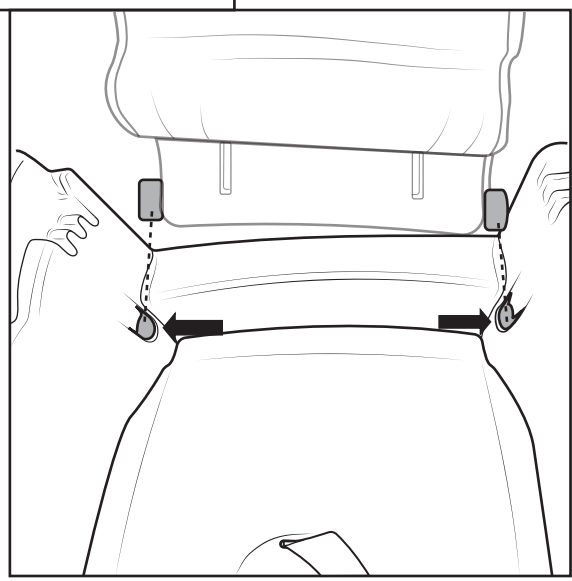
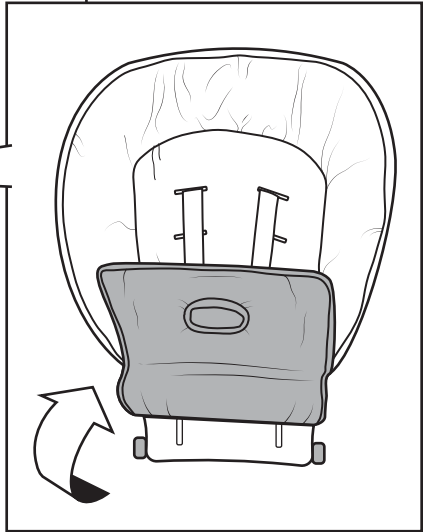
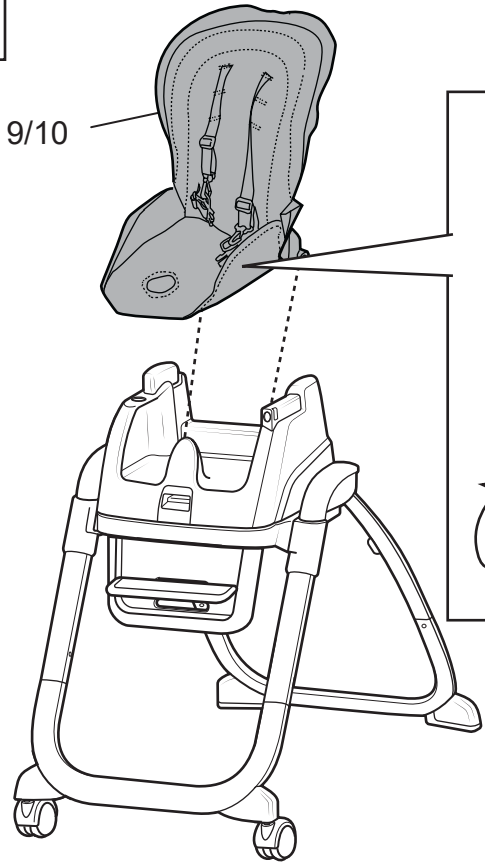

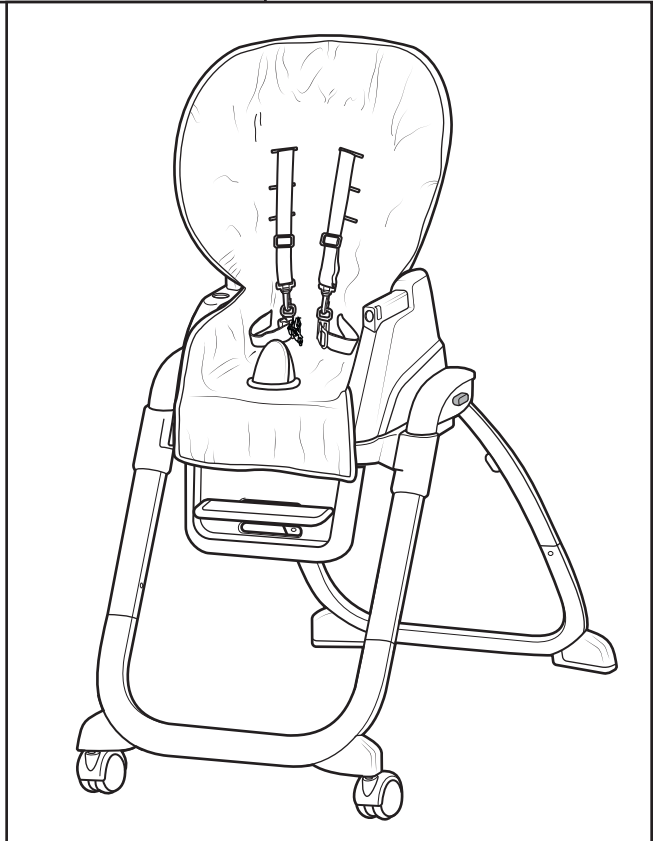
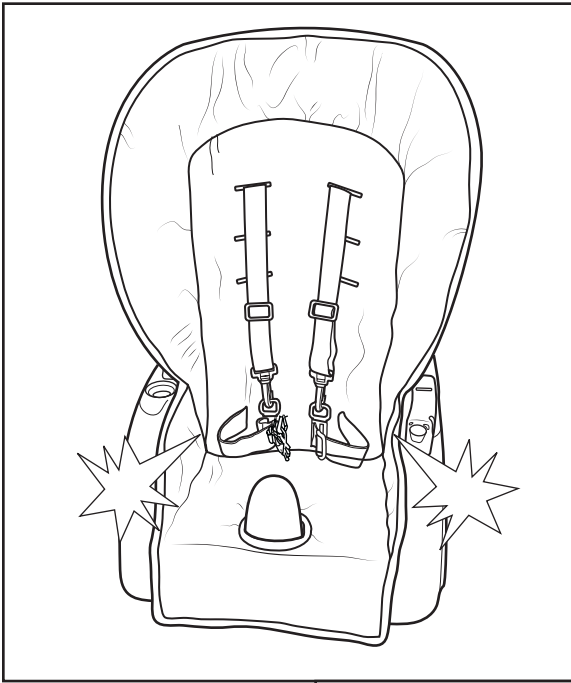

7

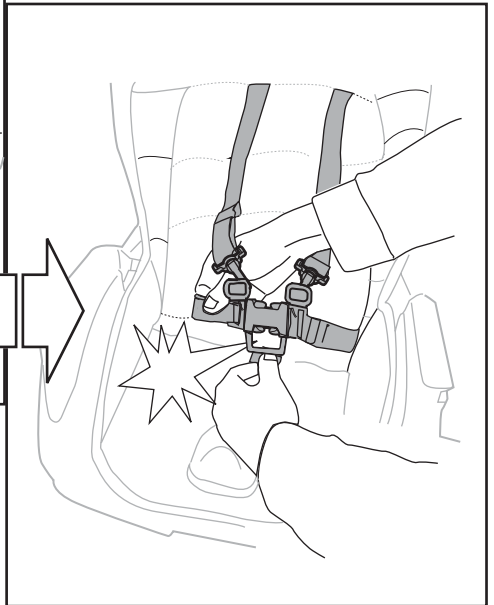
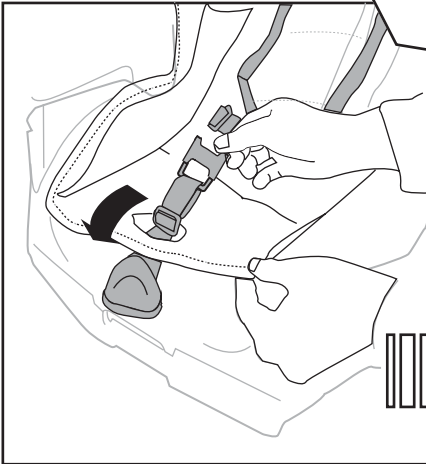
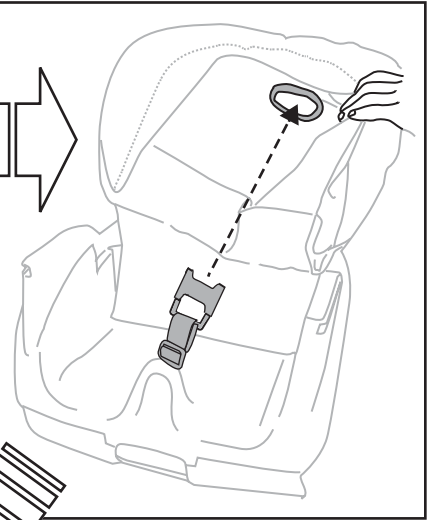
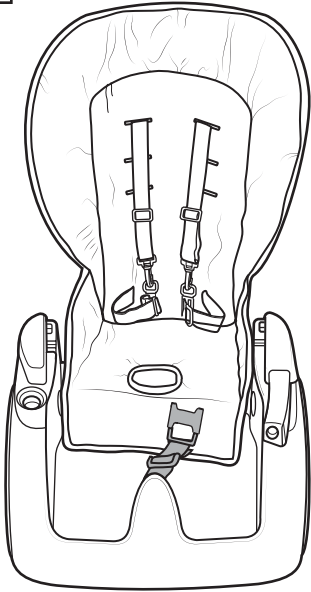

8

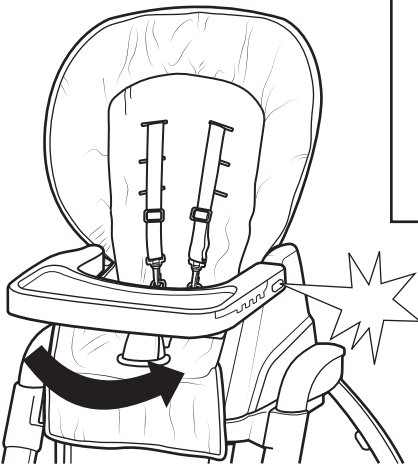
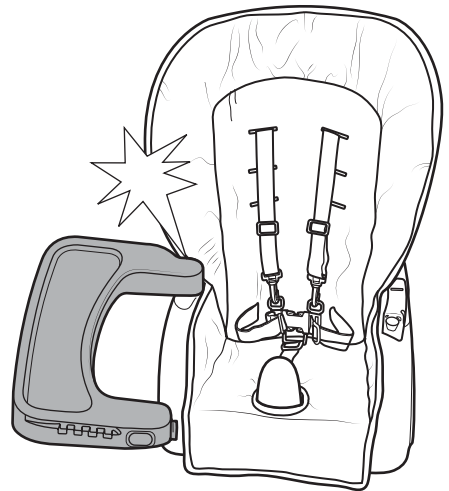
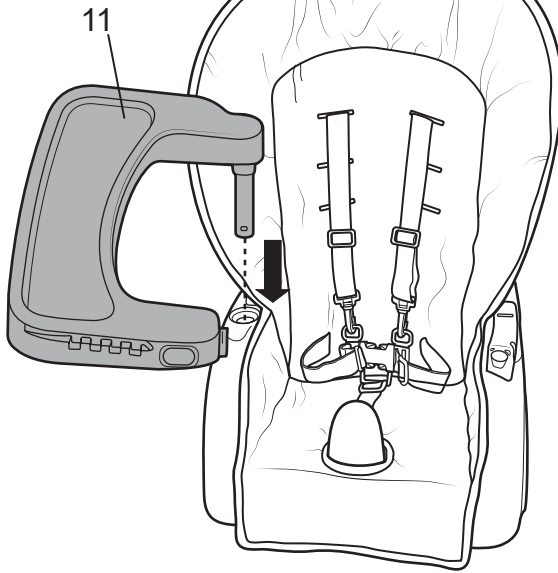

9

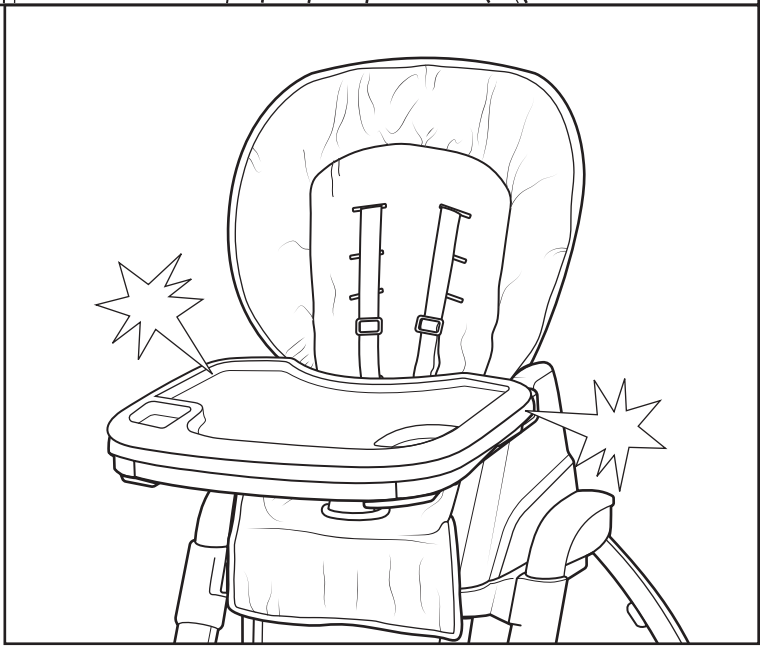
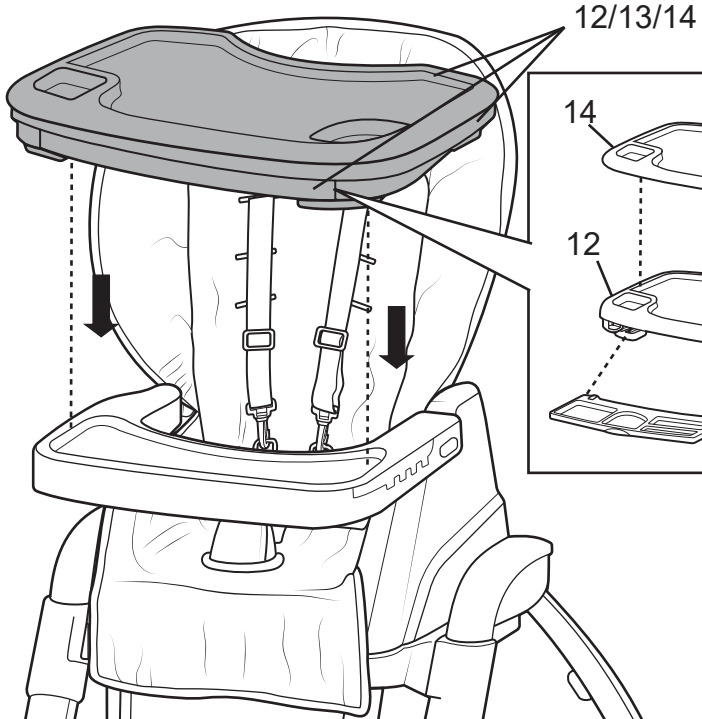

Full Size High Chair Disassembly
Silla de tamaño completo de alta Desmontaje
Élevé Taille Haute pleine Démontage
Voller Größe Hochstuhl Demontage
Cadeira Tamanho pleno elevado Desmontagem
Smontaggio del seggiolone di grandezza standard

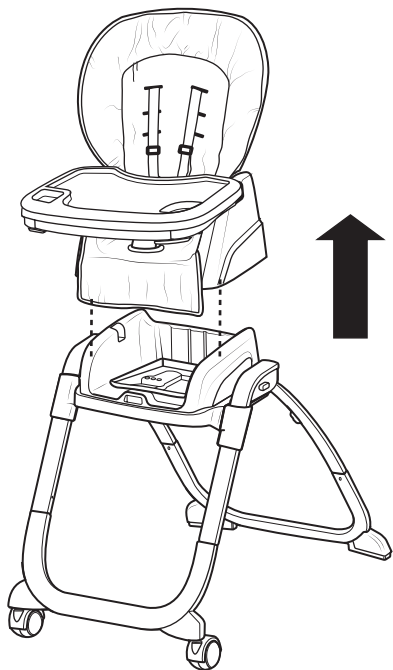
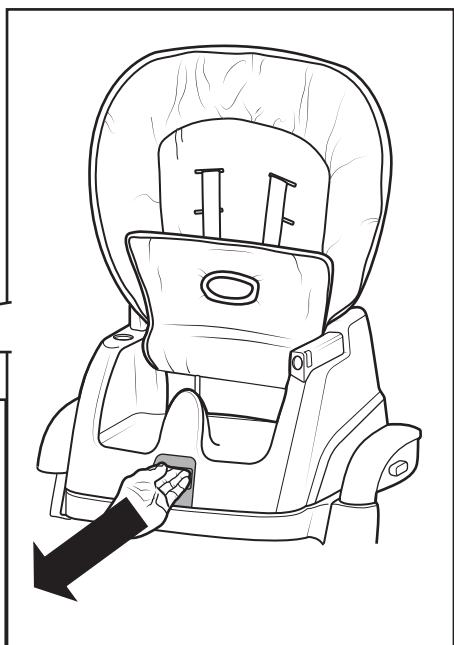
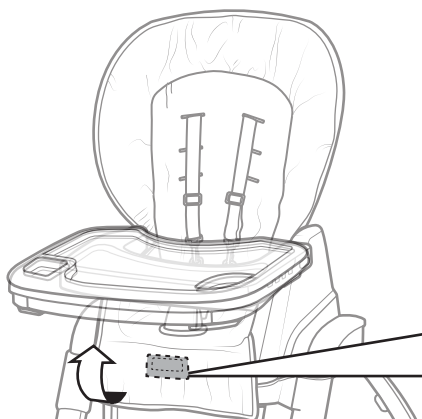

Attaching the booster seat to a chair
Colocación del asiento de una silla
Fixation du siège d'appoint sur une chaise
Anbringen der Sitzerrhöhung auf einem Stuhl
Colocação do assento de uma cadeira
Agganciare il seggiolino alla sedia

1

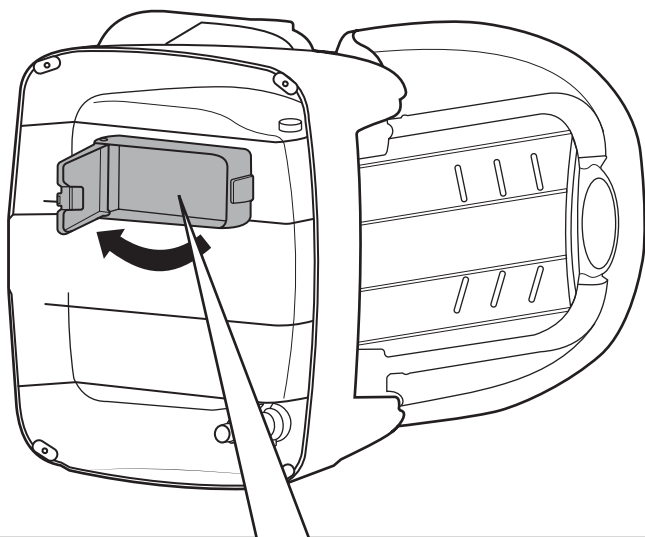

15

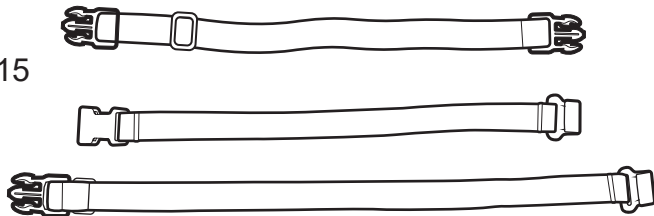

2

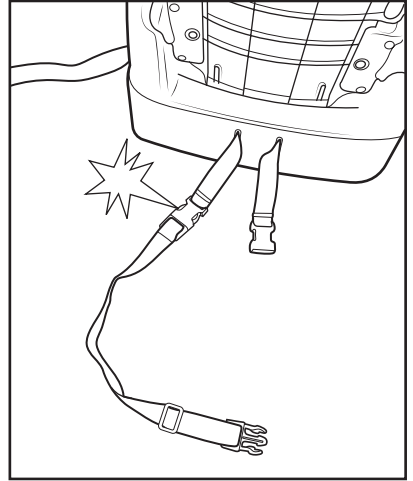
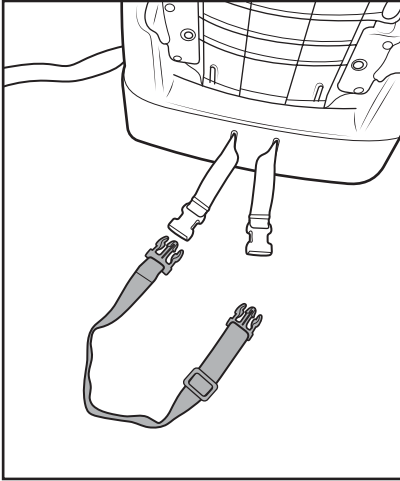
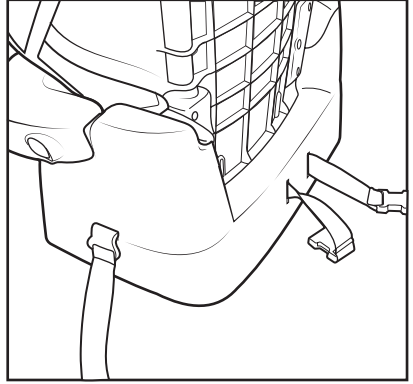
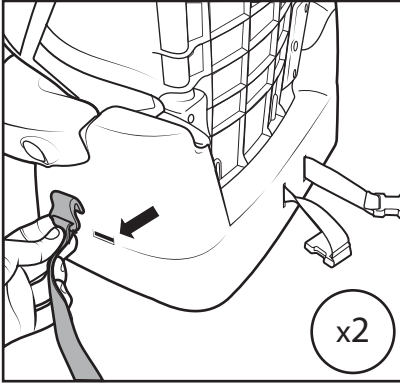

3

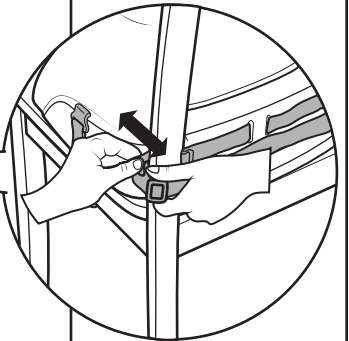
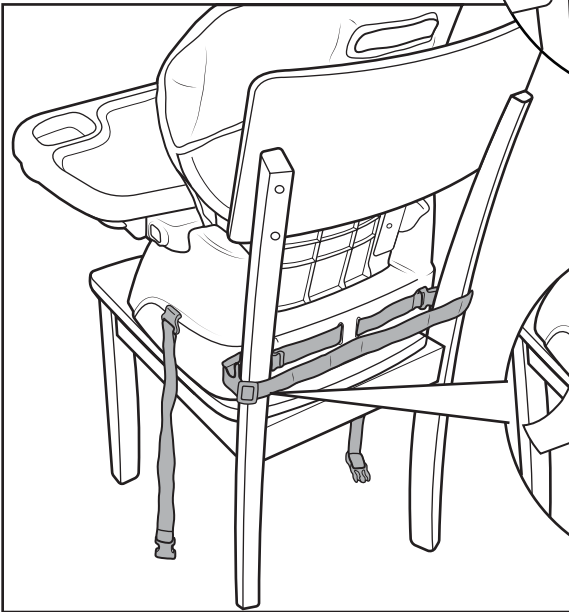
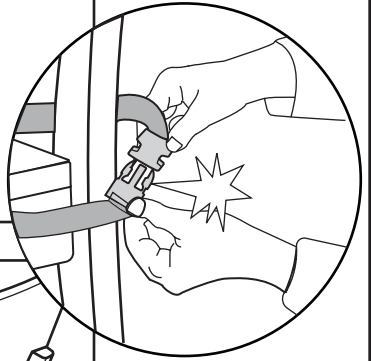
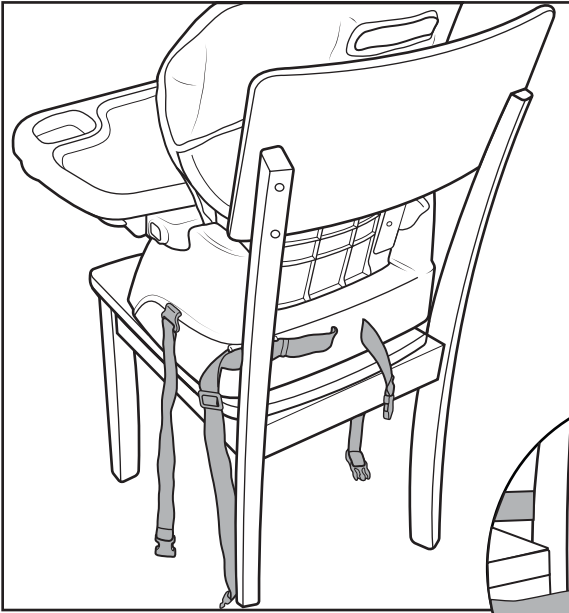

4

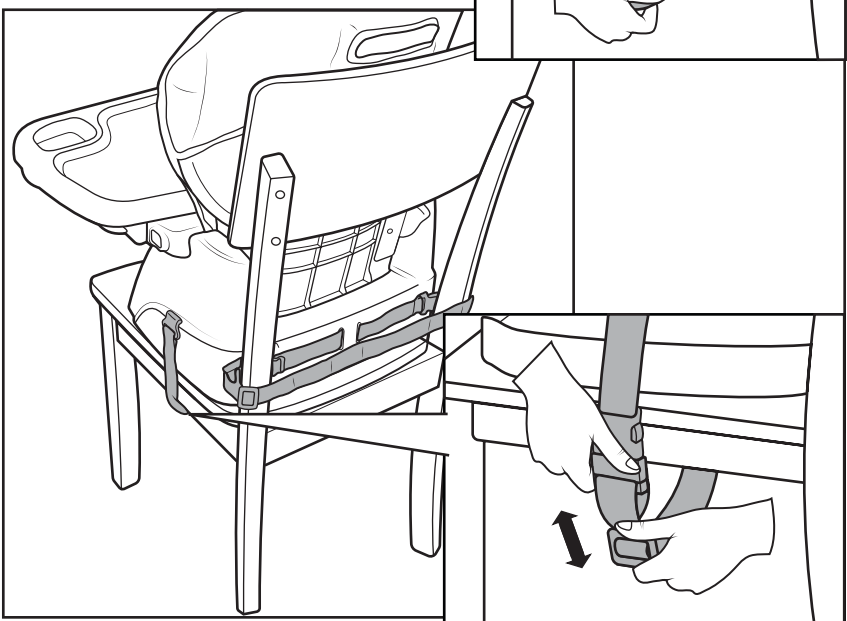
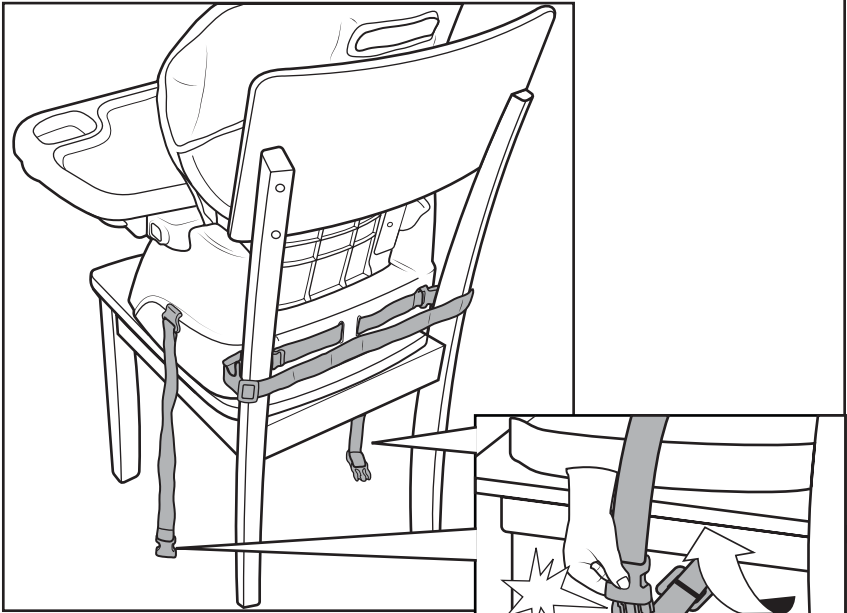

Toddler Seat Setup • Armado del asiento para bebés
Configuration du siège bébé • Kleinkindersitz-Aufbau
Configuração do assento para criança pequena
Montaggio della sedia per bambini ai primi passi

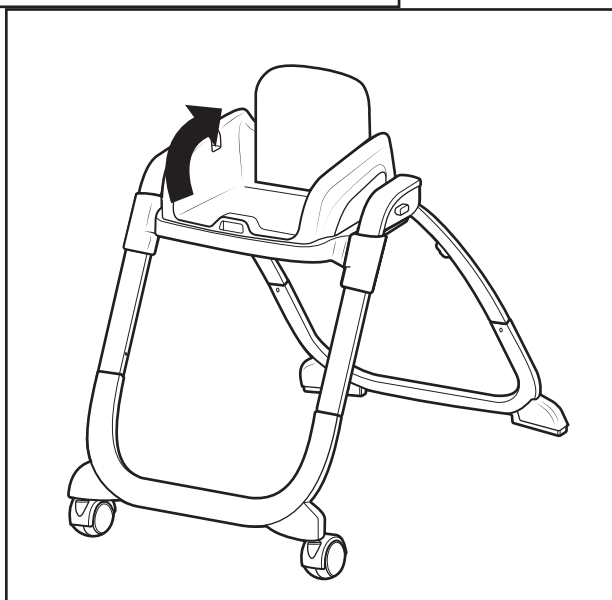
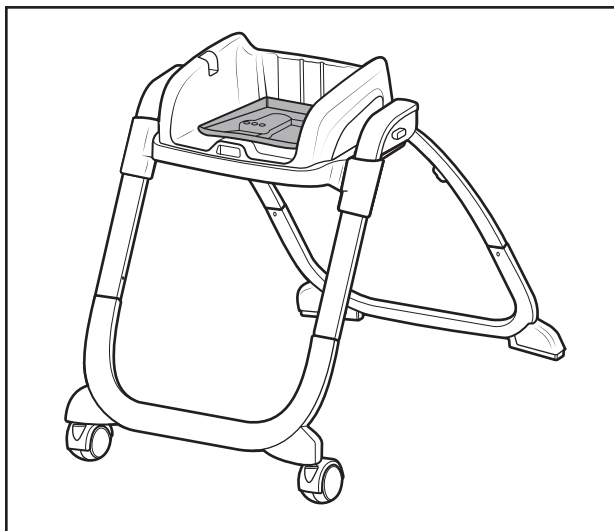

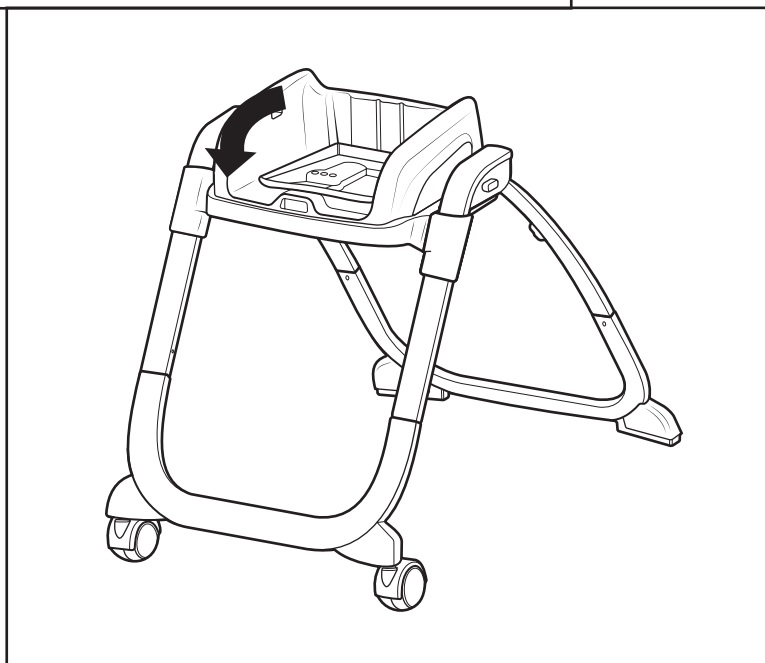
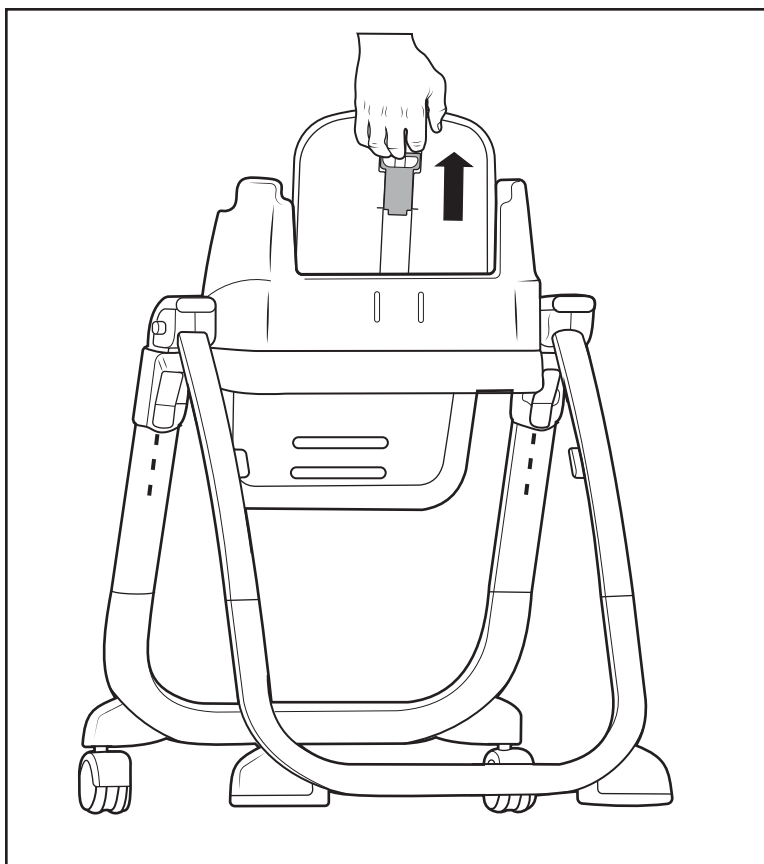

Seat Restraint and Shoulder Adjustment
Sistema de seguridad del asiento y ajuste del hombro
Utilisation de la retenue de siège et réglage de l'épaule
Mit dem Sitzschulterhalterung und SchulterEinstellung
Usando o cinto de segurança e ajuste de ombro
L'uso dei sistemi di ritenuta e regolazione del sedile spalla

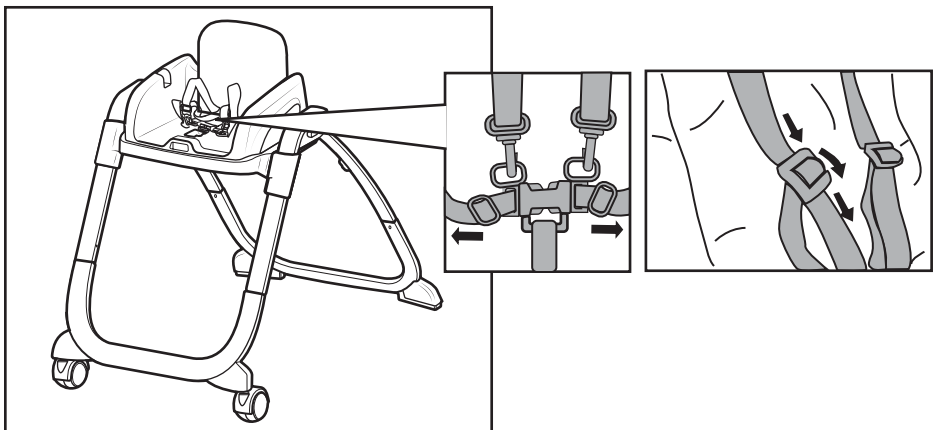
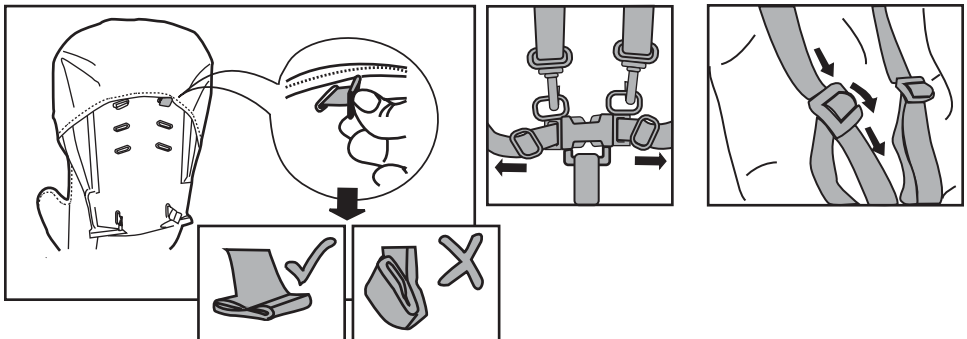
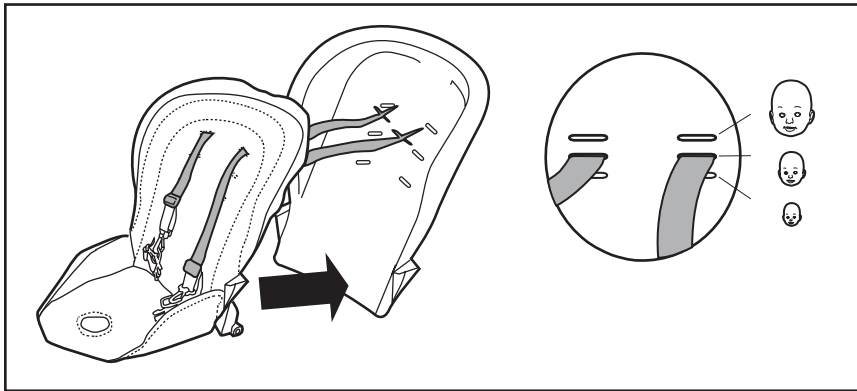

**Using the tray • Uso de la bandeja •
Utilisation du bac • Mit dem Tablett •
Utilizar o tabuleiro • Utilizzo del vassoio**

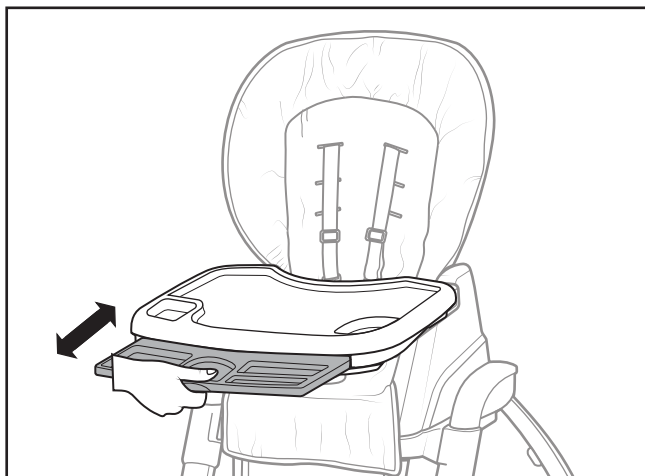

The Parent Assist Tray is only intended for storage and to be operated by an adult.

La Bandeja de asistencia para padres es sólo para almacenamiento y debe ser operada por un adulto.

Le plateau parent de confort n'est conçu que pour être rangé et mis en place par un adulte.

Das Hilfstablett für Eltern ist nur zur Aufbewahrung und zum Betrieb durch einen Erwachsenen vorgesehen.

A bandeja de assistência para os pais se destina apenas ao armazenamento e deve ser operada por um adulto.

Parent Assist Tray è destinato esclusivamente all'archiviazione e all'utilizzo da parte di un adulto.

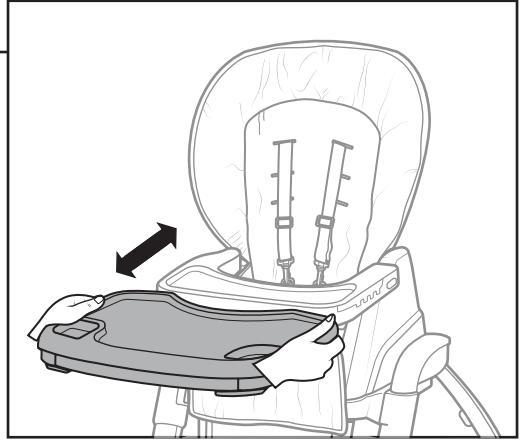
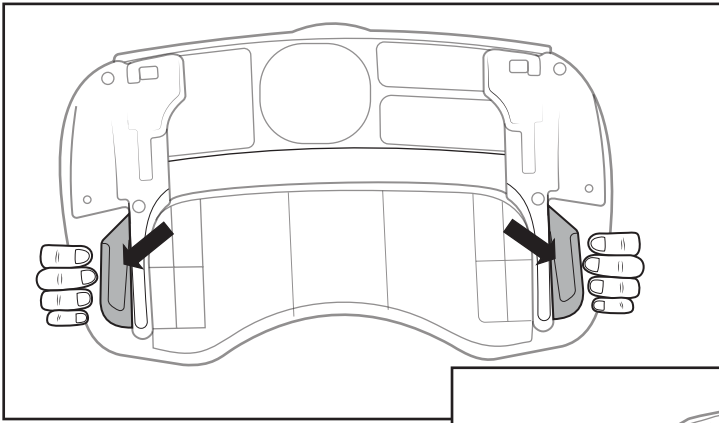

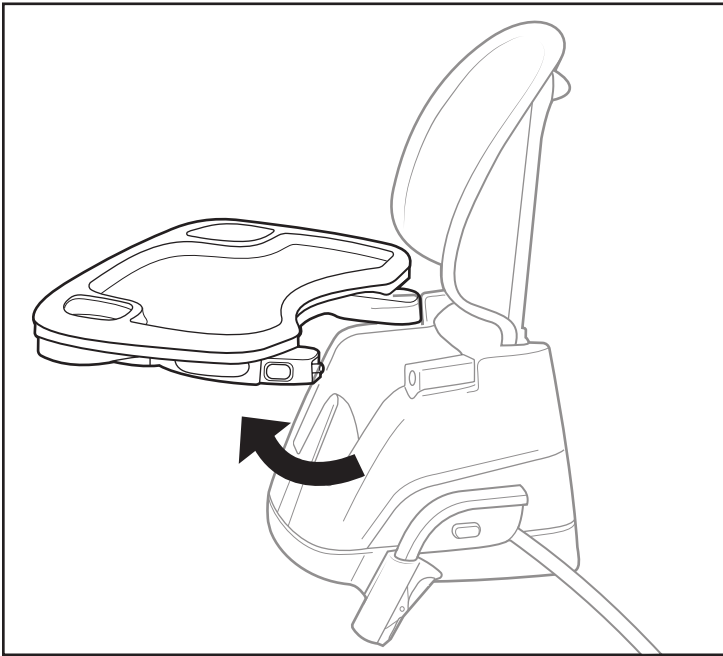
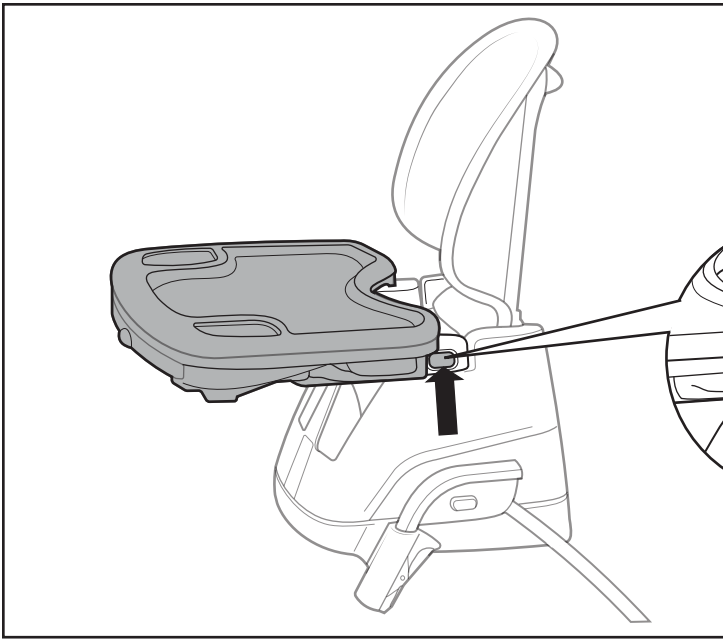

**Storing the tray • Almacenamiento de la bandeja •
Rangement du bac • Lagerung der Tablett •
Armazenamento o tabuleiro • Conservazione del vassoio**

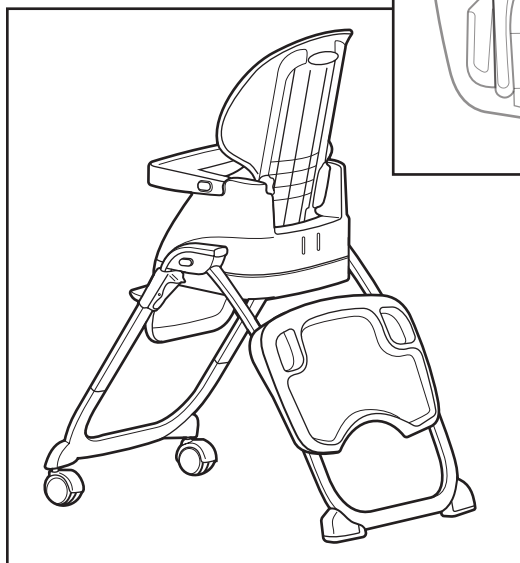
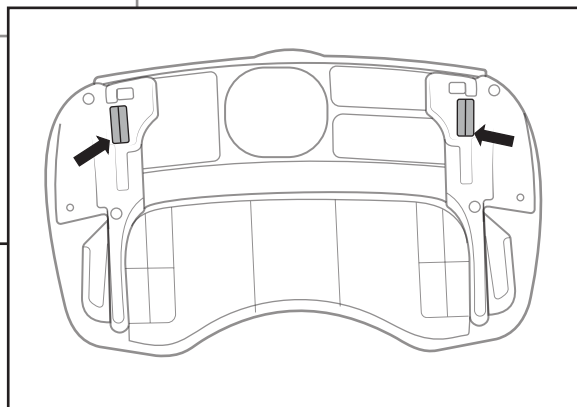

Removing the Parent Assist Tray for Cleaning
Extracción de la bandeja de asistencia para padres para su limpieza
Retrait du plateau parent de confort pour le nettoyage
Das Hilfstablett für Eltern bei der Reinigung abnehmen
Remoção para limpeza da bandeja de assistência para os pais
Rimuovere il vassoio per genitori per pulire

1

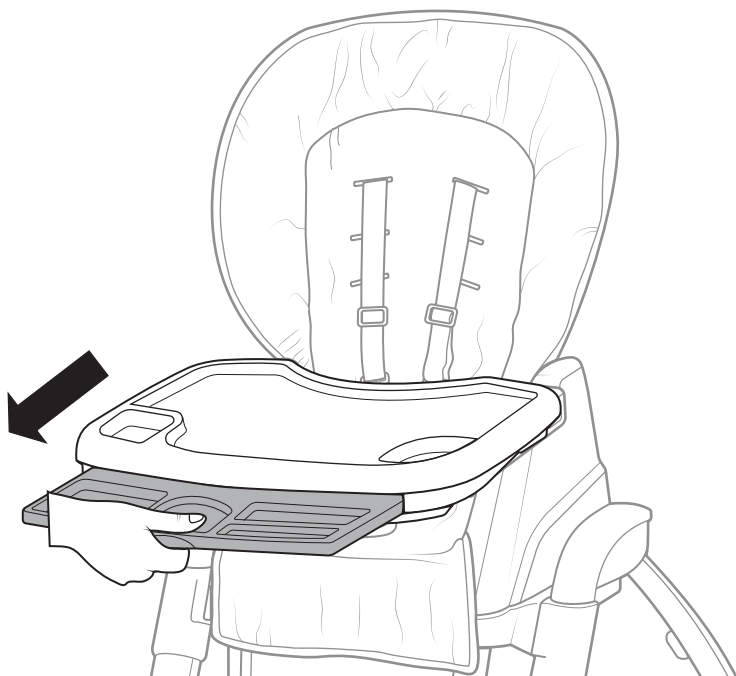

2

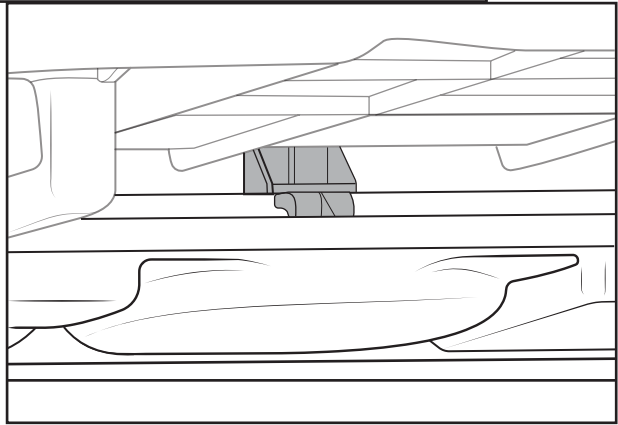
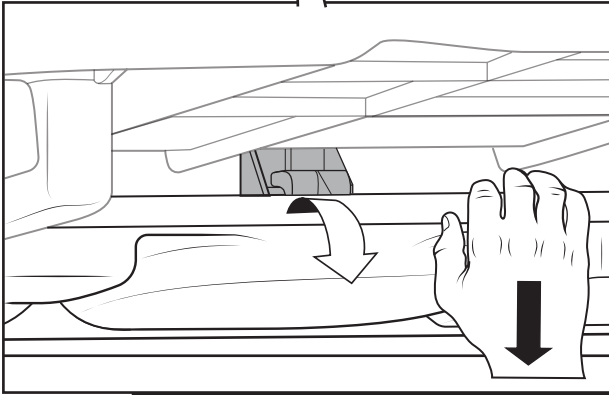
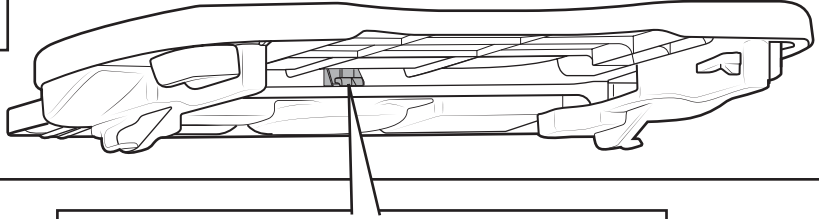

3

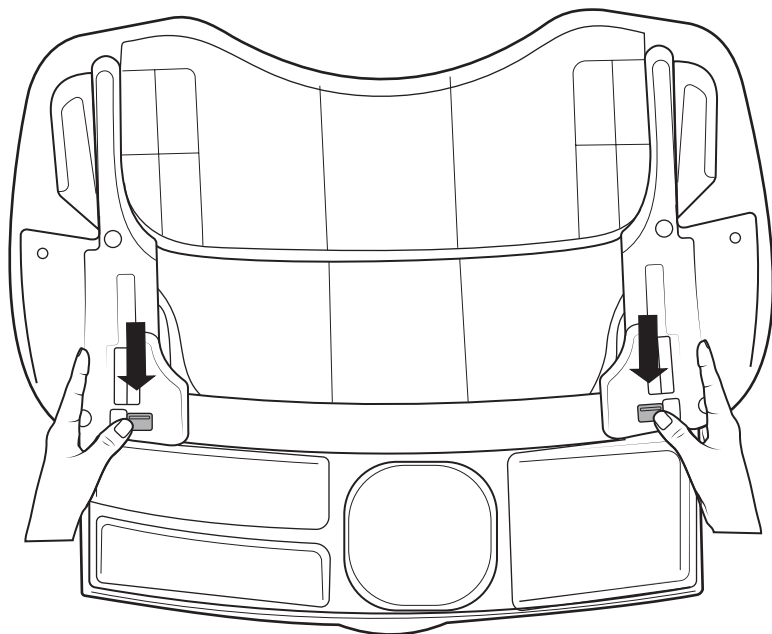

4

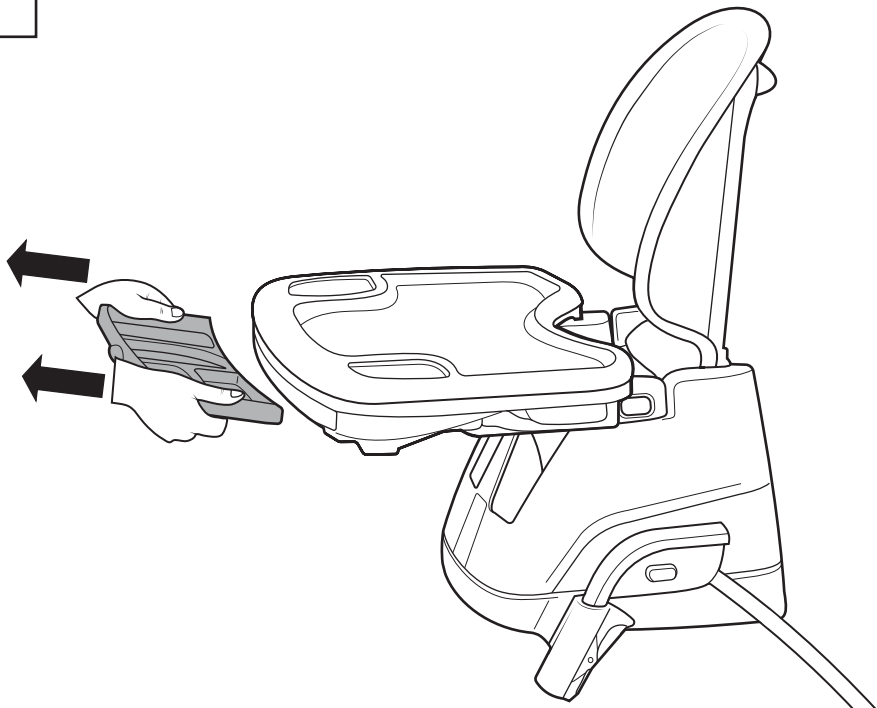

**Using the Recline • Usando el Reclinar •
Utilisation de l'inclinaison du dossier • Mit dem Zurücklehnen •
Usando o Reclinação • Utilizzo del meccanismo di reclinazione**

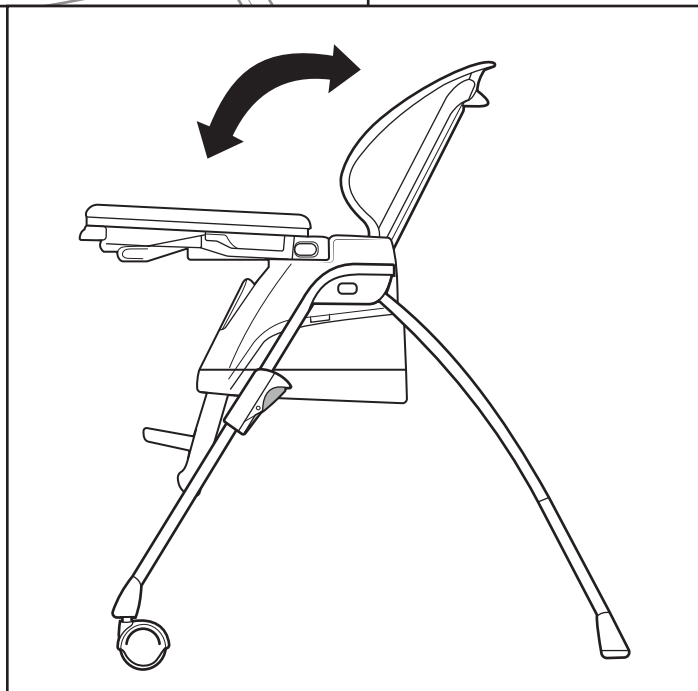
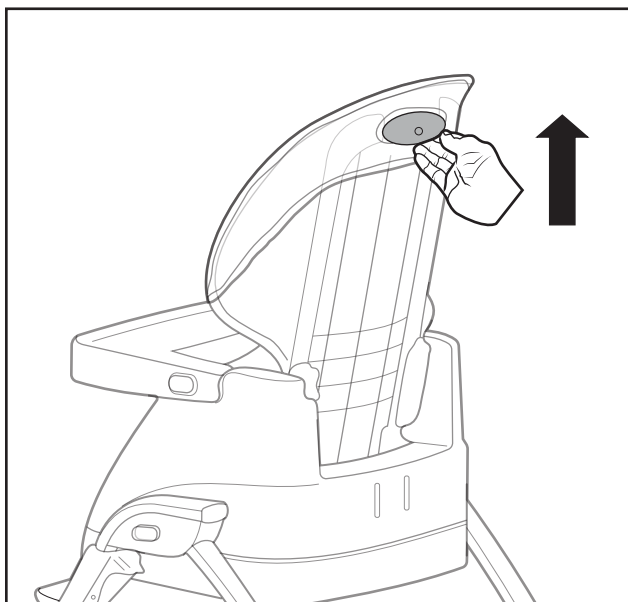

**Adjusting the Height • Ajuste de la altura • Ajustez la hauteur •
Einstellen der Höhe • Ajuste da altura • Regolazione dell'altezza**

1

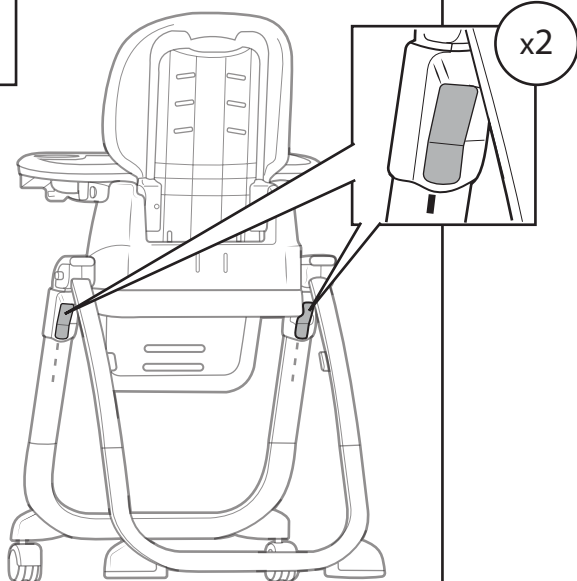

2

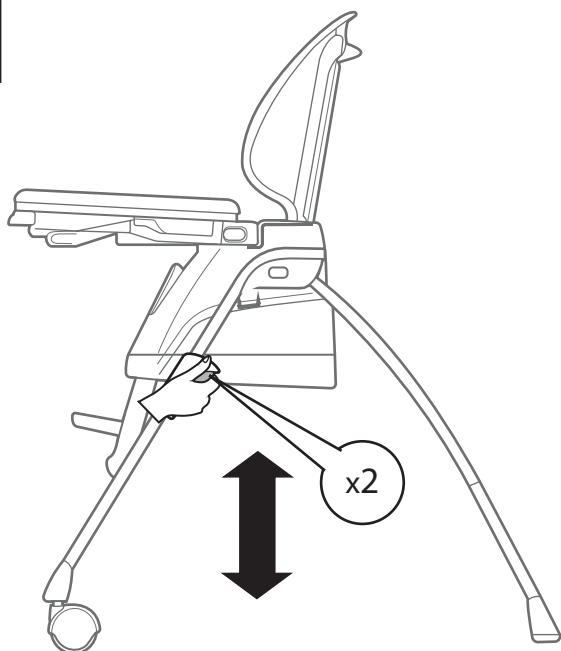

3

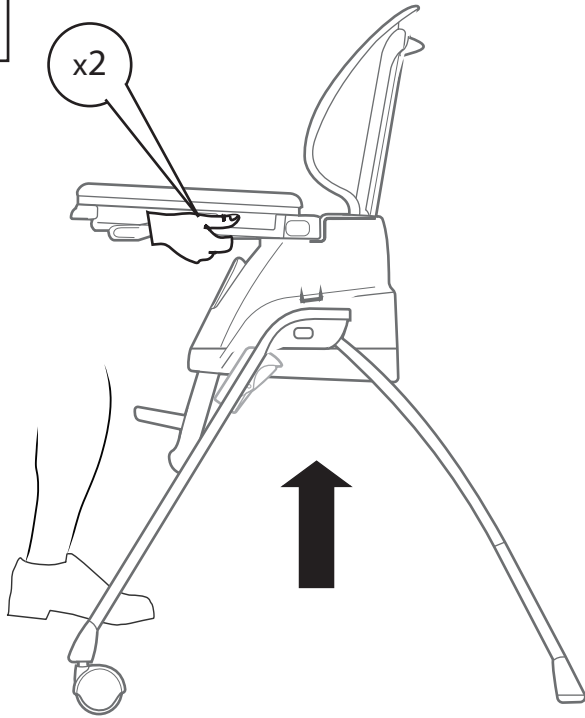

Folding the High Chair • Cómo plegar la trona
Pliage de la chaise haute • Zusammenklappen des Hochstuhls
Dobrando o cadeirão • Istruzioni per ripiegare il seggiolone

1

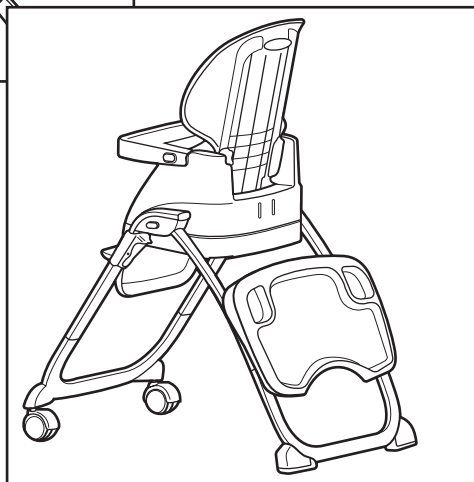
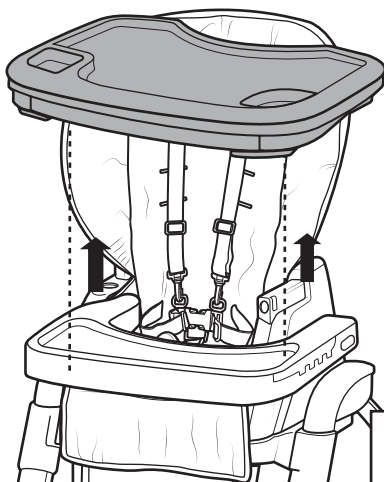

Caution: Please ensure main tray is removed and stored on the back legs before folding.

Precaución: Asegúrese de retirar la bandeja principal y guardarla en las patas traseras antes de plegar.

Mise en garde : Veillez à retirer le plateau principal et à le ranger sur les pieds arrière avant de plier le trotteur.

Vorsicht: Bitte stellen Sie sicher, dass vor dem Zusammenlegen die Hauptablage abgenommen und in den hinteren Beinen gelagert wird.

Advertência: assegure-se de que a bandeja principal seja removida e armazenada nas pernas traseiras antes de dobrar.

Attenzione: si prega di assicurarsi di aver rimosso e riposto sulle gambe posteriori il vassoio principale prima di piegare.

2

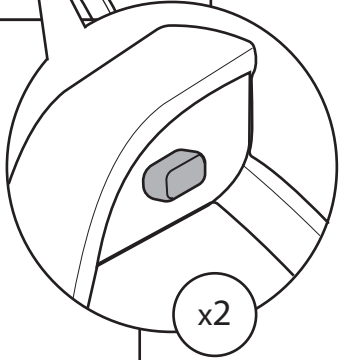
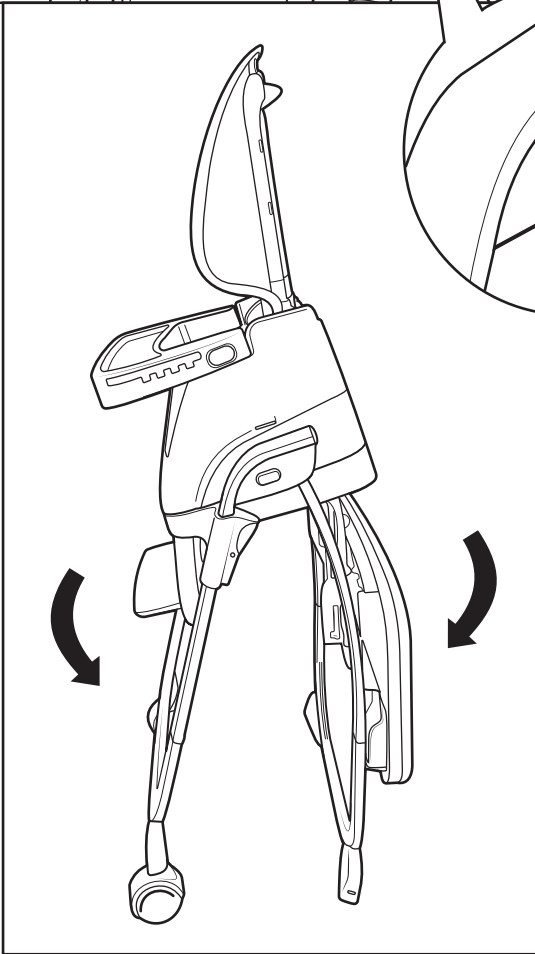
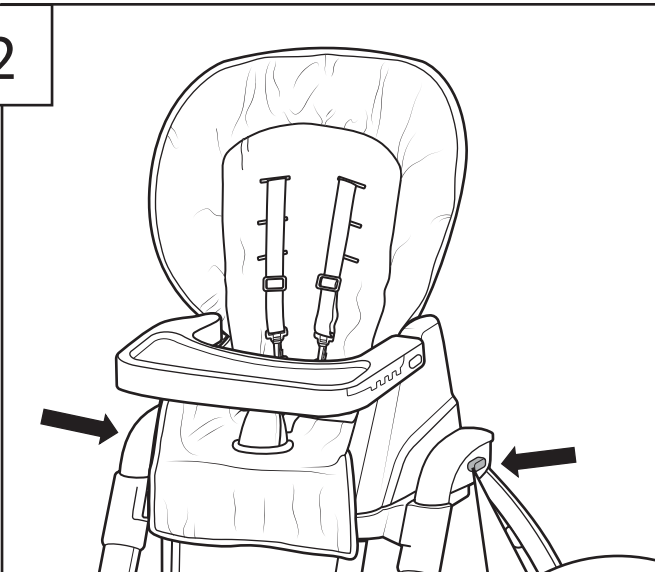

Removing the seat pad for cleaning
Extracción de la almohadilla del asiento para la limpieza
Retrait du coussin de siège pour le nettoyage
Entfernen der Sitzpolster für die Reinigung
Remover a almofada do assento para limpeza
Rimozione dell'imbuttitura del seggiolo per la pulizia

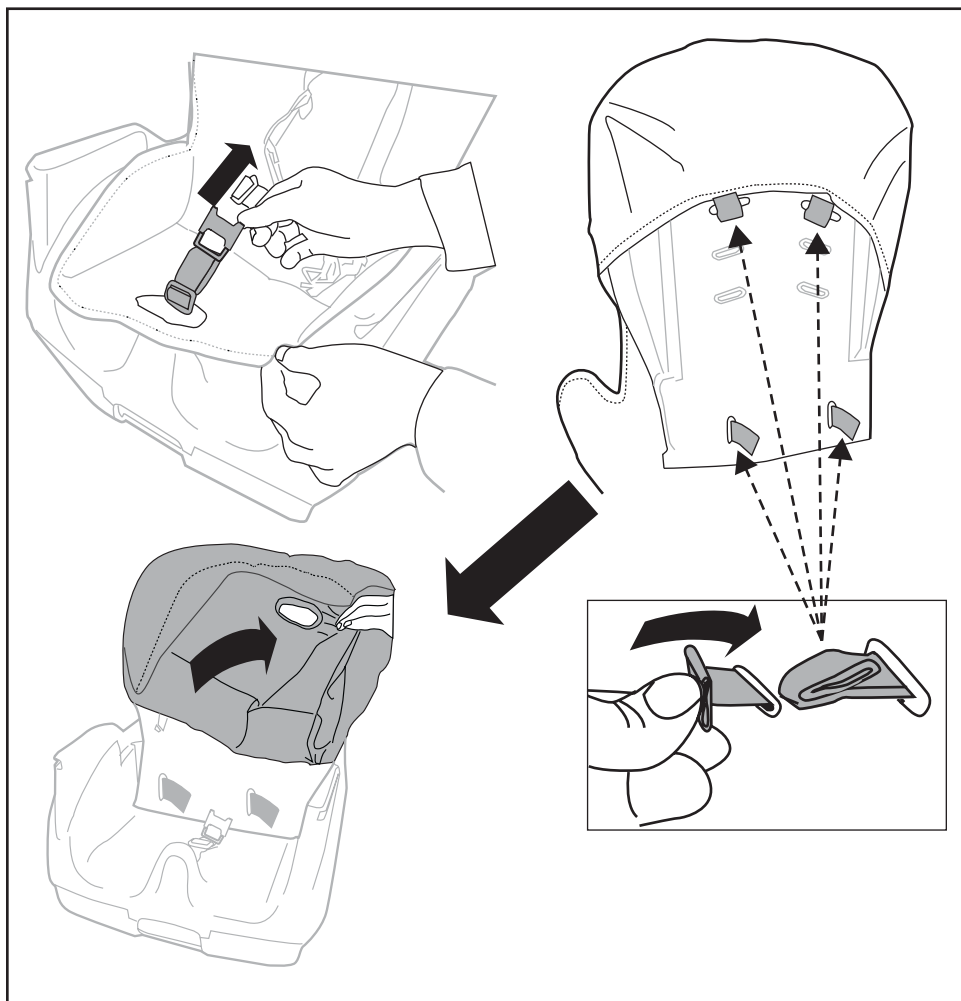

Kids II®

bright
starts



baby
einstein™



ingenuity



oball

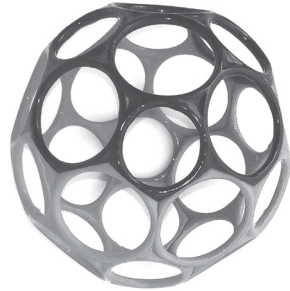

kids2.com

MANUFACTURED FOR • FABRIQUÉ POUR KIDS II® • ©2019 KIDS II, INC.
KIDS II, INC., ATLANTA, GA USA 30305 • 1-800-230-8190 • www.kids2.com/help
KIDS II CANADA CO. TORONTO, ONTARIO CANADA M2J 5C2 • 1-800-230-8190
KIDS II AUSTRALIA PTY LIMITED CASTLE HILL, NSW AUSTRALIA 2154 • (02) 9894-1855
KIDS II JAPAN K.K. SHINJUKU-KU, TOKYO, JAPAN, 163-0529 • (03) 5322-6081
KIDS II US MÉXICO S.A. DE C.V. AVE. VASCO DE QUIROGA # 3900 – INT. 905-A COL. LOMAS DE
SANTA FE • DELEGACIÓN ÁLVARO OBREGÓN, CIUDAD DE MÉXICO, MÉXICO • C.P. 01219 • (55) 5292-8488
KIDS II UK LTD. 725 CAPABILITY GREEN, LUTON, BEDFORDSHIRE, UK, LU1 3LU • +44 01582 816 080
KIDS II EUROPE BV • +31 20 2410934



EN • ES • FR • DE • PT • IT • 10617_EU_032919

PRINTED IN CHINA • IMPRIMÉ EN CHINE