

F26415E

ENSEMBLE DE JEU AINSLEY

BILT.® Des instructions interactives 3D simples, étape par étape, pour ce produit sont disponibles dans BILT®. Téléchargez maintenant.



ZONE DE SÉCURITÉ SANS OBSTACLE - zone de 22'-3" x 28' x 13'-10" nécessitant un revêtement protecteur. Voir page 4.

HAUTEUR MAXIMALE DE CHUTE VERTICALE - 6' (1.8m).

CAPACITÉ - 6 utilisateurs au maximum, 3 à 7 ans ; limite de poids fixée à 110 lb (50 kg) par enfant.

RÉSERVÉ À UN USAGE DOMESTIQUE. N'est pas destiné aux espaces publics tels que les résidences à logements multiples, écoles, églises, crèches, garderies ou parcs.

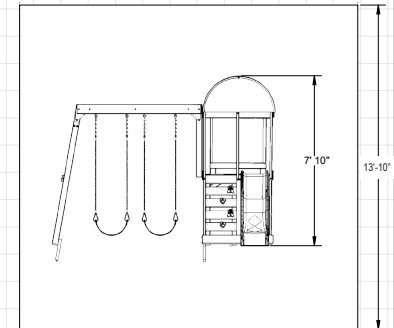
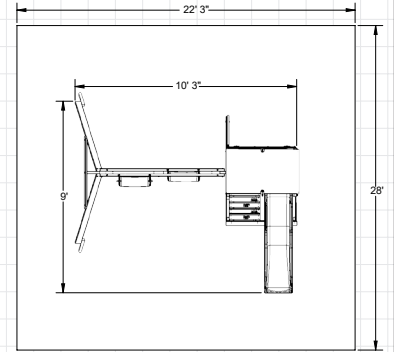

NOTICE DE MONTAGE ET D'UTILISATION

POUR LE REMPLACEMENT 24/7 DES PIÈCES EN LIGNE

parts.kidkraft.com

KidKraft, Inc.
4630 Olin Road
Dallas, Texas 75244
USA

customerservice@kidkraft.com

1.800.933.0771
972.385.0100

parts.kidkraft.eu

KidKraft Netherlands BV
Olympisch Stadion 8
1076 DE Amsterdam
Pays-Bas

europcustomerservice@kidkraft.com

+31 20 305 8620
M-F from 09:00 to 17:30 (GMT+1)

9404415EF Rev 07/12/2022



⚠️ AVERTISSEMENT

Pour réduire le risque de blessure grave ou de décès, vous devez lire et suivre toutes ces instructions. Conservez et référez-vous à ces instructions fréquemment, et remettez-les à tout futur propriétaire de cette structure

Félicitations pour votre achat d'un produit KidKraft!

Nos produits sont fabriqués avec du bois durable de *Cunninghamia Lanceolata* de la famille du cyprès.

Le bois de ces arbres est réputé pour sa légèreté et son excellente solidité. La porosité de ce bois permet à l'humidité d'être absorbée et de s'évaporer dans les fibres, résistant ainsi à la pourriture et aux insectes.

Conçus pour un véritable usage ludique, nos produits doivent passer des tests de sécurité poussés.

De plus, notre équipe a développé une série de méthodes propres à nos produits pour un montage plus simple et méthodique. Moins de temps de montage et plus de temps pour s'amuser, c'est notre devise!

Cependant, si vous avez des questions ou des problèmes pendant le montage, n'hésitez pas à nous contacter. Notre Service Après-Vente pourra vous aider s'il manque des pièces ou pour le montage ou la maintenance.



Avertissements et instructions pour jouer en sécurité



LA SUPERVISION CONTINUE D'UN ADULTE EST NÉCESSAIRE La plupart des blessures graves et des morts en lien avec le centre de jeu se sont produites lorsque des enfants étaient sans supervision! Nos produits sont conçus pour répondre aux exigences des standards de sécurité obligatoires et volontaires. Le respect de tous les avertissements et recommandations des présentes instructions réduira le risque de blessures graves ou fatales des enfants qui utilisent le centre de jeu. Revoyez régulièrement les avertissements et les instructions de sécurité avec vos enfants et assurez-vous qu'ils les comprennent et les respectent. N'oubliez pas que la supervision sur place d'un adulte est nécessaire pour les enfants de tous les âges.



AVERTISSEMENT

DANGER DE BLESSURE SÉRIEUSE À LA TÊTE

L'installation sur le ciment, l'asphalte, la terre, le gazon, le tapis ou autres surfaces dures crée un risque de blessure sérieuse ou de mort s'il y a une chute au sol. Installez et entretenez une surface absorbante sous le centre de jeu et autour du centre de jeu tel que recommandé à la page 3 des présentes instructions.

DANGER DE COLLISION

Placez le centre de jeu sur une surface nivelée à au moins 6 pieds de tout obstacle tel qu'un garage, une clôture, un poteau, un arbre, un trottoir, un mur, du bois de paysagement, des roches, une corde à linge ou des câbles électriques. (Voir la section ZONE DE SÉCURITÉ SANS OBSTACLE sur la page couverture)

DANGER D'ÉTOUFFEMENT, POINTES ET BORDS COUPANTS

Assemblage requis par un adulte. Ce produit contient de petites pièces et des pièces pointues coupantes. Éloignez les enfants jusqu'à ce que l'assemblage soit terminé.

ÉTIQUETTE D'AVERTISSEMENT

Les propriétaires sont responsables d'assurer la lisibilité des étiquettes d'avertissement.

DANGER D'ÉTRANGLEMENT

- NE PERMETTEZ JAMAIS aux enfants de jouer avec des cordes, des cordes à linge, des câbles, des chaînes ou des articles semblables à des cordes lorsqu'ils utilisent ce centre de jeu ou de fixer ces items au centre de jeu.
- NE PERMETTEZ JAMAIS aux enfants de porter des vêtements amples, des ponchos, des capuchons, des capes, des colliers, des cordes ou des attaches lorsqu'ils utilisent ce centre de jeu.
- NE PERMETTEZ JAMAIS aux enfants de porter des casques de bicyclette ou de sports lorsqu'ils utilisent ce centre de jeu.

Si vous permettez ces items, même des casques avec des courroies sous le menton, le risque de blessure sérieuse ou de mort des enfants en raison d'enchevêtrement et d'étranglement augmente.

DANGER DE BASCULEMENT

Choisissez un emplacement plat et droit. Ceci réduira la probabilité que l'aire de jeu ne bascule ou que les matériaux de remplissage ne s'évacuent en cas de fortes pluies.

NE PERMETTEZ PAS aux enfants d'utiliser le centre de jeu jusqu'à ce que l'assemblage soit terminé et que le centre de jeu soit ancré correctement.

NE jamais ajouter de longueur supplémentaire à une chaîne ou une corde. Les chaînes ou cordes fournies sont de la longueur maximum conçue pour les balançoires



AVERTISSEMENT

Instructions pour jouer en sécurité

- ✓ Respecter les limites de capacité de votre centre de jeu. Consultez la page couverture.
- ✓ Habilitez les enfants avec des vêtements ajustés et des souliers fermés.
- ✓ Apprenez aux enfants à s'asseoir avec tout leur poids au milieu du siège de balançoire pour éviter des mouvements de balancement erratique ou pour éviter de tomber de la balançoire.
- ✓ Vérifiez pour voir si le bois est fendu, brisé ou craqué; Vérifiez aussi s'il y a des pièces de quincaillerie manquantes, desserrées ou coupantes. Avant de jouer, remplacez, serrez et/ou sablez tel que nécessaire.
- ✓ Assurez-vous que les cordes d'escalade suspendue, les échelles de corde, les chaînes et les câbles sont attachés aux deux extrémités et qu'ils ne peuvent pas faire une boucle et créer un danger d'étranglement.
- ✓ Lors de journées ensoleillées ou chaudes, vérifiez la glissoire et les autres appareils de plastique pour vous assurer qu'ils ne sont pas trop chauds (pour éviter les brûlures). Refroidissez les glissoires et les appareils chauds avec de l'eau et séchez-les avant de les utiliser.
- ✓ Orientez la diapositive de façon qu'elle soit la moins exposée au soleil.
- ✗ Ne permettez pas aux enfants de porter des chaussures dont les orteils ou le talon est exposé tel que des sandales, des flip-flop ou des clog.
- ✗ Ne permettez pas aux enfants de marcher devant, entre, derrière ou près des appareils en mouvement.
- ✗ Ne laissez pas les enfants torsader les chaînes ou les cordes de balançoire ou de les passer par-dessus la barre de support du haut. Ceci pourrait réduire la solidité de la chaîne ou de la corde et pourrait causer une défaillance prématurée.
- ✗ Ne laissez pas les enfants descendre des appareils qui sont encore en mouvement.
- ✗ Ne laissez pas les enfants monter sur l'équipement mouillé.
- ✗ Ne permettez pas aux enfants de jouer violemment ou d'utiliser l'équipement d'une façon pour lequel il n'est pas conçu. Il peut être dangereux de monter ou de sauter d'un toit, d'une plateforme élevée, d'une balançoire, d'un appareil à grimper, d'une échelle ou d'une glissoire.
- ✗ Ne permettez pas aux enfants de balancer des appareils ou sièges vides.
- ✗ Ne permettez pas aux enfants de glisser la tête la première ou de monter par le bas de la glissoire.



! Recouvrement protecteur -

Réduire le risque de blessure sérieuse à la tête en raison de chute

Une des choses les plus importantes que vous pouvez faire pour réduire le risque de blessure grave à la tête est d'installer un recouvrement protecteur qui absorbe les chocs sous le centre de jeu et tout autour. Le recouvrement protecteur devrait être appliqué à une profondeur appropriée pour la hauteur de l'équipement selon le standard ASTM F1292. Il y a divers types de surface à choisir. Suivez ces lignes directrices en fonction du produit que vous choisissez :

Matériaux en vrac

- Maintenez une profondeur minimale de 23 cm (9 po) de matériaux en vrac tels que du paillis, des fibres de bois d'ingénierie (EWF) ou caoutchouc déchiqueté/recyclé pour de l'équipement de 2,45 m (8 pi) de haut; et de 23 cm (9 po) de sable ou de gravillon pour l'équipement jusqu'à 1,50 m (5 pi) de haut. Avec le temps, une surface initiale de 31 cm (12 po) se compactera à environ 23 cm (9 po) de profondeur. Le recouvrement se compactera, se déplacera et se tassera et devrait être raclé périodiquement pour maintenir la profondeur minimale de 23 cm (9 po).
- Utilisez un minimum de 16 cm (6 po) de recouvrement protecteur pour l'équipement de 1,22 m (4 pi) ou moins de hauteur. S'il est entretenu correctement, ceci devrait être suffisant. (À une profondeur inférieure à 16 cm (6 po), le matériel protecteur se déplace et se compacte trop facilement.)

Remarque: N'installez pas d'équipement de jeu résidentiel sur du ciment, de l'asphalte ou toute autre surface dure. Une chute sur une surface dure pourrait causer de blessures graves à l'utilisateur. Le gazon et la terre ne sont pas des recouvrements protecteurs puisque l'usure et des facteurs environnementaux peuvent réduire leur efficacité en matière d'absorption de chocs. Le tapis et les petits tapis minces ne sont pas des recouvrements protecteurs adéquats. L'équipement au sol comme un carré de sable, un mur d'activités, une maisonnette ou d'autres équipements qui ne sont pas élevés ne requiert pas de recouvrement protecteur.

- Utilisez le confinement (par exemple, creuser autour du périmètre et/ou entourer le périmètre d'une bordure de paysage). N'oubliez pas de prendre en considération le drainage de l'eau.
- Périodiquement, raclez, vérifiez et entretenez la profondeur du matériel de recouvrement en vrac. Marquez la profondeur adéquate sur les poteaux de support de l'équipement de jeu puisque ceci vous aidera à voir où le matériel s'est tassé et doit être raclé et/ou rempli de nouveau. Assurez-vous de raclez et de redistribuer également le recouvrement aux endroits très utilisés.
- N'installez pas de matériaux en vrac sur des surfaces dures comme le ciment ou l'asphalte.

Surfaces coulées ou tuiles en caoutchouc préfabriquées

Vous pourriez utiliser un recouvrement autre que du matériel en vrac tel que des tuiles en caoutchouc ou des surfaces coulées.

- L'installation de ces surfaces requiert généralement un professionnel et ne sont pas des projets de bricolage.
- Passez en revue les caractéristiques de surface avant d'acheter ce genre de surface. Demandez à l'installateur/fabricant un rapport montrant que le produit a été testé pour respecter les standards de sécurité suivant : ASTM F1292 Standard Specification for Impact Attenuation of Surfacing Materials within the Use Zone of Playground Equipment. Ce rapport devrait montrer la hauteur particulière pour laquelle la surface est conçue pour protéger contre des blessures sérieuses à la tête. Cette hauteur devrait être la même que la hauteur de chute (distance verticale entre la surface de jeu désignée (surface élevée pour se tenir debout, s'asseoir ou grimper) et la surface de protection dessous) de votre équipement de jeu ou supérieure à celle-ci.
- Vérifiez régulièrement la surface protectrice contre l'usure.

Emplacement

Il est essentiel de choisir un bon emplacement et d'entretenir la surface protectrice. Consultez le diagramme de la page couverture. Assurez-vous:

- De prolonger la surface d'au moins 1,80 m (6 pi) de l'équipement, dans toutes les directions.
- Pour les balançoires va-et-vient, de prolonger la surface protectrice en avant et en arrière de la balançoire, d'une distance égale au double de la hauteur de la barre horizontale à partir de laquelle la balançoire est suspendue.
- Pour les balançoires à pneus, de prolonger la surface dans un cercle dont le rayon est égal à la hauteur de la chaîne ou de la corde suspendue, plus 1,80 m (6 pi), dans toutes les directions.

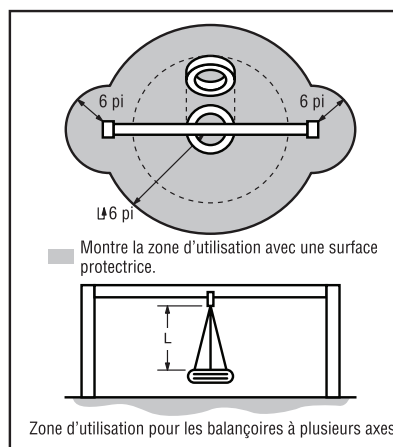
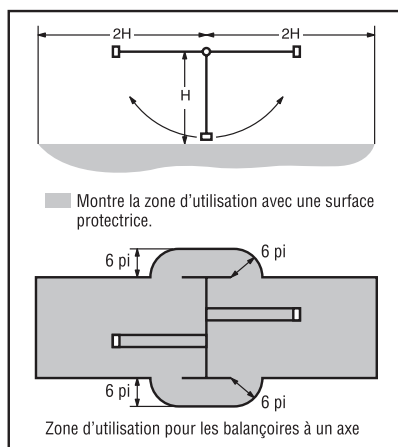

Provient du CPSC Outdoor Home Playground Safety Handbook. At <http://www.playgroundregs.com/resources/CPSC%20324.pdf>

Instructions d'entretien

Votre système de jeu KidKraft est conçu et construit avec des matériaux de qualité avec la sécurité de votre enfant en tête. Comme pour tous les produits extérieurs utilisés par les enfants, il s'usera et sera affecté par la température. Pour maximiser le plaisir, la sécurité et la longévité de votre centre de jeu, il est important que vous, le propriétaire, l'entretenez correctement.

Vérifiez ce qui suit au début de chaque saison de jeu :

QUINCAILLERIE :

- ✓ Vérifiez les pièces de métal pour la rouille. Si des pièces sont rouillées, sablez-les et repeignez-les en utilisant une peinture sans plomb respectant le code 16 CFR 1303.
- ✓ Inspectez et serrez toutes les pièces. Sur les assemblages de bois, **NE SERREZ PAS TROP** puisque cela écrasera le bois et causera la fente du bois.
- ✓ Vérifiez s'il y a des bords tranchants ou des filets de vis qui dépassent; ajoutez des rondelles si nécessaire.

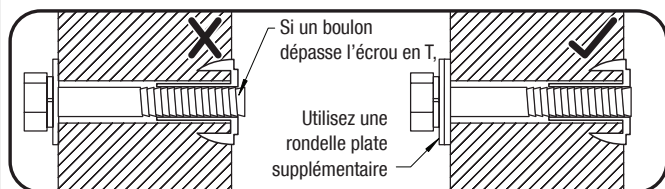
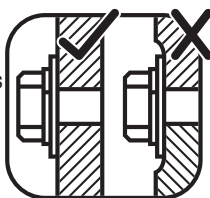

SURFACE ABSORBANTE DE CHOCS :

- ✓ Vérifiez s'il y a des objets étrangers. Raclez et vérifiez la profondeur des matériaux de surface protectrice (matériaux en vrac) pour éviter le compactage et maintenez la profondeur appropriée. Remplacez si nécessaire. (Consultez la section Recouvrement protecteur, page 3)

PIQUETS (ANCRES) :

- ✓ Vérifiez si les pièces sont serrées, endommagées ou détériorées. Le centre de jeu devrait être fixé solidement au sol avant d'être utilisé. Resécurisez les piquets et/ou remplacez-les si nécessaire.

CROCHETS DE BALANÇOIRE :

- ✓ Assurez-vous que toutes les pièces de quincaillerie sont bien fixées et serrées. Les clips rapides devraient être complètement fermés et enfilés complètement.
- ✓ Si les crochets grincent, lubrifiez les douilles avec de l'huile ou du WD-40®.

BALANÇOIRES, CORDES ET APPAREILS :

- ✓ Réinstallez-les si vous les aviez enlevés pour la saison froide. Vérifiez toutes les pièces qui bougent, y compris les sièges de balançoires, les cordes, les chaînes et les pièces contre l'usure, la rouille ou toute autre détérioration. Remplacez si nécessaire.
- ✓ Assurez-vous que les cordes sont serrées, attachées aux deux extrémités et qu'elles ne peuvent pas faire de boucle et créer un piège.

PIÈCES EN BOIS :

- ✓ Vérifiez toutes les pièces en bois pour toute détérioration, fissuration ou éclatement. Sablez les éclats et remplacez les pièces détériorées. Il est normal qu'il y ait de petites fissures et fentes dans le grain du bois.
- ✓ L'application d'un imperméabilisant ou d'une teinture (à base d'eau) une fois par an est une tâche d'entretien importante afin de prolonger la vie et la performance du produit.

À vérifier deux fois par mois durant la saison de jeu :

PIÈCES DE QUINCAILLERIE :

- ✓ Assurez-vous que les pièces sont assez serrées. Elles doivent être fermement contre le bois, mais elles ne doivent pas l'écraser. **SERREZ PAS TROP**. Ceci causera la fente du bois.
- ✓ Vérifiez s'il y a des bords tranchants ou des filets de vis qui dépassent; Ajoutez des rondelles si nécessaire.

SURFACE ABSORBANTE DE CHOCS :

- ✓ Vérifiez s'il y a des objets étrangers. Raclez et vérifiez la profondeur des matériaux de surface protectrice (matériaux en vrac) pour éviter le compactage et maintenez la profondeur appropriée. Remplacez si nécessaire. (Consultez la section Recouvrement protecteur, page 3)

À vérifier une fois par mois durant la saison de jeu :

CROCHETS DE BALANÇOIRE :

- ✓ Vérifiez qu'ils sont sécurisés et orientés correctement. Les crochets devraient faire une rotation librement et perpendiculairement à la poutre de support.
- ✓ Si les crochets grincent, lubrifiez les douilles avec de l'huile ou du WD-40®.

BALANÇOIRES ET APPAREILS :

- ✓ Vérifiez les sièges des balançoires, toutes les cordes, les chaînes et les accessoires contre l'effilochage, l'usure, la rouille excessive et les dommages. Remplacez-les s'ils sont endommagés structurellement ou s'ils sont détériorés.

À vérifier à la fin de la saison de jeu :

BALANÇOIRES ET APPAREILS :

- ✓ Pour prolonger leur durée de vie, retirez les balançoires et rangez-les à l'intérieur lorsque la température extérieure est inférieure à 32°F/0°C. Sous le point de congélation, les pièces de plastique pourraient devenir fragiles.

SURFACE ABSORBANTE DE CHOCS :

- ✓ Raclez et vérifiez la profondeur des matériaux de surface protectrice (matériaux en vrac) pour éviter le compactage et maintenez la profondeur appropriée. Remplacez si nécessaire. (Consultez la section Recouvrement protecteur, page 3)

Si vous vous défaites de votre centre de jeu : Veuillez désassembler et vous défaire du centre de jeu afin qu'il ne crée pas de danger excessif lorsque vous vous en débarrassez. Assurez-vous de suivre les ordonnances de déchets de votre région.

À propos de notre bois

KidKraft Premium Play Systems utilise uniquement du bois de qualité, vous assurant un produit des plus sécuritaire pour votre enfant. Bien que nous sélectionnions un bois d'œuvre de qualité supérieure, le bois est un produit naturel susceptible d'altérations atmosphériques qui peuvent modifier l'apparence de votre centre de jeu.

Qu'est-ce qui cause ces altérations atmosphériques? Est-ce que cela affecte la solidité de mon centre de jeu?

L'une des principales raisons expliquant ces altérations atmosphériques est l'eau (l'humidité); la teneur en humidité du bois à la surface est différente de celle à l'intérieur de celui-ci. Quand la température change, des variations d'humidité entraînent une tension du bois pouvant occasionner ssurage et gauchissement. Voici certains des changements qui peuvent survenir à la suite de ces altérations. Ces changements n'affectent pas la solidité du bois.

1. **Le fissurage** correspond à des fissures superficielles du bois dans le sens des fibres. Les matériaux de 101mm x 101mm (4 po x 4 po) risquent de présenter plus de fissures que les matériaux de 25mm x 101mm (1 po x 4 po) puisque la teneur en humidité à l'intérieur du bois et en surface varie plus que dans le bois mince.
2. **Le gauchissement** est le résultat d'une déformation (torsion, évasement) du bois souvent lié au mouillage et au séchage rapide du bois.
3. **L'atténuation de la couleur** du bois arrive naturellement quand le bois est exposé au soleil et finit avec le temps par prendre une teinte grise.

Comment réduire ces altérations à mon centre de jeu?

À l'usine, nous avons appliqué sur le bois un imperméabilisant ou une teinture. Ce produit diminue l'absorption de l'eau quant il pleut ou neige, ce qui réduit la tension dans le bois. Le soleil finira par altérer ce produit, l'application d'un imperméabilisant ou d'une teinture une fois par an est une tâche d'entretien importante. (visitez votre fournisseur de peinture/teinture de votre région afin qu'il vous recommande un produit).

La plupart des altérations atmosphériques sont d'ordre naturel et n'affecteront pas les conditions de jeu ni le plaisir de votre enfant. Cependant, si vous pensez qu'une pièce a subi des altérations importantes, appelez notre service à la clientèle pour plus de renseignements.

Remplissez et postez une carte d'inscription pour recevoir des avis importants sur les produits ou pour assurer le service de garantie rapide.

Garantie limitée KidKraft

PIÈCES MANQUANTES OU ENDOMMAGÉES :

KidKraft remplacera toute pièce manquante ou endommagée dans l'emballage d'origine dans un délai de 90 jours à compter de la date d'achat. Voir Fig.1

Fig. 1	<u>Ancienneté du produit (toutes les pièces)</u> 0-90 jours à partir de la date d'achat	<u>Montant payé par le consommateur</u> 0 \$ pour la pièce + livraison gratuite
--------	--	--

DÉFAUTS DE MATÉRIAUX ET DE FABRICATION :

KidKraft garantit que ce produit est exempt de défauts de matériaux et de fabrication pendant une période d'un (1) an à compter de la date d'achat initiale (une facture datée et/ou l'enregistrement du produit sont nécessaires). Cette garantie d'un (1) an couvre toutes les pièces, y compris le bois, la quincaillerie et tous les accessoires (tels que les balançoires, les manèges et les toboggans). Voir Fig. 2

Fig. 2	<u>Ancienneté du produit (toutes les pièces)</u> 91 jours à 1 an	<u>Montant payé par le consommateur</u> 0 \$ pour la pièce + livraison gratuite
--------	---	--

POURRITURE DU BOIS, DÉCOMPOSITION ET DÉGÂTS CAUSÉS PAR LES INSECTES :

Tout le bois est garanti cinq (5) ans contre la pourriture, la décomposition et les dégâts causés par les insectes (une facture datée et/ou l'enregistrement du produit sont nécessaires). Consultez le tableau ci-dessous pour connaître les frais associés au remplacement des pièces en bois dans le cadre de la présente **Garantie limitée**. See Fig. 3

Fig. 3	<u>Ancienneté du produit (pièces en bois)</u> 0 jours à 1 an De 1 à 5 ans Plus de 5 ans	<u>Montant payé par le consommateur</u> 0 \$ pour la pièce + livraison gratuite 0 \$ pour la pièce + frais d'expédition et de manutention 100 % pour la pièce (si disponible) + frais d'expédition et de manutention
--------	--	---

Cette garantie s'applique au propriétaire initial et au déclarant et n'est pas transférable. Un entretien régulier est nécessaire pour garantir l'intégrité de ce produit. Le fait que le propriétaire n'entretienne pas le produit conformément aux exigences d'entretien peut annuler cette garantie.

Cette Garantie limitée NE couvre PAS :

- Les coûts d'inspection
- La main-d'œuvre et/ou les coûts de remplacement de tout article défectueux, y compris, mais sans s'y limiter, les coûts des installateurs professionnels
- Les dommages accessoires ou indirects, y compris, mais sans s'y limiter, à la suite d'un déménagement et/ou d'une réinstallation
- Les défauts cosmétiques qui n'affectent pas les performances ou l'intégrité d'une partie ou de l'ensemble du produit
- Le vandalisme, l'utilisation ou l'installation incorrecte ou les catastrophes naturelles, y compris, mais sans s'y limiter, les vents violents, les incendies et les inondations
- Une légère torsion, un gauchissement, un fendillement ou toute autre propriété naturelle du bois qui n'affectent pas sa performance ou son intégrité.
- Tout produit KidKraft acheté, y compris, mais sans s'y limiter, à un détaillant non agréé, une maison de vente aux enchères, les articles d'occasion et de liquidation vendus en l'état.

Les produits KidKraft ont été conçus dans un souci de sécurité et de qualité. Les modifications apportées au produit d'origine peuvent endommager l'intégrité structurelle de l'unité, entraînant une défaillance et des blessures éventuelles. KidKraft ne peut assumer aucune responsabilité pour les produits modifiés. En outre, les modifications annulent toutes les garanties.

Ce produit est garanti pour un **USAGE RÉSIDENTIEL SEULEMENT**. Un produit KidKraft ne doit en aucun cas être utilisé dans des lieux publics tels que les écoles, les églises, les terrains de jeux, les parcs, les garderies à domicile et professionnelles, etc. Une telle utilisation peut entraîner une défaillance du produit et des blessures potentielles. Un usage public annulera cette garantie. KidKraft décline toute autre représentation et garantie de quelque nature que ce soit, expresse ou implicite.

Clés pour un assemblage réussi

Outils requis

<ul style="list-style-type: none"> • Ruban à mesurer • Niveau à bulle • Équerre de charpentier • Marteau à panne fendue • Perceuse standard ou sans fil • Maillet en caoutchouc 	<ul style="list-style-type: none"> • Phillips No.1, No.2 Mèche Robertson, Tournevis • Clé à rochet avec rallonge (douilles de 13mm (1/2 po) et 14mm (9/16 po)) • Clé anglaise ou clé fermée 	<ul style="list-style-type: none"> 13mm(1/2 po) et 14mm(9/16 po) • Clé à molette • Forêt de perceuse 3mm (1/8 po) et 5mm (3/16 po) • Clé hexagonale de 5mm (3/16 po) 	<ul style="list-style-type: none"> • Escabeau 2,4 m (8 pi) • Lunettes de sécurité • Assistance d'un adulte • Crayon • Pincettes
---	--	--	--

Clé d'identification des pièces

À chaque page, vous trouverez les pièces et les quantités requises pour faire l'étape illustrée à cette page. Voici un exemple :

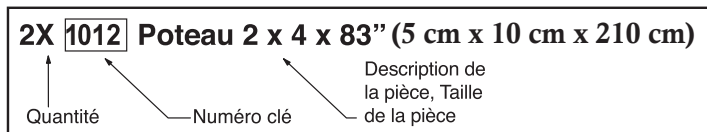

Symboles

Tout au long de ces directives, des symboles sont utilisés comme rappels importants pour un bon assemblage en toute sécurité.

<p>Ceci identifie de l'information qui nécessite une attention particulière. Un mauvais assemblage pourrait causer des conditions dangereuses.</p>	<p>Assurez-vous que le centre de jeu ou l'assemblage est au niveau avant de continuer.</p> <p>Utiliser un niveau</p>
<p>Demander de l'aide</p> <p>Demander de l'aide</p> <p>Lorsque ce graphique est montré, 2 ou 3 personnes sont requises pour exécuter cette étape en toute sécurité. Pour éviter les blessures ou pour éviter d'endommager l'assemblage, assurez-vous d'obtenir de l'aide!</p>	<p>Pré-percer avec une mèche 3mm(1/8po) et 5mm(3/16po)</p> <p>Percez un avant-trou avant de fixer une vis ou un tirefonds afin d'éviter la fente du bois.</p> <p>3mm 5mm</p>
<p>Mesurer la distance</p> <p>Assurez-vous que l'assemblage est au niveau avant de serrer les boulons.</p> <p>Utilisez un ruban à mesurer pour assurer le bon emplacement.</p>	<p>Serrer les boulons</p> <p>Ceci indique qu'il est temps de serrer les boulons, mais ne les serrez pas trop! N'écrasez pas le bois. Ceci pourrait causer des éclats et des dommages structurels</p>
<p>Mettre l'assemblage à l'équerre</p>	

ATTENTION – Danger de protubérance

Lorsque l'assemblage est serré, vérifiez si des filets sont exposés. Si des filets dépassent de l'écrou en T, enlevez le boulon et ajoutez des rondelles pour éliminer cette condition. Des rondelles supplémentaires ont été fournies pour cette raison.

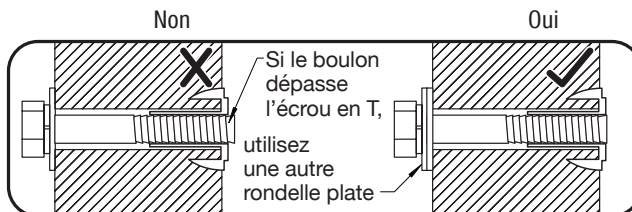

Assemblage des pièces de quincaillerie

Les tirefonds nécessitent un perçage d'avant-trous pour éviter de fendre le bois. Une seule rondelle plate est requise. Pour faciliter l'installation, un savon liquide peut être utilisé sous tous les tirefonds.

Pour les boulons, tapez les écrous en T dans le trou avec un marteau. Commencez par insérer le boulon hex dans la rondelle de blocage, puis dans la rondelle plate, puis dans le trou. Puisque ces assemblages nécessitent que les pièces soient à l'équerre, ne serrez pas complètement jusqu'à ce qu'il soit indiqué de le faire. Portez une attention particulière au diamètre des boulons; 8mm (5/16 po) est un peu plus gros qu'6.4mm (1/4 po).

NOTE : les boulons à tête mince avec Lock Tight bleu et les boulons avec contre-écrous n'exigent pas une rondelle de blocage.

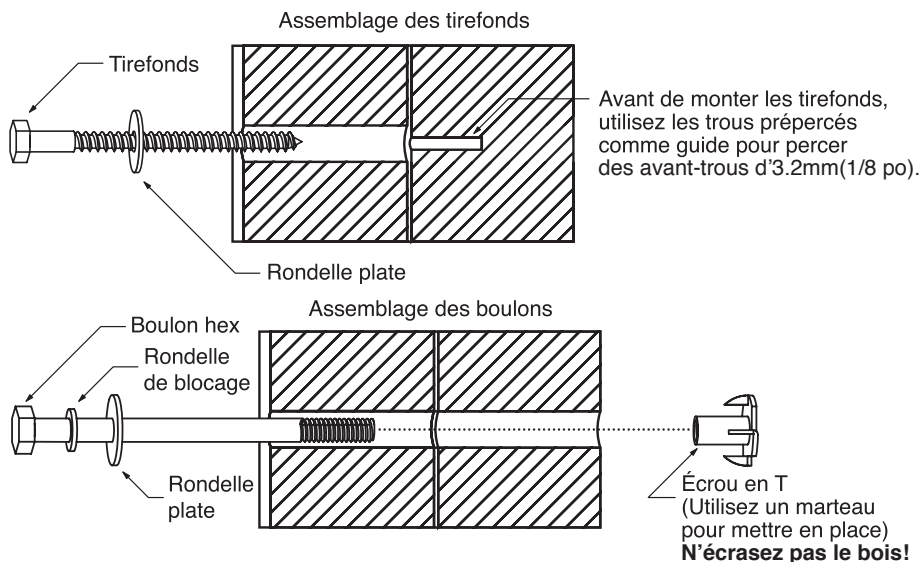

Votre Clé À Un Assemblage Rapide

**TRIER LES PIÈCES DE BOIS
PAR CHAQUE ÉTAPE DE
L'ASSEMBLAGE VOUS
ÉPARGNERA DU TEMPS!**

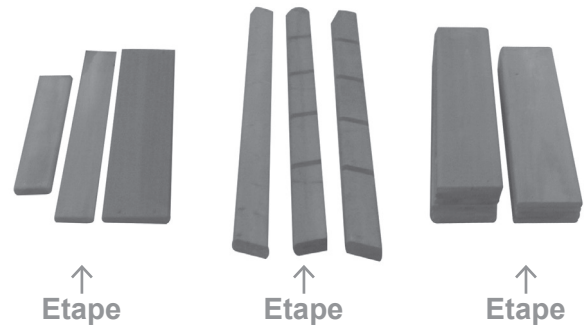

ÉPARGNER DU TEMPS - CONSEIL #1:

Ouvrez chaque boîte avec des pièces de bois et cherchez le Numéro clé marqué à l'extrémité de la pièce de bois (voir le tableau ci-dessous). Trier chaque pièce de bois par différente étape d'assemblage.

2X	1012	Poteaux 2 x 4 x 83"	(5 x 10 x 210cm)
↑ Quantité de pièces	↑ Numéro clé	↑ Description de la pièce	↑ Taille de la pièce

ÉPARGNER DU TEMPS - CONSEIL #2:

En plus de la marque du numéro clé, vous pouvez également identifier les pièces de bois à l'aide des pages d'Identification des pièces dans le manuel

QUINCAILLERIE:

La majorité de chaque pièce de quincaillerie est emballée dans un sac séparé, alors vous n'avez pas besoin de trier la quincaillerie. Chaque étape de l'assemblage indique quelle quincaillerie (boulon, vis, rondelle, etc.), vous aurez besoin pour terminer l'étape.

Identification des pièces (taille réduite)

(5) 0304 5/8" x 3-3/8" x 32-1/2" - 3630304

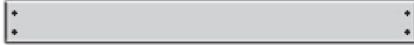

(1) 1772 1-1/2" x 5-3/8" x 69-1/2" - 3631772



(1) 1773 1-1/2" x 5-3/8" x 69-1/2" - 3631773



(2) 1774 5/8" x 5-3/8" x 23-1/2" - 3631774



(5) 1776 5/8" x 5-3/8" x 23-1/2" - 3631776

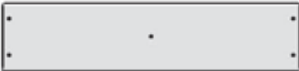

(2) 1777 5/8" x 5-3/8" x 17" - 3631777

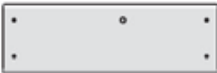

(2) 1778 5/8" x 5-3/8" x 17" - 3631778

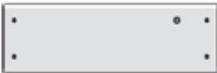

(1) 1779 5/8" x 5-3/8" x 17" - 3631779

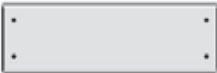

(1) 0312 1-3/8" x 2-1/2" x 16" - 3640312



(2) 0359 5/8" x 3-3/8" x 38" - 3640359



(1) 0369 1-3/8" x 2-1/2" x 37" - 3640369



(1) 1748 5/8" x 3-3/8" x 26-7/8" - 3641748



(2) 1749 1-3/8" x 3-3/8" x 79-1/2" - 3641749

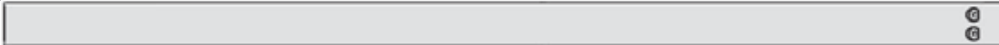

Identification des pièces (taille réduite)

(1) **1750** 5/8" x 1-3/8" x 26-7/8" - 3641750

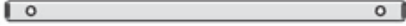

(1) **1751** 1-1/2" x 1-1/2" x 38" - 3641751



(1) **1752** 5/8" x 3-3/8" x 38-1/2" - 3641752



(1) **1753** 5/8" x 3-3/8" x 26-7/8" - 3641753

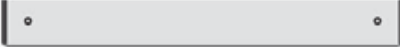

(1) **1754** 5/8" x 3-3/8" x 31-1/2" - 3641754

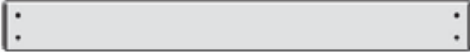

(1) **1755** 1" x 3-1/2" x 40-1/2" - 3641755



(1) **1756** 1-3/8" x 3-3/8" x 44" - 3641756

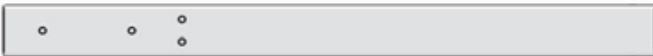

(1) **1757** 1-3/8" x 3-3/8" x 40-3/4" - 3641757

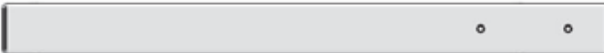

(1) **1758** 5/8" x 3-3/8" x 38-1/2" - 3641758

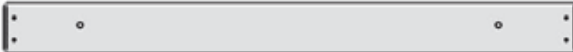

(1) **1759** 5/8" x 5-3/8" x 26-7/8" - 3641759



(1) **1760** 5/8" x 5-3/8" x 26-7/8" - 3641760

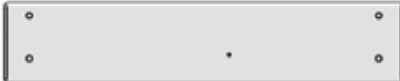

(1) **1761** 1-1/2" x 1-1/2" x 34-3/4" - 3641761



(1) **1762** 1" x 3-1/2" x 38-5/8" - 3641762

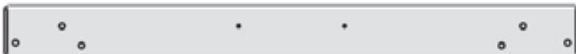

Identification des pièces (taille réduite)

(1) **1763** 1" x 1-3/8" x 38-1/2" - 3641763



(1) **1764** 1-3/8" x 2-1/2" x 38-1/2" - 3641764



(2) **1765** 1-3/8" x 2-1/2" x 42-3/4" - 3641765



(3) **1766** 1-3/8" x 2-1/2" x 4-1/2" - 3641766



(1) **1767** 5/8" x 5-3/8" x 39-3/4" - 3641767

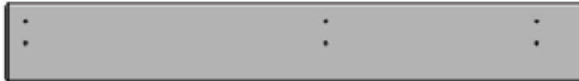

(1) **1768** 5/8" x 4-1/2" x 38-1/2" - 3641768



(1) **1769** 5/8" x 4-1/2" x 42-1/4" - 3641769



(1) **1770** 5/8" x 4-1/2" x 60-1/4" - 3641770



(4) **1771** 1-3/8" x 3-3/8" x 74" - 3641771



(1) **4919** 1-3/8" x 3-3/8" x 5-3/8" - 3644919



(4) **0318** 1-1/4 x 1-1/2 x 14" - 3650318

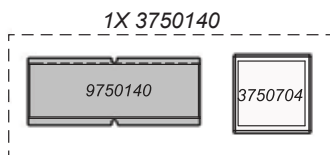

1X 3750140

9750140

3750704



1X 3391267 (2pk)



1X 3320550 (4pk)



1X 9330355



1X 3200184 (4pk)

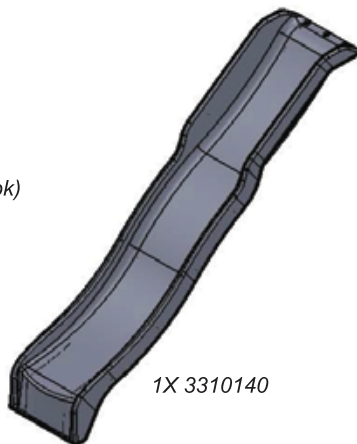

1X 3310140



2x 3724949



1X 3320184 (4pk)

1X 5790524 (4pk)



1X 3793001 (4PK)

Identification du matériel (taille réelle)

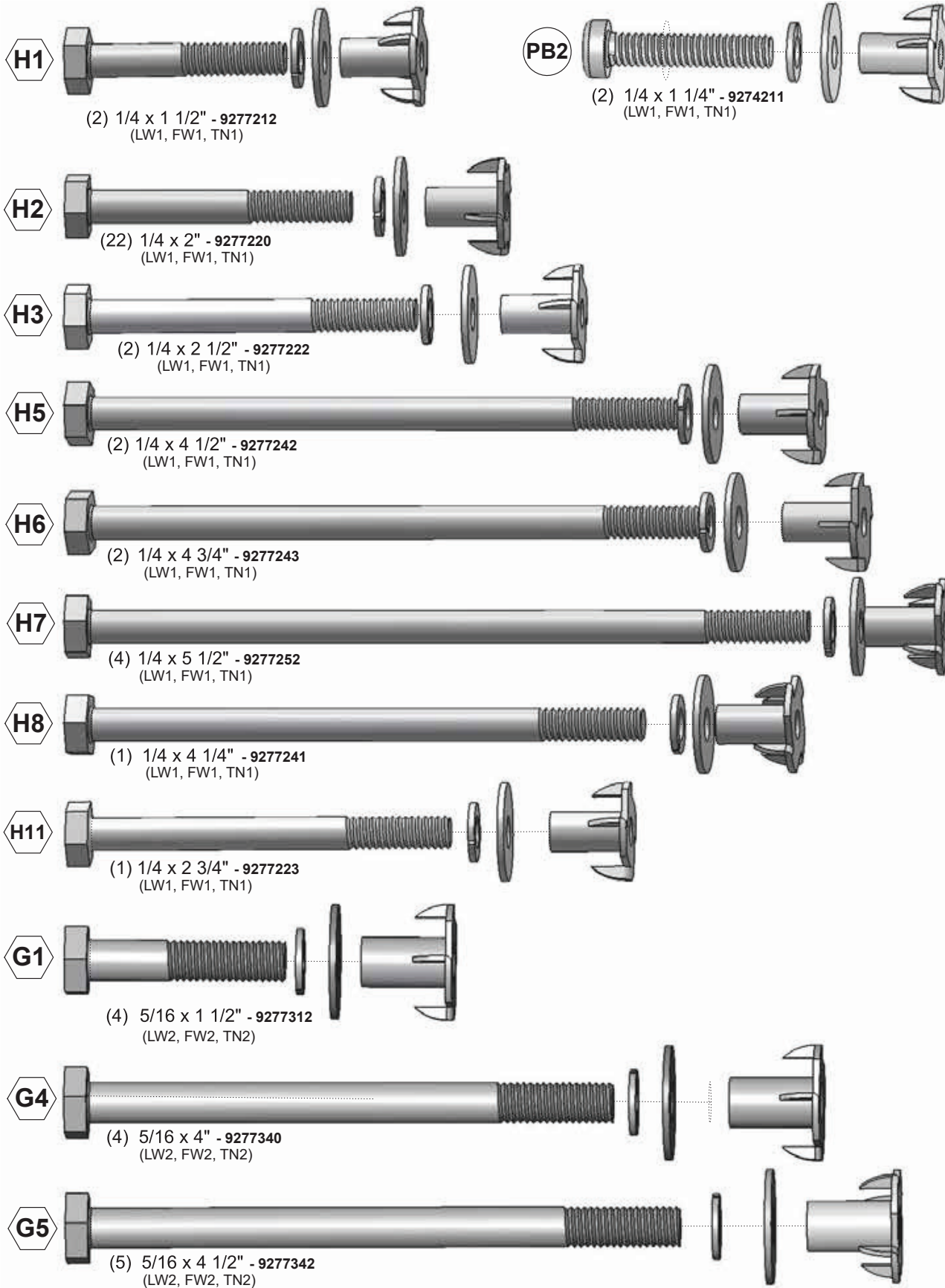

Identification du matériel (taille réelle)

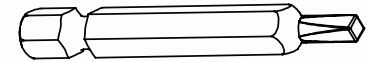
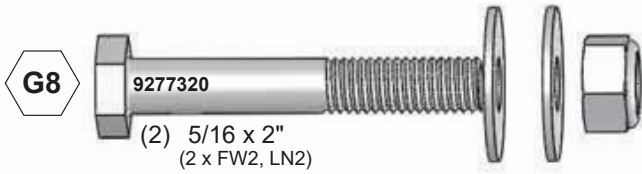

1x - [D4] - #2 x 2"(50.8mm) - 9200014

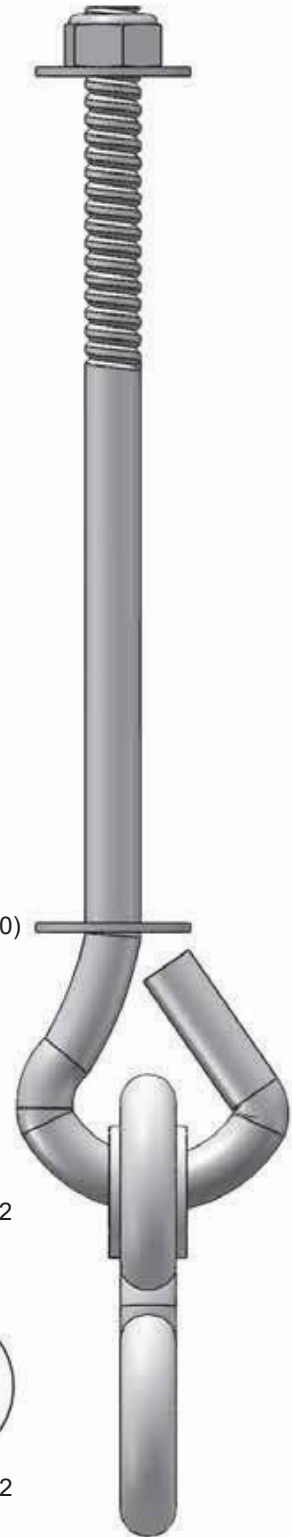
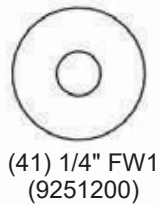
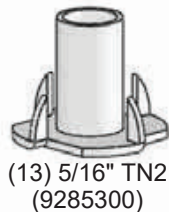
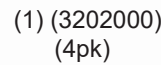
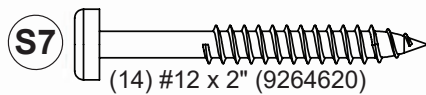
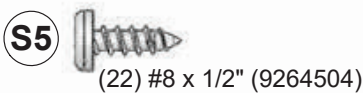
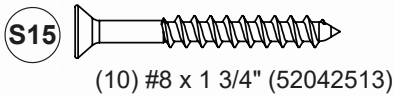
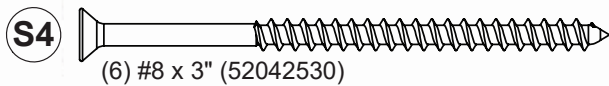
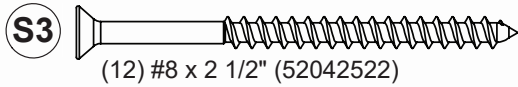
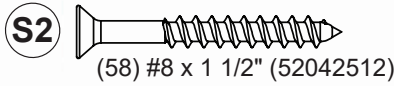
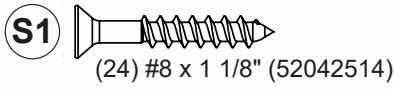
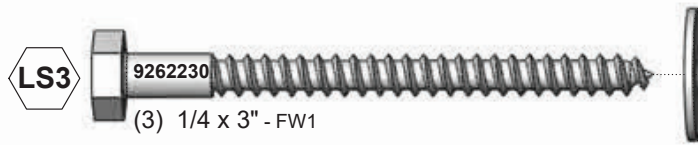

1 Inventaire des pièces : lisez ces instructions avant de commencer l'assemblage

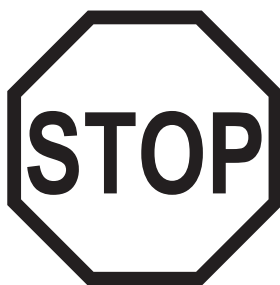

L'inventaire doit être réalisé avant de commencer le montage. KidKraft ne prendra pas en charge les trajets supplémentaires dus à des pièces manquantes ou endommagées.

- A. C'est le moment de faire l'inventaire de l'ensemble de votre visserie, votre bois et vos accessoires, en vous reportant aux fiches d'identification des pièces. Ceci va vous aider lors de l'assemblage.
- Le numéro d'identification de chaque pièce en bois est inscrit sur les extrémités des planches. Organisez les pièces en bois par étape, selon le système d'identification ci-dessous.

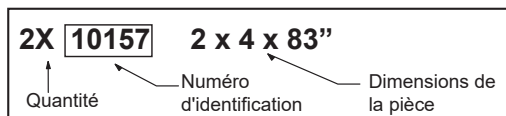

- B. Lisez attentivement le manuel d'assemblage, en accordant une attention particulière aux avertissements ANSI, aux remarques et aux consignes de sécurité/d'entretien des pages 1 - 8.

**En cas de pièces manquantes ou endommagées,
veuillez contacter le Service Client de KidKraft avant
de vous rendre chez le revendeur.**

Commandez des pièces de rechange 24 h/24, 7 j/7

Vous pouvez commander des pièces de rechange pour ce produit 24 heures/24, 7 jours/7 :

Commander des pièces pour les Structures d'escalade et les Maisonnets

<https://parts.kidkraft.com/partsorderemail>

Si vous avez des questions concernant l'assemblage ou les produits, veuillez vous reporter à la page de couverture pour obtenir les informations de contact de notre Service Client OU vous pouvez utiliser ce code QR avec votre smartphone pour découvrir les questions les plus posées et les informations de contact.

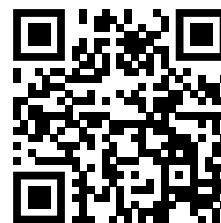

Centre d'aide KidKraft **<https://kidkraft.zendesk.com/hc/en-us/>**



2A

Assemblage de boulons hexagonaux

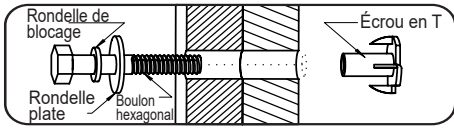

Commencez par assembler les écrous en T avec un marteau !

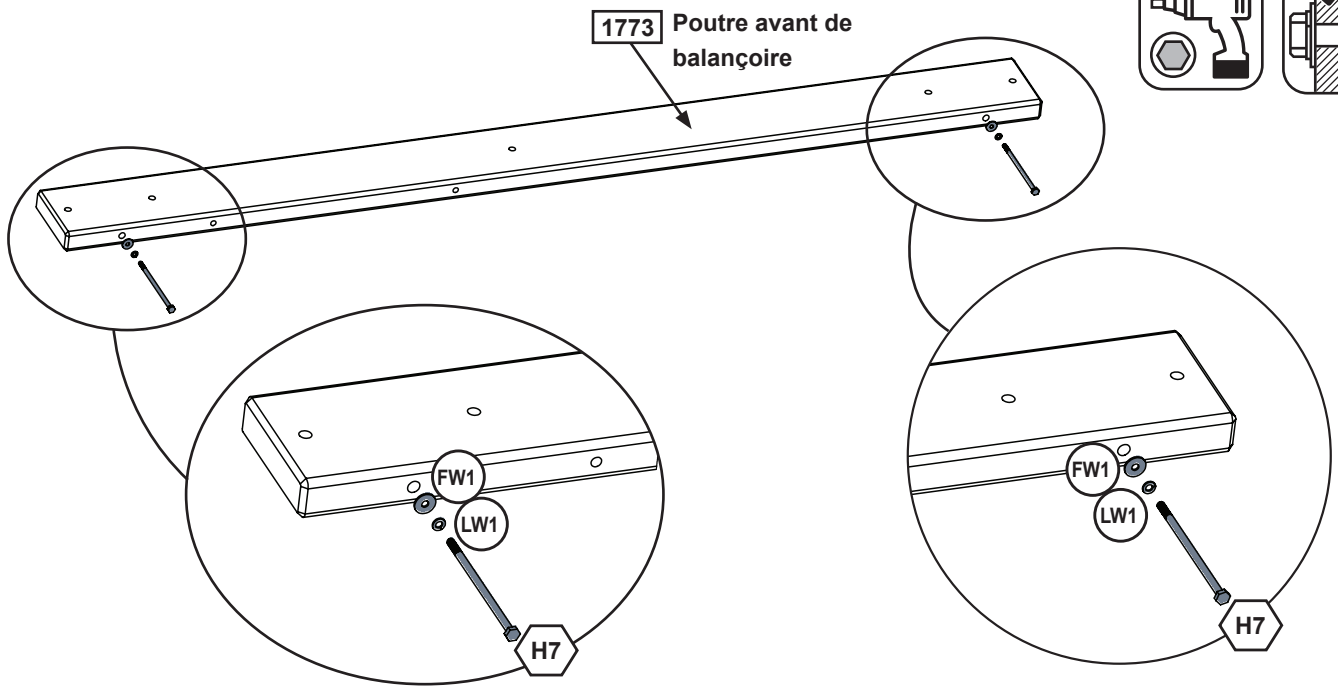
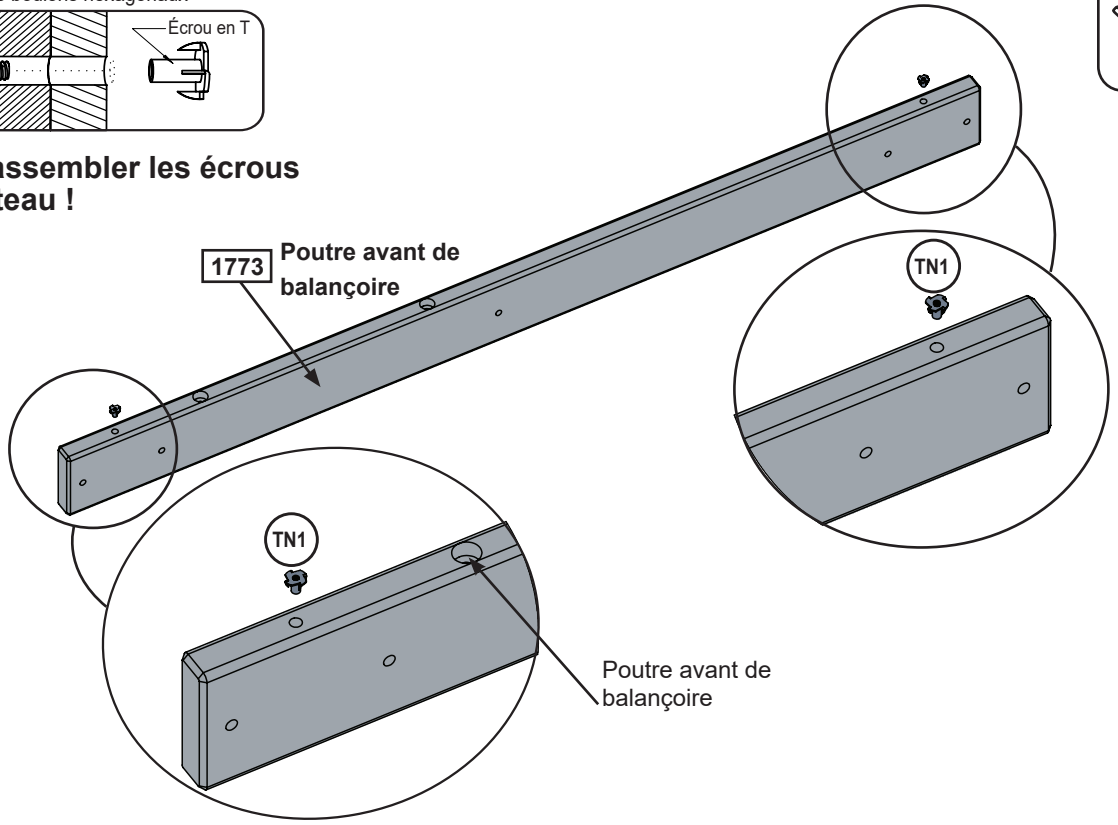

Pièces en bois

1 x 1773 1-1/2" x 5-3/8" x 69-1/2"

Quincaillerie

2 x H7 1/4 x 5-1/2" (FW1, LW1, TN1)



parts.kidkraft.com

customerservice@kidkraft.com
1.800.933.0771
972.385.0100

2B

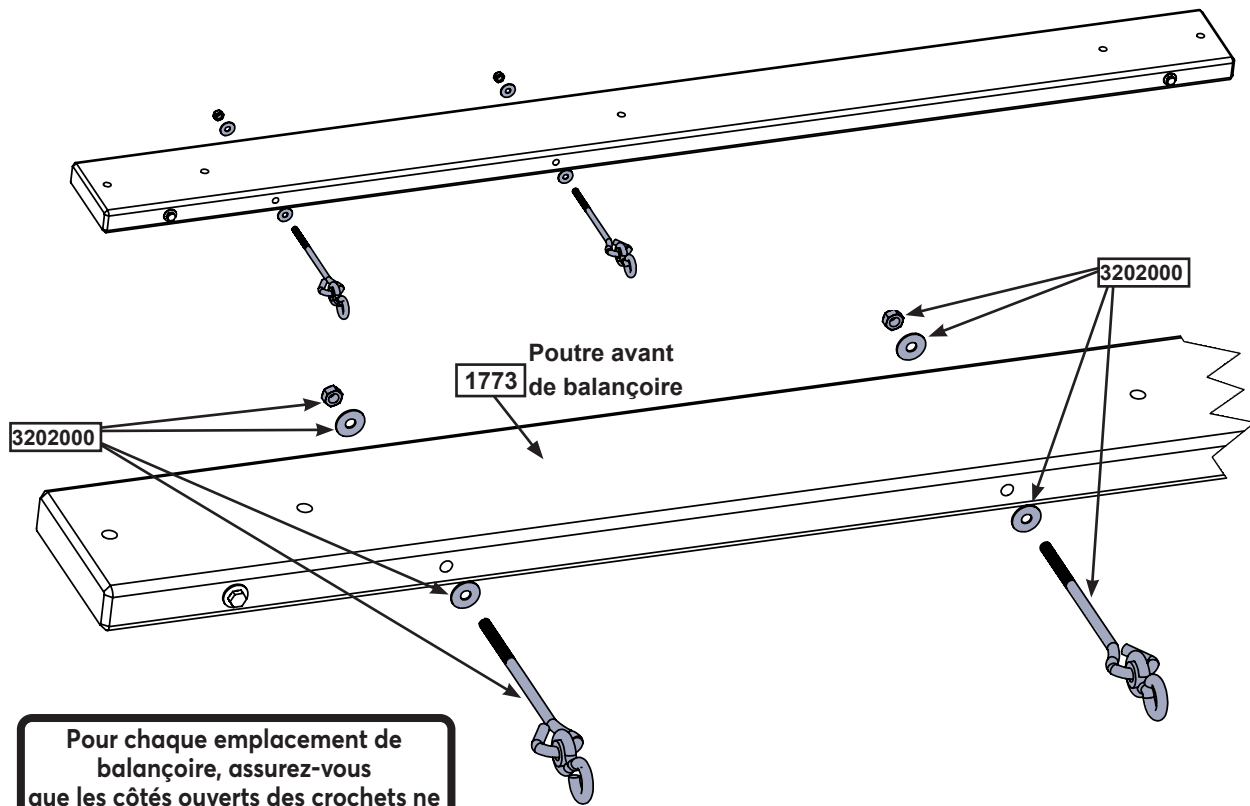

Pour chaque emplacement de balançoire, assurez-vous que les côtés ouverts des crochets ne se trouvent PAS l'un en FACE de l'autre.

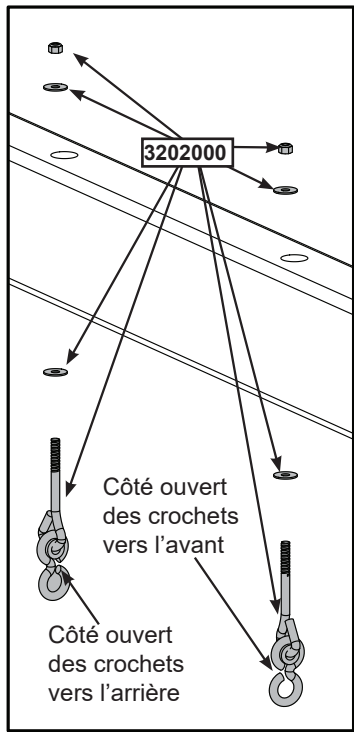

Assurez-vous que le triangle est bien serré contre la poutre

ATTENTION: Pour la sécurité de votre enfant, orientez les suspentes de la balançoire comme indiqué pour assurer un mouvement de balancement approprié, une fois la balançoire installée. Le non-respect de cette consigne peut entraîner la défaillance prématurée de la suspenste ou de la chaîne de la balançoire.

Autres pièces

1 x 3202000 2pk



2C Commencez par assembler les écrous en T avec un marteau !

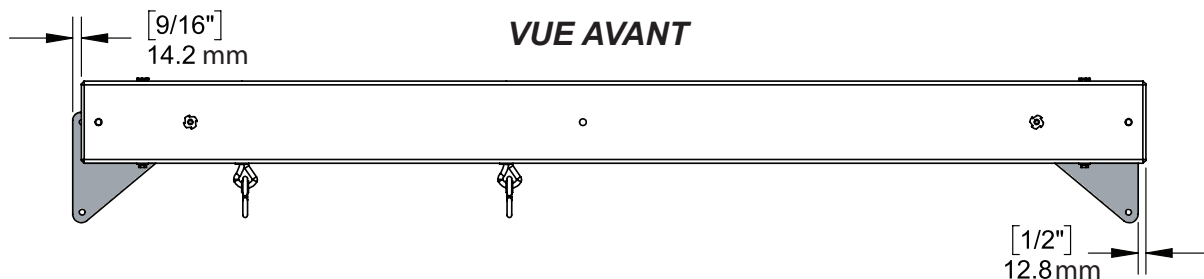
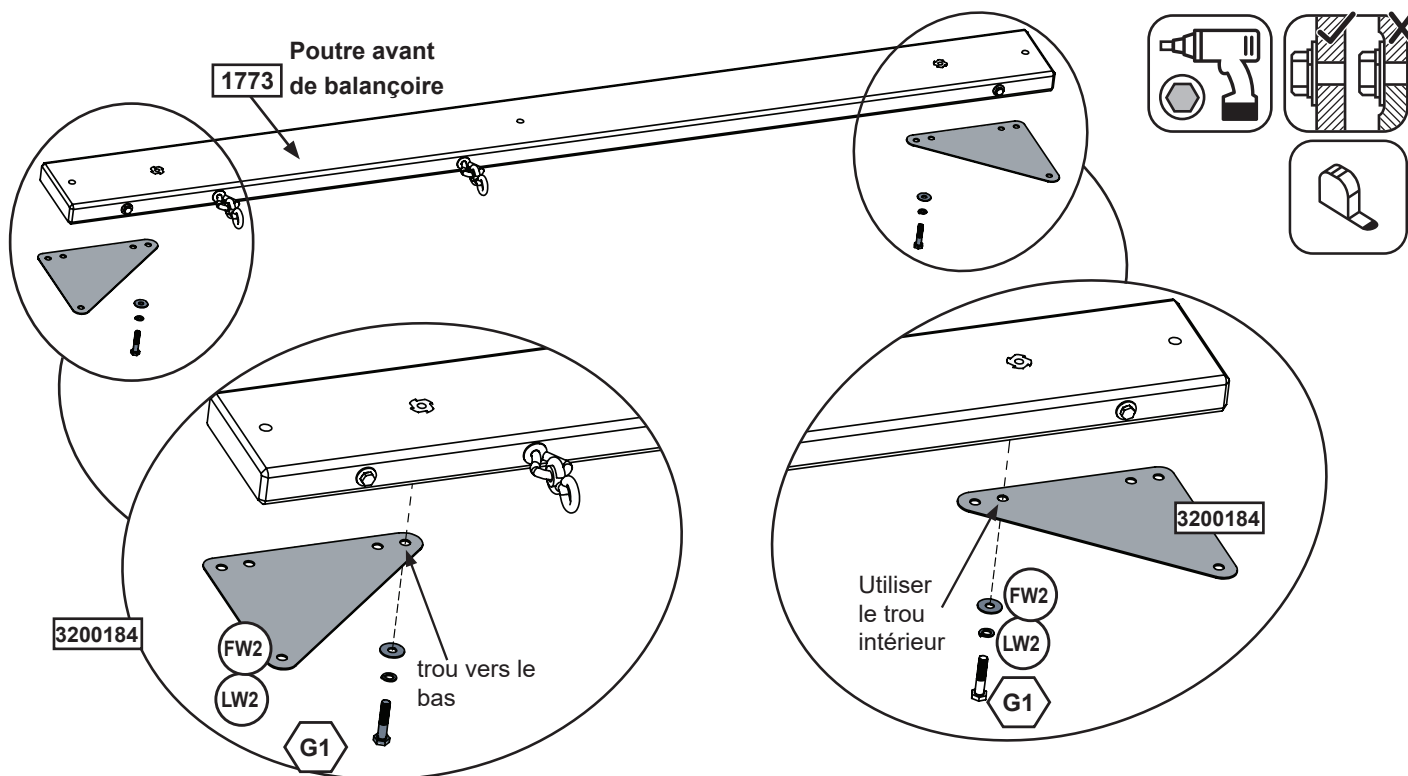
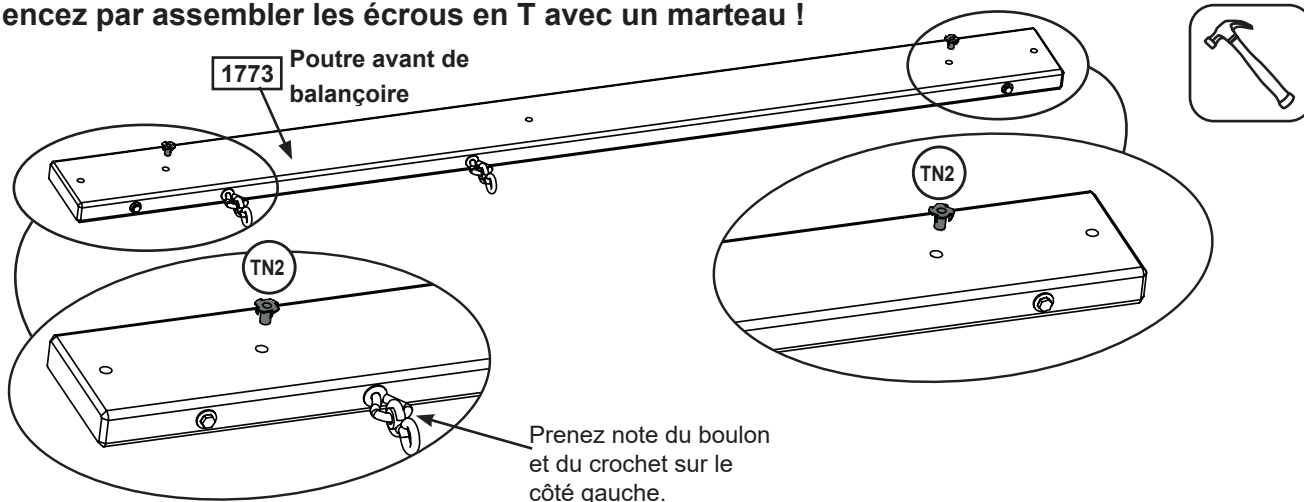

Quincaillerie

2 x 5/16 x 1-1/2" (FW2, LW2, TN2)

Autres pièces

1 x (2pk)

2D

Commencez par assembler les écrous en T avec un marteau !

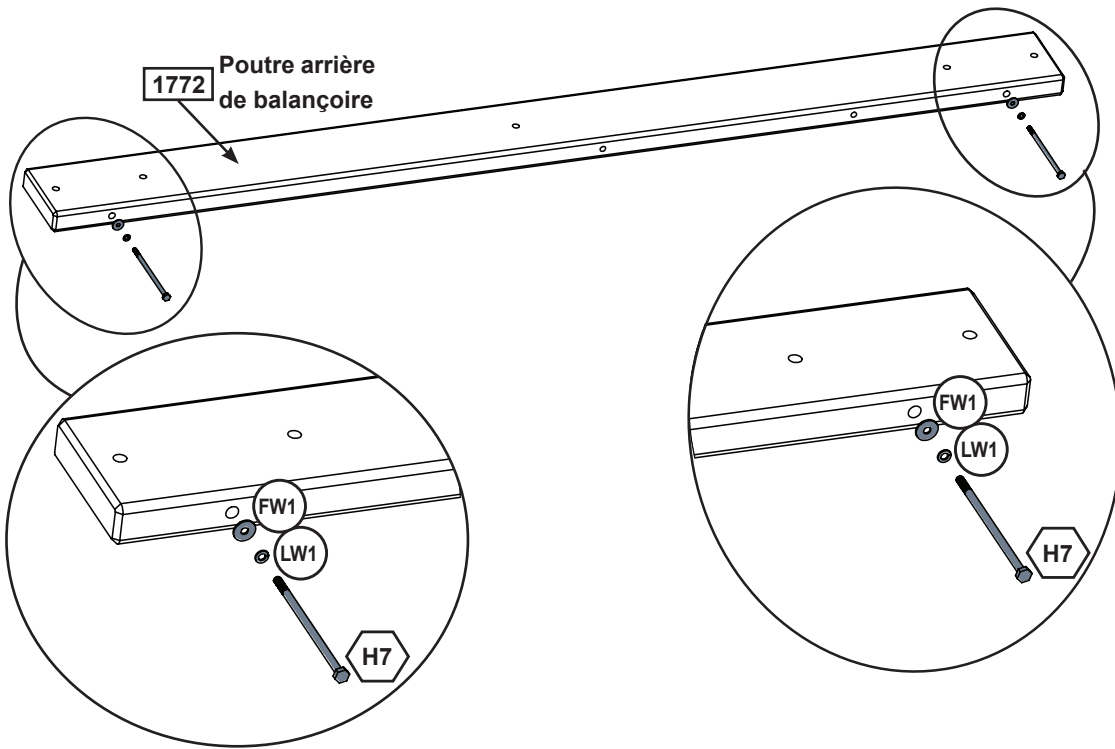
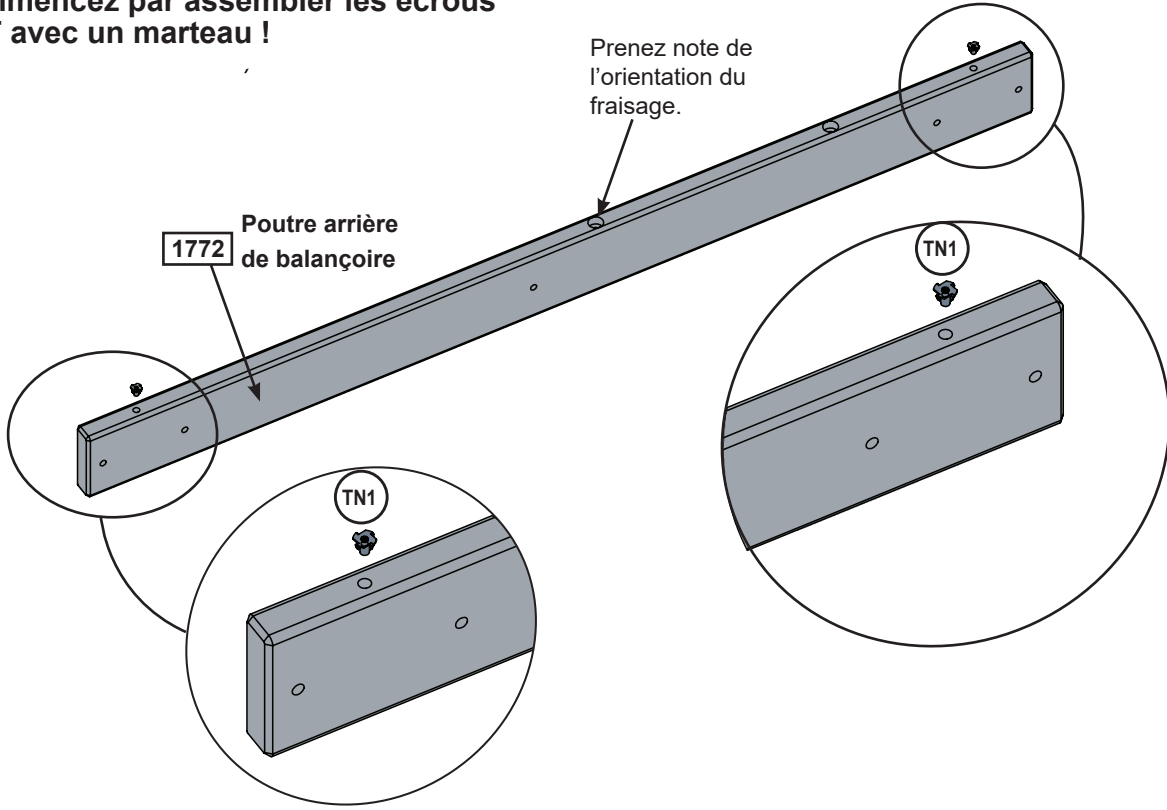

Pièces en bois

1 x 1772 1-1/2" x 5-3/8" x 69-1/2"

Quincaillerie

2 x H7 1/4 x 5-1/2"
(FW1, LW1, TN1)

europecustomerservice@kidkraft.com
+31 20 305 8620
M-F from 09:00 to 17:30 (GMT+1)

parts.kidkraft.eu



2E

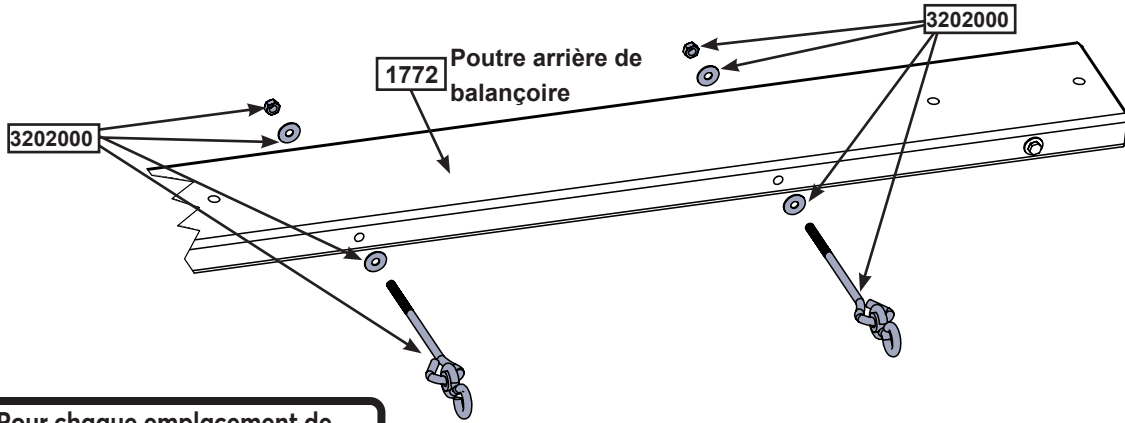
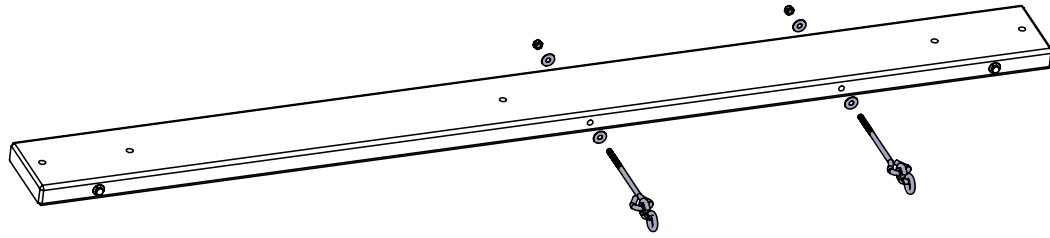

Pour chaque emplacement de balançoire, assurez-vous que les côtés ouverts des crochets ne se trouvent PAS l'un en FACE de l'autre.

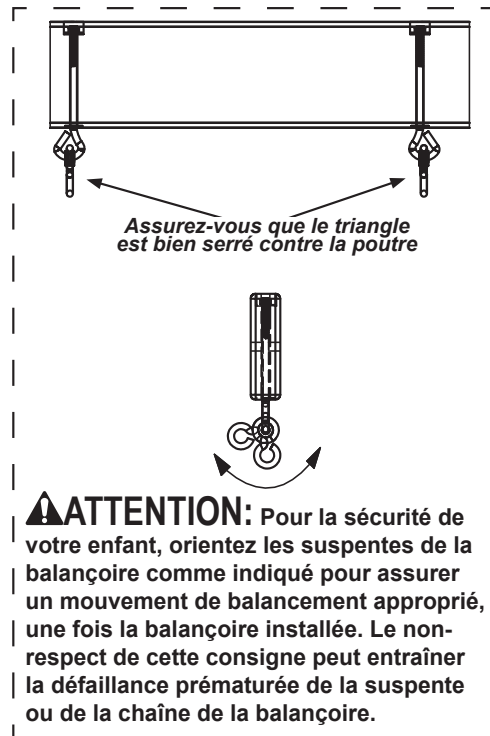
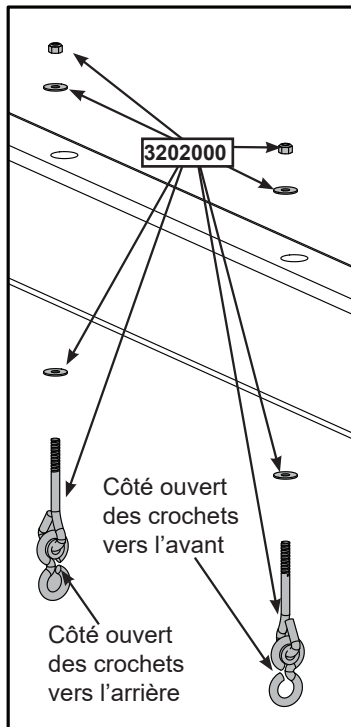

Autres pièces

1 x 3202000 (2pk)



parts.kidkraft.com

customerservice@kidkraft.com
1.800.933.0771
972.385.0100

2F Commencez par assembler les écrous en T avec un marteau !

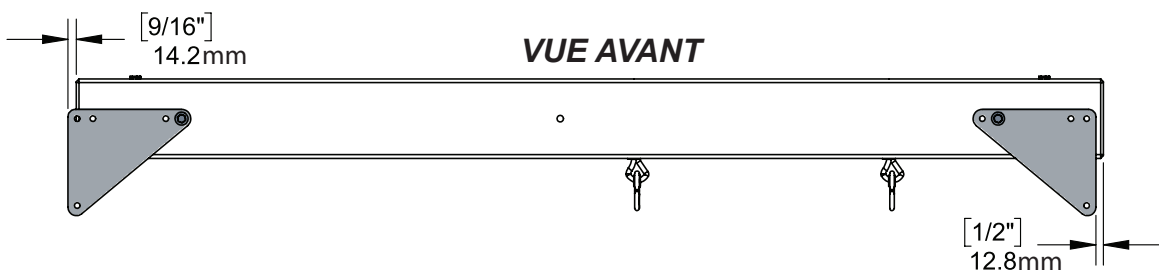
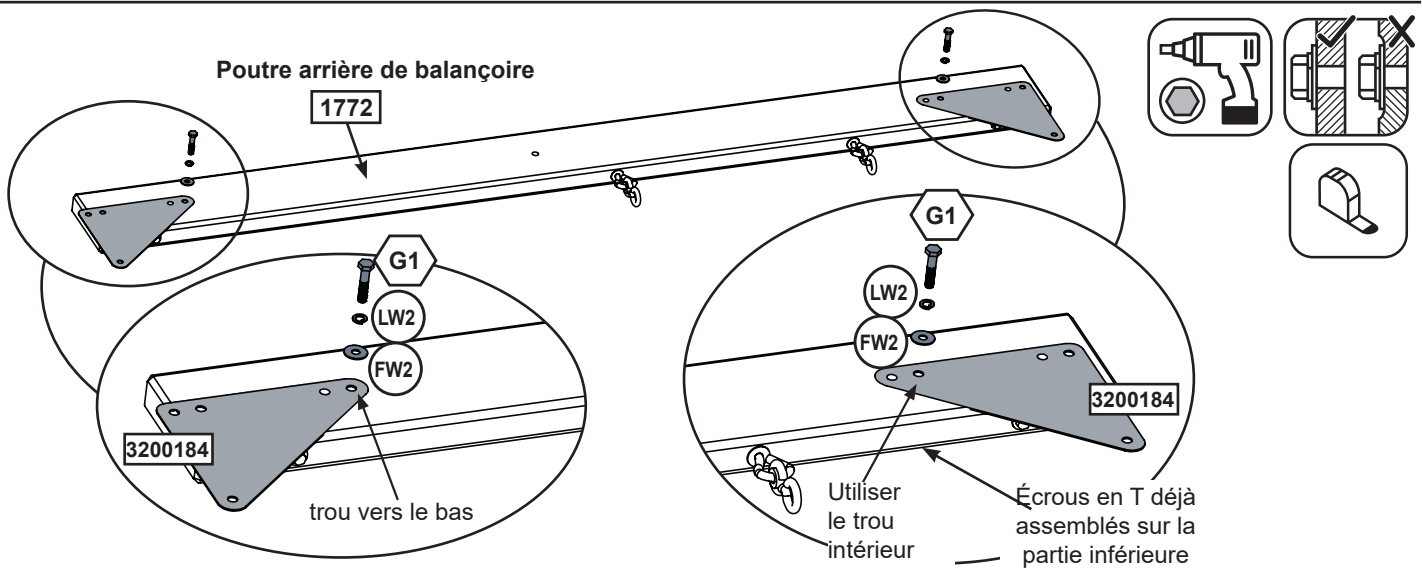
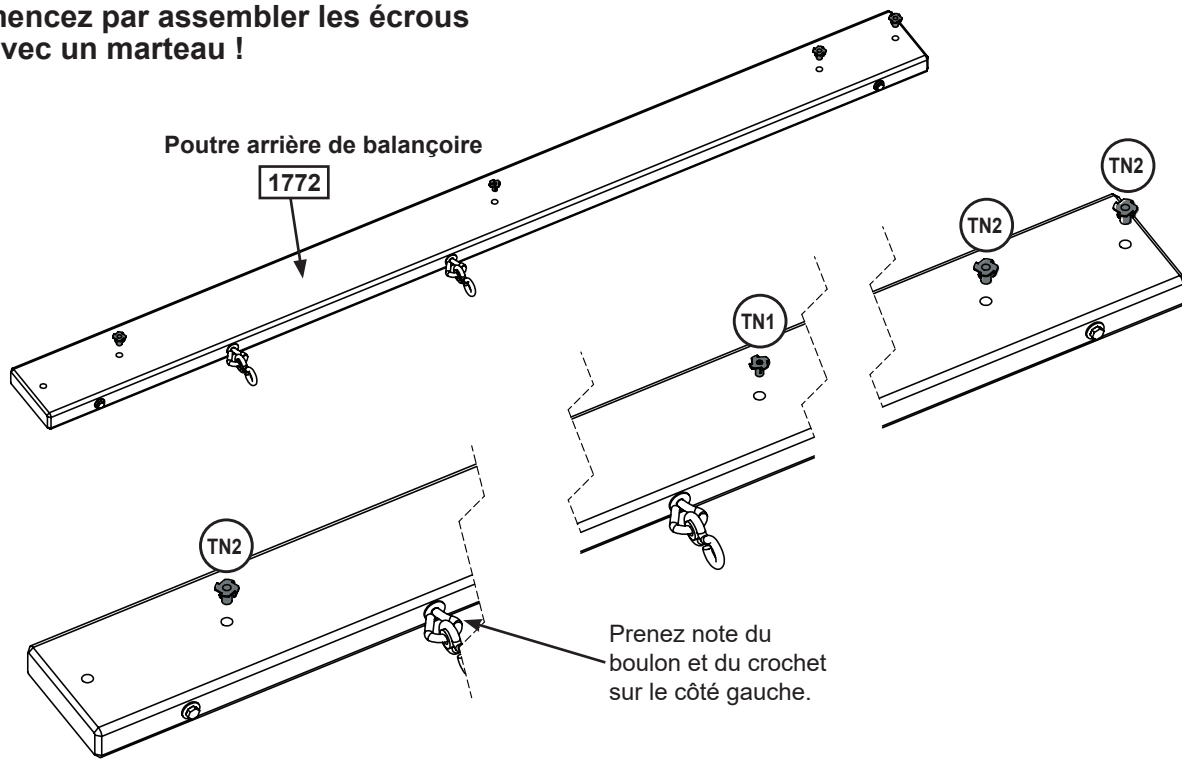

Quincaillerie

2 x G1 5/16 x 1-1/2" (FW2, LW2, TN2)

1 x TN1 1 x TN2

Autres pièces

1 x 3200184 2pk



3A Commencez par assembler les écrous en T avec un marteau !

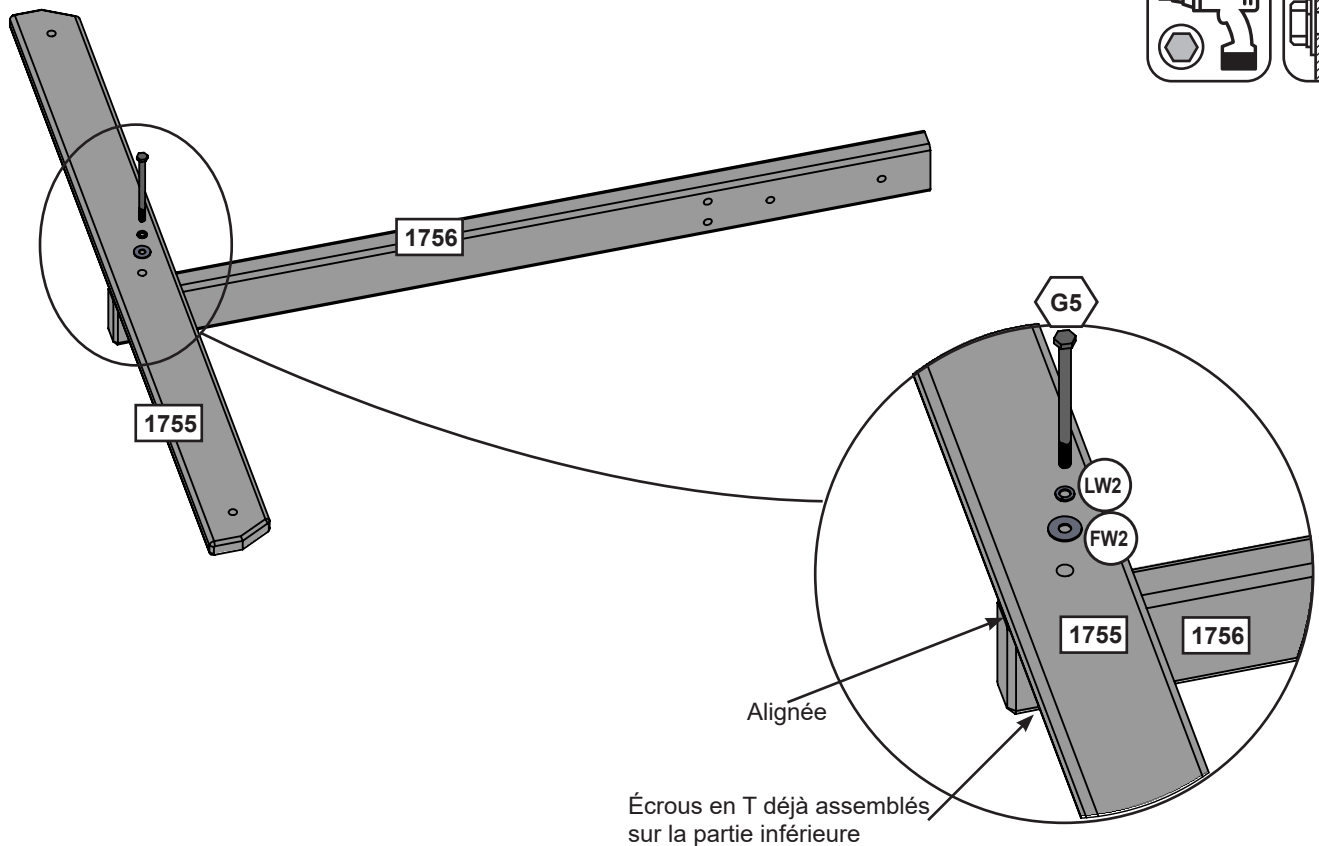
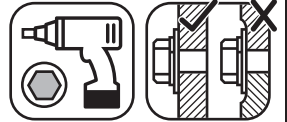
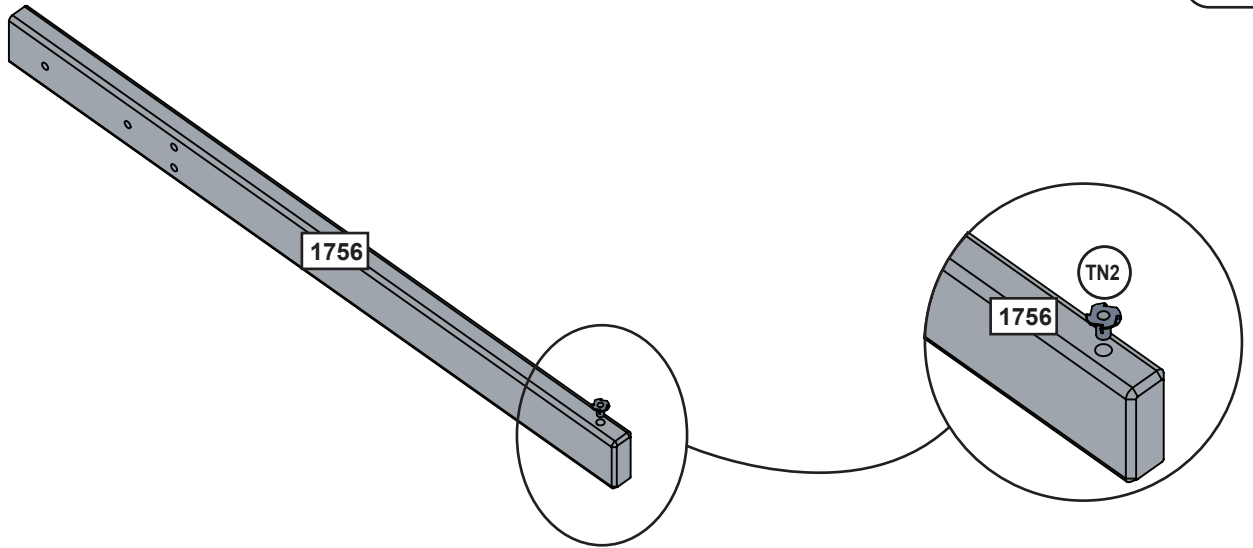

Pièces en bois

- 1 x 1-3/8" x 3-3/8" x 44"
- 1 x 1" x 3-1/2" x 40-1/2"

Quincaillerie

- 1 x 5/16 x 4-1/2" (FW2, LW2, TN2)

3B Commencez par assembler les écrous en T avec un marteau !

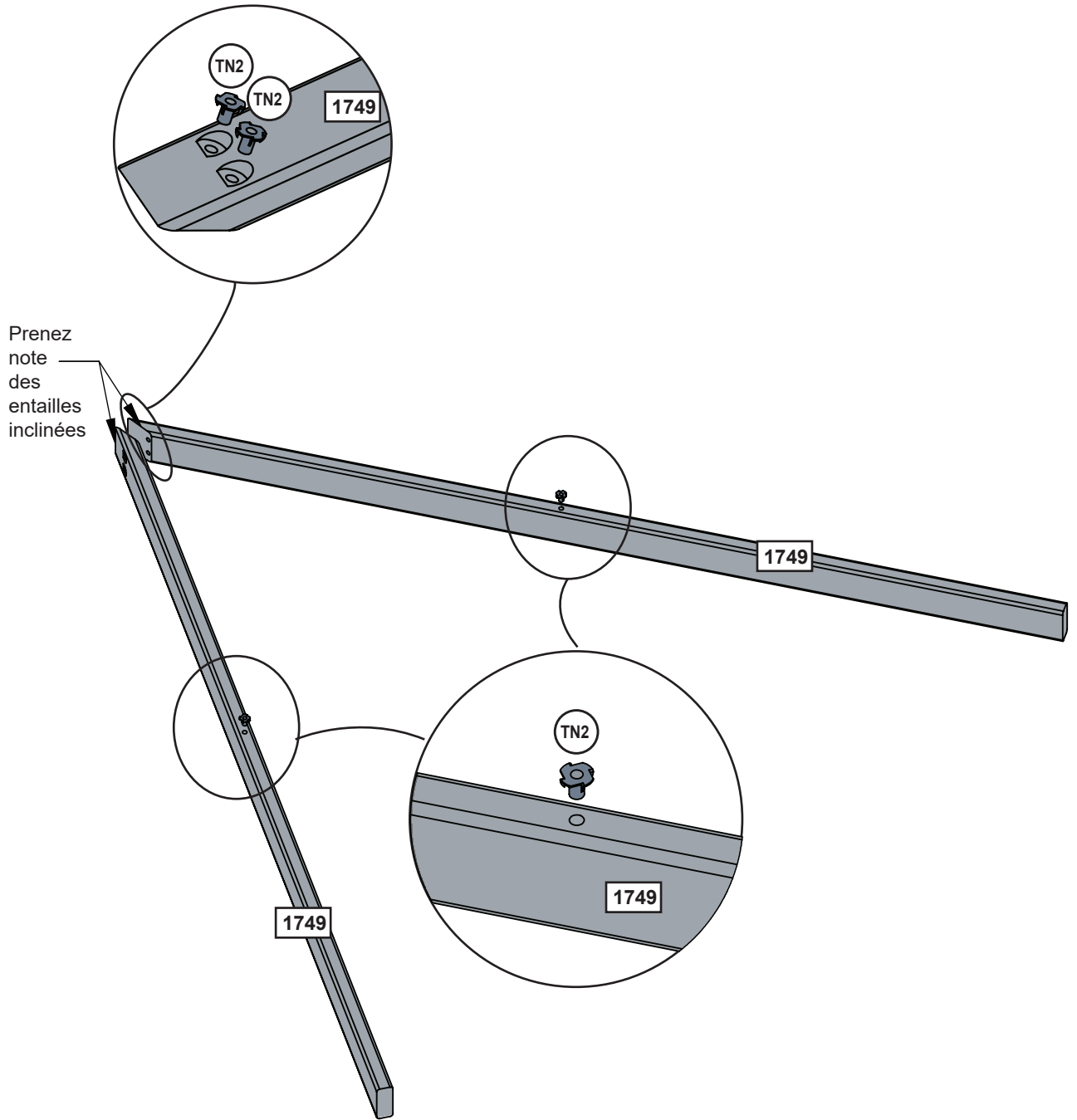

Pièces en bois

2 x 1-3/8" x 3-3/8" x 79-1/2"

Quincaillerie

4 x



3C

Ne serrez pas les boulons avant l'étape suivante.

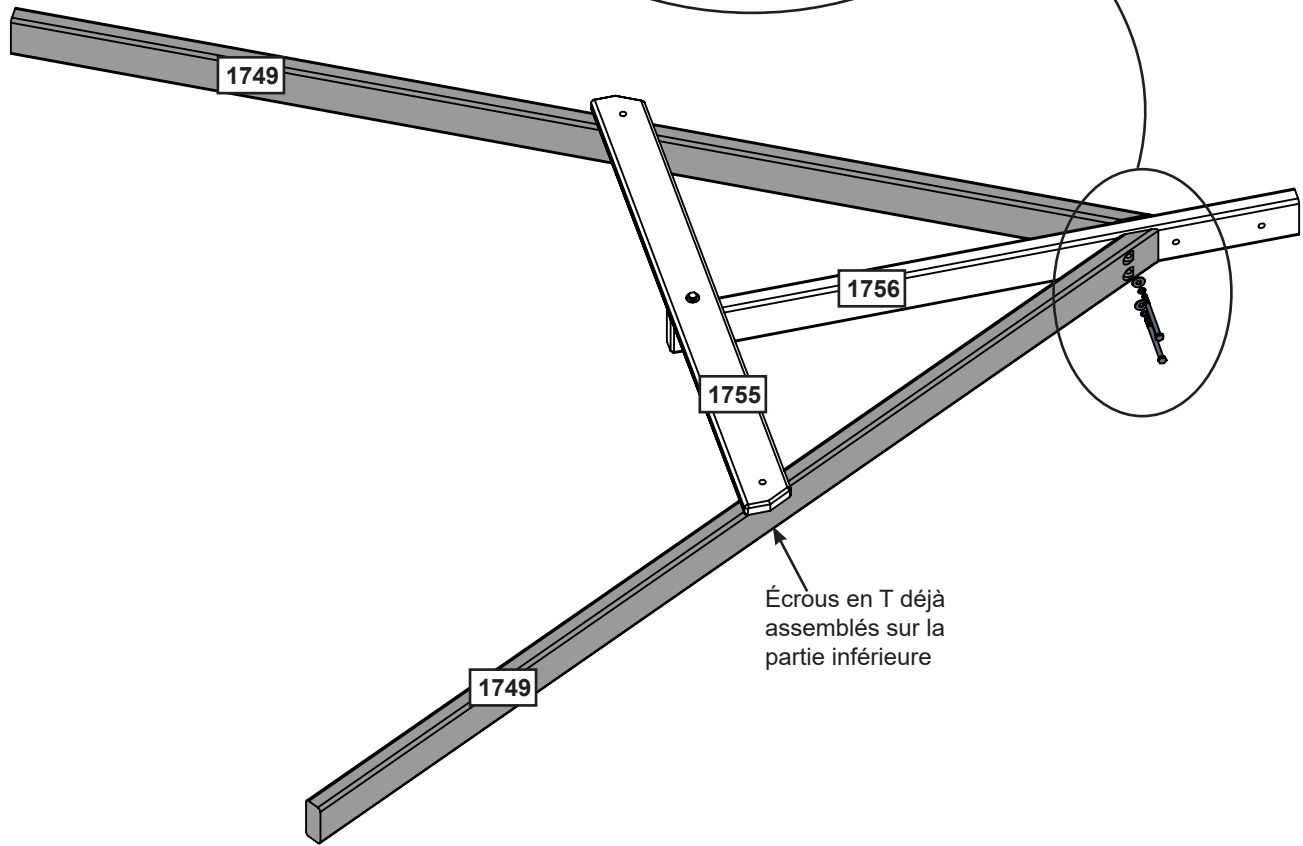
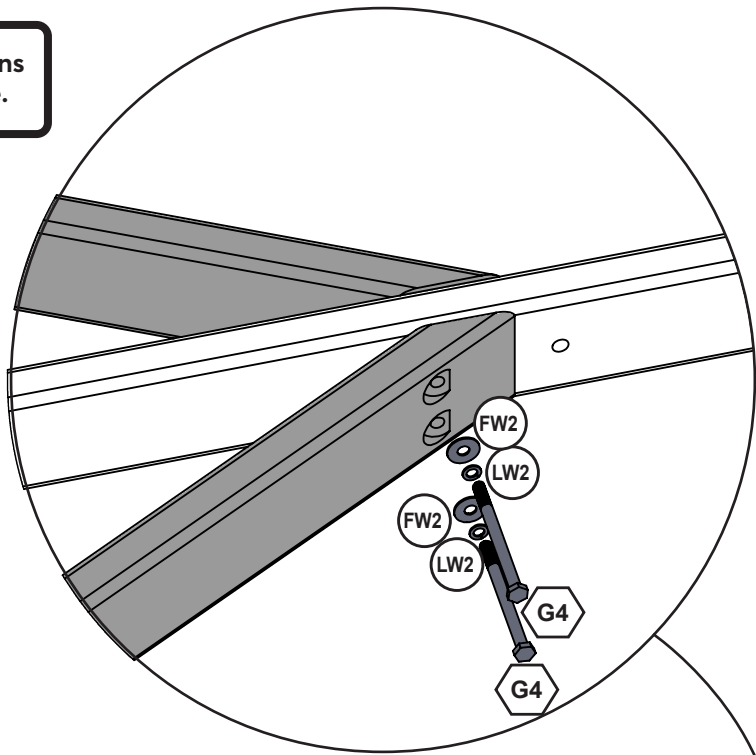
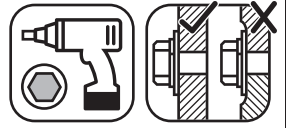

Écrous en T déjà assemblés sur la partie inférieure

Quincaillerie

2 x  5/16 x 4" (FW2, LW2)



parts.kidkraft.com

customerservice@kidkraft.com
1.800.933.0771
972.385.0100

3D

Serrez tous les
boulons.

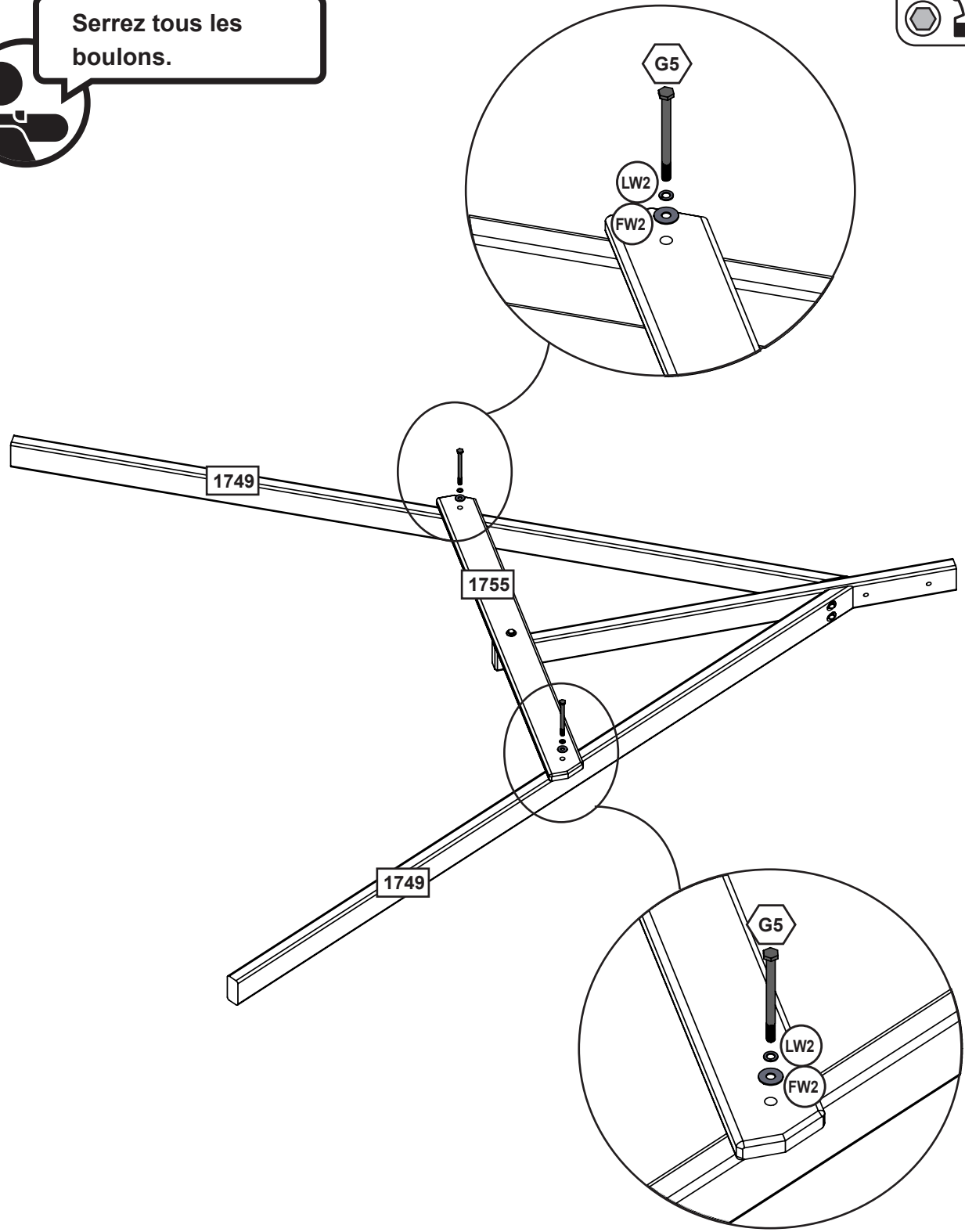
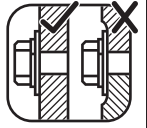
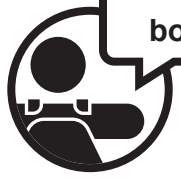

Quincaillerie

2 x  5/16 x 4-1/2"
(FW2, LW2)

europcustomerservice@kidkraft.com
+31 20 305 8620
M-F from 09:00 to 17:30 (GMT+1)

parts.kidkraft.eu



4A

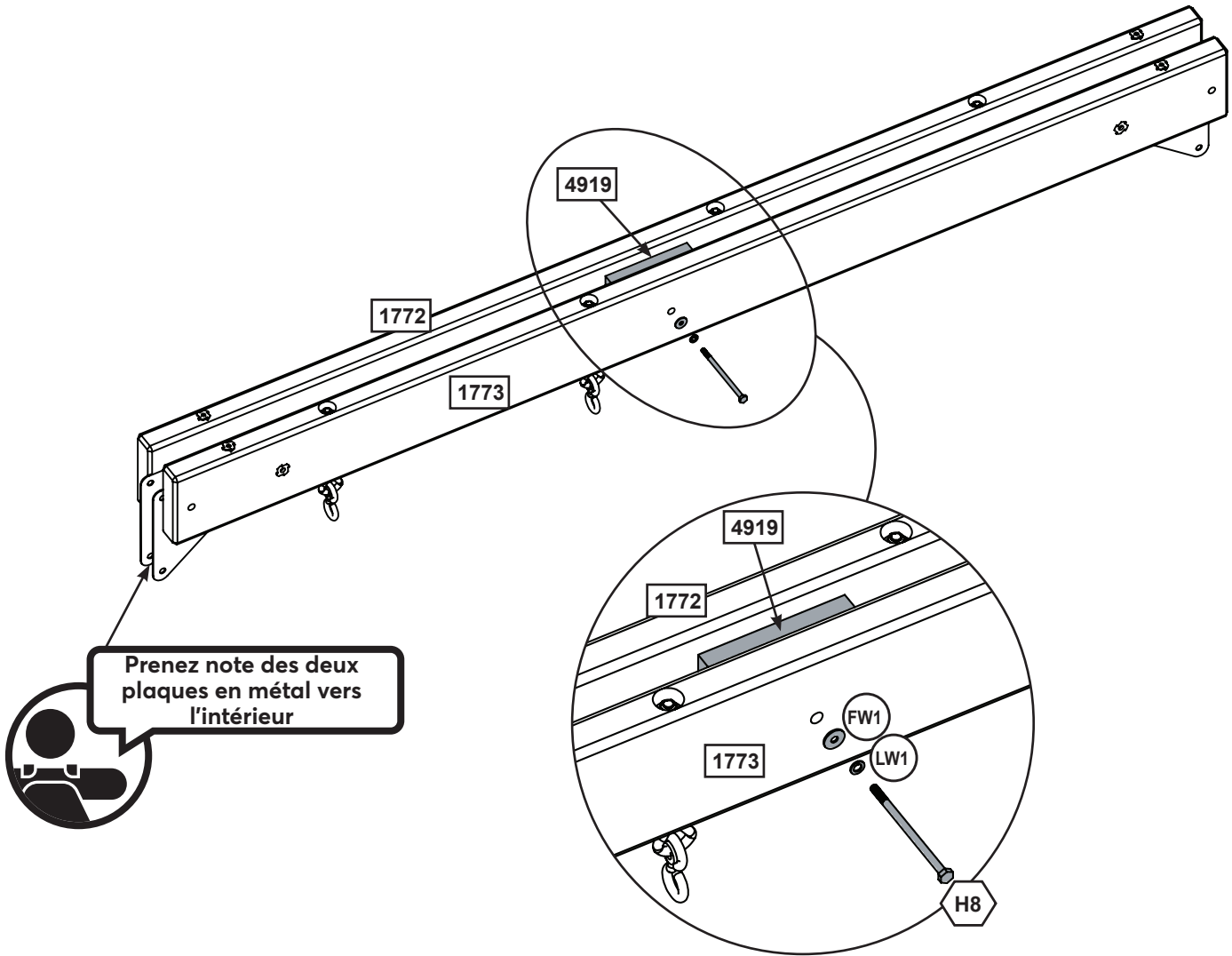
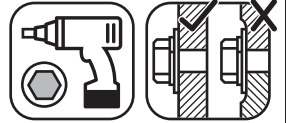

Prenez note des deux plaques en métal vers l'intérieur

Pièces en bois

1 x 1-3/8" x 3-3/8" x 5-3/8"

Quincaillerie

1 x 1/4 x 4-1/4" (LW1, FW1)



parts.kidkraft.com

customerservice@kidkraft.com
1.800.933.0771
972.385.0100

4B

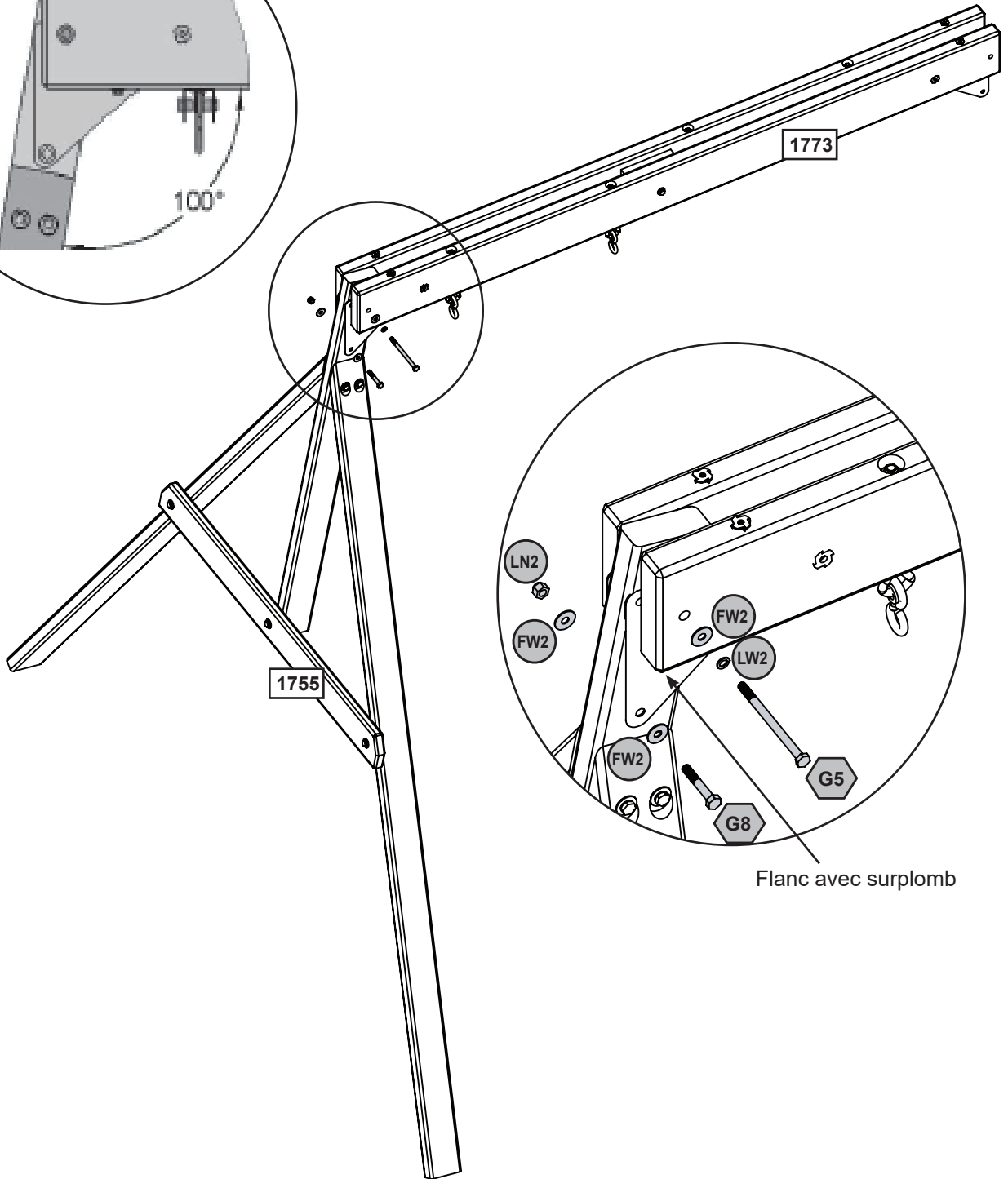
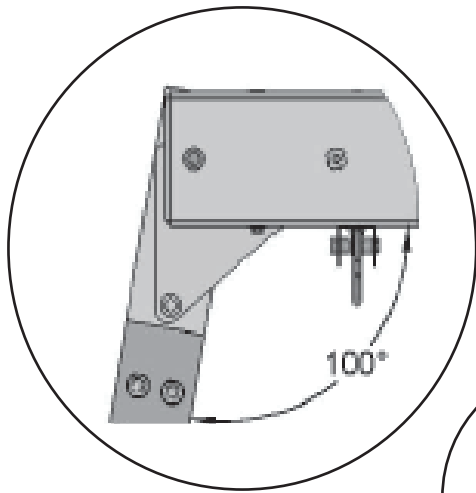
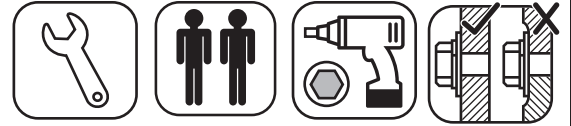

Quincaillerie

1 x 5/16 x 4-1/2" (LW2, FW2)

1 x 5/16 x 2" (FW2 x 2, LN2)

europcustomerservice@kidkraft.com
 +31 20 305 8620
 M-F from 09:00 to 17:30 (GMT+1)

parts.kidkraft.eu



5A Commencez par assembler les écrous en T avec un marteau !

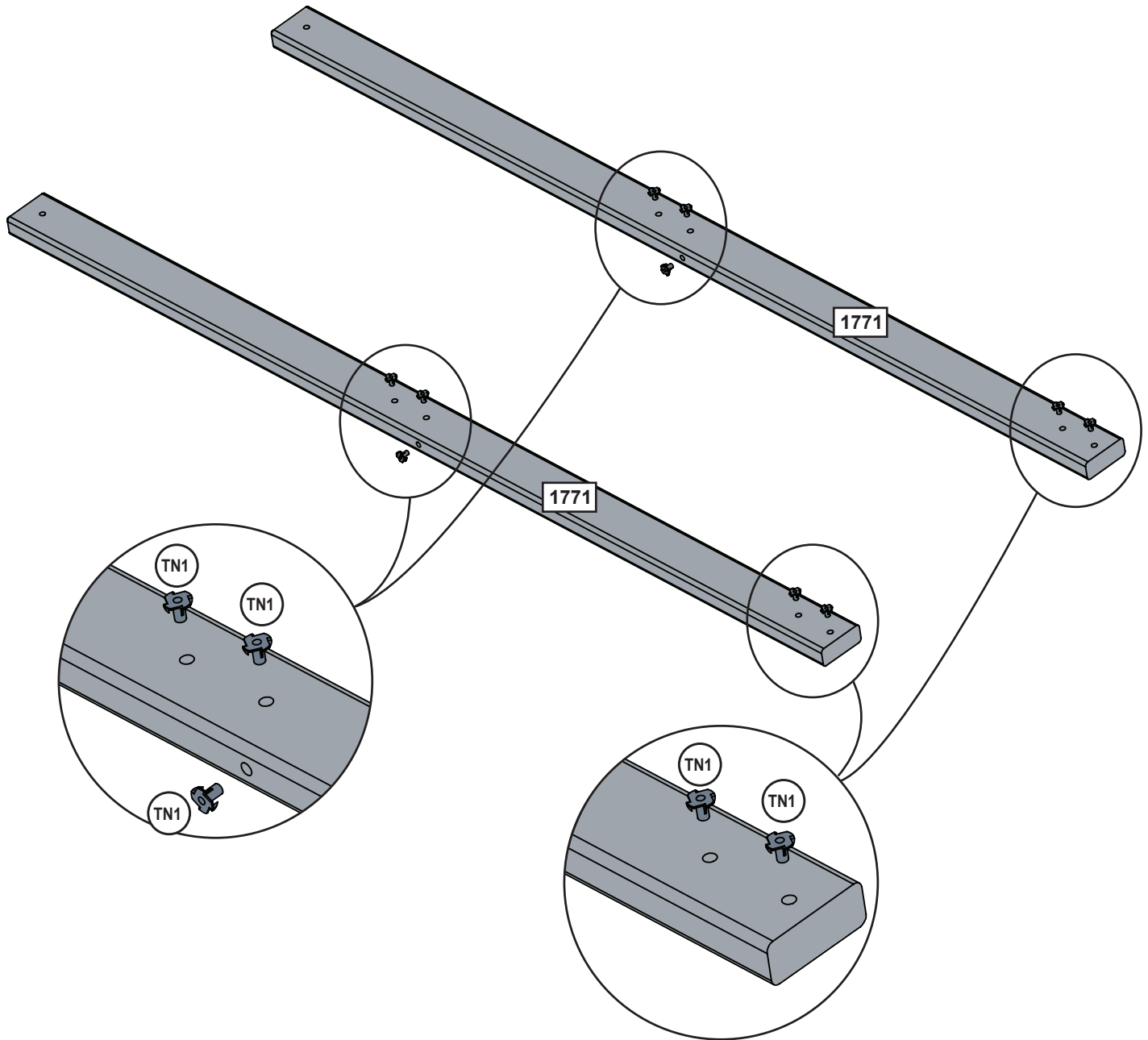

Pièces en bois

2 x  1-3/8" x 3-3/8" x 74"

Quincaillerie

10 x 

5B

- Commencez par assembler les écrous en T avec un marteau !
- Ne serrez aucun boulon avant l'étape suivante.
- Assurez-vous que l'assemblage est d'équerre. until next step.

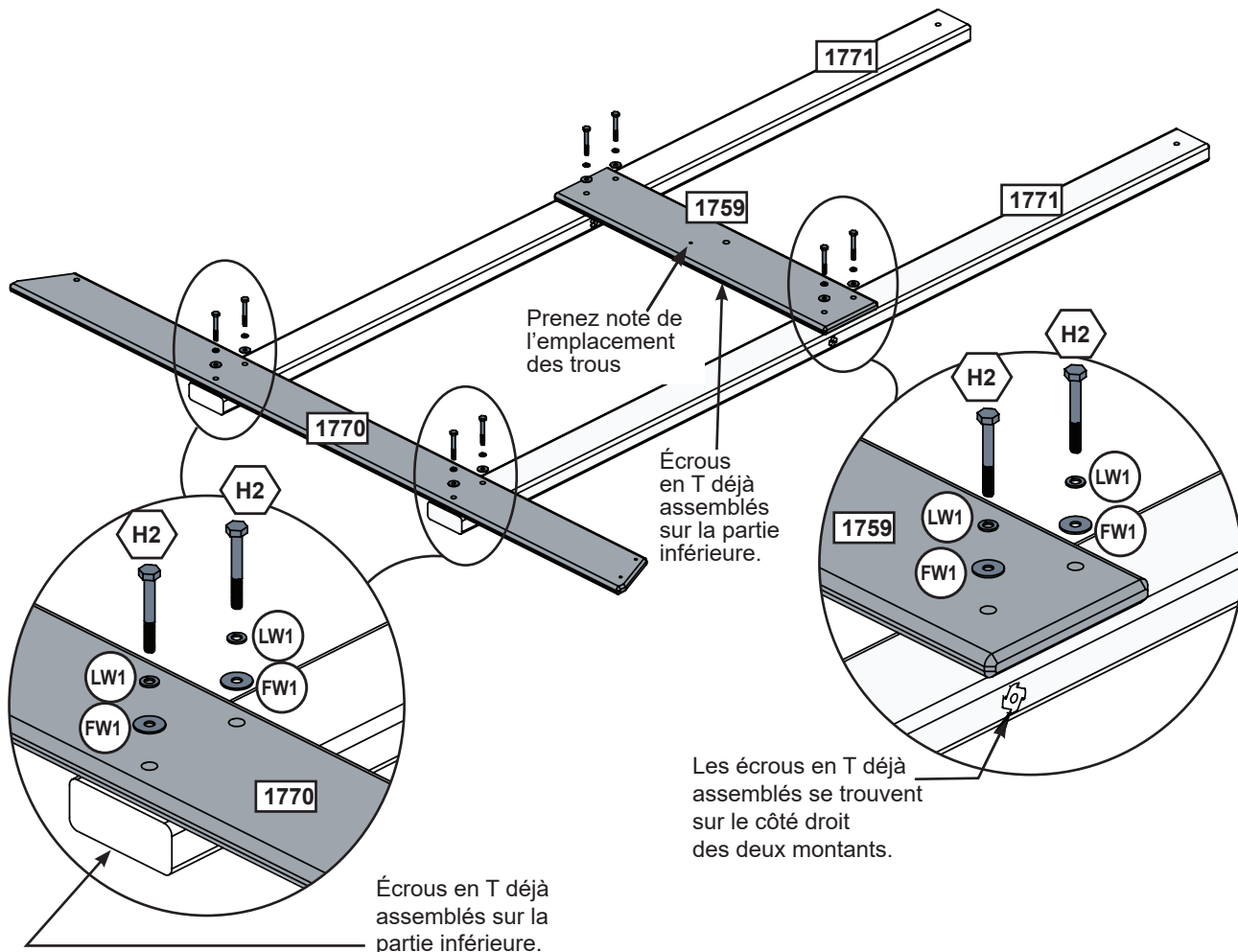
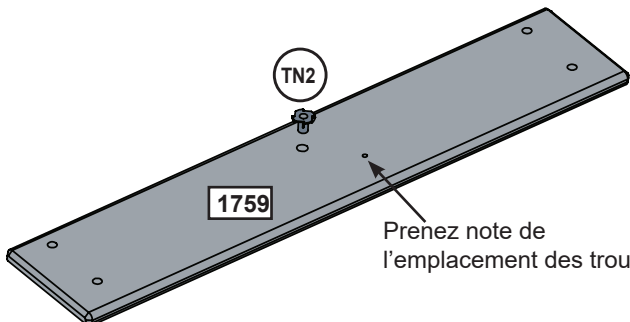

Pièces en bois

- 1 x 1770 5/8" x 4-1/2" x 60-1/4"
- 1 x 1759 5/8" x 5-3/8" x 26-7/8"

Quincaillerie

- 1 x TN2
- 8 x H2 1/4 x 2" (LW1, FW1)

europecustomerservice@kidkraft.com
 +31 20 305 8620
 M-F from 09:00 to 17:30 (GMT+1)

parts.kidkraft.eu



5C Commencez par assembler les écrous en T avec un marteau !

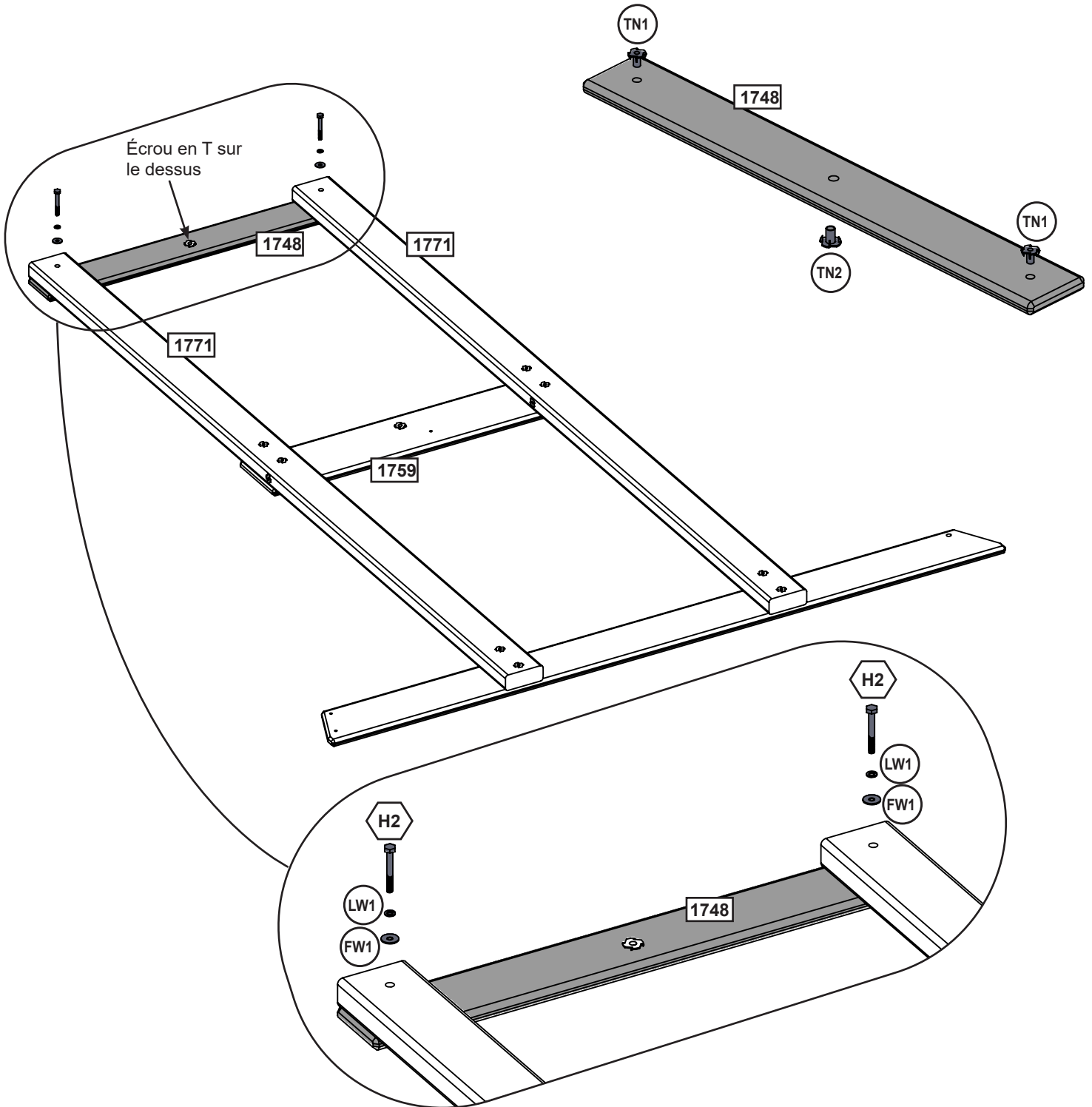

Pièces en bois

1 x 1748 5/8" x 3-3/8" x 26-7/8"

Quincaillerie

1 x TN2
2 x H2 1/4 x 2" (LW1, FW1, TN1)

5D

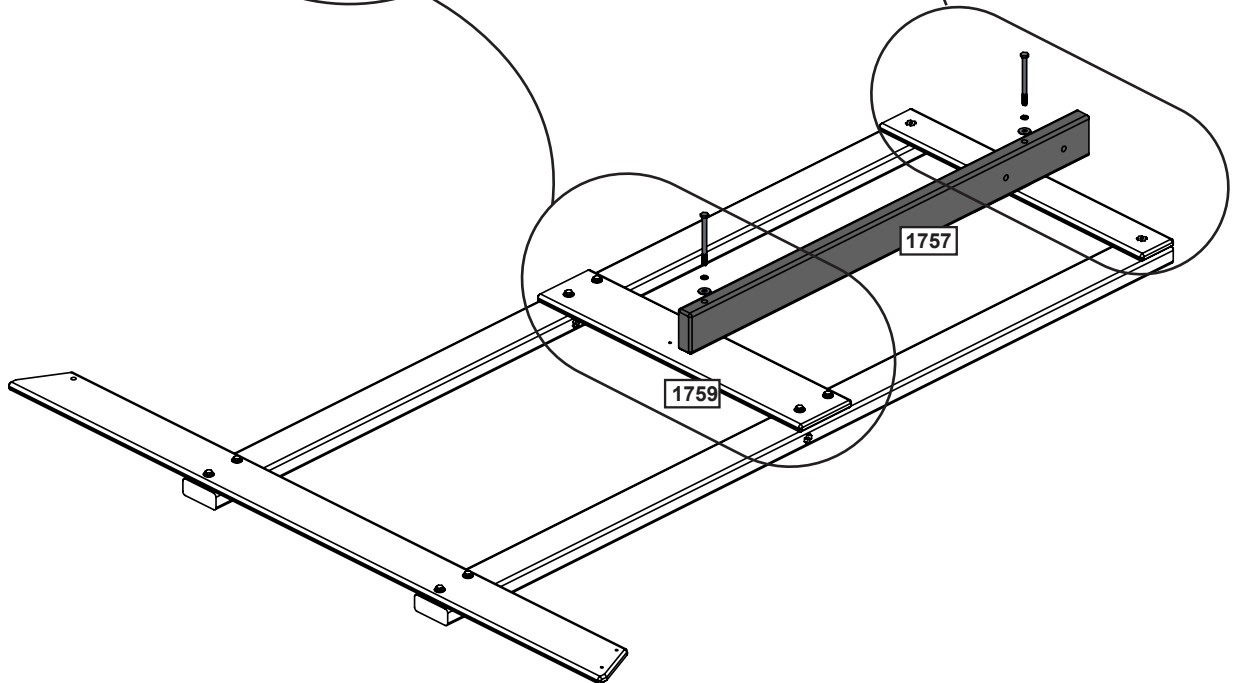
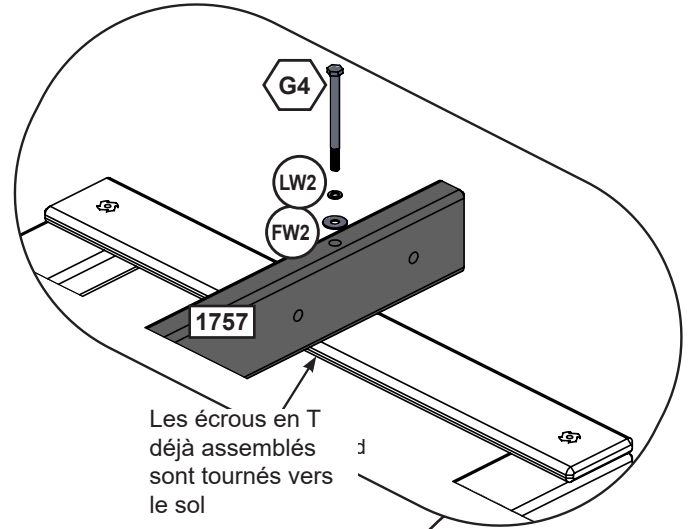
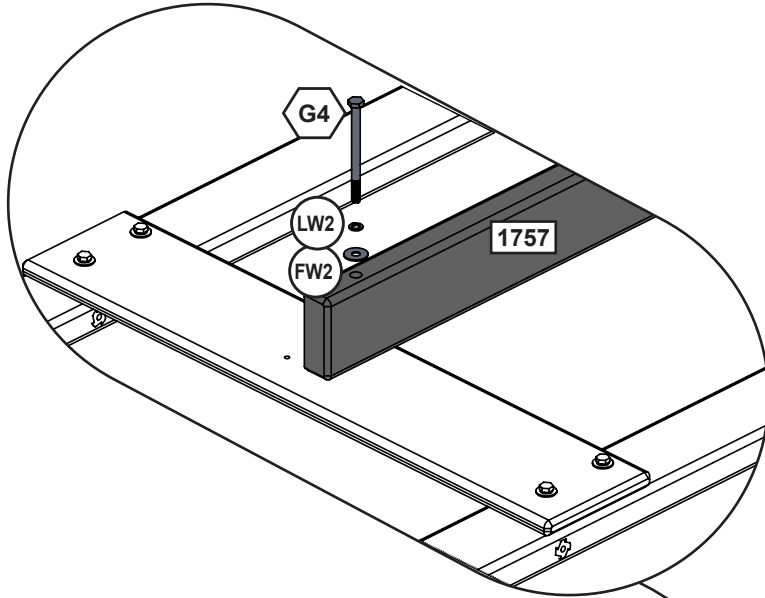
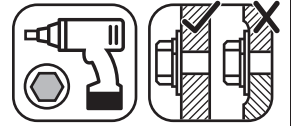

Pièces en bois

1 x **1757** 1-3/8" x 3-3/8" x 40-3/4"

Quincaillerie

2 x **G4** 5/16 x 4" (LW2, FW2)

europecustomerservice@kidkraft.com
 +31 20 305 8620
 M-F from 09:00 to 17:30 (GMT+1)

parts.kidkraft.eu



5E

- Commencez par assembler les écrous en T avec un marteau !
- Serrez tous les boulons.

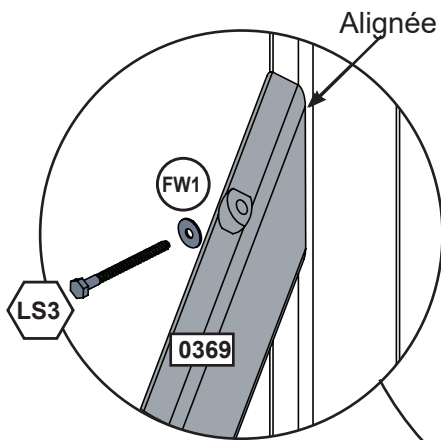
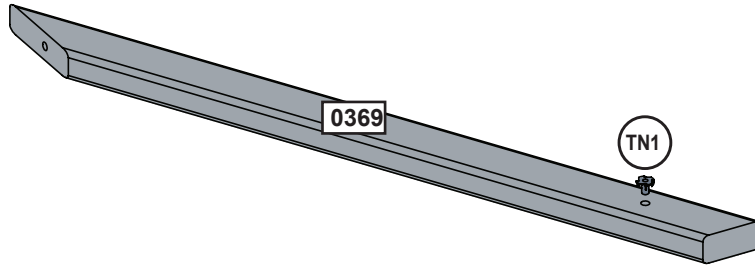

Ne vous servez pas de ce trou

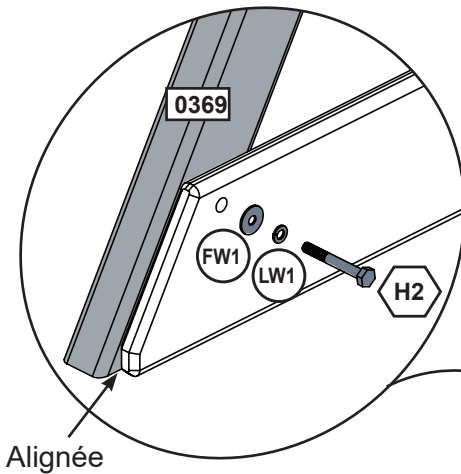

Pièces en bois
1 x 0369 1-3/8" x 2-1/2" x 37"

Quincaillerie
1 x H2 1/4 x 2" (LW1, FW1, TN1)
1 x LS3 1/4 x 3" (FW1)



parts.kidkraft.com

customerservice@kidkraft.com
1.800.933.0771
972.385.0100

6A Commencez par assembler les écrous en T avec un marteau !

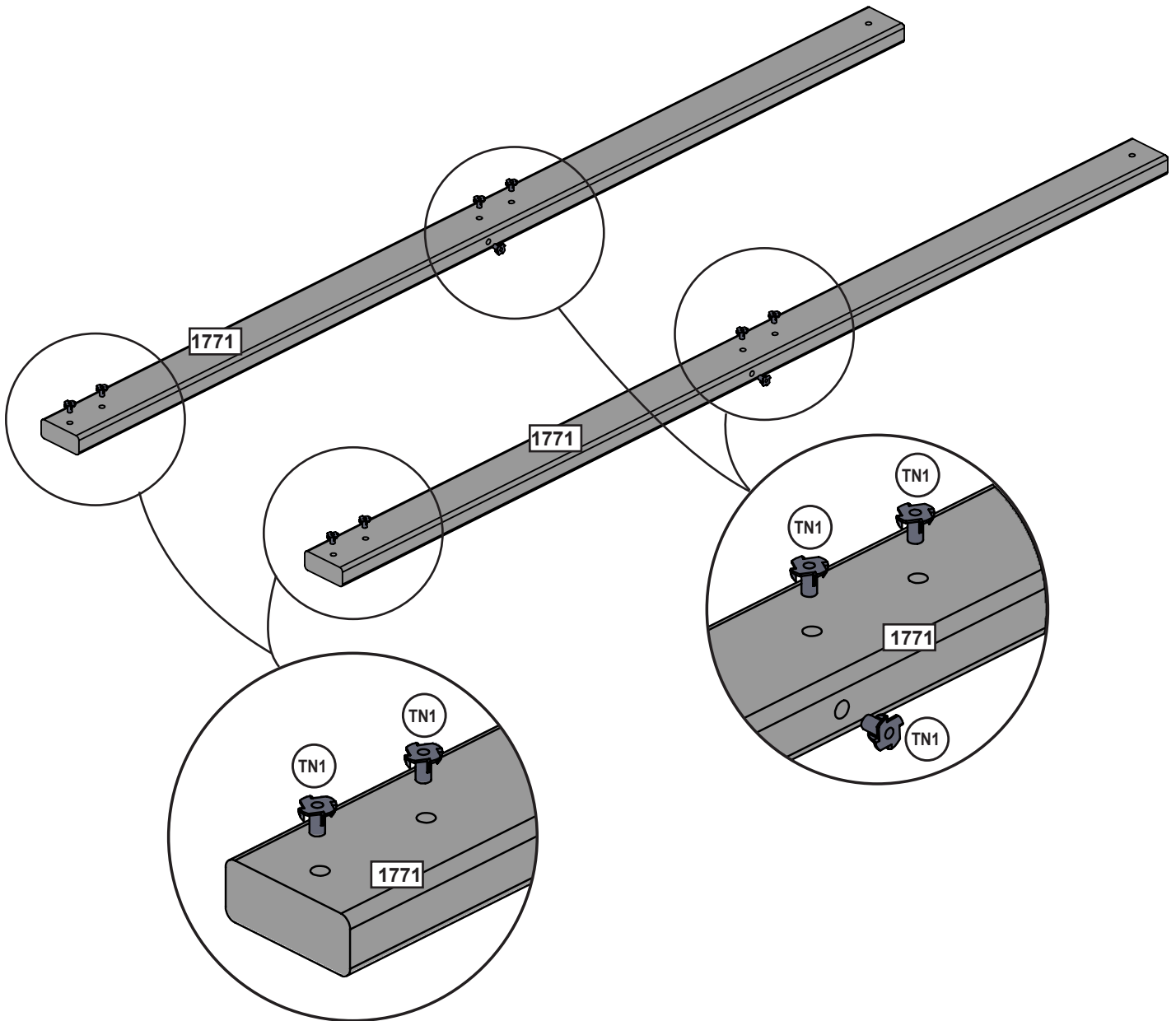

Pièces en bois

2 x  1-3/8" x 3-3/8" x 74"

Quincaillerie

10 x 

europecustomerservice@kidkraft.com
+31 20 305 8620
M-F from 09:00 to 17:30 (GMT+1)

parts.kidkraft.eu



6B

- Assurez-vous que l'assemblage est d'équerre.
- Laissez les boulons desserrés.

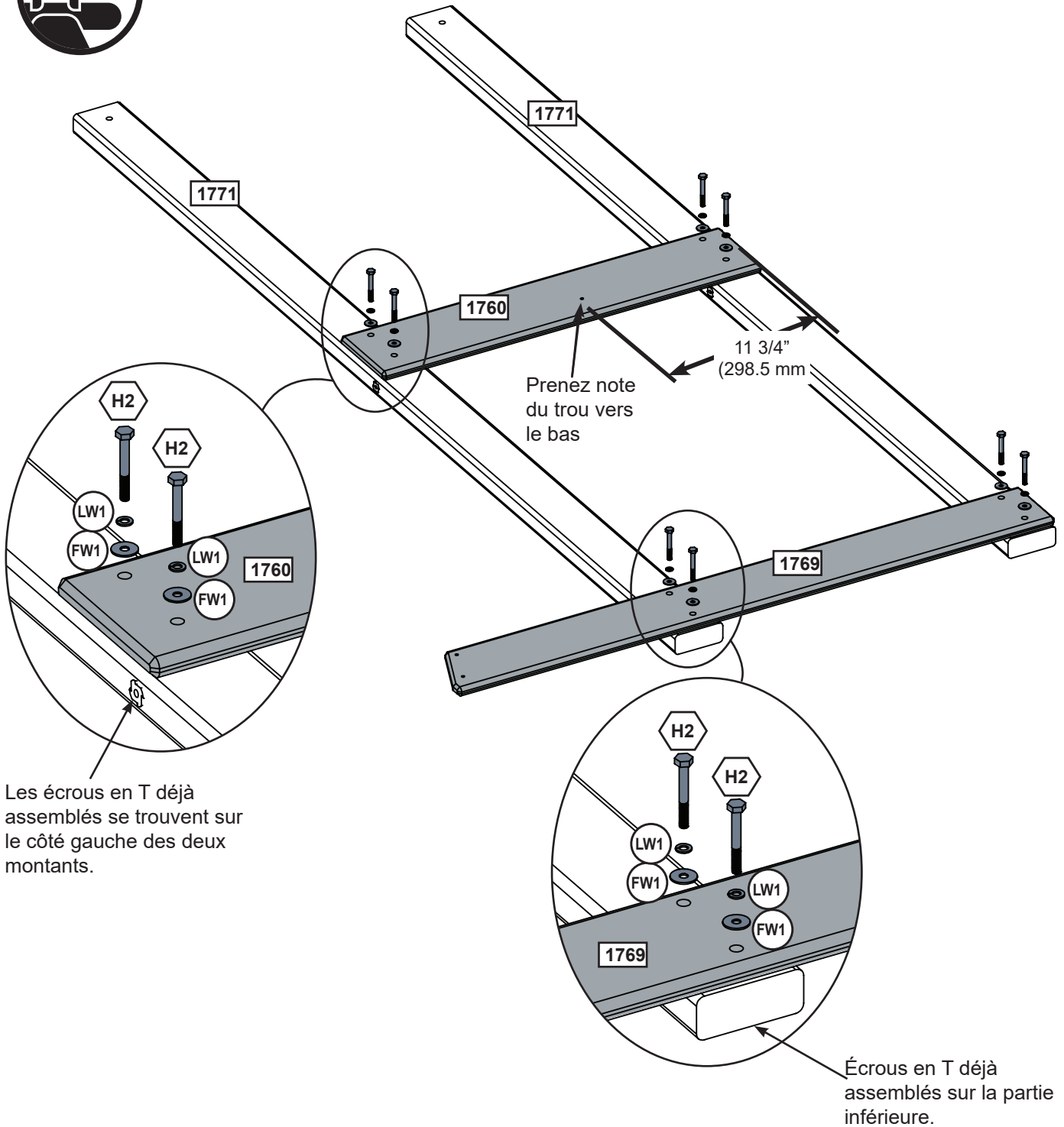
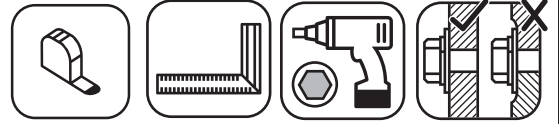

Pièces en bois

- 1 x 5/8" x 4-1/2" x 42-1/4"
- 1 x 5/8" x 5-3/8" x 26-7/8"

Quincaillerie

- 8 x 1/4 x 2" (LW1, FW1)



parts.kidkraft.com

customerservice@kidkraft.com
 1.800.933.0771
 972.385.0100

6C

- Commencez par assembler les écrous en T avec un marteau !
-- Serrez tous les boulons.

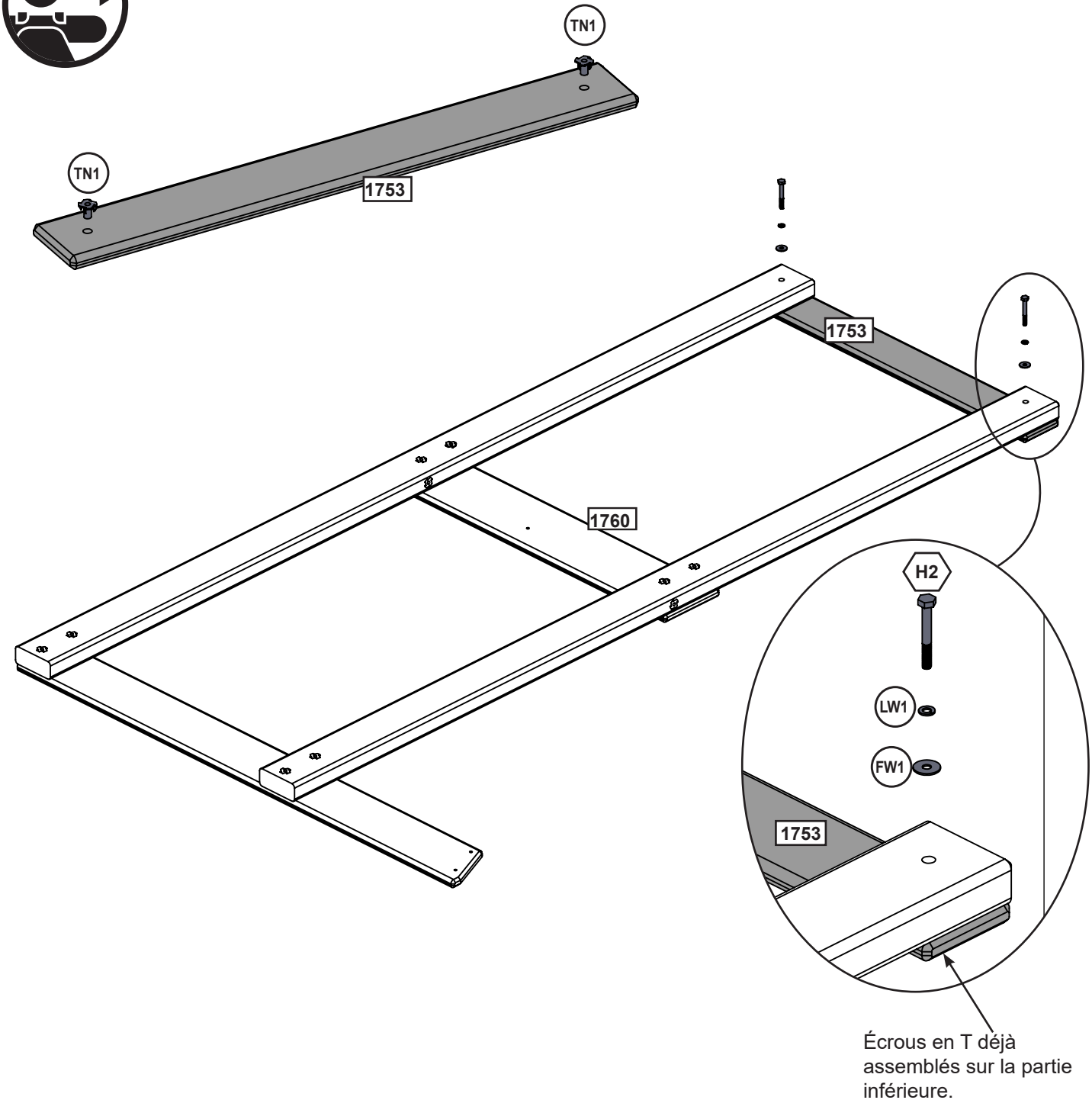
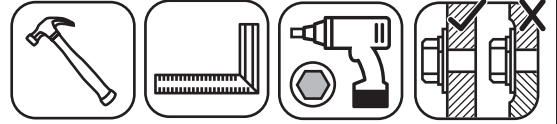

Écrous en T déjà
assemblés sur la partie
inférieure.

Pièces en bois

1 x 1753 5/8" x 3-3/8" x 26-7/8"

Quincaillerie

2 x TN1
2 x H2 1/4 x 2" (LW1, FW1)

europecustomerservice@kidkraft.com
+31 20 305 8620
M-F from 09:00 to 17:30 (GMT+1)

parts.kidkraft.eu



6D

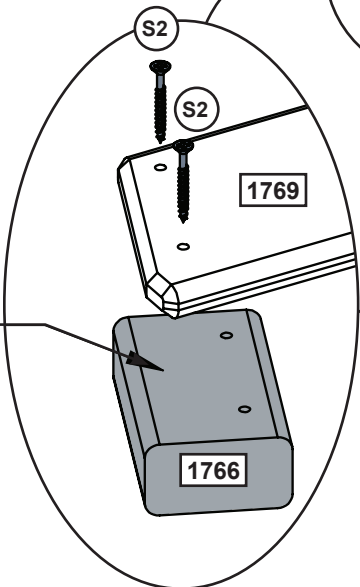
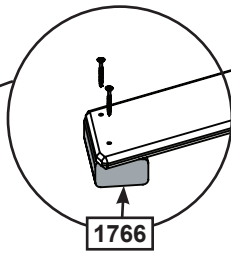
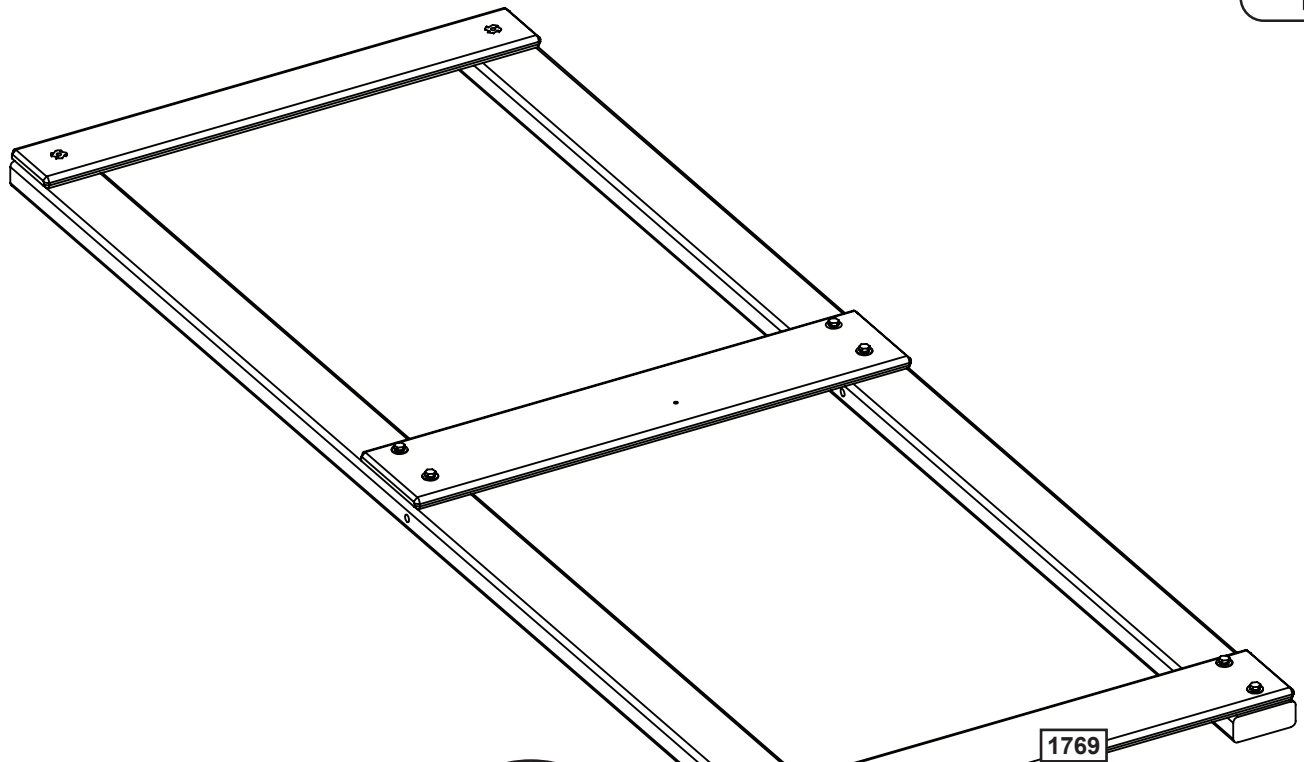

REMARQUE :
Utilisez le côté
non troué

Alignée

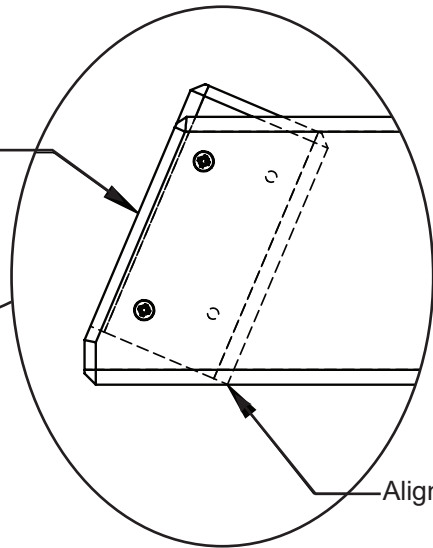

Alignée

VUE DE CÔTÉ

Pièces en bois

1 x 1-3/8" x 2-1/2" x 4-1/2"

Quincaillerie

2 x #8 x 1-1/2"



parts.kidkraft.com

customerservice@kidkraft.com
1.800.933.0771
972.385.0100

7A

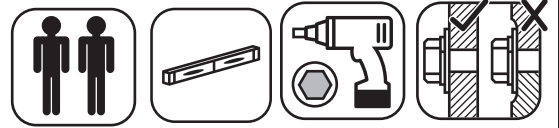

Avant

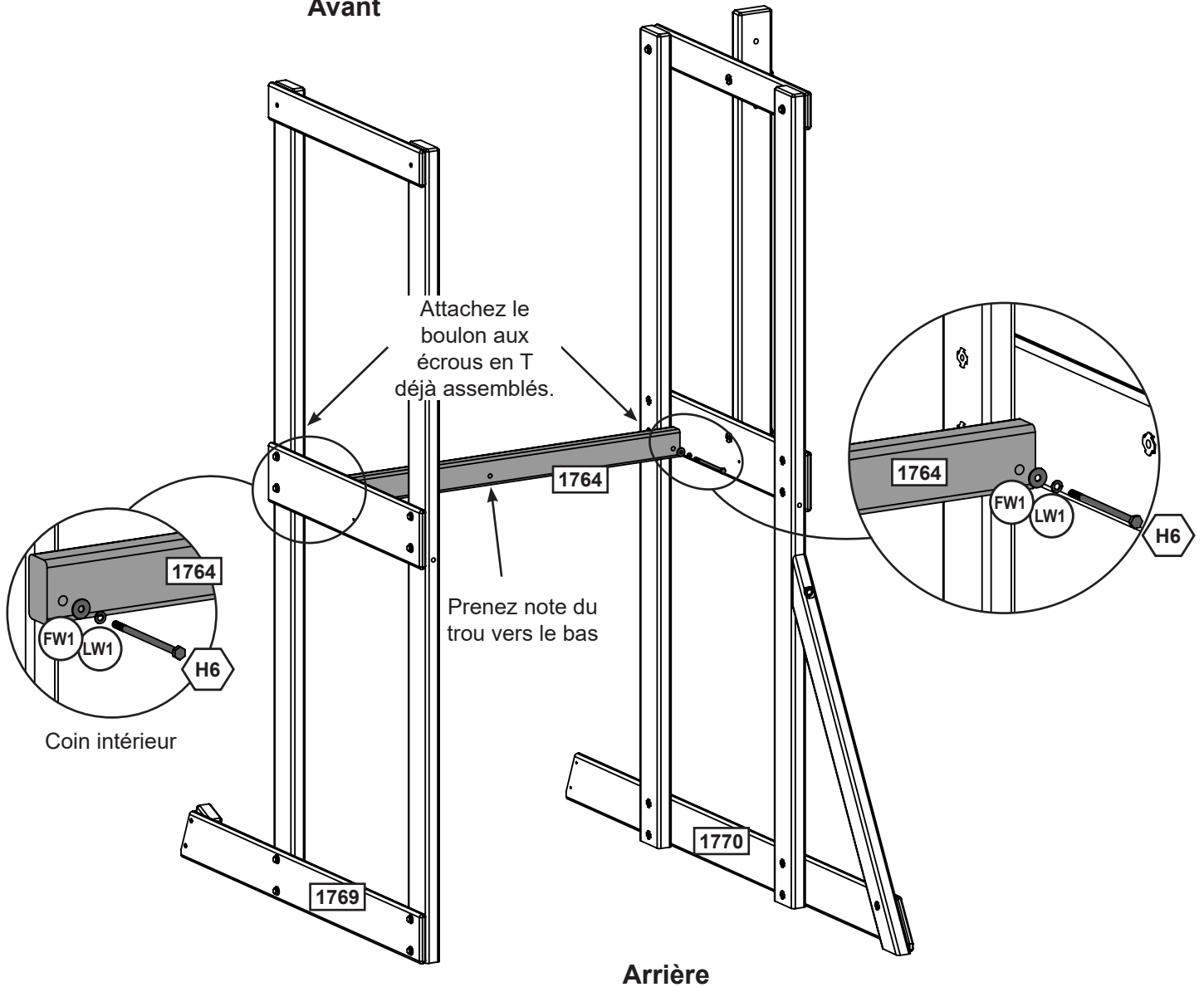

Arrière

Pièces en bois

1 x 1764 1-3/8" x 2-1/2" x 38-1/2"

Quincaillerie

2 x H6 1/4 x 4-3/4" (LW1, FW1)

europecustomerservice@kidkraft.com
+31 20 305 8620
M-F from 09:00 to 17:30 (GMT+1)

parts.kidkraft.eu



7B

Commencez par assembler les écrous en T avec un marteau !

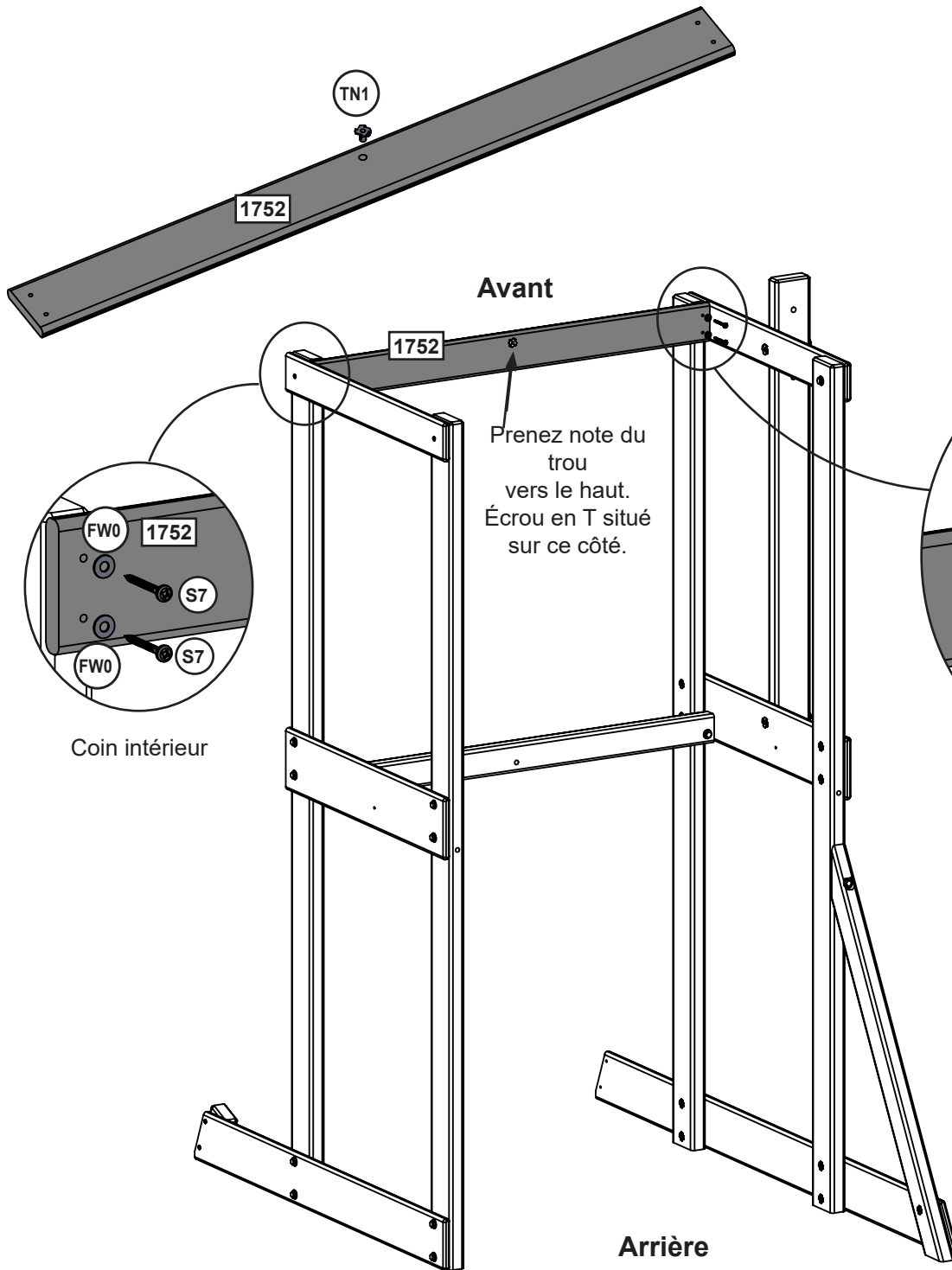
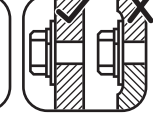
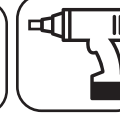

Pièces en bois

1 x **1752** 5/8" x 3-3/8" x 38-1/2"

Quincaillerie

1 x **TN1**
4 x **S7** #12 x 2" (FW0)



parts.kidkraft.com

customerservice@kidkraft.com
1.800.933.0771
972.385.0100

8A

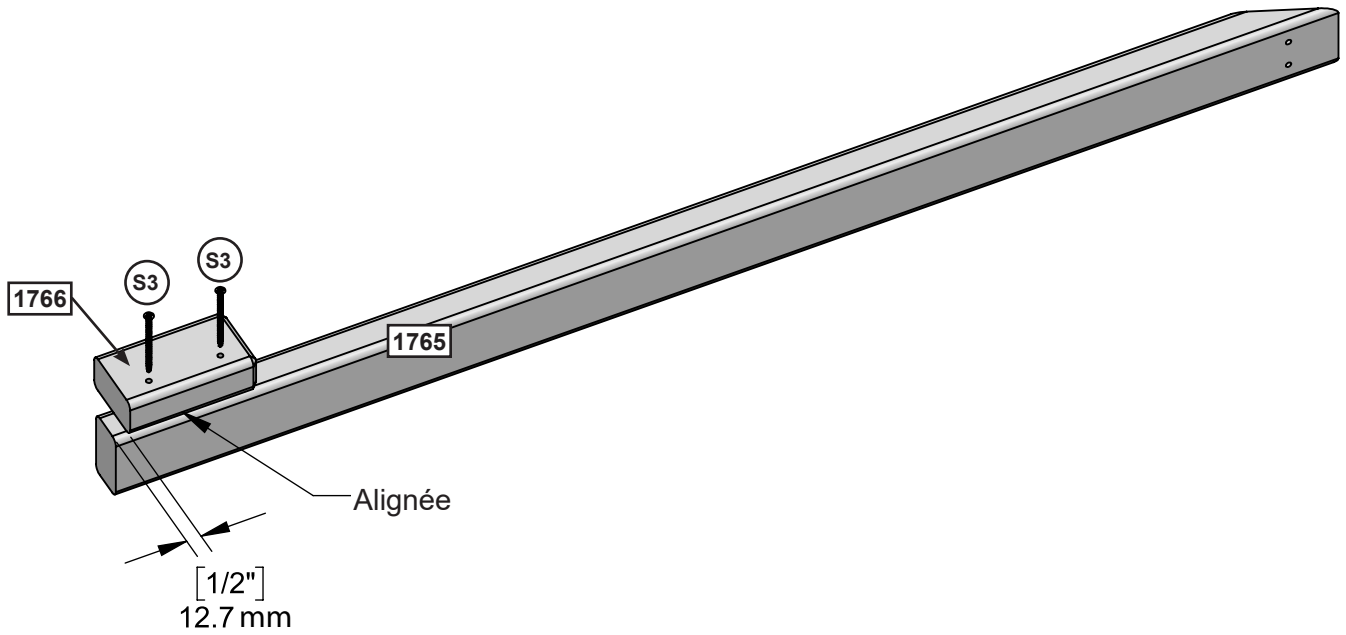

Pièces en bois

- 1 x 1-3/8" x 2-1/2" x 4-1/2"
- 1 x 1-3/8" x 2-1/2" x 42-3/4"

Quincaillerie

- 2 x #8 x 2-1/2"

europecustomerservice@kidkraft.com
+31 20 305 8620
M-F from 09:00 to 17:30 (GMT+1)

parts.kidkraft.eu



8B

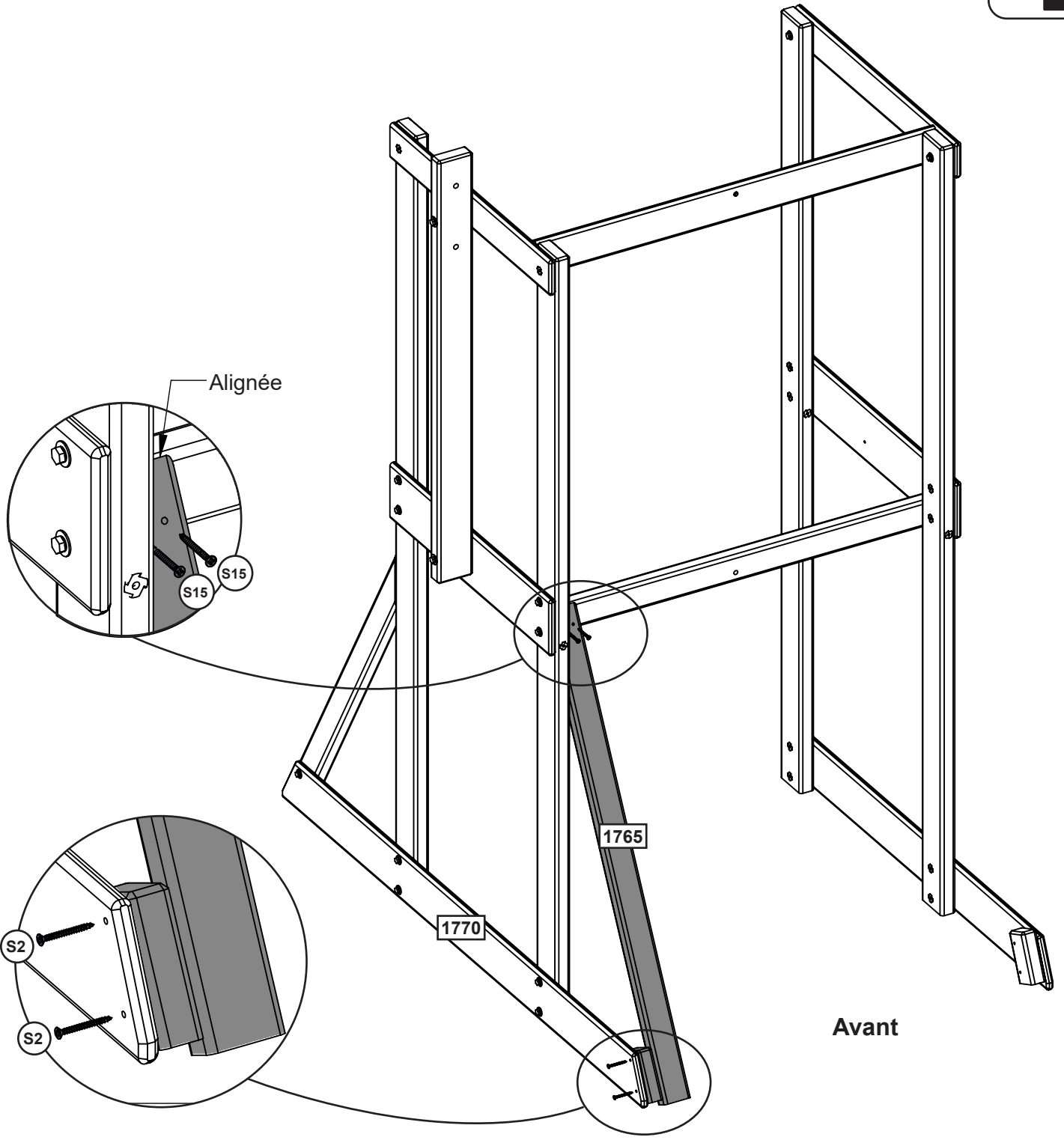

Avant

Quincaillerie

2 x (S2) #8 x 1-1/2"

2 x (S15) #8 x 1-3/4"



parts.kidkraft.com

customerservice@kidkraft.com
1.800.933.0771
972.385.0100

9 Commencez par assembler les écrous en T avec un marteau !

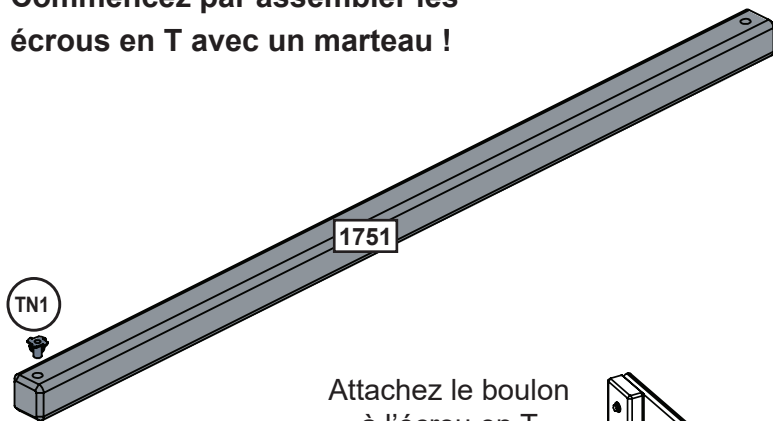
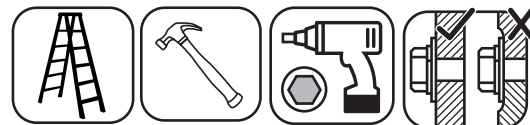

Attachez le boulon à l'écrou en T assemblé à l'étape 7B.

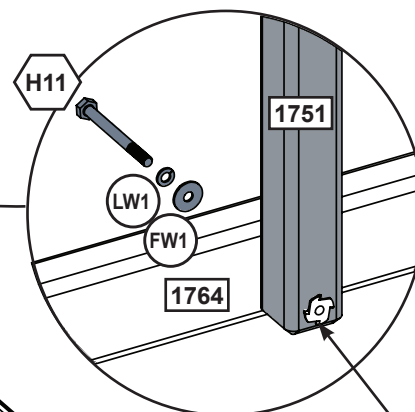
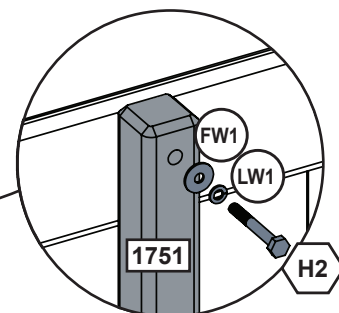
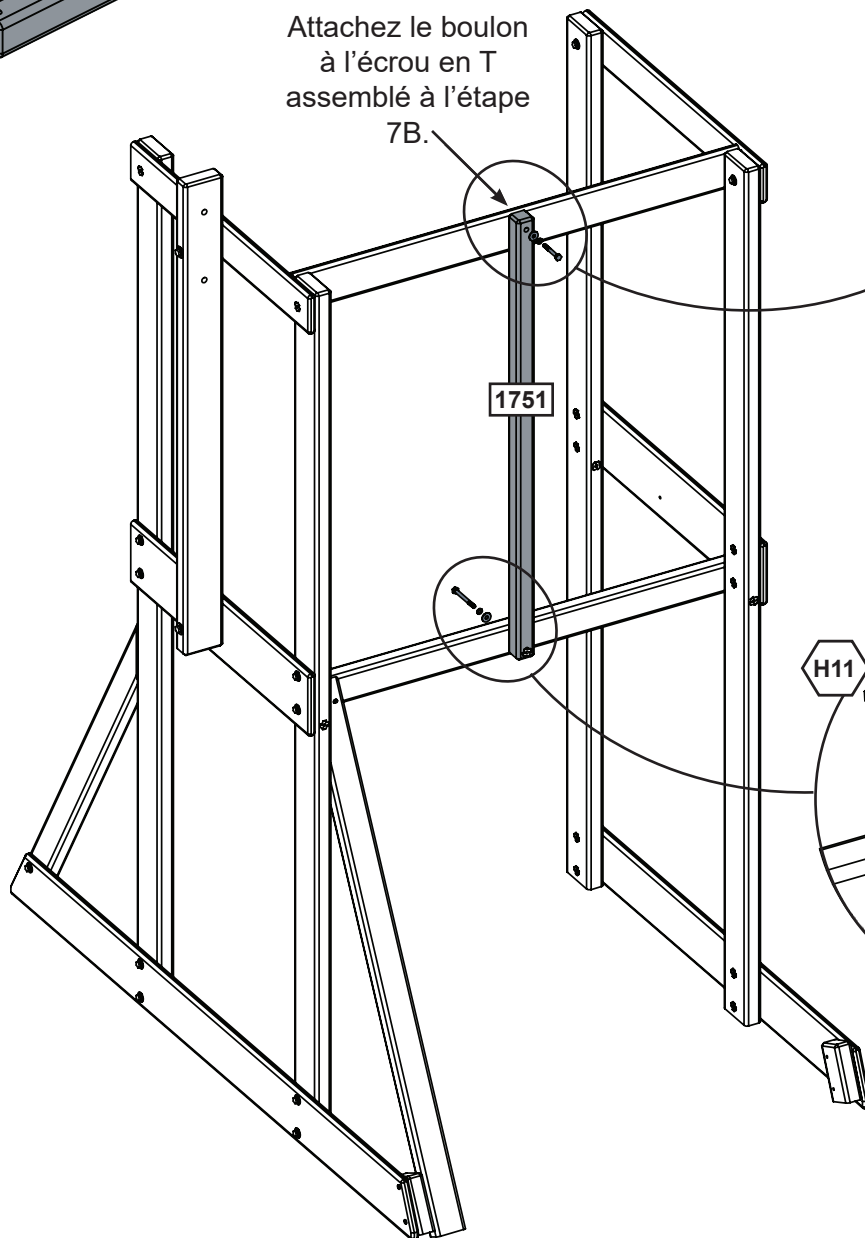

Écrou en T situé sur ce côté

Pièces en bois

1 x 1751 1-1/2" x 1-1/2" x 38"

Quincaillerie

1 x H2 1/4 x 2" (LW1, FW1)

1 x H11 1/4 x 2-3/4" (LW1, FW1, TN1)



10

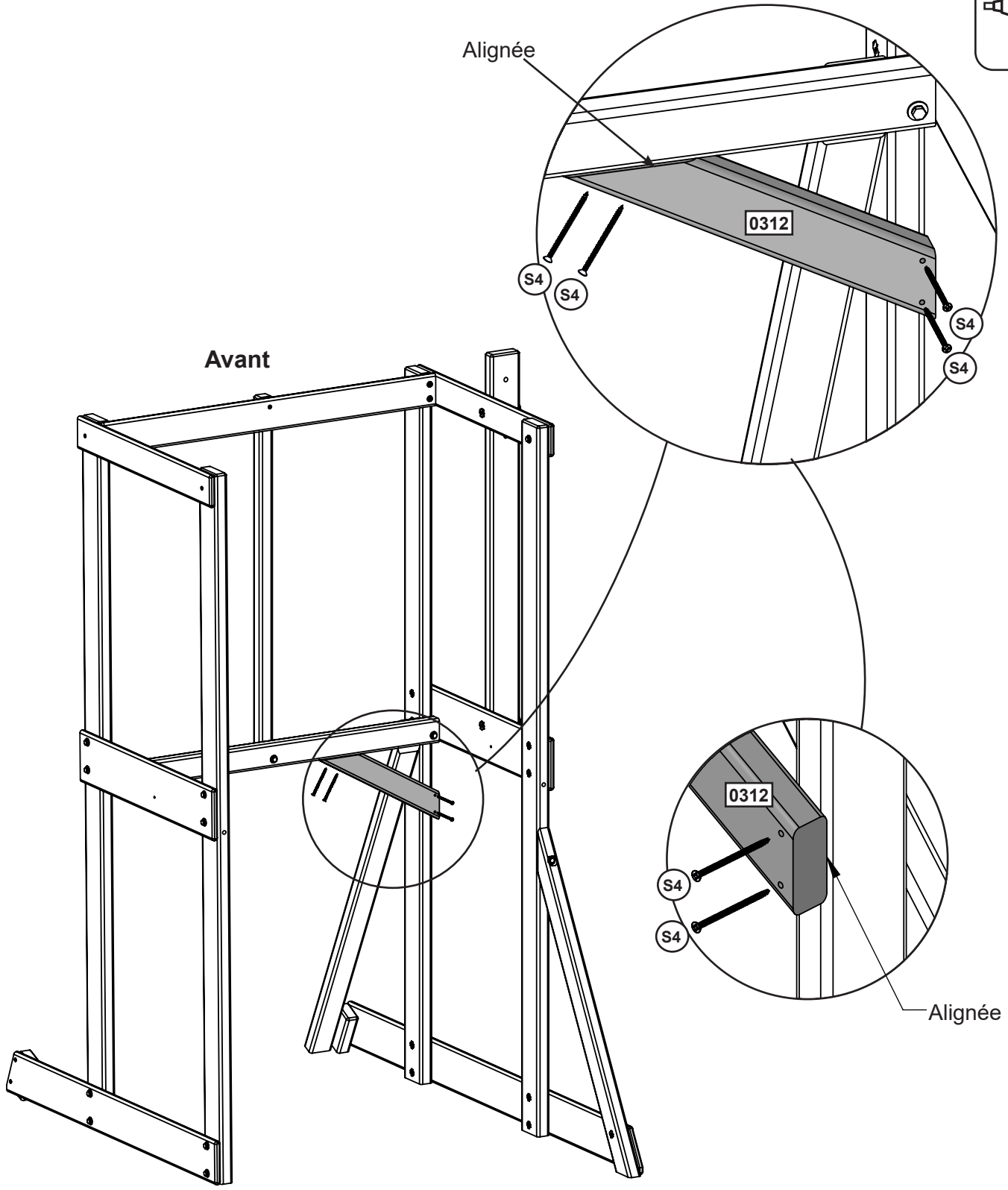

Pièces en bois

1 x **0312** 1-3/8" x 2-1/2" x 16"

Quincaillerie

4 x **S4** #8 x 3"



parts.kidkraft.com

customerservice@kidkraft.com
1.800.933.0771
972.385.0100

11



PARTIE SUPÉRIEURE DE LA
STRUCTURE NON REPRÉSENTÉE
POUR PLUS DE CLARTÉ

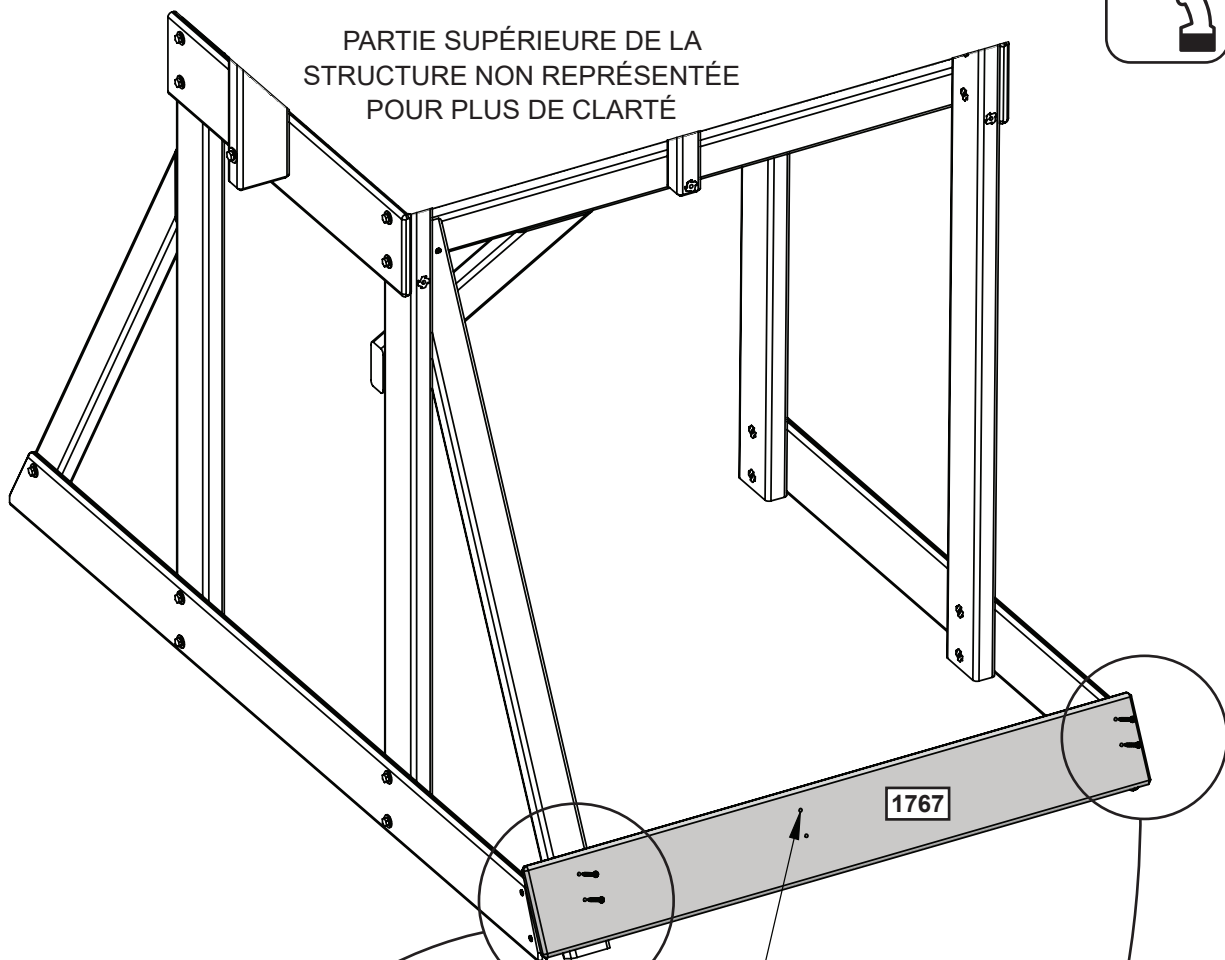

Prenez note du trou
vers le haut

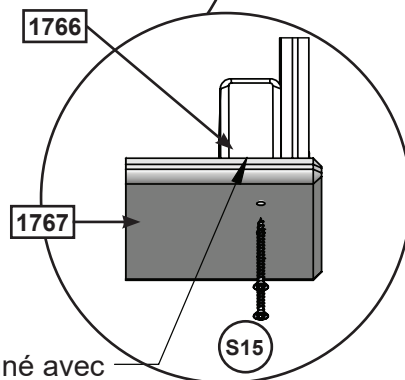
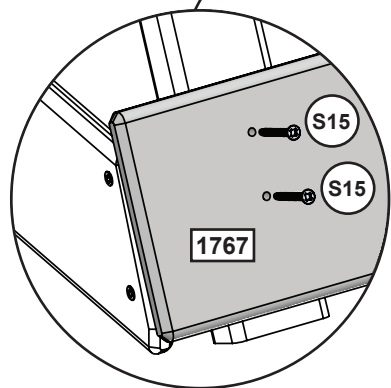

Aligné avec
le dessus

Pièces en bois

1 x 1767 5/8" x 5-3/8" x 39-3/4"

Quincaillerie

4 x S15 #8 x 1-3/4"

europecustomerservice@kidkraft.com
+31 20 305 8620
M-F from 09:00 to 17:30 (GMT+1)

parts.kidkraft.eu



12A Commencez par assembler les écrous en T avec un marteau !

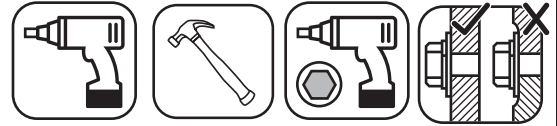
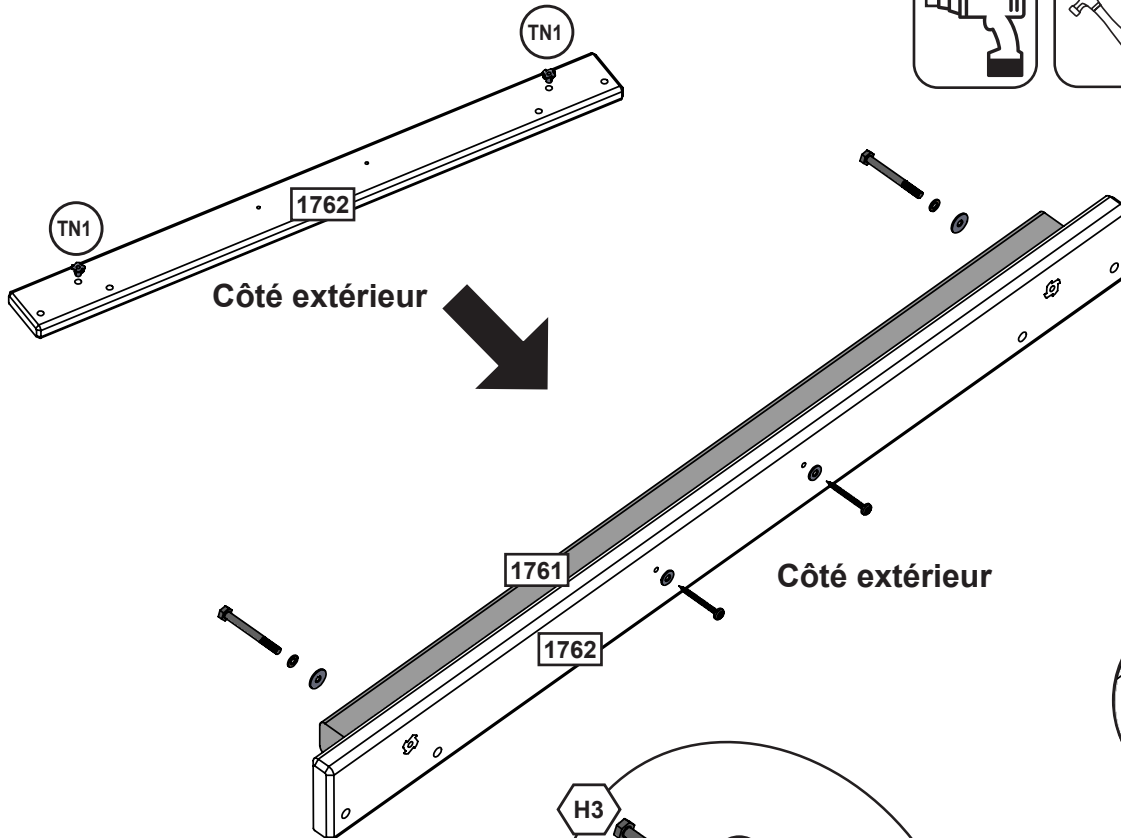
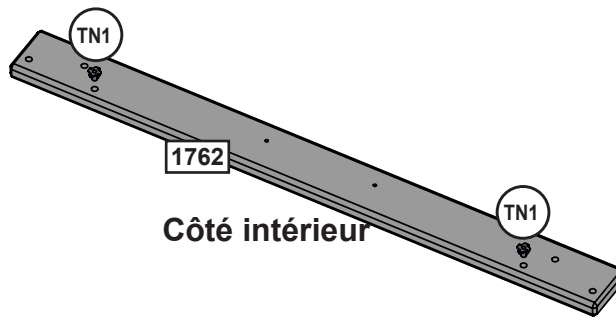

Pièces en bois

- 1 x **1761** 1-1/2" x 1-1/2" x 34-3/4"
- 1 x **1762** 1" x 3-1/2" x 38-5/8"

Quincaillerie

- 2 x **S7** #11-1/2" x 1-1/2" (FW0) 2 x **TN1**
- 2 x **H3** 1/4 x 2-1/2" (LW1, FW1, TN1)



parts.kidkraft.com

customerservice@kidkraft.com
1.800.933.0771
972.385.0100

12B

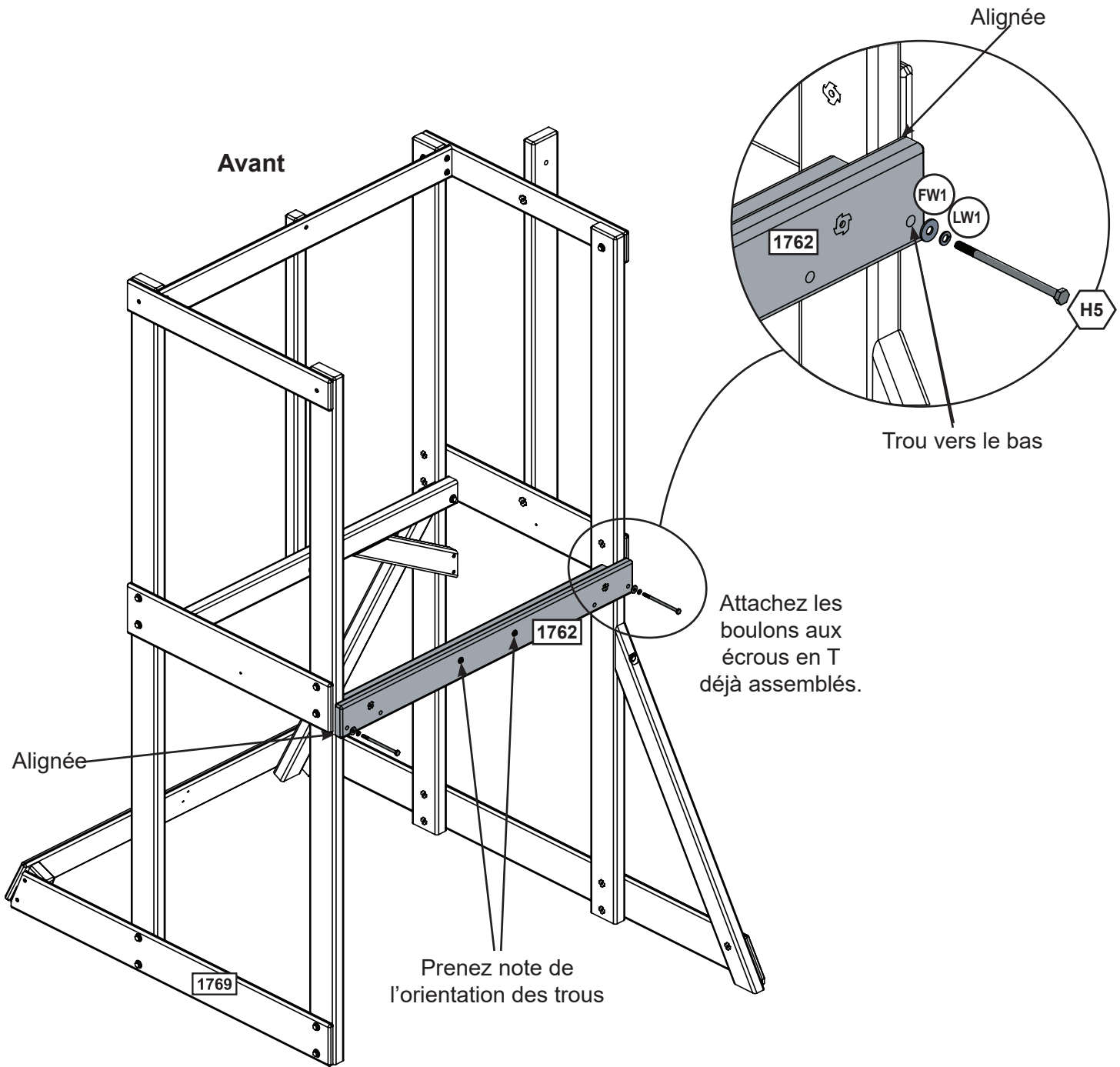
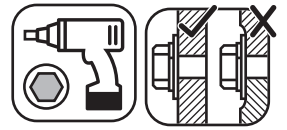

Quincaillerie

2 x 1/4 x 4-1/2" (LW1, FW1)

europecustomerservice@kidkraft.com
+31 20 305 8620
M-F from 09:00 to 17:30 (GMT+1)

parts.kidkraft.eu



12C



Prépercez les trous de guidage pour les vis tirefonds

Prépercez tous les trous de guidage à l'aide d'une mèche de 1/8" (3 mm) avant d'insérer les vis tirefonds.

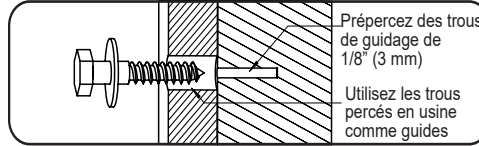

Avant

Alignée

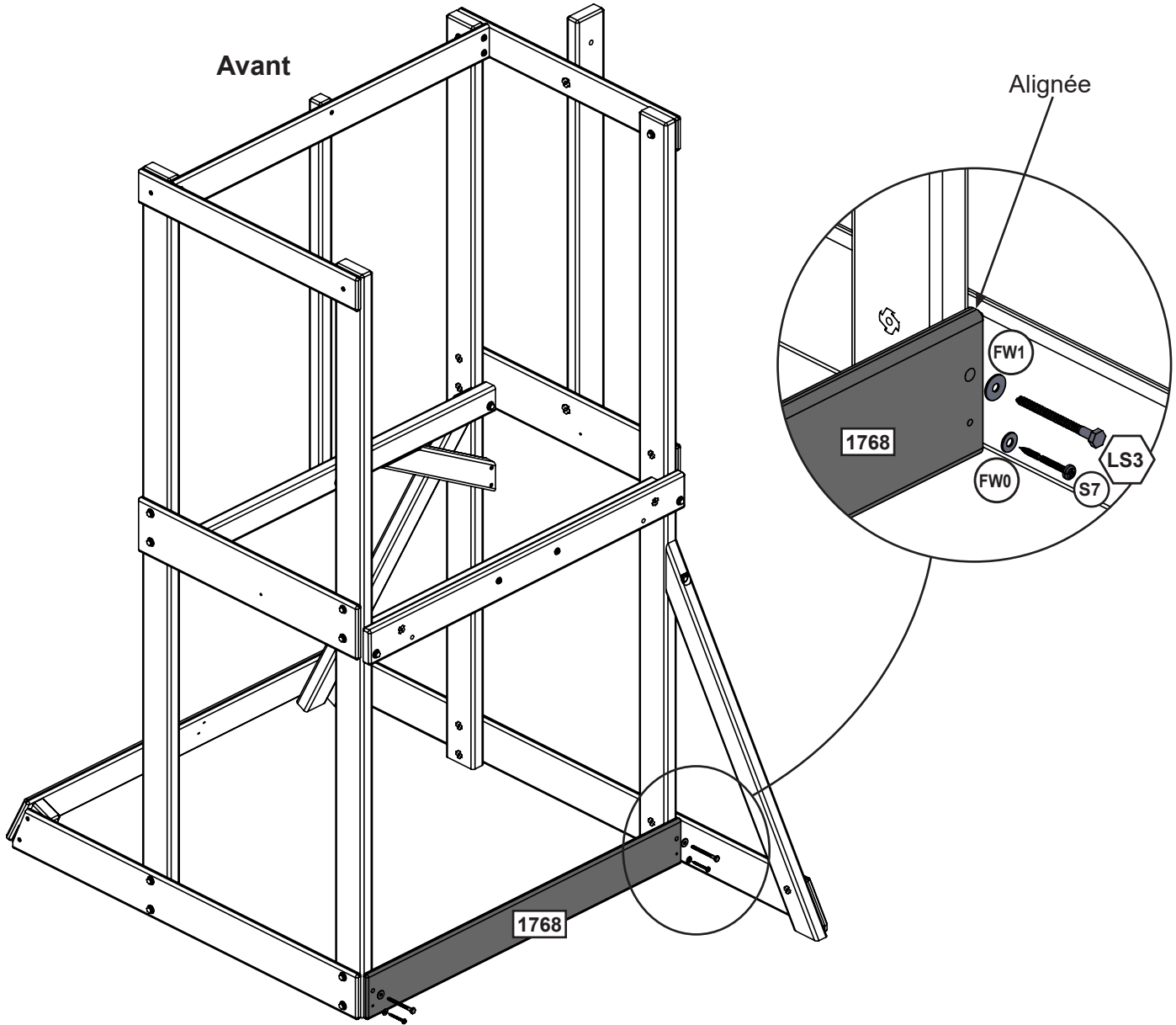

Pièces en bois

1 x 1768 5/8" x 4-1/2" x 38-1/2"

Quincaillerie

2 x S7 #12 x 2" (FW0)

2 x LS3 1/4 x 3" (FW1)



parts.kidkraft.com

customerservice@kidkraft.com
1.800.933.0771
972.385.0100

13A

- Demandez à un adulte de tenir le tissu bien tendu pendant que vous fixez la visserie au cadre à travers le tissu.
- Commencez par assembler les écrous en T avec un marteau !
- Laissez les boulons desserrés.

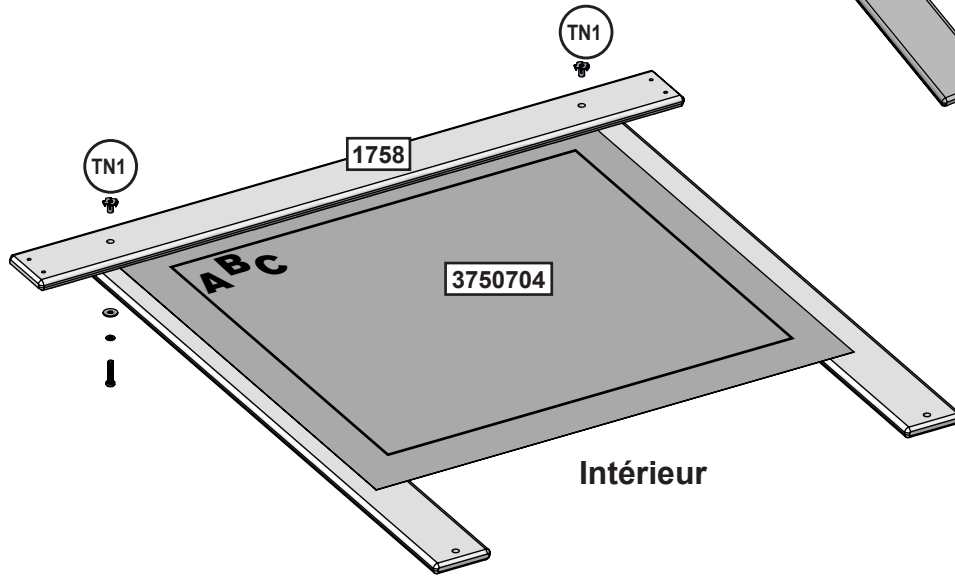
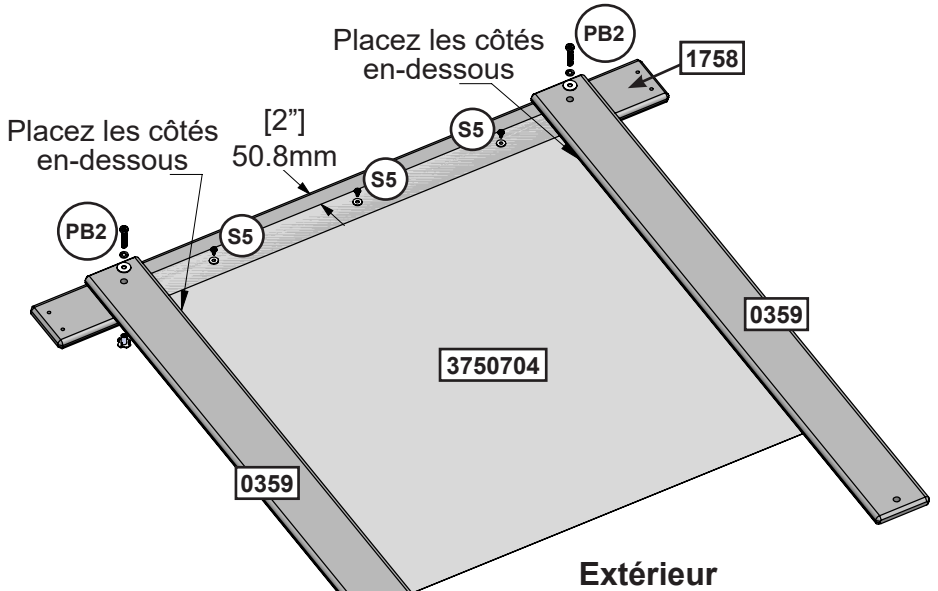
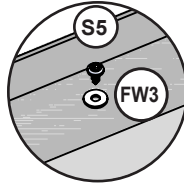
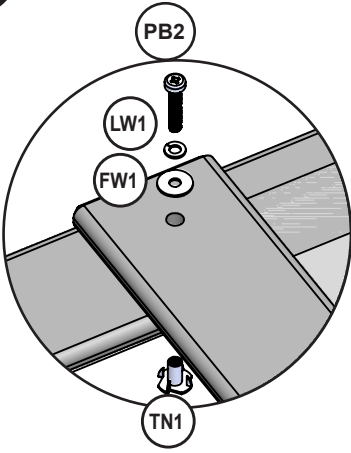

Pièces en bois

- 1 x 1758 5/8" x 3-3/8" x 38-1/2"
- 2 x 0359 5/8" x 3-3/8" x 38"

Quincaillerie

- 3 x S5 #8 x 1/2 (FW3)
- 2 x PB2 1/4 x 1-1/4" (LW1, FW1, TN1)

Autres pièces

- 1 x 3750704

europecustomerservice@kidkraft.com
 +31 20 305 8620
 M-F from 09:00 to 17:30 (GMT+1)

parts.kidkraft.eu



13B

- Laissez les boulons desserrés.

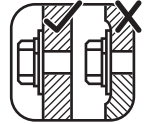
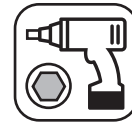

Avant

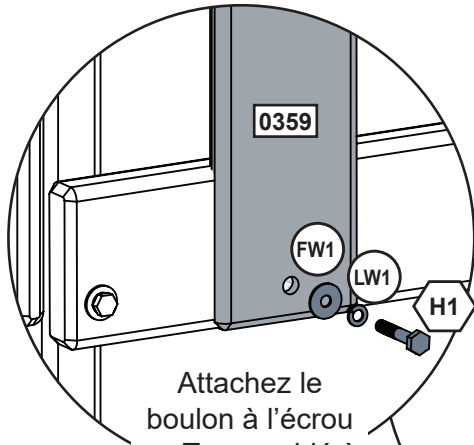

Attachez le
boulon à l'écrou
en T assemblé à
l'étape 12A

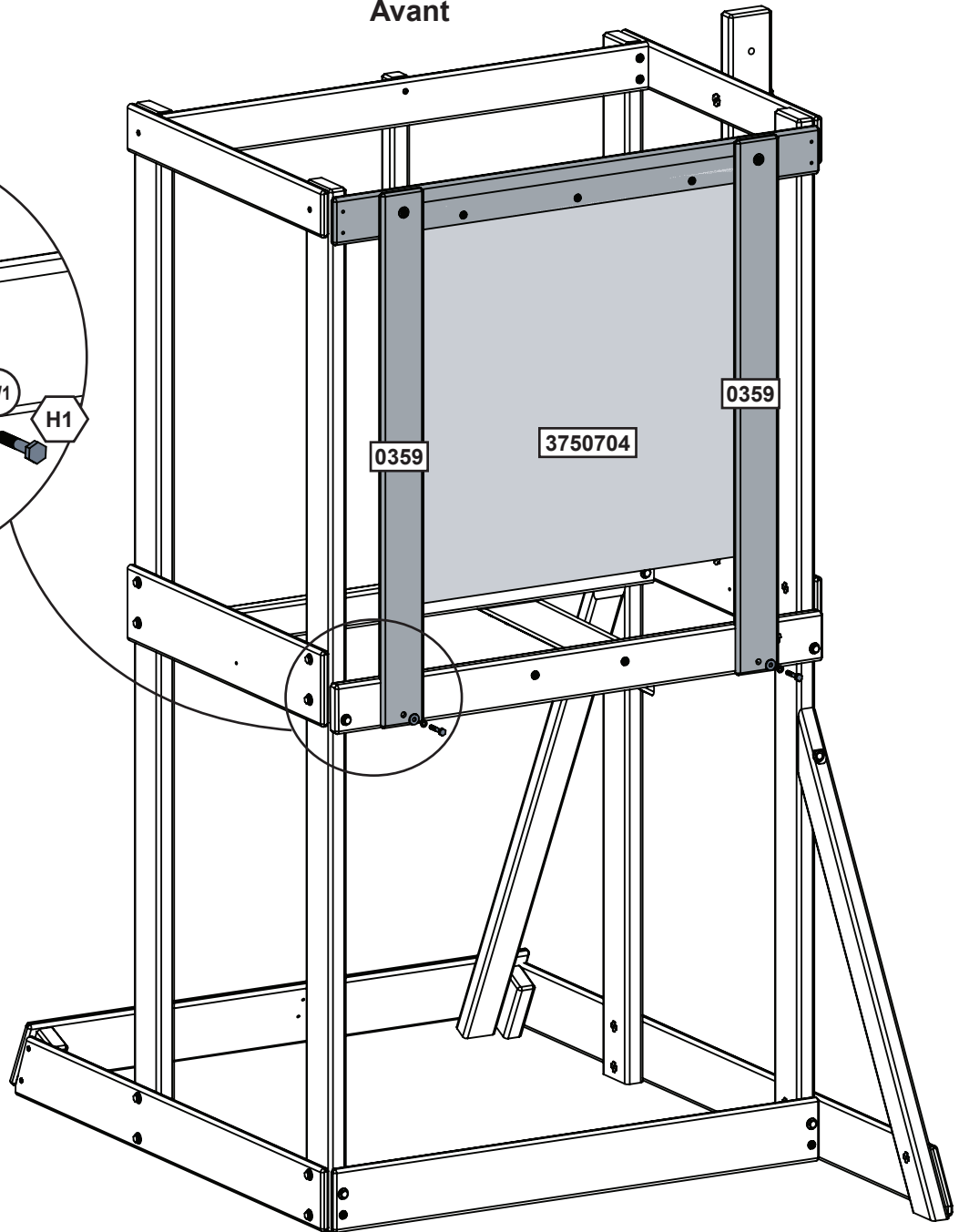

Quincaillerie

2 x  1/4 x 1-1/2" (LW1, FW1)

13C

- Veillez à ce que 1758 soit à niveau.
- Serrez tous les boulons.

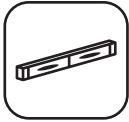

Avant

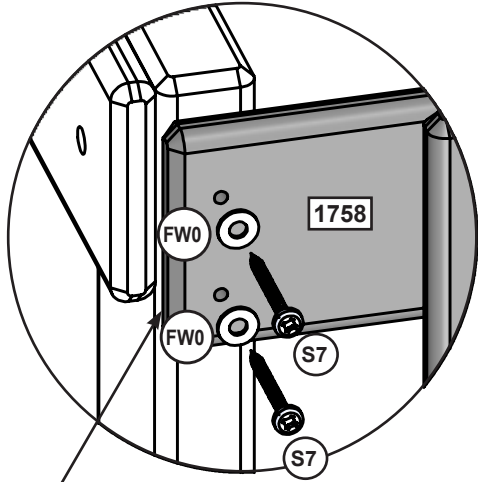

Alignée

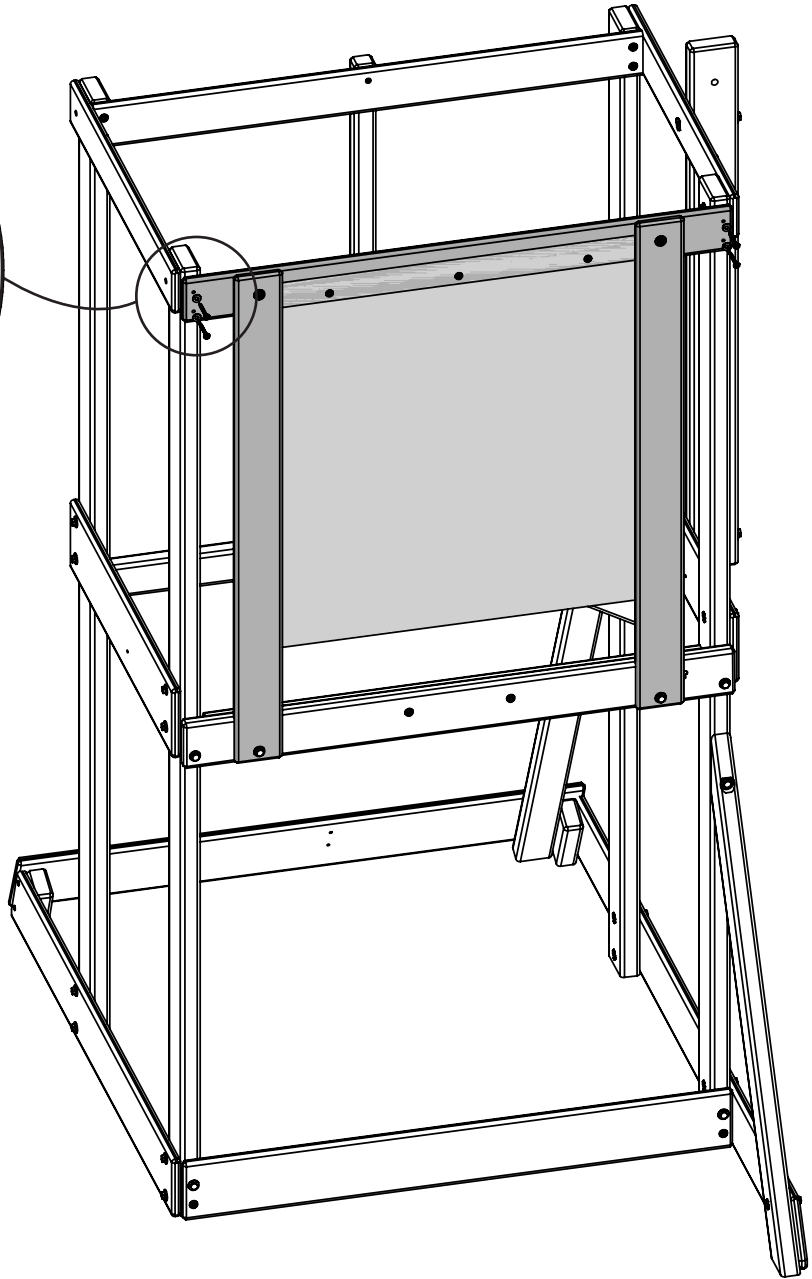

Quincaillerie

4 x  #12 x 2" (FW0)

europecustomerservice@kidkraft.com
+31 20 305 8620
M-F from 09:00 to 17:30 (GMT+1)

parts.kidkraft.eu



14A

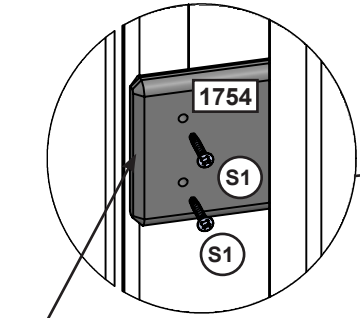

Alignée

3" (76.2mm)

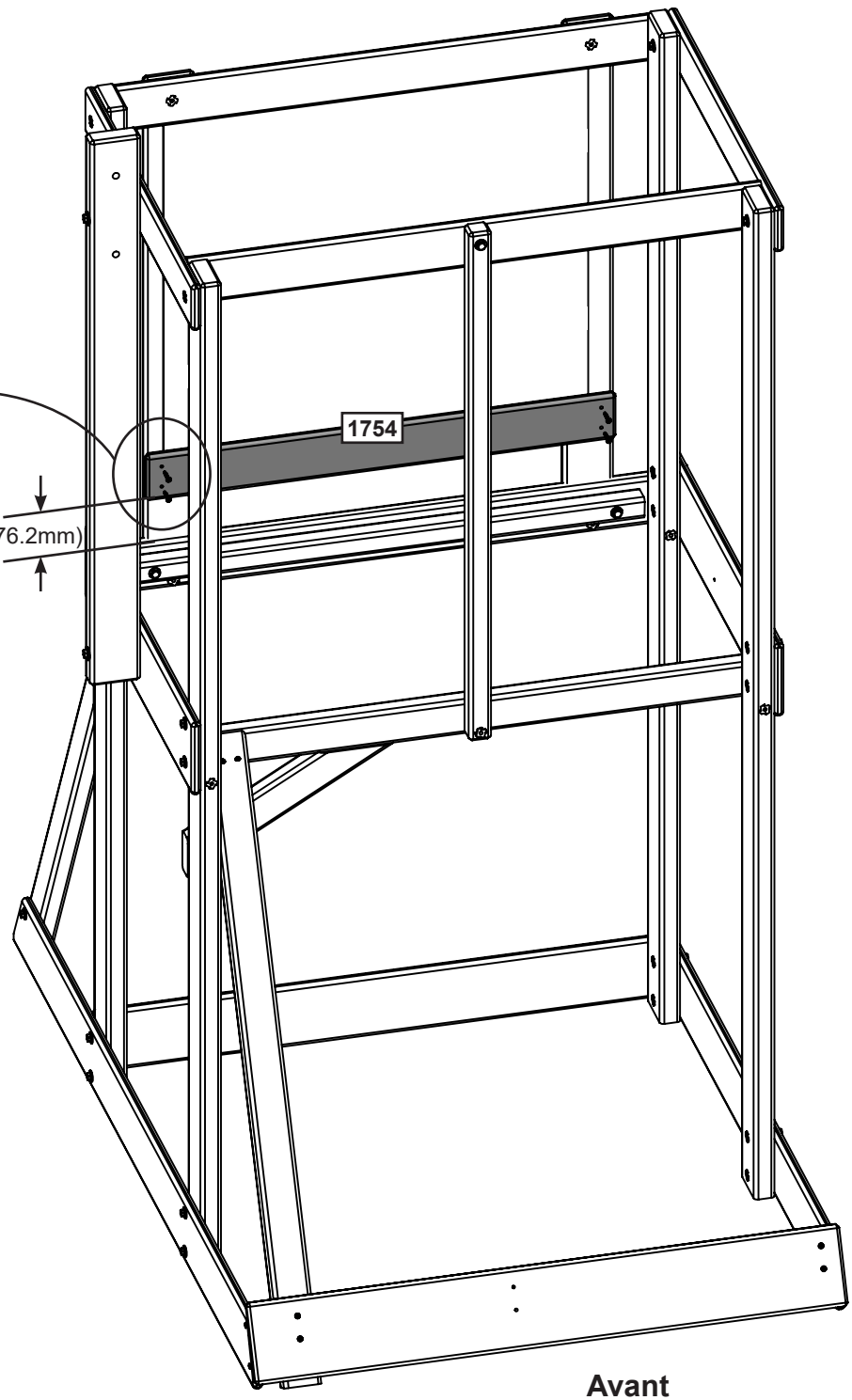

Avant

Pièces en bois

1 x 5/8" x 3-3/8" x 31-1/2"

Quincaillerie

4 x #8 x 1-1/8



parts.kidkraft.com

customerservice@kidkraft.com
1.800.933.0771
972.385.0100

14B

Demandez à un adulte de tenir le tissu bien tendu pendant que vous fixez la visserie au cadre à travers le tissu.

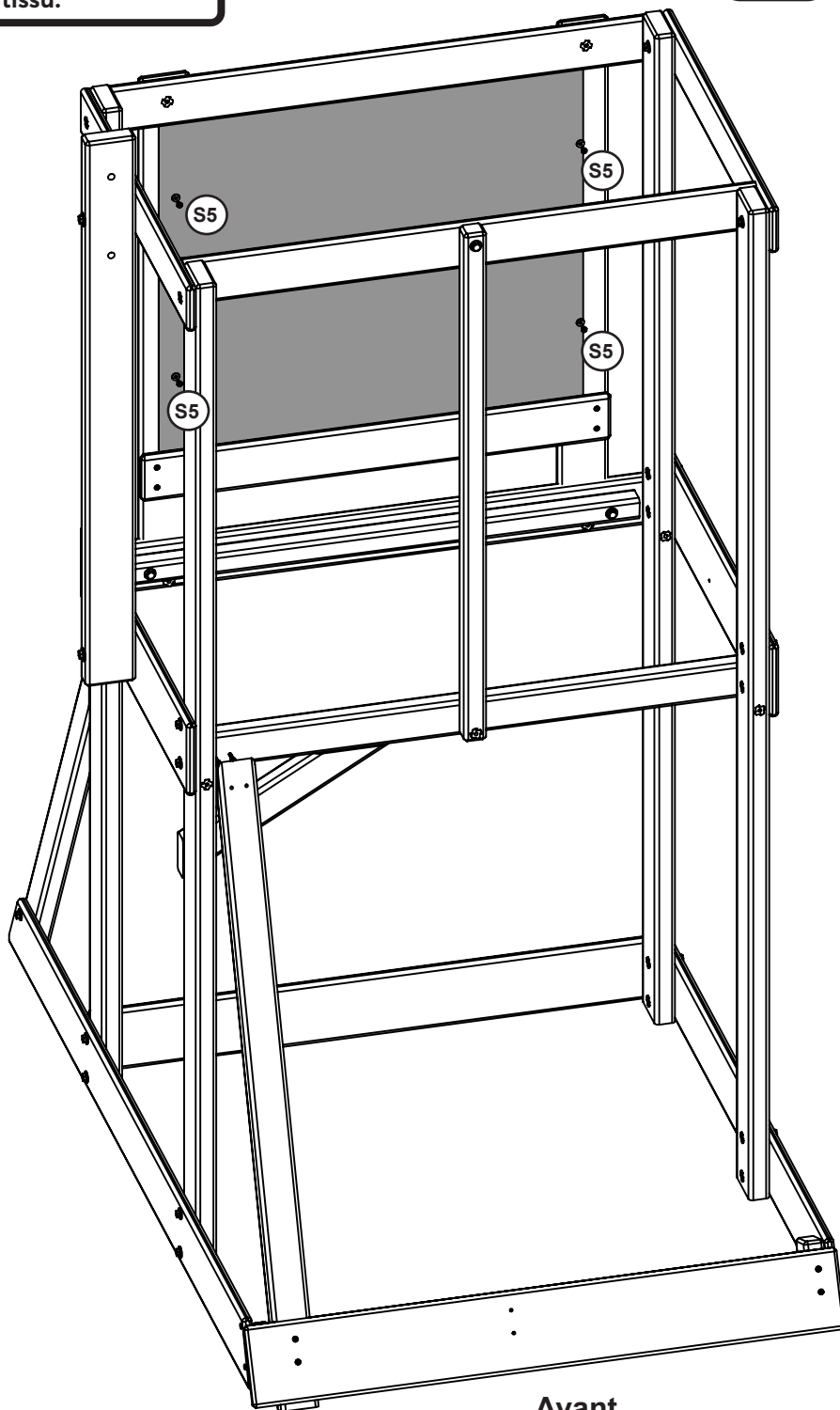
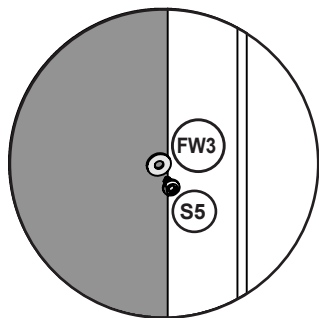

Avant

Quincaillerie

4 x  #8 x 1/2 (FW3)

europecustomerservice@kidkraft.com
+31 20 305 8620
M-F from 09:00 to 17:30 (GMT+1)

parts.kidkraft.eu



14C

Demandez à un adulte de tenir le tissu bien tendu pendant que vous fixez la visserie au cadre à travers le tissu.

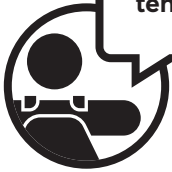

Avant

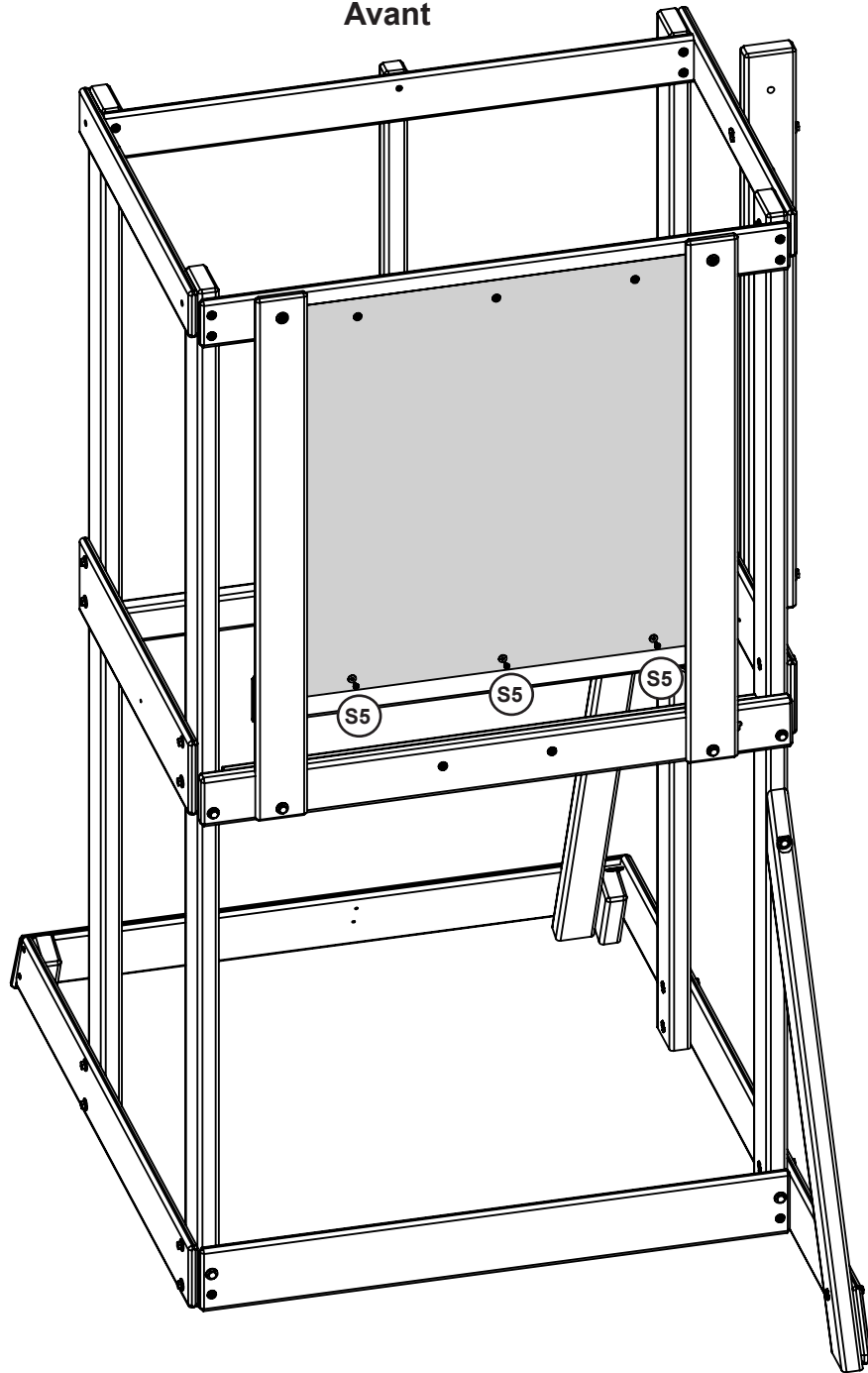
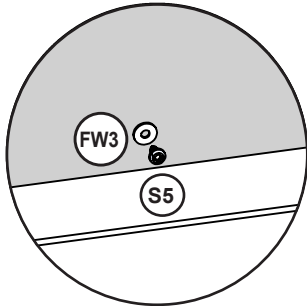

Quincaillerie

3 x  #8 x 1/2 (FW3)



KidKraft
MADE FOR MAKE BELIEVE™

parts.kidkraft.com

customerservice@kidkraft.com
1.800.933.0771
972.385.0100

15

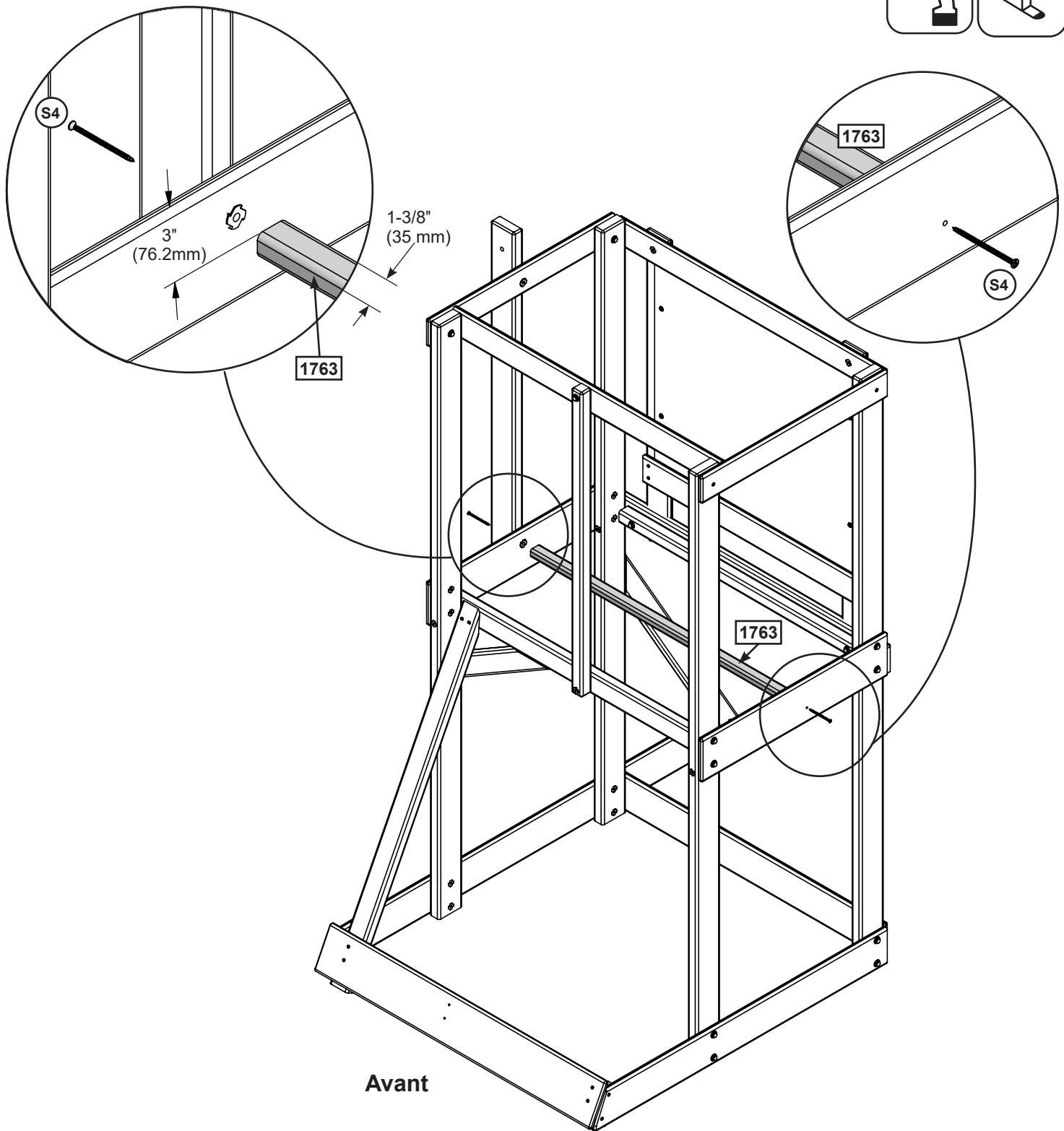

Avant

Pièces en bois

1 x 1" x 1-3/8" x 38-1/2"

Quincaillerie

2 x #8 x 3"

europcustomerservice@kidkraft.com
+31 20 305 8620
M-F from 09:00 to 17:30 (GMT+1)

parts.kidkraft.eu



16A

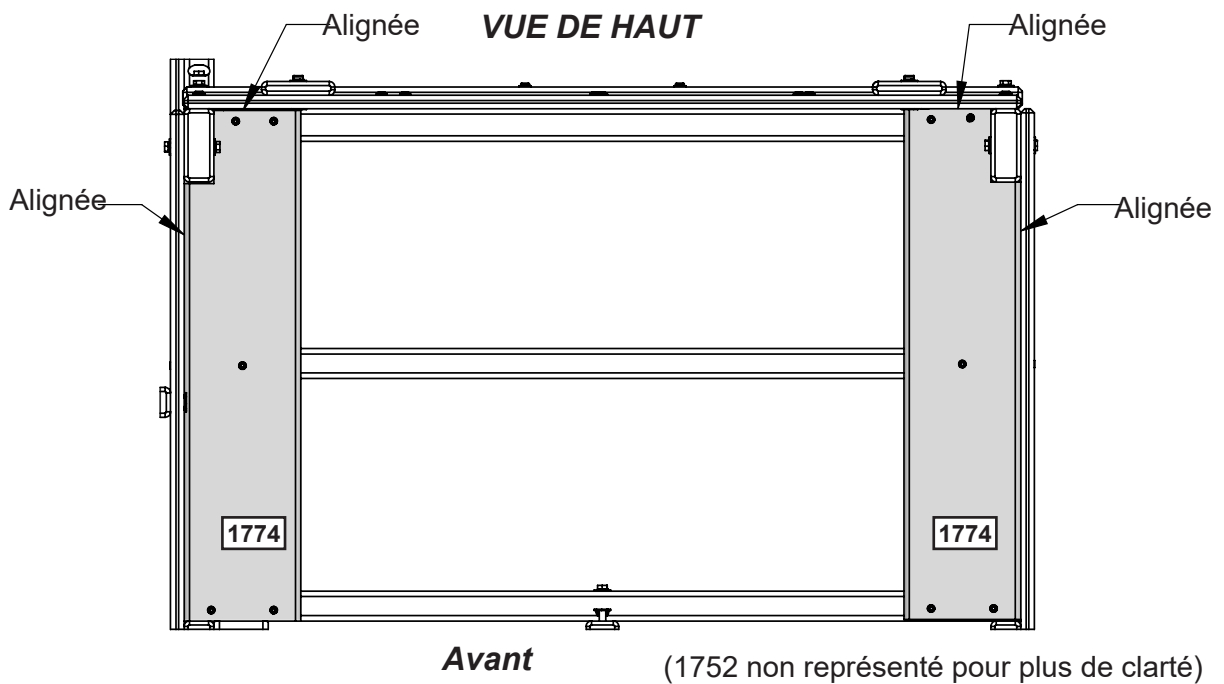
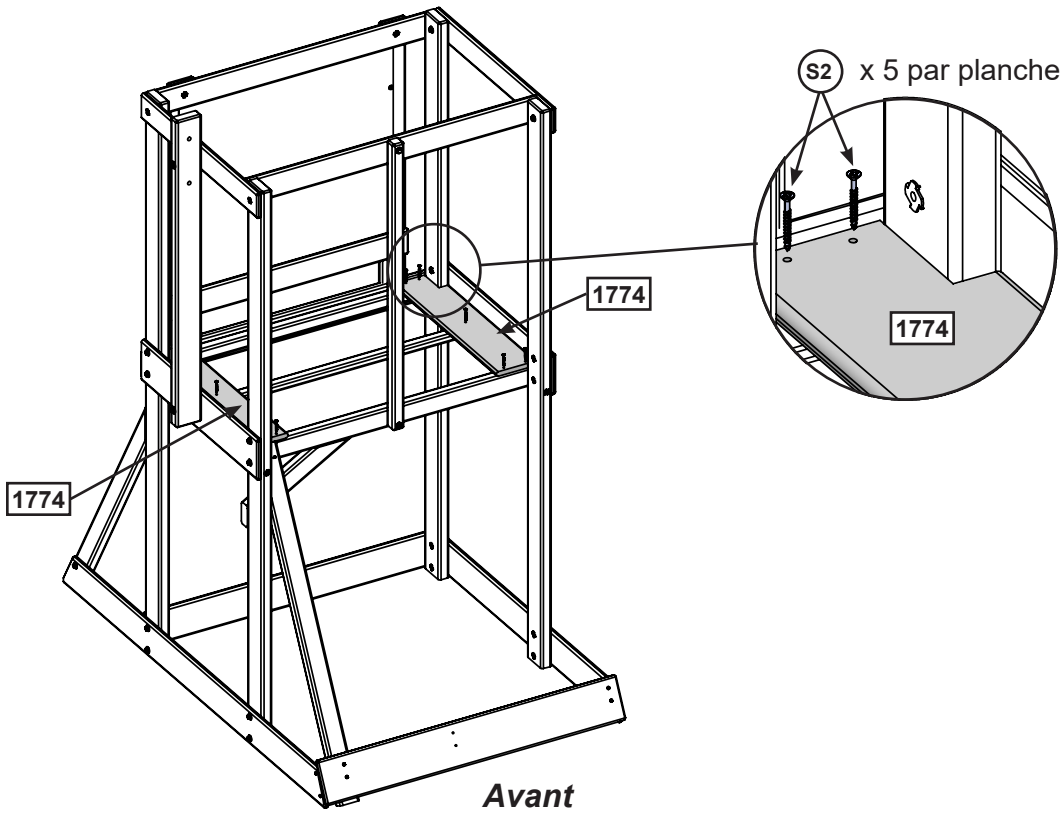

Pièces en bois

2 x 1774 5/8" x 5-3/8" x 23-1/2"

Quincaillerie

10 x S2 #8 x 1-1/2"



parts.kidkraft.com

customerservice@kidkraft.com
1.800.933.0771
972.385.0100

16B

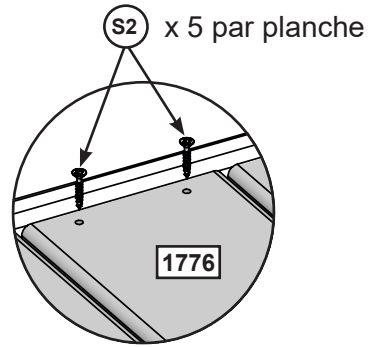
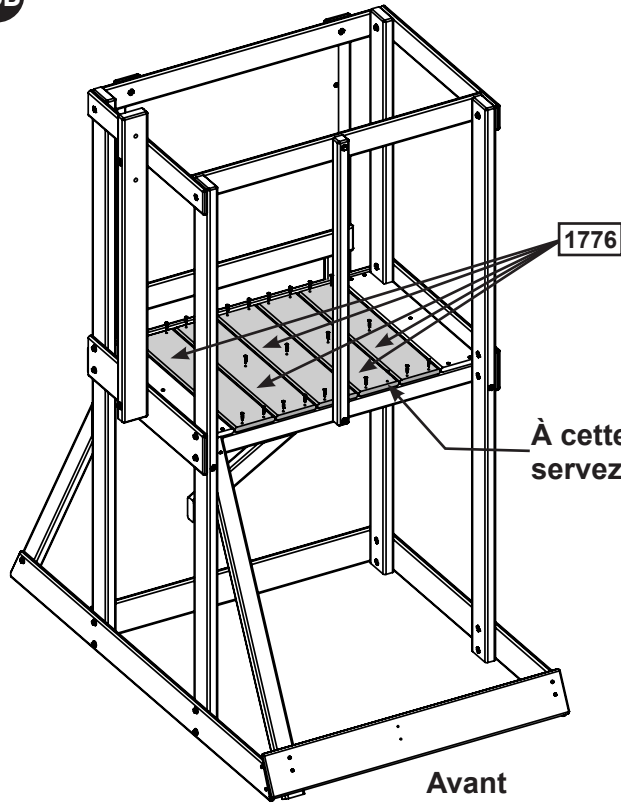

VUE DE HAUT

Espacez les planches de façon uniforme

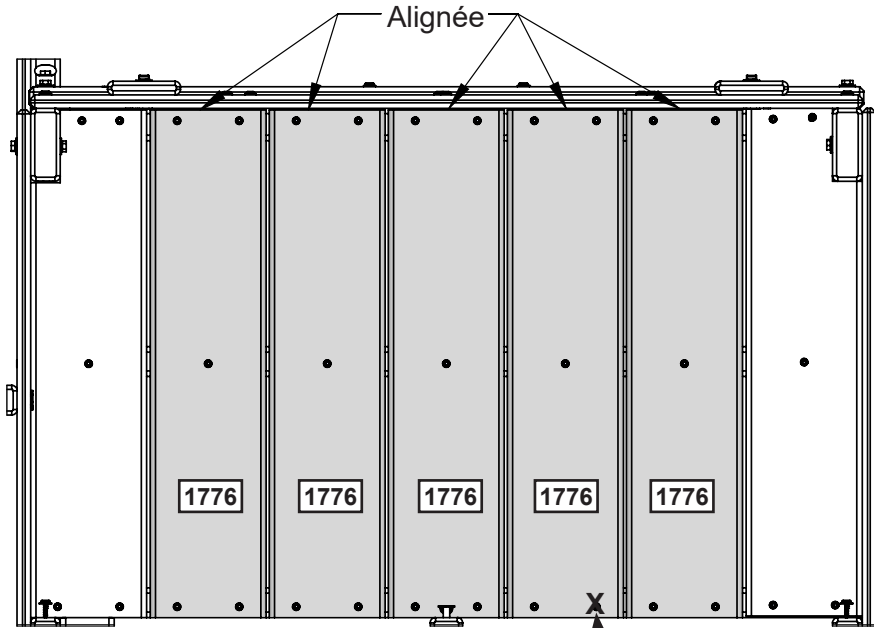

Pièces en bois

5 x **1776** 5/8" x 5-3/8" x 23-1/2"

Quincaillerie

24 x **S2** #8 x 1-1/2"



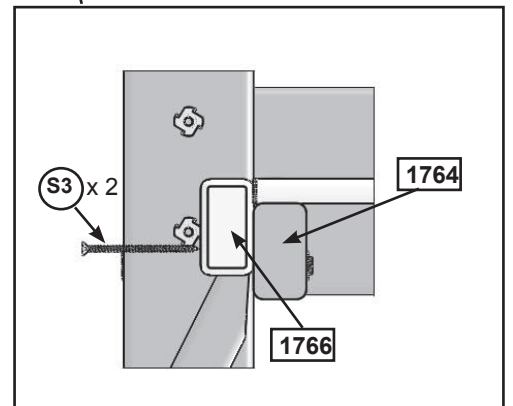
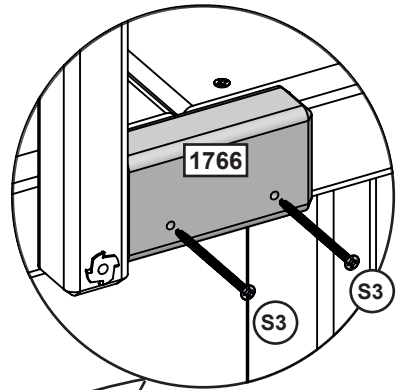
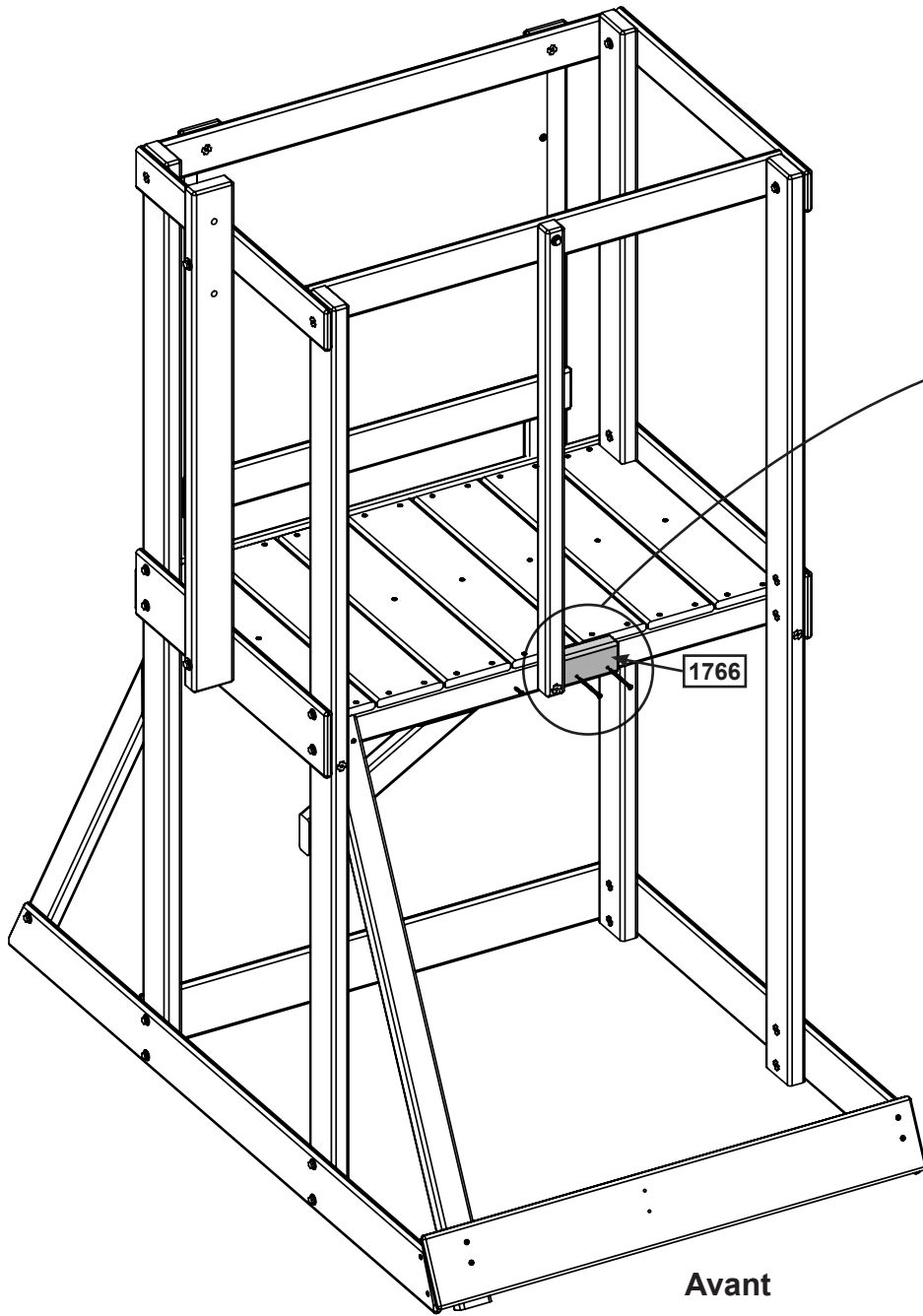

VUE DE CÔTÉ

Pièces en bois

1 x 1766 1-3/8" x 2-1/2" x 4-1/2"

Quincaillerie

2 x S3 #8 x 2-1/2"



parts.kidkraft.com

customerservice@kidkraft.com
1.800.933.0771
972.385.0100

17

DÉPLACEZ LE FORT VERS SON
EMPLACEMENT DÉFINITIF.
L'EMPLACEMENT DÉFINITIF DOIT
ÊTRE SUR UNE SURFACE PLANE.



ATTENTION : Pour éviter le basculement et les blessures possibles, les piquets doivent être plantés 10-1/2" (266,7 mm) dans le sol. Creuser ou enfoncer des piquets peut être dangereux si vous ne vérifiez pas d'abord le câblage souterrain, les lignes ou les conduites de gaz.

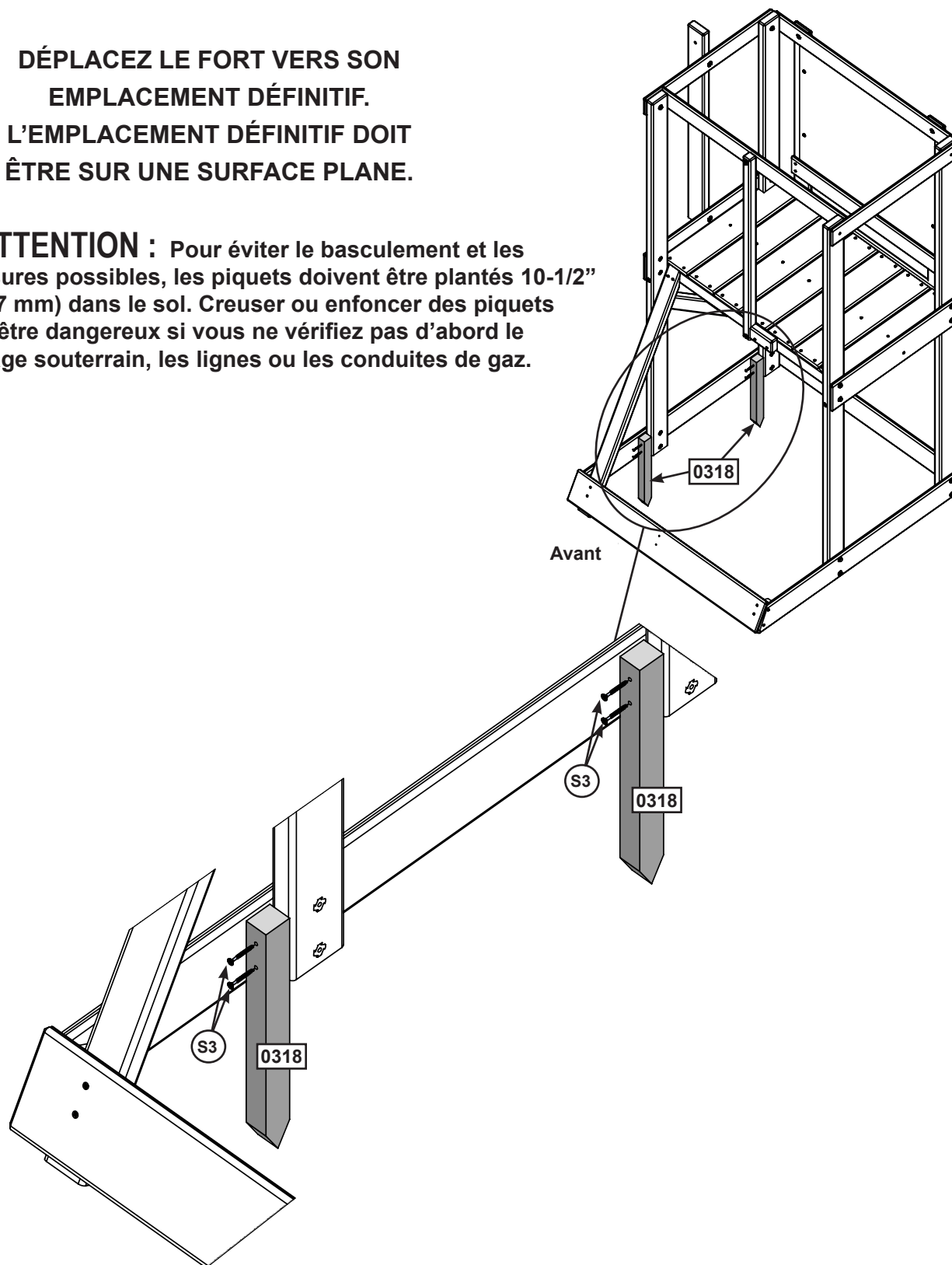

Pièces en bois

2 x **0318** 1-1/4 x 1-1/2 x 14"

Quincaillerie

4 x **S3** #8 x 2-1/2"

europecustomerservice@kidkraft.com
+31 20 305 8620
M-F from 09:00 to 17:30 (GMT+1)

parts.kidkraft.eu



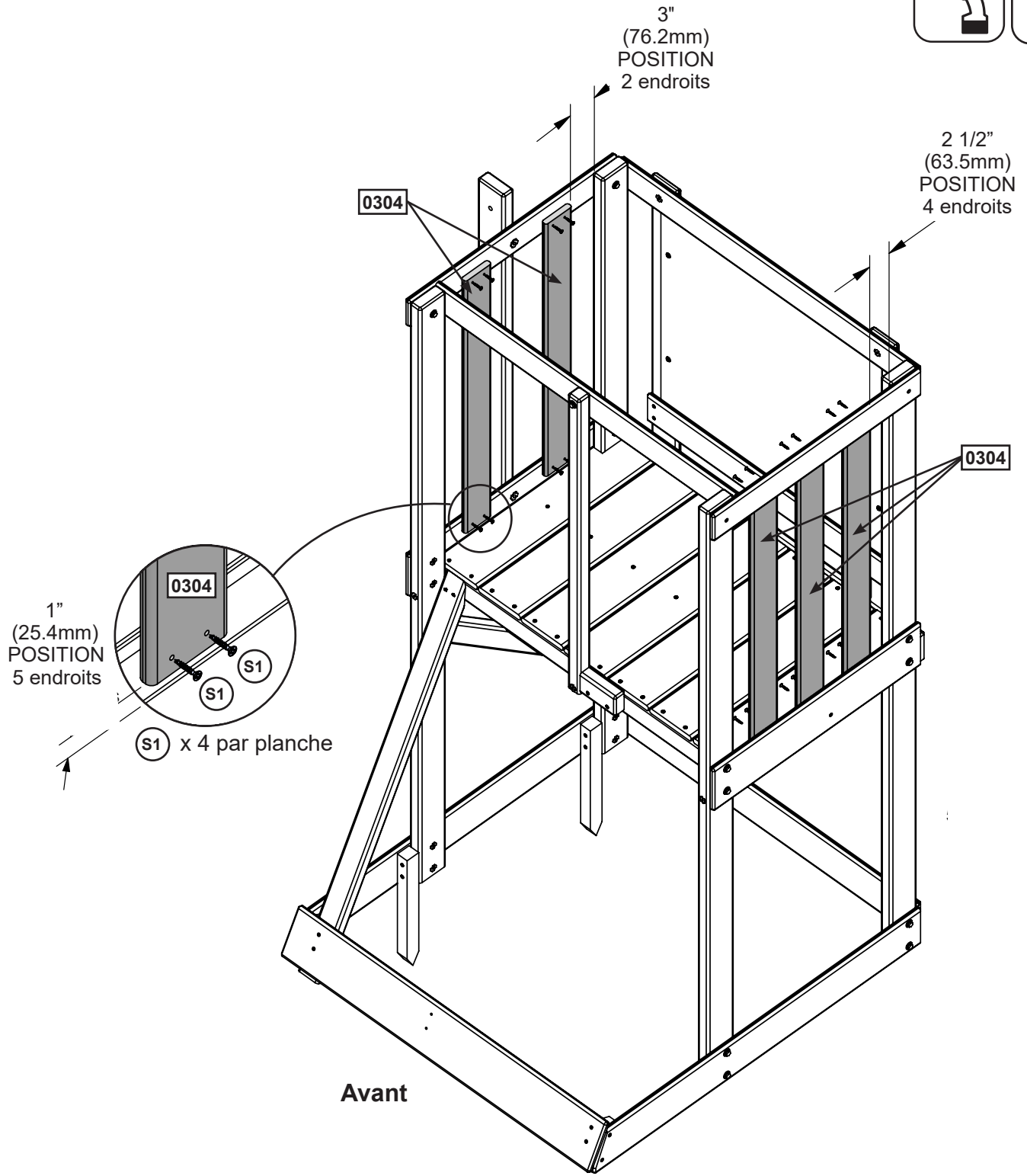

Pièces en bois

5 x 0304 5/8" x 3-3/8" x 32-1/2"

Quincaillerie

20 x S1 #8 x 1-1/8"

19A

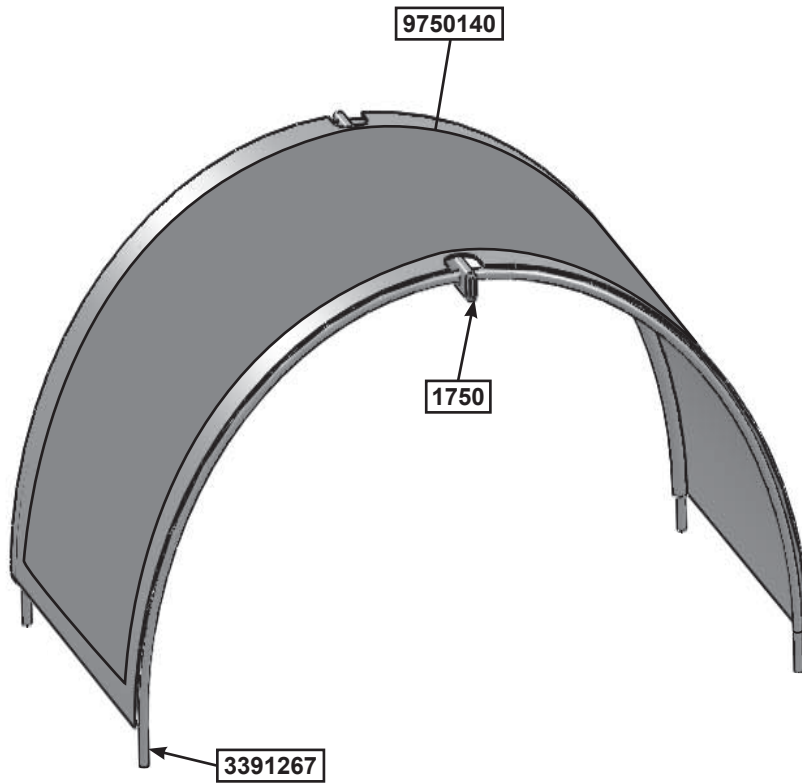
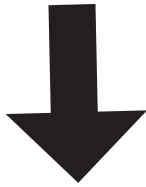
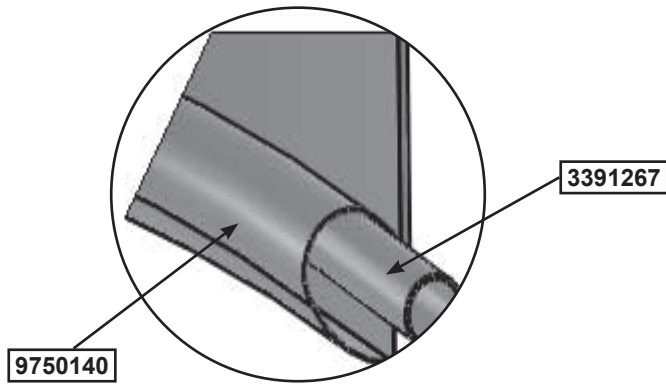

Pièces en bois

1 x 1750 5/8" x 1-3/8" x 26-7/8"

Autres pièces

1 x 9750140
2 x 3391267 (2 pk)

europcustomerservice@kidkraft.com
+31 20 305 8620
M-F from 09:00 to 17:30 (GMT+1)

parts.kidkraft.eu



19B

Remarque : Utilisez le support du tube comme guide pour prépercer les trous avec l'embout d'1/8" (3 mm).

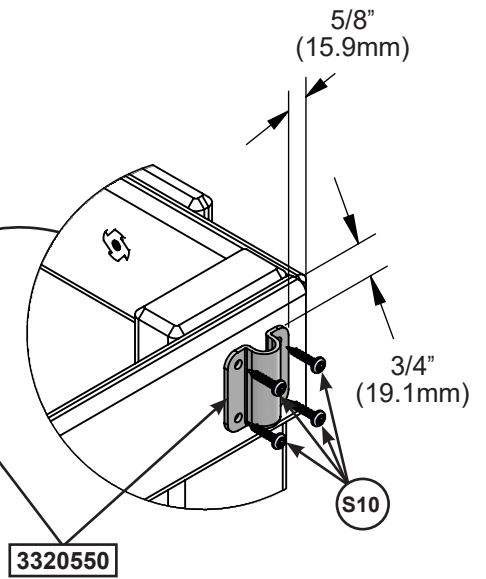
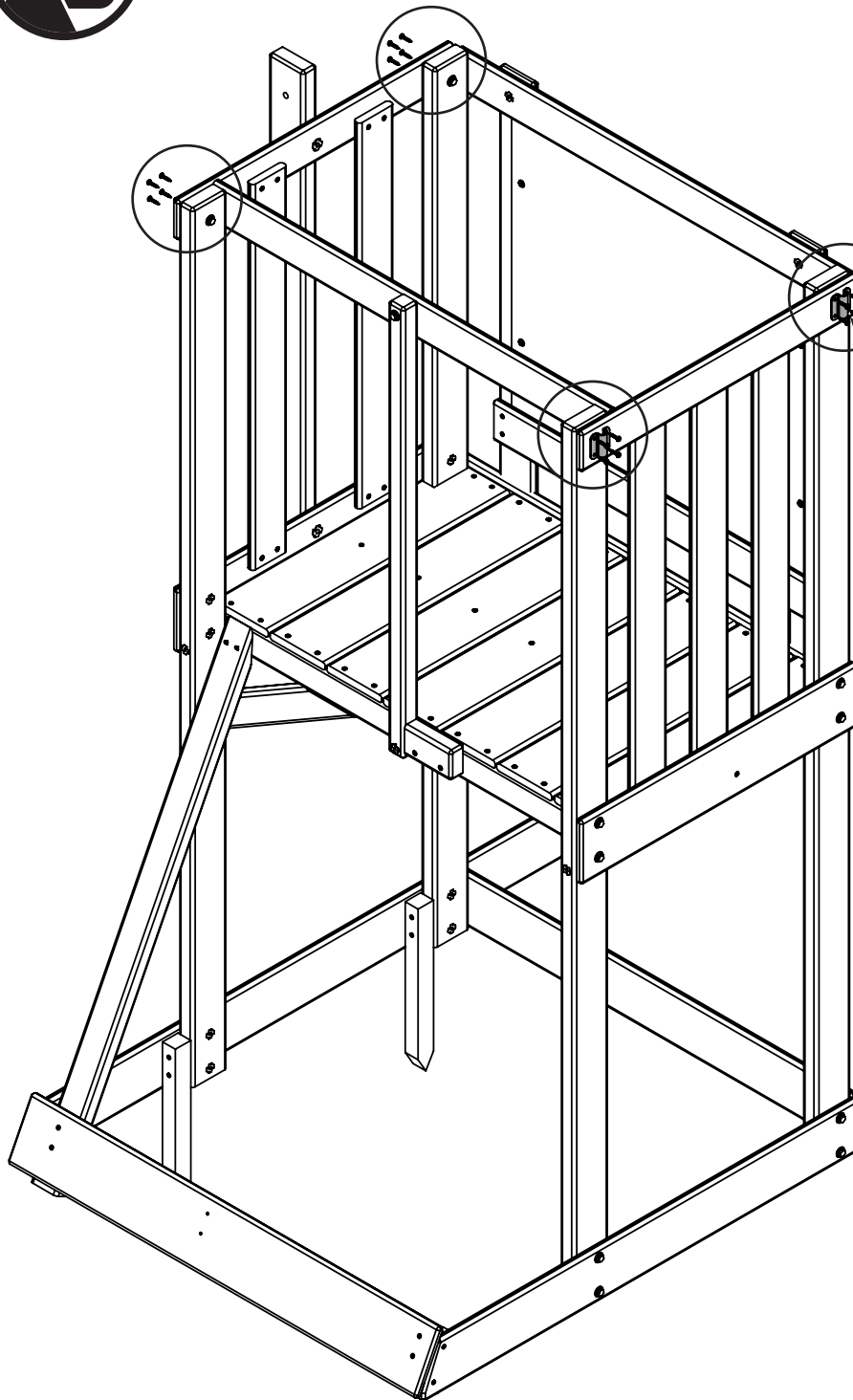

Quincaillerie

16 x  #8 x 1"

Autres pièces

1 x  (4 pk)



parts.kidkraft.com

customerservice@kidkraft.com
1.800.933.0771
972.385.0100

19C

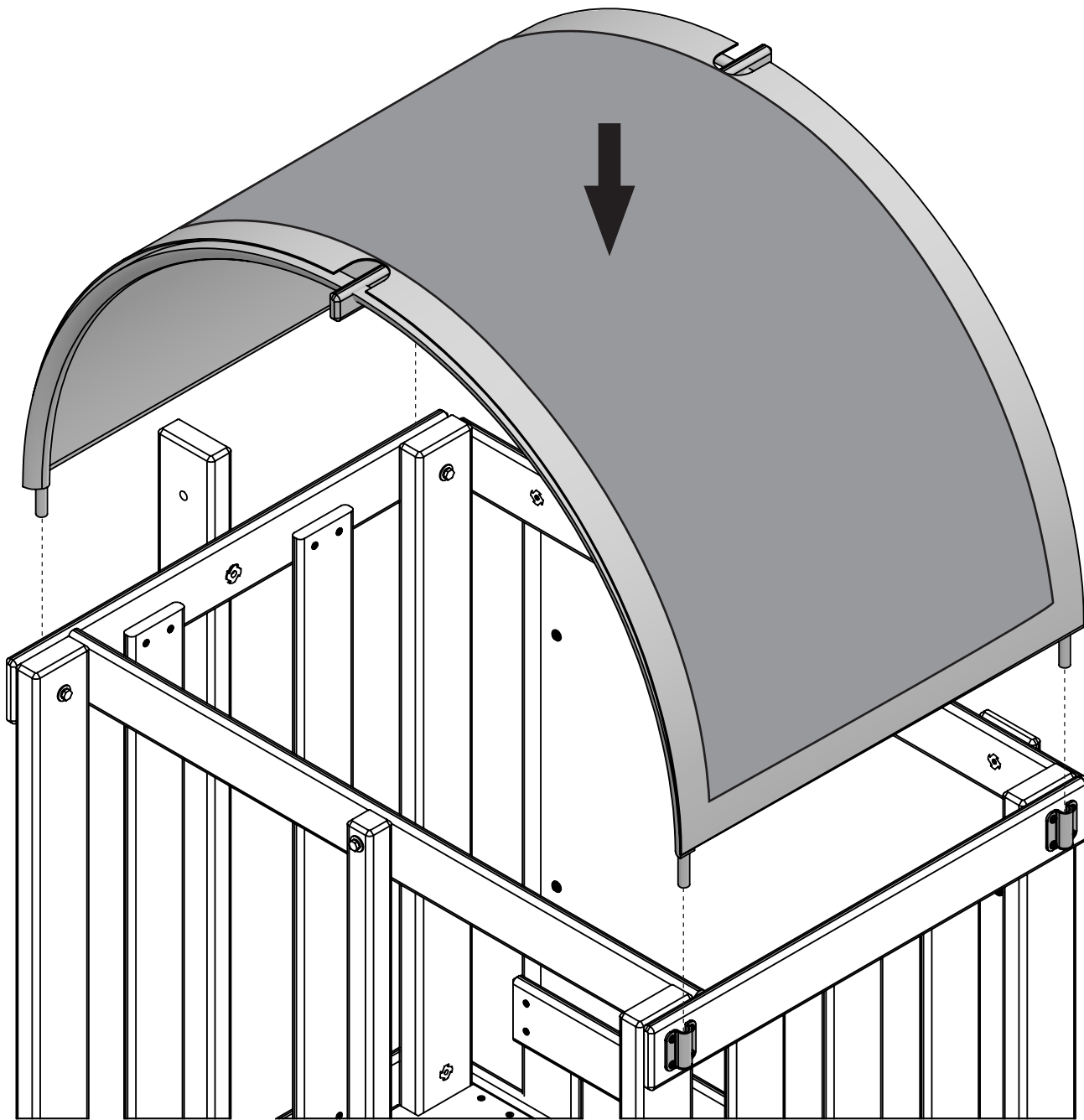

europcustomerservice@kidkraft.com
+31 20 305 8620
M-F from 09:00 to 17:30 (GMT+1)

parts.kidkraft.eu



19D

Demandez à un adulte de tenir le tissu bien tendu pendant que vous fixez la visserie au cadre à travers le tissu.

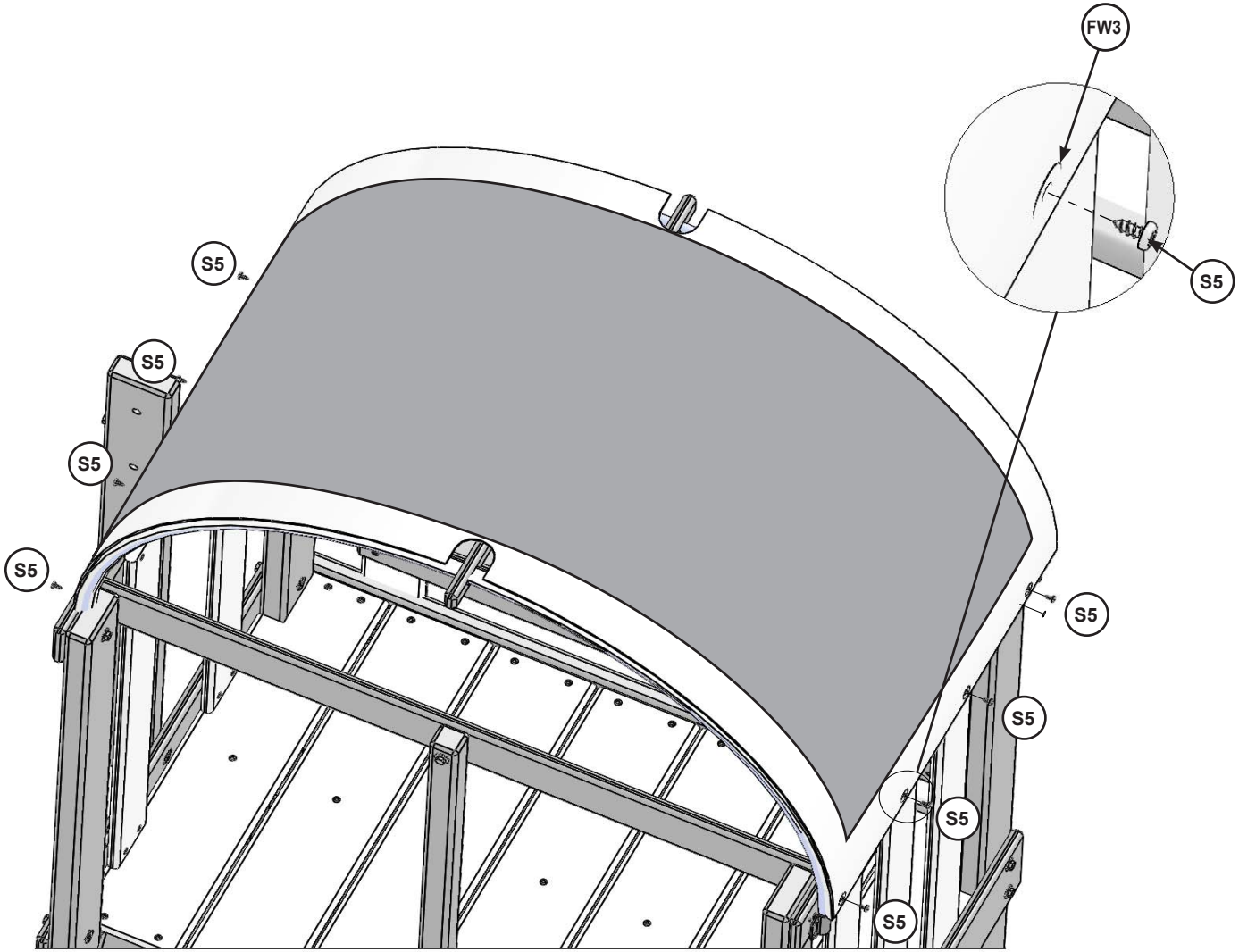
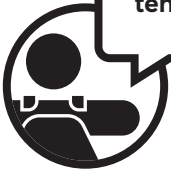

Quincaillerie

8 x  #8 x 1/2" (FW3)



parts.kidkraft.com

customerservice@kidkraft.com
1.800.933.0771
972.385.0100

20A



Alignée

Alignée

Remarque : Partie supérieure de la structure non représentée pour plus de clarté.

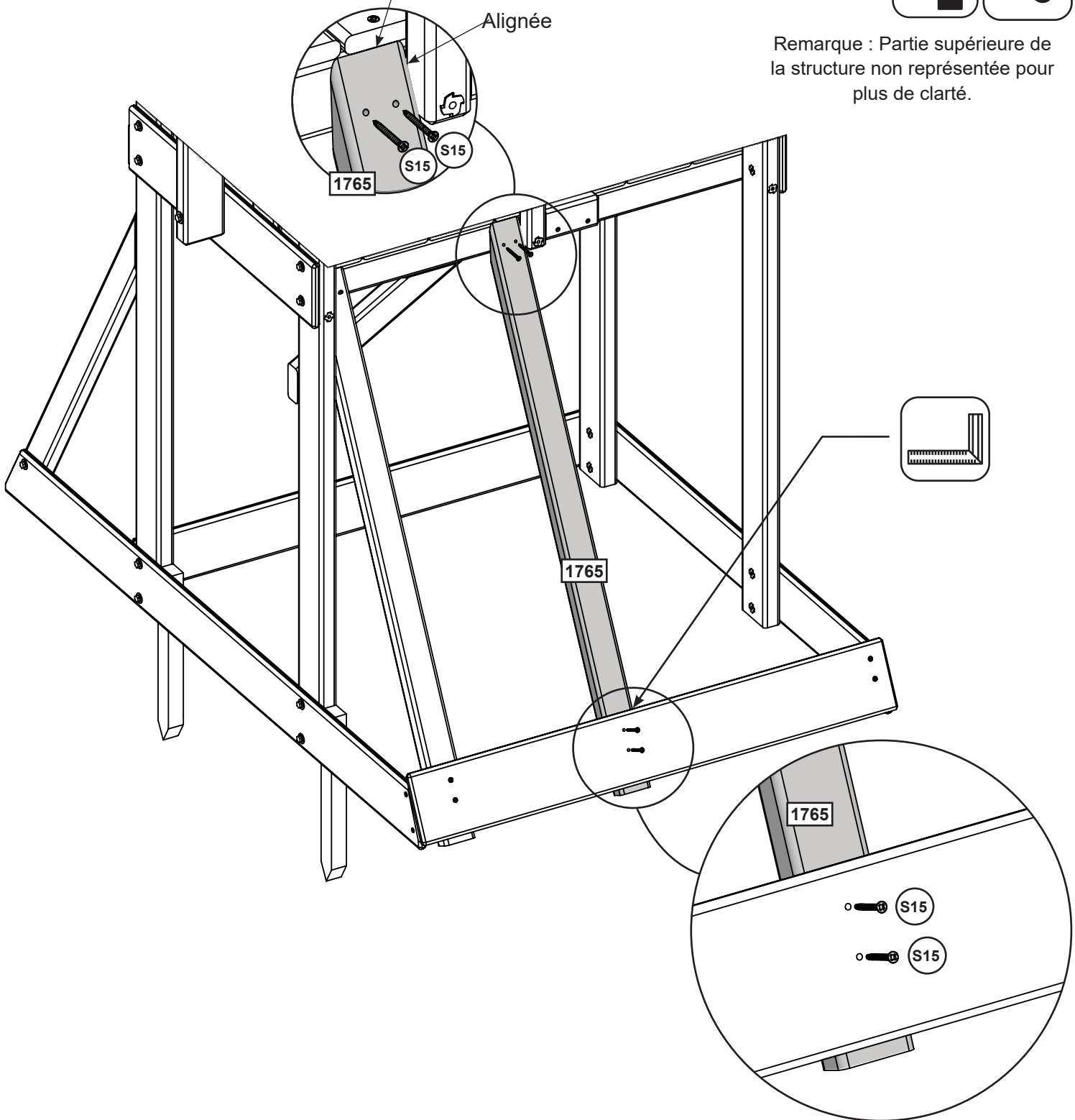

Pièces en bois

1 x 1765 1-3/8" x 2-1/2" x 42-3/4"

Quincaillerie

4 x S15 #8 x 1-3/4"

europecustomerservice@kidkraft.com
+31 20 305 8620
M-F from 09:00 to 17:30 (GMT+1)

parts.kidkraft.eu



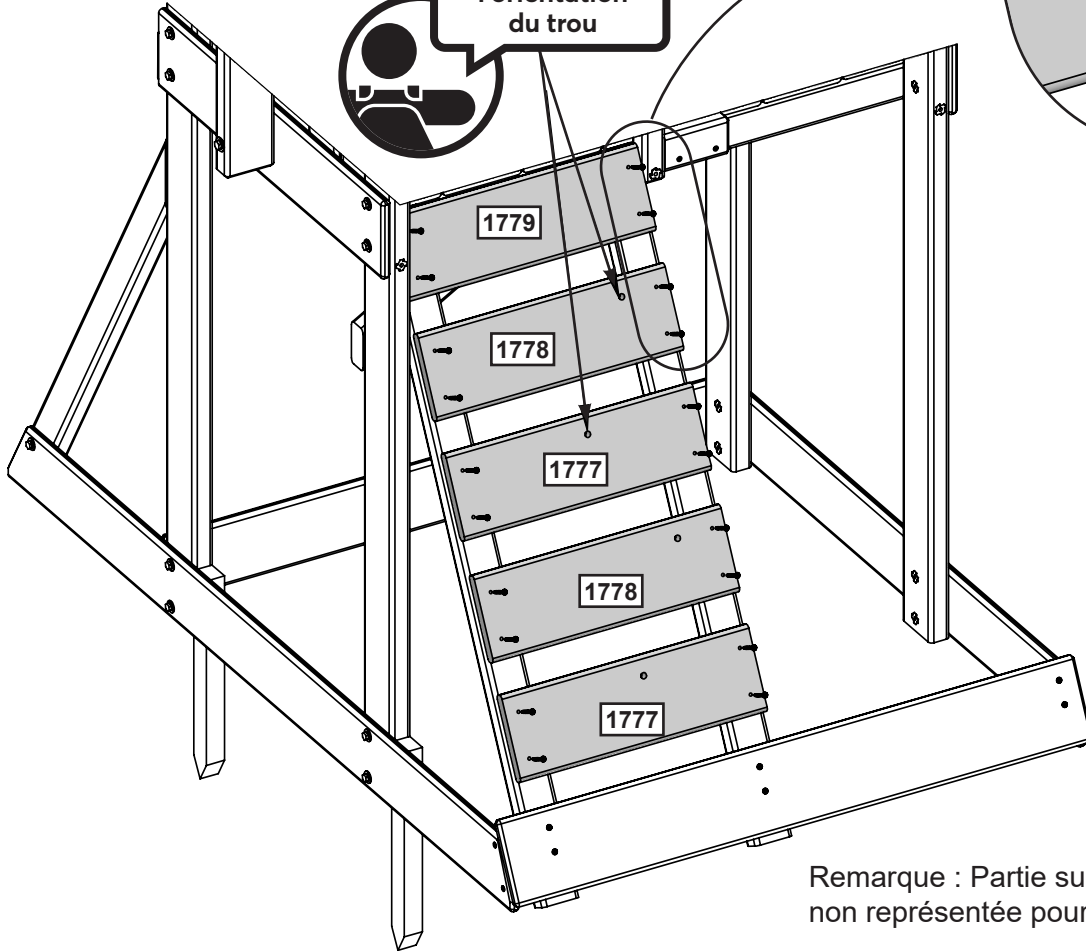
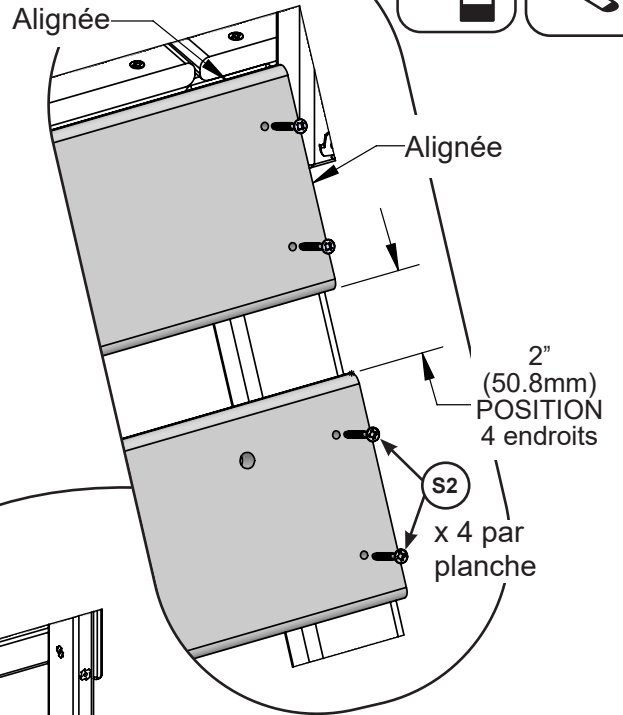

Remarque : Partie supérieure de la structure non représentée pour plus de clarté.

Pièces en bois

- 2 x 1778 5/8" x 5-3/8" x 17"
- 2 x 1777 5/8" x 5-3/8" x 17"
- 1 x 1779 5/8" x 5-3/8" x 17"

Quincaillerie

- 20 x S2 #8 x 1-1/2"



Remarque : Partie supérieure de la structure non représentée pour plus de clarté.

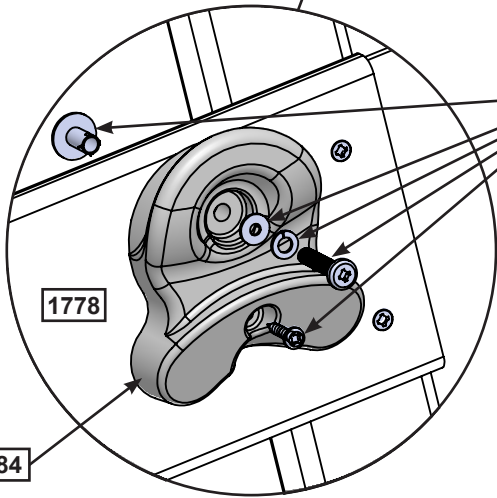
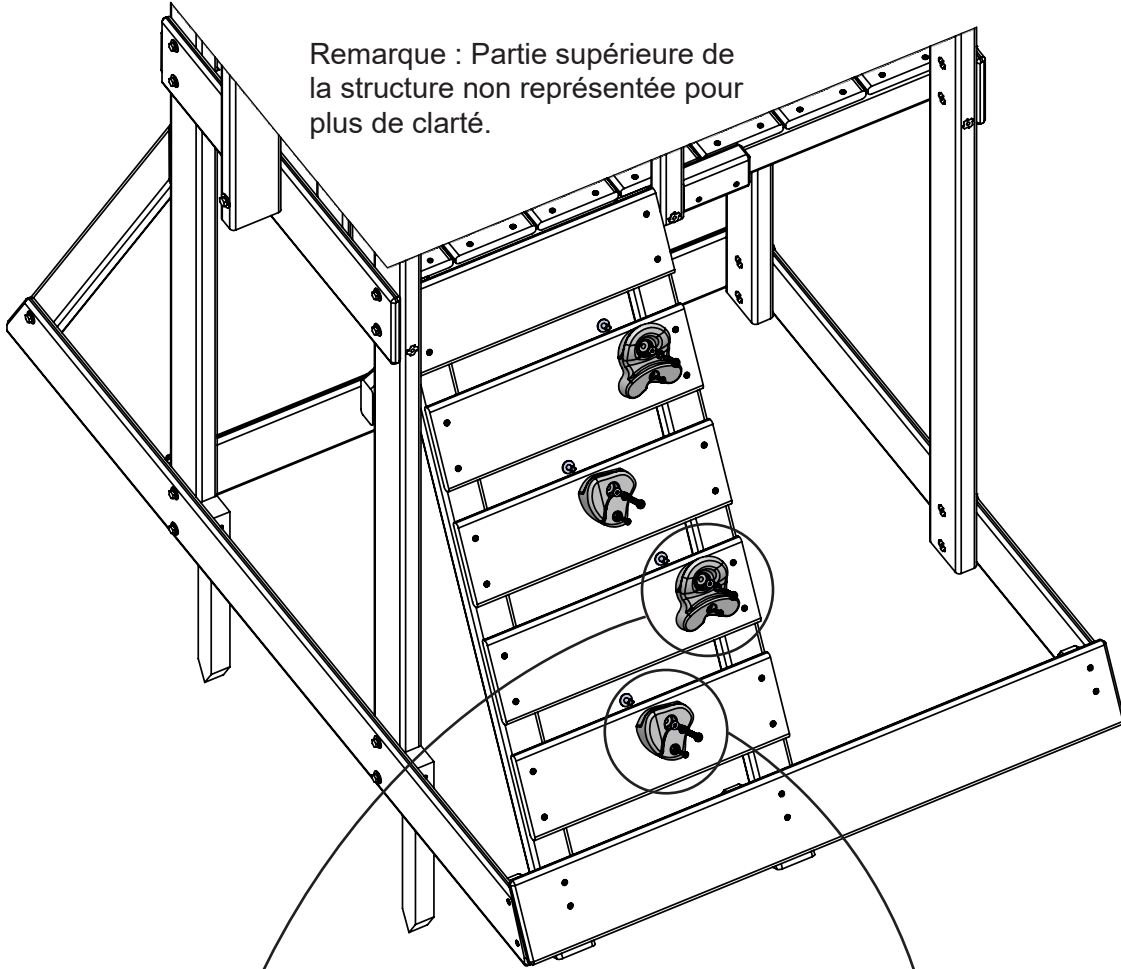

3320184

1778

5790524

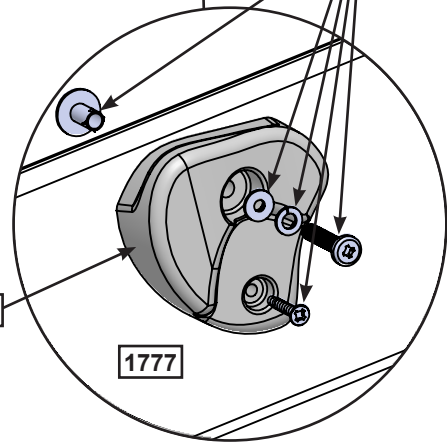

3320184

1777

5790524

Autres pièces

- 1 x 3320184 (4 pk)
- 1 x 5790524 (4 pk)





- Remarque :
- Placez le toboggan dans l'ouverture.
 - Prépercez tous les trous à l'aide d'une mèche de 1/8" (3 mm) avant d'insérer les vis.
 - Reste de la structure non représenté pour plus de clarté.

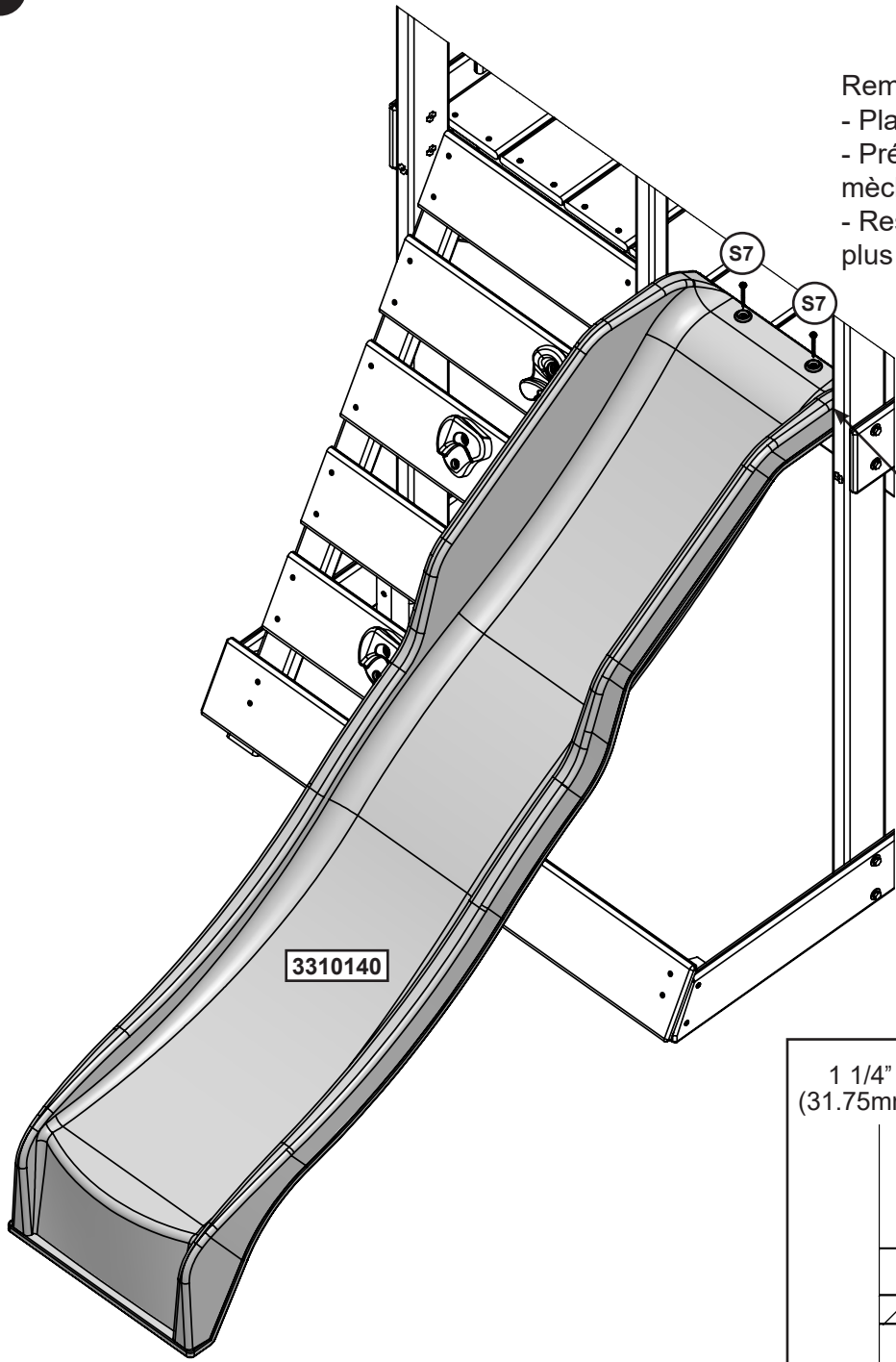

AVERTISSEMENT
 Le toboggan doit être bien serré contre le poteau.

VUE DE CÔTÉ

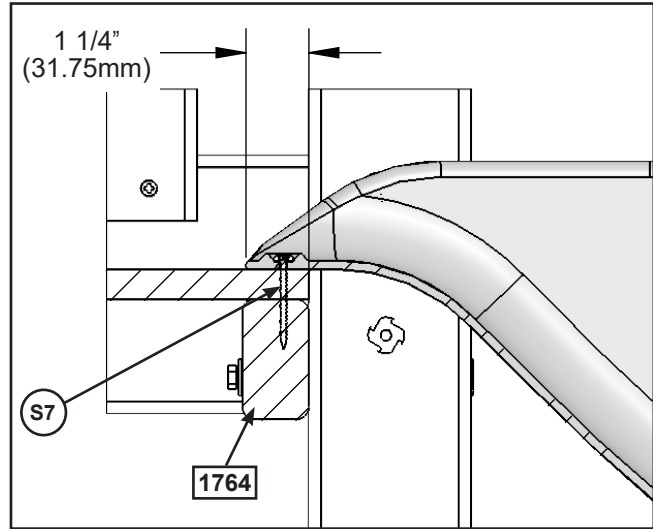

Quincaillerie

2 x #12 x 2"

Autres pièces

1 x

22

Commencez par assembler les écrous en T avec un marteau !

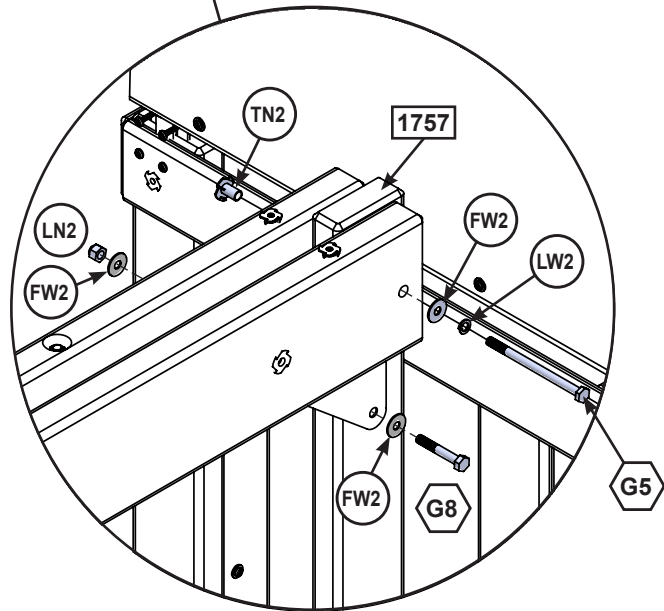
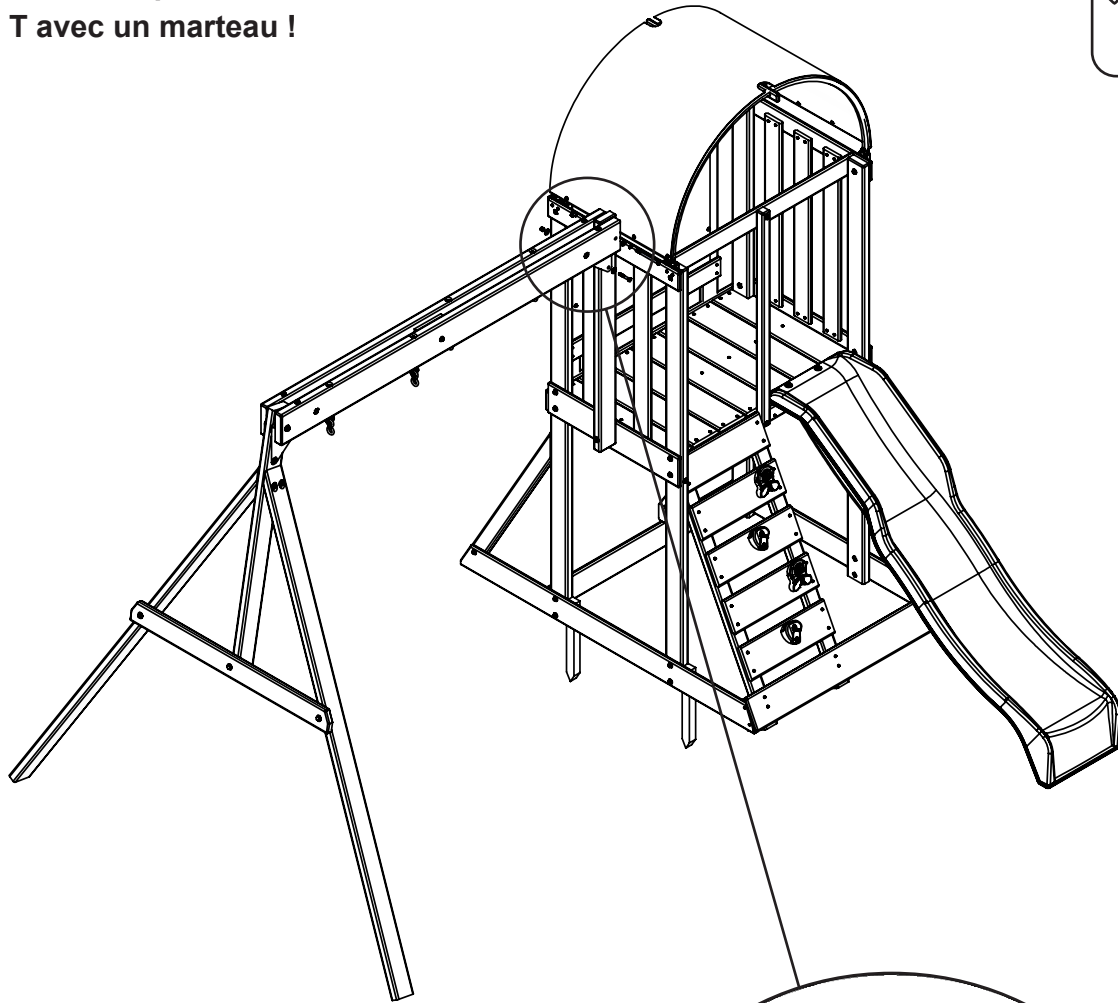
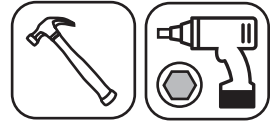

Quincaillerie

1 x G5 5/16 x 4-1/2" (LW2, FW2, TN2)

1 x G8 5/16 x 2" (FW2 x 2, LN2)

europecustomerservice@kidkraft.com
+31 20 305 8620
M-F from 09:00 to 17:30 (GMT+1)

parts.kidkraft.eu





! Attention ! Afin d'éviter le basculement et les blessures potentielles, les piquets doivent être enfoncés à 10-1/2" (267 mm) dans le sol. Creuser ou enfoncer des piquets peut être dangereux si vous ne vérifiez pas d'abord le câblage souterrain, les lignes ou les conduites de gaz.

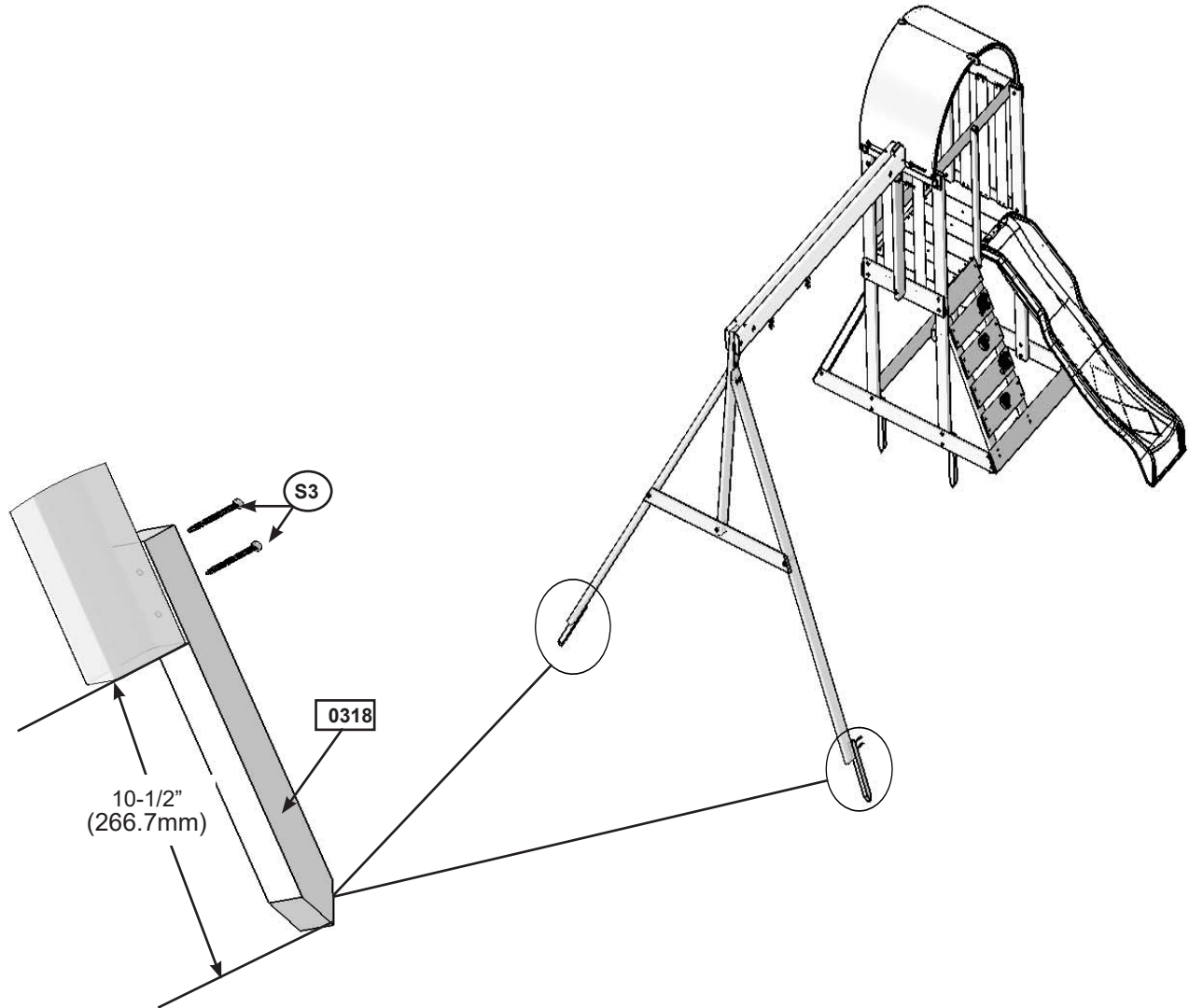

Pièces en bois

2 x 0318 1-1/4 x 1-1/2 x 14"

Quincaillerie

4 x S3 #8 x 2-1/2"

24

A: Insérer le cache souple de suspension de balançoire sur le crochet. (Img. 24.1)

B: Faites pivoter le cache de suspension de balançoire autour du crochet jusqu'en haut. (Img. 24.2)

C: Passez la corde de la balançoire dans le crochet. (Img. 24.3)

D: Tournez et mettez en place le cache de suspension de balançoire sur l'extrémité ouverte du crochet. (Img. 24.4)

Img. 24.1

Img. 24.2

Img. 24.3

Img. 24.4

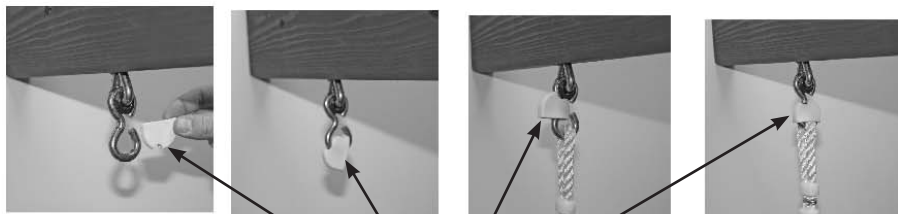

3793001

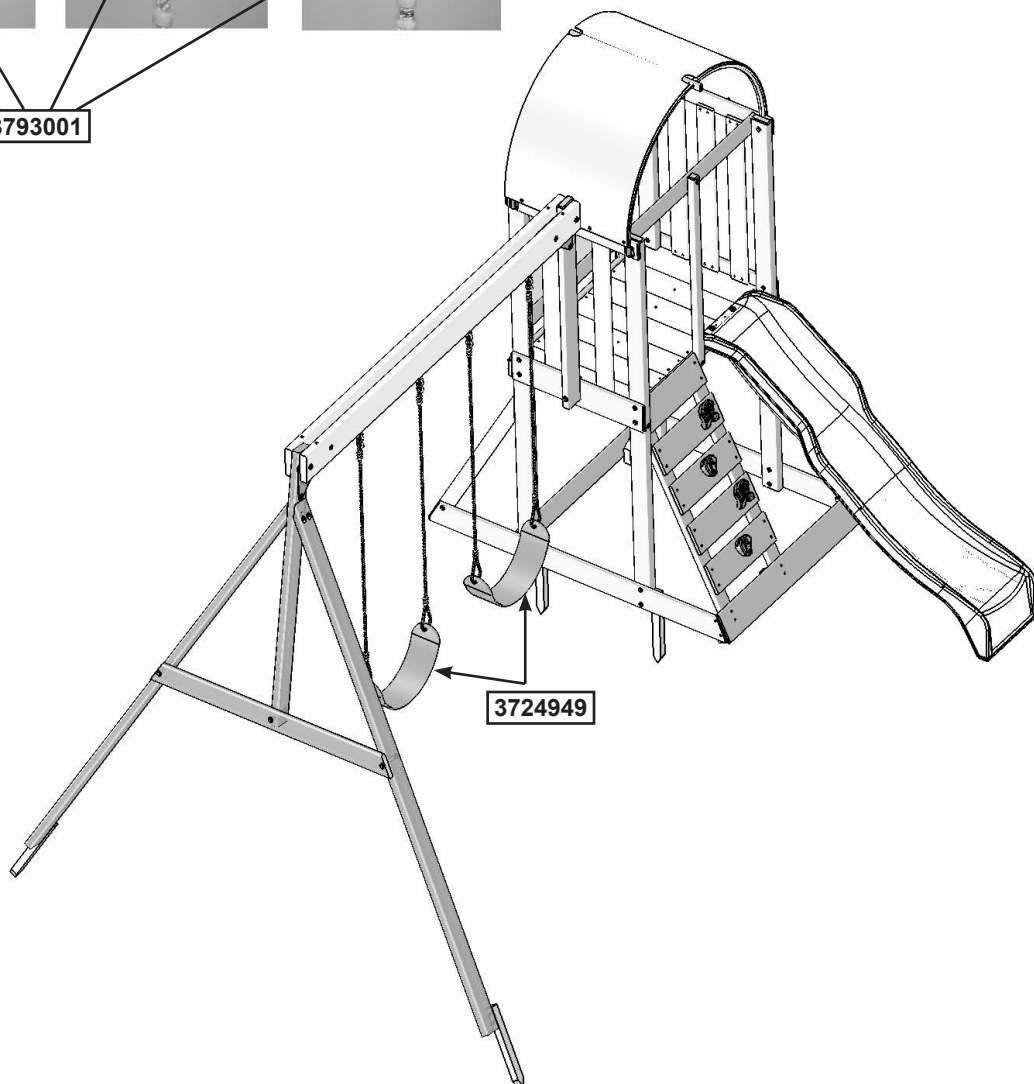

3724949

Autres pièces

2 x **3724949**

1 x **3793001** (4 pk)



PLACEZ CET AVERTISSEMENT ET CETTE PLAQUE D'IDENTIFICATION À UN ENDROIT BIEN EN VUE SUR VOTRE ENSEMBLE DE JEU ! (Poteau de la balançoire ou du fort)

Il s'agit d'avertissements concernant la sécurité et les contacts importants. Un numéro de suivi est fourni pour vous permettre d'obtenir des informations importantes ou de commander des pièces de rechange pour ce modèle spécifique.

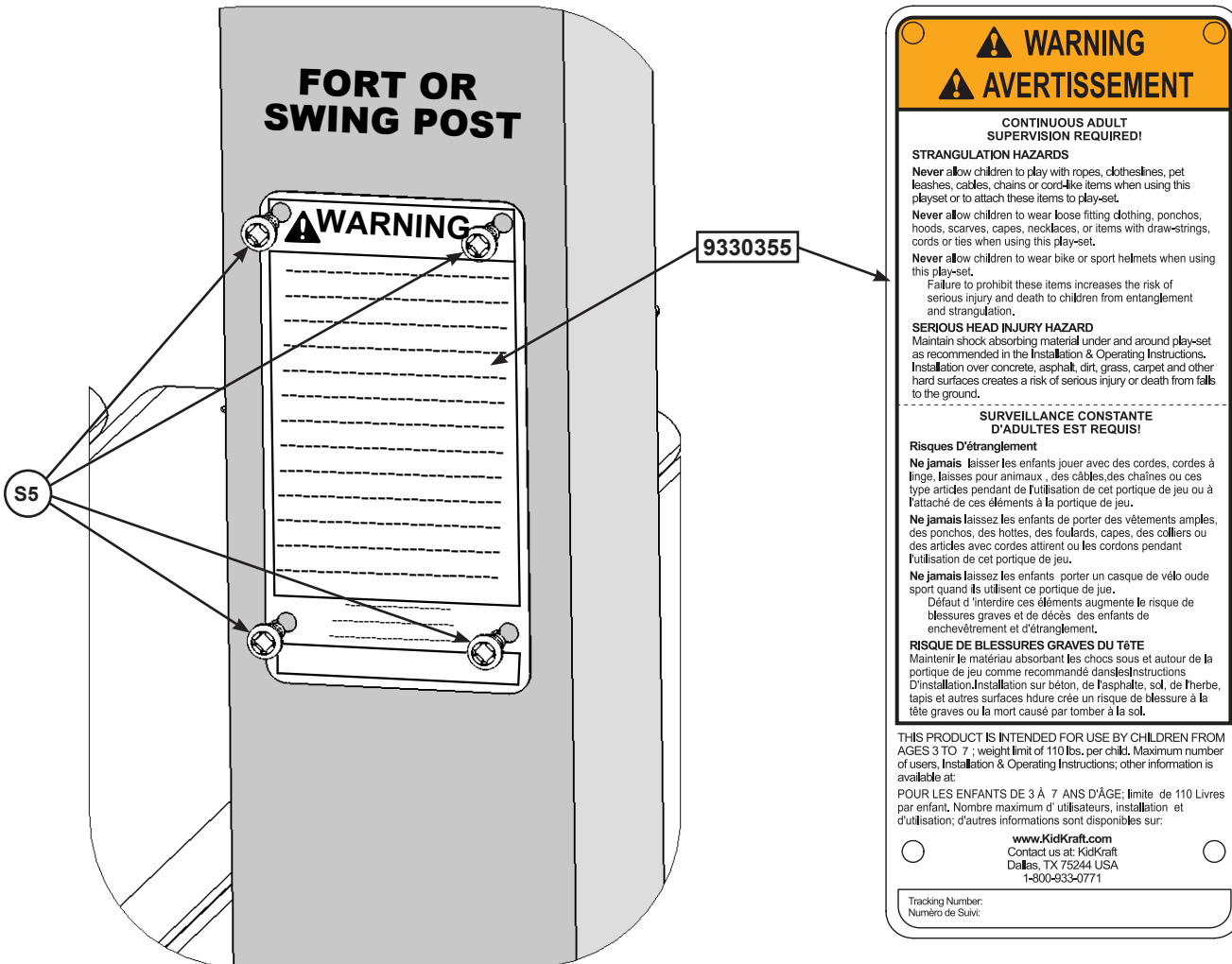

Fixez-les avec les vis fournies à un endroit bien en vue et lisible par un adulte assurant la surveillance.

Quincaillerie

2 x #8 x 1/2"

Autres pièces

1 x 9330355

3 FAÇONS SIMPLES D'ENREGISTRER VOTRE PRODUIT 24 H/24, 7 J/7

1) Scannez ce code QR avec votre smartphone pour compléter l'enregistrement de votre produit directement sur votre téléphone :



2) Complétez l'enregistrement en ligne sur : https://www.kidkraft.com/us_en/warranty/

3) Envoyez ce formulaire rempli à : KidKraft Inc., 4630 Olin Road, Dallas, Tx 75244 États-Unis
Assurez-vous d'inclure une copie de votre preuve d'achat

KIDKRAFT

Fiche d'enregistrement client

Prénom

Initiales

Nom

--	--	--	--	--	--	--	--	--	--	--	--	--	--	--	--	--	--	--	--	--	--

Rue

N° Appartement

--	--	--	--	--	--	--	--	--	--	--	--	--	--	--	--	--	--	--	--	--	--

Ville

État/Province

Code postal

--	--	--	--	--	--	--	--	--	--	--	--	--	--	--	--	--	--	--	--	--	--

Pays

Numéro de téléphone

--	--	--	--	--	--	--	--	--	--	--	--	--	--	--	--	--	--	--	--	--	--

Adresse e-mail

--	--	--	--	--	--	--	--	--	--	--	--	--	--	--	--	--	--	--	--

Numéro du modèle

Nom du modèle

Exemple de numéro et nom du modèle
F24145 ENSEMBLE DE JEU AINSLEY

--	--	--	--	--	--	--	--	--	--	--	--	--	--	--	--	--	--	--	--

Acheté auprès de

Date d'achat

--	--	--	--	--	--	--	--	--	--	--	--	--	--	--	--	--	--	--	--	--	--

JJ / MM / AA

Numéro de série (sur la plaque signalétique)

--	--	--	--	--	--	--	--	--	--	--	--	--	--	--	--	--	--	--	--



Exemple de plaque d'identification

Boîte n° : _____ 1 sur _____

Boîte n° : _____ 4 sur _____

Boîte n° (ex : B29410 1 sur 6)

Boîte n° : _____ 2 sur _____

Boîte n° : _____ 5 sur _____

Boîte n° : _____ 3 sur _____

Boîte n° : _____ 6 sur _____

1 OF **6**
DE

ITEM #
ARTICLE N°
N° DE ARTICULO
B29410

Pour obtenir des informations sur la commande des pièces de rechange ou découvrir les questions les plus souvent posées :

Centre d'aide : <https://kidkraft.zendesk.com/hc/en-us/>

