



INSTALLATION INSTRUCTIONS

**30", 36", 48" Monogram Wall Mount Vent Hood
ZVWS301, ZVWS361, ZVWS481**

ENGLISH / FRANÇAIS / ESPAÑOL.

Elevate Everything™

MONOGRAM.COM

Safety Information

If you have questions, call 1-833-4BODEWELL (833-426-3393) or visit our website at: Monogram.com

BEFORE YOU BEGIN

Read these instructions carefully and completely.

- **IMPORTANT** – Save these instructions for local inspector's use.
- **IMPORTANT** – Observe all governing codes and ordinances.
- **Note to Installer** – Be sure to leave these instructions with Consumer.
- **Note to Consumer** – Keep these instructions for future reference.
- **Skill level** – Installation of this appliance requires a qualified installer or electrician.
- **Completion time** – Approximately 1 to 3 hours
- Proper installation is the responsibility of the installer.
- Product failure due to improper installation is not covered under Warranty.

⚠ WARNING TO REDUCE THE RISK OF FIRE, ELECTRIC SHOCK OR INJURY TO PERSONS, OBSERVE THE FOLLOWING:

- Installation work and electrical wiring must be done by qualified person(s) in accordance with all applicable codes and standards, including fire-rated construction.
- Sufficient air is needed for proper combustion and exhausting of gases through the flue (chimney) of fuel burning equipment to prevent back drafting. Follow the heating equipment manufacturer's guidelines and safety standards such as those published by the National Fire Protection Association (NFPA), the American Society for Heating, Refrigeration and Air Conditioning Engineers (ASHRAE) and the local code authorities. When applicable, install any makeup (replacement) air system in accordance with local building code requirements. Visit Monogram.com for available makeup air solutions.
- When cutting or drilling into wall or ceiling, do not damage electrical wiring and other hidden utilities.
- Ducted systems must always be vented to the outdoors.
- Local codes vary. Installation of electrical connections and grounding must comply with applicable codes. In the absence of local codes, the vent should be installed in accordance with National Electrical Code ANSI/NFPA 70-1990 or latest edition.

⚠ WARNING TO REDUCE THE RISK OF FIRE, USE ONLY METAL DUCTWORK.

⚠ CAUTION To reduce the risk of fire and to properly exhaust air, be sure to duct air outside-do not vent exhaust air into spaces within walls or ceilings or into attics, crawl spaces, or garages. Ductwork used for this range hood shall be independent of other exhaust systems.

OPTIONAL POWER CORD KIT JXHC1

Use only with rangehood cord-connection kits that have been investigated and found acceptable for use with this model rangehood. An optional power cord kit, model JXHC1, is available at extra cost from your GE Appliances supplier for installation using a standard 3-prong, grounded wall outlet. Follow the installation instructions packed with the power cord to the range hood.

⚠ CAUTION Due to the weight and size of these vent hoods and to reduce the risk of personal injury or damage to the product, **TWO PEOPLE ARE REQUIRED FOR PROPER INSTALLATION.**

⚠ CAUTION To reduce the risk of fire and electric shock, install this rangehood only with remote blower models ZXR6101 or ZXR1220 or integral blower models ZXIB610 manufactured by GE Appliances.

READ AND SAVE THESE INSTRUCTIONS

Design Information

CONTENTS

Safety Information	2	Duct Cover Dimensions.....	8
Design Information		Installation Instructions	
Models Available	3	Determine Locations	10
Product Dimensions	3	Step 1, Install Hood Support	11
Advance Planning		Step 2, Install Damper.....	11
Adjustable Blowers	4	Step 3, Install Hood onto Wall.....	11
Ductwork Planning	4	Step 4, Connect Electrical.....	12
Wall Framing for Adequate Support	4	Step 5, Install Recirculation Box (if applicable, 30" & 36" only).....	12
Installation Preparation		Step 6, Connect Ductwork	12
Power Supply	5	Step 7, Install Duct Covers.....	13
Tools and Materials Required	5	Step 8, Install Blower(s)	13
Remove the Packaging	6	Step 9, Install Grease Filters.....	13
Check Installation Hardware	6	Charcoal Filter	14
Determine Installation Height	7	Make Up Air Technology (for 30" & 36" only)	15

MODELS AVAILABLE

Model ZVWS301
Model ZVWS361
Model ZVWS481

These hoods may be installed to vent to the outdoors, or they may be installed for recirculating operation.

- These vent hoods can be installed over any 30", 36" or 48" Monogram electric or gas cooktop.

- Reversible duct covers accommodate recirculating operation.
- The telescopic duct covers conceal the ductwork running from the top of the hood to the ceiling.
- The supplied duct cover is sized to reach ceiling heights up to 9' or more, depending on the installation. See the table on page 8.

PRODUCT DIMENSIONS AND CLEARANCES

The vent hood must be installed 24" minimum, and 36" maximum above the cooking surface.

NOTE: Installation height should be measured from the cooking surface to the lowest part of the hood.

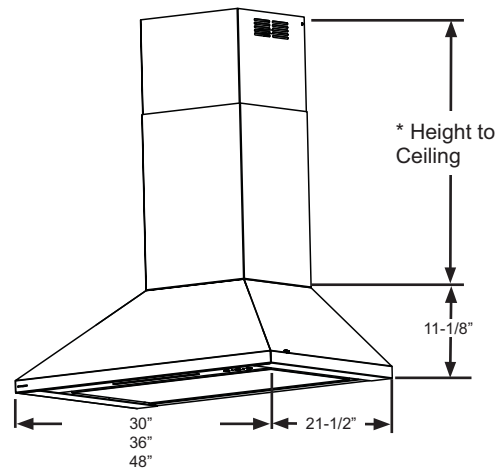
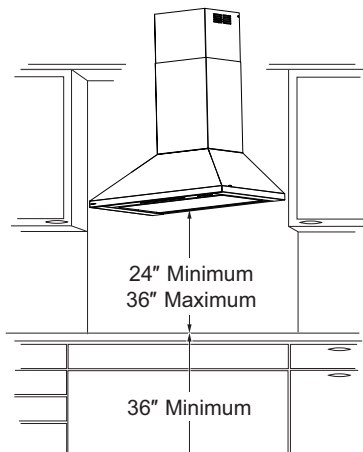

Advance Planning

ADJUSTABLE BLOWER

Blower accessories sold separately are required for use

30" & 36"

- ZXIB610 Integral 610 CFM adjustable blower
- ZXR6101 In-line 610 CFM adjustable blower
- ZXR1220RSS In-line 1220-CFM adjustable blower

48"

- ZXIB610 Integral 610 CFM adjustable blower (must purchase two)
- ZXR1220RSS In-line 1220-CFM adjustable blower

DUCTWORK PLANNING

- This hood is designed to be vented from the top of the hood. Use locally supplied elbows to vent through ceiling or through the rear wall.
- Determine the exact location of the vent hood.
- Plan the route for venting exhaust to the outdoors.
- Use the shortest and straightest duct route possible. For satisfactory performance, duct run should not exceed 150' equivalent length for any duct configurations.
- Refer to "**Duct Fittings**" chart to compute the maximum permissible length for duct runs to the outdoors.
- Use rigid metal ductwork only.
- This vent hood must use a 8" round duct for **ZVWS301**, **ZVWS361** and 10" round duct for **ZVWS481**.
- Install the house duct to run horizontally between ceiling joists or straight up through the roof.
- Installation of a wall or roof cap with damper at the exterior opening is recommended. Follow local codes and ordinances. Order the wall or roof cap and any transition and length of duct needed in advance.
- When applicable, install any makeup (replacement) air system in accordance with local building code requirements. Visit **GEAppliances.com** for available makeup air solutions.

▲WARNING TO REDUCE THE RISK OF FIRE, USE ONLY RIGID METAL DUCTWORK.

WALL FRAMING FOR ADEQUATE SUPPORT

- This vent hood is heavy. Adequate structural support must be provided. The hood must be secured to a vertical stud in the wall. See page 11.
- We strongly recommend that the vent hood with duct cover be on site before final framing and wall finishing. This will also help to accurately locate the ductwork and electrical service.
- Installation will be easier if the vent hood is installed before the cooktop and countertop are installed.

ADVANCE PLANNING

A duct cover accessory may be required for your hood installation depending on ceiling height.

Installation Preparation

POWER SUPPLY

IMPORTANT – (Please read carefully)

▲WARNING FOR PERSONAL SAFETY, THIS APPLIANCE MUST BE PROPERLY GROUNDED.

Remove house fuse or open circuit breaker before beginning installation.

Do not use an extension cord or adapter plug with this appliance. Follow National Electrical Code or prevailing local codes and ordinances.

Electrical supply

This vent hood must be supplied with 120V, 60Hz, and connected to an individual, properly grounded branch circuit, and protected by a 15- or 20-amp circuit breaker or time-delay fuse.

- Wiring must be 2-wire with ground.
- If the electrical supply does not meet the above requirements, call a licensed electrician before proceeding.
- Route house wiring as close to the installation location as possible. Wiring can enter from the ceiling or rear wall. Route additional length from the ceiling or wall to reach the junction box.
- Connect the wiring to the house wiring in accordance with local codes.

Grounding instructions

The grounding conductor must be connected to a ground metal, permanent wiring system, or an equipment-grounding terminal or lead on the hood.

▲WARNING The improper connection of the equipment-grounding conductor can result in a risk of electric shock. Check with a qualified electrician or service representative if you are in doubt whether the appliance is properly grounded.

TOOLS AND MATERIALS REQUIRED (Not Supplied)

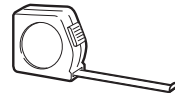

Pencil and tape measure



Safety glasses



Gloves



Spirit level

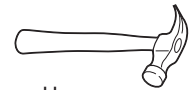

Hammer



Phillips screwdriver

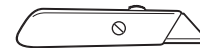

Utility Knife



Flashlight

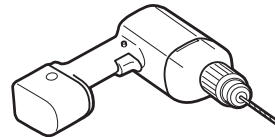

Electric drill with 1/8" bits, #2 Phillips and flat head, and T20 torx, 6" driver extension



Pliers



Wire cutter/stripper



Masking tape



Stepladder

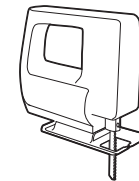

Saber saw or Key Hole saw



UL-listed wire nuts

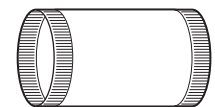

8" round metal duct for ZVWS301 & ZVWS361 and 10" round metal duct for ZVWS481, length to suit installation



Aluminized duct tape

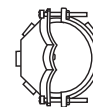

Strain relief for junction box



120V 60Hz. 15- or 20-Amp, 2-wire with ground, properly grounded branch circuit

Installation Preparation

REMOVE THE PACKAGING

CAUTION Wear gloves to protect against sharp edges.

The following items are included in the box.

- Duct cover assembly with upper and lower cover and support frame
- Mesh grease filters
- Damper assembly
- Hardware bag
- Hood body assembly

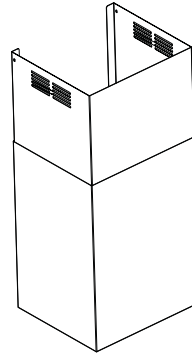

Decorative duct covers

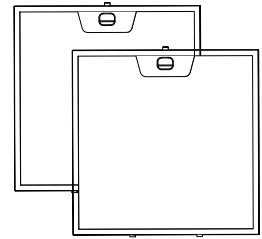

Mesh Grease Filter
2 Pieces (30" & 36" models)
or 3 Pieces (48" model)

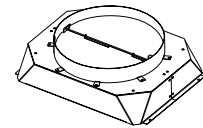

Damper Assembly 8"
(30" & 36" models) or
10" (48" model)

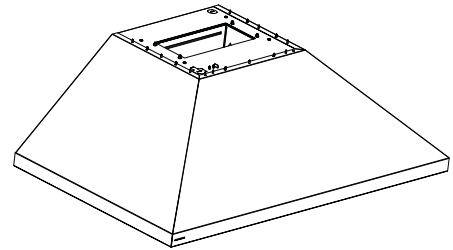
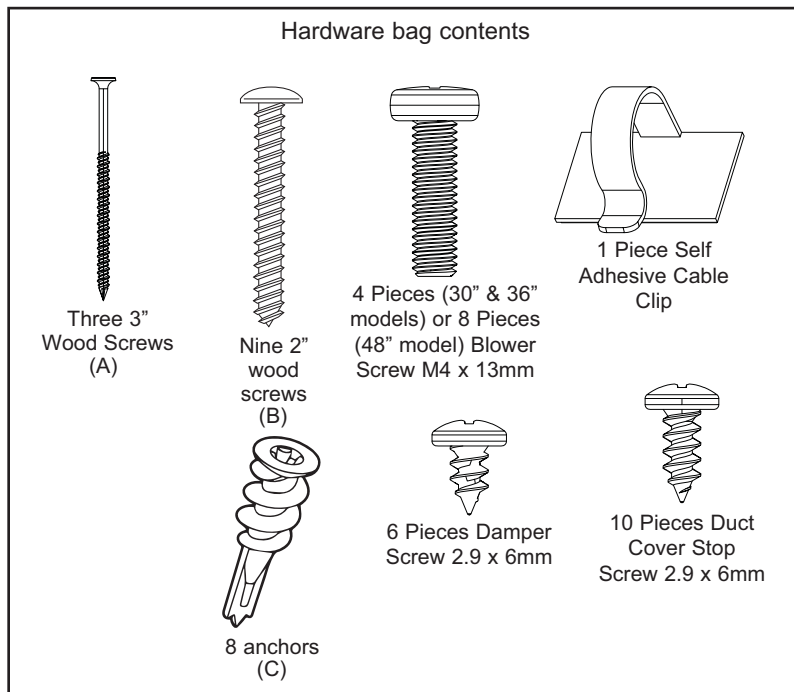

Hood Body

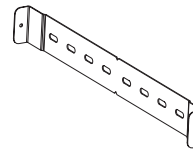

2 Duct cover brackets

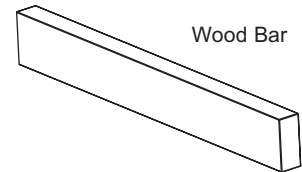

Wood Bar

ACCESSORIES NOT INCLUDED

- Blower assembly (Integral or Inline)
- Recirculation box and charcoal filters (30" & 36" only)



2 Charcoal filters
(UXCF91)

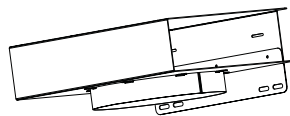

Recirculation
Box (UXNC36)

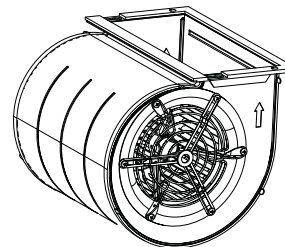

Integral Blower
(ZXIB610)

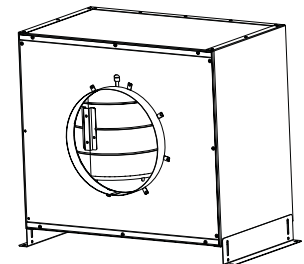

Inline Blower (ZXR6101
Single, ZXR1220 Dual)

Installation Preparation

DETERMINE INSTALLATION HEIGHT

- A 10' ceiling height telescopic duct cover accessory is included to conceal the ductwork running to the ceiling. 8', 12', or 14' ceiling heights can be accommodated with the optional accessories.
- This hood can be installed for vented or recirculating (30" & 36" width models only) operation.

NOTE: Installation height should be measured from the cooking surface to the bottom of the hood.

The vent hood must be installed above the cooking surface 24" min to 36" max for electric and 30" min to 36" max for gas. The hood installation height, from the cooking surface to the bottom of the hood, also depends upon ceiling height and duct cover limitations.

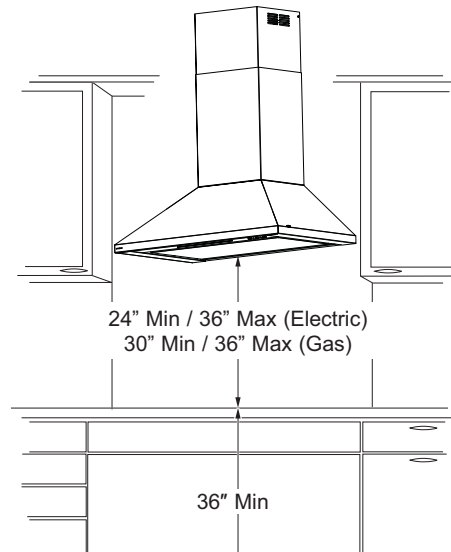

Installation Preparation

WALL							
High Ceiling Duct Cover up to 8 ft							
Ceiling Height (ft./in.)	Installation over Electric Range		Installation over Gas Range				
	Vented Installation Height	Recirc Installation Height	Vented Installation Height	Recirc Installation Height			
7' 4"	24						
7' 5"	24 - 25						
7' 6"	24 - 26						
7' 7"	24 - 27						
7' 8"	24 - 28						
7' 9"	24 - 29						
7' 10"	24 - 30	24					
7' 11"	24 - 31	24 - 25					
8' 0"	24 - 32	24 - 26	30				
8' 1"	24 - 33	24 - 27	30 - 31				
8' 2"	24 - 34	24 - 28	30 - 32				
8' 3"	24 - 35	24 - 29	30 - 33				
8' 4"	24 - 36	24 - 30	30 - 34				
8' 5"		24 - 31	30 - 35				
8' 6"		24 - 32	30 - 36	30			
8' 7"		24 - 33		30 - 31			
8' 8"		24 - 34		30 - 32			
8' 9"		24 - 35		30 - 33			
8' 10"		24 - 36		30 - 34			
8' 11"				30 - 35			
9' 0"				26 - 36	30 - 36		
9' 1"				27 - 36			
9' 2"	28 - 26			25 - 36			
9' 3"	29 - 36			26 - 36			
9' 4"	30 - 36	27 - 36					
9' 5"	31 - 36	28 - 26					
9' 6"	32 - 36	29 - 36					
9' 7"	33 - 36	30 - 36	31 - 36				
9' 8"	34 - 36	31 - 36	32 - 36				
9' 9"	35 - 36	32 - 36	33 - 36				
9' 10"	36	33 - 36	34 - 36	31 - 36			
9' 11"		34 - 36	35 - 36	32 - 36			
10' 0"		35 - 36	36	33 - 36			
10' 1"		36		34 - 36			
10' 2"				35 - 36			
10' 3"				36			

WALL							
High Ceiling Duct Cover up to 10 ft							
Ceiling Height (ft./in.)	Installation over Electric Range		Installation over Gas Range				
	Vented Installation Height	Recirc Installation Height	Vented Installation Height	Recirc Installation Height			
7' 7"	24						
7' 8"	24 - 25						
7' 9"	24 - 26						
7' 10"	24 - 27						
7' 11"	24 - 28						
8' 0"	24 - 29						
8' 1"	24 - 30	24					
8' 2"	24 - 31	24 - 25					
8' 3"	24 - 32	24 - 26	30				
8' 4"	24 - 33	24 - 27	30 - 31				
8' 5"	24 - 34	24 - 28	30 - 32				
8' 6"	24 - 35	24 - 29	30 - 33				
8' 7"	24 - 36	24 - 30	30 - 34				
8' 8"		24 - 31	30 - 35				
8' 9"		24 - 32	30 - 36	30			
8' 10"		24 - 33		30 - 31			
8' 11"		24 - 34		30 - 32			
9' 0"		24 - 35		30 - 33			
9' 1"		24 - 36		30 - 34			
9' 2"				30 - 35			
9' 3"				24 - 36	30 - 36		
9' 4"							
9' 5"							
9' 6"	25 - 36						
9' 7"	26 - 36						
9' 8"	27 - 36						
9' 9"	28 - 26	25 - 36					
9' 10"	29 - 36	26 - 36					
9' 11"	30 - 36	27 - 36					
10' 0"	31 - 36	28 - 26					
10' 1"	32 - 36	29 - 36					
10' 2"	33 - 36	30 - 36	31 - 36				
10' 3"	34 - 36	31 - 36	32 - 36				
10' 4"	35 - 36	32 - 36	33 - 36				
10' 5"	36	33 - 36	34 - 36	31 - 36			
10' 6"		34 - 36	35 - 36	32 - 36			
10' 7"		35 - 36	36	33 - 36			
10' 8"		36		34 - 36			
10' 9"				35 - 36			
10' 10"				36			

Installation Preparation

WALL				
High Ceiling Duct Cover up to 12 ft				
Ceiling Height (ft./in.)	Installation over Electric Range		Installation over Gas Range	
	Vented Installation Height	Recirc Installation Height	Vented Installation Height	Recirc Installation Height
8' 4"	24			
8' 5"	24 - 25			
8' 6"	24 - 26			
8' 7"	24 - 27			
8' 8"	24 - 28			
8' 9"	24 - 29			
8' 10"	24 - 30	24		
8' 11"	24 - 31	24 - 25		
9' 0"	24 - 32	24 - 26	30	
9' 1"	24 - 33	24 - 27	30 - 31	
9' 2"	24 - 34	24 - 28	30 - 32	
9' 3"	24 - 35	24 - 29	30 - 33	
9' 4"		24 - 30	30 - 34	
9' 5"		24 - 31	30 - 35	
9' 6"		24 - 32		30
9' 7"		24 - 33		30 - 31
9' 8"		24 - 34		30 - 32
9' 9"		24 - 35		30 - 33
9' 10"				30 - 34
9' 11"				30 - 35
10' 0"				
10' 1"	24 - 36			
10' 2"				
10' 3"				
10' 4"				
10' 5"				
10' 6"		24 - 36	30 - 36	
10' 7"				
10' 8"				
10' 9"				
10' 10"				
10' 11"				30 - 36
11' 0"	25 - 36			
11' 1"	26 - 36			
11' 2"	27 - 36			
11' 3"	28 - 26	25 - 36		
11' 4"	29 - 36	26 - 36		
11' 5"	30 - 36	27 - 36		
11' 6"	31 - 36	28 - 26		
11' 7"	32 - 36	29 - 36		
11' 8"	33 - 36	30 - 36	31 - 36	
11' 9"	34 - 36	31 - 36	32 - 36	
11' 10"	35 - 36	32 - 36	33 - 36	
11' 11"	36	33 - 36	34 - 36	31 - 36
12' 0"		34 - 36	35 - 36	32 - 36
12' 1"		35 - 36	36	33 - 36
12' 2"		36		34 - 36
12' 3"				35 - 36
12' 4"				36

WALL				
High Ceiling Duct Cover up to 14 ft				
Ceiling Height (ft./in.)	Installation over Electric Range		Installation over Gas Range	
	Vented Installation Height	Recirc Installation Height	Vented Installation Height	Recirc Installation Height
9' 4"	24			
9' 5"	24 - 25			
9' 6"	24 - 26			
9' 7"	24 - 27			
9' 8"	24 - 28			
9' 9"	24 - 29			
9' 10"	24 - 30	24		
9' 11"	24 - 31	24 - 25		
10' 0"	24 - 32	24 - 26	30	
10' 1"	24 - 33	24 - 27	30 - 31	
10' 2"	24 - 34	24 - 28	30 - 32	
10' 3"	24 - 35	24 - 29	30 - 33	
10' 4"		24 - 30	30 - 34	
10' 5"		24 - 31	30 - 35	
10' 6"		24 - 32		30
10' 7"		24 - 33		30 - 31
10' 8"		24 - 34		30 - 32
10' 9"		24 - 35		30 - 33
10' 10"				30 - 34
10' 11"				30 - 35
11' 0"				
11' 1"				
11' 2"				
11' 3"				
11' 4"				
11' 5"				
11' 6"				
11' 7"				
11' 8"	24 - 36			
11' 9"				
11' 10"				
11' 11"				
12' 0"				
12' 1"		24 - 36	30 - 36	
12' 2"				
12' 3"				
12' 4"				
12' 5"				30 - 36
12' 6"				
12' 7"				
12' 8"				
12' 9"				
12' 10"				
12' 11"				
13' 0"	25 - 36			
13' 1"	26 - 36			
13' 2"	27 - 36			
13' 3"	28 - 26	25 - 36		
13' 4"	29 - 36	26 - 36		
13' 5"	30 - 36	27 - 36		
13' 6"	31 - 36	28 - 26		
13' 7"	32 - 36	29 - 36		
13' 8"	33 - 36	30 - 36	31 - 36	
13' 9"	34 - 36	31 - 36	32 - 36	
13' 10"	35 - 36	32 - 36	33 - 36	
13' 11"	36	33 - 36	34 - 36	31 - 36
14' 0"		34 - 36	35 - 36	32 - 36
14' 1"		35 - 36	36	33 - 36
14' 2"		36		34 - 36
14' 3"				35 - 36
14' 4"				36

Installation Instructions

DETERMINE HOOD, DUCTWORK AND WIRING LOCATIONS

- This hood can be installed onto the wall.
- Measure desired distance from the bottom of the hood to the cooking surface, 24" minimum over electric range or 30" minimum over gas range and 36" recommended maximum.
- Use a level to draw the cooktop centerline location.
- Measure 8" up from the horizontal line indicating the bottom of the hood. Draw another horizontal line to indicate the bottom of the installation bar.
- Use a level to draw the cooktop or range centerline location.

For Ceiling Ducting:

- If venting out the ceiling, extend the centerline forward on the ceiling to the back wall.
 - Measure 6-1/4" from back wall to mark center point.
 - Cut 8-1/2" single motor, 10-1/2" dual motor dia. duct hole from center point on the ceiling.

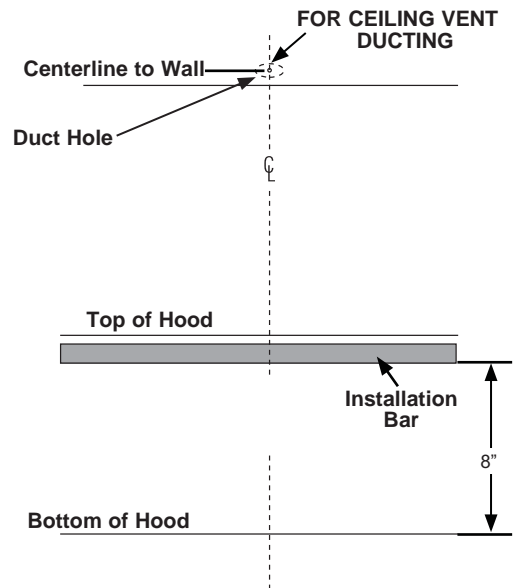

House Wiring Location:

- The junction box is located inside the hood body on the bottom right. See Illustrations for hood knockout locations.

House wiring may enter the junction box from the rear or on the left side.

To route house wiring through the ceiling:

- The wiring can be routed through a knockout on the back right or front center.

To route house wiring through the wall:

- Measure 4" from the bottom of the hood and mark location
- Cut a hole approximately 1-1/4" dia. at the marked location at a distance 7-7/8" (30" & 36" width) or 12-5/8" (48" width) to the right of the centerline based on table below.
- Remove rear knockout depending on your installation.

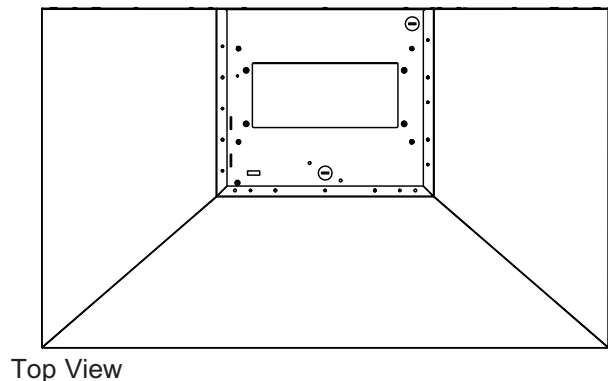

Top View

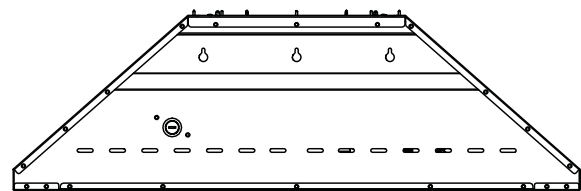

Rear View

Installation Instructions

1 INSTALL HOOD SUPPORT

IMPORTANT: Framing must be capable of supporting 100 lbs for 30" & 36" models and 150 lbs for 48" models.

1. Locate a minimum of 1 vertical stud for the installation bar by tapping drywall with a hammer or use a stud finder.
2. Level the installation bar and center left to right above the marked line. Hold bar against the wall.

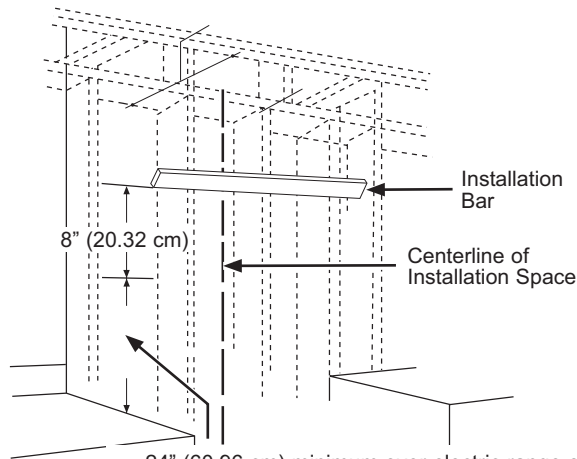

24" (60.96 cm) minimum over electric range or cooktop, or 30" (76.2 cm) minimum over gas range or cooktop, and 36" (91.44 cm) recommended maximum.

3. Drill 1/8" pilot holes at the 2 locations through holes in the installation bracket, using a minimum of 1 vertical stud. Secure the installation bar with supplied screws (A) as shown above when using a stud. Secure with screw (B) and wall anchor (C) if a second stud cannot be used.

Drill Bottom Mounting Hole Locations:

1. Hang hood on installation bar to mark anchor locations. Mark hole locations through the back of the hood.
2. If installing to the cabinet, hold the hood flush to the cabinet to mark screw hole locations
3. Remove the hood and drill 5/16" clearance holes centered at the marks you made.

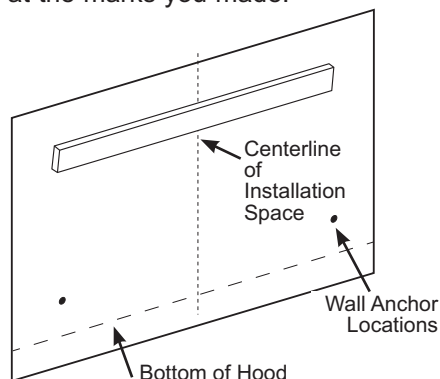

1 INSTALL HOOD SUPPORT (Cont.)

4. Install wall anchors (C) by tapping the anchors with a hammer to seat the teeth of the flanges into the wall. This keeps anchor from rotating.
5. Drive the anchor screws until the barrels crimp against the inside of the wall.
6. Remove the screws from the wall anchors before installing the hood.

2 INSTALL DAMPER

IMPORTANT: Remove shipping tape from damper and check that damper moves freely.

Install Top Damper:

Install the top damper to the hood body as shown in Figure A using screws (B) from top of hood.

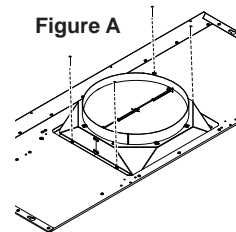

3 INSTALL HOOD ONTO WALL

CAUTION

2 people are required to lift and position the hood onto the mounting bracket.

1. Pull house wiring through knockout at the back or top of the hood.
2. Lift the hood and place on the wood installation bar.
3. Check to be sure the hood is level and centered.
4. Tighten wall anchor screws (C) to finish hood body installation to the wall.
5. Remove cover from junction box inside the hood.

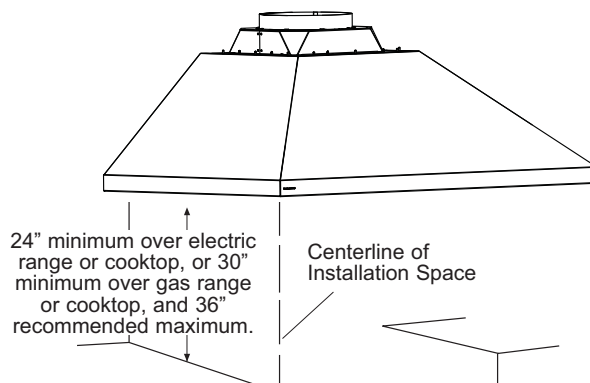

Installation Instructions

4 CONNECT ELECTRICAL

Verify that power is turned off at the source.

⚠ WARNING

If house wiring is not 2-wire with a ground wire, a ground must be provided by the installer. When house wiring is aluminum, be sure to use UL approved anti-oxidant compound and aluminum-to-copper connectors.

1. Remove junction box cover.

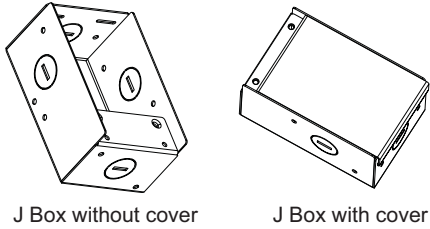

2. Pull the house wiring through the knockout at the top or back of the hood and secure with the strain relief.

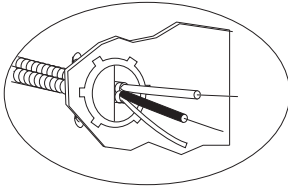

3. Use UL listed wire nuts to connect incoming white to white, and black to black wires.
4. Loosen the green grounding screw (with grounding bracket) in the junction box. Loop solid copper house wire clockwise around the green grounding screw and above the bracket. Firmly tighten the screw over the loop.

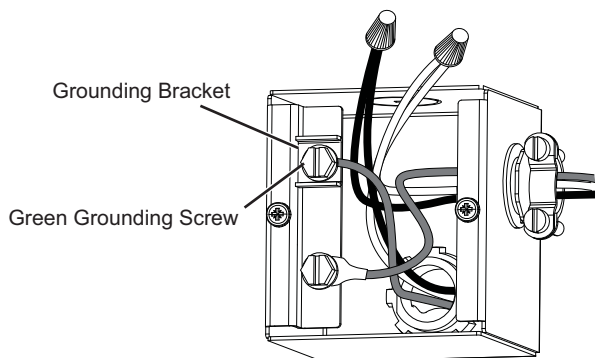

5. Replace junction box cover and ensure wires are not pinched.

NOTE: For corded installation:
Use only with rangehood cord-connection kits that have been investigated and found acceptable for use with this model rangehood.

5 INSTALL RECIRCULATION BOX (IF APPLICABLE, 30" & 36" ONLY)

1. Install the top bracket where the upper portion of the cover stops using the provided anchors and wood screws, aligning the center notch with the existing drawn centerline. Make sure the bracket is level.

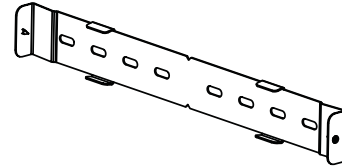

2. Using the tabs of the bracket, install the recirculation box on the tabs.

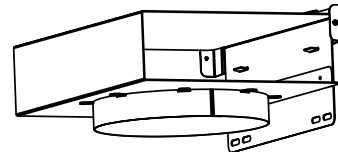

6 CONNECT DUCTWORK

1. Connect duct from the bottom of the recirculation box or connect the vented house ducting to the top of the damper as shown.
2. Seal all connections with duct tape.

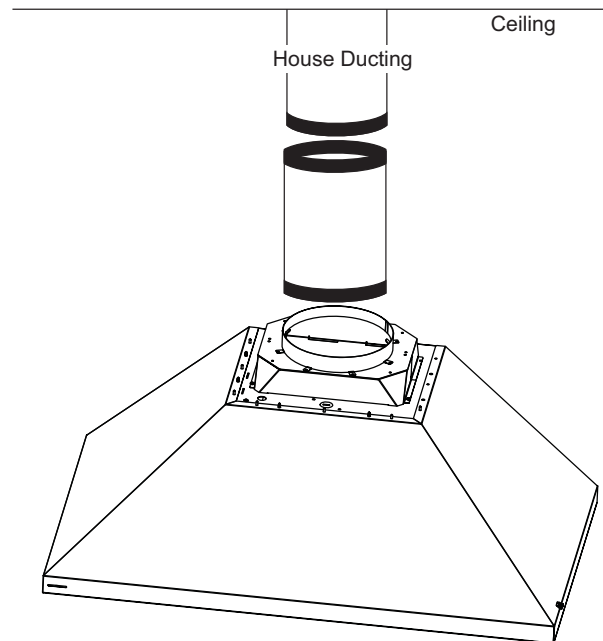

⚠ CAUTION

Do not use sheet metal screws at the transition to ductwork connection. Doing so will prevent proper damper operations. Seal connection with tape only.

Installation Instructions

7 INSTALL DUCT COVERS

NOTES: Each duct cover bracket is 1.575" wide and has a notch at the center. The purpose of the slots is intended to allow one to use a stud if available along with a wall anchor.

1. Install the top bracket where the upper portion of the cover stops using the provided anchors and wood screws, aligning the center notch with the existing drawn centerline. Make sure the bracket is level.
2. Depending on what length of duct cover is used, draw a level horizontal line located at the bottom of the top cover. (See page 7 for the upper cover height.) Align the bottom edge of the lower bracket with the line and the center notch with the centerline and mount the bracket with the screws and anchors.
3. Orient the upper duct cover based on the respective venting configuration (louvers up for recirculate and down for vented). Secure the upper cover to the brackets with the provided machine screws.
4. Install the lower cover by wrapping it around the lower cover and then securing it with six machine screws from underneath the top of the hood to the bottom flange.

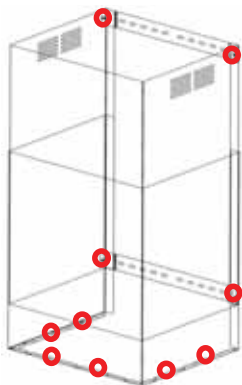

Decorative machine screw attachment locations are circled.

Duct Cover Assembly

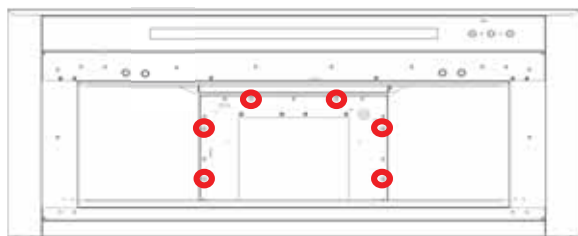

Bottom View

8 INSTALL BLOWER(S) (IF INTEGRAL # ZXIB610)

NOTES: Each blower has four through holes for securing by machine screws to the hood body; two of which are key holes. All four holes are used with the 30" & 36" but only two are used with the 48", as the 48" uses a lip on the body to secure one side of the motor for ease of assembly.

1. Noting which holes are key holes, pre-install the relevant screws to the body.
2. Install the blower(s) by inserting and sliding the keyhole over the screw(s).
3. Install the remaining screws through the regular holes of the blower(s) to the hood body.
4. Tighten all screws.
5. Install the blower wire harness connector(s) to the control box connector(s).

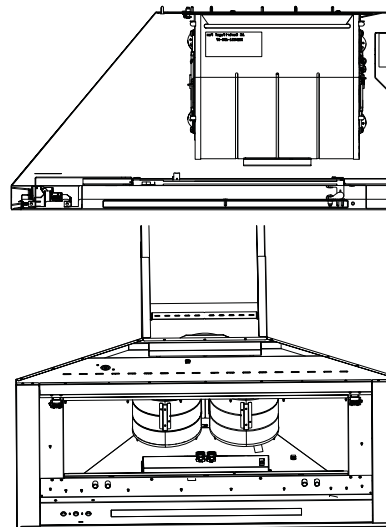

9 INSTALL GREASE FILTERS

1. Remove protective film.
2. Insert the two back tabs of each filter into the back edge of the hood body.
3. Push the button on the latch to open the latch.
4. Install the front edge of the filter into the front edge of the hood body.
5. Release the latch, making sure it is fully engaged by hearing a click of the latch and the button is fully released.

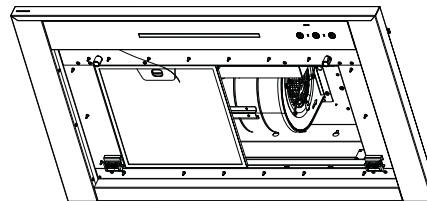

Installation Instructions

CHARCOAL FILTER (for recirculation installation only)

NOTE: DO NOT rinse, or put charcoal filter in an automatic dishwasher.

The charcoal filter is **NOT** included with the unit. Order charcoal filter UXCF91. It cannot be cleaned; it must be replaced. It is recommended that the charcoal filter be replaced every 6 months or if it is noticeably dirty or discolored.

To reduce the risk of fire and shock, when used in recirculation mode, use only charcoal filter UXCF91.

To inquire about purchasing replacement charcoal filters or to find the location of a dealer nearest you, please call our toll-free number:

National Parts Center 800.626.2002

To Install

1. Remove the grease filters. See Filters section.
2. Install the charcoal filter mounts to either side of the motor using three screws per side.

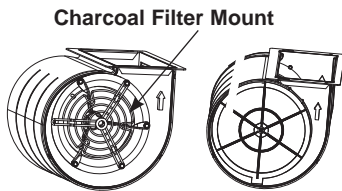

3. Insert the tab on the charcoal filter into the triangular slot on the mount.
4. Clip the charcoal filter in until it is locked
5. Repeat with second filter on the other side of the motor.
6. Reattach the metal filters. See Filters section.

To Remove

1. Remove grease filters-See Filters section
2. Unclip the charcoal filter by pressing the release clip.
3. Carefully remove charcoal filter from tab.

Installation Instructions

MAKE UP AIR TECHNOLOGY (for 30" & 36" only)

This operation must be performed by a qualified technician or installer.

Note to Installers and Inspectors: This product comes equipped with a simple installation feature that limits maximum CFM levels in order to comply with certain local codes or regulations. This installation method may not be necessary for all installations, please refer to your local codes for further guidelines.

This makeup air feature applies to single motor models only.

⚠ CAUTION

Hood must be disconnected from main power prior performing the conversion instructions listed below. Failure to do so could result in personal injury or damage to the product.

To modify unit (if needed for local codes):

390CFM

By design, the maximum blower speed is greater than 400 CFM. For local codes requiring reduced CFM, modify the wiring as described below:

1. Remove the Baffle filters.
2. Disconnect all the harnesses from the top of control box on right side of motor
3. Loosen the screws on top of control box and slide out to remove it from the hood
4. Uninstall the control box cover
5. For a maximum of 390 CFM Unit can operate with 4 speeds (Low, Medium, High, Boost).
 - i. Disconnect connectors of the **BROWN** wire.
 - ii. Remove the cap attached to the connector of the **RED** wire.
 - iii. Connect the mating connector of the **BROWN** wire and the **RED** wire.
 - iv. Attach the cap to the open **BROWN** wire connector.
6. Reinstall control box cover and secure control box to the bracket in the hood using the two screws
7. Connect all harnesses on top of the control box
8. Reinstall filters.

Note to Inspectors: To verify this product installation, check motor wiring connections as described above.

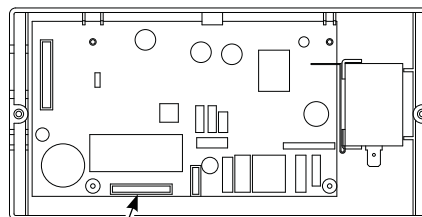

Motor Harness Connector

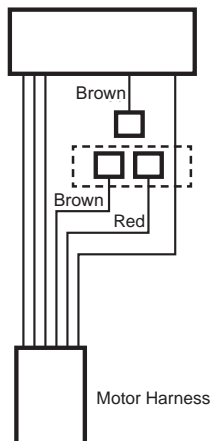

Factory Installed Wiring Setup

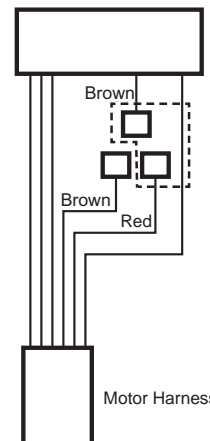

Max 390 CFM Boost Wiring Setup

For Monogram® local service in your area, visit
Monogram.com

NOTE: Product improvement is a continuing endeavor at Monogram Appliances. Therefore, materials, appearance and specifications are subject to change without notice.



MONOGRAM



INSTRUCTIONS D'INSTALLATION

**Hotte murale Monogram 30 po, 36 po ou 48 po
ZVWS301, ZVWS361, ZVWS481**

FRANÇAIS

Elevate Everything™

MONOGRAM.CA

Informations de sécurité

Pour toute question, appelez 1-833-4BODEWELL (833-426-3393) ou consultez notre site web : Monogram.ca/fr

AVANT DE COMMENCER

Lisez attentivement et complètement ces instructions.

- **IMPORTANT** — Conservez ces instructions à l'intention de l'inspecteur local.
- **IMPORTANT** — Respectez tous les codes et règlements en vigueur.
- **Remarque à l'intention de l'installateur** – Veillez à laisser ces instructions au consommateur.
- **Remarque à l'intention du consommateur** — Conservez ces instructions avec votre manuel d'utilisation pour pouvoir vous y référer ultérieurement.
- **Niveau de compétence** — L'installation de cet appareil nécessite des compétences de base en mécanique et en électricité.
- **Durée de l'installation** — 1 à 3 heures.
- L'installateur est responsable de la bonne installation de l'appareil.
- Les défaillances du produit dues à une installation incorrecte ne sont pas couvertes par la garantie.

⚠ AVERTISSEMENT POUR RÉDUIRE LE RISQUE D'INCENDIE, DE CHOC ÉLECTRIQUE OU DE BLESSURES, RESPECTEZ LES CONSIGNES SUIVANTES :

- Les travaux d'installation et le câblage électrique doivent être effectués par une ou plusieurs personnes qualifiées, conformément à toutes les normes et codes applicables, y compris les normes de construction résistante au feu.
- Une quantité d'air suffisante est nécessaire pour assurer une combustion et une évacuation correctes des gaz par le conduit de fumée (cheminée) des appareils à combustion, afin d'éviter les retours de fumée. Suivez les directives et les normes de sécurité du fabricant de l'appareil de chauffage, telles que celles publiées par la National Fire Protection Association (NFPA), l'American Society for Heating, Refrigeration and Air Conditioning Engineers (ASHRAE) et les autorités locales chargées de l'application des codes. Le cas échéant, installez tout système d'air d'appoint (de remplacement) conformément aux exigences du code local du bâtiment. Visitez le site Monogram.ca/fr pour découvrir les solutions d'air d'appoint disponibles.
- Lorsque vous découpez ou percez des murs ou des plafonds, veillez à ne pas endommager les câbles électriques et autres installations cachées.
- Les codes locaux varient. L'installation des connexions électriques et de la mise à la terre doit être conforme aux codes applicables. En l'absence de codes locaux, la ventilation doit être installée conformément au Code national de l'électricité ANSI/NFPA 70-1990 ou à la dernière édition.

⚠ AVERTISSEMENT POUR RÉDUIRE LE RISQUE D'INCENDIE, UTILISEZ UNIQUEMENT DES CONDUITS MÉTALLIQUES.

⚠ ATTENTION Pour réduire le risque d'incendie et évacuer correctement l'air, veillez à évacuer l'air vers l'extérieur. Ne ventilez pas l'air évacué dans des espaces situés à l'intérieur des murs ou des plafonds, ni dans des combles, des vides sanitaires ou des garages. Les conduits d'évacuation utilisés pour cette hotte doivent être indépendants des autres systèmes d'évacuation.

TROUSSE DE CORDON D'ALIMENTATION EN OPTION JXHC1

Utilisez uniquement les trousse de cordon d'alimentation pour hotte qui ont été testées et jugées compatibles avec ce modèle. Une trousse de cordon d'alimentation en option, modèle JXHC1, est disponible en supplément auprès de votre fournisseur GE Appliances pour une installation sur une prise murale standard à trois broches avec mise à la terre. Suivez les instructions d'installation fournies avec le cordon d'alimentation de la hotte.

⚠ ATTENTION En raison du poids et de la taille de ces hottes et afin de réduire le risque de blessures corporelles ou de dommages au produit, DEUX PERSONNES SONT NÉCESSAIRES POUR UNE INSTALLATION CORRECTE.

⚠ ATTENTION Pour réduire les risques d'incendie et de choc électrique, installez cette hotte uniquement avec les modèles de souffleur à distance ZXR6101 ou ZXR1220, ou avec le modèle de souffleur intégré ZXIB610 fabriqués par GE Appliances.

LISEZ ET CONSERVEZ CES INSTRUCTIONS

Informations sur la conception

SOMMAIRE

Informations de sécurité	2	Instructions d'installation	
Informations sur la conception		Détermination des emplacements.....	10
Modèles disponibles.....	3	Étape 1. Installer le support de hotte.....	11
Dimensions du produit.....	3	Étape 2. Installer le registre.....	11
Planification préalable		Étape 3. Installer la hotte sur le mur.....	11
Soufflantes réglables.....	4	Étape 4. Raccorder l'alimentation électrique.....	12
Planification des conduits.....	4	Étape 5. Installer le boîtier de recyclage (le cas échéant, 30 et 36 pouces seulement).....	12
Charpente murale pour un soutien adéquat.....	4	Étape 6. Raccorder les conduits.....	12
Préparation de l'installation		Étape 7. Installer les cache-conduits.....	13
Alimentation électrique.....	5	Étape 8. Installer le ou les soufflantes.....	13
Outils et matériaux nécessaires.....	5	Étape 9. Installer les filtres à graisse.....	13
Retrait de l'emballage.....	6	Filtre à charbon.....	14
Vérification du matériel d'installation.....	6	Technologie d'air de compensation (pour 30 et 36 po seulement).....	15
Détermination de la hauteur d'installation.....	7		
Dimensions du cache-conduit.....	8		

MODÈLES DISPONIBLES

Modèle ZVWS301

Modèle ZVWS361

Modèle ZVWS481

Ces hottes peuvent être installées pour évacuer l'air vers l'extérieur ou pour fonctionner en mode recyclage.

- Ces hottes peuvent être installées sur n'importe quelle table de cuisson électrique ou à gaz Monogram de 30, 36 ou 48 pouces.

- Les cache-conduits réversibles permettent un fonctionnement en mode recyclage.
- Les cache-conduits télescopiques dissimulent les conduits qui relient le haut de la hotte au plafond.
- Le cache-conduit fourni est dimensionné pour atteindre des hauteurs de plafond allant jusqu'à 9 pieds ou plus, selon l'installation. Voir le tableau à la page 8.

DIMENSIONS ET DÉGAGEMENTS DU PRODUIT

La hotte doit être installée à une distance minimale de 60,93 cm (24 pouces) et maximale de 91,44 cm (36 pouces) au-dessus de la surface de cuisson.

REMARQUE : La hauteur d'installation doit être mesurée à partir de la surface de cuisson jusqu'à la partie la plus basse de la hotte.

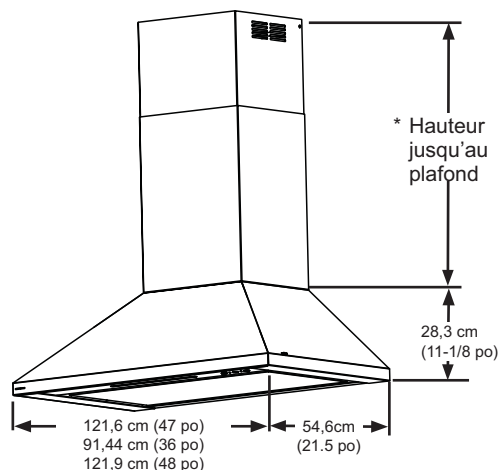
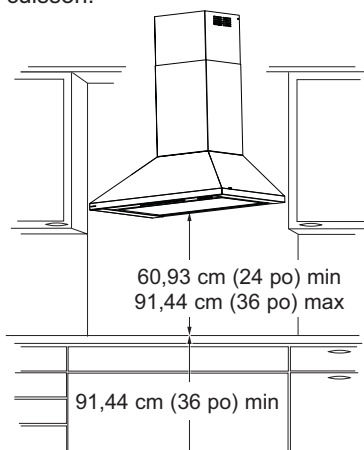

Planification préalable

SOUFFLANTE RÉGLABLE

Des accessoires de soufflante vendus séparément sont nécessaires pour l'utilisation.

30 & 36 pouces

- ZXIB610 Soufflante réglable intégrée de 610 CFM
- ZXR6101 Soufflante réglable en ligne de 610 CFM
- ZXR1220RSS Soufflante réglable en ligne de 1220 CFM

48 pouces

- ZXIB610 Soufflante réglable intégrée de 610 CFM (deux doivent être achetées)
- ZXR1220RSS Soufflante réglable en ligne de 1220 CFM

PLANIFICATION DES CONDUITS

- Cette hotte est conçue pour être ventilée par le haut. Utilisez des coudes fournis localement pour évacuer l'air par le plafond ou par le mur arrière.
- Déterminez l'emplacement exact de la hotte à évacuation.
- Planifiez le trajet de l'évacuation vers l'extérieur.
- Utilisez le trajet de conduit le plus court et le plus droit possible. Pour obtenir des performances satisfaisantes, la longueur équivalente du conduit ne doit pas dépasser 150 pieds, quelle que soit la configuration du conduit.
- Reportez-vous au tableau « Raccords de conduits » pour calculer la longueur maximale autorisée pour les conduits vers l'extérieur.
- Utilisez uniquement des conduits métalliques rigides.
- Cette hotte doit utiliser un conduit rond de 8 pouces pour le modèle **ZVWS301**, **ZVWS361** et un conduit rond de **10 pouces** pour le modèle **ZVWS481**.
- Installez le conduit de la maison de manière à ce qu'il passe horizontalement entre les solives du plafond ou verticalement à travers le toit.
- Il est recommandé d'installer un capuchon mural ou de toit avec un registre à l'ouverture extérieure. Respectez les codes et les réglementations locaux. Commandez à l'avance le capuchon mural ou de toit ainsi que toute transition et longueur de conduit nécessaire.
- Le cas échéant, installez un système d'air d'appoint (de remplacement) conformément aux exigences du code du bâtiment local. Consultez le site GEAppliances.com pour connaître les solutions d'air d'appoint disponibles.

⚠ AVERTISSEMENT POUR RÉDUIRE LES RISQUES D'INCENDIE, UTILISEZ UNIQUEMENT DES CONDUITS MÉTALLIQUES RIGIDES.

CHARPENTE MURALE POUR UN SOUTIEN ADÉQUAT

- Cette hotte est lourde. Un soutien structural adéquat doit être fourni. La hotte doit être fixée à un montant vertical dans le mur. Voir page 11.
- Nous recommandons vivement que la hotte avec cache-conduit soit sur place avant la finition définitive de la charpente et des murs. Cela permettra également de localiser avec précision les conduits et le raccordement électrique.
- L'installation sera plus facile si la hotte aspirante est installée avant la table de cuisson et le comptoir.
- L'installation sera plus facile si la hotte de ventilation est installée avant la surface de cuisson et le comptoir.

PLANIFICATION PRÉALABLE

Un cache-conduit peut être nécessaire pour l'installation de votre hotte, en fonction de la hauteur du plafond.

Préparation de l'installation

ALIMENTATION ÉLECTRIQUE

IMPORTANT – (À lire attentivement)

▲ AVERTISSEMENT POUR VOTRE SÉCURITÉ, CET APPAREIL DOIT ÊTRE CORRECTEMENT MIS À LA TERRE.

Retirez le fusible de la maison ou ouvrez le disjoncteur avant de commencer l'installation.

N'utilisez pas de rallonge ou d'adaptateur avec cet appareil. Respectez le Code national de l'électricité ou les codes et règlements locaux en vigueur.

Alimentation électrique

Cette hotte doit être alimentée en 120 V, 60 Hz, et connectée à un circuit dérivé individuel correctement mis à la terre, et protégée par un disjoncteur de 15 ou 20 ampères ou un fusible à retardement.

- Le câblage doit être à 2 fils avec mise à la terre.
- Si l'alimentation électrique ne répond pas aux exigences ci-dessus, appelez un électricien agréé avant de continuer.
- Acheminez le câblage domestique aussi près que possible du lieu d'installation. Le câblage peut entrer par le plafond ou le mur arrière. Acheminez la longueur supplémentaire depuis le plafond ou le mur pour atteindre la boîte de jonction.
- Connectez le câblage au câblage domestique conformément aux codes locaux.

Instructions de mise à la terre

Le conducteur de mise à la terre doit être raccordé à un élément métallique mis à la terre, à un système de câblage permanent ou à une borne ou un fil de mise à la terre de la hotte.

▲ AVERTISSEMENT Un raccordement incorrect du conducteur de mise à la terre de l'équipement peut entraîner un risque d'électrocution. Si vous avez des doutes quant à la mise à la terre correcte de l'appareil, consultez un électricien qualifié ou un représentant du service après-vente.

OUTILS ET MATÉRIELS NÉCESSAIRES (non fournis)

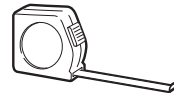

Crayon et ruban à mesurer



Lunettes de sécurité



Gants



Niveau à bulle

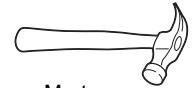

Marteau



Tournevis cruciforme

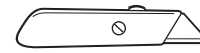

Couteau utilitaire



Lampe de poche

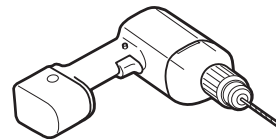

Perceuse électrique avec forets de 1/8 po, tournevis cruciforme et plat n° 2, et tournevis Torx T20, rallonge de 6 po



Pincès



Coupe-fil/outil à dénuder



Ruban-cache

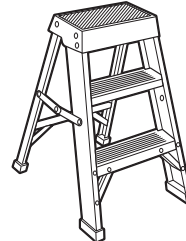

Escabeau

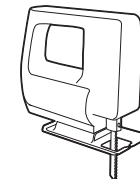

Scie sauteuse ou scie cloche

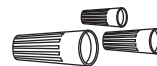

Capuchons de connexion homologués UL



Ruban à conduits aluminisés

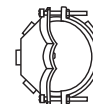

Serre-câble pour boîte de jonction

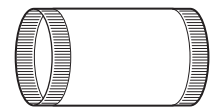

Conduit métallique rond de 8 pouces pour le modèle ZVWS301 & ZVWS361 et conduit métallique rond de 10 pouces pour le modèle ZVWS481, longueur adaptée à l'installation.



Circuit de dérivation 120 V 60 Hz. 15 ou 20 ampères, 2 fils avec mise à la terre, correctement mis à la terre.

Préparation de l'installation

RETRAIT DE L'EMBALLAGE



ATTENTION Portez des gants pour vous protéger des bords tranchants.

Les éléments suivants sont inclus dans la boîte.

- Ensemble de cache-conduit avec partie supérieure et inférieure et cadre de support
- Filtres à graisse en maille
- Ensemble de registre
- Sac de quincaillerie
- Ensemble de corps de hotte

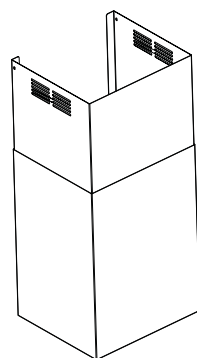

Cache-conduits décoratifs

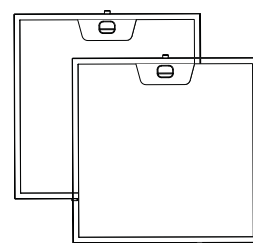

Filtre à graisse en maille, 2 unités (modèles 30 & 36 pouces) ou 3 unités (modèle 48 pouces)

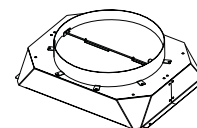

Ensemble de registre 8 pouces (modèles 30 & 36 pouces) ou 10 pouces (modèle 48 pouces)

Contenu du sac de quincaillerie



Trois vis à bois de 3 pouces (A)

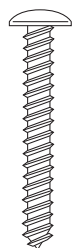

Neuf vis à bois de 2 pouces (B)

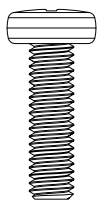

4 pièces (modèles 30 & 36 pouces) ou 8 pièces (modèle 48 pouces), vis de soufflante M4 x 13 mm

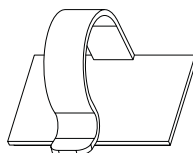

1 unité, pince de câble autocollante en une pièce



8 ancrages (C)



6 unités, vis de registre 2,9 x 6 mm

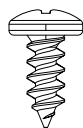

10 unités, vis d'arrêt de cache-conduit 2,9 x 6 mm

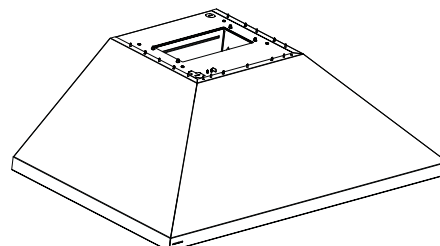

Corps de la hotte

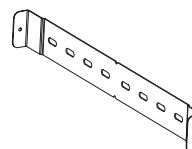

2 supports de cache-conduit

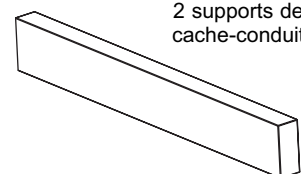

2 supports de cache-conduit

ACCESSOIRES NON INCLUS

- Ensemble de soufflante (intégrée ou en ligne)
- Boîtier de recyclage et filtres à charbon (30 & 36 pouces seulement)



2 filtres à charbon (UXCF91)

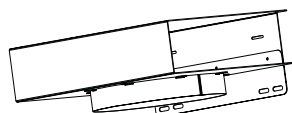

Boîtier de recyclage (UXNC36)

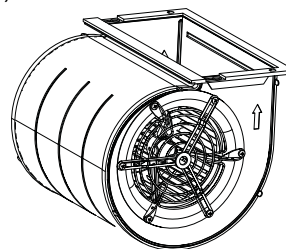

Soufflante intégrée (ZXIB610)

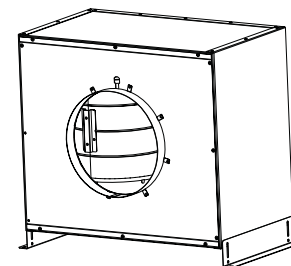

Soufflante en ligne (ZXR601 simple, ZXR1220 double)

Préparation de l'installation

DÉTERMINATION DE LA HAUTEUR D'INSTALLATION

- Un accessoire de cache-conduit télescopique d'une hauteur de plafond de 10 pieds est inclus pour dissimuler le conduit menant au plafond. Des hauteurs de plafond de 8, 12 ou 14 pieds peuvent être adaptées à l'aide d'accessoires en option.
- Cette hotte peut être installée pour un fonctionnement avec évacuation ou recyclage (modèles de 30 & 36 pouces de largeur uniquement).

REMARQUE : La hauteur d'installation doit être mesurée entre la surface de cuisson et le bas de la hotte.

La hotte doit être installée au-dessus de la surface de cuisson, à une distance minimale de 24 pouces et maximale de 36 pouces pour les cuisinières électriques, et minimale de 30 pouces et maximale de 36 pouces pour les cuisinières à gaz. La hauteur d'installation de la hotte, entre la surface de cuisson et le bas de la hotte, dépend également de la hauteur du plafond et des contraintes liées au cache-conduit.

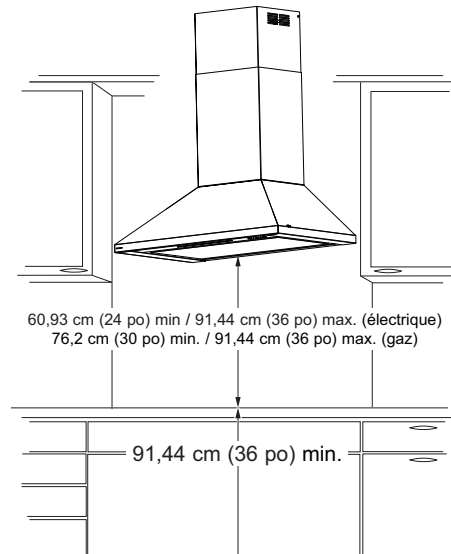

Préparation de l'installation

MUR					
Cache-conduit pour plafond haut jusqu'à 8 pi					
Installation au-dessus d'une cuisinière électrique		Installation au-dessus d'une cuisinière à gaz			
Hauteur du plafond (pi/po)	Hauteur d'installation, ventilation	Hauteur d'installation, recyclage	Hauteur d'installation, ventilation	Hauteur d'installation, recyclage	
7' 4"	24				
7' 5"	24 - 25				
7' 6"	24 - 26				
7' 7"	24 - 27				
7' 8"	24 - 28				
7' 9"	24 - 29				
7' 10"	24 - 30	24			
7' 11"	24 - 31	24 - 25			
8' 0"	24 - 32	24 - 26	30		
8' 1"	24 - 33	24 - 27	30 - 31		
8' 2"	24 - 34	24 - 28	30 - 32		
8' 3"	24 - 35	24 - 29	30 - 33		
8' 4"	24 - 36	24 - 30	30 - 34		
8' 5"		24 - 31	30 - 35		
8' 6"		24 - 32	30 - 36	30	
8' 7"		24 - 33		30 - 31	
8' 8"		24 - 34		30 - 32	
8' 9"		24 - 35		30 - 33	
8' 10"	24 - 36	30 - 34			
8' 11"		30 - 35			
9' 0"		26 - 36	30 - 36		
9' 1"		27 - 36			
9' 2"	28 - 26	25 - 36			
9' 3"	29 - 36	26 - 36			
9' 4"	30 - 36	27 - 36			
9' 5"	31 - 36	28 - 26			
9' 6"	32 - 36	29 - 36			
9' 7"	33 - 36	30 - 36	31 - 36		
9' 8"	34 - 36	31 - 36	32 - 36		
9' 9"	35 - 36	32 - 36	33 - 36		
9' 10"	36	33 - 36	34 - 36	31 - 36	
9' 11"		34 - 36	35 - 36	32 - 36	
10' 0"		35 - 36	36	33 - 36	
10' 1"		36		34 - 36	
10' 2"				35 - 36	
10' 3"				36	

MUR					
Cache-conduit pour plafond haut jusqu'à 8 pi					
Installation au-dessus d'une cuisinière électrique		Installation au-dessus d'une cuisinière à gaz			
Hauteur du plafond (pi/po)	Hauteur d'installation, ventilation	Hauteur d'installation, recyclage	Hauteur d'installation, ventilation	Hauteur d'installation, recyclage	
7' 7"	24				
7' 8"	24 - 25				
7' 9"	24 - 26				
7' 10"	24 - 27				
7' 11"	24 - 28				
8' 0"	24 - 29				
8' 1"	24 - 30	24			
8' 2"	24 - 31	24 - 25			
8' 3"	24 - 32	24 - 26	30		
8' 4"	24 - 33	24 - 27	30 - 31		
8' 5"	24 - 34	24 - 28	30 - 32		
8' 6"	24 - 35	24 - 29	30 - 33		
8' 7"	24 - 36	24 - 30	30 - 34		
8' 8"		24 - 31	30 - 35		
8' 9"		24 - 32	30 - 36	30	
8' 10"		24 - 33		30 - 31	
8' 11"		24 - 34		30 - 32	
9' 0"		24 - 35		30 - 33	
9' 1"	24 - 36	30 - 34			
9' 2"		30 - 35			
9' 3"		24 - 36	30 - 36		
9' 4"					
9' 5"					
9' 6"	25 - 36				
9' 7"	26 - 36				
9' 8"	27 - 36				
9' 9"	28 - 26	25 - 36			
9' 10"	29 - 36	26 - 36			
9' 11"	30 - 36	27 - 36			
10' 0"	31 - 36	28 - 26			
10' 1"	32 - 36	29 - 36			
10' 2"	33 - 36	30 - 36	31 - 36		
10' 3"	34 - 36	31 - 36	32 - 36		
10' 4"	35 - 36	32 - 36	33 - 36		
10' 5"	36	33 - 36	34 - 36	31 - 36	
10' 6"		34 - 36	35 - 36	32 - 36	
10' 7"		35 - 36	36	33 - 36	
10' 8"		36		34 - 36	
10' 9"				35 - 36	
10' 10"				36	

Préparation de l'installation

MUR				
Cache-conduit pour plafond haut jusqu'à 8 pi				
Hauteur du plafond (pi/po)	Installation au-dessus d'une cuisinière électrique		Installation au-dessus d'une cuisinière à gaz	
	Hauteur d'installation, ventilation	Hauteur d'installation, recyclage	Hauteur d'installation, ventilation	Hauteur d'installation, recyclage
8' 4"	24			
8' 5"	24 - 25			
8' 6"	24 - 26			
8' 7"	24 - 27			
8' 8"	24 - 28			
8' 9"	24 - 29			
8' 10"	24 - 30	24		
8' 11"	24 - 31	24 - 25		
9' 0"	24 - 32	24 - 26	30	
9' 1"	24 - 33	24 - 27	30 - 31	
9' 2"	24 - 34	24 - 28	30 - 32	
9' 3"	24 - 35	24 - 29	30 - 33	
9' 4"		24 - 30	30 - 34	
9' 5"		24 - 31	30 - 35	
9' 6"		24 - 32		30
9' 7"		24 - 33		30 - 31
9' 8"		24 - 34		30 - 32
9' 9"		24 - 35		30 - 33
9' 10"				30 - 34
9' 11"				30 - 35
10' 0"				
10' 1"	24 - 36			
10' 2"				
10' 3"				
10' 4"				
10' 5"				
10' 6"		24 - 36	30 - 36	
10' 7"				
10' 8"				
10' 9"				
10' 10"				
10' 11"				30 - 36
11' 0"	25 - 36			
11' 1"	26 - 36			
11' 2"	27 - 36			
11' 3"	28 - 26	25 - 36		
11' 4"	29 - 36	26 - 36		
11' 5"	30 - 36	27 - 36		
11' 6"	31 - 36	28 - 26		
11' 7"	32 - 36	29 - 36		
11' 8"	33 - 36	30 - 36	31 - 36	
11' 9"	34 - 36	31 - 36	32 - 36	
11' 10"	35 - 36	32 - 36	33 - 36	
11' 11"	36	33 - 36	34 - 36	31 - 36
12' 0"		34 - 36	35 - 36	32 - 36
12' 1"		35 - 36	36	33 - 36
12' 2"		36		34 - 36
12' 3"				35 - 36
12' 4"				36

MUR				
Cache-conduit pour plafond haut jusqu'à 8 pi				
Hauteur du plafond (pi/po)	Installation au-dessus d'une cuisinière électrique		Installation au-dessus d'une cuisinière à gaz	
	Hauteur d'installation, ventilation	Hauteur d'installation, recyclage	Hauteur d'installation, ventilation	Hauteur d'installation, recyclage
9' 4"	24			
9' 5"	24 - 25			
9' 6"	24 - 26			
9' 7"	24 - 27			
9' 8"	24 - 28			
9' 9"	24 - 29			
9' 10"	24 - 30	24		
9' 11"	24 - 31	24 - 25		
10' 0"	24 - 32	24 - 26	30	
10' 1"	24 - 33	24 - 27	30 - 31	
10' 2"	24 - 34	24 - 28	30 - 32	
10' 3"	24 - 35	24 - 29	30 - 33	
10' 4"		24 - 30	30 - 34	
10' 5"		24 - 31	30 - 35	
10' 6"		24 - 32		30
10' 7"		24 - 33		30 - 31
10' 8"		24 - 34		30 - 32
10' 9"		24 - 35		30 - 33
10' 10"				30 - 34
10' 11"				30 - 35
11' 0"				
11' 1"				
11' 2"				
11' 3"				
11' 4"				
11' 5"				
11' 6"				
11' 7"				
11' 8"	24 - 36			
11' 9"				
11' 10"				
11' 11"				
12' 0"		24 - 36	30 - 36	
12' 1"				
12' 2"				
12' 3"				
12' 4"				
12' 5"				30 - 36
12' 6"				
12' 7"				
12' 8"				
12' 9"				
12' 10"				
12' 11"				
13' 0"	25 - 36			
13' 1"	26 - 36			
13' 2"	27 - 36			
13' 3"	28 - 26	25 - 36		
13' 4"	29 - 36	26 - 36		
13' 5"	30 - 36	27 - 36		
13' 6"	31 - 36	28 - 26		
13' 7"	32 - 36	29 - 36		
13' 8"	33 - 36	30 - 36	31 - 36	
13' 9"	34 - 36	31 - 36	32 - 36	
13' 10"	35 - 36	32 - 36	33 - 36	
13' 11"	36	33 - 36	34 - 36	31 - 36
14' 0"		34 - 36	35 - 36	32 - 36
14' 1"		35 - 36	36	33 - 36
14' 2"		36		34 - 36
14' 3"				35 - 36
14' 4"				36

Instructions d'installation

DÉTERMINATION DE L'EMPLACEMENT DE LA HOTTE, DES CONDUITS ET DU CÂBLAGE

- Cette hotte peut être installée sur le mur.
- Mesurez la distance souhaitée entre le bas de la hotte et la surface de cuisson, 24 pouces minimum au-dessus d'une cuisinière électrique ou 30 pouces minimum au-dessus d'une cuisinière à gaz, et 36 pouces maximum recommandés.
- Utilisez un niveau pour tracer l'emplacement de la ligne centrale de la table de cuisson.
- Mesurez 8 pouces à partir de la ligne horizontale indiquant le bas de la hotte. Tracez une autre ligne horizontale pour indiquer le bas de la barre d'installation.
- Utilisez un niveau pour tracer l'emplacement de la ligne centrale de la table de cuisson ou de la cuisinière.

Pour les conduits au plafond :

- Si vous ventilez par le plafond, prolongez la ligne centrale vers l'avant sur le plafond jusqu'au mur arrière.
- Mesurez 6 1/4 pouces à partir du mur arrière pour marquer le point central.
- Découpez un trou de 8 1/2 pouces pour un moteur simple et de 10 1/2 pouces pour un moteur double à partir du point central sur le plafond.

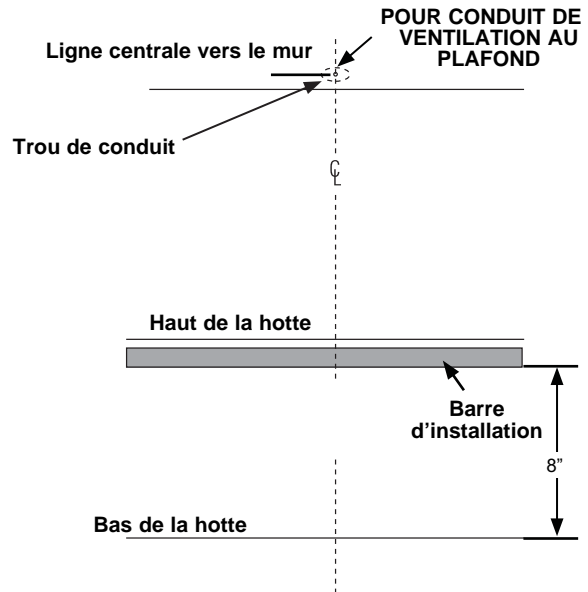

Emplacement du câblage domestique :

- La boîte de jonction est située à l'intérieur du corps de la hotte, en bas à droite. Voyez les illustrations pour connaître l'emplacement des découpes de la hotte.

Le câblage domestique peut entrer dans la boîte de jonction par l'arrière ou par le côté gauche.

Pour acheminer le câblage domestique à travers le plafond :

- Le câblage peut être acheminé à travers une découpe à l'arrière droit ou au centre avant.

Pour acheminer le câblage domestique à travers le mur :

- Mesurez 4 pouces à partir du bas de la hotte et marquez l'emplacement.
- Découpez un trou d'environ 1 1/4 pouce de diamètre à l'emplacement marqué, à une distance de 7 7/8 pouces (30 & 36 pouces de largeur) ou 12 5/8 pouces (48 pouces de largeur) à droite de la ligne centrale, en fonction du tableau ci-dessous.
- Retirez la débouchure arrière en fonction de votre installation.

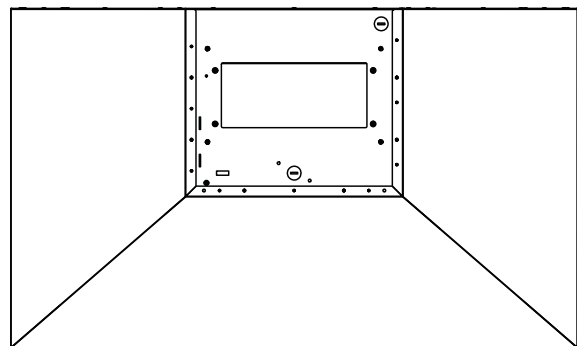

Vue de dessus

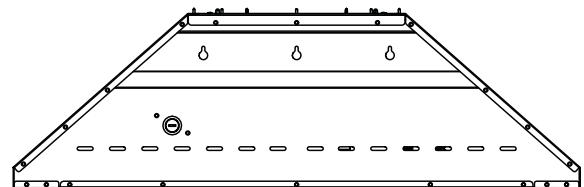

Vue arrière

Instructions d'installation

1 INSTALLATION DU SUPPORT DE HOTTE

IMPORTANT : La charpente doit pouvoir supporter 100 lb pour les modèles de 30 & 36 po et 150 lb pour les modèles de 48 po.

1. Localisez au moins un montant vertical pour la barre d'installation en tapant la cloison sèche avec un marteau ou en utilisant un détecteur de montants.
2. Mettez la barre d'installation à niveau et centrez-la de gauche à droite au-dessus de la ligne marquée. Maintenez la barre contre le mur.

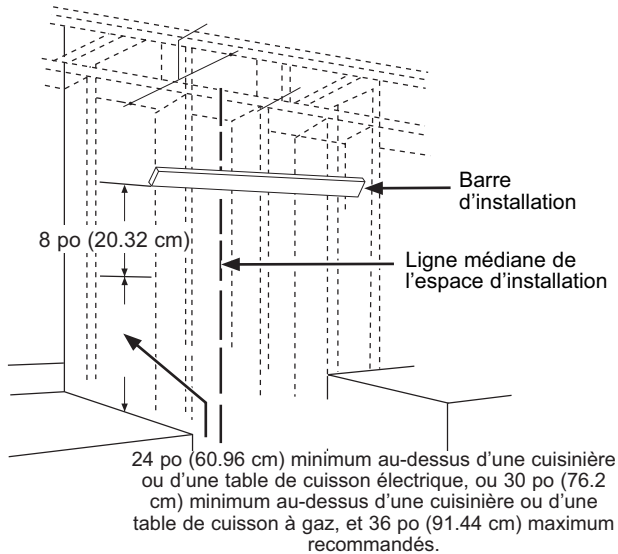

3. Percez des avant-trous de 1/8 po aux deux emplacements à travers les trous du support d'installation, en utilisant au moins un montant vertical. Fixez la barre d'installation à l'aide des vis fournies (A) comme indiqué ci-dessus lorsque vous utilisez un montant. Fixez à l'aide de la vis (B) et de l'ancrage (C) si vous ne pouvez pas utiliser un deuxième montant.

Emplacements des trous de fixation inférieurs :

1. Accrochez la hotte à la barre d'installation pour marquer les emplacements des ancrages. Marquez les emplacements des trous à l'arrière de la hotte.
2. Si vous effectuez l'installation sur l'armoire, maintenez la hotte à égalité de l'armoire pour marquer les emplacements des trous de vis.
3. Retirez la hotte et percez des trous de dégagement de 5/16 pouces centrés sur les marques que vous avez faites.

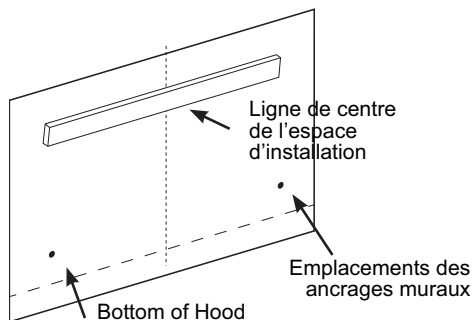

1 INSTALLATION DU SUPPORT DE HOTTE (suite)

4. Installez les ancrages muraux (C) en tapant dessus avec un marteau pour enfoncer les dents du rebord dans le mur. Cela empêche l'ancrage de tourner.
5. Vissez les vis d'ancrage jusqu'à ce que les ailes se serrent contre l'intérieur du mur.
6. Retirez les vis des ancrages muraux avant d'installer la hotte.

2 INSTALLATION DU REGISTRE

IMPORTANT: Retirez le ruban d'expédition du registre et vérifiez que celui-ci bouge librement.

Installation du registre supérieur :

Installez le registre supérieur sur le corps de hotte comme indiqué sur la figure A à l'aide des vis (B) situées sur le dessus de la hotte

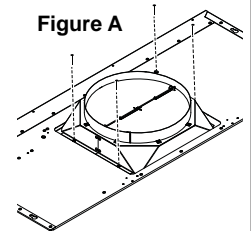

3 INSTALLATION DE LA HOTTE SUR LE MUR

! ATTENTION

Deux personnes sont nécessaires pour soulever et placer la hotte sur le support de montage.

1. Faites passer le câblage de la maison par la débouchure à l'arrière ou sur le dessus de la hotte.
2. Soulevez la hotte et placez-la sur la barre d'installation en bois.
3. Vérifiez que la hotte est bien à niveau et centrée.
4. Serrez les vis d'ancrage mural (C) pour terminer l'installation du corps de hotte au mur.
5. Retirez le couvercle du boîtier de jonction à l'intérieur de la hotte.

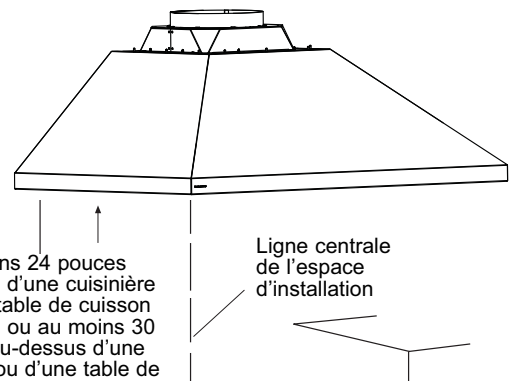

Instructions d'installation

4 RACCORDEMENT ÉLECTRIQUE

Vérifiez que l'alimentation électrique est coupée à la source.

⚠ AVERTISSEMENT

Si le câblage de la maison n'est pas à deux fils avec un fil de terre, une mise à la terre doit être fournie par l'installateur. Lorsque le câblage de la maison est en aluminium, veillez à utiliser un composé antioxydant et des connecteurs aluminium-cuivre homologués UL.

1. Retirez le couvercle du boîtier de jonction..

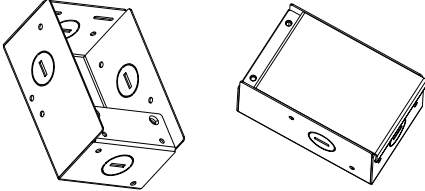

Boîtier de jonction sans couvercle Boîtier de jonction avec couvercle

2. Tirez le câblage de la maison à travers la débouchure située en haut ou à l'arrière de la hotte et fixez-le à l'aide du serre-câble.

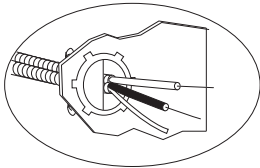

3. Utilisez des capuchons de connexion homologués UL pour connecter les fils blancs entre eux et les fils noirs entre eux.
4. Desserrez la vis de mise à la terre verte (avec support de mise à la terre) dans la boîte de jonction. Enroulez le fil de cuivre massif de la maison dans le sens des aiguilles d'une montre autour de la vis de mise à la terre verte et au-dessus du support. Serrez fermement la vis sur la boucle.

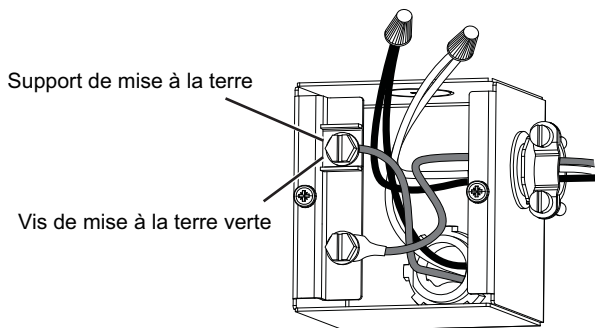

5. Remettez le couvercle de la boîte de jonction en place et assurez-vous que les fils ne sont pas pincés.

REMARQUE : Pour une installation avec cordon : Utilisez uniquement des trousses de connexion avec cordon pour hotte qui ont été testés et jugés acceptables pour une utilisation avec ce modèle de hotte.

5 INSTALLATION DU BOÎTIER DE RECYCLAGE (LE CAS ÉCHÉANT, 30 & 36 PO SEULEMENT)

1. Installez le support supérieur à l'endroit où la partie supérieure du couvercle s'arrête à l'aide des ancrages et des vis à bois fournis, en alignant l'encoche centrale avec la ligne centrale existante. Assurez-vous que le support est de niveau.

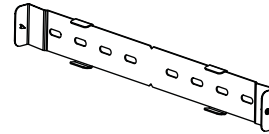

2. À l'aide des languettes du support, installez le boîtier de recyclage sur les languettes.

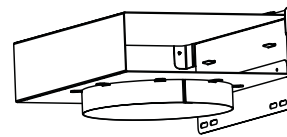

6 RACCORDER LES CONDUITS

1. Raccordez le conduit à partir du bas du boîtier de recyclage ou raccordez le conduit de ventilation de la maison au haut du registre, comme illustré.
2. Scellez tous les raccords avec du ruban adhésif pour conduits.

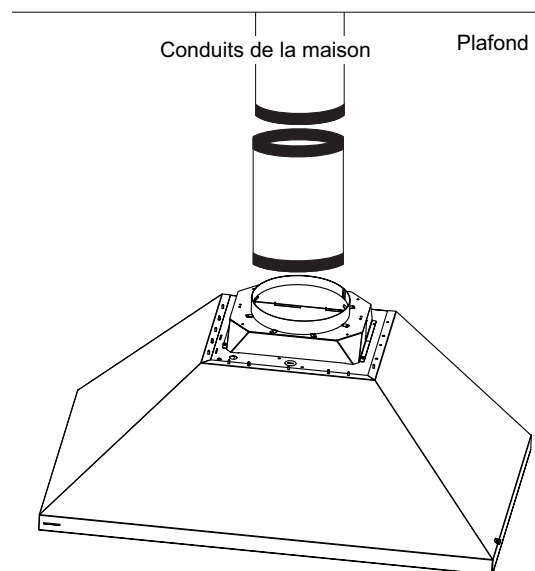

⚠ ATTENTION

N'utilisez pas de vis à tôle à la transition au raccordement des conduits. Cela empêcherait le bon fonctionnement du registre. Scellez le raccordement avec du ruban adhésif uniquement.

Instructions d'installation

7 INSTALLATION DES CACHE-CONDUITS

REMARQUES : Chaque support de cache-conduit mesure 1,575 pouce de large et comporte une encoche au centre. Ces fentes permettent d'utiliser un goujon, si disponible avec un ancrage mural.

1. Installez le support supérieur à l'endroit où la partie supérieure du cache s'arrête à l'aide des ancrages et des vis à bois fournis, en alignant l'encoche centrale avec la ligne centrale existante. Assurez-vous que le support est de niveau.
2. En fonction de la longueur du cache-conduit utilisé, tracez une ligne horizontale de niveau située au bas du cache supérieur. (Voir page 7 pour la hauteur du cache supérieur.) Alignez le bord inférieur du support inférieur avec la ligne, et l'encoche centrale avec la ligne centrale, puis fixez le support à l'aide des vis et des ancrages.
3. Orientez le cache-conduit supérieur en fonction de la configuration de ventilation respective (persiennes vers le haut pour le recyclage et vers le bas pour la ventilation). Fixez le cache supérieur aux supports à l'aide des vis de mécanique fournies.
4. Installez le cache inférieur en l'enroulant autour du cache supérieur, puis fixez-le à l'aide de six vis de mécanique depuis le dessous du haut de la hotte jusqu'à la bride inférieure.

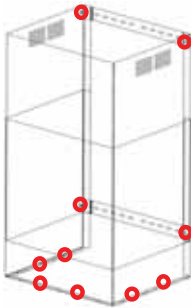

Assemblage du cache-conduit

Les emplacements des fixations des vis de mécanique sont entourés.

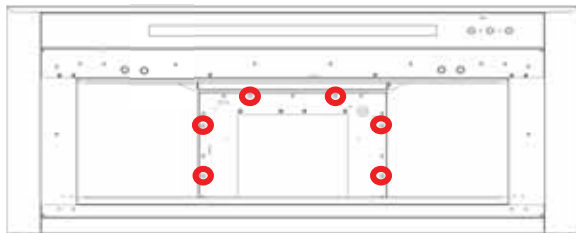

Vue du dessous

8 INSTALLATION DE LA OU DES SOUFFLANTES (SI INTÉGRÉES # ZXIB610)

REMARQUES : Chaque soufflante comporte quatre trous traversants pour la fixation au corps de la hotte à l'aide de vis de mécanique, dont deux sont des trous de serrure. Les quatre trous sont utilisés avec les modèles 30 & 36 pouces, mais seuls deux sont utilisés avec le modèle 48 pouces, car ce dernier utilise une lèvre sur le corps pour fixer un côté du moteur afin de faciliter l'assemblage.

1. En notant quels trous sont des trous de serrure, préinstallez les vis correspondantes sur le corps.
2. Installez la ou les soufflantes en insérant et en faisant glisser le trou de serrure sur la ou les vis.
3. Installez les vis restantes dans les trous réguliers du ou des soufflantes sur le corps de la hotte.
4. Serrez toutes les vis.
5. Installez le ou les connecteurs du faisceau de câbles de la soufflante sur le ou les connecteurs du boîtier de commande control box connector(s).

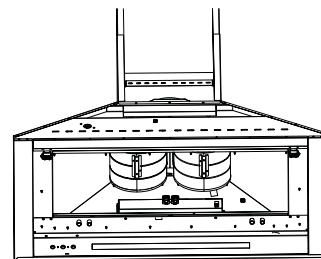
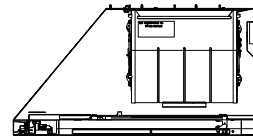

9 INSTALLATION DES FILTRES À GRAISSE

1. Retirez le film protecteur.
2. Insérez les deux languettes arrière de chaque filtre dans le bord arrière du corps de la hotte.
3. Appuyez sur le bouton du loquet pour l'ouvrir.
4. Installez le bord avant du filtre dans le bord avant du corps de la hotte.
5. Relâchez le loquet en vous assurant qu'il est bien enclenché (vous entendrez un clic) et que le bouton est complètement relâché.

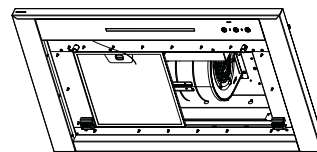

Instructions d'installation

Filtre à charbon (pour installation en recyclage seulement)

REMARQUE : NE PAS rincer ni mettre le filtre à charbon dans un lave-vaisselle automatique.

Le filtre à charbon n'est PAS fourni avec l'appareil. Commandez le filtre à charbon UXCF91. Il ne peut pas être nettoyé; il doit être remplacé. Il est recommandé de remplacer le filtre à charbon tous les 6 mois ou s'il est visiblement sale ou décoloré.

Pour réduire les risques d'incendie et d'électrocution, utilisez uniquement le filtre à charbon UXCF91 lorsque vous utilisez l'appareil en mode recyclage.

Pour vous renseigner sur l'achat de filtres à charbon de rechange ou pour trouver le revendeur le plus proche de chez vous, veuillez appeler notre numéro gratuit :

Centre national de pièces détachées 800-626-2002

Pour installer

1. Retirez les filtres à graisse. Voir la section Filtres.
2. Installez les supports du filtre à charbon de chaque côté du moteur à l'aide de trois vis par côté.

Support du filtre à charbon

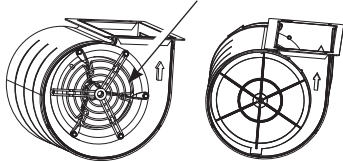

3. Insérez la languette du filtre à charbon dans la fente triangulaire du support.
4. Enclenchez le filtre à charbon jusqu'à ce qu'il soit verrouillé.
5. Répétez l'opération avec le deuxième filtre de l'autre côté du moteur.
6. Remettez les filtres métalliques en place. Voir la section Filtres.

Pour retirer

1. Retirez les filtres à graisse - Voir la section Filtres.
2. Désenclenchez le filtre à charbon en appuyant sur la pince de déverrouillage.
3. Retirez délicatement le filtre à charbon de la languette.

Instructions d'installation

TECHNOLOGIE D'AIR D'APPOINT (pour 30 & 36 pouces seulement)

Cette opération doit être effectuée par un technicien ou un installateur qualifié.

Remarque à l'attention des installateurs et des inspecteurs : Ce produit est équipé d'une fonction d'installation simple qui limite les niveaux de débit maximaux afin de se conformer à certaines réglementations ou codes locaux. Cette méthode d'installation n'est pas nécessairement requise pour toutes les installations. Veuillez vous reporter à vos codes locaux pour obtenir des directives supplémentaires.

Cette fonction d'air d'appoint s'applique uniquement aux modèles à moteur unique.

⚠ ATTENTION

La hotte doit être déconnectée de l'alimentation électrique principale avant d'effectuer les instructions de conversion indiquées ci-dessous. Le non-respect de cette consigne peut entraîner des blessures corporelles ou endommager le produit.

Pour modifier l'appareil (si nécessaire pour les codes locaux) :

390 pi³/min

De par sa conception, la vitesse maximale de la soufflante est supérieure à 400 pi³/min. Pour les codes locaux exigeant une réduction du débit, modifiez le câblage comme décrit ci-dessous :

1. Retirez les filtres du déflecteur.
2. Débranchez tous les faisceaux de câbles situés en haut du boîtier de commande, à droite du moteur.
3. Desserrez les vis situées en haut du boîtier de commande et faites glisser ce dernier pour le retirer de la hotte.
4. Retirez le couvercle du boîtier de commande.
5. Pour un maximum de 390 pi³/min, l'appareil peut fonctionner à 4 vitesses (faible, moyenne, élevée, surpuissance).
 - i. Débranchez les connecteurs du fil BRUN.
 - ii. Retirez le capuchon fixé au connecteur du fil ROUGE.
 - iii. Connectez le connecteur correspondant du fil BRUN et du fil ROUGE.
 - iv. Fixez le capuchon au connecteur ouvert du fil BRUN.
6. Réinstallez le couvercle du boîtier de commande et fixez le boîtier de commande au support dans la hotte à l'aide des deux vis.
7. Connectez tous les faisceaux au-dessus du boîtier de commande.
8. Réinstallez les filtres.

Remarque à l'attention des inspecteurs : Pour vérifier l'installation de ce produit, vérifiez les connexions du câblage du moteur comme décrit ci-dessus.

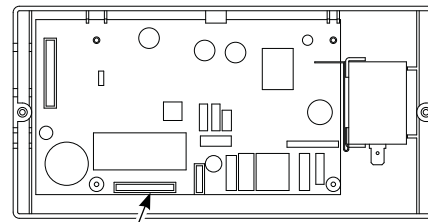

Connecteur du faisceau du moteur



Schéma du câblage installé en usine



Schéma de surpuissance max. de 390 pi³/min

Pour trouver le service après-vente Monogram® le plus proche, rendez-vous sur monogram.ca

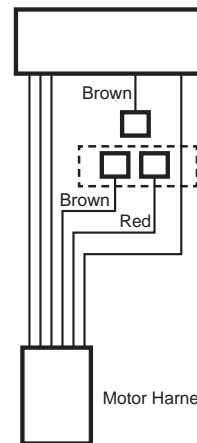
REMARQUE : Monogram Appliances s'efforce en permanence d'améliorer ses produits. Par conséquent, les matériaux, l'apparence et les spécifications sont susceptibles d'être modifiés sans préavis.

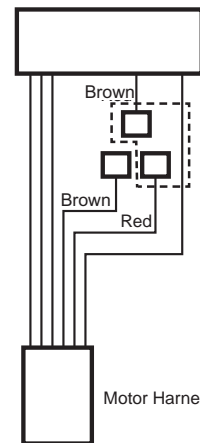

MONOGRAM



INSTRUCCIONES DE INSTALACIÓN

**Campana Extractora con Montaje
de Pared Monogramde 30", 36", 48"
ZVWS301, ZVWS361, ZVWS481**

ESPAÑOL

Elevate Everything™

MONOGRAM.COM

Información de seguridad

Ante cualquier duda, llame a 1-833-4BODEWELL (833-426-3393) o visite nuestro sitio Web en: Monogram.com

ANTES DE COMENZAR

Lea estas instrucciones por completo y con detenimiento.

- **IMPORTANTE** – Guarde estas instrucciones para el uso de inspectores locales.
- **IMPORTANTE** – Cumpla con todos los códigos y ordenanzas vigentes.
- **Nota al instalador** – Asegúrese de dejar estas instrucciones con el Consumidor.
- **Nota al consumidor** – Conserve estas instrucciones para referencia futura.
- **Nivel de capacidad** – La instalación de esta campana de ventilación requiere capacidades mecánicas y eléctricas básicas..
- **Tiempo de finalización** – Aproximadamente de 1 a 3 horas.
- El instalador tiene la responsabilidad de efectuar una instalación adecuada.
- La Garantía no cubre las fallas del producto debido a una instalación incorrecta.

⚠ ADVERTENCIA

PARA REDUCIR EL RIESGO DE INCENDIO, DESCARGA ELÉCTRICA O LESIONES A PERSONAS, CUMPLA CON LOS SIGUIENTES PUNTOS:

- El trabajo de instalación y el cableado eléctrico deben ser realizados por una persona(s) calificada de acuerdo con todos los códigos y estándares aplicables, incluyendo construcciones resistentes al fuego.
- Es necesario contar con suficiente cantidad de aire para una combustión y salida de gases adecuadas a través del conducto (chimenea) del equipo de consumo de combustible, a fin de evitar ráfagas de aire. Siga las pautas del fabricante del equipo de calefacción y los estándares de seguridad, tales como aquellos publicados por la Asociación Nacional de Protección contra Incendios (National Fire Protection Association, NFPA), la Sociedad Estadounidense para la Calefacción (American Society for Heating), los Ingenieros de Refrigeración y Acondicionadores de Aire (Refrigeration and Air Conditioning Engineers, ASHRAE) y las autoridades de los códigos locales. Cuando corresponda, instale un sistema de reposición (reemplazo) de aire de acuerdo con los requisitos del código local de construcción. Para acceder a soluciones de aire disponibles, visite Monogram.com.
- Al cortar o perforar una pared o un cielorraso, no dañe el cableado eléctrico y de otros servicios ocultos.
- Los ventiladores con conducto siempre deben contar con ventilación hacia el exterior.
- Los códigos locales varían. La instalación de las conexiones eléctricas y la puesta a tierra debe cumplir con los códigos aplicables. En ausencia de códigos locales, la campana debe instalarse de acuerdo con el National Electrical Code ANSI/NFPA 70-1990 o la edición más reciente.

⚠ ADVERTENCIA

A FIN DE REDUCIR EL RIESGO DE INCENDIOS, USE SÓLO CONDUCTOS DE METAL.

⚠ PRECAUCIÓN

Para reducir el riesgo de incendio y para evacuar el aire correctamente, asegúrese de canalizar el aire hacia el exterior; no ventile el aire de escape hacia espacios dentro de paredes o techos ni hacia áticos, espacios de acceso o garajes. La canalización utilizada para esta campana extractora debe ser independiente de otros sistemas de extracción.

KIT DE CABLE DE ALIMENTACIÓN OPCIONAL JXHC1

Utilice únicamente con kits de conexión por cable para campanas extractoras que hayan sido evaluados y considerados aceptables para su uso con este modelo de campana extractora. Un kit de cable de alimentación opcional, modelo JXHC1, está disponible a un costo adicional con su proveedor de GE Appliances para la instalación utilizando un tomacorriente de pared estándar de 3 clavijas con conexión a tierra. Siga las instrucciones de instalación incluidas con el cable de alimentación para la campana extractora.

⚠ PRECAUCIÓN

Debido al peso y tamaño de estas campanas de ventilación y para reducir el riesgo de lesiones personales o daños al producto, **SE NECESITAN DOS PERSONAS PARA REALIZAR UNA INSTALACIÓN CORRECTA.**

⚠ PRECAUCIÓN

Para reducir el riesgo de incendio y descarga eléctrica, instale esta campana extractora únicamente con los modelos de soplador remoto ZXR6101 o ZXR1220 o con los modelos de soplador integral ZXIB610 fabricados por GE Appliances.

LEA Y GUARDE ESTAS INSTRUCCIONES

Información de diseño

CONTENIDOS

Información de seguridad	2	Instrucciones de instalación	
Información de diseño		Determine las ubicaciones de la campana, el conducto y el cableado.....	10
Modelos disponibles.....	3	Paso 1, Instale el soporte de la campana.....	10
Dimensiones del producto.....	3	Paso 2, Instale el regulador	11
Planificación previa		Paso 3, Instalación de la campana en la pared	11
Extractores Ajustables	4	Paso 4, Conecte la electricidad.....	11
Planificación de los conductos	4	Paso 5, instale la caja de recirculación (si corresponde, solo 30 y 36 pulgadas).....	12
Armazones de pared para un soporte adecuado	4	Paso 6, Conecte el conducto	12
Preparación para la instalación		Paso 7, Instale las Tapas de los Conductos.....	13
Suministro de energía	5	Paso 8, Instale el Extractor(s).....	13
Herramientas y materiales requeridos	5	Paso 9, Instale filtros de grasa.....	13
Quite el envoltorio	6	Filtro de carbón	14
Controle las piezas de instalación.....	6	Tecnología de reposición de aire (solo 30 y 36 pulgadas)...	15
Determine la altura de instalación.....	7		
Dimensiones de la cubierta de conducto	8		

MODELOS DISPONIBLES

Modelo ZVWS301

Modelo ZVWS361

Modelo ZVWS481

Estas campanas pueden instalarse con ventilación hacia el exterior, o pueden instalarse para realizar una operación de recirculación.

- Estas campanas de ventilación pueden instalarse sobre cualquier estufa eléctrica o a gas Monogram de 30", 36" o 48", con excepción de las estufas o cocinas.

- Las cubiertas del conducto reversibles pueden utilizarse para la operación de recirculación.
- Las cubiertas del conducto plegables ocultan los conductos que van desde la parte superior de la campana hasta el cielorraso.
- La cubierta del conducto suministrada puede alcanzar una altura de hasta 9' o más, dependiendo de la instalación. Ver la tabla de la página 8.

DIMENSIONES Y MARJENS DEL PRODUCTO

La campana de ventilación debe instalarse a un mín. de 24" (60,93 cm) y un máx. de 36" (91,44 cm) sobre la superficie de cocción.

NOTA: La altura de instalación debe medirse desde la superficie de cocción hasta la parte más baja de la campana.

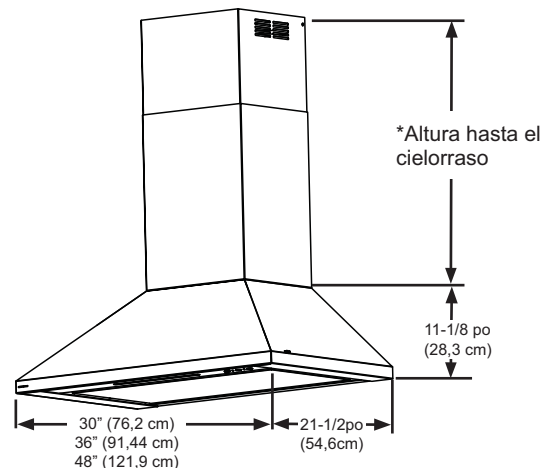
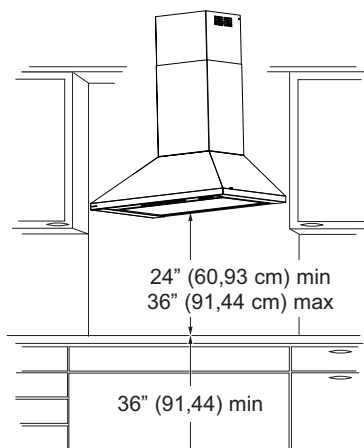

Planificación previa

EXTRACTOR AJUSTABLE

Los accesorios para extractor, los cuales se venden por separado, se requieren para su uso

30" & 36"

- Extractor ajustable ZXIB610 Integral 610 CFM
- Extractor ajustable ZXR6101 en línea 610 CFM
- Extractor ajustable ZXR1220RSS en línea 1220-CFM

48"

- Extractor ajustable ZXIB610 Integral 610 CFM (se deben adquirir dos)
- Extractor ajustable ZXR1220RSS en línea 1220-CFM

PLANIFICACIÓN DE LOS CONDUCTOS

- Esta campana fue diseñada con ventilación desde la parte superior de la misma. Use codos suministrados localmente para ventilar a través del cielorraso o a través de la pared trasera.
- Determinar la ubicación exacta de la campana de ventilación.
- Planifique el recorrido de la salida de ventilación hacia el exterior.
- Utilice el recorrido de conductos más corto y más recto posible. Para un desempeño satisfactorio, el recorrido de los conductos no debe superar una longitud equivalente a los 150' para ninguna configuración de conductos.
- Consulte la tabla "Accesorios de conductos" para calcular la longitud máxima permisible para recorridos de conductos hacia el exterior.
- Sólo use conductos de metal rígidos.
- Esta campana de ventilación se deberá usar con un conducto redondo de 8" para el modelo **ZVWS301**, **ZVWS361** y un conducto redondo de 10" para el modelo **ZVWS481**.
- Instale el conducto doméstico para que corra en forma horizontal entre las vigas del cielorraso o en forma recta a través del techo.
- Se recomienda instalar una tapa de pared o techo con regulador en la abertura exterior. Cumpla con los códigos y ordenanzas locales. Adquiera de forma anticipada la tapa de pared o techo y cualquier transición y longitud de conducto necesarios
- Cuando corresponda, instale un sistema de reposición (reemplazo) de aire de acuerdo con los requisitos del código local de construcción. Para acceder a soluciones de aire disponibles, visite **GEAppliances.com**.

⚠ ADVERTENCIA PARA REDUCIR EL RIESGO DE INCENDIO, SÓLO UTILICE CONDUCTOS DE METAL RÍGIDOS.

ARMAZONES DE PARED PARA UN SOPORTE ADECUADO

- Esta campana de ventilación es pesada. Debe contarse con un soporte estructural adecuado. Esta campana debe fijarse a columnas vertical de la pared. Ver página 11.
- Recomendamos enfáticamente que la campana de ventilación con cubierta de conducto se encuentre en el lugar antes de colocar los armazones y efectuar el acabado de la pared. Esto también ayudará a ubicar con precisión los conductos y el servicio eléctrico.
- La instalación resultará más fácil si la campana de ventilación se instala antes que la estufa y el mostrador de encimera.

PLANIFICACIÓN PREVIA

Su instalación de campana puede necesitar un accesorio de cubierta de conductos dependiendo de la altura del cielorraso.

Preparación para la instalación

SUMINISTRO DE ENERGÍA

IMPORTANTE – (Tenga a bien leer cuidadosamente)

▲ADVERTENCIA PARA SEGURIDAD PERSONAL, ESTE APARATO DEBE CONECTARSE A TIERRA DE MANERA ADECUADA.

Quite el fusible o abra el interruptor de circuitos antes de comenzar la instalación.

No utilice un cable de extensión o un enchufe adaptador con este artefacto. Siga el Código Eléctrico Nacional o los códigos y ordenanzas locales vigentes.

Suministro eléctrico

Esta campana de ventilación deben contar con un suministro de 120V, 60Hz, y debe estar conectada a un circuito derivado individual con una adecuada conexión a tierra y debe contar con la protección de un interruptor de circuito o un fusible con retraso de 15 o 20 amperios.

- El cableado debe ser de 2 hilos con conexión a tierra.
- Si el suministro eléctrico no cumple con los requisitos anteriores, llame a un electricista con licencia antes de continuar.
- Dirija el cableado doméstico lo más cercano a la instalación posible. El cableado puede ingresar desde el cielorraso o la pared trasera. Dirija la longitud adicional desde el cielorraso o la pared para alcanzar la caja de conexiones.
- Conecte el cableado al cableado doméstico en cumplimiento con los códigos locales.

Instrucciones de conexión a tierra

El conductor a tierra debe conectarse a un metal con conexión a tierra, un sistema de cableado permanente o una terminal o conductor de conexión a tierra en la campana.

▲ADVERTENCIA Una conexión inadecuada del conductor de conexión a tierra del equipamiento puede provocar un riesgo de descarga eléctrica. Consulte a un electricista calificado o representante de servicio técnico si tiene dudas sobre la correcta conexión a tierra del aparato.

HERRAMIENTAS Y MATERIALES REQUERIDOS (No Suministrados)

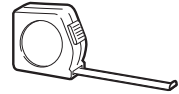

Lápiz y cinta métrica



Gafas de seguridad



Guantes



Nivel de burbuja de aire

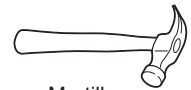

Martillo



Destornillador de estrella

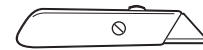

Cuchillo de uso general



Linterna

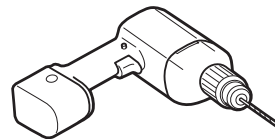

Perforadora eléctrica con brocas de 1/8", de estrella N° 2 y cabeza plana y T20 torx extensión de destornillador de 6"

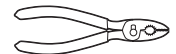

Alicates



Alicate pelacables



Escalera

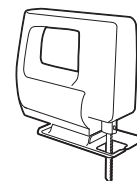

Sierra sable o serrucho de calar



Cinta adhesiva



Tapones de alambre aprobados por UL

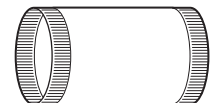

Conducto metálico redondo de 8" para el modelo ZVWS301 & ZVWS361 y conducto metálico redondo de 10" para el modelo ZVWS481, de longitud adecuada a la instalación



Cinta aislante de aluminio

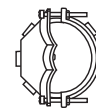

Alivio de tensión para la caja de conexiones



Cable de 120V, 60Hz, 15 o 20 amperios de 2 hilos con circuito derivado con conexión a tierra

Preparación para la instalación

RETIRE EL EMBALAJE

⚠ PRECAUCIÓN

Use guantes como protección contra extremos filosos.

Los siguientes ítems están incluidos en la caja.

- Ensamble de la tapa del conducto con la tapa superior e inferior y el marco de soporte
- Filtros de grasa con malla
- Ensamble del regulador
- Bolsa de materiales
- Ensamble del cuerpo de la campana

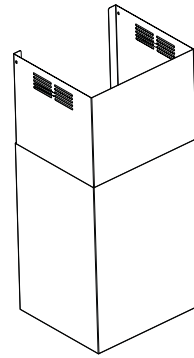

Cubiertas de conducto decorativas

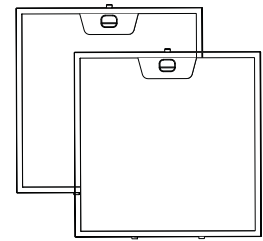

2 filtros de grasa (30" & 36") o 3 filtros de grasa (48")

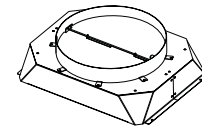

Ensamblaje de compuerta 8" (modelos de 30" & 36") o 10" (modelo de 48")

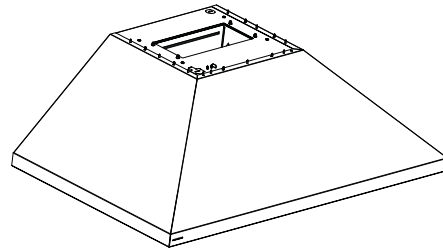

Cuerpo de la Campana

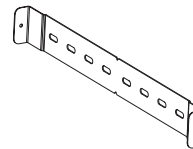

2 soportes de la tapa del conducto

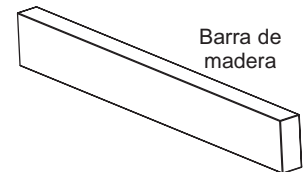

Barra de madera

Contenido de la bolsa de herrajes



Tres Tornillos de Madera de 3" (A)

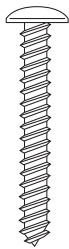

Nueve tornillos de madera de 2"

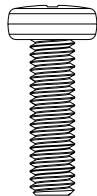

4 Tornillos (30" & 36" modelos) o 8 Tornillos (48" modelo) M4 x 13mm para Extractor y Estructura de Soporte

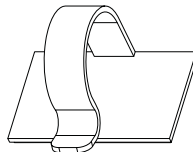

1 Clip para Cable Auto adhesivo

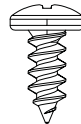

10 tornillos de la tapa del conducto 2.9x6mm



8 anclajes (C)



6 tornillos del regulador 2.9x6mm

ACCESORIOS NO INCLUIDOS

- Ensamble del Extractor (Integral o en línea)
- Caja de recirculación y filtros de carbón (Solo 30" y 36")



2 filtros de carbón (UXCF91)

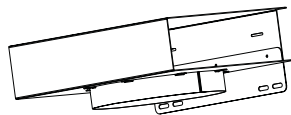

Caja de Recirculación (UXCN36)

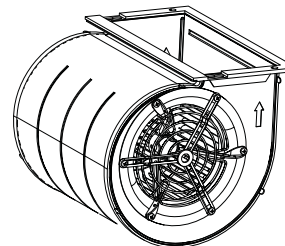

Extractor Integral (ZXIB610)

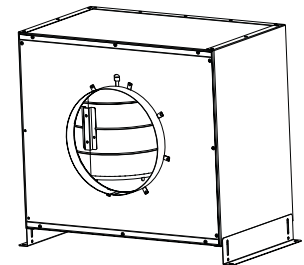

Extractor en Línea (ZXR6101 Single ZXR1220 Dual)

Preparación para la instalación

DETERMINE LA ALTURA DE INSTALACIÓN

- Se incluye una tapa de conducto telescópico para una altura de cielorraso de 10' para ocultar el conducto que circula hacia el cielorraso. Las alturas de cielorraso de 8', 12', o 14' se podrán acomodar con los accesorios opcionales.
- Esta campana se podrá instalar para un funcionamiento con ventilación o recirculación (modelos de 30" & 36" de ancho únicamente).

NOTA: La altura de la instalación se deberá medir desde la superficie de cocción hasta la parte inferior de la campana.

La campana de ventilación se deberá instalar por encima de la superficie de cocción a una altura mínima de 24" hasta una altura máxima de 36", y un mínimo de 30" hasta un máximo de 36" para el gas. La altura de instalación de la campana, desde la superficie de cocción hasta la parte inferior de la campana, depende de la altura del cielorraso y de las limitaciones de la tapa del conducto.

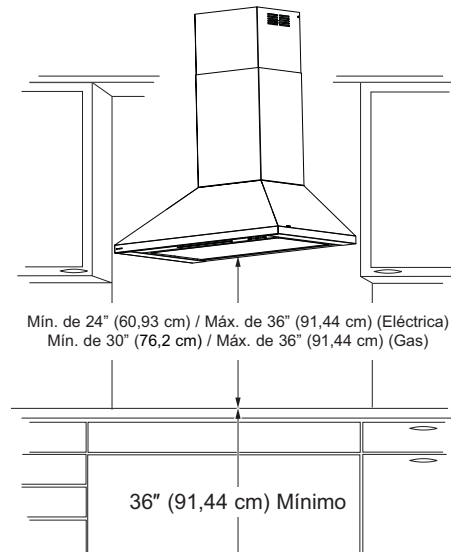

Preparación para la instalación

PARED				
Tapa del Conducto del Cielorraso Alto de hasta 8 pies				
Altura del Cielorraso (pies/ pulg.)	Instalación sobre Estufa Eléctrica		Instalación sobre Estufa a Gas	
	Altura de Instalación con Ventilación	Altura de Instalación con Recirculación	Altura de Instalación con Ventilación	Altura de Instalación con Recirculación
7' 4"	24			
7' 5"	24 - 25			
7' 6"	24 - 26			
7' 7"	24 - 27			
7' 8"	24 - 28			
7' 9"	24 - 29			
7' 10"	24 - 30	24		
7' 11"	24 - 31	24 - 25		
8' 0"	24 - 32	24 - 26	30	
8' 1"	24 - 33	24 - 27	30 - 31	
8' 2"	24 - 34	24 - 28	30 - 32	
8' 3"	24 - 35	24 - 29	30 - 33	
8' 4"	24 - 36	24 - 30	30 - 34	
8' 5"		24 - 31	30 - 35	
8' 6"		24 - 32		30
8' 7"		24 - 33		30 - 31
8' 8"		24 - 34		30 - 32
8' 9"		24 - 35		30 - 33
8' 10"				30 - 34
8' 11"	25 - 36	24 - 36	30 - 36	30 - 35
9' 0"	26 - 36			
9' 1"	27 - 36			
9' 2"	28 - 26	25 - 36		
9' 3"	29 - 36	26 - 36		
9' 4"	30 - 36	27 - 36		
9' 5"	31 - 36	28 - 26		
9' 6"	32 - 36	29 - 36		
9' 7"	33 - 36	30 - 36	31 - 36	
9' 8"	34 - 36	31 - 36	32 - 36	
9' 9"	35 - 36	32 - 36	33 - 36	
9' 10"	36	33 - 36	34 - 36	31 - 36
9' 11"		34 - 36	35 - 36	32 - 36
10' 0"		35 - 36	36	33 - 36
10' 1"		36		34 - 36
10' 2"				35 - 36
10' 3"				36

PARED				
Tapa del Conducto del Cielorraso Alto de hasta 10 pies				
Altura del Cielorraso (pies/ pulg.)	Instalación sobre Estufa Eléctrica		Instalación sobre Estufa a Gas	
	Altura de Instalación con Ventilación	Altura de Instalación con Recirculación	Altura de Instalación con Ventilación	Altura de Instalación con Recirculación
7' 7"	24			
7' 8"	24 - 25			
7' 9"	24 - 26			
7' 10"	24 - 27			
7' 11"	24 - 28			
8' 0"	24 - 29			
8' 1"	24 - 30	24		
8' 2"	24 - 31	24 - 25		
8' 3"	24 - 32	24 - 26	30	
8' 4"	24 - 33	24 - 27	30 - 31	
8' 5"	24 - 34	24 - 28	30 - 32	
8' 6"	24 - 35	24 - 29	30 - 33	
8' 7"	24 - 36	24 - 30	30 - 34	
8' 8"		24 - 31	30 - 35	
8' 9"		24 - 32		30
8' 10"		24 - 33		30 - 31
8' 11"		24 - 34		30 - 32
9' 0"		24 - 35		30 - 33
9' 1"				30 - 34
9' 2"			30 - 35	
9' 3"		24 - 36	30 - 36	
9' 4"				
9' 5"				
9' 6"	25 - 36			
9' 7"	26 - 36			
9' 8"	27 - 36			
9' 9"	28 - 26	25 - 36		
9' 10"	29 - 36	26 - 36		
9' 11"	30 - 36	27 - 36		
10' 0"	31 - 36	28 - 26		
10' 1"	32 - 36	29 - 36		
10' 2"	33 - 36	30 - 36	31 - 36	
10' 3"	34 - 36	31 - 36	32 - 36	
10' 4"	35 - 36	32 - 36	33 - 36	
10' 5"	36	33 - 36	34 - 36	31 - 36
10' 6"		34 - 36	35 - 36	32 - 36
10' 7"		35 - 36	36	33 - 36
10' 8"		36		34 - 36
10' 9"				35 - 36
10' 10"				36

Preparación para la instalación

PARED				
Tapa del Conducto del Cielorraso Alto de hasta 12 pies				
Altura del Cielorraso (pies/ pulg.)	Instalación sobre Estufa Eléctrica		Instalación sobre Estufa a Gas	
	Altura de Instalación con Ventilación	Altura de Instalación con Recirculación	Altura de Instalación con Ventilación	Altura de Instalación con Recirculación
8' 4"	24			
8' 5"	24 - 25			
8' 6"	24 - 26			
8' 7"	24 - 27			
8' 8"	24 - 28			
8' 9"	24 - 29			
8' 10"	24 - 30	24		
8' 11"	24 - 31	24 - 25		
9' 0"	24 - 32	24 - 26	30	
9' 1"	24 - 33	24 - 27	30 - 31	
9' 2"	24 - 34	24 - 28	30 - 32	
9' 3"	24 - 35	24 - 29	30 - 33	
9' 4"	24 - 36	24 - 30	30 - 34	
9' 5"		24 - 31	30 - 35	
9' 6"		24 - 32		30
9' 7"		24 - 33		30 - 31
9' 8"		24 - 34		30 - 32
9' 9"		24 - 35		30 - 33
9' 10"				30 - 34
9' 11"				30 - 35
10' 0"				
10' 1"				
10' 2"				
10' 3"				
10' 4"				
10' 5"				
10' 6"		24 - 36	30 - 36	
10' 7"				
10' 8"				
10' 9"				
10' 10"				
10' 11"				30 - 36
11' 0"	25 - 36			
11' 1"	26 - 36			
11' 2"	27 - 36			
11' 3"	28 - 26	25 - 36		
11' 4"	29 - 36	26 - 36		
11' 5"	30 - 36	27 - 36		
11' 6"	31 - 36	28 - 26		
11' 7"	32 - 36	29 - 36		
11' 8"	33 - 36	30 - 36	31 - 36	
11' 9"	34 - 36	31 - 36	32 - 36	
11' 10"	35 - 36	32 - 36	33 - 36	
11' 11"	36	33 - 36	34 - 36	31 - 36
12' 0"		34 - 36	35 - 36	32 - 36
12' 1"		35 - 36	36	33 - 36
12' 2"		36		34 - 36
12' 3"				35 - 36
12' 4"				36

PARED				
Tapa del Conducto del Cielorraso Alto de hasta 14 pies				
Altura del Cielorraso (pies/ pulg.)	Instalación sobre Estufa Eléctrica		Instalación sobre Estufa a Gas	
	Altura de Instalación con Ventilación	Altura de Instalación con Recirculación	Altura de Instalación con Ventilación	Altura de Instalación con Recirculación
9' 4"	24			
9' 5"	24 - 25			
9' 6"	24 - 26			
9' 7"	24 - 27			
9' 8"	24 - 28			
9' 9"	24 - 29			
9' 10"	24 - 30	24		
9' 11"	24 - 31	24 - 25		
10' 0"	24 - 32	24 - 26	30	
10' 1"	24 - 33	24 - 27	30 - 31	
10' 2"	24 - 34	24 - 28	30 - 32	
10' 3"	24 - 35	24 - 29	30 - 33	
10' 4"	24 - 36	24 - 30	30 - 34	
10' 5"		24 - 31	30 - 35	
10' 6"		24 - 32		30
10' 7"		24 - 33		30 - 31
10' 8"		24 - 34		30 - 32
10' 9"		24 - 35		30 - 33
10' 10"				30 - 34
10' 11"				30 - 35
11' 0"				
11' 1"				
11' 2"				
11' 3"				
11' 4"				
11' 5"				
11' 6"				
11' 7"				
11' 8"				
11' 9"				
11' 10"				
11' 11"				
12' 0"		24 - 36	30 - 36	
12' 1"				
12' 2"				
12' 3"				
12' 4"				
12' 5"				30 - 36
12' 6"				
12' 7"				
12' 8"				
12' 9"				
12' 10"				
12' 11"				
13' 0"	25 - 36			
13' 1"	26 - 36			
13' 2"	27 - 36			
13' 3"	28 - 26	25 - 36		
13' 4"	29 - 36	26 - 36		
13' 5"	30 - 36	27 - 36		
13' 6"	31 - 36	28 - 26		
13' 7"	32 - 36	29 - 36		
13' 8"	33 - 36	30 - 36	31 - 36	
13' 9"	34 - 36	31 - 36	32 - 36	
13' 10"	35 - 36	32 - 36	33 - 36	
13' 11"	36	33 - 36	34 - 36	31 - 36
14' 0"		34 - 36	35 - 36	32 - 36
14' 1"		35 - 36	36	33 - 36
14' 2"		36		34 - 36
14' 3"				35 - 36
14' 4"				36

Instrucciones de instalación

DETERMINE LAS UBICACIONES DE LA CAMPANA, EL CONDUCTO Y EL CABLEADO

- Esta campana se podrá instalar sobre la pared.
- Mida la distancia deseada desde la parte inferior de la campana hasta la superficie de cocción, con un mínimo de 24" sobre una cocina eléctrica o un mínimo de 30" sobre una cocina a gas y un máximo recomendado de 36".
- Use un nivel para dibujar la ubicación de la línea central de la superficie de cocción.
- Mida 8" desde la línea horizontal que indica la parte inferior de la campana. Dibuje otra línea horizontal para indicar la parte inferior de la barra de instalación.
- Use un nivel para dibujar la ubicación de la línea central de la superficie de cocción o de la cocina.

Para un Conducto en Cielorraso:

- Si ventilará a través del cielorraso, extienda la línea central hacia adelante sobre el cielorraso hasta la pared trasera.
- Mida 6 ¼" desde la pared trasera para marcar el punto central.
- Corte el agujero del conducto de un diám. de 8 ½" para motor simple y de 10 ½" para motor dual desde el punto central del cielorraso.

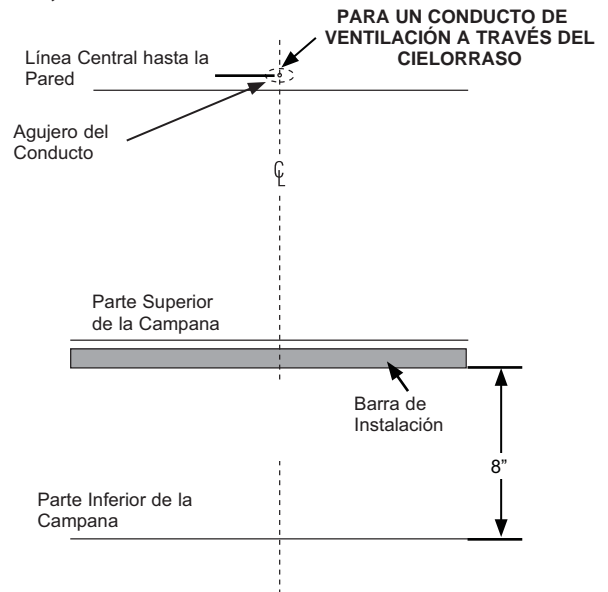

Ubicación del Cableado Hogareño:

- La caja de empalmes se encuentra ubicada dentro del cuerpo de la campana sobre el lado inferior derecho. Consulte las ilustraciones para conocer las ubicaciones del tablero de la campana.

El cableado hogareño podrá ingresar a la caja de empalmes desde la parte trasera o desde el lado izquierdo.

Para conducir el cableado hogareño a través del cielorraso:

- Use un nivel para dibujar la ubicación de la línea central de la superficie de cocción o de la cocina.

Para conducir el cableado hogareño a través de la pared:

- Mida 4" desde la parte inferior de la campana y marque la ubicación.
- Corte un orificio de aproximadamente 1-1/4" de diámetro en la ubicación marcada a una distancia de 7-7/8" (30" y 36" de ancho) o 12-5/8" (48" de ancho) a la derecha de la línea central según la tabla a continuación.
- Retire el tablero trasero, dependiendo de su instalación.

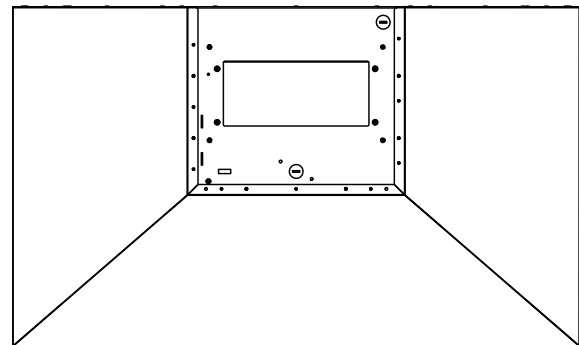

Vista Superior

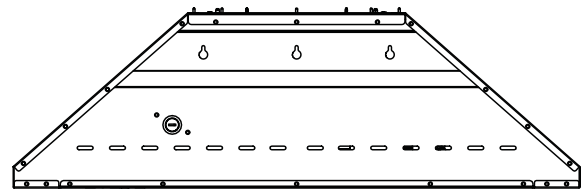

Vista Trasera

Instrucciones de instalación

1 INSTALE EL SOPORTE DE LA CAMPANA

IMPORTANTE: El marco deberá poder soportar 100 lbs. para los modelos de 30" & 36" y 150 lbs. para los modelos de 48".

1. Ubique mínimamente 1 viga vertical para la barra de instalación, golpeando la pared de yeso con un martillo o usando un detector de vigas.
2. Nivele la barra de instalación y centre de izquierda a derecha sobre la línea marcada. Sostenga la barra contra la pared.

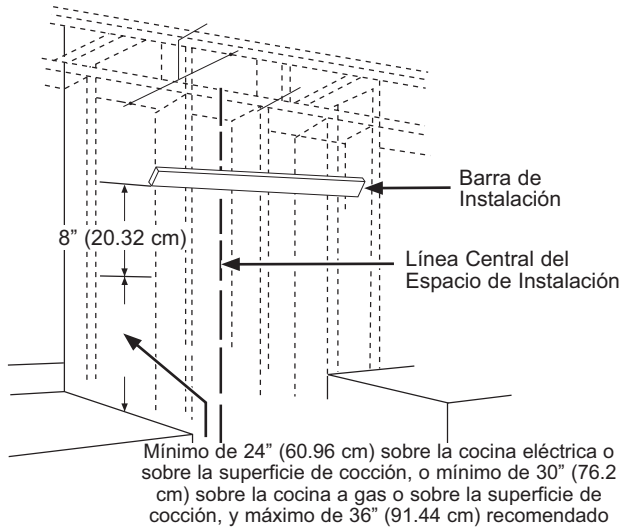

3. Perfore agujeros piloto de 1/8" en las 2 ubicaciones a través de los agujeros del soporte de instalación, usando como mínimo 1 montaje vertical. Asegure la barra de instalación con los tornillos suministrados (A) como se muestra más arriba al usar un montaje. Asegure la instalación con un tornillo (B) y un anclaje de pared (C) en caso de no poder usar un segundo montaje.

Perfore las Ubicaciones de los Agujeros de Montaje Inferiores:

1. Cuelgue el gancho sobre la barra de instalación para marcar las ubicaciones del anclaje. Marque las ubicaciones de los agujeros a través de la parte trasera de la campana.
2. Si la instalación se hará en gabinete, presione la campana hasta que quede nivelada con o gabinete antes de marcar las ubicaciones de los agujeros de los tornillos.
3. Retire la campana y perfore los agujeros de los espacios libres de 5/16" centrados en las marcas que usted realizó.

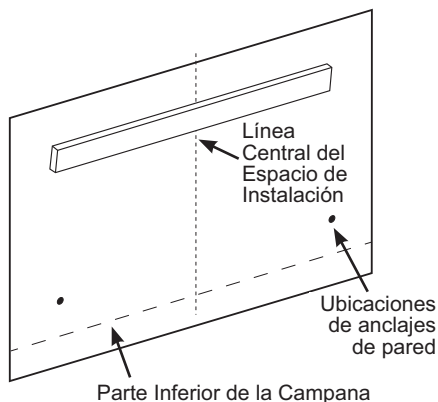

1 INSTALACIÓN DEL SOPORTE DE LA CAMPANA (Cont.)

4. Instale los anclajes de pared (C) golpeando los mismos con un martillo para asentar los dientes de las bridas sobre la pared. Esto evita que el anclaje ruede.
5. Coloque los tornillos de anclaje hasta que los cilindros queden enganchados dentro de la pared.
6. Retire los tornillos de los anclajes de pared antes de instalar la campana.

2 INSTALE EL REGULADOR

IMPORTANTE: Retire la cinta de embalaje del regulador y controle que este último se mueva libremente.

Instale el Regulador Superior:

Instale el regulador superior al cuerpo de la campana como se muestra en la Figura A, usando los tornillos (B) de la parte superior de la campana.

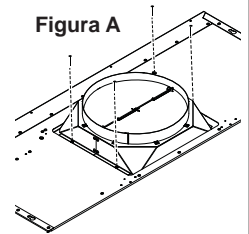

3 INSTALACIÓN DE LA CAMPANA EN LA PARED

⚠ PRECAUCIÓN

Se requieren 2 personas para levantar y posicionar la campana sobre el soporte de montaje.

1. Pase el cableado hogareño a través del tablero sobre la parte trasera o superior de la campana.
2. Levante la campana y colóquela sobre la barra de instalación de madera.
3. Asegúrese de que la campana esté nivelada y centrada.
4. Ajuste los tornillos de anclaje de pared (C) para finalizar la instalación del cuerpo de la campana sobre la pared.
5. Retire la tapa de la caja de empalmes dentro de la campana.

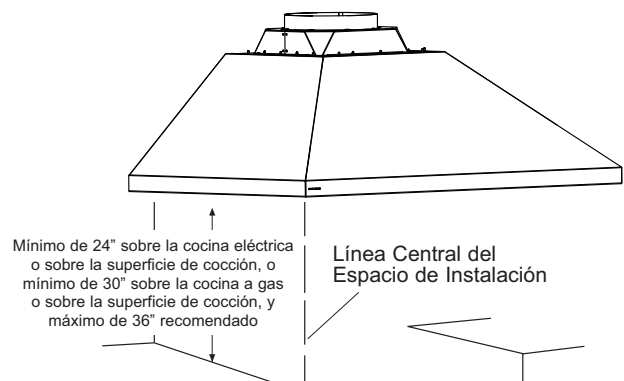

Instrucciones de instalación

4 CONECTE LA ELECTRICIDAD

Verifique que la corriente esté apagada en la fuente.

⚠ADVERTENCIA Si el cableado del hogar no tiene 2 cables con uno a tierra, el instalador deberá proveer una conexión a tierra. Cuando el cableado hogareño sea de aluminio, asegúrese de usar un compuesto antioxidante y conectores de aluminio a cobre aprobados por UL.

1. Retire la tapa de la caja de empalmes.

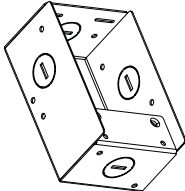

Caja J sin tapa

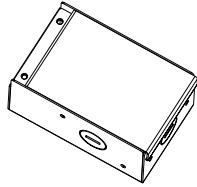

Caja J con tapa

2. Pase el cableado hogareño a través del tablero en la parte superior o trasera de la campana y asegure el mismo con un amortiguador de refuerzo.

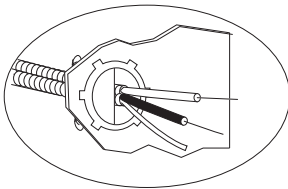

3. Use tuercas para cables de la lista de UL para conectar los cables entrantes blanco con blanco y negro con negro.
4. Afloje el tornillo de conexión a tierra verde (con el soporte de conexión a tierra) en la caja de empalmes. Enrolle el cable hogareño de cobre sólido en dirección horaria alrededor del tornillo de conexión a tierra verde y sobre el soporte. De manera firme, ajuste el tornillo sobre el rollo.

Soporte de
Conexión a Tierra

Tornillo Verde de
Conexión a Tierra

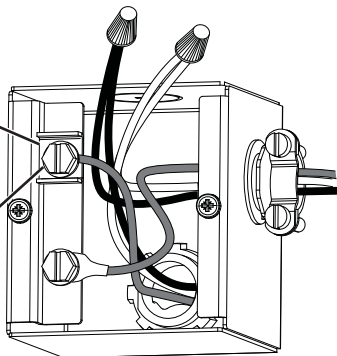

5. Reemplace la tapa de la caja de empalmes y asegúrese de que los cables no hayan sufrido pellizcos.

NOTA: Para una instalación con cables: use la misma sólo con los kits de conexión de cables para campanas de cocina que fueron investigados y que se encontró que su uso es aceptable con este modelo de campana para cocina.

5 INSTALE LA CAJA DE RECIRCULACIÓN (SI CORRESPONDE, SOLO 30 & 36 PULGADAS)

1. Instale el soporte superior donde la parte superior de la tapa se detenga, usando los anclajes provistos y los tornillos de madera, alineando la abertura central con la línea central dibujada. Asegúrese de que el soporte esté nivelado.

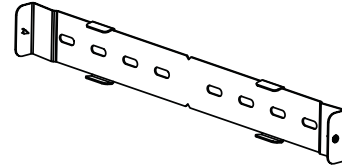

2. Usando las lengüetas del soporte, instale la caja de recirculación sobre las lengüetas.

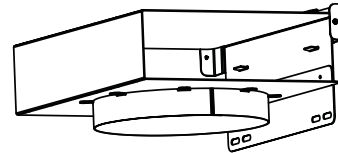

6 CONECTE EL CONDUCTO

1. Conecte el conducto desde la parte inferior de la caja de recirculación o conecte la tubería de ventilación hogareña en la parte superior del regulador, como se muestra.
2. Selle todas las conexiones con cinta para conductos.

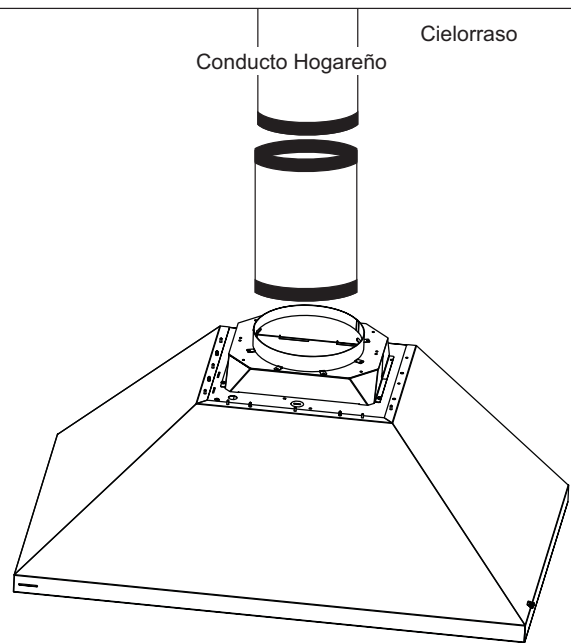

⚠PRECAUCIÓN No use tornillos metálicos para planchas en la transición a la conexión del conducto. Hacer esto impedirá el funcionamiento correcto de los reguladores. Selle la conexión con cinta únicamente.

Instrucciones de instalación

7 INSTALE LAS TAPAS DE LOS CONDUCTOS

NOTAS: Cada soporte de las tapas de los conductos posee un ancho de 1.575" y tiene una abertura en el centro. El propósito de las ranuras es permitir que uno pueda usar un montaje, de estar disponible, con un anclaje de pared.

1. Instale el soporte superior donde la parte superior de la tapa se detenga usando los anclajes provistos y los tornillos de madera, alineando la abertura central con la línea central dibujada. Asegúrese de que el soporte esté nivelado.
2. Dependiendo de cuál sea la longitud de la tapa del conducto que se use, dibuje una línea horizontal nivelada sobre la parte inferior de la tapa superior. (Consulte en la página 7 sobre la altura de la tapa superior). Alinee el extremo inferior del soporte inferior con la línea y la abertura central con la línea central, y monte el soporte con los tornillos y anclajes.
3. Oriente la tapa del conducto superior en base a la respectiva configuración de la ventilación (con las rejillas hacia arriba para recircular y hacia abajo para ventilar). Asegure la tapa superior a los soportes con los tornillos pasantes provistos.
4. Instale la tapa inferior envolviendo la misma a su alrededor y luego asegurándola con seis tornillos pasantes desde abajo de la parte superior de la campana hasta el reborde inferior.

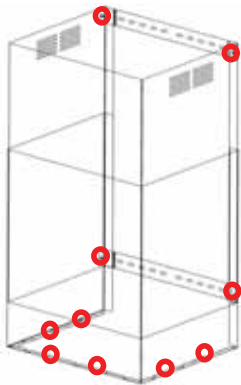

Las ubicaciones de las adhesiones de los tornillos pasantes decorativos aparecen marcadas con círculos.

Ensamble de la Tapa del Conducto

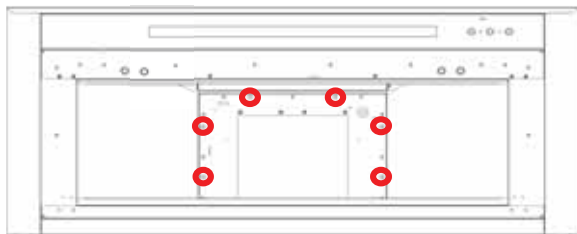

Vista Inferior

8 INSTALE EL EXTRACTOR(S) (SI ES INTEGRAL # ZXIB610)

NOTAS: Cada extractor cuenta con cuatro agujeros pasantes para asegurarlo al cuerpo de la campana con tornillos para metal, dos de los cuales son cerraduras. Los cuatro agujeros se usan con el modelos de 30" & 36" pero sólo dos se usan con el modelo de 48", ya que este último use un labio sobre el cuerpo para asegurar un lado del motor para facilitar el ensamble.

1. Observando cuáles orificios son cerraduras, preinstale los tornillos relevantes al cuerpo.
2. Instale el extractor(es) insertando y deslizando las cerradura sobre el tornillo(s).
3. Instale los tornillos restantes a través de los agujeros regulares del extractor(s) sobre el cuerpo de la campana.
4. Ajuste todos los tornillos.
5. Instale el conector del arnés del cable del extractor(s) al conector(es) de la caja de control.

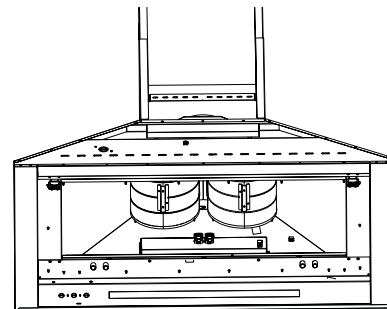
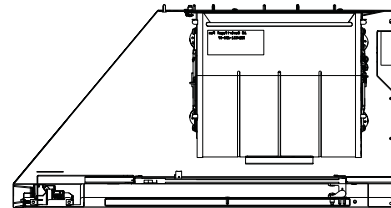

9 INSTALE FILTROS DE GRASA

1. Retire la película protectora.
2. Inserte las dos lengüetas traseras de cada filtro en el extremo trasero del cuerpo de la campana.
3. Presione el botón sobre el pestillo para abrir el mismo.
4. Instale el extremo frontal del filtro en el extremo frontal del cuerpo de la campana.
5. Libere el pestillo, asegúrese de que esté completamente encajado escuchando un sonido de clic del pestillo y que el botón sea liberado completamente.

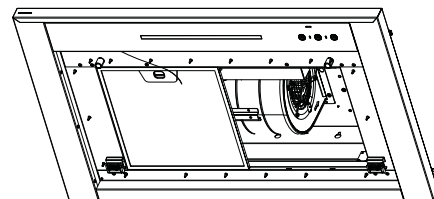

Instrucciones de instalación

FILTRO DE CARBÓN (Sólo Para Instalación con Recirculación)

NOTA: NO enjuague o coloque el filtro de carbón en el lavavajillas automático.

El filtro de carbón NO está incluido con la unidad. Solicite el filtro de carbón UXCF91. Debe ser reemplazado. Se recomienda que el filtro de carbón sea reemplazado cada entre 6 meses, o si se encuentra notoriamente sucio o descolorido.

A fin de reducir el riesgo de incendios y descargas, al usar el modo de recirculación utilice sólo el filtro de carbón UXCF91.

Para consultar sobre la compra de filtros de carbón de repuesto o para encontrar la ubicación del distribuidor más cercano a su domicilio, llame a nuestro número gratuito:

Centro nacional de piezas 800.626.2002

Para instalar

1. Retire los filtros de grasa. Consulte la sección de Filtros.
2. Instale los montajes del filtro de carbón sobre cada lado del motor, usando tres tornillos por lado.

Montaje del Filtro de Carbón

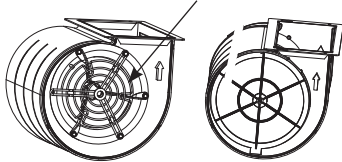

3. Inserte la lengüeta que se encuentra en el filtro de carbón dentro de la ranura triangular del montaje.
4. Enganche el filtro de carbón hasta que quede bloqueado.
5. Repita esto con el segundo filtro del otro lado del motor.
6. Vuelva a adherir los filtros metálicos. Consulte la sección de Filtros.

Para retirar

1. Retire los filtros de grasa – Consulte la sección de Filtros
2. Desenganche el filtro de carbón presionando el sujetador para liberarlo.
3. Con cuidado retire el filtro de carbón de la lengüeta.

Instrucciones de instalación

TECNOLOGÍA DE REPOSICIÓN DE AIRE (solo para 30" & 36")

Esta operación deberá ser realizada por un técnico o instalador calificado.

Nota para los Instaladores e Inspectores: Este producto está equipado con una función de instalación simple que limita los niveles máximos de CFM, a fin de cumplir con ciertos códigos o regulaciones locales. Es posible que este método de instalación no sea necesario en todas las instalaciones; para acceder a más pautas, por favor consulte sus códigos locales.

Esta función de reposición de aire se aplica a modelos con un solo motor únicamente.

⚠PRECAUCIÓN

La campana deberá ser desconectada de la alimentación de corriente principal siguiendo las instrucciones de conversión que figuran a continuación. Si no se siguen estos pasos, se podrán producir lesiones personales o daños sobre el producto.

A fin de modificar la unidad (si es necesario para cumplir con los códigos locales):

390CFM

Por diseño, la velocidad máxima del calefactor es superior a los 400 CFM. Si los códigos locales requieren una reducción de los CFM, modifique el cableado como se describe a continuación:

1. Retire los filtros de los deflectores.
2. Desconecte todos los arneses de la parte superior de la caja de control sobre el lado derecho del motor.
3. Afloje los tornillos sobre la parte superior de la caja de control y deslice la misma para retirarla de la campana.
4. Desinstale la tapa de la caja de control.
5. Para un máximo de 390 CFM, la unidad puede funcionar en 4 velocidades (Baja, Media, Alta, Aumentada).
 - i. Desconecte los conectores del cable **MARRÓN**.
 - ii. Retire la tapa adherida al conector del cable **ROJO**.
 - iii. Coloque el conector correspondiente al cable **MARRÓN** y al cable **ROJO**.
 - iv. Adhiera la tapa al enchufe del cable **MARRÓN** abierto.
6. Vuelva a instalar la tapa de la caja de control y asegure la caja de control al soporte de la campana, usando los dos tornillos.
7. Conecte todos los arneses sobre la caja de control.
8. Vuelva a instalar los filtros.

Nota para los Inspectores: A fin de verificar la instalación de este producto, controle las conexiones del cableado del motor como se describe más arriba.

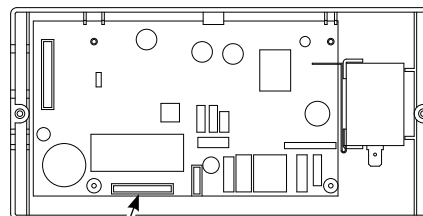

Conector del Arnés del Motor

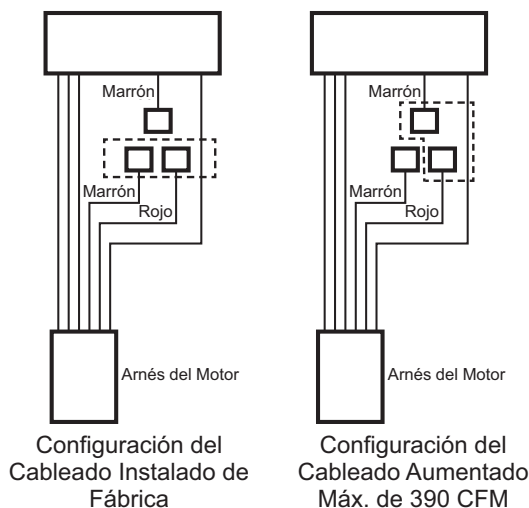

Para servicio técnico local Monogram® en su área, visite nuestro sitio web en **Monogram.com**.

NOTA: La mejora de los productos es un esfuerzo continuo para Monogram Appliances. Por lo tanto, los materiales, apariencia y especificaciones pueden sufrir cambios sin previo aviso.



MONOGRAM