

# User manual

Air fryer

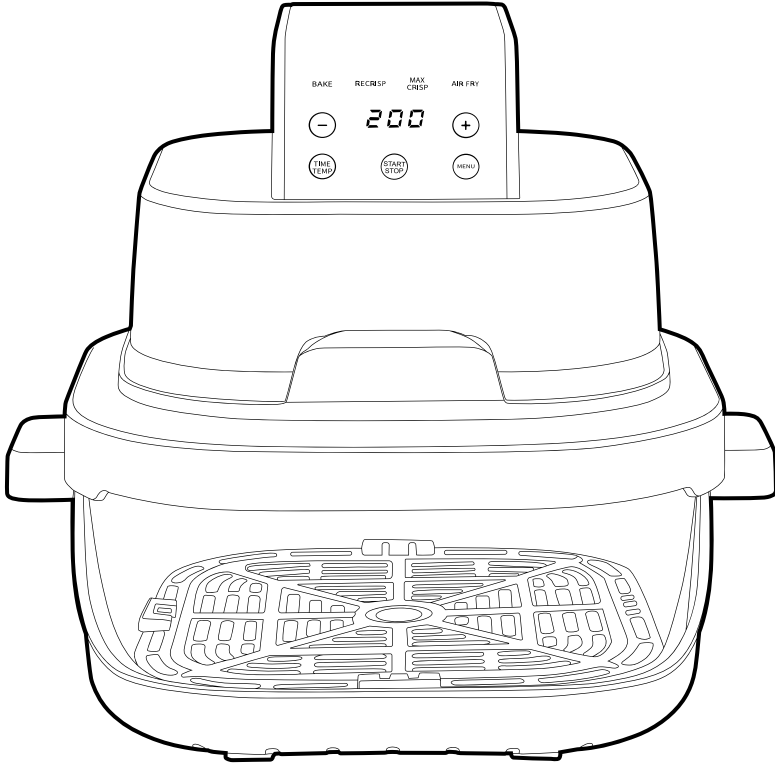

To register for your extended guarantee, scan the QR code or visit [guarantee.uppic.com/salter](https://www.guarantee.uppic.com/salter) and register your product within 30 days of purchase. For any further queries, visit [www.salter.com](https://www.salter.com).

**SALTER**  
1760

# Important safety

Please read carefully

---

**FR | Informations de sécurité importantes**

Veillez les lire attentivement

**NL | Belangrijk voor de veiligheid**

Lees zorgvuldig

**DE | Wichtige Sicherheitsinformationen**

Bitte sorgfältig lesen

**ES | Seguridad importante**

Lea con atención

**PT | Informações de segurança importantes**

Leia atentamente

**IT | Importanti istruzioni di sicurezza**

Leggere attentamente

**PL | Ważna informacja dotycząca bezpieczeństwa**

Przeczytaj uważnie

---



**EN** | Please retain instructions for future reference.

## **SAFETY INSTRUCTIONS**

- When using electrical appliances, basic safety precautions should always be followed.
- Check that the voltage indicated on the rating plate corresponds with that of the local network before connecting the appliance to the mains power supply.
- This appliance can be used by children aged from 8 years and above and persons with reduced physical, sensory or mental capabilities and knowledge, if they have been supervised/instructed and understand the hazards involved.
- Children shall not play with the appliance.
- Children should not perform cleaning or user maintenance, unless they are older than 8 and supervised.
- This appliance is not a toy.
- If the power supply cord, plug or any part of the appliance is malfunctioning or if it has been dropped or damaged, cease using the product immediately to avoid potential injury.
- This appliance contains no user serviceable parts, only a qualified electrician should carry out repairs. Improper repairs may place the user at risk of harm.
- Keep the appliance and its power supply cord out of the reach of children.
- Keep the appliance out of the reach of children when it is switched on or cooling down.
- Keep the appliance and its power supply cord away from heat or sharp edges that could cause damage.
- Keep the power supply cord away from any parts of the appliance that may become hot during use.
- Keep the appliance away from other heat emitting appliances.
- Do not allow the power supply cord to hang over worktops, touch hot surfaces or become twisted.
- Do not immerse the electrical components of the appliance in water or any other liquid.
- Do not operate the appliance with wet hands or if any connections are wet.
- If this appliance falls or accidentally becomes immersed in water, unplug it from the wall outlet immediately. Do not reach into the water.
- Do not leave the appliance unattended whilst connected to the mains power supply.
- Do not remove the appliance from the mains power supply by pulling the cord; switch it off and remove the plug by hand.
- Do not pull or carry the appliance by its power supply cord.
- Do not use the appliance for anything other than its intended use.
- Do not use any accessories other than those supplied.
- Do not use this appliance outdoors.
- Do not store the appliance in direct sunlight or in high humidity conditions.
- Do not move the appliance whilst it is in use.
- Always unplug the appliance after use and allow it to cool fully before any cleaning, user maintenance or storing away.

- Always use the appliance on a stable, heat-resistant surface, at a height that is comfortable for the user.
- This appliance should not be operated by means of an external timer or separate remote control system.
- Use of an extension cord with the appliance is not recommended.
- This appliance is intended for domestic use only. It should not be used for commercial purposes.



**CAUTION:** Hot surface – do not touch hot sections or heating components of the appliance.



**WARNING:** Keep the appliance away from flammable materials.

FR | Veuillez conserver ces instructions pour référence ultérieure.

## CONSIGNES DE SÉCURITÉ

- Lors de l'utilisation d'appareils électriques, les consignes élémentaires de sécurité doivent toujours être respectées.
- Vérifiez que la tension indiquée sur la plaque signalétique correspond à celle du réseau local avant de brancher l'appareil sur l'alimentation secteur.
- Cet appareil peut être utilisé par des enfants à partir de 8 ans et toute personne aux capacités physiques, sensorielles ou mentales réduites, à la seule condition qu'ils soient surveillés ou informés de l'utilisation appropriée de l'appareil et soient conscients des risques inhérents à son utilisation.
- Les enfants ne doivent pas jouer avec l'appareil.
- Les enfants ne doivent procéder ni au nettoyage ni à la maintenance de l'appareil sauf s'ils ont plus de 8 ans et qu'ils sont sous surveillance.
- Cet appareil n'est pas un jouet.
- Si le cordon d'alimentation, la prise ou toute autre partie de l'appareil ne fonctionne pas correctement, ou si l'appareil est tombé ou endommagé, cessez immédiatement d'utiliser le produit pour éviter tout risque de blessure.
- Cet appareil ne contient aucune pièce réparable par l'utilisateur ; seul un électricien qualifié est autorisé à effectuer des réparations. Des réparations hasardeuses peuvent mettre l'utilisateur en danger.
- Tenez l'appareil et son cordon d'alimentation hors de portée des enfants.
- Tenez l'appareil hors de portée des enfants lorsqu'il est allumé ou qu'il refroidit.
- Tenez l'appareil et son cordon d'alimentation à l'écart de toute source de chaleur ou de tout bord tranchant susceptible de les endommager.
- Tenez le cordon d'alimentation à l'écart de toute pièce de l'appareil qui pourrait devenir chaude pendant son utilisation.
- Tenez l'appareil à l'écart d'autres appareils émettant de la chaleur.
- Veillez à ce que le cordon d'alimentation ne pende pas au-dessus du plan de travail, ne touche pas de surfaces chaudes et ne se torde pas.

- N'immergez pas les composants électriques de l'appareil dans l'eau ni dans tout autre liquide.
- N'utilisez pas l'appareil avec les mains mouillées ou si les connecteurs sont mouillés.
- Si l'appareil tombe dans l'eau accidentellement, débranchez-le immédiatement de l'alimentation secteur. Ne mettez pas les mains dans l'eau.
- Ne laissez pas l'appareil sans surveillance lorsqu'il est branché sur l'alimentation secteur.
- Ne débranchez pas l'appareil de l'alimentation secteur en tirant sur le cordon d'alimentation ; éteignez-le et débranchez-le à la main.
- Ne tirez pas et ne transportez pas l'appareil par son cordon d'alimentation.
- N'utilisez pas l'appareil à d'autres fins que celles pour lesquelles il a été conçu.
- N'utilisez pas d'accessoires autres que ceux fournis.
- N'utilisez pas cet appareil à l'extérieur.
- Ne laissez pas l'appareil à la lumière directe du soleil ou dans des conditions d'humidité élevée.
- Ne déplacez pas l'appareil lorsqu'il est en cours d'utilisation.
- Débranchez toujours l'appareil après utilisation et laissez-le refroidir complètement avant de le nettoyer, de procéder à son entretien ou de le ranger.
- Utilisez toujours l'appareil sur une surface stable et résistante à la chaleur, à une hauteur confortable.
- N'utilisez pas de minuteur externe ni de système de commande à distance avec cet appareil.
- L'utilisation d'une rallonge avec l'appareil est déconseillée.
- Cet appareil est destiné à un usage domestique uniquement. Il ne doit pas être utilisé à des fins commerciales.



**ATTENTION** : surface chaude. Ne touchez pas les parties chaudes ou les composants chauffants de l'appareil.



**AVERTISSEMENT** : tenez l'appareil à l'écart des matériaux inflammables.

**NL** | Bewaar de instructies voor toekomstige raadpleging.

## VEILIGHEIDSINSTRUCTIES

- Bij het gebruik van elektrische apparaten moeten altijd de standaard veiligheidsmaatregelen worden opgevolgd.
- Controleer of het voltage aangegeven op het typeplaatje overeenkomt met dat van het lokale netwerk voordat u het apparaat op de netspanning aansluit.
- Kinderen vanaf 8 jaar en mensen met verminderde lichamelijke, zintuiglijke of geestelijke vermogens of met een gebrek aan kennis mogen dit apparaat alleen onder toezicht gebruiken, of nadat ze instructie hebben ontvangen en als ze de gevaren van het gebruik begrijpen.
- Kinderen mogen niet met het apparaat spelen.
- Kinderen mogen dit apparaat alleen schoonmaken of onderhouden als ze ouder zijn dan 8 jaar en er toezicht wordt gehouden.

- Dit apparaat is geen speelgoed.
- Als het netsnoer, de stekker of een onderdeel van het apparaat defect, gevallen of beschadigd is, stop dan onmiddellijk met het gebruik van het product om mogelijk letsel te voorkomen.
- Dit apparaat bevat geen onderdelen die door de gebruiker kunnen worden onderhouden. Alleen een gekwalificeerde elektricien mag reparaties uitvoeren. Bij onjuiste reparaties kan de gebruiker letsel oplopen.
- Houd het apparaat en het netsnoer buiten het bereik van kinderen.
- Houd het apparaat buiten het bereik van kinderen wanneer het is ingeschakeld of aan het afkoelen is.
- Houd het apparaat en het netsnoer uit de buurt van warmtebronnen en scherpe randen die schade kunnen veroorzaken.
- Houd het netsnoer uit de buurt van onderdelen van het apparaat die tijdens gebruik heet kunnen worden.
- Houd het apparaat uit de buurt van andere apparaten die warmte afgeven.
- Laat het netsnoer niet over werkbladen hangen of in aanraking komen met hete oppervlakken, en zorg dat het niet gedraaid zit.
- Dompel de elektrische componenten van het apparaat niet onder in water of een andere vloeistof.
- Gebruik het apparaat niet met natte handen of als de aansluitingen nat zijn.
- Als dit apparaat valt of per ongeluk in water wordt ondergedompeld, haal dan onmiddellijk de stekker uit het stopcontact. Steek uw hand niet in het water.
- Laat het apparaat niet onbeheerd achter terwijl het is aangesloten op het stopcontact.
- Haal de stekker niet uit het stopcontact door aan het snoer te trekken; schakel het apparaat uit en verwijder de stekker met de hand.
- Draag het apparaat niet aan het netsnoer en trek ook niet aan het snoer.
- Gebruik het apparaat niet voor andere doeleinden dan waarvoor het is bedoeld.
- Gebruik geen andere accessoires dan de meegeleverde accessoires.
- Gebruik dit apparaat niet buitenshuis.
- Berg het apparaat niet op in direct zonlicht of in vochtige omstandigheden.
- Verplaats het apparaat niet terwijl het in gebruik is.
- Haal altijd na gebruik de stekker uit het stopcontact en laat het apparaat volledig afkoelen voordat u het schoonmaakt, onderhoudt of opbergt.
- Gebruik het apparaat altijd op een stabiele, hittebestendige ondergrond, op een hoogte die comfortabel is voor de gebruiker.
- Dit apparaat mag niet worden bediend met een externe timer of een afzonderlijk afstandsbedieningssysteem.
- Het gebruik van een verlengsnoer wordt afgeraden.
- Dit apparaat is uitsluitend bedoeld voor huishoudelijk gebruik. Het mag niet worden gebruikt voor commerciële doeleinden.



**LET OP:** Heet oppervlak – raak het hete gedeelte of de verwarmingsonderdelen van het apparaat niet aan.



**WAARSCHUWING:** Houd het product uit de buurt van brandbare materialen.

**DE** | Bitte bewahren Sie die Anweisungen zur späteren Verwendung auf.

## **SICHERHEITSHINWEISE**

- Bei der Verwendung elektrischer Geräte sind stets die grundlegenden Sicherheitsvorkehrungen zu beachten.
- Überprüfen Sie, ob die auf dem Typenschild angegebene Spannung mit der des lokalen Netzwerks übereinstimmt, bevor Sie das Gerät an das Stromnetz anschließen.
- Dieses Gerät kann von Kindern ab 8 Jahren verwendet werden und Personen mit eingeschränkten physischen, sensorischen oder geistigen Fähigkeiten und Wissen, solange sie unter Aufsicht sind oder eine Anleitung erhalten haben und in der Lage sind, die Gefahrenquellen im vollen Umfang zu verstehen.
- Das Gerät ist kein Kinderspielzeug.
- Kinder dürfen Reinigungs- oder Wartungsarbeiten nur durchführen, wenn sie mindestens 8 Jahre alt sind und beaufsichtigt werden.
- Dieses Gerät ist kein Spielzeug.
- Wenn das Netzkabel, der Stecker oder ein Teil des Geräts defekt sind oder dieses fallen gelassen oder beschädigt wurde, stellen Sie die Benutzung des Produkts umgehend ein, um potenzielle Verletzungen zu vermeiden.
- Dieses Gerät enthält keine Teile, die vom Benutzer gewartet werden können. Reparaturen dürfen nur von einem ausgebildeten Elektriker durchgeführt werden. Durch unsachgemäße Reparaturen kann der Benutzer Risiken ausgesetzt werden.
- Bewahren Sie das Gerät und sein Netzkabel außerhalb der Reichweite von Kindern auf.
- Das Gerät muss sich, wenn es eingeschaltet ist oder abkühlt, außerhalb der Reichweite von Kindern befinden.
- Halten Sie das Gerät und sein Netzkabel von Hitze oder scharfen Kanten fern, die Schäden verursachen könnten.
- Halten Sie das Netzkabel von Teilen des Geräts fern, die während des Betriebs heiß werden könnten.
- Halten Sie das Gerät von anderen Geräten fern, die Wärme ausstrahlen.
- Lassen Sie das Netzkabel nicht über Arbeitsflächen hängen oder mit heißen Oberflächen in Kontakt kommen und verdrehen Sie es nicht.
- Tauchen Sie die elektrischen Komponenten des Geräts nicht in Wasser oder andere Flüssigkeiten.
- Betreiben Sie das Gerät nicht mit nassen Händen oder wenn die Anschlüsse nass sind.
- Wenn das Gerät herunterfällt oder versehentlich in Wasser getaucht wird, ziehen Sie sofort den Netzstecker aus der Steckdose. Greifen Sie nicht in das Wasser.
- Lassen Sie das Gerät nicht unbeaufsichtigt, während es an das Stromnetz angeschlossen ist.
- Ziehen Sie den Netzstecker des Geräts nicht aus der Steckdose, indem Sie am Kabel ziehen. Schalten Sie es aus und ziehen Sie den Stecker von Hand ab.

- Ziehen oder tragen Sie das Gerät nicht am Netzkabel.
- Verwenden Sie das Gerät nur für den vorgesehenen Zweck.
- Verwenden Sie ausschließlich das mitgelieferte Zubehör.
- Verwenden Sie dieses Gerät nicht im Freien.
- Lagern Sie das Gerät nicht in direktem Sonnenlicht oder bei hoher Luftfeuchtigkeit.
- Bewegen Sie das Gerät nicht, während es verwendet wird.
- Trennen Sie das Gerät nach der Verwendung immer vom Stromnetz und vergewissern Sie sich vor jeder Reinigung oder Wartung sowie vor dem Aufbewahren, dass es vollständig abgekühlt ist.
- Verwenden Sie das Gerät immer auf einer stabilen, hitzebeständigen Oberfläche, die sich für den Benutzer in einer angenehmen Höhe befindet.
- Dieses Gerät darf nicht mit einem externen Timer oder einem separaten Fernbedienungssystem betrieben werden.
- Es wird nicht empfohlen, das Gerät zusammen mit einem Verlängerungskabel zu verwenden.
- Dieses Gerät ist nur für den Hausgebrauch vorgesehen. Es sollte nicht für kommerzielle Zwecke verwendet werden.



**ACHTUNG:** Heiße Oberfläche – Berühren Sie keine heißen Bereiche und Bauteile des Geräts.



**WARNUNG:** Das Gerät von entflammaren Materialien fernhalten.

**ES** | Conserve estas instrucciones para poder consultarlas en el futuro.

## INSTRUCCIONES DE SEGURIDAD

- Siga siempre las precauciones básicas de seguridad al usar aparatos eléctricos.
- Compruebe que el voltaje indicado en la placa coincide con el de la red local antes de conectar el dispositivo a la corriente eléctrica.
- Este dispositivo puede ser usado por niños de 8 años en adelante y por personas con capacidades físicas, sensoriales o mentales reducidas o sin conocimientos al respecto, siempre y cuando se les den instrucciones y se los supervise, y solo si comprenden los riesgos que su uso conlleva.
- Los niños no deben jugar con el dispositivo.
- A menos que sean mayores de 8 años y estén bajo supervisión, los niños no deben realizar labores de limpieza ni de mantenimiento del dispositivo.
- Este dispositivo no es un juguete.
- Deje de utilizar el dispositivo inmediatamente si el cable de alimentación, el enchufe o cualquier otra pieza no funcionan correctamente, o si ha sufrido alguna caída o algún otro tipo de daño, para evitar posibles lesiones.
- Este dispositivo contiene piezas que el usuario no puede reparar, por lo que es necesario que un electricista cualificado se ocupe de las reparaciones pertinentes. Una reparación inadecuada puede poner al usuario en riesgo de sufrir daños.
- Mantenga el dispositivo y el cable de alimentación fuera del alcance de los niños.

- Mantenga el dispositivo fuera del alcance de los niños cuando esté encendido o mientras se esté enfriando.
- Mantenga el dispositivo y el cable de alimentación alejados de fuentes de calor o bordes afilados que puedan causar daños.
- Mantenga el cable de alimentación alejado de las partes del dispositivo que puedan calentarse durante el uso.
- Mantenga el dispositivo alejado de otros que emitan calor.
- No deje que el cable de alimentación cuelgue de la encimera, toque superficies calientes ni se retuerza.
- No sumerja los componentes eléctricos del aparato en agua u otros líquidos.
- No manipule el aparato con las manos mojadas ni si alguna de las conexiones está húmeda.
- Si el aparato sufre una caída o se sumerge accidentalmente en agua, desenchúfelo inmediatamente de la toma de corriente. No sumerja las manos en el agua.
- Supervise el dispositivo mientras esté conectado a la corriente eléctrica.
- No desconecte el aparato de la corriente eléctrica tirando del cable. En su lugar, apáguelo y retire el enchufe con la mano.
- No transporte ni mueva el dispositivo agarrándolo por el cable de alimentación.
- No utilice el dispositivo para ningún otro uso que no sea el previsto.
- No utilice accesorios diferentes a los incluidos.
- No utilice el dispositivo al aire libre.
- Guarde el dispositivo alejado de la luz solar directa y de la humedad.
- No mueva el dispositivo mientras esté en uso.
- Desenchufe siempre el aparato después de cada uso y deje que se enfríe por completo antes de almacenarlo o de realizar cualquier labor de limpieza o de mantenimiento.
- Utilice siempre el dispositivo sobre una superficie estable, resistente al calor y a una altura que sea cómoda para el usuario.
- Este dispositivo no debe utilizarse con un temporizador externo ni un sistema de control remoto independiente.
- No se recomienda el uso de un cable alargador con el dispositivo.
- Este dispositivo está diseñado exclusivamente para el uso doméstico. No debe utilizarse para fines comerciales.



**PRECAUCIÓN:** Superficie caliente: no toque las partes calientes ni los componentes calefactores del aparato.



**ADVERTENCIA:** Mantenga el dispositivo alejado de materiales inflamables.

**PT** | Conserve estas instruções para referência futura.

## **INSTRUÇÕES DE SEGURANÇA**

- Quando utilizar aparelhos elétricos, as precauções básicas de segurança devem ser sempre seguidas.

- Verifique se a tensão indicada na placa de classificação corresponde à da rede local antes de ligar o aparelho à tomada elétrica.
- Este aparelho pode ser utilizado por crianças a partir dos 8 anos de idade e por pessoas com limitações físicas, sensoriais ou mentais ou com falta de conhecimento, desde que as mesmas tenham sido supervisionadas/instruídas e compreendam os perigos associados.
- O aparelho não deve servir de brinquedo para crianças.
- As crianças não devem efetuar a limpeza ou a manutenção a realizar pelo utilizador, exceto se tiverem idade superior a 8 anos e sejam supervisionadas.
- Este aparelho não é um brinquedo.
- Em caso de queda ou danos do aparelho ou de avaria no cabo de alimentação, na ficha ou em qualquer peça do aparelho, pare imediatamente de utilizar o produto para evitar potenciais ferimentos.
- Este aparelho não contém peças que possam ser reparadas pelo utilizador; apenas um electricista qualificado deve efetuar reparações. As reparações incorretas podem colocar o utilizador em risco de ferimentos.
- Mantenha o aparelho e o respetivo cabo de alimentação fora do alcance das crianças.
- Mantenha o aparelho fora do alcance das crianças quando estiver ligado ou a arrefecer.
- Mantenha o aparelho e o cabo de alimentação afastados de fontes de calor ou arestas afiadas que possam causar danos.
- Mantenha o cabo de alimentação afastado de quaisquer peças do aparelho que possam aquecer durante a utilização.
- Mantenha o aparelho afastado de outros aparelhos que irradiem calor.
- Não permita que o cabo de alimentação fique pendurado em bancadas, toque em superfícies quentes ou fique torcido.
- Não mergulhe os componentes elétricos do aparelho dentro de água ou de qualquer outro líquido.
- Não utilize o aparelho com as mãos molhadas ou se alguma ligação estiver molhada.
- Se cair ou ficar acidentalmente submerso em água, desligue o aparelho imediatamente da tomada. Não toque na água.
- Não deixe o aparelho sem vigilância enquanto estiver ligado à tomada elétrica.
- Não desligue o aparelho da tomada elétrica puxando pelo cabo. Desligue e retire a ficha à mão.
- Não puxe nem transporte o aparelho segurando-o pelo cabo de alimentação.
- Não utilize o aparelho para outro fim que não o previsto.
- Não utilize outros acessórios que não os fornecidos.
- Não utilize este aparelho no exterior.
- Não guarde o aparelho sob luz solar direta ou em condições de humidade elevada.
- Não tente mudar o aparelho de local enquanto estiver em funcionamento.
- Desligue sempre a ficha do aparelho após a utilização e deixe-o arrefecer completamente antes de efetuar qualquer operação de limpeza ou manutenção do utilizador ou de o armazenar.

- Utilize sempre o aparelho numa superfície estável e resistente ao calor, a uma altura confortável para o utilizador.
- Este aparelho não deve ser utilizado com um temporizador externo nem um sistema de controlo remoto separado.
- Não se recomenda a utilização de um cabo de extensão com o aparelho.
- Este aparelho destina-se apenas a uso doméstico. Não deve ser utilizado para fins comerciais.



**CUIDADO:** superfície quente – não toque nas secções quentes nem nos componentes de aquecimento do aparelho.



**AVISO:** mantenha o aparelho afastado de materiais inflamáveis.

IT | Conservare il manuale di istruzioni per riferimento futuro.

## ISTRUZIONI DI SICUREZZA

- Durante l'uso di apparecchiature elettriche, è necessario osservare le precauzioni di sicurezza di base.
- Prima di collegare l'apparecchio all'alimentazione elettrica, verificare che la tensione indicata sull'apposita targhetta corrisponda a quella della rete locale.
- Questo apparecchio può essere usato da bambini a partire da 8 anni e da persone con ridotte capacità fisiche, sensoriali o mentali, o non in possesso della necessaria esperienza e conoscenza, solo in presenza di un supervisore e solo dopo aver ricevuto istruzioni sul suo impiego e sui rischi associati.
- Non lasciare che i bambini giochino con il prodotto.
- La pulizia e la manutenzione non devono essere effettuate da bambini, a meno che non abbiano almeno 8 anni e non siano supervisionati da un adulto.
- Questo apparecchio non è un giocattolo.
- Se il cavo di alimentazione, la spina o una qualsiasi parte dell'apparecchio non funziona correttamente o se ha subito cadute o danni, interrompere immediatamente l'uso del prodotto onde evitare possibili lesioni.
- Questo apparecchio non contiene parti riparabili dall'utente, rivolgersi esclusivamente a un elettricista qualificato per la riparazione. Le riparazioni improprie possono provocare danni agli utenti.
- Tenere l'apparecchio e il cavo di alimentazione fuori dalla portata dei bambini.
- Tenere l'apparecchio fuori dalla portata dei bambini quando è acceso e in fase di raffreddamento.
- Tenere l'apparecchio e il cavo di alimentazione lontano da fonti di calore o bordi affilati per evitare danni.
- Tenere il cavo di alimentazione lontano da qualsiasi parte dell'apparecchio che potrebbe surriscaldarsi durante l'uso.
- Tenere l'apparecchio lontano da altre apparecchiature che producono calore.
- Evitare che il cavo di alimentazione rimanga sospeso su piani di lavoro, entri in contatto con superfici calde o si intrecci.
- Non immergere i componenti elettrici dell'apparecchio in acqua o in altri liquidi.

- Non utilizzare l'apparecchio con le mani bagnate o se i collegamenti sono umidi.
- Se l'apparecchio cade o viene involontariamente immerso nell'acqua, scollegarlo immediatamente dalla presa a muro. Non tentare di afferrarlo in acqua.
- Non lasciare l'apparecchio incustodito quando è collegato all'alimentazione elettrica.
- Non scollegare l'apparecchio dall'alimentazione elettrica tirando il cavo; è consigliabile prima spegnerlo e poi estrarre la spina con cautela.
- Non tirare o trasportare l'apparecchio tramite il cavo di alimentazione.
- Non utilizzare l'apparecchio per scopi diversi dall'uso previsto.
- Non utilizzare accessori diversi da quelli forniti in dotazione.
- Non utilizzare questo apparecchio all'aperto.
- Non conservare l'apparecchio alla luce diretta del sole o in condizioni di umidità elevata.
- Non spostare l'apparecchio mentre è in funzione.
- Scollegare l'apparecchio dall'alimentazione elettrica dopo l'uso e lasciarlo raffreddare completamente prima di eseguire operazioni di pulizia o manutenzione o prima di riporlo.
- Utilizzare sempre l'apparecchio su una superficie stabile e resistente al calore, a un'altezza confortevole.
- L'apparecchio non deve essere azionato mediante timer esterno o telecomando separato.
- Si sconsiglia l'uso di prolunghhe.
- Questo apparecchio è destinato esclusivamente all'uso domestico, non a scopi commerciali.



**ATTENZIONE:** superficie calda! Non toccare le superfici calde o i componenti dell'apparecchio che generano calore.



**AVVERTENZA:** tenere l'apparecchio lontano da materiali infiammabili.

PL | Prosimy o zachowanie niniejszej instrukcji na przyszłość.

## ISTRUKCJE DOTYCZĄCE BEZPIECZEŃSTWA

- Podczas używania urządzeń elektrycznych zawsze należy stosować podstawowe środki ostrożności.
- Przed podłączeniem urządzenia do zasilania sieciowego należy sprawdzić, czy napięcie podane na tabliczce znamionowej jest zgodne z napięciem w sieci lokalnej.
- To urządzenie może być użytkowane przez dzieci w wieku od 8 lat oraz przez osoby o ograniczonej sprawności fizycznej, sensorycznej lub umysłowej, a także przez osoby nieposiadające odpowiedniej wiedzy, o ile znajdują się one pod nadzorem osoby odpowiedzialnej za ich bezpieczeństwo lub otrzymały od niej instrukcje dotyczące bezpiecznego użytkowania urządzenia i o ile są świadome związanych z tym zagrożeń.
- Zabrania się dzieciom zabawy urządzeniem.
- Dzieci nie powinny przeprowadzać czyszczenia ani konserwacji urządzenia, chyba że mają co najmniej 8 lat i są nadzorowane.
- Ten produkt nie jest zabawką.

- Jeśli przewód zasilający, wtyczka lub inna część urządzenia nie działają prawidłowo bądź zostały upuszczone lub zniszczone, należy natychmiast przerwać użytkowanie urządzenia w celu uniknięcia potencjalnych obrażeń.
- To urządzenie nie zawiera części, które mogą być serwisowane przez użytkownika. Naprawy należy powierzyć wyłącznie wykwalifikowanemu elektrykowi. Nieprawidłowo przeprowadzona naprawa może narazić użytkownika na niebezpieczeństwo.
- Urządzenie i jego przewód zasilający należy przechowywać w miejscu niedostępnym dla dzieci.
- Włączone lub stygnące urządzenie należy przechowywać w miejscu niedostępnym dla dzieci.
- Urządzenie i jego kabel zasilania należy przechowywać z dala od źródeł ciepła i ostrych krawędzi, które mogą spowodować uszkodzenia.
- Kabel zasilania należy przechowywać z dala od części urządzenia, które mogą się nagrzewać podczas pracy.
- Urządzenie należy trzymać z dala od urządzeń emitujących ciepło.
- Nie wolno dopuścić, aby przewód zasilający zwiisał z blatów roboczych, dotykał gorących powierzchni lub się skręcał.
- Nie należy zanurzać elementów elektrycznych urządzenia w wodzie ani innym płynie.
- Nie należy obsługiwać urządzenia mokrymi rękoma ani jeśli złącza są mokre.
- Jeśli urządzenie wpadnie do wody lub przypadkowo zostanie w niej zanurzone, należy natychmiast wyjąć wtyczkę z gniazdka elektrycznego. Nie należy próbować wyławiać urządzenia.
- Nie należy pozostawiać urządzenia bez nadzoru po podłączeniu do sieci elektrycznej.
- Nie należy odłączać urządzenia od zasilania, ciągnąc za przewód — należy wyłączyć urządzenie i wyjąć wtyczkę ręcznie.
- Nie wolno ciągnąć ani przenosić urządzenia za przewód zasilający.
- Nie wolno używać produktu do celów innych niż jego przeznaczenie.
- Nie należy używać akcesoriów innych niż dołączone do zestawu.
- Nie należy używać urządzenia na zewnątrz.
- Nie należy przechowywać produktu w miejscu narażonym na bezpośrednie działanie promieni słonecznych ani w warunkach wysokiej wilgotności.
- Nie należy przesuwać urządzenia, gdy jest ono używane.
- Zawsze po użyciu należy odłączać urządzenie od zasilania, a przed czyszczeniem, konserwacją lub odłożeniem na dłuższy czas — pozostawiać je do ostygnięcia.
- Zawsze należy używać urządzenia na stabilnej, odpornej na wysoką temperaturę powierzchni, na wysokości zapewniającej komfort użytkownika.
- Urządzenia nie należy obsługiwać za pomocą zewnętrznego zegara ani oddzielnego układu zdalnego sterowania.
- Nie zaleca się używania przedłużacza do zasilania urządzenia.

- To urządzenie jest przeznaczone wyłącznie do użytku domowego. Nie należy go używać do celów komercyjnych.



**UWAGA:** gorąca powierzchnia — nie należy dotykać gorących części ani elementów grzejnych urządzenia.



**OSTRZEŻENIE:** urządzenie należy przechowywać z dala od materiałów łatwopalnych.



### **EN | Disposal of Waste Batteries and Electrical and Electronic Equipment**

This product is labelled with this crossed out wheel bin symbol in accordance with European Directive 2012/19/EC to indicate that it must not be disposed of with your other household waste. Due to the presence of hazardous substances, mixtures or components, electrical and electronic devices that are not subject to selective sorting are potentially dangerous to the environment and human health. Please check your local city office or waste disposal service for the return and recycling of this product.

### **FR | Élimination des piles usagées et des équipements électriques et électroniques**

Ce produit est étiqueté avec ce symbole de poubelle barrée conformément à la directive européenne 2012/19/EC pour indiquer qu'il ne doit pas être éliminé avec vos autres déchets ménagers. En raison de la présence de substances, de mélanges ou de composants dangereux, les appareils électriques et électroniques qui ne sont pas soumis à un tri sélectif sont potentiellement dangereux pour l'environnement et la santé humaine. Veuillez consulter votre bureau municipal local ou votre service d'élimination des déchets pour plus de détails sur le retour et le recyclage de ce produit.

### **NL | Weggooien van afgedankte batterijen en elektrische en elektronische apparatuur**

Dit product is gemarkeerd met dit symbool van een doorgekruiste vuilnisbak in overeenstemming met de Europese Richtlijn 2012/19/EC om aan te geven dat het niet weggegooid mag worden met uw andere huishoudelijke afval. Door de aanwezigheid van gevaarlijke stoffen, mengsels en derivaten, elektrische en elektronische apparaten die niet selectief worden gesorteerd, kunnen gevaarlijk zijn voor het milieu en de menselijke gezondheid. Raadpleeg uw gemeente of de afvalverwijderingsdienst voor het inleveren en recyclen van dit product.

### **DE | Entsorgung von Altbatterien und Elektro- und Elektronikaltgeräten**

Das nebenstehende Symbol einer durchgestrichenen Mülltonne auf Rädern zeigt an, dass dieses Gerät der Richtlinie 2012/19/EC unterliegt. Diese Richtlinie besagt, dass Sie dieses Gerät am Ende seiner Nutzungszeit nicht mit dem normalen Haushaltsmüll entsorgen dürfen, sondern in speziell eingerichteten Sammelstellen, Wertstoffhöfen oder Entsorgungsbetrieben abgeben müssen. Aufgrund des Vorhandenseins von gefährlichen Stoffen, Gemischen oder Komponenten können elektrische und elektronische Geräte, die nicht selektiv sortiert werden, eine Gefahr für die Umwelt und die menschliche Gesundheit darstellen. Diese Entsorgung ist für Sie kostenfrei. Schonen Sie die Umwelt und entsorgen Sie fachgerecht.

Sofern Ihr Altgerät personenbezogene Daten enthält, sind Sie selbst für deren Löschung verantwortlich, bevor Sie es zurückgeben. Sofern dies ohne Zerstörung des Altgerätes möglich ist, entnehmen Sie die alten Batterien oder Akkus sowie Lampen bevor Sie das Altgerät zur Entsorgung zurückgeben und führen Sie sie einer separaten Sammlung zu. Bei fest eingebauten Akkus ist bei der Entsorgung darauf hinzuweisen, dass das Gerät einen Akku enthält. Weitere Möglichkeiten zur Entsorgung des ausgedienten Produkts erfahren Sie bei Ihrer Gemeinde- oder Stadtverwaltung.

### **ES | Eliminación de residuos de baterías y de equipos eléctricos y electrónicos**

Este producto está etiquetado con el símbolo de un cubo de basura tachado de acuerdo con la Directiva Europea 2012/19/EC para indicar que no puede desecharse junto con los demás residuos domésticos. Debido a su contenido en sustancias, mezclas o componentes peligrosos, los aparatos eléctricos y electrónicos que no se clasifican de forma selectiva para su reciclado son potencialmente peligrosos para el medio ambiente y la salud humana. Consulte a su Ayuntamiento o a su servicio de recogida de residuos local para la devolución y el reciclaje del producto.

### **PT | Eliminação de resíduos de equipamentos elétricos e eletrônicos e pilhas/baterias**

Este produto é rotulado com este símbolo do contentor do lixo barrado, em conformidade com a Diretiva Europeia 2012/19/EC, para indicar que não deve ser eliminado juntamente com os seus restantes resíduos domésticos. Devido à presença de substâncias, misturas ou componentes nocivos, os dispositivos elétricos e eletrônicos que não estão sujeitos a triagem seletiva são potencialmente perigosos para o ambiente e para a saúde humana. Consulte o seu departamento municipal ou serviço de eliminação de resíduos locais para realizar a devolução e a reciclagem deste produto.

### **IT | Smaltimento delle batterie e delle apparecchiature elettriche ed elettroniche**

Il simbolo del cassonetto barrato riportato sull'apparecchiatura indica che questo prodotto non deve essere smaltito con i normali rifiuti domestici. I dispositivi elettronici ed elettrici non inclusi in un processo di riciclo sono potenzialmente pericolosi per l'ambiente e la salute umana a causa della presenza di sostanze pericolose. Si prega di smaltire l'apparecchiatura in modo responsabile presso centri idonei di raccolta differenziata o di consegnarla al rivenditore seguendo una delle seguenti modalità:

- nel caso di apparecchiature di piccolissime dimensioni (dimensioni esterne inferiori a 25 cm), consegna gratuita senza obbligo di acquisto nei negozi con superficie di vendita di apparecchiature elettriche ed elettroniche superiore ai 400 mq (modalità "uno contro zero"). Per i negozi con superficie inferiore tale modalità è facoltativa.
- nel caso di apparecchiature di dimensioni esterne superiori a 25 cm, consegna gratuita al rivenditore all'atto dell'acquisto di un prodotto equivalente (modalità "uno contro uno").

### **PL | Utylizacja zużytych akumulatorów oraz urządzeń elektrycznych i elektronicznych**

Ten produkt jest oznaczony symbolem przekreślonego pojemnika na śmieci zgodnie z dyrektywą europejską 2012/19/EC, co oznacza, że nie można go wyrzucać wraz z innymi odpadami domowymi. Ze względu na obecność niebezpiecznych substancji, mieszanin lub części składowych, urządzenia elektryczne i elektroniczne, które nie są selektywnie sortowane, stanowią potencjalne zagrożenie dla środowiska i zdrowia ludzi. Informacje na temat zwrotu i recyklingu tego produktu można uzyskać w lokalnym urzędzie miasta lub w firmie zajmującej się utylizacją odpadów.

Description of parts

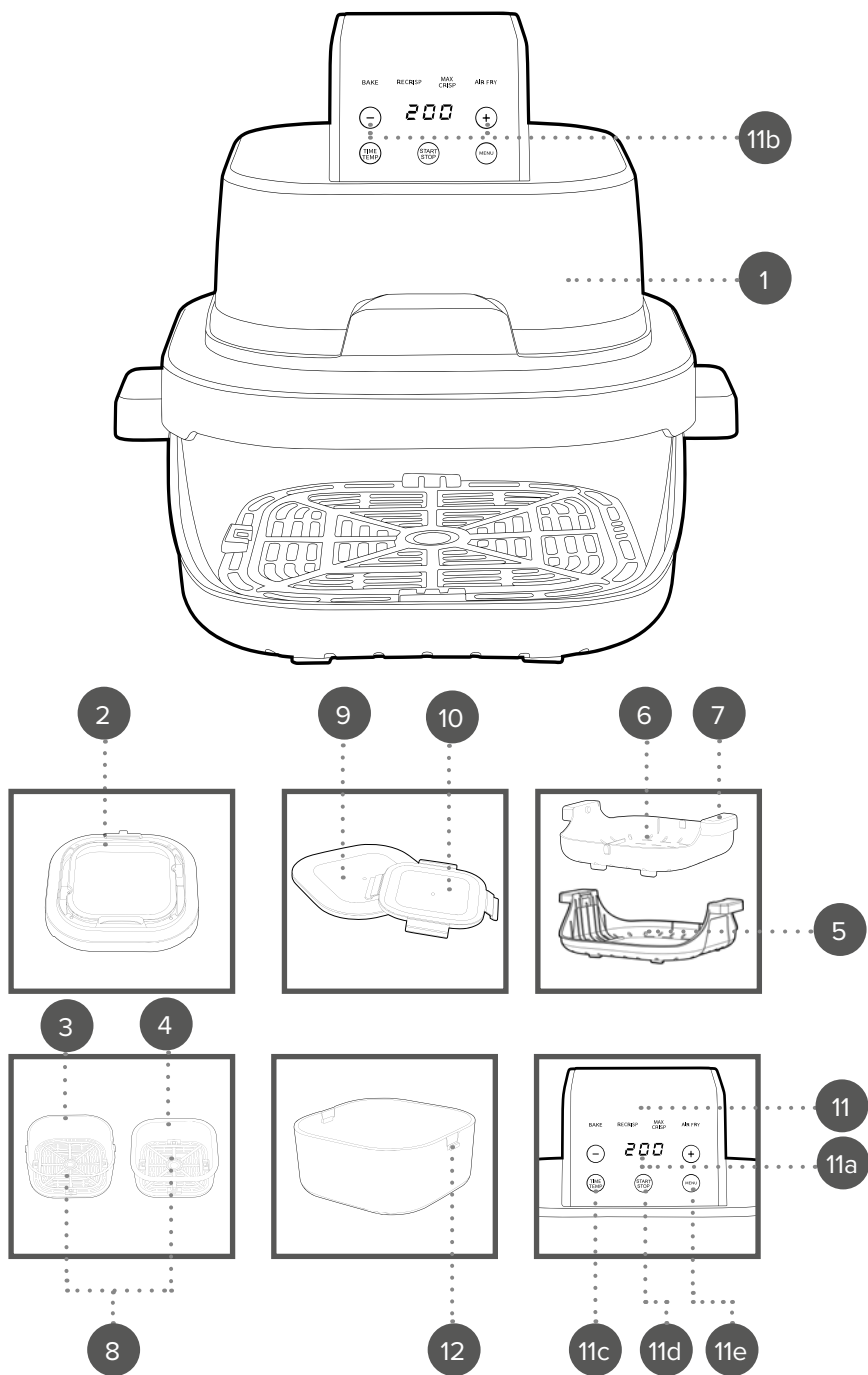

**EN** | Description of parts

1. CrisperHub main unit
2. Cooking container adaptor
3. Batch cooking container
4. On-the-go cooking container
5. Batch non-slip cooking base
6. On-the-go non-slip cooking base
7. Cool-touch handles
8. Crisper trays
9. Batch cooking container lid
10. On-the-go cooking container lid
11. Digital control panel
  - a. LED display
  - b. Adjustment buttons
  - c. Time/temperature button
  - d. Start/stop/power button
  - e. Menu button
12. Glass connectors

**FR** | Description des pièces

1. Unité principale CrisperHub
2. Adaptateur de récipient de cuisson
3. Écipient de cuisson pour lots
4. Récipient de cuisson nomade
5. Base de cuisson antidérapante pour lots
6. Base de cuisson antidérapante nomade
7. Poignées isolantes
8. Plateaux croustilleurs
9. Couverture du récipient de cuisson pour lots
10. Couverture du récipient de cuisson nomade
11. Panneau de commande numérique
  - a. Affichage à DEL
  - b. Boutons de réglage
  - c. Bouton temps/température
  - d. Bouton marche/arrêt/mise sous tension
  - e. Touche menu
12. Connecteurs en verre

**NL** | Beschrijving van onderdelen

1. CrisperHub hoofdeenheid
2. Kookcontaineradapter
3. Batch container
4. Kookcontainer voor onderweg
5. Antislip batchkookbodem
6. Antislip kookbodem voor onderweg
7. Koelblijvende handgrepen
8. Crisperplaten
9. Deksel van de batch container
10. Deksel van de kookcontainer voor onderweg
11. Digitaal bedieningspaneel
  - a. LED- display
  - b. Instelknoppen
  - c. Tijd-/temperatuur knop
  - d. Start-/stop/aan-uit knop
  - e. Menuknop
12. Glasconnectoren

**DE** | Beschreibung der Teile

1. CrisperHub-Haupteinheit
2. Adapter für den Garbehälter
3. Mehrportionen -Garbehälter
4. Unterwegs-Garbehälter
5. Rutschfeste Basis für den Mehrportionen -Garbehälter
6. Rutschfeste Basis für den Unterwegs-Garbehälter
7. Kühlbleibende Griffe
8. Crisper-Einsätze
9. Deckel für den Mehrportionen -Garbehälter
10. Deckel für den Unterwegs-Garbehälter
11. Digitales Bedienfeld
  - a. LED- Anzeige
  - b. Einstellstasten
  - c. Zeit-/Temperatur taste
  - d. Start-/Stopp-/Ein-/ Ausschalter
  - e. Menü-Taste
12. Glasverbinder

**ES** | Descripción de las partes

1. Unidad principal CrisperHub
2. Adaptador del recipiente de cocción
3. Recipiente para cocción en lotes
4. Recipiente de cocina portátil
5. Base de cocción antideslizante para lotes
6. Base de cocción antideslizante portátil
7. Asas de tacto frío
8. Bandejas Crisper
9. Tapa del recipiente para cocción en lotes
10. Tapa del recipiente de cocina portátil
11. Panel de control digital
  - a. Pantalla LED
  - b. Botones de ajuste
  - c. Botón de tiempo/temperatura
  - d. Botón de encendido/inicio/parada
  - e. Botón de menú
12. Conectores de vidrio

**PT** | Descrição das partes

1. Unidade principal do CrisperHub
2. Adaptador do recipiente de cozedura
3. Recipiente para cozedura em lote
4. Recipiente de cozedura portátil
5. Base antiderrapante para cozedura em lote
6. Base antiderrapante para cozedura portátil
7. Pegas de toque frio
8. Tableiros de cozedura crocante
9. Tampa do recipiente para cozedura em lote
10. Tampa do recipiente de cozedura portátil
11. Painel de controlo digital
  - a. Ecrã LED
  - b. Botões de ajuste
  - c. Botão de tempo/temperatura
  - d. Botão de ligar/desligar/iniciar/parar
  - e. Botão Menu
12. Conectores de vidro

**IT** | Descrizione delle parti

1. Unità principale della CrisperHub
2. Adattatore per il contenitore di cottura
3. Contenitore per cottura a lotti
4. Contenitore per cottura da asporto
5. Base antiscivolo per cottura a lotti
6. Base antiscivolo per cottura da asporto
7. Manici termoisolanti
8. Vassoi crisper
9. Coperchio del contenitore per cottura a lotti
10. Coperchio del contenitore per cottura da asporto
11. Pannello di controllo digitale
  - a. Display LED
  - b. Pulsanti di regolazione
  - c. Pulsante tempo/temperatura
  - d. Pulsante avvio/arresto/accensione
  - e. Pulsante menu
12. Connettori in vetro

**PL** | Opis części

1. Jednostka główna CrisperHub
2. Adapter pojemnika do gotowania
3. Pojemnik do zbiorczego gotowania
4. Pojemnik do gotowania na wynos
5. Antypoślizgowa podstawa do zbiorczego gotowania
6. Antypoślizgowa podstawa do gotowania na wynos
7. Uchwyty z izolacją cieplną
8. Tace Crisper
9. Pokrywa pojemnika do zbiorczego gotowania
10. Pokrywa pojemnika do gotowania na wynos
11. Cyfrowy panel sterowania
  - a. Wyświetlacz LED
  - b. Przyciski regulacji
  - c. Przycisk czasu/temperatury
  - d. Przycisk uruchamiania/zatrzymania/zasilania
  - e. Przycisk menu
12. Łączniki szklane

EN | Please retain instructions for future reference.

## Dos and don'ts



Ensure the crisper trays are securely fitted before use.  
Ensure the CrisperHub main unit is securely fitted to the containers and does not say 'OPEN' on the LED display before use; not doing so will prevent the air fryer from operating.  
Only move the containers by the handles on the non-slip cooking bases.  
Take care when removing the CrisperHub main unit, as steam may be emitted.  
Take care not to drop or damage the containers, as this may cause hairline fractures/breakages in the glass.  
Ensure the CrisperHub is placed onto a heat-resistant surface after use to avoid heat damage to surfaces.



Do not invert the containers, as excess oil may collect at the bottom of them.  
Do not cover the air fryer or its air inlets, as this will disrupt the airflow and may cause overheating.  
Never fill the containers with oil or any other liquid.  
Never use the containers if they have been dropped, chipped or cracked.  
Do not touch the containers during or straight after use, as they get very hot; only hold the handles on the non-slip cooking bases.

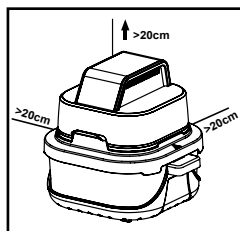

**WARNING:** ENSURE THAT THE AIR FRYER OVEN HAS AT LEAST 20 CM OF FREE SPACE IN ALL DIRECTIONS BEFORE USE.

## Automatic switch-off

The air fryer is fitted with an automatic switch-off. This will activate when the set cooking time has elapsed, causing the timer to sound and the air fryer to turn off.



**NOTE:** If the air fryer needs to be turned off before the set cooking time has elapsed, switch off and unplug it from the mains power supply.

## Care and maintenance

Before attempting any cleaning or maintenance, switch off and unplug the air fryer from the mains power supply and allow it to fully cool.

**STEP 1:** Wipe the CrisperHub main unit and cooking container adaptor with a soft, damp cloth and dry thoroughly.

**STEP 2:** Clean the crisper trays, non-slip cooking bases, container lids and containers in warm, soapy water, then rinse and dry thoroughly.

The crisper trays and containers are suitable for use in a dishwasher.

Never use harsh or abrasive cleaning detergents or scourers to clean the air fryer or its accessories, as this could cause damage.



**NOTE:** The air fryer should be cleaned thoroughly after each use.



**CAUTION:** To avoid thermal shock, allow the glass containers to cool gradually to room temperature before placing them in water.

## Instructions for use

### Before first use

Clean the air fryer following the instructions outlined in the section entitled 'Care and maintenance'.



**NOTE:** When using the air fryer for the first time, a slight smoke or odour may be emitted. This is normal and will soon subside. Allow for sufficient ventilation around the air fryer during use. It is advised to run the air fryer without food for approx. 10 minutes before first use; this will prevent the initial smoke or odour from affecting the taste of the food.

## Assembling the air fryer

**STEP 1:** Place the containers inside the respective non-slip cooking bases. If using the batch cooking container, pull the locking tabs on the bottom of the cool-touch handles and place the glass connectors in the gap created. Release the locking tabs to secure the container.

**STEP 2:** Place the crisper trays into the respective containers, checking that they are seated securely.

**STEP 3:** If using the on-the-go cooking container, place the CrisperHub main unit directly on top of the container, ensuring it is seated securely. If using the batch cooking container, the cooking container adaptor must be connected.

**STEP 4:** To connect the cooking container adaptor, align the large tab of the cooking container adaptor with the front of the CrisperHub main unit, then gently push the CrisperHub main unit down until it clicks into place. Place the CrisperHub main unit and cooking container adaptor on top of the batch cooking container, ensuring it is seated securely.

## Using the control panel

When the air fryer is plugged in and switched on at the mains power supply, the CrisperHub main unit will beep and 'START/STOP' will illuminate to indicate that it is powered. If the CrisperHub main unit is not connected to a container, the LED display will also show 'OPEN'.

Press 'START/STOP' to switch on the air fryer.

## Preset functions

The time and temperature can be automatically set using the 4 cooking presets outlined in the table below.

**STEP 1:** Press 'MENU' repeatedly until the desired cooking function is flashing. The cooking function can be adjusted manually using 'TIME/TEMP' along with the adjustment buttons if required.

**STEP 2:** Time and temperature values are dependent on the food being cooked; set the desired time and temperature. The time can be set between 1 minute and 60 minutes and the temperature can be set between 60–200 °C. Press and hold the desired adjustment button to increase/decrease in intervals of 10.

**STEP 3:** Press 'START/STOP' to begin cooking; press it again to pause cooking. The fan will continue to function whilst cooking is paused; this is normal. To resume cooking, press 'START/STOP' again.

**STEP 4:** Once the preset time has elapsed, the timer will sound several times and the air fryer will switch off.



**NOTE:** During cooking, the time and temperature can be adjusted at any time by pressing 'TIME/TEMP' along with the adjustment buttons. If the air fryer main unit is removed from the container during cooking, cooking will be paused and the LED display will show 'OPEN' to indicate that the CrisperHub main unit is disconnected. Replace the CrisperHub main unit onto the container to resume the cooking process. To switch off the air fryer, press and hold 'START/STOP'.

| Preset cooking function | Preset cooking temperature | Preset cooking time | Recommended uses                                   |
|-------------------------|----------------------------|---------------------|--|
| Bake                    | 160 °C                     | 25 mins             | Cupcakes, brownies, muffins                        |
| Re-crisp                | 180 °C                     | 5 mins              | Reheating, returning food to its former crispiness |
| Ultra crisp             | 200 °C                     | 20 mins             | Frozen fries, frozen wings, frozen pizza           |
| Air fry                 | 200 °C                     | 15 mins             | Chicken, vegetables, bacon, sausages               |



**NOTE:** 'START/STOP' will remain illuminated whilst the air fryer is plugged in. Refer to the recipe booklet for additional information and cooking guidelines.

## Using the air fryer

**STEP 1:** Assemble the container following the steps in the section entitled 'Assembling the air fryer'.

**STEP 2:** Place the ingredients onto the crisper trays.

**STEP 3:** Place the CrisperHub main unit on top of the container ensuring it is seated securely.

**STEP 4:** Plug in and switch on the air fryer at the mains power supply; the air fryer will beep and 'START/STOP' will illuminate to indicate that the air fryer is plugged in.

**STEP 5:** Press 'START/STOP' to switch on the air fryer; 'START/STOP' will illuminate, indicating the air fryer is ready to be programmed.

**STEP 6:** Following the instructions in the section entitled 'Using the control panel', use the digital control panel to set the cooking time and temperature as required for the ingredients. Time and temperature settings can also be set automatically using the cooking presets. These presets can then be adjusted using 'TIME/TEMP' along with the adjustment buttons as required.

**STEP 7:** Once cooking is complete and the preset time has elapsed, the air fryer will beep several times and the LED display will show 'End'. After approx. 1 minute has elapsed, it will beep again and display 'OPEN'. Lift the CrisperHub away from the container and place it onto a heat-resistant surface.

**STEP 8:** Check whether the ingredients are ready; if the food is not cooked, replace the CrisperHub main unit on top of the container and re-programme it to cook the food further. If the food is cooked, use a pair of heat-resistant tongs to empty the contents into a bowl or onto a plate if the food is large or fragile.

**STEP 9:** Switch off and unplug the air fryer from the mains power supply.



**NOTE:** If the cooking time or temperature setting needs to be changed during use, use 'TIME/TEMP' along with the adjustment buttons as required. Food can be refrigerated in the containers if desired. Secure the respective lid onto the container and place it into the refrigerator once the food has cooled naturally.



**CAUTION:** Do not tip the food directly into a bowl or onto a plate, as excess oil or fat may collect at the bottom of the container and leak onto the ingredients or serving bowl. Exercise caution when removing and replacing the CrisperHub main unit, as it will become very hot.



**WARNING:** Nominal voltage is still present even when the air fryer is switched off. To permanently switch off the air fryer, switch off and unplug from the mains power supply.

## Troubleshooting

| Problem   | Possible cause   | Solution  |
|---|--|---|
| The air fryer will not power on.                | The air fryer is not connected to the mains power supply.                                    | Plug in and switch on the air fryer at the mains power supply.  |
|   | The fuse has blown.  | Replace the fuse with one of the same rating.   |
|   | The CrisperHub main unit is not connected to the container.                                  | Ensure the air fryer is seated securely on the container. Connect the adaptor first if using the batch cooking container. |
| 'E1', 'E2' or 'E3' is shown on the LED display. | There is a fault with an internal component such as the temperature sensor or circuit board. | Cease using the product immediately.  |

| Problem                           | Possible cause  | Solution   |
|-----------------------------------|---|--|
| 'E4' is shown on the LED display. | The high temperature protection cut-out has been activated. | Switch off and unplug the air fryer from the mains power supply. Allow the main unit and container to cool fully before use. |

### Storage

Check that the air fryer and containers are cool, clean and dry before storing in a cool, dry place.  
Never wrap the cord tightly around the air fryer; wrap it loosely to avoid causing damage.

### Specifications

Product code: EK6757  
Input: 220–240 V ~ 50–60 Hz  
Output: 1500 W

Power consumption (standby mode): 0.7 W  
Standby mode: After 1 minute of inactivity

FR | Veuillez conserver ces instructions pour référence future.

### À faire et à ne pas faire



Assurez-vous que les plateaux croustilliers sont correctement installés avant utilisation.  
Assurez-vous que l'unité principale CrisperHub est correctement fixée aux récipients et que l'affichage à DEL n'indique pas « OPEN » avant utilisation. À défaut, la friteuse à air ne pourra pas fonctionner.  
Ne déplacez les récipients qu'en utilisant les poignées des bases de cuisson antidérapantes.  
Prenez garde lors du retrait de l'unité principale CrisperHub, car de la vapeur peut s'en dégager.  
Veillez à ne pas faire tomber ni endommager les récipients, car cela pourrait provoquer des fissures ou des cassures dans le verre.  
Veillez à poser le CrisperHub sur une surface résistante à la chaleur après utilisation afin d'éviter tout dommage thermique aux surfaces.



Ne retournez pas les récipients, car un excès d'huile pourrait s'accumuler au fond de ceux-ci.  
Ne recouvrez pas la friteuse à air ni ses entrées d'air, car cela perturberait la circulation de l'air et pourrait entraîner une surchauffe.  
Ne remplissez jamais les récipients d'huile ni d'aucun autre liquide.  
N'utilisez jamais les récipients s'ils sont tombés, ébréchés ou fissurés.  
Ne touchez pas les récipients pendant l'utilisation ou juste après, car ils deviennent très chauds ; tenez uniquement les poignées des bases de cuisson antidérapantes.

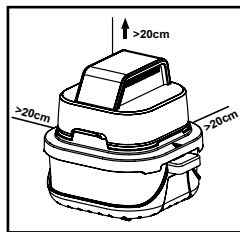

**AVERTISSEMENT : VEILLEZ À LAISSER AU MOINS 20 CM D'ESPACE LIBRE AUTOUR DE LA FRITEUSE À AIR DANS TOUTES LES DIRECTIONS AVANT UTILISATION.**

### Arrêt automatique

La friteuse à air est équipée d'un arrêt automatique. Celui-ci s'active à la fin du temps de cuisson programmé : un signal sonore retentit et la friteuse à air s'éteint.



**REMARQUE :** Si vous devez éteindre la friteuse à air avant la fin du temps de cuisson programmé, éteignez l'appareil et débranchez-le de la prise secteur.

### Entretien et maintenance

Avant toute opération de nettoyage ou d'entretien, éteignez la friteuse à air, débranchez-la de la prise secteur et laissez-la refroidir complètement.

**ÉTAPE 1 :** Nettoyez l'unité principale CrisperHub et l'adaptateur de récipient de cuisson avec un chiffon doux et humide, puis séchez soigneusement.

**ÉTAPE 2 :** Nettoyez les plateaux croustilliers, les bases de cuisson antidérapantes, les couvercles des récipients et les récipients dans de l'eau chaude savonneuse, puis rincez et séchez soigneusement.

Les plateaux croustilliers et les récipients sont compatibles avec le lave-vaisselle.

N'utilisez jamais de détergents agressifs ou abrasifs ni de tampons à récurer pour nettoyer la friteuse à air ou ses accessoires, car cela pourrait les endommager.



**REMARQUE :** Il convient de nettoyer soigneusement la friteuse à air après chaque utilisation.



**ATTENTION :** Pour éviter tout choc thermique, laissez les récipients en verre refroidir progressivement à température ambiante avant de les plonger dans l'eau.

## Instructions d'utilisation

### Avant la première utilisation

Nettoyez la friteuse à air en suivant les instructions indiquées dans la section intitulée « **Entretien et maintenance** ».



**REMARQUE :** Lors de la première utilisation de la friteuse à air, il est possible qu'une légère fumée ou une odeur se dégage. Ceci est normal et disparaîtra rapidement. Veillez à assurer une ventilation suffisante autour de la friteuse à air durant son utilisation. Il est recommandé de faire fonctionner la friteuse à air à vide pendant environ 10 minutes avant la première utilisation ; cela évitera que la fumée ou l'odeur initiales n'altèrent le goût des aliments.

### Assemblage de la friteuse à air

**ÉTAPE 1 :** Placez les récipients dans leurs bases de cuisson antidérapantes respectives. Si vous utilisez le récipient de cuisson pour lots, tirez les languettes de verrouillage situées sous les poignées isolantes, puis insérez les connecteurs en verre dans l'espace ainsi créé. Relâchez ensuite les languettes de verrouillage pour fixer le récipient.

**ÉTAPE 2 :** Placez les plateaux croustillants dans les récipients correspondants en vérifiant qu'ils sont bien en place.

**ÉTAPE 3 :** Si vous utilisez le récipient de cuisson nomade, placez l'unité principale CrisperHub directement sur le récipient en veillant à ce qu'elle soit bien fixée. Si vous utilisez le récipient de cuisson pour lots, l'adaptateur de récipient de cuisson doit être raccordé.

**ÉTAPE 4 :** Pour raccorder l'adaptateur de récipient de cuisson, alignez la grande languette de l'adaptateur avec l'avant de l'unité principale CrisperHub, puis appuyez délicatement sur l'unité principale CrisperHub jusqu'à ce qu'elle s'enclenche. Placez l'unité principale CrisperHub et l'adaptateur de récipient de cuisson sur le récipient de cuisson pour lots, en veillant à ce qu'ils soient bien fixés.

### Utilisation du panneau de commande

Lorsque la friteuse à air est branchée et allumée sur le secteur, l'unité principale CrisperHub émet un signal sonore et « **START/STOP** » s'allume pour indiquer qu'elle est sous tension. Si l'unité principale CrisperHub n'est pas raccordée à un récipient, l'affichage à DEL indique également « **OPEN** ».

Appuyez sur « **START/STOP** » pour mettre la friteuse à air en marche.

### Fonctions prédéfinies

Le temps et la température peuvent être réglés automatiquement grâce aux 4 programmes de cuisson détaillés dans le tableau ci-dessous.

**ÉTAPE 1 :** Appuyez plusieurs fois sur « **MENU** » jusqu'à ce que la fonction de cuisson souhaitée clignote. Si besoin, la fonction de cuisson peut être réglée manuellement avec le bouton « **TIME/TEMP** » et les boutons de réglage.

**ÉTAPE 2 :** Les valeurs de temps et de température dépendent des aliments à cuire ; réglez le temps et la température souhaités. La durée peut être ajustée entre 1 et 60 minutes et la température entre 60 °C et 200 °C. Maintenez le bouton de réglage correspondant enfoncé pour augmenter ou diminuer par paliers de 10.

**ÉTAPE 3 :** Appuyez sur « **START/STOP** » pour lancer la cuisson ; appuyez de nouveau pour la mettre en pause. Le ventilateur continuera de fonctionner pendant la pause, ce qui est normal. Pour reprendre la cuisson, appuyez à nouveau sur « **START/STOP** ».

**ÉTAPE 4 :** Une fois le temps prédéfini écoulé, le minuteur reentrera plusieurs fois et la friteuse à air s'éteindra.



**REMARQUE :** Pendant la cuisson, il est possible de modifier à tout moment le temps et la température en appuyant sur « **TIME/TEMP** » ainsi que sur les boutons de réglage. Si l'unité principale de la friteuse à air est retirée du récipient pendant la cuisson, celle-ci sera mise en pause et l'affichage à DEL indiquera « **OPEN** » pour signaler que l'unité principale CrisperHub est déconnectée. Remplacez l'unité principale CrisperHub sur le récipient pour reprendre la cuisson. Pour éteindre la friteuse à air, maintenez appuyé « **START/STOP** ».

| Fonction de cuisson prédéfinie | Température de cuisson prédéfinie | Temps de cuisson prédéfini | Utilisations recommandées                                   |
|--------------------------------|-----------------------------------|----------------------------|---|
| Cuire au four                  | 160 °C                            | 25 min                     | Cupcakes, brownies, muffins                                 |
| Redonner du croustillant       | 180 °C                            | 5 min                      | Réchauffage, restitution du croustillant des aliments       |
| Ultra-croustillant             | 200 °C                            | 20 min                     | Frites surgelées, ailes de poulet surgelées, pizza surgelée |
| Cuisson à l'air chaud          | 200 °C                            | 15 min                     | Poulet, légumes, bacon, saucisses                           |



**REMARQUE :** « **START/STOP** » reste allumé tant que la friteuse à air est branchée. Reportez-vous au livre de recettes pour plus d'informations et de conseils de cuisson.

### Utilisation de la friteuse à air

**ÉTAPE 1 :** Assemblez le récipient en suivant les étapes indiquées dans la section intitulée « **Assemblage de la friteuse à air** ».

**ÉTAPE 2 :** Disposez les ingrédients sur les plateaux croustillants.

**ÉTAPE 3 :** Placez l'unité principale CrisperHub sur le récipient en veillant à ce qu'elle soit bien fixée.

**ÉTAPE 4 :** Branchez la friteuse à air et mettez-la sous tension à la prise secteur ; la friteuse à air émettra un signal sonore et « **START/STOP** » s'allumera pour indiquer qu'elle est bien branchée.

**ÉTAPE 5 :** Appuyez sur « **START/STOP** » pour mettre la friteuse à air en marche ; « **START/STOP** » s'allumera, indiquant que la friteuse à air est prête à être programmée.

**ÉTAPE 6 :** En vous reportant aux instructions de la section intitulée « **Utilisation du panneau de commande** », réglez le temps et la température de cuisson à l'aide du panneau de commande numérique, en fonction des ingrédients. Les paramètres de temps et de température peuvent également être configurés automatiquement grâce aux programmes de cuisson prédéfinis. Ceux-ci peuvent ensuite être ajustés en utilisant « **TIME/TEMP** » ainsi que les boutons de réglage, si nécessaire.

**ÉTAPE 7 :** Une fois la cuisson terminée et le temps prédéfini écoulé, la friteuse à air bipera plusieurs fois et l'affichage à DEL indiquera « **End** ». Après environ 1 minute, un nouveau bip retentira et l'écran affichera « **OPEN** ». Retirez l'unité principale CrisperHub du récipient et placez-la sur une surface résistante à la chaleur.

**ÉTAPE 8 :** Vérifiez si les ingrédients sont prêts ; si les aliments ne sont pas suffisamment cuits, remplacez l'unité principale CrisperHub sur le récipient et reprogrammez l'appareil pour poursuivre la cuisson. Si les aliments sont cuits, utilisez une pince résistante à la chaleur pour transvaser le contenu dans un bol ou sur une assiette si les aliments sont volumineux ou fragiles.

**ÉTAPE 9 :** Éteignez la friteuse à air et débranchez-la de la prise secteur.



**REMARQUE :** Si vous devez modifier le temps de cuisson ou la température en cours d'utilisation, utilisez « **TIME/TEMP** » ainsi que les boutons de réglage, selon les besoins. Les aliments peuvent être réfrigérés dans les récipients si vous le souhaitez. Une fois les aliments refroidis naturellement, fixez le couvercle correspondant sur le récipient, puis placez-le au réfrigérateur.



**ATTENTION :** Ne renversez pas directement les aliments dans un bol ou sur une assiette, car un excès d'huile ou de graisse peut s'accumuler au fond du récipient et se déverser sur les ingrédients ou le plat de service. Soyez prudent lors du retrait et de la remise en place de l'unité principale CrisperHub, car elle devient très chaude.



**AVERTISSEMENT** : Une tension nominale est toujours présente même lorsque la friteuse à air est éteinte. Pour un arrêt complet de la friteuse à air, éteignez l'appareil puis débranchez-le de la prise secteur.

## Dépannage

| Problème  | Cause possible  | Solution   |
|---|---|--|
| La friteuse à air ne s'allume pas.                    | La friteuse à air n'est pas branchée sur la prise secteur.  | Branchez la friteuse à air et mettez-la sous tension à la prise secteur.   |
|   | Le fusible a sauté.   | Remplacez le fusible par un fusible de même calibre.   |
|   | L'unité principale CrisperHub n'est pas raccordée au récipient.   | Assurez-vous que la friteuse à air est correctement fixée sur le récipient. Raccordez d'abord l'adaptateur si vous utilisez le récipient de cuisson pour lots. |
| « E1 », « E2 » ou « E3 » s'affiche sur l'écran à DEL. | Un dysfonctionnement concerne un composant interne, tel que le capteur de température ou la carte électronique. | Arrêtez immédiatement d'utiliser le produit.   |
| « E4 » s'affiche sur l'écran à DEL.                   | La protection contre la surchauffe s'est activée.   | Éteignez la friteuse à air et débranchez-la de la prise secteur. Laissez l'unité principale et le récipient refroidir complètement avant toute utilisation.    |

## Stockage

Vérifiez que la friteuse à air et les récipients sont froids, propres et secs avant de les ranger dans un endroit frais et sec. Ne jamais enrouler le cordon d'alimentation fermement autour de la friteuse à air ; enroulez-le de manière lâche afin d'éviter tout risque d'endommagement.

## Caractéristiques

Code produit : EK6757  
Alimentation : 220–240 V ~ 50–60 Hz  
Puissance : 1500 W

Consommation en veille : 0,7 W  
Mode veille : après 1 minute d'inactivité

**NL** | Bewaar de instructies voor toekomstig gebruik.

## Wat wel en niet te doen



Zorg ervoor dat de crisper platen stevig zijn bevestigd voordat u het apparaat gebruikt.  
Zorg ervoor dat de CrisperHub hoofdeenheid stevig op de containers is geplaatst en dat er vóór gebruik niet „OPEN“ op het LED-display staat; als dit niet het geval is, werkt de heteluchtfriteuse niet.  
Verplaats de containers uitsluitend met de handgrepen aan de antislip kook bodems.  
Wees voorzichtig bij het verwijderen van de CrisperHub hoofdeenheid, omdat er stoom kan vrijkomen.  
Let erop dat u de containers niet laat vallen of beschadigt, omdat hierdoor haarscheurtjes of breuken in het glas kunnen ontstaan.  
Plaats de CrisperHub na gebruik altijd op een hittebestendig oppervlak om beschadiging van het oppervlak door warmte te voorkomen.



Draai de containers niet om, omdat overtollige olie zich op de bodem kan verzamelen.  
Bedek de heteluchtfriteuse of de luchtinlaten niet, omdat dit de luchtstroom verstoort en oververhitting kan veroorzaken.  
Vul de containers nooit met olie of andere vloeistoffen.  
Gebruik de containers nooit als ze zijn gevallen, beschadigd zijn of barsten vertonen.  
Raak de containers tijdens of direct na gebruik niet aan, omdat deze zeer heet worden; pak alleen de handgrepen van de antislip kook bodems vast.

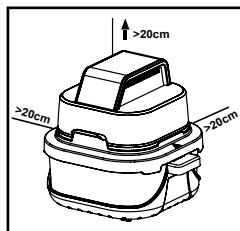

**WAARSCHUWING**: Zorg ervoor dat de heteluchtfriteuse vóór gebruik minimaal 20 cm vrije ruimte aan alle zijden heeft.

## Automatische uitschakeling

De heteluchtfriteuse is voorzien van een automatische uitschakelfunctie. Deze functie wordt geactiveerd zodra de ingestelde bereidingstijd is verstreken, waardoor de timer afgaat en de heteluchtfriteuse automatisch uitschakelt.



**OPMERKING**: Als de heteluchtfriteuse vóór het verstrijken van de ingestelde kooktijd moet worden uitgeschakeld, zet het apparaat dan uit en haal de stekker uit het stopcontact.

## Onderhoud en verzorging

Schakel de heteluchtfriteuse altijd uit en haal de stekker uit het stopcontact voordat u begint met schoonmaken of onderhoud, en laat het apparaat volledig afkoelen.

**STAP 1:** Maak de CrisperHub hoofdeenheid en de kookcontaineradapter schoon met een zachte, vochtige doek en droog ze grondig af.

**STAP 2:** Reinig de crisper platen, antislip kook bodems, dekfels en containers in warm water met afwasmiddel. Spoel alle onderdelen af en droog ze vervolgens grondig. De crisperplaten en containers zijn geschikt voor de vaatwasser.

Gebruik nooit agressieve of schurende reinigingsmiddelen of schuursponzen om de heteluchtfriteuse of de accessoires schoon te maken, omdat dit schade kan veroorzaken.



**OPMERKING:** De heteluchtfriteuse dient na elk gebruik grondig te worden gereinigd.



**LET OP:** Om thermische schokken te voorkomen, laat u de glazen containers geleidelijk afkoelen tot kamertemperatuur voordat u ze in water plaatst.

## Instructies voor gebruik Voor eerste gebruik

Maak de heteluchtfriteuse schoon volgens de instructies zoals beschreven in de sectie „Onderhoud en verzorging”.



**OPMERKING:** Bij het eerste gebruik van de heteluchtfriteuse kan er lichte rook of geur vrijkomen. Dit is normaal en verdwijnt snel. Zorg tijdens het gebruik voor voldoende ventilatie rondom de heteluchtfriteuse. Het is aan te raden de heteluchtfriteuse vóór het eerste gebruik ongeveer 10 minuten zonder etenswaren te laten draaien; zo voorkomt u dat eventuele rook of geur de smaak van het voedsel beïnvloedt.

## Heteluchtfriteuse monteren

**STAP 1:** Plaats de containers in de bijbehorende antislip kook bodems. Als u de batchcontainer gebruikt, trek dan aan de vergrendeltabs onderaan de koelblijvende handgrepen en plaats de glasconnectoren in de ontstane opening. Laat de vergrendeltabs vervolgens los om de container vast te zetten.

**STAP 2:** Plaats de crisperplaten in de bijbehorende containers en controleer of ze stevig vastzitten.

**STAP 3:** Als u de voor onderweg kookcontainer gebruikt, plaats dan de CrisperHub hoofdeenheid direct op de container en controleer of deze stevig vastzit. Als u de batchcontainer gebruikt, moet de kookcontaineradapter moet worden aangesloten.

**STAP 4:** Om de kookcontainer adapter aan te sluiten, lijn de grote lip van de kookcontainer adapter uit met de voorzijde van de CrisperHub hoofdeenheid. Druk vervolgens de CrisperHub hoofdeenheid voorzichtig omlaag tot deze vastklikt. Plaats de CrisperHub hoofdeenheid en de kookcontaineradapter samen op de batchcontainer en controleer of deze stevig vastzitten.

## Het bedieningspaneel gebruiken

Wanneer de heteluchtfriteuse op netspanning is aangesloten en is ingeschakeld, CrisperHub hoofdeenheid en licht „**START/STOP**” op om aan te geven dat het apparaat is ingeschakeld. Als de CrisperHub hoofdeenheid niet op een container is aangesloten, verschijnt tevens „**OPEN**” op het LED-display. Druk op „**START/STOP**” om de heteluchtfriteuse in te schakelen.

## Vooraf ingestelde functies

De tijd en temperatuur kunnen automatisch worden ingesteld met de vier kookprogramma's die in de onderstaande tabel zijn weergegeven.

**STAP 1:** Druk herhaaldelijk op „**MENU**” tot de gewenste kookfunctie knippert. De kookfunctie kan indien gewenst handmatig worden aangepast met de „**TIME/TEMP**”-knop en de instelknoppen.

**STAP 2:** Tijd en temperatuur zijn afhankelijk van het voedsel dat u bereidt; stel de gewenste tijd en temperatuur in. De tijd is instelbaar van 1 tot 60 minuten en de temperatuur van 60 tot 200 °C. Houd de gewenste instelknop ingedrukt om met stappen van 10 te verhogen of te verlagen.

**STAP 3:** Druk op „**START/STOP**” om het koken te starten; druk opnieuw op deze knop om het kookproces te onderbreken. De ventilator blijft tijdens het pauzeren van het koken werken; dit is normaal. Om het koken te hervatten, drukt u nogmaals op „**START/STOP**”.

**STAP 4:** Zodra de ingestelde tijd is verstreken, klinkt de timer meerdere keren en schakelt de heteluchtfriteuse uit.



**OPMERKING:** Tijdens het koken kunnen tijd en temperatuur op elk gewenst moment worden aangepast met de „**TIME/TEMP**”-knop in combinatie met de instelknoppen. Wanneer de hoofdeenheid van de heteluchtfriteuse tijdens het koken van de container wordt verwijderd, wordt het kookproces gepauzeerd en verschijnt „**OPEN**” op het LED-display om aan te geven dat de CrisperHub hoofdeenheid is losgekoppeld. Plaats de CrisperHub hoofdeenheid terug op de container om het kookproces te hervatten. Om de heteluchtfriteuse uit te schakelen, houdt u „**START/STOP**” ingedrukt.

| Vooraf ingestelde kookfunctie | Vooraf ingestelde kooktemperatuur | Vooraf ingestelde kooktijd | Aanbevolen toepassingen                                    |
|-------------------------------|-----------------------------------|----------------------------|--|
| Bakken                        | 160 °C                            | 25 min                     | Cupcakes, brownies, muffins                                |
| Krokant maken                 | 180 °C                            | 5 min                      | Voedsel opwarmen en weer krokant maken                     |
| Extra krokant                 | 200 °C                            | 20 min                     | Diepvriesfriet, diepvrieskippenvleugels, diepvriespizzeria |
| Heteluchtfrituren             | 200 °C                            | 15 min                     | Kip, groenten, spek, worstjes                              |



**OPMERKING:** „**START/STOP**” blijft branden zolang de heteluchtfriteuse op netspanning is aangesloten. Raadpleeg het receptenboekje voor aanvullende informatie en kookinstructies.

## De heteluchtfriteuse gebruiken

**STAP 1:** Monteer de container volgens de stappen in de sectie getiteld „Heteluchtfriteuse monteren”.

**STAP 2:** Leg de ingrediënten op de crisperplaten.

**STAP 3:** Plaats de CrisperHub hoofdeenheid boven op de container en controleer of deze stevig vastzit.

**STAP 4:** Steek de stekker van de heteluchtfriteuse in het stopcontact en schakel het apparaat in; de heteluchtfriteuse zal een pieptoon geven en „**START/STOP**” zal oplichten om aan te geven dat het apparaat is aangesloten op netspanning.

**STAP 5:** Druk op „**START/STOP**” om de heteluchtfriteuse in te schakelen; „**START/STOP**” zal oplichten, wat aangeeft dat de heteluchtfriteuse klaar is om geprogrammeerd te worden.

**STAP 6:** Volg de instructies in de sectie „Het bedieningspaneel gebruiken” en stel met het digitale bedieningspaneel de kooktijd en temperatuur in die nodig zijn voor uw ingrediënten. Tijd en temperatuur kunnen ook automatisch worden ingesteld met de kookprogramma's. Deze programma's kunnen vervolgens worden aangepast met de „**TIME/TEMP**”-knop in combinatie met de instelknoppen, indien gewenst.

**STAP 7:** Zodra het koken is voltooid en de ingestelde tijd is verstreken, geeft de heteluchtfriteuse meerdere keren een pieptoon en verschijnt „E<sub>nd</sub>” op het LED-display. Na ongeveer 1 minuut klinkt er opnieuw een pieptoon en verschijnt „OPEN” op het display. Til de CrisperHub van de container en plaats deze op een hittebestendig oppervlak.

**STAP 8:** Controleer of de ingrediënten gaar zijn; is het voedsel nog niet gaar, plaats dan de CrisperHub hoofdeenheid weer op de container en stel het apparaat opnieuw in om het verder te garen. Is het voedsel wel gaar, gebruik dan een hittebestendige tang om de inhoud in een kom of op een bord over te scheppen als het om grote of kwetsbare stukken gaat.

**STAP 9:** Schakel de heteluchtfriteuse uit en haal de stekker uit het stopcontact.



**OPMERKING:** Als de kooktijd of temperatuur tijdens het gebruik moet worden aangepast, gebruik dan de „TIME/TEMP”-knop in combinatie met de instelknoppen. Voedsel kan desgewenst in de containers in de koelkast worden bewaard. Plaats het bijpassende deksel stevig op de container en zet deze in de koelkast zodra het voedsel is afgekoeld.



**LET OP:** Giet het voedsel niet rechtstreeks in een kom of op een bord, omdat overtollige olie of vet zich op de bodem van de container kan verzamelen en op de ingrediënten of in de serveerschaal kan lekken. Wees voorzichtig bij het verwijderen en terugplaatsen van de CrisperHub hoofdeenheid, omdat deze zeer heet wordt.



**WAARSCHUWING:** De nominale spanning blijft aanwezig, zelfs wanneer de heteluchtfriteuse is uitgeschakeld. Schakel het apparaat uit en trek de stekker uit het stopcontact om de heteluchtfriteuse volledig uit te schakelen.

## Probleemoplossing

| Probleem   | Mogelijke oorzaak   | Oplossing  |
|--|---|--|
| De heteluchtfriteuse gaat niet aan.                      | De heteluchtfriteuse is niet aangesloten op het lichtnet.                               | Steek de stekker van de heteluchtfriteuse in het stopcontact en schakel het apparaat in.   |
|  | De zekering is doorgebrand.   | Vervang de zekering door een zekering met dezelfde capaciteit.   |
|  | De CrisperHub hoofdeenheid is niet aangesloten op de container.                         | Zorg ervoor dat de heteluchtfriteuse stevig op de container is geplaatst. Sluit eerst de kookcontaineradapter aan als u de batchcontainer gebruikt.                |
| „E1”, „E2” of „E3” wordt weergegeven op het LED-display. | Er is een storing in een intern onderdeel, zoals de temperatuursensor of de printplaat. | Stop onmiddellijk met het gebruik van het product.   |
| „E4” wordt weergegeven op het LED-display.               | De hoge-temperatuurbeveiliging is in werking getreden.                                  | Schakel de heteluchtfriteuse uit en haal de stekker uit het stopcontact. Laat de hoofdeenheid en de container volledig afkoelen voor u het apparaat weer gebruikt. |

## Opslag

Controleer of de heteluchtfriteuse en de containers afgekoeld, schoon en droog zijn voordat u deze opbergt op een koele, droge plaats. Wikkel het snoer nooit strak om de heteluchtfriteuse; wikkel het losjes om beschadiging te voorkomen.

## Specificaties

Productcode: EK6757

Ingang: 220–240 V ~ 50–60 Hz

Vermogen: 1500 W

Stroomverbruik (stand-bymodus): 0,7 W

Stand-bymodus: Na 1 minuut van inactiviteit

**DE |** Bitte bewahren Sie die Anweisungen für zukünftige Nachschlagezwecke auf.

## Was man tun und lassen sollte



Stellen Sie sicher, dass die Crisper-Einsätze vor der Verwendung fest eingesetzt sind.  
Achten Sie darauf, dass die CrisperHub-Haupteinheit vor der Benutzung fest mit den Behältern verbunden ist und auf der LED-Anzeige nicht „OPEN” erscheint; andernfalls lässt sich die Heißluftfriteuse nicht in Betrieb nehmen.  
Bewegen Sie die Behälter ausschließlich an den Griffen der rutschfesten Basen.  
Seien Sie vorsichtig beim Abnehmen der CrisperHub-Haupteinheit, da heißer Dampf austreten kann.  
Achten Sie darauf, die Behälter nicht fallen zu lassen oder zu beschädigen, da sonst feine Risse oder Brüche im Glas entstehen können.  
Stellen Sie die CrisperHub-Haupteinheit nach dem Gebrauch auf eine hitzebeständige Oberfläche, um Hitzeschäden an Oberflächen zu vermeiden.



Stellen Sie die Behälter nicht auf den Kopf, da sich überschüssiges Öl am Boden sammeln kann.  
Decken Sie die Heißluftfriteuse oder deren Lufteinlässe nicht ab, da sonst die Luftzirkulation gestört wird und es zu einer Überhitzung kommen kann.  
Füllen Sie die Behälter niemals mit Öl oder anderen Flüssigkeiten.  
Verwenden Sie die Behälter niemals, wenn sie heruntergefallen, angeschlagen oder gerissen sind.  
Berühren Sie die Behälter während des Betriebs oder unmittelbar danach nicht, da sie sehr heiß werden; fassen Sie ausschließlich die Griffe an den rutschfesten Basen an.

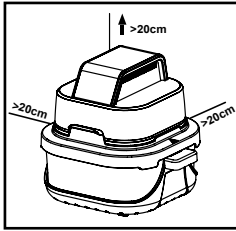

**WARNUNG:** STELLEN SIE VOR DER INBETRIEBNAHME SICHER, DASS UM DIE HEISSLUFTFRITTEUSE IN ALLE RICHTUNGEN MINDESTENS 20 CM FREIER ABSTAND VORHANDEN IST.

#### Automatische Abschaltung

Die Heißluftfritteuse ist mit einer automatischen Abschaltung ausgestattet. Diese wird aktiviert, sobald die eingestellte Garzeit abgelaufen ist; dabei ertönt ein Signalton und das Gerät schaltet sich aus.



**HINWEIS:** Soll die Heißluftfritteuse vor Ablauf der eingestellten Garzeit ausgeschaltet werden, schalten Sie das Gerät aus und ziehen Sie den Netzstecker.

#### Pflege und Wartung

Schalten Sie die Heißluftfritteuse vor Reinigungs- oder Wartungsarbeiten aus, ziehen Sie den Netzstecker und lassen Sie das Gerät vollständig abkühlen.

**SCHRITT 1:** Wischen Sie die CrisperHub-Haupteinheit und den Adapter für den Garbehälter mit einem weichen, feuchten Tuch ab und trocknen Sie sie anschließend gründlich.  
**SCHRITT 2:** Reinigen Sie die Crisper-Einsätze, die rutschfesten Basen, die Deckel und die Behälter in warmem Seifenwasser, spülen Sie anschließend gründlich ab und trocknen Sie alles sorgfältig.

Die Crisper-Einsätze und Behälter sind spülmaschinengeeignet.

Verwenden Sie niemals scharfe oder scheuernde Reinigungsmittel oder Scheuerschwämme zur Reinigung der Heißluftfritteuse oder ihres Zubehörs, da dies zu Beschädigungen führen kann.



**HINWEIS:** Die Heißluftfritteuse sollte nach jedem Gebrauch gründlich gereinigt werden.



**VORSICHT:** Lassen Sie die Glasbehälter langsam auf Raumtemperatur abkühlen, bevor Sie diese ins Wasser geben, um einen Temperaturschock zu vermeiden.

#### Gebrauchsanweisung

##### Vor dem ersten Gebrauch

Reinigen Sie die Heißluftfritteuse gemäß den Anweisungen im Abschnitt „Pflege und Wartung“.



**HINWEIS:** Beim ersten Gebrauch der Heißluftfritteuse kann es zu leichter Rauch- oder Geruchsentwicklung kommen. Dies ist normal und lässt nach kurzer Zeit nach. Sorgen Sie während des Betriebs für eine ausreichende Belüftung rund um die Heißluftfritteuse. Es wird empfohlen, die Heißluftfritteuse vor dem ersten Gebrauch etwa 10 Minuten ohne Inhalt laufen zu lassen; so wird verhindert, dass anfänglicher Rauch oder Geruch den Geschmack der Speisen beeinträchtigt.

#### Zusammenbau der Heißluftfritteuse

**SCHRITT 1:** Setzen Sie die Behälter jeweils in die passenden rutschfesten Basen ein. Wenn Sie den Mehrportionen-Garbehälter verwenden, ziehen Sie die Verriegelungslaschen an der Unterseite der kühlbleibenden Griffe nach außen und setzen Sie die Glasverbinder in die entstandene Öffnung ein. Lassen Sie die Verriegelungslaschen los, um den Behälter zu fixieren.

**SCHRITT 2:** Legen Sie die Crisper-Einsätze in die jeweiligen Behälter ein und stellen Sie sicher, dass sie fest eingesetzt sind.

**SCHRITT 3:** Wenn Sie den Unterwegs-Garbehälter verwenden, setzen Sie die CrisperHub-Haupteinheit direkt oben auf den Behälter und stellen Sie sicher, dass sie sicher sitzt. Wenn Sie den Mehrportionen-Garbehälter nutzen, muss der Adapter für den Garbehälter angebracht werden.

**SCHRITT 4:** Um den Adapter für den Garbehälter zu befestigen, richten Sie die große Lasche des Adapters an der Vorderseite der CrisperHub-Haupteinheit aus und drücken Sie die CrisperHub-Haupteinheit anschließend vorsichtig nach unten, bis sie einrastet. Setzen Sie die CrisperHub-Haupteinheit zusammen mit dem Adapter auf den Mehrportionen-Garbehälter und achten Sie darauf, dass alles sicher sitzt.

#### Verwendung des Bedienfelds

Wenn die Heißluftfritteuse an das Stromnetz angeschlossen und eingeschaltet ist, ertönt ein Signalton an der CrisperHub-Haupteinheit und „START/STOP“ leuchtet auf, um anzuzeigen, dass das Gerät betriebsbereit ist. Ist die CrisperHub-Haupteinheit nicht mit einem Behälter verbunden, erscheint zusätzlich „OPEN“ auf der LED-Anzeige. Drücken Sie „START/STOP“, um die Heißluftfritteuse einzuschalten.

#### Voreingestellte Funktionen

Zeit und Temperatur können automatisch über die vier Kochprogramme eingestellt werden, die in der nachstehenden Tabelle aufgeführt sind.

**SCHRITT 1:** Drücken Sie die „MENU“-Taste wiederholt, bis die gewünschte Kochfunktion blinkt. Falls erforderlich, kann die Kochfunktion anschließend manuell mit „TIME/TEMP“ und den Einstellungstasten angepasst werden.

**SCHRITT 2:** Die Zeit- und Temperatureinstellungen richten sich nach dem jeweiligen Gargut; stellen Sie die gewünschte Zeit und Temperatur ein. Die Zeit kann zwischen 1 und 60 Minuten eingestellt werden, die Temperatur zwischen 60 und 200 °C. Halten Sie die gewünschte Einstellungstaste gedrückt, um die Werte in 10er-Schritten zu erhöhen oder zu verringern.

**SCHRITT 3:** Drücken Sie „START/STOP“, um den Garvorgang zu starten; drücken Sie die Taste erneut, um das Garen zu pausieren. Während der Pause läuft der Lüfter weiter – dies ist normal. Um den Garvorgang fortzusetzen, drücken Sie erneut „START/STOP“.

**SCHRITT 4:** Nachdem die voreingestellte Zeit abgelaufen ist, ertönt der Timer mehrfach und die Heißluftfritteuse schaltet sich aus.



**HINWEIS:** Während des Garvorgangs können Zeit und Temperatur jederzeit mit der „**TIME/TEMP**“-Taste und den Einstellungstasten angepasst werden. Wird die CrisperHub-Haupteinheit während des Garvorgangs vom Behälter abgenommen, wird das Garen automatisch pausiert und auf der LED-Anzeige erscheint „**OPEN**“, um anzuzeigen, dass die CrisperHub- Haupteinheit getrennt ist. Setzen Sie die CrisperHub- Haupteinheit wieder auf den Behälter, um den Garvorgang fortzusetzen. Um die Heißluftfritteuse auszuschalten, halten Sie die Taste „**START/STOP**“ gedrückt.

| Voreingestellte Kochfunktion | Voreingestellte Gartemperatur | Voreingestellte Garzeit | Empfohlene Anwendungen  |
|------------------------------|-------------------------------|-------------------------|---|
| Backen                       | 160 °C                        | 25 Min.                 | Cupcakes, Brownies, Muffins                                   |
| Aufknuspern                  | 180 °C                        | 5 Min.                  | Aufwärmen und erneutes Aufknuspern von Speisen                |
| Extra knusprig               | 200 °C                        | 20 Min.                 | Tiefkühl-Pommes frites, Tiefkühl-Chicken Wings, Tiefkühlpizza |
| Heißluftfrittieren           | 200 °C                        | 15 Min.                 | Hähnchen, Gemüse, Speck, Würstchen                            |



**HINWEIS:** „**START/STOP**“ bleibt dauerhaft beleuchtet, solange die Heißluftfritteuse am Stromnetz angeschlossen ist. Weitere Informationen und Garhinweise finden Sie im Rezeptheft.

#### Verwendung der Heißluftfritteuse

**SCHRITT 1:** Setzen Sie den Behälter gemäß den Schritten im Abschnitt „**Zusammenbau der Heißluftfritteuse**“ zusammen.

**SCHRITT 2:** Legen Sie die Zutaten auf die Crisper-Einsätze.

**SCHRITT 3:** Setzen Sie die CrisperHub -Haupteinheit oben auf den Behälter und stellen Sie sicher, dass sie sicher sitzt.

**SCHRITT 4:** Schließen Sie die Heißluftfritteuse an das Stromnetz an und schalten Sie sie ein; es ertönt ein Signalton und „**START/STOP**“ leuchtet auf, um anzuzeigen, dass die Heißluftfritteuse mit Strom versorgt wird.

**SCHRITT 5:** Drücken Sie „**START/STOP**“, um die Heißluftfritteuse einzuschalten; „**START/STOP**“ leuchtet auf und zeigt an, dass die Heißluftfritteuse zur Programmierung bereit ist.

**SCHRITT 6:** Befolgen Sie die Anweisungen im Abschnitt „**Verwendung des Bedienfelds**“ und stellen Sie mithilfe des digitalen Bedienfelds die für die Zutaten benötigte Garzeit und Temperatur ein. Zeit- und Temperatureinstellungen können alternativ auch automatisch über die Kochprogramme festgelegt werden. Diese Programme lassen sich anschließend bei Bedarf über „**TIME/TEMP**“ und die Einstellungstasten anpassen.

**SCHRITT 7:** Sobald der Garvorgang abgeschlossen und die voreingestellte Zeit abgelaufen ist, ertönt mehrmals ein Signalton und auf der LED -Anzeige erscheint „**End**“. Nach etwa 1 Minute ertönt erneut ein Signalton und es wird „**OPEN**“ angezeigt. Heben Sie die CrisperHub-Haupteinheit vorsichtig vom Behälter ab und stellen Sie sie auf eine hitzebeständige Oberfläche.

**SCHRITT 8:** Prüfen Sie, ob die Zutaten gar sind. Ist das Essen noch nicht durchgegart, setzen Sie die CrisperHub-Haupteinheit wieder auf den Behälter und programmieren Sie das Gerät erneut, um das Essen weiterzugaren. Ist das Essen gar, entnehmen Sie den Inhalt mit hitzebeständigen Zangen und geben Sie ihn in eine Schüssel oder auf einen Teller, wenn das Essen groß oder empfindlich ist.

**SCHRITT 9:** Schalten Sie die Heißluftfritteuse aus und ziehen Sie den Netzstecker.



**HINWEIS:** Falls während des Betriebs die Garzeit oder Temperatur geändert werden muss, nutzen Sie die „**TIME/TEMP**“-Taste zusammen mit den Einstellungstasten. Bei Bedarf können Speisen in den jeweiligen Behältern im Kühlschrank aufbewahrt werden. Verschließen Sie den Behälter mit dem passenden Deckel und stellen Sie ihn erst in den Kühlschrank, nachdem die Speisen abgekühlt sind.



**VORSICHT:** Schütten Sie die Speisen nicht direkt in eine Schüssel oder auf einen Teller, da sich überschüssiges Öl oder Fett am Boden des Behälters sammeln und auf die Zutaten oder das Serviergefäß auslaufen kann. Seien Sie besonders vorsichtig beim Abnehmen und Wiederaufsetzen der CrisperHub -Haupteinheit, da diese sehr heiß wird.



**WARNUNG:** Die Nennspannung liegt auch dann noch an, wenn die Heißluftfritteuse ausgeschaltet ist. Um die Heißluftfritteuse vollständig auszuschalten, schalten Sie das Gerät aus und ziehen Sie den Netzstecker.

#### Fehlerbehebung

| Problem  | Mögliche Ursache   | Lösung  |
|--|--|---|
| Die Heißluftfritteuse lässt sich nicht einschalten.      | Die Heißluftfritteuse ist nicht an das Stromnetz angeschlossen.                              | Schließen Sie die Heißluftfritteuse an das Stromnetz an und schalten Sie sie ein.   |
|  | Die Sicherung ist durchgebrannt.   | Ersetzen Sie die Sicherung durch eine mit der gleichen Nennleistung.  |
|  | Die CrisperHub-Haupteinheit ist nicht mit dem Behälter verbunden.                            | Stellen Sie sicher, dass die Heißluftfritteuse sicher auf dem Behälter sitzt. Falls Sie den Mehrportionen-Garbehälter verwenden, bringen Sie zuerst den Adapter an.       |
| „E1“, „E2“ oder „E3“ wird auf der LED-Anzeige angezeigt. | Es liegt ein Fehler an einem internen Bauteil wie dem Temperatursensor oder der Platine vor. | Beenden Sie die Nutzung des Produkts umgehend.  |
| „E4“ wird auf der LED-Anzeige angezeigt.                 | Die Überhitzungsschutzabschaltung wurde aktiviert.   | Schalten Sie die Heißluftfritteuse aus und ziehen Sie den Netzstecker. Lassen Sie die Haupteinheit und den Behälter vollständig abkühlen, bevor Sie sie wieder verwenden. |

#### Aufbewahrung

Vergewissern Sie sich, dass die Heißluftfritteuse und die Behälter abgekühlt, sauber und trocken sind, bevor Sie sie an einem kühlen, trockenen Ort aufbewahren. Wickeln Sie das Kabel niemals straff um die Heißluftfritteuse; legen Sie es locker um das Gerät, um Beschädigungen zu vermeiden.

## Technische Daten

Artikelnummer: EK6757  
Eingang: 220-240 V ~ 50-60 Hz  
Ausgangsleistung: 1500 W

Leistungsaufnahme (Standby-Modus): 0,7 W  
Standby-Modus: Nach 1 Minute Inaktivität

**ES** | Por favor, conserve las instrucciones para futura referencia.

### Recomendaciones y advertencias



Asegúrese de que las bandejas Crisper estén correctamente instaladas antes de usar el aparato.  
Asegúrese de que la unidad principal CrisperHub esté correctamente acoplada a los recipientes y que en la pantalla LED no aparezca «OPEN» antes de usar el aparato; de lo contrario, la freidora de aire no funcionará.  
Mueva los recipientes únicamente utilizando las asas de las bases de cocción antideslizantes.  
Tenga precaución al retirar la unidad principal CrisperHub, ya que podría liberarse vapor.  
Procure no dejar caer ni golpear los recipientes, ya que esto podría provocar fisuras o roturas en el vidrio.  
Asegúrese de colocar la unidad CrisperHub sobre una superficie resistente al calor después de su uso para evitar daños por calor en las superficies.



No invierta los recipientes, ya que el exceso de aceite puede acumularse en el fondo.  
No cubra la freidora de aire ni sus entradas de aire, ya que esto interrumpirá la circulación del aire y puede provocar sobrecalentamiento.  
Nunca llene los recipientes con aceite ni con ningún otro líquido.  
Nunca utilice los recipientes si se han calentado, astillado o agrietado.  
No toque los recipientes durante el uso ni inmediatamente después, ya que alcanzan temperaturas muy altas; solo sujete las asas de las bases de cocción antideslizantes.

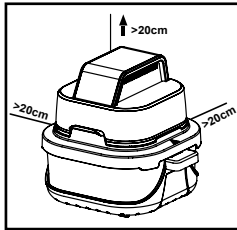

**ADVERTENCIA: ASEGÚRESE DE QUE LA FREIDORA DE AIRE TENGA AL MENOS 20 CM DE ESPACIO LIBRE EN TODAS LAS DIRECCIONES ANTES DE USARLA.**

### Apagado automático

La freidora de aire está equipada con un sistema de apagado automático. Este se activará cuando haya transcurrido el tiempo de cocción programado, haciendo sonar el temporizador y apagando la freidora de aire.



**NOTA:** Si necesita apagar la freidora de aire antes de que finalice el tiempo de cocción programado, apáguela y desconéctela de la toma de corriente.

### Cuidado y mantenimiento

Antes de realizar cualquier limpieza o mantenimiento, apague la freidora de aire, desenchúfela de la toma de corriente y deje que se enfríe completamente.

**PASO 1:** Limpie la unidad principal CrisperHub y el adaptador del recipiente de cocción con un paño suave y ligeramente húmedo, y séquelos completamente.

**PASO 2:** Lave las bandejas Crisper, las bases de cocción antideslizantes, las tapas de los recipientes y los recipientes con agua tibia y jabón; luego aclare y seque completamente. Las bandejas Crisper y los recipientes son aptos para lavavajillas.

No utilice nunca detergentes de limpieza agresivos ni estropajos abrasivos para limpiar la freidora de aire ni sus accesorios, ya que esto podría dañarlos.



**NOTA:** La freidora de aire debe limpiarse de manera exhaustiva después de cada uso.



**PRECAUCIÓN:** Para evitar un choque térmico, deje que los recipientes de vidrio se enfríen gradualmente a temperatura ambiente antes de sumergirlos en agua.

### Instrucciones de uso

#### Antes del primer uso

Limpie la freidora de aire siguiendo las instrucciones indicadas en la sección titulada «Cuidado y mantenimiento».



**NOTA:** Al utilizar la freidora de aire por primera vez, es posible que se emita una ligera cantidad de humo o un leve olor. Esto es normal y desaparecerá en poco tiempo. Asegúrese de que haya una ventilación suficiente alrededor de la freidora de aire durante su uso. Se recomienda hacer funcionar la freidora de aire sin alimentos durante aproximadamente 10 minutos antes del primer uso; así se evita que el humo o el olor iniciales afecten el sabor de los alimentos.

## Montaje de la freidora de aire

**PASO 1:** Coloque los recipientes dentro de sus respectivas bases de cocción antideslizantes. Si utiliza el recipiente para cocción en lotes, tire de las pestañas de bloqueo situadas en la parte inferior de las asas de tacto frío y coloque los conectores de vidrio en el hueco creado. Suelte las pestañas de bloqueo para fijar el recipiente.

**PASO 2:** Coloque las bandejas Crisper dentro de los recipientes correspondientes, comprobando que queden bien encajadas.

**PASO 3:** Si utiliza el recipiente de cocina portátil, coloque la unidad principal CrisperHub directamente sobre el recipiente, asegurándose de que quede bien encajada. Si utiliza el recipiente para cocción en lotes, es necesario conectar el adaptador del recipiente de cocción.

**PASO 4:** Para acoplar el adaptador del recipiente de cocción, alinee la pestaña grande del adaptador con la parte frontal de la unidad principal CrisperHub y empuje suavemente hacia abajo la unidad principal CrisperHub hasta que encaje en su sitio. Coloque la unidad principal CrisperHub y el adaptador del recipiente de cocción sobre el recipiente para cocción en lotes, asegurándose de que queden bien fijados.

## Uso del panel de control

Cuando la freidora de aire esté enchufada y encendida en la toma de corriente, la unidad principal CrisperHub emitirá un sonido y se iluminará **«START/STOP»** para indicar que está encendida. Si la unidad principal CrisperHub no está conectada a un recipiente, la pantalla LED también mostrará **«OPEN»**.

Pulse **«START/STOP»** para encender la freidora de aire.

## Funciones preestablecidas

El tiempo y la temperatura se pueden ajustar automáticamente utilizando los 4 programas de cocción preestablecidos indicados en la tabla siguiente.

**PASO 1:** Pulse repetidamente **«MENU»** hasta que la función de cocción deseada parpadee. Si lo desea, puede ajustar manualmente la función de cocción utilizando **«TIME/TEMP»** junto con los botones de ajuste.

**PASO 2:** Los valores de tiempo y temperatura dependen del tipo de alimento que se va a cocinar; ajuste el tiempo y la temperatura deseados. El tiempo se puede programar entre 1 y 60 minutos, y la temperatura entre 60 y 200 °C. Mantenga pulsado el botón de ajuste correspondiente para aumentar o reducir en intervalos de 10.

**PASO 3:** Pulse **«START/STOP»** para iniciar la cocción; púlselo de nuevo para pausar la cocción. El ventilador seguirá funcionando mientras la cocción esté en pausa; esto es normal. Para reanudar la cocción, pulse otra vez **«START/STOP»**.

**PASO 4:** Una vez transcurrido el tiempo programado, el temporizador emitirá varias señales acústicas y la freidora de aire se apagará.



**NOTA:** Durante la cocción, el tiempo y la temperatura se pueden ajustar en cualquier momento pulsando **«TIME/TEMP»** junto con los botones de ajuste. Si la unidad principal de la freidora de aire se retira del recipiente durante la cocción, el proceso se pausará y la pantalla LED mostrará **«OPEN»** para indicar que la unidad principal CrisperHub está desconectada. Vuelva a colocar la unidad principal CrisperHub sobre el recipiente para reanudar la cocción. Para apagar la freidora de aire, mantenga pulsado **«START/STOP»**.

| Función de cocción preestablecida | Temperatura de cocción preestablecida | Tiempo de cocción preestablecido | Usos recomendados  |
|-----------------------------------|---------------------------------------|----------------------------------|--|
| Hornear                           | 160 °C                                | 25 min                           | Magdalenas, brownies y muffins                                     |
| Recuperar el crujiente            | 180 °C                                | 5 min                            | Recalentar, devolver a los alimentos su textura crujiente original |
| Ultra crujiente                   | 200 °C                                | 20 min                           | Patatas fritas congeladas, alitas congeladas, pizza congelada      |
| Freír con aire                    | 200 °C                                | 15 min                           | Pollo, verduras, bacon, salchichas                                 |



**NOTA:** **«START/STOP»** permanecerá iluminado mientras la freidora de aire esté enchufada. Consulte el recetario para obtener información adicional y pautas de cocción.

## Uso de la freidora de aire

**PASO 1:** Monte el recipiente siguiendo los pasos indicados en la sección titulada **«Montaje de la freidora de aire»**.

**PASO 2:** Coloque los ingredientes sobre las bandejas Crisper.

**PASO 3:** Coloque la unidad principal CrisperHub sobre el recipiente, asegurándose de que quede bien encajada.

**PASO 4:** Enchufe y encienda la freidora de aire en la toma de corriente; esta emitirá un sonido y se iluminará **«START/STOP»** para indicar que la freidora de aire está enchufada.

**PASO 5:** Pulse **«START/STOP»** para encender la freidora de aire; **«START/STOP»** se iluminará, indicando que la freidora está lista para ser programada.

**PASO 6:** Siguiendo las indicaciones de la sección titulada **«Uso del panel de control»**, utilice el panel de control digital para ajustar el tiempo y la temperatura de cocción según lo requieran los ingredientes. Los valores de tiempo y temperatura también pueden programarse automáticamente utilizando los programas de cocción preestablecidos. Estos programas pueden ajustarse a su vez mediante **«TIME/TEMP»** junto con los botones de ajuste, según sea necesario.

**PASO 7:** Una vez finalizada la cocción y transcurrido el tiempo programado, la freidora de aire emitirá varias señales acústicas y la pantalla LED mostrará **«End»**. Transcurrido aproximadamente 1 minuto, volverá a emitir un aviso sonoro y mostrará **«OPEN»**. Levante la unidad CrisperHub del recipiente y colóquela sobre una superficie resistente al calor.

**PASO 8:** Compruebe si los ingredientes están listos; si los alimentos no están cocidos, vuelva a colocar la unidad principal CrisperHub sobre el recipiente y reprogramela para continuar la cocción. Si los alimentos están cocidos, utilice unas pinzas resistentes al calor para pasar el contenido a un bol o a un plato si los alimentos son grandes o frágiles.

**PASO 9:** Apague y desenchufe la freidora de aire de la toma de corriente.



**NOTA:** Si necesita modificar el tiempo o la temperatura de cocción durante el uso, utilice **«TIME/TEMP»** junto con los botones de ajuste según sea necesario. Si lo desea, puede guardar los alimentos en los recipientes para refrigerarlos. Coloque la tapa correspondiente en el recipiente y, una vez que los alimentos se hayan enfriado de manera natural, introdúzcalo en el frigorífico.



**PRECAUCIÓN:** No vuelque los alimentos directamente en un bol o un plato, ya que el exceso de aceite o grasa puede acumularse en el fondo del recipiente y derramarse sobre los ingredientes o el bol de servicio. Tenga cuidado al retirar y colocar la unidad principal CrisperHub, ya que alcanzará una temperatura muy elevada.



**ADVERTENCIA:** La tensión nominal sigue presente incluso cuando la freidora de aire está apagada. Para desconectarla definitivamente, apáguela y desenchúfela de la toma de corriente.

## Resolução de problemas

| Problema   | Posible causa   | Solução   |
|--|---|---|
| La freidora de aire no enciende.                 | La freidora de aire no está conectada a la toma de corriente.                                   | Enchufe y encienda la freidora de aire en la toma de corriente.   |
|  | El fusible se ha fundido.   | Reemplace el fusible por uno del mismo amperaje.  |
|  | La unidad principal CrisperHub no está conectada al recipiente.                                 | Asegúrese de que la freidora de aire esté correctamente acoplada al recipiente. Si utiliza el recipiente para cocción en lotes, conecte primero el adaptador. |
| En la pantalla LED se muestra «E1», «E2» o «E3». | Existe un fallo en un componente interno, como el sensor de temperatura o la placa de circuito. | Deje de utilizar el producto de inmediato.  |
| En la pantalla LED se muestra «E4».              | Se ha activado el dispositivo de protección contra sobretemperatura.                            | Apague y desenchufe la freidora de aire de la toma de corriente. Deje que la unidad principal y el recipiente se enfríen completamente antes de usarlos.      |

## Almacenamiento

Compruebe que la freidora de aire y los recipientes estén fríos, limpios y secos antes de guardarlos en un lugar fresco y seco. No enrolles nunca el cable de forma apretada alrededor de la freidora de aire; enróllalo de manera holgada para evitar daños.

## Especificaciones

Código de producto: EK6757  
Entrada: 220–240 V ~ 50–60 Hz  
Potencia de salida: 1500 W

Consumo de energía (modo de espera): 0,7 W  
Modo de espera: después de 1 minuto de inactividad

**PT** | Por favor, guarde as instruções para referência futura.

## O que fazer e o que não fazer



Certifique-se de que os tabuleiros de cozedura crocante estão bem encaixados antes de utilizar.  
Certifique-se de que a unidade principal do CrisperHub está corretamente encaixada nos recipientes e que o ecrã LED não apresenta «OPEN» antes de utilizar; caso contrário, a fritadeira de ar quente não irá funcionar.  
Desloque os recipientes apenas pelas pegas das bases de cozedura antiderrapantes.  
Desloque ao remover a unidade principal do CrisperHub, pois pode ser libertado vapor.  
Tenha cuidado para não deixar cair ou danificar os recipientes, pois isso pode provocar fissuras ou quebras no vidro.  
Certifique-se de colocar o CrisperHub sobre uma superfície resistente ao calor após a utilização, para evitar danos por calor nas superfícies.



Não inverta os recipientes, pois o excesso de óleo pode acumular-se no fundo dos mesmos.  
Não cubra a fritadeira de ar quente nem as suas entradas de ar, pois isso irá comprometer a circulação do ar e pode provocar sobreaquecimento.  
Nunca encha os recipientes com óleo ou qualquer outro líquido.  
Nunca utilize os recipientes se estes tiverem sido deixados cair, lascados ou com fissuras.  
Não toque nos recipientes durante a utilização ou imediatamente após a utilização, pois atingem temperaturas muito elevadas; segure apenas pelas pegas das bases de cozedura antiderrapantes.

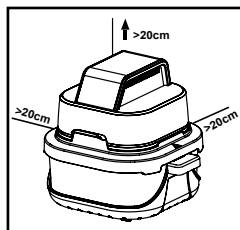

**AVISO: CERTIFIQUE-SE DE QUE A FRITADEIRA DE AR QUENTE DISPÕE, NO MÍNIMO, DE 20 CM DE ESPAÇO LIVRE EM TODAS AS DIRECÇÕES ANTES DE A UTILIZAR.**

## Desligamento automático

A fritadeira de ar quente está equipada com uma função de desligamento automático. Esta função é ativada quando termina o tempo de cozedura definido, fazendo o temporizador soar e desligando a fritadeira de ar quente.



**NOTA:** Se for necessário desligar a fritadeira de ar antes de terminar o tempo de cozedura programado, desligue-a e retire a ficha da tomada.

## Cuidados e manutenção

Antes de proceder a qualquer limpeza ou manutenção, desligue a fritadeira de ar da alimentação elétrica e aguarde até que arrefeça completamente.

**PASSO 1:** Limpe a unidade principal do CrisperHub e o adaptador do recipiente de cozedura com um pano macio e húmido, secando-os bem de seguida.

**PASSO 2:** Lave os tabuleiros de cozedura crocante, as bases de cozedura antiderrapantes, as tampas dos recipientes e os recipientes com água morna e detergente; depois, enxague-os e seque-os bem.

Os tabuleiros de cozedura crocante e os recipientes podem ser utilizados na máquina de lavar loiça.

Nunca utilize detergentes agressivos, produtos abrasivos ou esfregões para limpar a fritadeira de ar ou os seus acessórios, pois poderá danificá-los.



**NOTA:** A fritadeira de ar deve ser cuidadosamente limpa após cada utilização.



**CUIDADO:** Para evitar choque térmico, deixe os recipientes de vidro arrefecerem gradualmente até à temperatura ambiente antes de os colocar em água.

## Instruções de utilização

### Antes da primeira utilização

Limpe a fritadeira de ar quente seguindo as instruções apresentadas na secção «Cuidados e manutenção».



**NOTA:** Ao utilizar a fritadeira de ar pela primeira vez, poderá ser libertada uma ligeira fumaça ou odor. Isto é normal e desaparecerá em breve. Garanta uma ventilação adequada em redor da fritadeira de ar durante a utilização. Recomenda-se colocar a fritadeira de ar a funcionar sem alimentos durante cerca de 10 minutos antes da primeira utilização; desta forma, evita-se que qualquer fumaça ou odor inicial afete o sabor dos alimentos.

### Montagem da fritadeira de ar

**PASSO 1:** Coloque os recipientes nas respetivas bases de cozedura antiderrapantes. Se utilizar o recipiente para cozedura em lote, puxe as linguetas de bloqueio na parte inferior das pegas de toque frio e insira os conectores de vidro no espaço criado. Solte as linguetas para fixar o recipiente.

**PASSO 2:** Coloque os tabuleiros de cozedura crocante nos respetivos recipientes, certificando-se de que ficam devidamente encaixados.

**PASSO 3:** Se estiver a utilizar o recipiente de cozedura portátil, coloque a unidade principal do CrisperHub diretamente sobre o recipiente, certificando-se de que fica devidamente encaixada. Se estiver a utilizar o recipiente para cozedura em lote, o adaptador do recipiente de cozedura deve ser encaixado.

**PASSO 4:** Para encaixar o adaptador do recipiente de cozedura, alinhe a lingueta maior do adaptador com a parte frontal da unidade principal do CrisperHub e pressione suavemente a unidade principal do CrisperHub para baixo até ouvir um clique. Coloque a CrisperHub e o adaptador do recipiente de cozedura sobre o recipiente para cozedura em lote, certificando-se de que ficam devidamente encaixados.

### Utilização do painel de controlo

Quando a fritadeira de ar quente estiver ligada à corrente eléctrica, a unidade principal do CrisperHub emitirá um sinal sonoro e acender-se-á a indicação «START/STOP» para indicar que está ligada. Se a unidade principal do CrisperHub não estiver acoplada a um recipiente, o ecrã LED apresentará igualmente a indicação «OPEN».

Prima «START/STOP» para ligar a fritadeira de ar quente.

### Funções pré-definidas

O tempo e a temperatura podem ser definidos automaticamente através dos 4 programas de cozedura pré-definidos indicados na tabela abaixo.

**PASSO 1:** Prima «MENU» repetidamente até que a função de cozedura desejada fique a piscar. Se necessário, a função de cozedura pode ser ajustada manualmente utilizando «TIME/TEMP» em conjunto com os botões de ajuste.

**PASSO 2:** Os valores de tempo e temperatura dependem do alimento a cozinhar; defina o tempo e a temperatura pretendidos. O tempo pode ser ajustado entre 1 minuto e 60 minutos e a temperatura pode ser ajustada entre 60 °C e 200 °C. Para aumentar ou diminuir em intervalos de 10, mantenha premido o botão de ajuste correspondente.

**PASSO 3:** Prima «START/STOP» para iniciar a cozedura; prima novamente para pausar a cozedura. O ventilador continuará a funcionar enquanto a cozedura estiver em pausa; isto é normal. Para retomar a cozedura, prima «START/STOP» novamente.

**PASSO 4:** Quando o tempo pré-definido terminar, o temporizador emitirá vários sinais sonoros e a fritadeira de ar quente desliga-se.



**NOTA:** Durante a cozedura, o tempo e a temperatura podem ser ajustados a qualquer momento, pressionando «TIME/TEMP» em conjunto com os botões de ajuste. Se a unidade principal da fritadeira de ar quente for removida do recipiente durante a cozedura, o processo será interrompido e o ecrã LED apresentará «OPEN» para indicar que a unidade principal do CrisperHub está desacoplada. Volte a encaixar a unidade principal do CrisperHub no recipiente para retomar a cozedura. Para desligar a fritadeira de ar quente, mantenha premido «START/STOP».

| Função de cozedura pré-definida | Temperatura de cozedura pré-definida | Tempo de cozedura pré-definido | Utilizações recomendadas  |
|---------------------------------|--------------------------------------|--------------------------------|---|
| Assar                           | 160 °C                               | 25 min                         | Cupcakes, brownies, queques   |
| Re-estalar                      | 180 °C                               | 5 min                          | Reaquecer, restaurar a crocância original dos alimentos               |
| Ultra crocante                  | 200 °C                               | 20 min                         | Batatas fritas congeladas, asas de frango congeladas, pizza congelada |
| Fritar com ar quente            | 200 °C                               | 15 min                         | Frango, legumes, bacon, salsichas                                     |



**NOTA:** «START/STOP» permanecerá iluminado enquanto a fritadeira de ar quente estiver ligada à corrente. Consulte o livreto de receitas para obter informações adicionais e orientações de cozedura.

### Utilização da fritadeira de ar

**PASSO 1:** Monte o recipiente seguindo os passos indicados na secção «Montagem da fritadeira de ar».

**PASSO 2:** Coloque os ingredientes sobre os tabuleiros de cozedura crocante.

**PASSO 3:** Coloque a unidade principal do CrisperHub sobre o recipiente, certificando-se de que fica devidamente encaixada.

**PASSO 4:** Ligue a fritadeira de ar quente à tomada e ligue-a; a fritadeira de ar quente emitirá um sinal sonoro e «START/STOP» acender-se-á para indicar que está ligada à corrente.

**PASSO 5:** Prima «START/STOP» para ligar a fritadeira de ar quente; «START/STOP» ficará iluminado, indicando que a fritadeira está pronta a ser programada.

**PASSO 6:** Seguindo as instruções da secção «Utilização do painel de controlo», utilize o painel de controlo digital para definir o tempo e a temperatura de cozedura conforme necessário para os ingredientes. As definições de tempo e temperatura também podem ser ajustadas automaticamente utilizando os programas de cozedura pré-definidos. Estes programas podem, em seguida, ser ajustados com «TIME/TEMP» em conjunto com os botões de ajuste, se necessário.

**PASSO 7:** Quando a cozedura terminar e o tempo pré-definido tiver decorrido, a fritadeira de ar quente emitirá vários sinais sonoros e o ecrã LED apresentará «End». Após cerca de 1 minuto, será emitido outro sinal sonoro e aparecerá «OPEN» no ecrã. Levante o CrisperHub do recipiente e coloque-o sobre uma superfície resistente ao calor.

**PASSO 8:** Verifique se os ingredientes estão prontos; se os alimentos não estiverem cozinhados, volte a colocar a unidade principal do CrisperHub sobre o recipiente e re programe para continuar a cozedura. Se os alimentos estiverem cozinhados, utilize uma pinça resistente ao calor para transferir o conteúdo para uma taça ou para um prato, caso os alimentos sejam grandes ou frágeis.

**PASSO 9:** Desligue a fritadeira de ar quente e retire a ficha da tomada.



**NOTA:** Se for necessário alterar o tempo de cozedura ou a definição de temperatura durante a utilização, utilize «**TIME/TEMP**» em conjunto com os botões de ajuste, conforme necessário. Os alimentos podem ser refrigerados nos recipientes, se assim o desejar. Coloque a tampa correspondente no recipiente e leve-o ao frigorífico depois de os alimentos arrefecerem naturalmente.



**CUIDADO:** Não deite os alimentos diretamente numa taça ou num prato, pois o excesso de óleo ou gordura pode acumular-se no fundo do recipiente e escorrer para os ingredientes ou para o prato de servir. Tenha cuidado ao remover e voltar a colocar a unidade principal do CrisperHub, pois esta ficará muito quente.



**AVISO:** A tensão nominal permanece presente mesmo com a fritadeira de ar quente desligada. Para desligar completamente a fritadeira de ar quente, desligue-a e retire a ficha da tomada da alimentação elétrica.

#### Resolução de problemas

| Problema  | Causa possível   | Solução  |
|---|--|--|
| A fritadeira de ar quente não liga.                 | A fritadeira de ar quente não está ligada à alimentação elétrica.                              | Ligue a fritadeira de ar quente à corrente elétrica.   |
|   | O fusível queimou.   | Substitua o fusível por um de mesma amperagem.   |
|   | A unidade principal do CrisperHub não está ligada ao recipiente.                               | Certifique-se de que a fritadeira de ar quente está devidamente encaixada no recipiente. Se estiver a utilizar o recipiente para cozedura em lote, encaixe primeiro o adaptador. |
| A indicação «E1», «E2» ou «E3» aparece no ecrã LED. | Existe uma avaria num componente interno, como o sensor de temperatura ou a placa de circuito. | Interrompa imediatamente a utilização do produto.  |
| A indicação «E4» aparece no ecrã LED.               | A proteção contra sobreaquecimento foi ativada.  | Desligue a fritadeira de ar quente e retire a ficha da tomada. Deixe a unidade principal e o recipiente arrefecerem completamente antes de utilizar.                             |

#### Armazenamento

Certifique-se de que a fritadeira de ar quente e os recipientes estão frios, limpos e secos antes de os guardar num local fresco e seco. Nunca enrole o cabo firmemente à volta da fritadeira de ar; enrole-o de forma solta para evitar danos.

#### Especificações

Código do produto: EK6757  
 Entrada: 220–240 V ~ 50–60 Hz  
 Potência: 1500 W

Consumo de energia (modo de espera): 0,7 W  
 Modo de espera: Após 1 minuto de inatividade

IT | Conservare le istruzioni per riferimento futuro.

#### Cosa fare e cosa non fare



Assicurarsi che i vassoi crisper siano ben fissati prima dell'uso.  
 Assicurarsi che l'unità principale della CrisperHub sia saldamente posizionata sui contenitori e che sul LED non appaia la scritta «**OPEN**» prima dell'uso; in caso contrario, la friggitrice ad aria non funzionerà.  
 Spostare i contenitori solo utilizzando i manici delle basi antiscivolo per cottura.  
 Prestare attenzione durante la rimozione dell'unità principale della CrisperHub, poiché potrebbe fuoriuscire del vapore.  
 Prestare attenzione a non far cadere o danneggiare i contenitori, poiché ciò potrebbe provocare microfessure o rotture nel vetro.  
 Assicurarsi di posizionare la CrisperHub su una superficie resistente al calore dopo l'uso, per evitare danni termici alle superfici.



Non capovolgere i contenitori, poiché l'olio in eccesso potrebbe accumularsi sul fondo.  
 Non coprire la friggitrice ad aria né le sue prese d'aria, poiché ciò comprometterebbe il flusso d'aria e potrebbe causare surriscaldamento.  
 Non riempire mai i contenitori con olio o altri liquidi.  
 Non utilizzare mai i contenitori se sono stati fatti cadere, scheggiati o incrinati.  
 Non toccare i contenitori durante l'uso o immediatamente dopo, poiché diventano molto caldi; afferrare solo i manici delle basi antiscivolo per cottura.

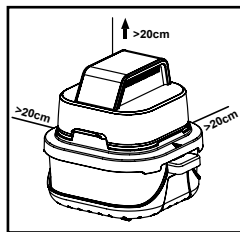

**ATTENZIONE:** ASSICURARSI CHE LA FRIGGITRICE AD ARIA ABBAIA ALMENO 20 CM DI SPAZIO LIBERO SU TUTTI I LATI PRIMA DELL'USO.

#### Spegnimento automatico

La friggitrice ad aria è dotata di uno spegnimento automatico. Questo si attiva al termine del tempo di cottura impostato, facendo suonare il timer e spegnendo la friggitrice ad aria.



**NOTA:** Se è necessario spegnere la friggitrice ad aria prima che il tempo di cottura impostato sia trascorso, spegnere l'apparecchio e scollegarlo dalla rete elettrica.

#### Cura e manutenzione

Prima di procedere con qualsiasi operazione di pulizia o manutenzione, spegnere la friggitrice ad aria, scollegarla dalla rete elettrica e lasciarla raffreddare completamente.

**PASSO 1:** Pulire l'unità principale della CrisperHub e l'adattatore per il contenitore di cottura con un panno morbido e umido, quindi asciugare accuratamente.

**PASSO 2:** Lavare i vassoi crisper, le basi antiscivolo per cottura, i coperchi dei contenitori e i contenitori stessi con acqua tiepida e sapone, quindi risciacquare e asciugare accuratamente. I vassoi crisper e i contenitori sono adatti al lavaggio in lavastoviglie.

Non utilizzare mai detersivi aggressivi o abrasivi né pagliette per la pulizia della friggitrice ad aria o dei suoi accessori, poiché ciò potrebbe danneggiarli.



**NOTA:** La friggitrice ad aria deve essere pulita accuratamente dopo ogni utilizzo.



**ATTENZIONE:** Per evitare shock termici, lasciare raffreddare gradualmente i contenitori in vetro fino a temperatura ambiente prima di immergerli in acqua.

#### Istruzioni per l'uso

##### Prima del primo utilizzo

Pulire la friggitrice ad aria seguendo le istruzioni riportate nella sezione «**Cura e manutenzione**».



**NOTA:** Durante il primo utilizzo della friggitrice ad aria, potrebbe fuoriuscire un leggero fumo o odore. Questo è normale e scomparirà rapidamente. Assicurarsi che ci sia un'adeguata ventilazione intorno alla friggitrice ad aria durante l'uso. Si consiglia di far funzionare la friggitrice ad aria senza alimenti per circa 10 minuti prima del primo utilizzo; in questo modo eventuali fumo o odori iniziali non influenzeranno il sapore dei cibi.

#### Assemblaggio della friggitrice ad aria

**PASSO 1:** Inserire i contenitori nelle relative basi antiscivolo per cottura. Se si utilizza il contenitore per cottura a lotti, tirare le linguette di bloccaggio situate nella parte inferiore dei manici termoisolanti e posizionare i connettori in vetro nell'apposito spazio creato. Rilasciare le linguette di bloccaggio per fissare il contenitore.

**PASSO 2:** Inserire i vassoi crisper nei rispettivi contenitori, verificando che siano ben posizionati.

**PASSO 3:** Se si utilizza il contenitore per cottura da asporto, posizionare l'unità principale della CrisperHub direttamente sopra il contenitore, assicurandosi che sia ben fissata. Se si utilizza il contenitore per cottura a lotti, è necessario collegare l'adattatore per il contenitore di cottura.

**PASSO 4:** Per collegare l'adattatore per il contenitore di cottura, allineare la linguetta grande dell'adattatore con la parte frontale dell'unità principale della CrisperHub, quindi premere delicatamente l'unità principale della CrisperHub verso il basso finché non scatta in posizione. Posizionare l'unità principale della CrisperHub e l'adattatore per il contenitore di cottura sopra il cottura a lotti, assicurandosi che siano ben fissati.

#### Utilizzo del pannello di controllo

Quando la friggitrice ad aria è collegata e accesa alla rete elettrica, l'unità principale della CrisperHub emetterà un segnale acustico e si illuminerà «**START/STOP**» per indicare che è alimentata. Se l'unità principale della CrisperHub non è collegata a un contenitore, il display LED visualizzerà anche «**OPEN**».

Premere «**START/STOP**» per accendere la friggitrice ad aria.

#### Funzioni preimpostate

Tempo e temperatura possono essere impostati automaticamente utilizzando i 4 programmi di cottura predefiniti riportati nella tabella seguente.

**PASSO 1:** Premere ripetutamente «**MENU**» fino a quando la funzione di cottura desiderata lampeggia. Se necessario, la funzione di cottura può essere regolata manualmente utilizzando «**TIME/TEMP**» insieme ai pulsanti di regolazione.

**PASSO 2:** I valori di tempo e temperatura dipendono dal tipo di alimento da cuocere; impostare il tempo e la temperatura desiderati. Il tempo può essere regolato da 1 a 60 minuti e la temperatura può essere impostata tra 60 e 200 °C. Tenere premuto il pulsante di regolazione desiderato per aumentare o diminuire i valori a intervalli di 10.

**PASSO 3:** Premere «**START/STOP**» per avviare la cottura; premere nuovamente per mettere la cottura in pausa. La ventola continuerà a funzionare mentre la cottura è sospesa; ciò è normale. Per riprendere la cottura, premere ancora «**START/STOP**».

**PASSO 4:** Una volta trascorso il tempo preimpostato, il timer emetterà diversi segnali acustici e la friggitrice ad aria si spegnerà.



**NOTA:** Durante la cottura, è possibile regolare in qualsiasi momento il tempo e la temperatura premendo «**TIME/TEMP**» insieme ai pulsanti di regolazione. Se l'unità principale della friggitrice ad aria viene rimossa dal contenitore durante la cottura, la cottura verrà messa in pausa e il display LED mostrerà «**OPEN**» per indicare che l'unità principale della CrisperHub è scollegata. Riposizionare l'unità principale della CrisperHub sul contenitore per riprendere il processo di cottura. Per spegnere la friggitrice ad aria, tenere premuto «**START/STOP**».

| Funzione di cottura preimpostata | Temperatura di cottura preimpostata | Tempo di cottura preimpostato | Utilizzi consigliati   |
|----------------------------------|-------------------------------------|-------------------------------|--|
| Cottura al forno                 | 160 °C                              | 25 min                        | Cupcakes, brownies, muffin   |
| Ridonare croccantezza            | 180 °C                              | 5 min                         | Riscaldare, ripristinare la croccantezza originaria degli alimenti |
| Super croccante                  | 200 °C                              | 20 min                        | Patatine fritte surgelate, ali di pollo surgelate, pizza surgelata |
| Cottura ad aria                  | 200 °C                              | 15 min                        | Pollo, verdure, bacon, salsicce                                    |



**NOTA:** «**START/STOP**» rimarrà illuminato mentre la friggitrice ad aria è collegata alla rete elettrica. Consultare il ricettario per ulteriori informazioni e indicazioni sulla cottura.

### Utilizzo della friggitrice ad aria

**PASSO 1:** Assemblare il contenitore seguendo i passaggi indicati nella sezione «**Assemblaggio della friggitrice ad aria**».

**PASSO 2:** Disporre gli ingredienti sui vassoi crisper.

**PASSO 3:** Posizionare l'unità principale della CrisperHub sopra il contenitore, assicurandosi che sia ben fissata.

**PASSO 4:** Collegare e accendere la friggitrice ad aria alla rete elettrica; la friggitrice emetterà un segnale acustico e si illuminerà la scritta «**START/STOP**» per indicare che è collegata.

**PASSO 5:** Premere «**START/STOP**» per accendere la friggitrice ad aria; «**START/STOP**» si illuminerà, indicando che la friggitrice è pronta per essere programmata.

**PASSO 6:** Seguendo le istruzioni riportate nella sezione «**Utilizzo del pannello di controllo**», utilizzare il pannello di controllo digitale per impostare tempo e temperatura di cottura in base agli ingredienti. I parametri di tempo e temperatura possono anche essere impostati automaticamente tramite le funzioni preimpostate di cottura. Queste funzioni possono successivamente essere regolate, se necessario, utilizzando «**TIME/TEMP**» insieme ai pulsanti di regolazione.

**PASSO 7:** Quando la cottura è terminata e il tempo preimpostato è trascorso, la friggitrice ad aria emetterà diversi segnali acustici e il display LED mostrerà «**End**». Dopo circa 1 minuto, emetterà nuovamente un segnale acustico e comparirà la scritta «**OPEN**». Sollevare la CrisperHub dal contenitore e posizionarla su una superficie resistente al calore.

**PASSO 8:** Verificare se gli ingredienti sono pronti; se il cibo non è cotto, riposizionare l'unità principale della CrisperHub sopra il contenitore e riprogrammare la cottura. Se il cibo è cotto, utilizzare una pinza termoresistente per svuotare il contenuto in una ciotola o su un piatto, soprattutto se si tratta di alimenti di grandi dimensioni o particolarmente fragili.

**PASSO 9:** Spegnere la friggitrice ad aria e scollegarla dalla rete elettrica.



**NOTA:** Se durante l'uso è necessario modificare il tempo o la temperatura di cottura, utilizzare «**TIME/TEMP**» insieme ai pulsanti di regolazione secondo necessità. Gli alimenti possono essere conservati in frigorifero nei contenitori, se lo si desidera. Chiudere il contenitore con il relativo coperchio e riporlo in frigorifero solo dopo che il cibo si sarà raffreddato naturalmente.



**ATTENZIONE:** Non rovesciare direttamente il cibo in una ciotola o su un piatto, poiché olio o grasso in eccesso potrebbe accumularsi sul fondo del contenitore e fuoriuscire sugli ingredienti o nel recipiente di servizio. Prestare attenzione durante la rimozione e il riposizionamento dell'unità principale della CrisperHub, poiché diventerà molto calda.



**ATTENZIONE:** La tensione nominale resta presente anche quando la friggitrice ad aria è spenta. Per spegnere completamente la friggitrice ad aria, spegnere l'apparecchio e scollegarlo dalla rete elettrica di alimentazione.

### Risoluzione dei problemi

| Problema  | Causa possibile  | Soluzione  |
|---|--|--|
| La friggitrice ad aria non si accende.                                | La friggitrice ad aria non è collegata alla rete elettrica.  | Collegare e accendere la friggitrice ad aria alla rete elettrica.  |
|   | Il fusibile è saltato.   | Sostituire il fusibile con uno dello stesso valore nominale.   |
|   | L'unità principale della CrisperHub non è collegata al contenitore.  | Assicurarsi che la friggitrice ad aria sia ben posizionata sul contenitore. Se si utilizza il contenitore per cottura a lotti, collegare prima l'adattatore.     |
| Sul display LED compare « <b>E1</b> », « <b>E2</b> » o « <b>E3</b> ». | Si è verificato un guasto a un componente interno, come il sensore di temperatura o la scheda elettronica. | Smettere immediatamente di utilizzare il prodotto.   |
| Sul display LED compare « <b>E4</b> ».                                | La protezione contro le alte temperature si è attivata.  | Spegnere la friggitrice ad aria e scollegarla dalla rete elettrica. Lasciare raffreddare completamente l'unità principale e il contenitore prima di utilizzarli. |

### Conservazione

Verificare che la friggitrice ad aria e i contenitori siano freddi, puliti e asciutti prima di riporli in un luogo fresco e asciutto.

Non avvolgere mai il cavo troppo strettamente attorno alla friggitrice ad aria; avvolgerlo senza stringere per evitare di danneggiare il cavo o l'apparecchio.

### Specifiche

Codice prodotto: EK6757  
Ingresso: 220–240 V ~ 50–60 Hz  
Potenza: 1500 W

Consumo energetico (modalità standby): 0,7 W  
Modalità standby: dopo 1 minuto di inattività

PL | Prosimy o zachowanie instrukcji do przyszłego wykorzystania.

## Zalecenia i ostrzeżenia



Przed użyciem upewnij się, że tace Crisper są prawidłowo i pewnie zamocowane.

Przed użyciem upewnij się, że jednostka główna CrisperHub jest pewnie zamocowana do pojemników oraz że na wyświetlaczu LED nie pojawia się komunikat „OPEN”; niezastosowanie się do powyższego uniemożliwi działanie frytkownicy beztłuszczowej.

Przenos pojemniki wyłącznie za uchwyty znajdujące się na antypoślizgowych podstawach do gotowania.

Zachowaj ostrożność podczas zdejmowania jednostki głównej CrisperHub, ponieważ może wydobywać się para wodna.

Zachowaj ostrożność, aby nie upuścić ani nie uszkodzić pojemników, ponieważ może to spowodować mikropęknięcia lub stłuczenia szkła.

Po użyciu ustaw jednostkę CrisperHub na powierzchni odpornej na działanie wysokiej temperatury, aby zapobiec uszkodzeniu powierzchni pod wpływem ciepła.



Nie przewracaj pojemników do góry dnem, ponieważ na ich dnie może gromadzić się nadmiar oleju.

Nie zakrywaj frytkownicy beztłuszczowej ani jej wlotów powietrza, ponieważ zakłóci to cyrkulację powietrza i może doprowadzić do przegrzania urządzenia.

Nigdy nie napełniaj pojemników olejem ani żadnym innym płynem.

Nigdy nie używaj pojemników, jeśli zostały upuszczone, obite lub popękane.

Nie dotykaj pojemników podczas pracy ani bezpośrednio po jej zakończeniu, ponieważ bardzo się nagrzewają; chwytaj wyłącznie za uchwyty na antypoślizgowych podstawach do gotowania.

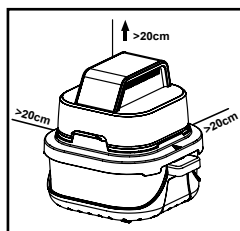

**OSTRZEŻENIE: PRZED UŻYCIEM NALEŻY ZAPEWNIĆ FRYTKOWNICZĄ BEZTŁUSZCZOWĄ MINIMUM 20 CM WOLNEJ PRZESTRZENI ZE WSZYSTKICH STRON.**

## Automatyczne wyłączenie

Frytkownica beztłuszczowa jest wyposażona w funkcję automatycznego wyłączenia. Funkcja ta uruchamia się po upływie ustawionego czasu gotowania — timer wyda sygnał dźwiękowy, a urządzenie wyłączy się.



**UWAGA:** Jeżeli konieczne jest wyłączenie frytkownicy beztłuszczowej przed upływem ustawionego czasu gotowania, należy ją wyłączyć i odłączyć od zasilania sieciowego.

## Konserwacja i utrzymanie

Przed przystąpieniem do czyszczenia lub konserwacji wyłącz frytkownicę beztłuszczową, odłącz ją od zasilania sieciowego i pozostaw do całkowitego ostygnięcia.

**KROK 1:** Przetrzyj jednostkę główną CrisperHub oraz adapter pojemnika do gotowania miękką, wilgotną ściereczką, a następnie dokładnie osusz.

**KROK 2:** Umieść tace Crisper, antypoślizgowe podstawy do gotowania, pokrywki pojemników oraz same pojemniki w ciepłej wodzie z mydłem, następnie dokładnie opłucz i osusz. Tace Crisper oraz pojemniki nadają się do mycia w zmywarce.

Nigdy nie używaj ostрых lub ściernych detergentów ani szorstkich gąbek do czyszczenia frytkownicy beztłuszczowej ani jej akcesoriów, ponieważ może to je uszkodzić.



**UWAGA:** Frytkownica beztłuszczowa powinna być dokładnie czyszczona po każdym użyciu.



**OSTROŻNIE:** Aby zapobiec szokowi termicznemu, należy pozostawić szklane pojemniki do stopniowego ostygnięcia do temperatury pokojowej przed umieszczeniem ich w wodzie.

## Instrukcje użytkownika

### Przed pierwszym użyciem

Wyczyść frytkownicę beztłuszczową zgodnie z instrukcjami podanymi w sekcji „**Konserwacja i utrzymanie**”.



**UWAGA:** Podczas pierwszego użycia frytkownicy beztłuszczowej może pojawić się niewielka ilość dymu lub zapachu. Jest to normalne i ustąpi po krótkim czasie. Podczas pracy urządzenia zapewnij odpowiednią wentylację wokół frytkownicy. Zaleca się uruchomić frytkownicę beztłuszczową bez jedzenia przez ok. 10 minut przed pierwszym użyciem; pozwoli to uniknąć, by początkowy dym lub zapach wpłynął na smak przygotowywanych potraw.

### Montaż frytkownicy beztłuszczowej

**KROK 1:** Umieść pojemniki w odpowiednich antypoślizgowych podstawach do gotowania. W przypadku korzystania z pojemnika do zbiorczego gotowania pociągnij zaczepy blokujące znajdujące się u dołu uchwytów z izolacją ciepłą i wóz łączniki szklane w powstałą szczelinę. Zwolnij zaczepy blokujące, aby zabezpieczyć pojemnik.

**KROK 2:** Umieść tace Crisper w odpowiednich pojemnikach, upewniając się, że są stabilnie zamocowane.

**KROK 3:** W przypadku korzystania z pojemnika do gotowania na wznos ustaw jednostkę główną CrisperHub bezpośrednio na pojemniku, upewniając się, że jest stabilnie zamocowana. W przypadku korzystania z pojemnika do zbiorczego gotowania należy zamontować adapter pojemnika do gotowania.

**KROK 4:** Aby podłączyć adapter pojemnika do gotowania, ustaw jego dużą wypustkę w jednej linii z przednią częścią jednostki głównej CrisperHub, a następnie delikatnie docisnij jednostkę główną CrisperHub w dół, aż usłyszysz kliknięcie świadczące o prawidłowym zamocowaniu. Umieść jednostkę główną CrisperHub wraz z adapterem na pojemniku do zbiorczego gotowania, upewniając się, że całość jest stabilnie osadzona.

### Korzystanie z panelu sterowania

Po podłączeniu frytkownicy beztłuszczowej do zasilania i jej włączeniu, jednostka główna CrisperHub wyda sygnał dźwiękowy, a przycisk „START/STOP” podświetli się, informując, że urządzenie jest włączone. Jeśli jednostka główna CrisperHub nie jest połączona z pojemnikiem, na wyświetlaczu LED pojawi się komunikat „OPEN”.

Naciśnij „START/STOP”, aby włączyć frytkownicę beztłuszczową.

### Programy automatyczne

Czas i temperatura mogą być automatycznie ustawione za pomocą 4 programów automatycznych opisanych w poniższej tabeli.

**KROK 1:** Naciśnij kilkakrotnie „MENU”, aż zacznie migać wybrana funkcja gotowania. W razie potrzeby funkcję gotowania można dostosować ręcznie, korzystając z przycisku „TIME/TEMP” oraz przycisków regulacji.

**KROK 2:** Wartości czasu i temperatury zależą od przygotowywanej potrawy; ustaw żądany czas oraz temperaturę. Czas można ustawić w zakresie od 1 do 60 minut, a temperaturę w zakresie od 60 do 200 °C. Aby zwiększać lub zmniejszać wartości w odstępach co 10, przytrzymaj odpowiedni przycisk regulacji.

**KROK 3:** Naciśnij „START/STOP”, aby rozpocząć gotowanie; naciśnij ponownie, aby wstrzymać gotowanie. Podczas paury pracy urządzenia wentylator będzie nadal działał – jest to normalne. Aby wznowić gotowanie, ponownie naciśnij „START/STOP”.

**KROK 4:** Po upływie ustawionego czasu timer wyda kilka sygnałów dźwiękowych, a frytkownica beztłuszczowa wyłączy się.



**UWAGA:** W trakcie gotowania czas i temperaturę można zmieniać w dowolnym momencie, naciskając przycisk „TIME/TEMP” wraz z przyciskami regulacji. Jeśli podczas gotowania jednostka główna frytkownicy beztłuszczowej zostanie zdjęta z pojemnika, gotowanie zostanie wstrzymane, a na wyświetlaczu LED pojawi się komunikat „OPEN” informujący o odłączeniu jednostki głównej CrisperHub. Aby wznowić proces gotowania, zamontuj ponownie jednostkę główną CrisperHub na pojemniku. Aby wyłączyć frytkownicę beztłuszczową, naciśnij i przytrzymaj „START/STOP”.

| Program automatyczny gotowania | Temperatura gotowania w programie automatycznym | Czas gotowania w programie automatycznym | Zalecane zastosowania                             |
|--------------------------------|---|--|---|
| Pieczenie                      | 160 °C  | 25 min                                   | Babeczki, brownie, muffiny                        |
| Przywracanie chrupkości        | 180 °C  | 5 min                                    | Podgrzewanie, przywracanie chrupkości             |
| Ultra chrupiące                | 200 °C  | 20 min                                   | Mrożone frytki, mrożone skrzydełka, mrożona pizza |
| Smażenie na gorącym powietrzu  | 200 °C  | 15 min                                   | Kurczak, warzywa, boczek, kielbaski               |



**UWAGA:** Przycisk „START/STOP” będzie podświetlony przez cały czas, gdy frytkownica beztłuszczowa jest podłączona do zasilania. Po więcej informacji i wskazówek dotyczących gotowania sięgnij do dołączonej książeczki z przepisami.

### Korzystanie z frytkownicy beztłuszczowej

**KROK 1:** Zmontuj pojemnik, postępując zgodnie z instrukcjami zawartymi w sekcji „Montaż frytkownicy beztłuszczowej”.

**KROK 2:** Umieść składniki na tacach Crisper.

**KROK 3:** Umieść jednostkę główną CrisperHub na pojemniku, upewniając się, że jest stabilnie osadzona.

**KROK 4:** Podłącz frytkownicę beztłuszczową do zasilania sieciowego i włącz urządzenie; usłyszysz sygnał dźwiękowy oraz podświetli się przycisk „START/STOP”, sygnalizując, że urządzenie jest podłączone do zasilania.

**KROK 5:** Naciśnij „START/STOP”, aby włączyć frytkownicę beztłuszczową; przycisk „START/STOP” podświetli się, co oznacza, że urządzenie jest gotowe do zaprogramowania.

**KROK 6:** Postępując zgodnie z instrukcjami zawartymi w sekcji „Korzystanie z panelu sterowania”, ustaw na cyfrowym panelu sterowania odpowiedni czas i temperaturę dla przygotowywanych składników. Parametry te można również ustawić automatycznie, korzystając z programów automatycznych. W razie potrzeby ustawienia te można następnie skorygować za pomocą przycisku „TIME/TEMP” oraz przycisków regulacji.

**KROK 7:** Po zakończeniu gotowania i upływie ustawionego czasu frytkownica beztłuszczowa wyda kilka sygnałów dźwiękowych, a na wyświetlaczu LED pojawi się komunikat „End”. Po około 1 minucie urządzenie ponownie wyda sygnał dźwiękowy i wyświetli komunikat „OPEN”. Unieś jednostkę główną CrisperHub z pojemnika i ustaw ją na powierzchni odpornej na wysoką temperaturę.

**KROK 8:** Sprawdź, czy składniki są gotowe; jeśli potrawa nie jest jeszcze ugotowana, ponownie umieść jednostkę główną CrisperHub na pojemniku i zaprogramuj urządzenie na dalsze gotowanie. Jeżeli jedzenie jest już gotowe, opróżnij zawartość przy użyciu szczyplac odpornych na wysoką temperaturę – przełóż do miski lub na talerz, jeśli potrawa jest duża lub delikatna.

**KROK 9:** Wyłącz frytkownicę beztłuszczową i odłącz ją od zasilania sieciowego.



**UWAGA:** Jeżeli podczas pracy konieczna jest zmiana czasu gotowania lub ustawienia temperatury, należy użyć przycisku „TIME/TEMP” wraz z odpowiednimi przyciskami regulacji. Jedzenie można przechowywać w pojemnikach w lodówce. Po naturalnym ostudzeniu potrawy załóż odpowiednią pokrywę na pojemnik i umieść go w lodówce.



**OSTROŻNIE:** Nie zsymp jedzenia bezpośrednio do miski ani na talerz, ponieważ na dnie pojemnika może gromadzić się nadmiar oleju lub tłuszczu, który może wylać się na potrawę lub na naczynie do serwowania. Zachowaj ostrożność podczas zdejmowania i ponownego zakładania jednostki głównej CrisperHub, ponieważ będzie bardzo gorąca.



**OSTRZEŻENIE:** Napięcie znamionowe jest obecne nawet po wyłączeniu frytkownicy beztłuszczowej. Aby trwale wyłączyć frytkownicę beztłuszczową, należy ją wyłączyć i odłączyć od zasilania sieciowego.

## Rozwiązywanie problemów

| Problem  | Możliwa przyczyna  | Rozwiązanie   |
|--|--|---|
| Frytkownica beztłuszczowa nie włącza się.            | Frytkownica beztłuszczowa nie jest podłączona do zasilania sieciowego.                           | Podłącz frytkownicę beztłuszczową do zasilania sieciowego i włącz urządzenie.   |
|  | Bezpiecznik się przepalił.   | Wymień bezpiecznik na taki o tym samym amperażu.  |
|  | Jednostka główna CrisperHub nie jest połączona z pojemnikiem.                                    | Upewnij się, że frytkownica beztłuszczowa jest stabilnie osadzona na pojemniku. W przypadku korzystania z pojemnika do zbiorczego gotowania najpierw podłącz adapter. |
| Na wyświetlaczu LED pojawia się „E1”, „E2” lub „E3”. | Wystąpiła usterka wewnętrznego podzespołu, takiego jak czujnik temperatury lub płytka drukowana. | Natychmiast zaprzestań użytkowania produktu.  |
| Na wyświetlaczu LED pojawia się „E4”.                | Zadziałało zabezpieczenie przed przegrzaniem.  | Wyłącz frytkownicę beztłuszczową i odłącz ją od zasilania sieciowego. Przed ponownym użyciem pozostaw jednostkę główną oraz pojemnik do całkowitego ostygnięcia.      |

### Przechowywanie

Przed przechowywaniem w chłodnym, suchym miejscu upewnij się, że frytkownica beztłuszczowa oraz pojemniki są wystudzone, czyste i suche. Nigdy nie owijaj przewodu ciasno wokół frytkownicy beztłuszczowej; owiń go luźno, aby zapobiec uszkodzeniom.

### Specyfikacja

Kod produktu: EK6757  
Zasilanie: 220–240 V ~ 50–60 Hz  
Moc: 1500 W

Pobór mocy (tryb czuwania): 0,7 W  
Tryb czuwania: Po 1 minucie bezczynności

## **GUARANTEE INFORMATION**

Subject to the care and use being followed, the Salter guarantee promises to replace, substitute or refund any product that fails due to faulty workmanship or materials. This guarantee does not cover any damage caused by accident or misuse and is in addition to your statutory rights.

### **UK/ROI CUSTOMERS ONLY**

To be eligible for the extended guarantee, go to [guarantee.upplc.com/salter](http://guarantee.upplc.com/salter) and register your product within 30 days of purchase. Should any defects due to faulty workmanship or materials appear after 30 days of purchase, visit [www.salter.com](http://www.salter.com).

### **EU CUSTOMERS ONLY**

**FR** | Si des défauts dus à un problème de fabrication ou aux matériaux apparaissent 30 jours après l'achat, veuillez renvoyer les articles avec la preuve d'achat au détaillant. Pour bénéficier de l'extension de garantie, rendez-vous sur [guarantee.upplc.com/salter](http://guarantee.upplc.com/salter) et enregistrez votre produit dans les 30 jours suivant l'achat. Pour toute autre question, veuillez nous contacter à l'adresse [customerservices@salterhomewares.com](mailto:customerservices@salterhomewares.com).

**NL** | Indien er 30 dagen na aankoop defecten optreden als gevolg van een productiefout of gebrekkig materiaal, kunt u het product met het aankoopbewijs terugbrengen naar de winkel. Ga naar [guarantee.upplc.com/salter](http://guarantee.upplc.com/salter) en registreer uw product binnen 30 dagen na aankoop om in aanmerking te komen voor de verlengde garantie. Neem voor verdere vragen contact met ons op via [customerservices@salterhomewares.com](mailto:customerservices@salterhomewares.com).

**DE** | Sollten nach 30 Tagen ab dem Kaufdatum Verarbeitungs- oder Materialmängel auftreten, senden Sie die Ware bitte samt Kaufbeleg an den Einzelhändler zurück. Um Anspruch auf die erweiterte Gewährleistung zu haben, gehen Sie zu [guarantee.upplc.com/salter](http://guarantee.upplc.com/salter) und registrieren Sie Ihr Produkt innerhalb von 30 Tagen ab dem Kaufdatum. Wenn Sie weitere Fragen haben, kontaktieren Sie uns unter [customerservices@salterhomewares.com](mailto:customerservices@salterhomewares.com).

**ES** | Si aparece cualquier defecto debido a un acabado o materiales defectuosos 30 días después de la compra, devuelva los productos con el justificante de compra al distribuidor. Para acceder a la garantía ampliada, vaya a [guarantee.upplc.com/salter](http://guarantee.upplc.com/salter) y registre el producto en un plazo de 30 días a partir de la fecha de compra. Para cualquier otra consulta, póngase en contacto con nosotros en [customerservices@salterhomewares.com](mailto:customerservices@salterhomewares.com).

**PT** | Caso surjam imperfeições devido a defeitos de fabrico ou materiais 30 dias após a compra, devolva os produtos com um comprovativo de compra ao comerciante. Para ser elegível para a garantia prolongada, aceda a [guarantee.upplc.com/salter](http://guarantee.upplc.com/salter) e registe o seu produto até 30 dias após a compra. Para outras questões, contacte-nos através do e-mail [customerservices@salterhomewares.com](mailto:customerservices@salterhomewares.com).

**IT** | Se dovessero presentarsi problemi dovuti a difetti di fabbricazione o dei materiali impiegati dopo 30 giorni dall'acquisto, restituire il prodotto con la prova di acquisto al rivenditore. Per usufruire della garanzia estesa, accedere alla pagina [guarantee.upplc.com/salter](http://guarantee.upplc.com/salter) e registrare il prodotto entro 30 giorni dalla data di acquisto. Per ulteriori domande, è possibile contattarci all'indirizzo [customerservices@salterhomewares.com](mailto:customerservices@salterhomewares.com).

**PL** | W przypadku pojawienia się wad robocizny lub wad materiałowych w ciągu 30 dni od daty zakupu należy zwrócić produkt sprzedawcy wraz z dowodem zakupu. Aby skorzystać z przedłużonej gwarancji, przejdź na stronę [guarantee.upplc.com/salter](http://guarantee.upplc.com/salter) i zarejestruj swój produkt w ciągu 30 dni od daty zakupu. W przypadku dalszych pytań prosimy o kontakt pod adresem [customerservices@salterhomewares.com](mailto:customerservices@salterhomewares.com).



FR

Cet appareil  
se recycle

À DÉPOSER  
EN MAGASIN

À DÉPOSER  
EN DÉCHÈTERIE



OU



Points de collecte sur [www.quefairedemesdechets.fr](http://www.quefairedemesdechets.fr)  
Privilégiez la réparation ou le don de votre appareil !

Manufactured by:  
Ultimate Products UK Ltd.,  
Victoria Street, Manchester OL9 0DD. **UK.**  
Ultimate Products Europe Ltd.,  
19 Baggot Street Lower, Dublin D02 X658. **ROI.**

**MADE IN CHINA.**

©Salter trademark. All rights reserved.

CD061025/MD000000/V1