

KidKraft is here to help!

If you have any issues with your item or need any assistance, please contact us.

Email us with the **item number**, description of the problem, **part number** and **batch code**.

(Your batch number is located on the bottom left of this sheet of paper.)

www.kidkraft.com/assembly-instructions

¡En KidKraft estamos para ayudarle!

Si tiene algún problema con su artículo o necesita ayuda, por favor contáctenos. Envíenos un **Email** con el **número del artículo**, descripción del problema, **número de la pieza** y **código de lote**.

(Su código de lote se localiza en la parte inferior izquierda de esta página.)

www.kidkraft.com/assembly-instructions

KidKraft est là pour vous aider!

Si vous avez un problème avec un article ou si vous avez besoin d'assistance, contactez-nous s'il vous plait.

Envoyez-nous un **e-mail** précisant le **numéro de référence**, la description du problème, le **numéro de référence** de la pièce et le **code de lot**.

(Votre la pièce et le code de lot est situé en bas à gauche de cette feuille.)

www.kidkraft.com/assembly-instructions

KidKraft hilft Ihnen gerne!

Sie können uns jederzeit kontaktieren, falls Sie Probleme mit Ihrem Artikel haben oder sonst Unterstützung benötigen. Senden Sie uns einfach eine **E-Mail** mit der **Artikelnummer**, eine Beschreibung des Problems sowie der **Teile-** und **Chargennummer**. (Sie finden Ihre Chargennummer unten links auf dieser Seite.)

www.kidkraft.com/assembly-instructions

KidKraft helpt u graag!

Neem alstublieft contact met ons op als u een probleem heeft met uw artikel of hulp nodig heeft. **Email** ons het **artikelnummer**, een omschrijving van het probleem, het **onderdeelnummer** en de **partij-code**.

(De partij-code vindt u onderaan links op deze pagina.)

www.kidkraft.com/assembly-instructions



**Batch Code / Código De Lote /
La Pièce Et Le Code De Lot /
Chargennummer / Partij-code:**





Contact Us! / ¡Contáctanos! / Nous Contacter! / Kontaktieren Sie Uns! / Contacteer Ons!

U.S. / MEXICO

KidKraft
4630 Olin Road
Dallas, Texas 75244
www.kidkraft.com
customerservice@kidkraft.com
1.800.933.0771
972.385.0100

**EUROPEAN REGIONS / REGIÓN DE EUROPA / RÉGION EUROPE /
EUROPAISCHE LANDSTRICHE / REGIO EUROPA**

KidKraft Netherlands BV
Olympisch Stadion 29
1076DE Amsterdam
The Netherlands
www.kidkraft.com
europcustomerservice@kidkraft.com
+31 (0)20 305 8620

CANADA

KidKraft
4630 Olin Road
Dallas, Texas 75244
www.kidkraft.com
canadacustomerservice@kidkraft.com
1.800.933.0771
972.385.0100

AUSTRALIA

KidKraft
Suite 7101,
2 Locomotive Street
Australian Technology Park
Eveleigh, NSW 2015
www.kidkraft.com.au
aucustomerservice@kidkraft.com

.....

ALL OTHER REGIONS / TOUTES LES AUTRES RÉGIONS



info@kidkraft.com

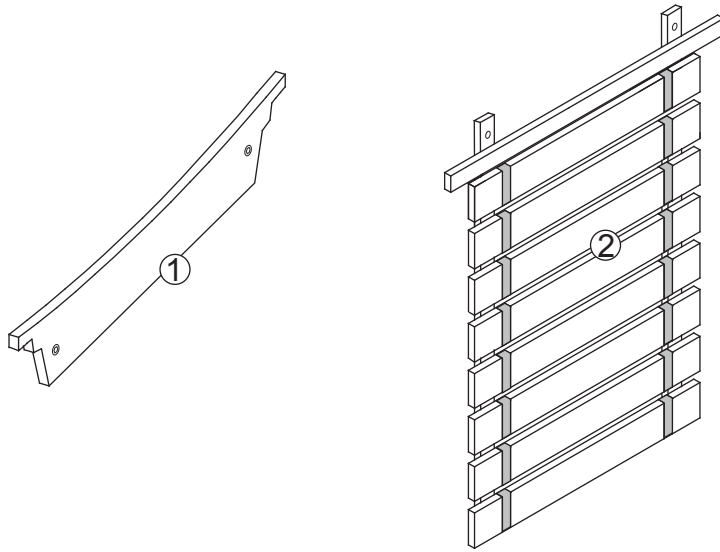

Item Number
 Número del artículo
 Description d'un article
 Artikelnummern
 Artikelnummers

14245B



A	x 2
	
18 mm	
	x 1
	

Step
 Paso
 Étape
 Schritt
 Stap

1

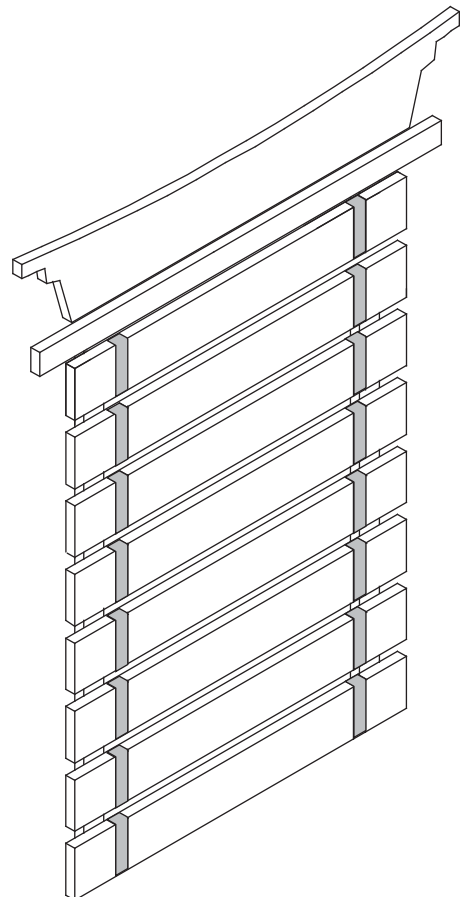
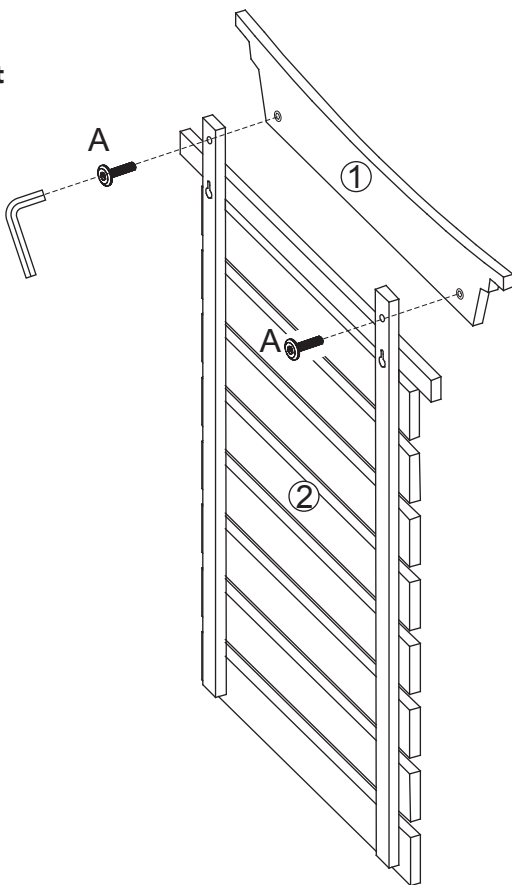

Parts and Hardware
 Partes y Piezas Para Instalación
 Pièces et Matériel
 Teile und Befestigungsmaterial
 Onderdelen en Schroeven en Gereedschap

All hardware dimensions are approximate.
 Toutes les dimensions du matériel
 sont approximatives.

1



Hardware
Herramientas
Matériel
Metallteile und Werkzeug
Schroeven en moeren

Step
Paso
Étape
Schritt
Step
1

A x 2 B x 2

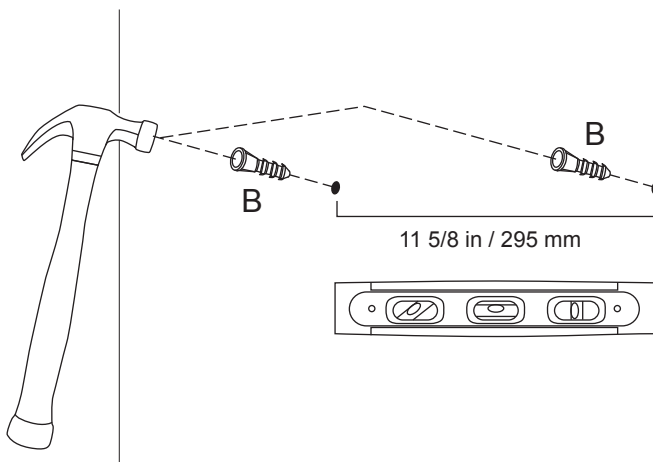

Step
Paso
Étape
Schritt
Step
2



Step
Paso
Étape
Schritt
Step
3

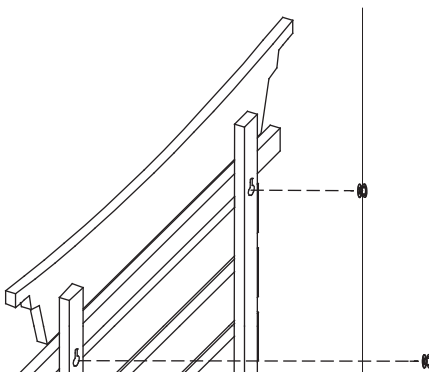

Step
Paso
Étape
Schritt
Step
4

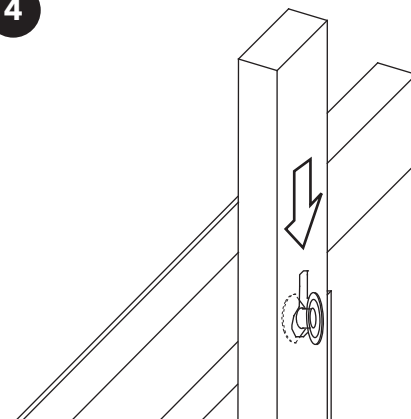

GB English

⚠ WARNING:
Do not install on a wall where items can fall off and injure a child.

ES Español

⚠ ADVERTENCIA:
No instale en una pared donde otros artículos se puedan caer y lastimar a un niño.

FR Français

⚠ AVERTISSEMENT:
Ne pas installer sur un mur duquel d'autres objets risquent de tomber et blesser un enfant. A monter par un adulte.

DE Deutsch

⚠ VORSICHT:
Bitte nicht an einer Wand anbringen, wo Dinge herunterfallen und Kinder verletzen könnten.

NL Nederlands

⚠ WAARASCHUWING:
Niet monteren aan een muur waar voorwerpen kunnen afvallen en een kind gewond kan raken.

CZ Čeština

⚠ VAROVÁNÍ:
Nemontujte na stěnu, odkud mohou na dítě spadnout jakékoli předměty a zranit ho.

DK Dansk

⚠ ADVARSEL:
Må ikke installeres på en væg, hvor elementer kan falde ned og skade et barn.

EE Eesti keeles

⚠ HOIATUS:
Ärge paigaldage toodet seinale, asjad võivad välja kukkuda ja last vigastada.

FI Suomi

⚠ VAROITUS: Älä kiinnitä seinään, jolla olevat esineet voivat pudotessaan vahingoittaa lasta.

HU Magyar

⚠ FIGYELMEZTETÉS:
Ne szerelje olyan falfelületre, melynek közelében tárgyak eshetnek le és megsérthetnek egy gyermeket.

IT Italiano

⚠ AVVERTENZA:
Non installare su un muro da cui gli articoli possono cadere e ferire il bambino.

PL Polski

⚠ OSTRZEŻENIE:
Nie instalować na ścianie, skąd przedmioty mogą spaść i zranić dziecko.

RO Română

⚠ ATENȚIE:
A nu se instala pe un perete unde obiectele pot cădea sau accidenta un copil.

SK Slovenčina

⚠ UPOZORNENIE:
Neinštalujte na stene, z ktorej by mohli spadnúť predmety a ublížiť dieťaťu.

SE Svenska

⚠ VARNING:
Installera ej på en vägg där föremål kan falla ner och skada ett barn.

GR Ελληνικά

⚠ ΠΡΟΣΟΧΗ:
Μην τοποθετείτε σε τοίχο απ' όπου αντικείμενα μπορεί να πέσουν και να τραυματίσουν ένα παιδί.

PT Português

⚠ ADVERTÊNCIA:
Não instale numa parede donde os itens possam cair e ferir uma criança.

ID Indonesia

⚠ PERINGATAN: Jangan pasang di tembok di mana barang bisa jatuh dan melukai seorang anak.

MS Melayu

⚠ AMARAN: Jangan pasang di dinding di mana barangan boleh jatuh dan mencederakan kanak-kanak.

HE עברית

⚠ אזהרה: אין להתקין על הקיר במקום היכן שפרטים עלולים ליפול ולפגוע בילד.

KO 한국어

⚠ 경고: 물건이 떨어져서 어린이가 다칠 수 있는 벽에 설치하지 마십시오.

TH ภาษาไทย

⚠ คำเตือน: อย่าติดตั้งผลิตภัณฑ์บนผนังซึ่งอาจตกลงมาและทำให้อุปกรณ์บาดเจ็บได้

AR العربية

⚠ تحذير: لا تتركب على الحائط الذي يمكن أن تسقط منه الأشياء وتؤدي الأطفال.

JA 日本語

⚠ 警告:物が落ちてきてお子様が怪我をするような壁には取り付けしないでください。

CN 简体中文

⚠ 警告: 不要在物品可能会脱落并伤及儿童的墙面上安装。

Wall Anchor
Anclaje de Pared
Dispositif d'ancrage au mur
Wandanker
Ankerbout voor de muur

2

