



# WALTER

## *Surface Technologies*

---

### 55D600 – Bio-Circle Maxi Parts Cleaner

### Operations and Maintenance Instructions

---

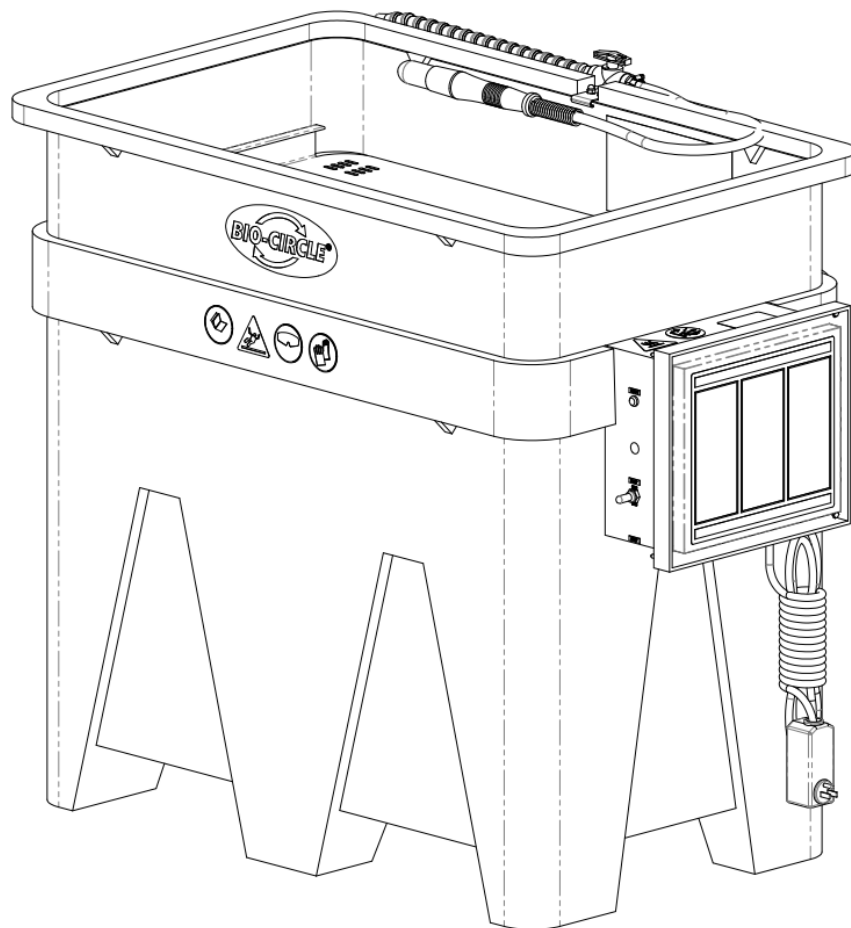

Walter Surface Technologies  
5977 Transcanada Highway,  
Pointe-Claire, Quebec, H9R 1C1  
[www.walter.com](http://www.walter.com)

# INTRODUCTION

## Thank you for purchasing the BIO-CIRCLE™

Bio-Circle™ Maxi Parts Cleaning System (Model 55D600)

This operating instruction booklet has been designed to give you all the information on the Bio-Circle™ MAXI.

To ensure perfect functioning of your Parts Cleaning System, carefully read these instructions before using the unit. Familiarize yourself with this unit's operation, its particular features, applications and limitations. You will also find useful tips on safety and maintenance.

The 55D600 heated unit is designed to function only with genuine CB100™ (L-155), CB100™ ALU (L-158), Bio-Circle™ L (L-78), Bio-Circle™ Ultra (L-148), and Bio-Circle™ Aero (L-161) cleaning solution.

The use of any other cleaning fluid will void any warranty.





### **Standard Features:**















- Thermostatically controlled 1,400 Watt heater.
- Rugged thermoplastic corrosion-resistant construction is backed by One Year warranty
- Flow-Thru brush, flexible Stay-Put nozzle—brush or flush away soil with 300 GPH pump
- Low liquid level shuts off heater in event liquid level drops below a set point
- GFI shuts entire unit down in event of electrical short
- Filtration is achieved by a strainer and polypropylene cartridge
- 9" soak depth tank; molded bottom ridges allow soaking parts with detergent circulation while parts sit above sludge
- Removable stainless steel work shelf for easy positioning of parts while hand cleaning

# SAFETY WARNINGS / CAUTIONS

Read all the **SAFETY INSTRUCTIONS** on the machine and those in the manual **BEFORE** installing or using this equipment. Keep this manual handy for reference/training.

You will find various types of safety information on the following pages and on the labels attached to Walter equipment. The following Safety Statements explain their meaning.

	This is the safety alert symbol. It is used to alert you to potential personal injury hazards. Obey all safety messages that follow this symbol to avoid personal injury or death.
	DANGER indicates a hazardous situation which, if not avoided, will result in death or serious injury.
	WARNING indicates a hazardous situation which, if not avoided, could result in death or serious injury.
	CAUTION, used with the safety alert symbol, indicates a hazardous situation which, if not avoided, could result in minor or moderate injury.
	CAUTION, without the safety alert symbol, is used to address practices not related to personal injury.

-  Read and understand the user manual and this label before operating this unit.
-  For indoor use only. Maximum ambient operating temperature 100°F (38°C).
-  Do not operate above 120°F (49°C) fluid temperature; burns or scalding may result. Hot surfaces exist; allow heater and fluid to cool before repairing or cleaning.
-  To provide continued protection against risk of electrical shock, fire, and explosion, connect to properly grounded supply or outlets only.
-  Risk of explosion. This equipment has internal arcing and sparking parts, which shall not be exposed to flammable vapors. This equipment shall not be located in a recessed floor area or below grade.
-  Use only non-flammable, non-combustible, water-based alkaline cleaning compounds with pH under 12.5 in this machine. Refer to user manual for a list of fluids which have been evaluated for use.
-  Do not contaminate cleaning solution with flammable or combustible fluids including gasoline, alcohol, or other flammable liquids. Even small amounts will create a hazardous condition.
-  Ensure fusible link and closing device are in proper working order. Fusible link melts at 165°F(74°C) causing lid to close. When open the lid must lean forward so it will close automatically when link melts. Do NOT tamper with or remove the fusible safety link. If the safety link breaks or is lost, do NOT use the unit. Replace the safety link immediately.
-  Hazardous voltage present. Disconnect power before repairing or cleaning.
-  Do not operate below minimum liquid level marking. Low liquid level may result in heater or motor failure, creating a potential fire hazard.
-  Operator shall wear appropriate PPE (personal protective equipment). Refer to cleaning fluid SDS (safety data sheet) for details. If any cleaning solutions are splashed on clothing, remove wet clothing promptly and thoroughly wash body areas that have been in contact with the solution. Do NOT permit saturated clothing to remain in contact with skin. Cleaning solutions may irritate skin and eyes. If splashed in eyes, flush thoroughly with water. Consult Safety Data Sheet (SDS) and a physician. Always wear appropriate safety items such as gloves, apron, safety glasses or goggles.
-  Floor may be slippery when wet, do not splash fluids out of tank.
-  Install unit on level surface. Do not overload tank floor, shelf, or trays. Load items evenly. Refer to user manual for weight load capacity specifications.
-  Never work with equipment you feel may be unsafe. Contact your supervisor immediately if you feel a piece of equipment is in an unsafe condition.
-  **BIO-Remediation Only:** when used with Bio-Circle L, Ultra or Aero, Do not turn off or unplug unit. Microbes are dependent on continuously heated solution and air supply.

# SPECIFICATIONS AND DIMENSIONS

The Bio-Circle Maxi (55D600) parts cleaners operate at 115VAC, 1Ph, 60 Hz with full-load amperage draw of 13 amps.

Walter offers cleaning fluids for most of the cleaning problems found in plants and maintenance shops. Any of the following products work well in these parts cleaners.

- CB100™ (L-155)
- CB100™ ALU (L-158)
- Bio-Circle™ L (L-78)
- Bio-Circle™ Ultra (L-148)
- Bio-Circle™ Aero (L-161)

Operating Fluid Capacity	12 to 30 Gallons
Tank Capacity	30 Gallons
Overall Dimensions	43"L x 28-1/2"W x 38"H
Working Space	35"L x 21-1/2"W x 15"D
Soaking Depth	9" Maximum
Maximum Part Weight	300 Pounds (Soak) / 150 Pounds (Shelf)
Pump Output	300 GPH

## INSTALLATION AND OPERATION

### **CAUTION**

- Unit is shipped fully assembled.
- Place unit on a smooth, level surface in a well-ventilated area.
- Read all warnings posted on machine.
- Inspect electrical control box, cord, and plug for wear or damage.
- Do not use machine or add fluid if any wear or damage is noticed until impaired components are repaired or replaced. Never work with equipment you feel may be unsafe. Contact your supervisor immediately if you feel a piece of equipment is in an unsafe condition.
- Install filter cartridge:
  1. Unscrew filter cartridge bowl.
  2. Remove clear plastic packaging from filter cartridge.
  3. Install new filter cartridge in the cartridge bowl.
  4. Re-attach filter cartridge bowl to filter body.
- Failure to keep proper liquid level will result in burning out the pump and heater coil, creating a potential fire hazard. To help prevent this, unit is equipped with a low liquid level device which will shut off the pump and heater. If solution stops circulating and the green "READY" light is no longer illuminated, immediately add enough fluid such that toggling the "RESET" switch results in the green "READY" light remaining illuminated even after the "RESET" switch is released.
- When finished, turn pump off to minimize liquid loss due to evaporation.
- DO NOT leave the unit disconnected without power for extended periods of time (overnight or weekends). Cooling of fluid will cause the microbes to go dormant. This will adversely affect the bioremediation process.
- Bleach (chlorine), disinfectants, biocides and/or dumping of excessive oil may destroy the microbe colony, affecting the system's cleaning ability. (Bio-Circle L, Ultra & Aero)

### USING SINK AS SOAK TANK

- To use unit as a soak tank, position the plastic stopper in the center drain. Do not remove the flexible rubber strainer. It is best if parts to be cleaned are placed in sink before filling.
- Turn on pump to begin fluid flow. Leave pump running and fluid flowing through either the flow-thru brush or flexible hose. The fluid will drain back into the base when the liquid level reaches the drainage holes in the sink. This continuous flow refreshes the soaking fluid with filtered and heated solution and supplies gentle agitation.

## FILLING UNIT



Be sure electrical cord is unplugged, and cleaning solution and heater coil are cool before adding cleaning solution or performing any maintenance. Unit's thermostat has been factory set do not attempt to change thermostat setting.

- Remove stopper from drain.
- Add about 30 gallons of cleaning solution, filling to the base of the sink.
- Put center stopper back into drain opening.

## OPERATING UNIT

- Plug power cord into properly grounded circuit of the appropriate voltage.
- Press **TEST** button on GFCI on power cord to ensure switch is operating properly. Press **RESET** button on GFCI to prepare unit for operation.
- Toggle "**RESET**" switch located under the electrical box. If the unit has an adequate level of cleaning solution in the tank, the green "**READY**" light will illuminate.
- If cleaning solution is not up to the set temperature and there is sufficient fluid in the tank, the heater will begin operating. If the solution does not warm, unplug machine, and call factory.
- Place stainless steel shelf on mounting ridges inside tank.
- To operate the fluid pump, toggle "**PUMP**" switch on front of electrical box to the ON position.
- For fluid flow through the flexible hose turn the directional valve pointing to hose. For fluid through the flow-thru brush turn the directional valve pointing to brush. The center position will allow flow through both.
- Unit is equipped with a low liquid level device which will shut off the pump and heater. If solution stops circulating and the green light goes out, immediately turn off and unplug unit. Allow unit to cool and add more cleaning fluid.
- Position hose so fluid does not splash out of sink or toward operator.
- Make sure that drainage holes in sink are not obstructed.
- Drainage holes will allow cleaning fluid to circulate back to base of unit to be reheated and filtered. If they become obstructed, turn off pump and clear obstruction before continuing.
- To return all fluid to base, remove stopper.
- When sink is fully emptied, clean rubber strainer of any debris. Return to center drain before continuing to use unit.

# MAINTENANCE



Be sure electrical cord is unplugged and cleaning solution and heater coil is cool before performing any maintenance.

There may be cleaning fluid remaining in hoses even when unit has stopped operation. When detaching, drain liquid into sink or other container to avoid spills.

It is recommended that two people lift the sink. Sink will have condensation on bottom; place on protected area and make sure that cleaning fluid is not allowed to cover floor or painted surface that could be damaged or become a safety hazard.

## Daily

- Remove rubber strainer and dispose of solid waste accumulation.
- While strainer is out, check fluid level. Fluid should be within 2" of bottom of sink. Due to evaporation and drag-out, fluid may need to be topped off frequently.

## Monthly or as needed

- Inspect heating coil for accumulation of contaminants. The sink must be moved off the tank for access of the heating coil.
- Deposits and build up can cause premature failure of the heating coil.
- Replace Undersink Filter 55B042

## Tank Access

- Unit must be disassembled carefully for access to the heater and liquid level float.
- Start by detaching the hose clamps on filter or 3-way valve. If sink will be removed completely, also detach hose clamps leading to the filter cartridge.
- Remove sink by lifting straight up from base. Angle onto base for access below or remove completely.
- Pump or dump out cleaning fluid if cleaning tank. Save fluid or dispose responsibly.
- Check float switch for ease of movement. If not working properly, contact Walter.
- Pull up the heater coil; clean with wire brush if deposits are found.

## Semi-Annual Maintenance

- Walter recommends that the entire system be inspected and cleaned semi-annually. After operating this unit, you may find that your use may require more or less frequent maintenance.

## FILTER CARTRIDGE REPLACEMENT

- Filter cartridge will require periodic replacement depending on the volume and types of soils involved. A significant reduction in the flow through the flexible hose signals the need to replace the cartridge
- Clean filter cartridge assembly:
  1. Unscrew filter cartridge bowl.
  2. Pour liquid from filter bowl into reservoir.
  3. Remove filter cartridge and dispose of in proper manner.
  4. Remove clear plastic packaging from filter cartridge (55B021)
  5. Install new filter cartridge in the cartridge bowl.
  6. Re-attach filter cartridge bowl to filter body.

## TANK CLEANING

- Follow instructions above for TANK ACCESS.
- Empty tank completely, retaining fluid in drum if you determine that it can be reused. Dispose of according to local regulations if needed.
- Tip tank and clean out debris on bottom of tank. Rinse out if desired, making sure to treat rinse according to local regulations.
- Reassemble tank, control box, filter assembly and sink, and fill according to initial FILLING TANK instructions.

## TROUBLESHOOTING

CONDITION		POSSIBLE CAUSE	CORRECTION
<b>Pump</b>	Pump does not run	Machine is unplugged	Plug machine into outlet
		Pump is not plugged into electrical box	Plug pump into electrical box
		Circuit breaker is tripped	Check breaker and correct. If problems persist, contact Walter.
		Pump motor is burned out	Replace pump
		Faulty switch	Replace switch
	Pump runs but does not pump fluid	Pump filter screen is clogged	Clear debris from around pump
		Flexible metal hose is clogged	Clear debris from hose
Pump runs but is noisy (Some noise is normal).	Cavitation due to low liquid level	Raise liquid level to correct level	
<b>Heater</b>	No heat	Machine is unplugged	Plug machine into outlet
		Heater element burnt out	Replace heater element
		Circuit breaker is tripped	Check breaker and correct. If problems persist, contact Walter.
		Faulty switch	Replace switch

# PARTS LIST

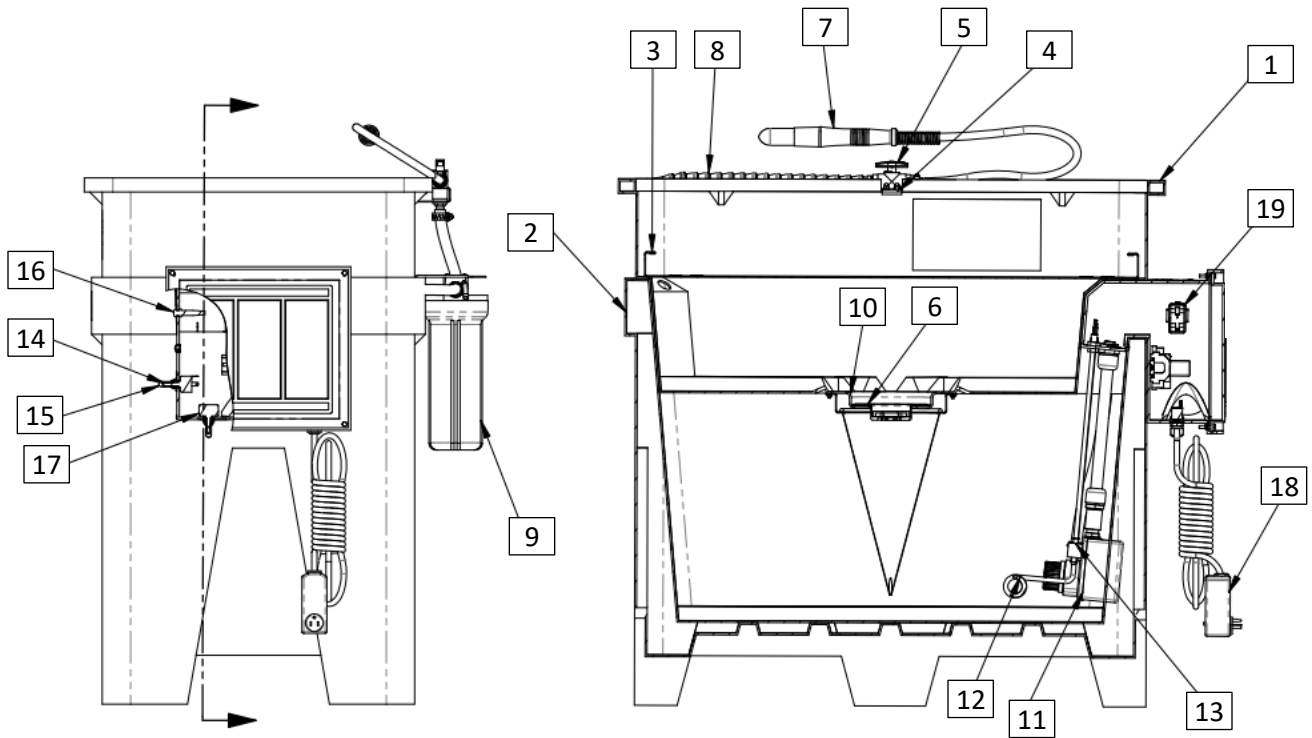

#	Description	#	Description
1	Sink	10	Flexible Rubber Strainer
2	Base/Reservoir	11	Pump (115V-1-60)
3	Work Shelf	12	Heater (115V)
4	Valve Bracket	13	Float Switch
5	3-Way Valve	14	Switch
6	Plastic Drain Stopper	15	Rubber Switch Cover
7	Flow-Thru Brush & Hose	16	Indicator Light – Green (115V)
8	Lock-Line Modular Hose	17	Switch - Reset
9	Filter	18	Plug GFCI (115V)
		19	Thermostat

## WARRANTY INFORMATION

Walter Surface Technologies warrants that the equipment manufactured and delivered, when properly installed and maintained, shall be free from defects in workmanship and will function as quoted in the published specification. Walter does not warrant process performance, nor assume any liability for equipment selection, adaptation, or installation.

Warranty does not apply to damages or defects caused by shipping, operator carelessness, misuse, improper application or installation, abnormal use, use of add-on-parts or equipment which damages or impairs the proper function of the unit, and modifications made to the unit. Warranty does not apply to expendable parts needing replacement periodically due to normal wear and tear.

A new Warranty period shall not be established for repaired or replaced materials or products. Such items shall remain under Warranty for only the remainder of the Warranty period of the original material or product.

THE FOREGOING WARRANTIES ARE IN LIEU OF ALL OTHER WARRANTIES, WHETHER ORAL, WRITTEN, EXPRESSED, IMPLIED OR STATUTORY. WALTER SURFACE TECHNOLOGIES MAKES NO OTHER WARRANTY OF ANY KIND, EXPRESS OR IMPLIED. ALL IMPLIED WARRANTIES OF MERCHANTABILITY AND FITNESS FOR A PARTICULAR PURPOSE WHICH EXCEED THE AFORESTATED OBLIGATION ARE HEREBY DISCLAIMED BY WALTER SURFACE TECHNOLOGIES AND EXCLUDED FROM THIS SALE.

Walter warranty obligations and Buyer remedies (except to title) are solely and exclusively stated herein. In no case will Walter be liable for consequential damages, loss of production, or any other loss incurred due to interruption of service. Walter' obligation under this Warranty shall be limited to:

1. Repairing or replacing (at Walter sole discretion) any non-conforming or defective component within one year from the date of shipment from Walter

Buyer must give Walter prompt notice of any defect or failure.

If you believe you have a Warranty claim, contact [www.walter.com](http://www.walter.com). Any return material must have an RMA number on the outside of the package and shipping prepaid or shipment will be refused. Walter will promptly examine the material and determine if it is defective and within the Warranty period.

**This page intentionally left blank.**



# WALTER

## *Surface Technologies*

---

**55D600 – Limpiadora de piezas Bio-Circle Maxi**

**Instrucciones de operación y mantenimiento**

---

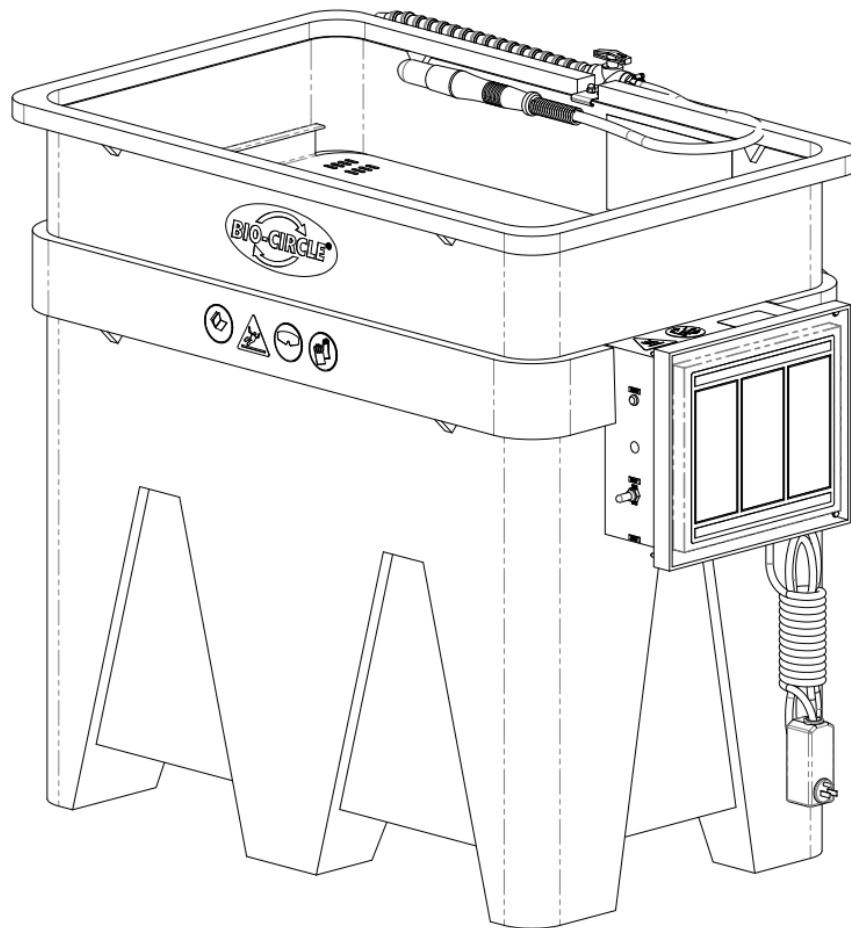

Walter Surface Technologies  
5977 Transcanada Highway,  
Pointe-Claire, Quebec, H9R 1C1  
[www.walter.com](http://www.walter.com)

# INTRODUCCIÓN

## Gracias por comprar BIO-CIRCLE™

Sistema de limpieza de piezas Bio-Circle™ Maxi (Modelo 55D600)

Este manual de operación fue diseñado para proporcionarle toda la información sobre la Bio-Circle™ Maxi.

Para asegurar que su sistema de limpieza de piezas funcione a la perfección, lea detenidamente estas instrucciones antes de usar la unidad.

Familiarícese con la operación de esta unidad, sus funciones particulares, aplicaciones y limitaciones. Además encontrará consejos útiles sobre seguridad y mantenimiento.

La unidad calentada 55D600 está diseñada para funcionar únicamente con solución de limpieza genuina CB100™ (L-155), CB100™ ALU (L-158), Bio-Circle™ L (L-78), Bio-Circle™ Ultra (L-148) y Bio-Circle™ Aero (L-161).

El uso de cualquier otra solución de limpieza invalidará cualquier garantía.





### **Características estándar:**

- Calentador de 1,400 watts controlado por termostato.
- Fabricación de termoplástico rugoso resistente a la corrosión con garantía de uno año
- Cepillo de flujo interno con boquilla de puesta fija y manguera flexible para enjuagar la suciedad con bomba de 300 GPH
- El sensor de nivel de líquido bajo apaga el calentador en caso de que el nivel baje por debajo de su valor de ajuste
- El GFI apaga la unidad entera en caso de un corto eléctrico
- La filtración se realiza por medio de un cedazo y un cartucho de polipropileno
- Depósito de remojo de 9" de profundidad con cordones moldeados en el fondo que permiten remojar las piezas con la circulación del detergente mientras reposan por encima de la suciedad
- Estante de acero inoxidable extraíble para colocar fácilmente las piezas mientras se limpia las manos

## ADVERTENCIAS / PRECAUCIONES DE SEGURIDAD

**ANTES de instalar o usar este equipo, lea todas las INSTRUCCIONES DE SEGURIDAD que vienen en la máquina y en el manual. Mantenga este manual a la mano para referencia o capacitación.**

En las siguientes páginas encontrará varios tipos de información sobre seguridad así como también en las etiquetas adheridas al equipo Walter. Las siguientes declaraciones de seguridad explican su significado.

	Este es el símbolo de alerta de seguridad. Se utiliza para ponerlo en alerta sobre posibles riesgos de lesiones personales. Obedezca todas las indicaciones de seguridad que siguen a este símbolo para evitar lesiones personales o la muerte.
	PELIGRO significa que existe una situación de riesgo que, si no la evita, causará lesiones graves o la muerte.
	ADVERTENCIA significa que existe una situación de riesgo que, si no la evita, podría causar lesiones graves o la muerte.
	PRECAUCIÓN, utilizada junto con el símbolo de alerta de seguridad, significa que existe una situación de riesgo que, si no la evita, podría causar lesiones menores a moderadas.
	PRECAUCIÓN, sin el símbolo de alerta de seguridad, se utiliza para indicar prácticas que no están relacionadas con lesiones personales.



Antes de operar esta unidad, lea y entienda el manual del usuario y también esta etiqueta.



Únicamente para uso en interiores. Temperatura operativa ambiente máxima 38°C (100°F).



No opere la unidad con temperatura de fluido por arriba de 49°C (120°F); pueden ocurrir quemaduras o escaldaduras. Hay superficies calientes; deje que el calentador y el fluido se enfríen antes de realizar reparaciones o limpieza.



Para mantener la protección continua contra riesgos de descarga eléctrica, incendio y explosión, conecte la unidad a tomacorrientes o fuentes de alimentación conectadas a tierra correctamente.



Riesgo de explosión. Este equipo contiene piezas que generan arco eléctrico y chispas internas, los cuales no deben exponerse a vapores inflamables. Este equipo no debe ubicarse en piso desnivelado o por debajo del nivel del suelo.



En esta máquina use únicamente compuestos de limpieza alcalinos no inflamables, no combustibles hechos a base de agua con un pH por debajo de 12.5. Consulte el manual del usuario para ver la lista de fluidos que ya fueron evaluados para su uso.



No contamine la solución de limpieza con líquidos inflamables o combustibles, incluidos gasolina, alcohol u otros líquidos inflamables. Incluso pequeñas cantidades generarán condiciones peligrosas.



Asegúrese de que el eslabón fusible y el dispositivo de cierre funcionen correctamente. El eslabón fusible se funde a 74 °C (165 °F), lo cual causa que la tapa se cierre. Cuando está abierta, la tapa debe inclinarse hacia adelante de modo que se cierre automáticamente si se funde el fusible. NO manipule ni desmonte el eslabón fusible de seguridad. Si el eslabón fusible se rompe o se pierde, NO use la unidad. Reemplace el eslabón fusible inmediatamente.



El nivel de voltaje presente es peligroso. Desconecte la alimentación eléctrica antes de realizar cualquier reparación o limpieza del equipo.



No opere la unidad cuando el líquido esté por debajo de la marca de nivel mínimo de líquido. El nivel de líquido bajo puede causar fallas en el calentador o en el motor, y crear un riesgo de incendio potencial.



El operador debe usar equipo de protección personal (EPP) adecuado. Consulte la Hoja de datos de seguridad (SDS, por sus siglas en inglés) del líquido limpiador para obtener más información. En caso de que se salpiquen soluciones de limpieza en la ropa, quítese la ropa mojada inmediatamente y lave bien las áreas del cuerpo que hayan tenido contacto con la solución. NO permita que la ropa empapada permanezca en contacto con la piel. Las soluciones limpiadoras pueden irritar la piel y los ojos. Si se salpican los ojos, enjuague minuciosamente con agua. Examine la Hoja de datos de seguridad (SDS, por sus siglas en inglés) y consulte a un médico. Siempre use artículos de seguridad adecuados como guantes, batas, gafas o lentes de seguridad.



El piso puede estar resbaloso cuando está mojado, no salpique líquidos fuera del depósito.



Instale la unidad sobre una superficie nivelada. No sobrecargue el piso del depósito, el estante ni las bandejas. Cargue las piezas de manera balanceada. Consulte el manual del usuario para ver las especificaciones de capacidad de carga de peso.



Nunca trabaje con equipos con los cuales no se sienta seguro. Contacte a su supervisor inmediatamente en caso de que sienta que el equipo no está en condiciones de uso seguras.



**Únicamente para bioreparación:**

cuando se use con Bio-Circle L, Ultra o Aero, no apague ni desconecte la unidad. Los microbios dependen de una solución continuamente calentada y del suministro de aire.

## ESPECIFICACIONES Y DIMENSIONES

Las limpiadoras de piezas Bio-Circle Maxi (55D600) operan a 115 V CA, 1 Ph, 60 Hz con consumo de amperaje a carga plena de 13 amperios.

Walter ofrece fluidos de limpieza para satisfacer la mayoría de las necesidades de limpieza que generalmente se presentan en las plantas y talleres de mantenimiento. Cualquiera de los siguientes productos funciona bien en estas limpiadoras de piezas.

- CB100™ (L-155)
- CB100™ ALU (L-158)
- Bio-Circle™ L (L-78)
- Bio-Circle™ Ultra (L-148)
- Bio-Circle™ Aero (L-161)

Capacidad operativa del fluido	45 a 114 litros (12 a 30 galones)
Capacidad de depósito	114 litros (30 galones)
Dimensiones generales	110 x 72 x 97 cm (43" largo x 28-1/2" ancho x 38" alto)
Espacio de trabajo	89 x 55 x 38 cm (35" largo x 21-1/2" ancho x 15" diámetro)
Profundidad de remojo	23 cm (9") máximo
Peso máximo de pieza	136 kg (300 libras) (en remojo) / 68 kg (150 libras) (en estante)
Rendimiento de la bomba	1136 L/H (300 GPH)

## INSTALACIÓN Y OPERACIÓN



- La unidad se envía completamente ensamblada.
- Coloque la unidad sobre una superficie lisa y nivelada en un área bien ventilada.
- Lea todas las advertencias puestas en la máquina.
- Inspeccione la caja de control eléctrico, el cable y el enchufe para asegurarse de que no haya desgaste ni daños.
- No utilice la máquina ni agregue fluido en caso de detectar desgaste o daños hasta que los componentes dañados sean reparados o reemplazados. Nunca trabaje con equipos con los cuales no se sienta seguro. Contacte a su supervisor inmediatamente en caso de que sienta que el equipo no está en condiciones de uso seguras.
- Instale el cartucho filtrante:
  1. Desatornille la carcasa del cartucho filtrante.
  2. Quite el empaque de plástico transparente del cartucho filtrante.
  3. Instale un nuevo cartucho filtrante en la carcasa del cartucho.
  4. Vuelva a instalar la carcasa del cartucho filtrante en el cuerpo del filtro.
- Si no se mantiene el nivel de líquido adecuado, ocasionará que se quemen la bomba y la bobina del calentador, con lo que se creará un riesgo de incendio potencial. Para ayudar a prevenir esto, la unidad está equipada con un dispositivo sensor de nivel de líquido bajo que apagará la bomba y el calentador. Si la solución deja de circular y la luz verde "READY" (listo) se apaga, agregue inmediatamente suficiente fluido de modo que al activar el interruptor "RESET" (reajustar) se encienda la luz verde "READY" (listo) y se quede iluminada incluso después de soltar el interruptor "RESET" (reajustar).
- Cuando termine, apague la bomba para minimizar la pérdida de líquido por evaporación.
- NO deje la unidad desconectada sin corriente eléctrica por periodos de tiempo prolongados (durante la noche o los fines de semana). El enfriamiento del fluido causará que los microbios se desactiven. Esto afectará de forma negativa el proceso de bioreparación.
- El cloro, los desinfectantes, los biocidas y/o el exceso de aceite pueden destruir la colonia de microbios, lo que afectará a su vez la capacidad de limpieza del sistema. (Bio-Circle L, Ultra & Aero)

## USO DEL LAVABO COMO DEPÓSITO DE REMOJO

- Para usar la unidad como depósito de remojo, coloque el tapón de plástico en el drenaje central. No quite el cedazo de caucho flexible. Obtendrá un mejor resultado si las piezas que se van a limpiar se colocan en el lavabo antes de llenarlo.
- Encienda la bomba para iniciar el flujo del fluido. Deje que la bomba funcione y el fluido circule a través del cepillo de flujo interno o de la manguera flexible. El fluido se drenará de regreso a la base cuando el nivel del líquido alcance los agujeros de drenaje en el lavabo. Este flujo continuo refresca el fluido de remojo con la solución filtrada y calentada y proporciona una agitación suave.

## LLENADO DE LA UNIDAD



**Asegúrese de que el cable eléctrico esté desconectado y de que la solución de limpieza y la bobina del calentador se enfríen antes de agregar la solución de limpieza o de realizar cualquier tarea de mantenimiento. El termostato de la unidad está ajustado de fábrica, no intente modificar su valor de ajuste.**

- Quite el tapón del drenaje.
- Agregue alrededor de 30 galones de solución de limpieza, llene hasta la base del lavabo.
- Coloque de nuevo el tapón en la abertura del drenaje.

## OPERACIÓN DE LA UNIDAD

- Conecte el cable de alimentación en un circuito eléctrico de voltaje adecuado y conectado a tierra correctamente.
- Pulse el botón **TEST** (prueba) en el GFCI del cable de alimentación para asegurarse de que el interruptor funciona correctamente. Pulse el botón **RESET** (reajustar) en el GFCI para preparar la unidad para su funcionamiento.
- Active el interruptor "**RESET**" (reajustar) ubicado debajo de la caja eléctrica. En caso de que el nivel de solución de limpieza en el depósito de la unidad no sea el adecuado, la luz verde "**READY**" (listo) se iluminará.
- Si la solución de limpieza no alcanza el valor de ajuste de temperatura y hay suficiente fluido en el depósito, el calentador comenzará a funcionar. Si la solución no se calienta, desconecte la máquina y llame a la fábrica.
- Coloque el estante de acero inoxidable sobre los cordones de montaje dentro del depósito.
- Para operar la bomba de fluido, active el interruptor "**PUMP**" (bomba) en el frente de la caja eléctrica a la posición ON (encendido).
- Para que el fluido fluya a través de la manguera flexible coloque la válvula direccional de modo que apunte hacia la manguera. Para que el fluido fluya a través del cepillo de flujo interno, coloque la válvula dirección al de modo que apunte hacia el cepillo. La posición central permitirá que fluya a través de ambos.
- La unidad está equipada con un dispositivo sensor de nivel de líquido bajo que apagará la bomba y el calentador. Si la solución deja de circular y la luz verde se apaga, apague y desconecte inmediatamente la unidad. Deje que la unidad se enfríe y agregue más fluido de limpieza.
- Coloque la manguera de modo que no salpique fuera del lavabo ni tampoco hacia el operador.
- Asegúrese de que los agujeros de drenaje en el lavabo no estén obstruidos.
- Los agujeros de drenaje permitirán que el fluido de limpieza circule de regreso hacia la base de la unidad para volver a calentarse y filtrarse. Si estos agujeros están obstruidos, apague la bomba y despeje las obstrucciones antes de continuar.
- Para regresar todo el fluido a la base, quite el tapón.
- Cuando el lavabo se vacíe completamente, limpie el cedazo de caucho para eliminar cualquier residuo. Regrese al drenaje central antes de continuar usando la unidad.

# MANTENIMIENTO



**Asegúrese de que el cable eléctrico esté desconectado y de que la solución de limpieza y la bobina del calentador estén frías antes de realizar cualquier tarea de mantenimiento.**

**Es posible que haya fluido de limpieza residual en las mangueras incluso cuando la unidad haya dejado de funcionar. Cuando las desconecte, drene el líquido en el lavabo o en otro contenedor para evitar derrames.**

**Se recomienda que dos personas levanten el lavabo. El lavabo tendrá condensación en la parte inferior; colóquelo sobre un área protegida y asegúrese de que el fluido de limpieza no se derrame sobre el piso o superficies pintadas que puedan sufrir daños o presentar riesgos de seguridad.**

## Diariamente

- Quite el cedazo de caucho y deseche la acumulación de desechos sólidos.
- Mientras el cedazo no está puesto, revise el nivel de fluido. El fluido debe estar dentro de 2" de distancia del fondo del lavabo. Debido a la evaporación y al arrastre, es posible que necesite rellenar el fluido frecuentemente.

## Mensualmente o según sea necesario

- Inspeccione la bobina de calentamiento para detectar acumulación de contaminantes. Para poder acceder a la bobina de calentamiento, será necesario quitar el lavabo del depósito.
- Los depósitos y la acumulación de residuos pueden causar fallas prematuras de la bobina de calentamiento.
- Reemplace el filtro debajo del lavabo 55B042

## Acceso al depósito

- La unidad debe desarmarse cuidadosamente para poder acceder al calentador y al flotador del nivel de líquido.
- Comience quitando las abrazaderas de manguera en el filtro o la válvula de 3 vías. Si va a quitar el lavabo completo, también quite las abrazaderas de manguera que llevan al cartucho filtrante.
- Quite el lavabo levantándolo directamente hacia arriba desde la base. Inclínese sobre la base para acceder por debajo o quítela completamente.
- Bombee o vacíe el fluido de limpieza en caso de vaya a limpiar el depósito. Guarde el fluido o deséchelo de manera adecuada.
- Verifique que el interruptor del flotador se mueva libremente. Si no funciona correctamente, contacte a Walter.
- Jale la bobina de calentamiento; limpie con un cepillo de alambre en caso de que tenga residuos.

## Mantenimiento semestral

- Walter recomienda inspeccionar y limpiar el sistema completo cada seis meses. Después de operar esta unidad, podrá darse cuenta de que su uso puede requerir mantenimiento más o menos frecuente.

## REEMPLAZO DEL CARTUCHO FILTRANTE

- Será necesario reemplazar el cartucho filtrante regularmente dependiendo del volumen y tipo de la suciedad involucrada. Una reducción significativa del flujo a través de la manguera flexible indica la necesidad de reemplazar el cartucho.
- Limpie el ensamble del cartucho filtrante:
  1. Desatornille la carcasa del cartucho filtrante.
  2. Vierta el líquido de la carcasa del filtro hacia el depósito de reserva.
  3. Quite el cartucho filtrante y deséchelo de manera apropiada.
  4. Quite el empaque de plástico transparente del cartucho filtrante (55B021)
  5. Instale un nuevo cartucho filtrante en la carcasa del cartucho.
  6. Vuelva a instalar la carcasa del cartucho filtrante en el cuerpo del filtro.

## LIMPIEZA DEL DEPÓSITO

- Siga las instrucciones que figuran arriba indicadas para ACCESO AL DEPÓSITO.
- Vacíe el depósito completamente, guarde el fluido en el tambor en caso de que determine que puede ser reutilizado. Deséchelo de conformidad con la reglamentación local en caso de ser necesario.
- Incline el depósito y limpie los residuos en el fondo del mismo. Enjuague si así lo desea, y asegúrese de que el enjuague se realice de conformidad con la reglamentación local.
- Vuelva a ensamblar el depósito, la caja de control, el ensamble del filtro y el lavabo, y llene de acuerdo con las instrucciones iniciales para LLENADO DEL DEPÓSITO.

## SOLUCIÓN DE PROBLEMAS

CONDICIÓN		CAUSA POSIBLE	CORRECCIÓN
<b>Bomba</b>	La bomba no enciende	La máquina está desconectada	Enchufe la máquina en un tomacorriente
		La bomba no está conectada a la caja eléctrica	Conecte la bomba en la caja eléctrica
		El interruptor de circuito está activado	Revise el interruptor y corrija. Si el problema persiste, comuníquese con Walter.
		El motor de la bomba está quemado	Reemplace la bomba
		Interruptor defectuoso	Reemplace el interruptor
	La bomba enciende pero no bombea líquido	El cedazo de la bomba está taponado	Elimine los residuos depositados alrededor de la bomba
		La manguera metálica flexible está taponada	Elimine los residuos depositados en la manguera
La bomba enciende pero hace ruido (un poco de ruido es normal).	Hay cavitación debido a bajo nivel de líquido	Eleve el nivel de líquido para corregir el nivel	
<b>Calentador</b>	No calienta	La máquina está desconectada	Enchufe la máquina en un tomacorriente
		El elemento calentador está quemado	Reemplace el elemento calentador
		El interruptor de circuito está activado	Revise el interruptor y corrija. Si el problema persiste, comuníquese con Walter.
		Interruptor defectuoso	Reemplace el interruptor

## LISTA DE PIEZAS

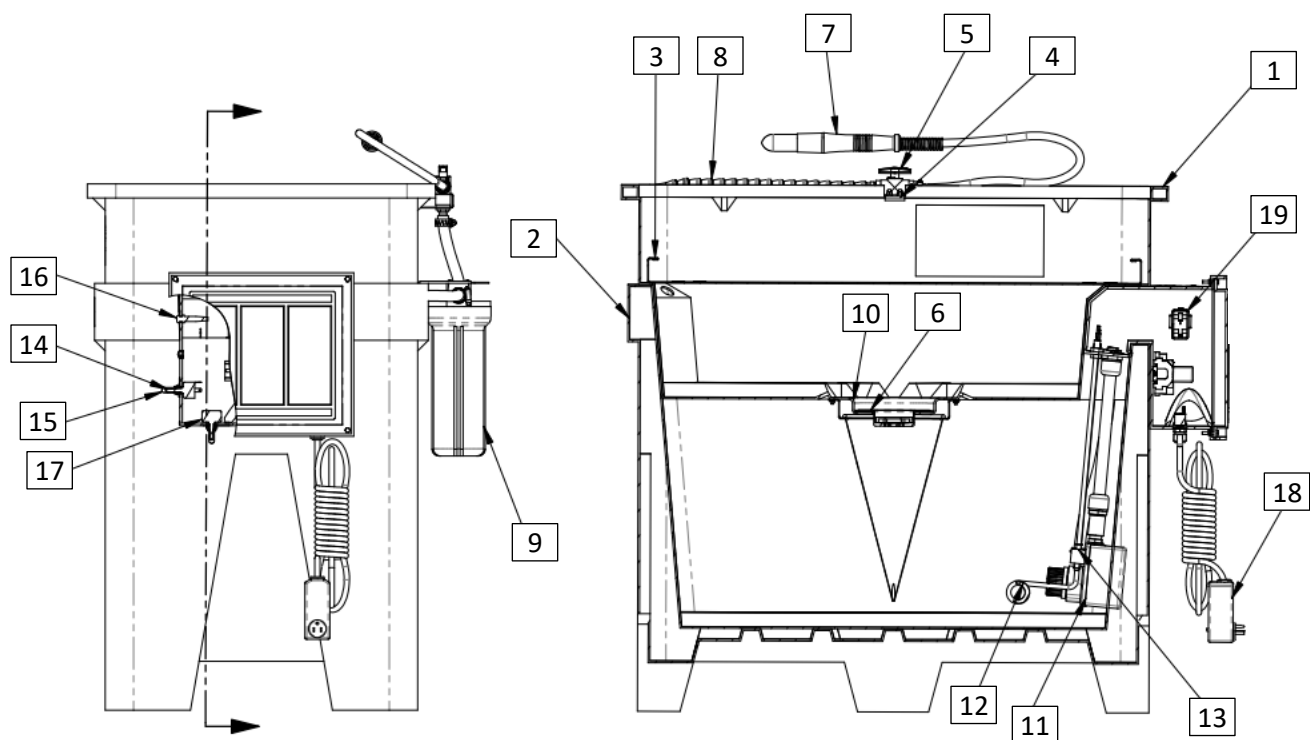

N.º	Descripción	N.º	Descripción
1	Lavabo	10	Cedazo de caucho flexible
2	Base/depósito de reserva	11	Bomba (115 V-1-60)
3	Estante de trabajo	12	Calentador (115 V)
4	Soporte de válvula	13	Interruptor flotador
5	Válvula de 3 vías	14	Interruptor
6	Tapón de drenaje de plástico	15	Tapa de interruptor de caucho
7	Cepillo de flujo interno y manguera	16	Luz indicadora, verde (115 V)
8	Manguera modular Loc-Line	17	Interruptor de reajuste
9	Filtro	18	Enchufe GFCI (115 V)
		19	Termostato

# INFORMACIÓN DE GARANTÍA

Walter Surface Technologies garantiza que el equipo fabricado y entregado, siempre y cuando se instale y se mantenga correctamente, no tendrá defectos de fabricación y funcionará según lo indicado en las especificaciones publicadas. Walter no garantiza el rendimiento del proceso, ni asume responsabilidad alguna relacionada con la selección, adaptación o instalación del equipo.

La garantía no aplica a daños ni defectos causados durante el envío o por descuido del operador, mal uso, aplicación o instalación inadecuadas, uso anormal, uso de piezas o equipos agregados que dañen o impidan el funcionamiento correcto de la unidad, ni por modificaciones hechas a la unidad. La garantía no aplica a piezas desechables que deben ser reemplazadas periódicamente por desgaste y deterioro normal.

No se establecerá ningún periodo nuevo de garantía para materiales o productos reparados o reemplazados. Dichos artículos solo permanecerán bajo garantía por el resto del periodo de garantía que corresponda al material o producto original.

LAS GARANTÍAS INDICADAS ANTERIORMENTE EN ESTE DOCUMENTO REEMPLAZAN A TODA OTRA GARANTÍA, SEA VERBAL, ESCRITA, EXPRESA, IMPLÍCITA O REGLAMENTARIA. WALTER SURFACE TECHNOLOGIES NO OTORGA NINGUNA OTRA GARANTÍA DE NINGÚN TIPO, EXPRESA NI IMPLÍCITA. POR MEDIO DE LO PRESENTE WALTER SURFACE TECHNOLOGIES EXCLUYE DE ESTA VENTA Y RENUNCIA A TODA GARANTÍA IMPLÍCITA DE COMERCIABILIDAD E IDONEIDAD DE USO PARA UN PROPÓSITO EN PARTICULAR QUE EXCEDA LAS OBLIGACIONES AQUÍ ANTES DECLARADAS.

Las obligaciones de garantía de Walter así como las reparaciones para el comprador (excepto si es conforme a derecho), serán sola y exclusivamente las aquí declaradas. En ningún caso Walter se hará responsable por daños indirectos, pérdida de producción ni por cualquier otra pérdida incurrida por la interrupción del servicio. La obligación de Walter de conformidad con esta Garantía se limitará a:

1. Reparación o reemplazo (a la sola discreción de Walter) de cualquier componente no conforme o defectuoso, dentro de un plazo de un año a partir de la fecha del envío realizado por parte de Walter

El comprador deberá notificar de inmediato a Walter cualquier defecto o falla que detecte.

Si usted cree que debe presentar un reclamo de garantía, contáctenos en [www.walter.com](http://www.walter.com). Cualquier material devuelto deberá llevar un número de autorización de devolución de material (RMA, por sus siglas en inglés) en la parte exterior del paquete y el envío debe ser prepagado; en caso contrario, el envío será rechazado. Walter revisará de inmediato el material y determinará si está defectuoso y dentro del periodo de garantía.

**Esta página se dejó en blanco intencionalmente.**



# WALTER

## Surface Technologies

---

**55D600 – Laveuse de pièces Bio-Circle Maxi**

**Notice d'utilisation et d'entretien**

---

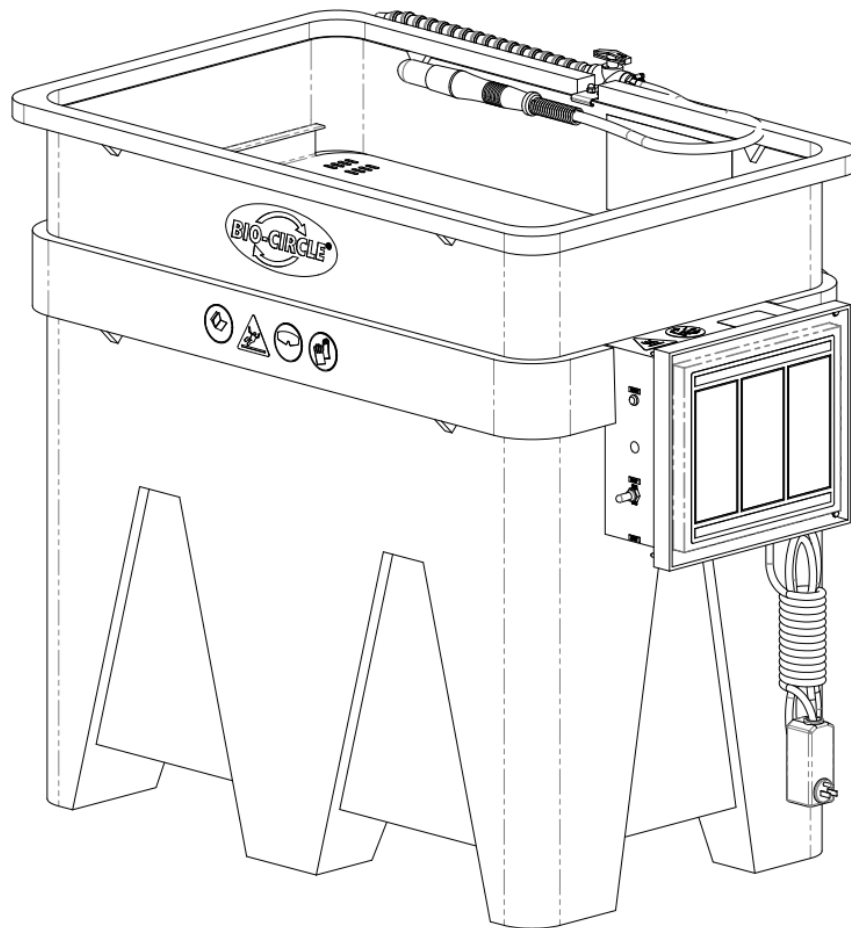

Walter Surface Technologies  
5977, route transcanadienne  
Pointe-Claire (Québec) H9R 1C1  
[www.walter.com](http://www.walter.com)

# INTRODUCTION

## Merci d'avoir acheté BIO-CIRCLE™

Laveuse de pièces Bio-Circle™ Maxi (modèle 55D600)

La présente notice d'utilisation vise à vous fournir tous les renseignements nécessaires concernant la laveuse de pièces Bio-Circle™ MAXI.

Pour garantir le bon fonctionnement de votre laveuse de pièces, veuillez lire attentivement ces instructions avant d'utiliser l'appareil.

Familiarisez-vous avec le fonctionnement de l'appareil, ses caractéristiques, ses applications et ses limitations. Vous y trouverez également des conseils utiles de sécurité et d'entretien.

L'appareil chauffant 55D600 est conçu pour être utilisé exclusivement avec les solutions de nettoyage authentiques CB100™ (L-155), CB100™ ALU (L-158), Bio-Circle™ L (L-78), Bio-Circle™ Ultra (L-148) et Bio-Circle™ Aero (L-161).

L'utilisation de tout autre liquide de nettoyage annulera la garantie.





### **Caractéristiques standard :**

- Élément chauffant de 1 400 W, contrôlé par thermostat
- Construction robuste résistante à la corrosion en thermoplastique, garantie d'un an
- Brosse Flow-Thru, buse flexible Stay-Put — pour brosser ou rincer la saleté, avec une pompe de 300 GPH
- Détecteur de faible niveau de liquide qui éteint l'élément chauffant si le niveau de liquide tombe au-dessous d'un point défini
- Interrupteur différentiel qui éteint tout l'appareil en cas de coupure électrique
- Filtrage opéré à l'aide d'une grille et d'une cartouche de polypropylène
- Cuve de trempage de 23 cm (9 po) de profondeur; les rainures moulées dans le fond de la cuve permettent de faire tremper les pièces avec une circulation du détergent tout en maintenant les pièces au-dessus de la boue
- Tablette de travail amovible en acier inoxydable qui permet de placer facilement les pièces lors du nettoyage manuel

## MISES EN GARDE/AVERTISSEMENTS

Lire l'intégralité des **CONSIGNES DE SÉCURITÉ** qui se trouvent sur la machine et celles du mode d'emploi **AVANT** d'installer ou d'utiliser l'équipement. Conserver le présent document à des fins de référence/formation.

Vous trouverez plusieurs types de consignes de sécurité dans les pages qui suivent et sur les étiquettes apposées sur l'équipement Walter. Les énoncés de sécurité qui suivent en expliquent le sens.

	C'est le symbole d'alerte de sécurité. Il vous avertit de la présence de risques de blessures corporelles. Veuillez vous conformer à tous les messages de sécurité qui suivent ce symbole pour éviter toute blessure corporelle ou la mort.
	<b>DANGER</b> indique une situation dangereuse qui, si elle n'est pas évitée, entraînera la mort ou une blessure grave.
	<b>WARNING</b> indique une situation dangereuse qui, si elle n'est pas évitée, pourrait entraîner la mort ou une blessure grave.
	<b>CAUTION</b> , avec le symbole d'alerte de sécurité, indique une situation dangereuse qui, si elle n'est pas évitée, pourrait entraîner une blessure mineure ou modérée.
	<b>CAUTION</b> , sans le symbole d'alerte de sécurité, concerne des pratiques qui n'ont pas de rapport avec les blessures corporelles.



Lire et comprendre le mode d'emploi ainsi que la présente étiquette avant d'utiliser l'appareil.



Utiliser à l'intérieur uniquement. Température de service ambiante maximale : 38 °C (100 °F).



Ne pas utiliser si la température du liquide dépasse les 49 °C (120 °F); risque de brûlure ou d'ébouillantage. Les surfaces peuvent devenir chaudes; laisser l'élément chauffant et le liquide refroidir avant de procéder à toute réparation ou à tout nettoyage.



Pour assurer une protection continue contre le risque de décharge électrique, d'incendie et d'explosion, ne brancher que dans une source d'alimentation ou des prises correctement mises à la terre.



Risque d'explosion. Ce matériel comporte des pièces internes qui produisent des arcs et des étincelles, et qui ne doivent pas être exposées à des vapeurs inflammables. L'équipement ne doit pas être placé dans une zone avec un plancher encastré ou sous le niveau du sol.



N'utiliser que des composés de nettoyage alcalins à base d'eau, non combustibles et non inflammables, d'un pH inférieur à 12,5, dans cette machine. Se reporter au mode d'emploi pour connaître la liste des liquides qui ont été évalués en vue de leur utilisation.



Ne pas contaminer la solution de nettoyage avec des liquides inflammables ou combustibles, notamment de l'essence, de l'alcool ou d'autres liquides inflammables. Même de petites quantités créeront une situation dangereuse.



Vérifier que le lien fusible et le système de fermeture sont en bon état. Le lien fusible fond à 74 °C (165 °F), ce qui entraînera la fermeture du couvercle. Lorsqu'il est ouvert, le couvercle doit être incliné vers l'avant de manière à pouvoir se fermer automatiquement en cas de fonte du lien fusible. Ne PAS altérer ou retirer le lien fusible de sécurité. En cas de bris ou de perte du lien de sécurité, ne PAS utiliser l'unité. Remplacer immédiatement le lien de sécurité.



Risque de tension dangereuse. Débrancher l'alimentation avant de procéder à une réparation ou à un nettoyage.



Ne pas utiliser si le niveau de fluide est inférieur au repère. Un faible niveau de liquide pourrait entraîner une défaillance du moteur ou de l'élément chauffant, et créer un risque d'incendie.



L'utilisateur doit porter un ÉPI (équipement de protection individuel) adapté. Se reporter à la fiche signalétique du fluide pour obtenir de plus amples détails. En cas d'éclaboussure de solution de nettoyage sur les vêtements, retirer rapidement les vêtements mouillés et laver soigneusement les parties du corps ayant été en contact avec la solution. Ne PAS laisser des vêtements imprégnés de solution en contact avec la peau. Les solutions de nettoyage peuvent irriter la peau et les yeux. En cas d'éclaboussure dans les yeux, rincer soigneusement à l'eau. Se reporter à la fiche signalétique et consulter un médecin. Toujours porter des accessoires de protection adaptés, tels que des gants, un tablier, des lunettes de sécurité ou des lunettes à coque.



Le sol risque de devenir glissant s'il est mouillé. Ne pas éclabousser de liquide depuis la cuve.



Installer l'unité sur une surface plane. Ne pas surcharger le fond de la cuve, la tablette ou les plateaux. Répartir les charges de façon égale. Se reporter au mode d'emploi pour connaître les spécifications relatives à la capacité de remplissage en poids.



Ne jamais utiliser un équipement qui semble présenter un danger. Communiquer immédiatement avec un superviseur en cas de doute quant à la sécurité d'un équipement.



**BIO-Remédiation seulement :**

En cas d'utilisation avec Bio-Circle L, Ultra ou Aero, ne pas éteindre ou débrancher l'appareil. Les microbes ont besoin d'une solution chauffée et d'une alimentation en air en permanence.

## SPÉCIFICATIONS ET DIMENSIONS

La laveuse de pièces Bio-Circle Maxi (55D600) fonctionne à 115 V AC, 1 Ph et 60 Hz avec un débit en ampères de 13 A en condition de pleine charge.

Walter offre des liquides de nettoyage capables de répondre à la plupart des besoins des usines et des ateliers d'entretien. Les produits suivants sont très efficaces dans ce type de laveuse de pièces.

- CB100™ (L-155)
- CB100™ ALU (L-158)
- Bio-Circle™ L (L-78)
- Bio-Circle™ Ultra (L-148)
- Bio-Circle™ Aero (L-161)

Niveau de liquide minimal	45 à 114 litres (12 à 30 gallons)
Capacité de la cuve	114 litres (30 gallons)
Dimensions générales (L x l x H)	110 x 72 x 97 cm (43 x 28 1/2 x 38 po)
Espace de travail (L x l x P)	89 x 55 x 38 cm (35 x 21 1/2 x 15 po)
Profondeur de trempage	23 cm (9 po) au maximum
Poids maximal des pièces	136 kg (300 lb) (trempage)/68 kg (150 lb) (tablette)
Débit de la pompe	1136 L/H (300 GAL/H)

## INSTALLATION ET FONCTIONNEMENT

### CAUTION

- L'appareil est expédié entièrement monté.
- Placer l'appareil sur une surface lisse et égale dans une aire bien ventilée.
- Lire tous les avertissements présents sur l'appareil.
- Inspecter le boîtier de commande, le cordon et la fiche électrique pour déceler toute trace d'usure ou d'endommagement.
- Ne pas utiliser l'appareil ni ajouter du liquide si des signes d'usure ou de dommage sont constatés, jusqu'à ce que les composants défectueux aient été réparés ou remplacés. Ne jamais utiliser un équipement qui semble présenter un danger. Communiquer immédiatement avec un superviseur en cas de doute quant à la sécurité d'un équipement.
- Installer la cartouche filtrante :
  1. Dévisser le réceptacle de la cartouche filtrante.
  2. Retirer l'emballage de plastique transparent de la cartouche filtrante.
  3. Installer la nouvelle cartouche filtrante dans son réceptacle.
  4. Attacher de nouveau le réceptacle de la cartouche filtrante au corps du filtre.
- Ne pas maintenir un niveau de liquide adéquat entraînera l'épuisement de la pompe et de la résistance chauffante, ce qui pourrait créer un risque d'incendie. Pour éviter cela, l'appareil est équipé d'un dispositif de détection de faible niveau de liquide qui arrêtera la pompe et l'élément chauffant. Si la solution arrête de circuler et que le voyant vert **READY** n'est plus allumé, ajouter aussitôt assez de liquide pour qu'en appuyant sur l'interrupteur **RESET**, le voyant vert **READY** reste allumé même une fois l'interrupteur **RESET** relâché.
- Une fois terminé, éteindre la pompe pour limiter la perte de liquide par évaporation.
- **NE PAS** laisser l'appareil débranché, sans alimentation, pendant une période prolongée (nuit ou fin de semaine). Le refroidissement du liquide entraînera l'inactivation des microbes. Cela aura un effet négatif sur le processus de bioremédiation.
- L'eau de Javel (chlore), des désinfectants, des biocides et (ou) une quantité excessive d'huile pourraient détruire la colonie microbienne et nuire à la capacité de nettoyage de l'appareil. (Bio-Circle L, Ultra et Aero)

## UTILISER L'ÉVIER COMME CUVE DE TREMPAGE

- Pour utiliser l'appareil comme cuve de trempage, placer le bouchon en plastique sur le drain du milieu. Ne pas retirer la grille en caoutchouc souple. Il est préférable de disposer les pièces à nettoyer dans l'évier avant de le remplir.
- Allumer la pompe pour commencer à faire circuler le liquide. Laisser la pompe tourner et le liquide circuler à travers la brosse Flow-Thru ou le tuyau flexible. Le liquide s'écoulera dans la base une fois que le niveau aura atteint les orifices de drainage dans l'évier. Ce flux continu permet de renouveler le liquide de trempage avec une solution chauffée et filtrée tout en produisant une légère agitation.

## REEMPLIR L'APPAREIL



**Vérifier que le cordon électrique est débranché et que la solution nettoyante et la résistance chauffante sont froides avant d'ajouter du liquide ou d'effectuer un entretien. Le thermostat de l'appareil a été réglé en usine. Ne pas tenter de modifier le réglage du thermostat.**

- Retirer le bouchon du drain.
- Ajouter environ 114 L (30 gallons) de solution nettoyante, en procédant au remplissage depuis le fond de l'évier.
- Remettre le bouchon central dans l'ouverture du drain.

## FAIRE FONCTIONNER L'APPAREIL

- Brancher le cordon électrique sur un circuit mis à la terre de tension appropriée.
- Appuyer sur le bouton **TEST** sur le DDFT monté sur le cordon électrique pour vérifier le bon fonctionnement de l'interrupteur. Appuyer sur le bouton **RESET** sur le DDFT pour préparer l'appareil à fonctionner.
- Faire basculer l'interrupteur **RESET** qui se trouve sous le boîtier électrique. Si le niveau de solution de nettoyage dans la cuve est suffisant, le voyant **READY** s'allumera.
- Si la solution de nettoyage n'a pas atteint la température définie et qu'il y a un niveau de liquide suffisant dans la cuve, l'appareil chauffant se mettra en marche. Si la solution ne chauffe pas, débrancher l'appareil et appeler l'usine.
- Placer la tablette en acier inoxydable sur les rainures de montage qui se trouvent à l'intérieur de la cuve.
- Pour faire fonctionner la pompe à liquide, faire basculer l'interrupteur **PUMP** qui se trouve à l'avant du boîtier électrique sur la position ON.
- Pour que le liquide s'écoule à travers le tuyau flexible, tourner la vanne directionnelle en pointant vers le tuyau. Pour que le liquide s'écoule à travers la brosse Flow-Thru, tourner la vanne directionnelle en pointant vers la brosse. La position du milieu permet de faire s'écouler le liquide à travers les deux.
- L'appareil est équipé d'un dispositif de détection de faible niveau de liquide qui arrêtera la pompe et l'élément chauffant. Si la solution cesse de circuler et que le voyant vert n'est plus allumé, éteindre et débrancher l'appareil immédiatement. Laisser l'appareil refroidir et ajouter plus de liquide de nettoyage.
- Placer le tuyau de sorte que le liquide ne produise pas d'éclaboussures en dehors de la cuve ou en direction de l'utilisateur.
- S'assurer que les orifices de drainage dans l'évier ne sont pas obstrués.
- Les orifices de drainage permettront au liquide de nettoyage de revenir dans la base de l'unité où il sera de nouveau chauffé et filtré. Si les orifices s'obstruent, éteindre la pompe et dégager les orifices avant de poursuivre l'utilisation de l'appareil.
- Pour renvoyer tout le liquide dans la base, enlever le bouchon.
- Pendant que l'évier est entièrement vide, nettoyer la grille en caoutchouc en retirant tous les débris. Remettre la grille sur le drain central avant de reprendre l'utilisation de l'appareil.

# ENTRETIEN



Vérifier que le cordon électrique est débranché et que la solution nettoyante et la résistance chauffante sont froides avant d'effectuer un entretien.

Il se peut que les orifices contiennent encore du liquide de nettoyage même une fois que l'appareil n'est plus utilisé. Lors du démontage, vidanger le liquide dans l'évier ou un autre contenant pour éviter tout déversement.

Il est recommandé de soulever l'évier à deux personnes. De la condensation se formera sous l'évier; placer l'appareil dans une aire protégée et veiller à ce que le liquide de nettoyage ne puisse pas tomber sur le plancher ou une surface peinte, au risque de l'endommager ou de présenter un danger pour la sécurité.

## Quotidiennement

- Retirer la grille en caoutchouc et jeter les déchets solides accumulés.
- Pendant que la grille est retirée, vérifier le niveau de liquide. Le liquide devrait se situer à 5 cm (2 po) du fond de l'évier. En raison de l'évaporation et de la perte par entraînement, il se peut qu'il soit nécessaire de remettre fréquemment du liquide.

## Mensuellement ou au besoin

- Vérifier que la résistance chauffante ne présente aucune accumulation de contaminants. Pour accéder à la résistance chauffante, il faut retirer l'évier de la cuve.
- Les dépôts et l'encrassement peuvent provoquer une défaillance prématurée de la résistance chauffante.
- Remplacer le filtre sous l'évier 55B042

## Accès à la cuve

- L'appareil doit être démonté avec soin pour accéder à l'élément chauffant et au flotteur qui contrôle le niveau de liquide.
- Commencer par détacher les colliers de serrage du filtre ou de la vanne à 3 voies. Pour retirer complètement l'évier, détacher également les colliers de serrage qui mènent à la cartouche filtrante.
- Retirer l'évier en le soulevant vers le haut depuis la base. Placer l'évier en angle par rapport à la base pour accéder à ce qui se trouve au-dessous ou enlever entièrement l'évier.
- Pomper ou vidanger le liquide de nettoyage en cas de lavage de la cuve. Mettre le liquide de côté ou le jeter de façon responsable.
- Vérifier que l'interrupteur à flotteur n'est pas bloqué. En cas de dysfonctionnement, communiquer avec Walter.
- Tirer la résistance chauffante vers le haut; nettoyer avec une brosse métallique en cas de dépôts.

## Entretien semestriel

- Walter recommande d'inspecter et de nettoyer tout le système une fois par an. Après avoir utilisé cet appareil, vous pourriez estimer que vous avez besoin d'accroître ou de réduire cette fréquence d'entretien.

## REEMPLACER LA CARTOUCHE FILTRANTE

- La cartouche filtrante devra être régulièrement remplacée selon le volume et le type de saleté. Une diminution importante du débit du tuyau flexible indique qu'il est temps de remplacer la cartouche.
- Nettoyer l'ensemble de la cartouche filtrante :
  1. Dévisser le réceptacle de la cartouche filtrante.
  2. Verser dans le réservoir le liquide qui se trouve dans le réceptacle du filtre.
  3. Retirer la cartouche filtrante et la jeter comme il convient.
  4. Retirer l'emballage de plastique transparent de la cartouche filtrante. (55B021)
  5. Installer la nouvelle cartouche filtrante dans son réceptacle.
  6. Attacher de nouveau le réceptacle de la cartouche filtrante au corps du filtre.

## NETTOYER LA CUVE

- Suivre les instructions ci-dessus, sous ACCÈS À LA CUVE.
- Vider entièrement la cuve. Ne conserver du liquide dans le tambour que s'il est possible de réutiliser ce liquide. Jeter le liquide conformément à la réglementation locale, si nécessaire.
- Renverser la cuve et ôter les débris qui se trouvent au fond de la cuve. Rincer au besoin, en s'assurant de respecter la réglementation locale sur le rinçage.
- Assembler de nouveau la cuve, le boîtier de commande, l'ensemble filtrant et l'évier, puis remplir la cuve en suivant les instructions de départ, sous REMPLIR LA CUVE.

## DÉPANNAGE

ÉTAT		CAUSE POSSIBLE	CORRECTION
<b>Pompe</b>	La pompe ne fonctionne pas	La machine est débranchée	Brancher la machine sur la prise
		La pompe n'est pas branchée au boîtier électrique	Brancher la pompe au boîtier électrique
		Le disjoncteur se déclenche	Vérifier le disjoncteur et corriger la situation. Si les problèmes persistent, communiquer avec Walter.
		Le moteur de la pompe a grillé	Remplacer la pompe
		L'interrupteur est défectueux	Remplacer l'interrupteur
	La pompe fonctionne, mais ne pompe pas de fluide	Le tamis du filtre de la pompe est colmaté	Enlever les débris autour de la pompe
		Le tuyau en métal flexible est bouché	Enlever les débris du tuyau
	La pompe fonctionne, mais de façon bruyante. (Un certain niveau de bruit est normal.)	Une cavitation s'est produite en raison d'un faible niveau de fluide	Augmenter le niveau de fluide pour corriger la situation
<b>Élément chauffant</b>	Pas de chaleur	La machine est débranchée	Brancher la machine sur la prise
		L'élément chauffant a grillé	Remplacer l'élément chauffant
		Le disjoncteur se déclenche	Vérifier le disjoncteur et corriger la situation. Si les problèmes persistent, communiquer avec Walter.
		L'interrupteur est défectueux	Remplacer l'interrupteur

## LISTE DES PIÈCES

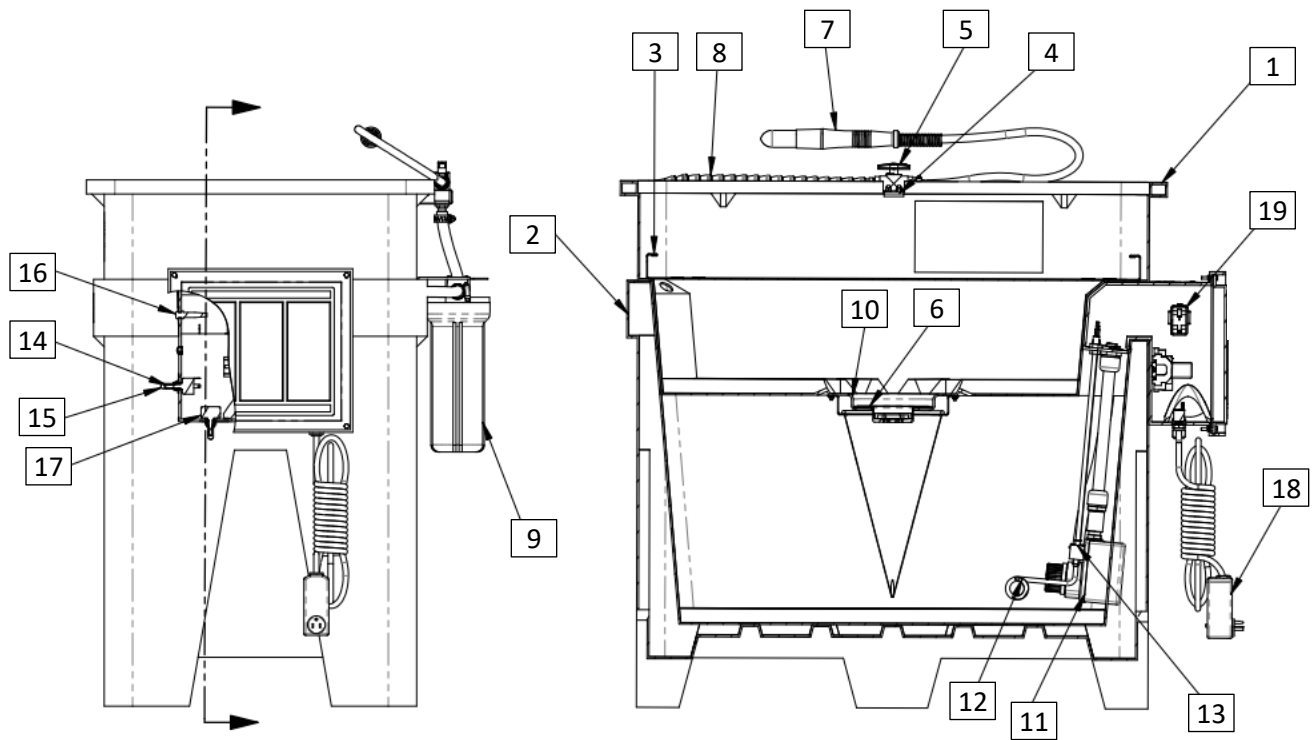

N°	Description	N°	Description
1	Évier	10	Grille en caoutchouc souple
2	Base/Réservoir	11	Pompe (115 V-1-60)
3	Tablette de travail	12	Élément chauffant (115 V)
4	Support de la vanne	13	Interrupteur à flotteur
5	Vanne à 3 voies	14	Interrupteur
6	Bouchon de drain en plastique	15	Couvre-interrupteur en caoutchouc
7	Brosse Flow-Thru et tuyau	16	Voyant – Vert (115 V)
8	Tuyau modulaire Loc-Line	17	Interrupteur - Réinitialiser
9	Filter	18	Prise DDFT (115 V)
		19	Thermostat

# GARANTIE

Walter Surface Technologies garantit que l'équipement fabriqué et livré, une fois correctement installé et entretenu, sera exempt de tout défaut de fabrication et fonctionnera comme indiqué dans la spécification publiée. Walter ne garantit pas la performance du processus et n'assume aucune responsabilité quant au choix, à l'adaptation ou à l'installation de l'équipement.

La garantie ne s'applique pas aux dommages ou aux défauts résultant de l'expédition, de la négligence de l'utilisateur, d'une utilisation abusive, d'une mauvaise application ou installation, d'une utilisation anormale, de l'ajout de pièces ou d'équipement pouvant endommager ou entraver le bon fonctionnement de l'unité, ou de modifications apportées à l'unité. La garantie ne s'applique pas aux pièces consommables qui nécessitent un remplacement périodique en raison de l'usure normale.

Aucune nouvelle période de garantie ne sera établie pour les matériaux ou les produits réparés ou remplacés. De tels éléments resteront sous garantie uniquement pour le reste de la période de garantie du matériau ou du produit original.

LES GARANTIES QUI PRÉCÈDENT REMPLACENT TOUTE AUTRE GARANTIE, QU'ELLE SOIT VERBALE, ÉCRITE, EXPRESSE, IMPLICITE OU STATUTAIRE. WALTER SURFACE TECHNOLOGIES NE DONNE AUCUNE AUTRE GARANTIE D'AUCUNE NATURE, EXPLICITE OU IMPLICITE. LES GARANTIES IMPLICITES DE QUALITÉ MARCHANDE ET DE CONVENANCE À UNE FIN PARTICULIÈRE QUI DÉPASSENT L'OBLIGATION DÉCRITE CI-DESSUS SONT CONSIDÉRÉES NULLES PAR WALTER SURFACE TECHNOLOGIES ET EXCLUES DE CETTE VENTE.

Walter garantit que les obligations et les recours de l'acheteur (sauf relativement au titre) sont uniquement et exclusivement énoncés aux présentes. En aucun cas Walter ne saurait être tenue responsable de dommages indirects, d'une perte de production ou de toute autre perte subie en raison d'une interruption de service. L'obligation de Walter en vertu de la présente garantie se limitera à ce qui suit :

1. Réparer ou remplacer (à la discrétion exclusive de Walter) tout composant non conforme ou défectueux dans un délai d'un an à compter de la date d'expédition de Walter.

L'acheteur doit rapidement aviser Walter de tout défaut ou de toute panne.

Si une personne pense être en droit de faire une réclamation au titre de la garantie, prière de communiquer avec Walter à [www.walter.com](http://www.walter.com). Tout matériel retourné doit comporter un numéro ARA sur l'emballage et les frais d'envoi doivent être prépayés, sinon le colis sera refusé. Walter examinera sans délai le matériel et déterminera s'il est défectueux et s'il est toujours couvert par la garantie.



# WALTER

## *Surface Technologies*

---

### 55D600 – Bio-Circle Maxi Parts Cleaner

### Operations and Maintenance Instructions

---

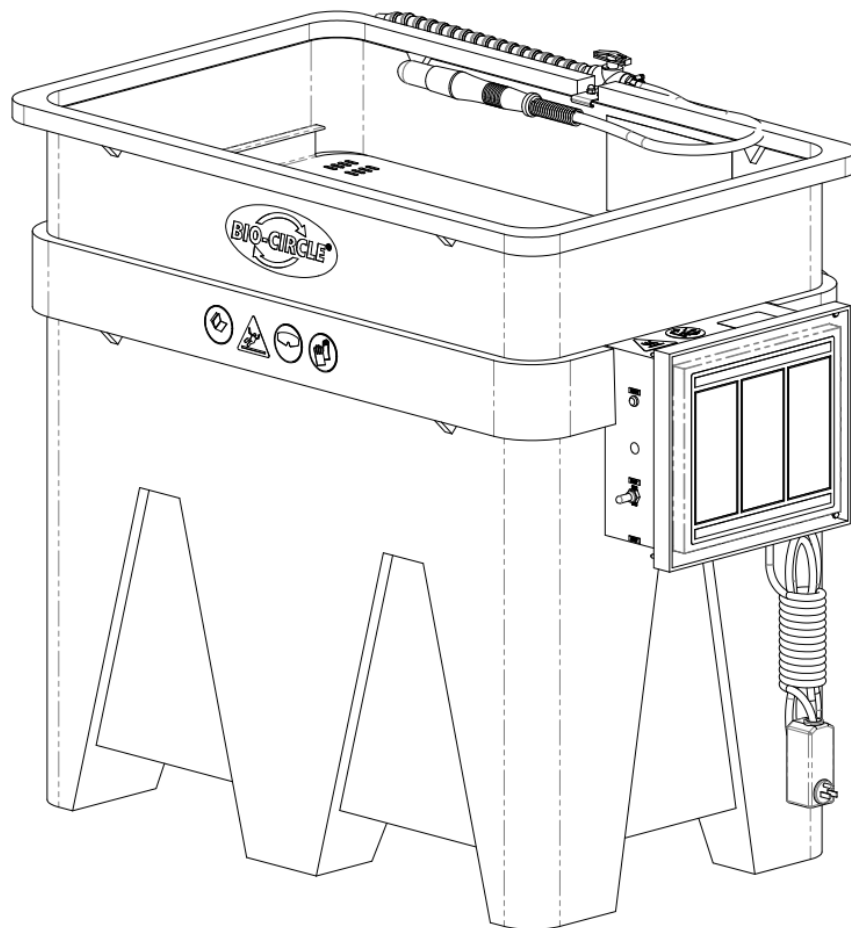

Walter Surface Technologies  
5977 Transcanada Highway,  
Pointe-Claire, Quebec, H9R 1C1  
[www.walter.com](http://www.walter.com)

# INTRODUCTION

## Thank you for purchasing the BIO-CIRCLE™

Bio-Circle™ Maxi Parts Cleaning System (Model 55D600)

This operating instruction booklet has been designed to give you all the information on the Bio-Circle™ MAXI.

To ensure perfect functioning of your Parts Cleaning System, carefully read these instructions before using the unit. Familiarize yourself with this unit's operation, its particular features, applications and limitations. You will also find useful tips on safety and maintenance.

The 55D600 heated unit is designed to function only with genuine CB100™ (L-155), CB100™ ALU (L-158), Bio-Circle™ L (L-78), Bio-Circle™ Ultra (L-148), and Bio-Circle™ Aero (L-161) cleaning solution.

The use of any other cleaning fluid will void any warranty.





### **Standard Features:**















- Thermostatically controlled 1,400 Watt heater.
- Rugged thermoplastic corrosion-resistant construction is backed by One Year warranty
- Flow-Thru brush, flexible Stay-Put nozzle—brush or flush away soil with 300 GPH pump
- Low liquid level shuts off heater in event liquid level drops below a set point
- GFI shuts entire unit down in event of electrical short
- Filtration is achieved by a strainer and polypropylene cartridge
- 9" soak depth tank; molded bottom ridges allow soaking parts with detergent circulation while parts sit above sludge
- Removable stainless steel work shelf for easy positioning of parts while hand cleaning

# SAFETY WARNINGS / CAUTIONS

Read all the **SAFETY INSTRUCTIONS** on the machine and those in the manual **BEFORE** installing or using this equipment. Keep this manual handy for reference/training.

You will find various types of safety information on the following pages and on the labels attached to Walter equipment. The following Safety Statements explain their meaning.

	This is the safety alert symbol. It is used to alert you to potential personal injury hazards. Obey all safety messages that follow this symbol to avoid personal injury or death.
	DANGER indicates a hazardous situation which, if not avoided, will result in death or serious injury.
	WARNING indicates a hazardous situation which, if not avoided, could result in death or serious injury.
	CAUTION, used with the safety alert symbol, indicates a hazardous situation which, if not avoided, could result in minor or moderate injury.
	CAUTION, without the safety alert symbol, is used to address practices not related to personal injury.

-  Read and understand the user manual and this label before operating this unit.
-  For indoor use only. Maximum ambient operating temperature 100°F (38°C).
-  Do not operate above 120°F (49°C) fluid temperature; burns or scalding may result. Hot surfaces exist; allow heater and fluid to cool before repairing or cleaning.
-  To provide continued protection against risk of electrical shock, fire, and explosion, connect to properly grounded supply or outlets only.
-  Risk of explosion. This equipment has internal arcing and sparking parts, which shall not be exposed to flammable vapors. This equipment shall not be located in a recessed floor area or below grade.
-  Use only non-flammable, non-combustible, water-based alkaline cleaning compounds with pH under 12.5 in this machine. Refer to user manual for a list of fluids which have been evaluated for use.
-  Do not contaminate cleaning solution with flammable or combustible fluids including gasoline, alcohol, or other flammable liquids. Even small amounts will create a hazardous condition.
-  Ensure fusible link and closing device are in proper working order. Fusible link melts at 165°F(74°C) causing lid to close. When open the lid must lean forward so it will close automatically when link melts. Do NOT tamper with or remove the fusible safety link. If the safety link breaks or is lost, do NOT use the unit. Replace the safety link immediately.
-  Hazardous voltage present. Disconnect power before repairing or cleaning.
-  Do not operate below minimum liquid level marking. Low liquid level may result in heater or motor failure, creating a potential fire hazard.
-  Operator shall wear appropriate PPE (personal protective equipment). Refer to cleaning fluid SDS (safety data sheet) for details. If any cleaning solutions are splashed on clothing, remove wet clothing promptly and thoroughly wash body areas that have been in contact with the solution. Do NOT permit saturated clothing to remain in contact with skin. Cleaning solutions may irritate skin and eyes. If splashed in eyes, flush thoroughly with water. Consult Safety Data Sheet (SDS) and a physician. Always wear appropriate safety items such as gloves, apron, safety glasses or goggles.
-  Floor may be slippery when wet, do not splash fluids out of tank.
-  Install unit on level surface. Do not overload tank floor, shelf, or trays. Load items evenly. Refer to user manual for weight load capacity specifications.
-  Never work with equipment you feel may be unsafe. Contact your supervisor immediately if you feel a piece of equipment is in an unsafe condition.
-  **BIO-Remediation Only:** when used with Bio-Circle L, Ultra or Aero, Do not turn off or unplug unit. Microbes are dependent on continuously heated solution and air supply.

# SPECIFICATIONS AND DIMENSIONS

The Bio-Circle Maxi (55D600) parts cleaners operate at 115VAC, 1Ph, 60 Hz with full-load amperage draw of 13 amps.

Walter offers cleaning fluids for most of the cleaning problems found in plants and maintenance shops. Any of the following products work well in these parts cleaners.

- CB100™ (L-155)
- CB100™ ALU (L-158)
- Bio-Circle™ L (L-78)
- Bio-Circle™ Ultra (L-148)
- Bio-Circle™ Aero (L-161)

Operating Fluid Capacity	12 to 30 Gallons
Tank Capacity	30 Gallons
Overall Dimensions	43"L x 28-1/2"W x 38"H
Working Space	35"L x 21-1/2"W x 15"D
Soaking Depth	9" Maximum
Maximum Part Weight	300 Pounds (Soak) / 150 Pounds (Shelf)
Pump Output	300 GPH

## INSTALLATION AND OPERATION

### **CAUTION**

- Unit is shipped fully assembled.
- Place unit on a smooth, level surface in a well-ventilated area.
- Read all warnings posted on machine.
- Inspect electrical control box, cord, and plug for wear or damage.
- Do not use machine or add fluid if any wear or damage is noticed until impaired components are repaired or replaced. Never work with equipment you feel may be unsafe. Contact your supervisor immediately if you feel a piece of equipment is in an unsafe condition.
- Install filter cartridge:
  1. Unscrew filter cartridge bowl.
  2. Remove clear plastic packaging from filter cartridge.
  3. Install new filter cartridge in the cartridge bowl.
  4. Re-attach filter cartridge bowl to filter body.
- Failure to keep proper liquid level will result in burning out the pump and heater coil, creating a potential fire hazard. To help prevent this, unit is equipped with a low liquid level device which will shut off the pump and heater. If solution stops circulating and the green "READY" light is no longer illuminated, immediately add enough fluid such that toggling the "RESET" switch results in the green "READY" light remaining illuminated even after the "RESET" switch is released.
- When finished, turn pump off to minimize liquid loss due to evaporation.
- DO NOT leave the unit disconnected without power for extended periods of time (overnight or weekends). Cooling of fluid will cause the microbes to go dormant. This will adversely affect the bioremediation process.
- Bleach (chlorine), disinfectants, biocides and/or dumping of excessive oil may destroy the microbe colony, affecting the system's cleaning ability. (Bio-Circle L, Ultra & Aero)

### USING SINK AS SOAK TANK

- To use unit as a soak tank, position the plastic stopper in the center drain. Do not remove the flexible rubber strainer. It is best if parts to be cleaned are placed in sink before filling.
- Turn on pump to begin fluid flow. Leave pump running and fluid flowing through either the flow-thru brush or flexible hose. The fluid will drain back into the base when the liquid level reaches the drainage holes in the sink. This continuous flow refreshes the soaking fluid with filtered and heated solution and supplies gentle agitation.

## FILLING UNIT



Be sure electrical cord is unplugged, and cleaning solution and heater coil are cool before adding cleaning solution or performing any maintenance. Unit's thermostat has been factory set do not attempt to change thermostat setting.

- Remove stopper from drain.
- Add about 30 gallons of cleaning solution, filling to the base of the sink.
- Put center stopper back into drain opening.

## OPERATING UNIT

- Plug power cord into properly grounded circuit of the appropriate voltage.
- Press **TEST** button on GFCI on power cord to ensure switch is operating properly. Press **RESET** button on GFCI to prepare unit for operation.
- Toggle "**RESET**" switch located under the electrical box. If the unit has an adequate level of cleaning solution in the tank, the green "**READY**" light will illuminate.
- If cleaning solution is not up to the set temperature and there is sufficient fluid in the tank, the heater will begin operating. If the solution does not warm, unplug machine, and call factory.
- Place stainless steel shelf on mounting ridges inside tank.
- To operate the fluid pump, toggle "**PUMP**" switch on front of electrical box to the ON position.
- For fluid flow through the flexible hose turn the directional valve pointing to hose. For fluid through the flow-thru brush turn the directional valve pointing to brush. The center position will allow flow through both.
- Unit is equipped with a low liquid level device which will shut off the pump and heater. If solution stops circulating and the green light goes out, immediately turn off and unplug unit. Allow unit to cool and add more cleaning fluid.
- Position hose so fluid does not splash out of sink or toward operator.
- Make sure that drainage holes in sink are not obstructed.
- Drainage holes will allow cleaning fluid to circulate back to base of unit to be reheated and filtered. If they become obstructed, turn off pump and clear obstruction before continuing.
- To return all fluid to base, remove stopper.
- When sink is fully emptied, clean rubber strainer of any debris. Return to center drain before continuing to use unit.

# MAINTENANCE



Be sure electrical cord is unplugged and cleaning solution and heater coil is cool before performing any maintenance.

There may be cleaning fluid remaining in hoses even when unit has stopped operation. When detaching, drain liquid into sink or other container to avoid spills.

It is recommended that two people lift the sink. Sink will have condensation on bottom; place on protected area and make sure that cleaning fluid is not allowed to cover floor or painted surface that could be damaged or become a safety hazard.

## Daily

- Remove rubber strainer and dispose of solid waste accumulation.
- While strainer is out, check fluid level. Fluid should be within 2" of bottom of sink. Due to evaporation and drag-out, fluid may need to be topped off frequently.

## Monthly or as needed

- Inspect heating coil for accumulation of contaminants. The sink must be moved off the tank for access of the heating coil.
- Deposits and build up can cause premature failure of the heating coil.
- Replace Undersink Filter 55B042

## Tank Access

- Unit must be disassembled carefully for access to the heater and liquid level float.
- Start by detaching the hose clamps on filter or 3-way valve. If sink will be removed completely, also detach hose clamps leading to the filter cartridge.
- Remove sink by lifting straight up from base. Angle onto base for access below or remove completely.
- Pump or dump out cleaning fluid if cleaning tank. Save fluid or dispose responsibly.
- Check float switch for ease of movement. If not working properly, contact Walter.
- Pull up the heater coil; clean with wire brush if deposits are found.

## Semi-Annual Maintenance

- Walter recommends that the entire system be inspected and cleaned semi-annually. After operating this unit, you may find that your use may require more or less frequent maintenance.

## FILTER CARTRIDGE REPLACEMENT

- Filter cartridge will require periodic replacement depending on the volume and types of soils involved. A significant reduction in the flow through the flexible hose signals the need to replace the cartridge
- Clean filter cartridge assembly:
  1. Unscrew filter cartridge bowl.
  2. Pour liquid from filter bowl into reservoir.
  3. Remove filter cartridge and dispose of in proper manner.
  4. Remove clear plastic packaging from filter cartridge (55B021)
  5. Install new filter cartridge in the cartridge bowl.
  6. Re-attach filter cartridge bowl to filter body.

## TANK CLEANING

- Follow instructions above for TANK ACCESS.
- Empty tank completely, retaining fluid in drum if you determine that it can be reused. Dispose of according to local regulations if needed.
- Tip tank and clean out debris on bottom of tank. Rinse out if desired, making sure to treat rinse according to local regulations.
- Reassemble tank, control box, filter assembly and sink, and fill according to initial FILLING TANK instructions.

## TROUBLESHOOTING

CONDITION		POSSIBLE CAUSE	CORRECTION
<b>Pump</b>	Pump does not run	Machine is unplugged	Plug machine into outlet
		Pump is not plugged into electrical box	Plug pump into electrical box
		Circuit breaker is tripped	Check breaker and correct. If problems persist, contact Walter.
		Pump motor is burned out	Replace pump
		Faulty switch	Replace switch
	Pump runs but does not pump fluid	Pump filter screen is clogged	Clear debris from around pump
		Flexible metal hose is clogged	Clear debris from hose
Pump runs but is noisy (Some noise is normal).	Cavitation due to low liquid level	Raise liquid level to correct level	
<b>Heater</b>	No heat	Machine is unplugged	Plug machine into outlet
		Heater element burnt out	Replace heater element
		Circuit breaker is tripped	Check breaker and correct. If problems persist, contact Walter.
		Faulty switch	Replace switch

# PARTS LIST

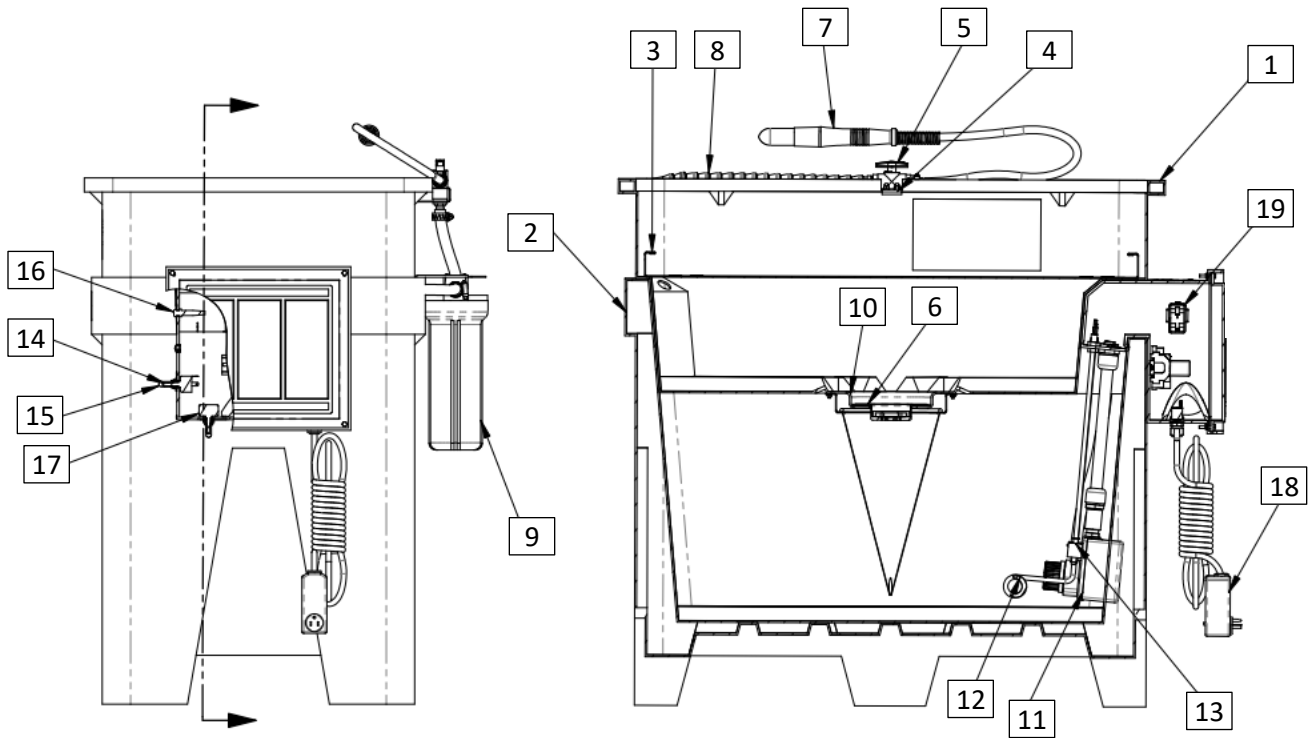

#	Description	#	Description
1	Sink	10	Flexible Rubber Strainer
2	Base/Reservoir	11	Pump (115V-1-60)
3	Work Shelf	12	Heater (115V)
4	Valve Bracket	13	Float Switch
5	3-Way Valve	14	Switch
6	Plastic Drain Stopper	15	Rubber Switch Cover
7	Flow-Thru Brush & Hose	16	Indicator Light – Green (115V)
8	Lock-Line Modular Hose	17	Switch - Reset
9	Filter	18	Plug GFCI (115V)
		19	Thermostat

## WARRANTY INFORMATION

Walter Surface Technologies warrants that the equipment manufactured and delivered, when properly installed and maintained, shall be free from defects in workmanship and will function as quoted in the published specification. Walter does not warrant process performance, nor assume any liability for equipment selection, adaptation, or installation.

Warranty does not apply to damages or defects caused by shipping, operator carelessness, misuse, improper application or installation, abnormal use, use of add-on-parts or equipment which damages or impairs the proper function of the unit, and modifications made to the unit. Warranty does not apply to expendable parts needing replacement periodically due to normal wear and tear.

A new Warranty period shall not be established for repaired or replaced materials or products. Such items shall remain under Warranty for only the remainder of the Warranty period of the original material or product.

THE FOREGOING WARRANTIES ARE IN LIEU OF ALL OTHER WARRANTIES, WHETHER ORAL, WRITTEN, EXPRESSED, IMPLIED OR STATUTORY. WALTER SURFACE TECHNOLOGIES MAKES NO OTHER WARRANTY OF ANY KIND, EXPRESS OR IMPLIED. ALL IMPLIED WARRANTIES OF MERCHANTABILITY AND FITNESS FOR A PARTICULAR PURPOSE WHICH EXCEED THE AFORESTATED OBLIGATION ARE HEREBY DISCLAIMED BY WALTER SURFACE TECHNOLOGIES AND EXCLUDED FROM THIS SALE.

Walter warranty obligations and Buyer remedies (except to title) are solely and exclusively stated herein. In no case will Walter be liable for consequential damages, loss of production, or any other loss incurred due to interruption of service. Walter' obligation under this Warranty shall be limited to:

1. Repairing or replacing (at Walter sole discretion) any non-conforming or defective component within one year from the date of shipment from Walter

Buyer must give Walter prompt notice of any defect or failure.

If you believe you have a Warranty claim, contact [www.walter.com](http://www.walter.com). Any return material must have an RMA number on the outside of the package and shipping prepaid or shipment will be refused. Walter will promptly examine the material and determine if it is defective and within the Warranty period.

**This page intentionally left blank.**



# WALTER

## Surface Technologies

---

**55D600 – Limpiadora de piezas Bio-Circle Maxi**

**Instrucciones de operación y mantenimiento**

---

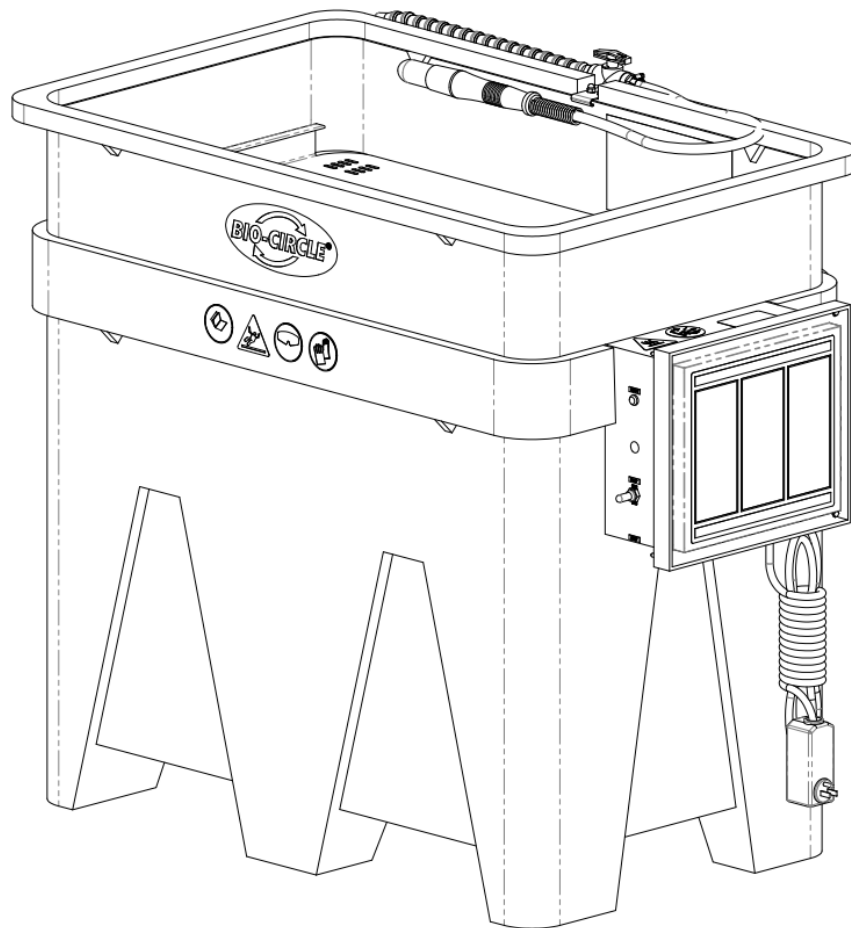

Walter Surface Technologies  
5977 Transcanada Highway,  
Pointe-Claire, Quebec, H9R 1C1  
[www.walter.com](http://www.walter.com)

# INTRODUCCIÓN

## Gracias por comprar BIO-CIRCLE™

Sistema de limpieza de piezas Bio-Circle™ Maxi (Modelo 55D600)

Este manual de operación fue diseñado para proporcionarle toda la información sobre la Bio-Circle™ Maxi.

Para asegurar que su sistema de limpieza de piezas funcione a la perfección, lea detenidamente estas instrucciones antes de usar la unidad.

Familiarícese con la operación de esta unidad, sus funciones particulares, aplicaciones y limitaciones. Además encontrará consejos útiles sobre seguridad y mantenimiento.

La unidad calentada 55D600 está diseñada para funcionar únicamente con solución de limpieza genuina CB100™ (L-155), CB100™ ALU (L-158), Bio-Circle™ L (L-78), Bio-Circle™ Ultra (L-148) y Bio-Circle™ Aero (L-161).

El uso de cualquier otra solución de limpieza invalidará cualquier garantía.





### **Características estándar:**

- Calentador de 1,400 watts controlado por termostato.
- Fabricación de termoplástico rugoso resistente a la corrosión con garantía de uno año
- Cepillo de flujo interno con boquilla de puesta fija y manguera flexible para enjuagar la suciedad con bomba de 300 GPH
- El sensor de nivel de líquido bajo apaga el calentador en caso de que el nivel baje por debajo de su valor de ajuste
- El GFI apaga la unidad entera en caso de un corto eléctrico
- La filtración se realiza por medio de un cedazo y un cartucho de polipropileno
- Depósito de remojo de 9" de profundidad con cordones moldeados en el fondo que permiten remojar las piezas con la circulación del detergente mientras reposan por encima de la suciedad
- Estante de acero inoxidable extraíble para colocar fácilmente las piezas mientras se limpia las manos

## ADVERTENCIAS / PRECAUCIONES DE SEGURIDAD

**ANTES de instalar o usar este equipo, lea todas las INSTRUCCIONES DE SEGURIDAD que vienen en la máquina y en el manual. Mantenga este manual a la mano para referencia o capacitación.**

En las siguientes páginas encontrará varios tipos de información sobre seguridad así como también en las etiquetas adheridas al equipo Walter. Las siguientes declaraciones de seguridad explican su significado.

	Este es el símbolo de alerta de seguridad. Se utiliza para ponerlo en alerta sobre posibles riesgos de lesiones personales. Obedezca todas las indicaciones de seguridad que siguen a este símbolo para evitar lesiones personales o la muerte.
	PELIGRO significa que existe una situación de riesgo que, si no la evita, causará lesiones graves o la muerte.
	ADVERTENCIA significa que existe una situación de riesgo que, si no la evita, podría causar lesiones graves o la muerte.
	PRECAUCIÓN, utilizada junto con el símbolo de alerta de seguridad, significa que existe una situación de riesgo que, si no la evita, podría causar lesiones menores a moderadas.
	PRECAUCIÓN, sin el símbolo de alerta de seguridad, se utiliza para indicar prácticas que no están relacionadas con lesiones personales.



Antes de operar esta unidad, lea y entienda el manual del usuario y también esta etiqueta.



Únicamente para uso en interiores. Temperatura operativa ambiente máxima 38°C (100°F).



No opere la unidad con temperatura de fluido por arriba de 49°C (120°F); pueden ocurrir quemaduras o escaldaduras. Hay superficies calientes; deje que el calentador y el fluido se enfríen antes de realizar reparaciones o limpieza.



Para mantener la protección continua contra riesgos de descarga eléctrica, incendio y explosión, conecte la unidad a tomacorrientes o fuentes de alimentación conectadas a tierra correctamente.



Riesgo de explosión. Este equipo contiene piezas que generan arco eléctrico y chispas internas, los cuales no deben exponerse a vapores inflamables. Este equipo no debe ubicarse en piso desnivelado o por debajo del nivel del suelo.



En esta máquina use únicamente compuestos de limpieza alcalinos no inflamables, no combustibles hechos a base de agua con un pH por debajo de 12.5. Consulte el manual del usuario para ver la lista de fluidos que ya fueron evaluados para su uso.



No contamine la solución de limpieza con líquidos inflamables o combustibles, incluidos gasolina, alcohol u otros líquidos inflamables. Incluso pequeñas cantidades generarán condiciones peligrosas.



Asegúrese de que el eslabón fusible y el dispositivo de cierre funcionen correctamente. El eslabón fusible se funde a 74 °C (165 °F), lo cual causa que la tapa se cierre. Cuando está abierta, la tapa debe inclinarse hacia adelante de modo que se cierre automáticamente si se funde el fusible. NO manipule ni desmonte el eslabón fusible de seguridad. Si el eslabón fusible se rompe o se pierde, NO use la unidad. Reemplace el eslabón fusible inmediatamente.



El nivel de voltaje presente es peligroso. Desconecte la alimentación eléctrica antes de realizar cualquier reparación o limpieza del equipo.



No opere la unidad cuando el líquido esté por debajo de la marca de nivel mínimo de líquido. El nivel de líquido bajo puede causar fallas en el calentador o en el motor, y crear un riesgo de incendio potencial.



El operador debe usar equipo de protección personal (EPP) adecuado. Consulte la Hoja de datos de seguridad (SDS, por sus siglas en inglés) del líquido limpiador para obtener más información. En caso de que se salpiquen soluciones de limpieza en la ropa, quítese la ropa mojada inmediatamente y lave bien las áreas del cuerpo que hayan tenido contacto con la solución. NO permita que la ropa empapada permanezca en contacto con la piel. Las soluciones limpiadoras pueden irritar la piel y los ojos. Si se salpican los ojos, enjuague minuciosamente con agua. Examine la Hoja de datos de seguridad (SDS, por sus siglas en inglés) y consulte a un médico. Siempre use artículos de seguridad adecuados como guantes, batas, gafas o lentes de seguridad.



El piso puede estar resbaloso cuando está mojado, no salpique líquidos fuera del depósito.



Instale la unidad sobre una superficie nivelada. No sobrecargue el piso del depósito, el estante ni las bandejas. Cargue las piezas de manera balanceada. Consulte el manual del usuario para ver las especificaciones de capacidad de carga de peso.



Nunca trabaje con equipos con los cuales no se sienta seguro. Contacte a su supervisor inmediatamente en caso de que sienta que el equipo no está en condiciones de uso seguras.



**Únicamente para bioreparación:**

cuando se use con Bio-Circle L, Ultra o Aero, no apague ni desconecte la unidad. Los microbios dependen de una solución continuamente calentada y del suministro de aire.

## ESPECIFICACIONES Y DIMENSIONES

Las limpiadoras de piezas Bio-Circle Maxi (55D600) operan a 115 V CA, 1 Ph, 60 Hz con consumo de amperaje a carga plena de 13 amperios.

Walter ofrece fluidos de limpieza para satisfacer la mayoría de las necesidades de limpieza que generalmente se presentan en las plantas y talleres de mantenimiento. Cualquiera de los siguientes productos funciona bien en estas limpiadoras de piezas.

- CB100™ (L-155)
- CB100™ ALU (L-158)
- Bio-Circle™ L (L-78)
- Bio-Circle™ Ultra (L-148)
- Bio-Circle™ Aero (L-161)

Capacidad operativa del fluido	45 a 114 litros (12 a 30 galones)
Capacidad de depósito	114 litros (30 galones)
Dimensiones generales	110 x 72 x 97 cm (43" largo x 28-1/2" ancho x 38" alto)
Espacio de trabajo	89 x 55 x 38 cm (35" largo x 21-1/2" ancho x 15" diámetro)
Profundidad de remojo	23 cm (9") máximo
Peso máximo de pieza	136 kg (300 libras) (en remojo) / 68 kg (150 libras) (en estante)
Rendimiento de la bomba	1136 L/H (300 GPH)

## INSTALACIÓN Y OPERACIÓN



- La unidad se envía completamente ensamblada.
- Coloque la unidad sobre una superficie lisa y nivelada en un área bien ventilada.
- Lea todas las advertencias puestas en la máquina.
- Inspeccione la caja de control eléctrico, el cable y el enchufe para asegurarse de que no haya desgaste ni daños.
- No utilice la máquina ni agregue fluido en caso de detectar desgaste o daños hasta que los componentes dañados sean reparados o reemplazados. Nunca trabaje con equipos con los cuales no se sienta seguro. Contacte a su supervisor inmediatamente en caso de que sienta que el equipo no está en condiciones de uso seguras.
- Instale el cartucho filtrante:
  1. Desatornille la carcasa del cartucho filtrante.
  2. Quite el empaque de plástico transparente del cartucho filtrante.
  3. Instale un nuevo cartucho filtrante en la carcasa del cartucho.
  4. Vuelva a instalar la carcasa del cartucho filtrante en el cuerpo del filtro.
- Si no se mantiene el nivel de líquido adecuado, ocasionará que se quemen la bomba y la bobina del calentador, con lo que se creará un riesgo de incendio potencial. Para ayudar a prevenir esto, la unidad está equipada con un dispositivo sensor de nivel de líquido bajo que apagará la bomba y el calentador. Si la solución deja de circular y la luz verde "READY" (listo) se apaga, agregue inmediatamente suficiente fluido de modo que al activar el interruptor "RESET" (reajustar) se encienda la luz verde "READY" (listo) y se quede iluminada incluso después de soltar el interruptor "RESET" (reajustar).
- Cuando termine, apague la bomba para minimizar la pérdida de líquido por evaporación.
- NO deje la unidad desconectada sin corriente eléctrica por periodos de tiempo prolongados (durante la noche o los fines de semana). El enfriamiento del fluido causará que los microbios se desactiven. Esto afectará de forma negativa el proceso de bioreparación.
- El cloro, los desinfectantes, los biocidas y/o el exceso de aceite pueden destruir la colonia de microbios, lo que afectará a su vez la capacidad de limpieza del sistema. (Bio-Circle L, Ultra & Aero)

## USO DEL LAVABO COMO DEPÓSITO DE REMOJO

- Para usar la unidad como depósito de remojo, coloque el tapón de plástico en el drenaje central. No quite el cedazo de caucho flexible. Obtendrá un mejor resultado si las piezas que se van a limpiar se colocan en el lavabo antes de llenarlo.
- Encienda la bomba para iniciar el flujo del fluido. Deje que la bomba funcione y el fluido circule a través del cepillo de flujo interno o de la manguera flexible. El fluido se drenará de regreso a la base cuando el nivel del líquido alcance los agujeros de drenaje en el lavabo. Este flujo continuo refresca el fluido de remojo con la solución filtrada y calentada y proporciona una agitación suave.

## LLENADO DE LA UNIDAD



**Asegúrese de que el cable eléctrico esté desconectado y de que la solución de limpieza y la bobina del calentador se enfríen antes de agregar la solución de limpieza o de realizar cualquier tarea de mantenimiento. El termostato de la unidad está ajustado de fábrica, no intente modificar su valor de ajuste.**

- Quite el tapón del drenaje.
- Agregue alrededor de 30 galones de solución de limpieza, llene hasta la base del lavabo.
- Coloque de nuevo el tapón en la abertura del drenaje.

## OPERACIÓN DE LA UNIDAD

- Conecte el cable de alimentación en un circuito eléctrico de voltaje adecuado y conectado a tierra correctamente.
- Pulse el botón **TEST** (prueba) en el GFCI del cable de alimentación para asegurarse de que el interruptor funciona correctamente. Pulse el botón **RESET** (reajustar) en el GFCI para preparar la unidad para su funcionamiento.
- Active el interruptor "**RESET**" (reajustar) ubicado debajo de la caja eléctrica. En caso de que el nivel de solución de limpieza en el depósito de la unidad no sea el adecuado, la luz verde "**READY**" (listo) se iluminará.
- Si la solución de limpieza no alcanza el valor de ajuste de temperatura y hay suficiente fluido en el depósito, el calentador comenzará a funcionar. Si la solución no se calienta, desconecte la máquina y llame a la fábrica.
- Coloque el estante de acero inoxidable sobre los cordones de montaje dentro del depósito.
- Para operar la bomba de fluido, active el interruptor "**PUMP**" (bomba) en el frente de la caja eléctrica a la posición ON (encendido).
- Para que el fluido fluya a través de la manguera flexible coloque la válvula direccional de modo que apunte hacia la manguera. Para que el fluido fluya a través del cepillo de flujo interno, coloque la válvula dirección al de modo que apunte hacia el cepillo. La posición central permitirá que fluya a través de ambos.
- La unidad está equipada con un dispositivo sensor de nivel de líquido bajo que apagará la bomba y el calentador. Si la solución deja de circular y la luz verde se apaga, apague y desconecte inmediatamente la unidad. Deje que la unidad se enfríe y agregue más fluido de limpieza.
- Coloque la manguera de modo que no salpique fuera del lavabo ni tampoco hacia el operador.
- Asegúrese de que los agujeros de drenaje en el lavabo no estén obstruidos.
- Los agujeros de drenaje permitirán que el fluido de limpieza circule de regreso hacia la base de la unidad para volver a calentarse y filtrarse. Si estos agujeros están obstruidos, apague la bomba y despeje las obstrucciones antes de continuar.
- Para regresar todo el fluido a la base, quite el tapón.
- Cuando el lavabo se vacíe completamente, limpie el cedazo de caucho para eliminar cualquier residuo. Regrese al drenaje central antes de continuar usando la unidad.

# MANTENIMIENTO



**Asegúrese de que el cable eléctrico esté desconectado y de que la solución de limpieza y la bobina del calentador estén frías antes de realizar cualquier tarea de mantenimiento.**

**Es posible que haya fluido de limpieza residual en las mangueras incluso cuando la unidad haya dejado de funcionar. Cuando las desconecte, drene el líquido en el lavabo o en otro contenedor para evitar derrames.**

**Se recomienda que dos personas levanten el lavabo. El lavabo tendrá condensación en la parte inferior; colóquelo sobre un área protegida y asegúrese de que el fluido de limpieza no se derrame sobre el piso o superficies pintadas que puedan sufrir daños o presentar riesgos de seguridad.**

## Diariamente

- Quite el cedazo de caucho y deseche la acumulación de desechos sólidos.
- Mientras el cedazo no está puesto, revise el nivel de fluido. El fluido debe estar dentro de 2" de distancia del fondo del lavabo. Debido a la evaporación y al arrastre, es posible que necesite rellenar el fluido frecuentemente.

## Mensualmente o según sea necesario

- Inspeccione la bobina de calentamiento para detectar acumulación de contaminantes. Para poder acceder a la bobina de calentamiento, será necesario quitar el lavabo del depósito.
- Los depósitos y la acumulación de residuos pueden causar fallas prematuras de la bobina de calentamiento.
- Reemplace el filtro debajo del lavabo 55B042

## Acceso al depósito

- La unidad debe desarmarse cuidadosamente para poder acceder al calentador y al flotador del nivel de líquido.
- Comience quitando las abrazaderas de manguera en el filtro o la válvula de 3 vías. Si va a quitar el lavabo completo, también quite las abrazaderas de manguera que llevan al cartucho filtrante.
- Quite el lavabo levantándolo directamente hacia arriba desde la base. Inclínese sobre la base para acceder por debajo o quítela completamente.
- Bombee o vacíe el fluido de limpieza en caso de vaya a limpiar el depósito. Guarde el fluido o deséchelo de manera adecuada.
- Verifique que el interruptor del flotador se mueva libremente. Si no funciona correctamente, contacte a Walter.
- Jale la bobina de calentamiento; limpie con un cepillo de alambre en caso de que tenga residuos.

## Mantenimiento semestral

- Walter recomienda inspeccionar y limpiar el sistema completo cada seis meses. Después de operar esta unidad, podrá darse cuenta de que su uso puede requerir mantenimiento más o menos frecuente.

## REEMPLAZO DEL CARTUCHO FILTRANTE

- Será necesario reemplazar el cartucho filtrante regularmente dependiendo del volumen y tipo de la suciedad involucrada. Una reducción significativa del flujo a través de la manguera flexible indica la necesidad de reemplazar el cartucho.
- Limpie el ensamble del cartucho filtrante:
  1. Desatornille la carcasa del cartucho filtrante.
  2. Vierta el líquido de la carcasa del filtro hacia el depósito de reserva.
  3. Quite el cartucho filtrante y deséchelo de manera apropiada.
  4. Quite el empaque de plástico transparente del cartucho filtrante (55B021)
  5. Instale un nuevo cartucho filtrante en la carcasa del cartucho.
  6. Vuelva a instalar la carcasa del cartucho filtrante en el cuerpo del filtro.

## LIMPIEZA DEL DEPÓSITO

- Siga las instrucciones que figuran arriba indicadas para ACCESO AL DEPÓSITO.
- Vacíe el depósito completamente, guarde el fluido en el tambor en caso de que determine que puede ser reutilizado. Deséchelo de conformidad con la reglamentación local en caso de ser necesario.
- Incline el depósito y limpie los residuos en el fondo del mismo. Enjuague si así lo desea, y asegúrese de que el enjuague se realice de conformidad con la reglamentación local.
- Vuelva a ensamblar el depósito, la caja de control, el ensamble del filtro y el lavabo, y llene de acuerdo con las instrucciones iniciales para LLENADO DEL DEPÓSITO.

## SOLUCIÓN DE PROBLEMAS

CONDICIÓN		CAUSA POSIBLE	CORRECCIÓN
<b>Bomba</b>	La bomba no enciende	La máquina está desconectada	Enchufe la máquina en un tomacorriente
		La bomba no está conectada a la caja eléctrica	Conecte la bomba en la caja eléctrica
		El interruptor de circuito está activado	Revise el interruptor y corrija. Si el problema persiste, comuníquese con Walter.
		El motor de la bomba está quemado	Reemplace la bomba
		Interruptor defectuoso	Reemplace el interruptor
	La bomba enciende pero no bombea líquido	El cedazo de la bomba está taponado	Elimine los residuos depositados alrededor de la bomba
		La manguera metálica flexible está taponada	Elimine los residuos depositados en la manguera
La bomba enciende pero hace ruido (un poco de ruido es normal).	Hay cavitación debido a bajo nivel de líquido	Eleve el nivel de líquido para corregir el nivel	
<b>Calentador</b>	No calienta	La máquina está desconectada	Enchufe la máquina en un tomacorriente
		El elemento calentador está quemado	Reemplace el elemento calentador
		El interruptor de circuito está activado	Revise el interruptor y corrija. Si el problema persiste, comuníquese con Walter.
		Interruptor defectuoso	Reemplace el interruptor

## LISTA DE PIEZAS

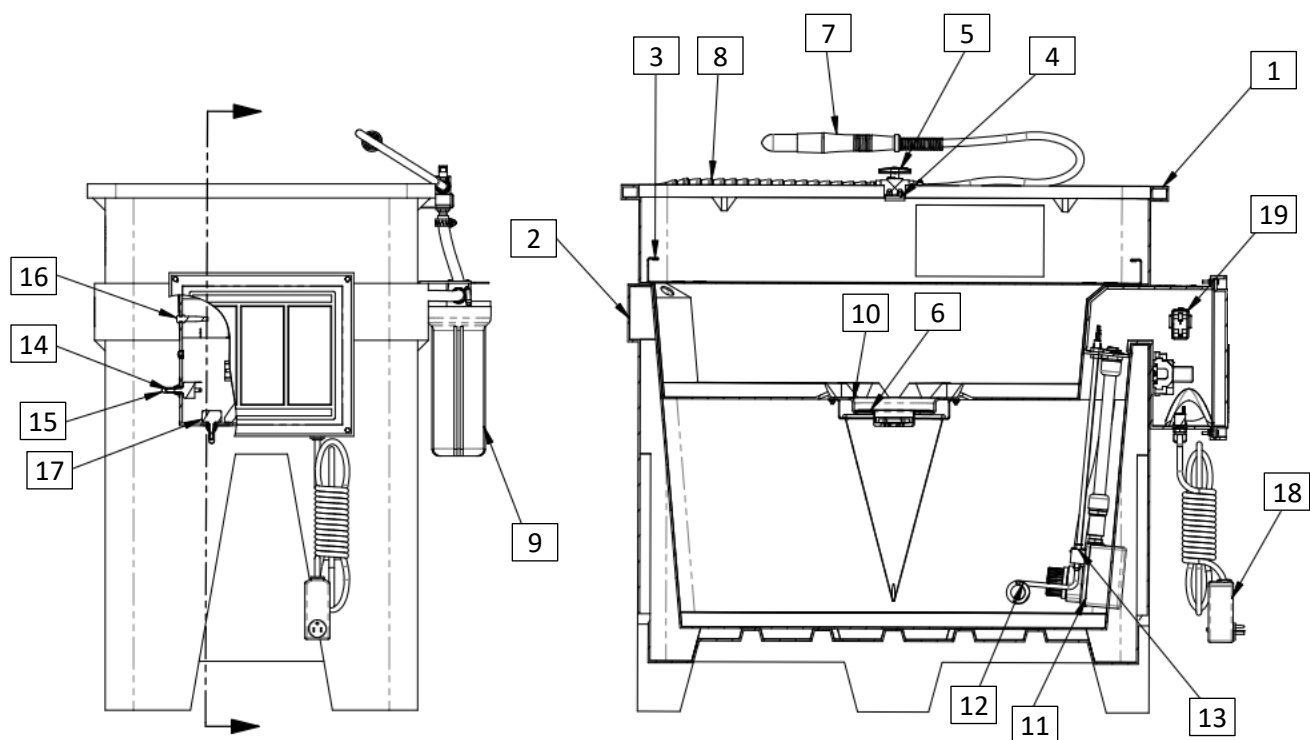

N.º	Descripción	N.º	Descripción
1	Lavabo	10	Cedazo de caucho flexible
2	Base/depósito de reserva	11	Bomba (115 V-1-60)
3	Estante de trabajo	12	Calentador (115 V)
4	Soporte de válvula	13	Interruptor flotador
5	Válvula de 3 vías	14	Interruptor
6	Tapón de drenaje de plástico	15	Tapa de interruptor de caucho
7	Cepillo de flujo interno y manguera	16	Luz indicadora, verde (115 V)
8	Manguera modular Loc-Line	17	Interruptor de reajuste
9	Filtro	18	Enchufe GFCI (115 V)
		19	Termostato

# INFORMACIÓN DE GARANTÍA

Walter Surface Technologies garantiza que el equipo fabricado y entregado, siempre y cuando se instale y se mantenga correctamente, no tendrá defectos de fabricación y funcionará según lo indicado en las especificaciones publicadas. Walter no garantiza el rendimiento del proceso, ni asume responsabilidad alguna relacionada con la selección, adaptación o instalación del equipo.

La garantía no aplica a daños ni defectos causados durante el envío o por descuido del operador, mal uso, aplicación o instalación inadecuadas, uso anormal, uso de piezas o equipos agregados que dañen o impidan el funcionamiento correcto de la unidad, ni por modificaciones hechas a la unidad. La garantía no aplica a piezas desechables que deben ser reemplazadas periódicamente por desgaste y deterioro normal.

No se establecerá ningún periodo nuevo de garantía para materiales o productos reparados o reemplazados. Dichos artículos solo permanecerán bajo garantía por el resto del periodo de garantía que corresponda al material o producto original.

LAS GARANTÍAS INDICADAS ANTERIORMENTE EN ESTE DOCUMENTO REEMPLAZAN A TODA OTRA GARANTÍA, SEA VERBAL, ESCRITA, EXPRESA, IMPLÍCITA O REGLAMENTARIA. WALTER SURFACE TECHNOLOGIES NO OTORGA NINGUNA OTRA GARANTÍA DE NINGÚN TIPO, EXPRESA NI IMPLÍCITA. POR MEDIO DE LO PRESENTE WALTER SURFACE TECHNOLOGIES EXCLUYE DE ESTA VENTA Y RENUNCIA A TODA GARANTÍA IMPLÍCITA DE COMERCIABILIDAD E IDONEIDAD DE USO PARA UN PROPÓSITO EN PARTICULAR QUE EXCEDA LAS OBLIGACIONES AQUÍ ANTES DECLARADAS.

Las obligaciones de garantía de Walter así como las reparaciones para el comprador (excepto si es conforme a derecho), serán sola y exclusivamente las aquí declaradas. En ningún caso Walter se hará responsable por daños indirectos, pérdida de producción ni por cualquier otra pérdida incurrida por la interrupción del servicio. La obligación de Walter de conformidad con esta Garantía se limitará a:

1. Reparación o reemplazo (a la sola discreción de Walter) de cualquier componente no conforme o defectuoso, dentro de un plazo de un año a partir de la fecha del envío realizado por parte de Walter

El comprador deberá notificar de inmediato a Walter cualquier defecto o falla que detecte.

Si usted cree que debe presentar un reclamo de garantía, contáctenos en [www.walter.com](http://www.walter.com). Cualquier material devuelto deberá llevar un número de autorización de devolución de material (RMA, por sus siglas en inglés) en la parte exterior del paquete y el envío debe ser prepagado; en caso contrario, el envío será rechazado. Walter revisará de inmediato el material y determinará si está defectuoso y dentro del periodo de garantía.

**Esta página se dejó en blanco intencionalmente.**



# WALTER

## Surface Technologies

---

**55D600 – Laveuse de pièces Bio-Circle Maxi**

**Notice d'utilisation et d'entretien**

---

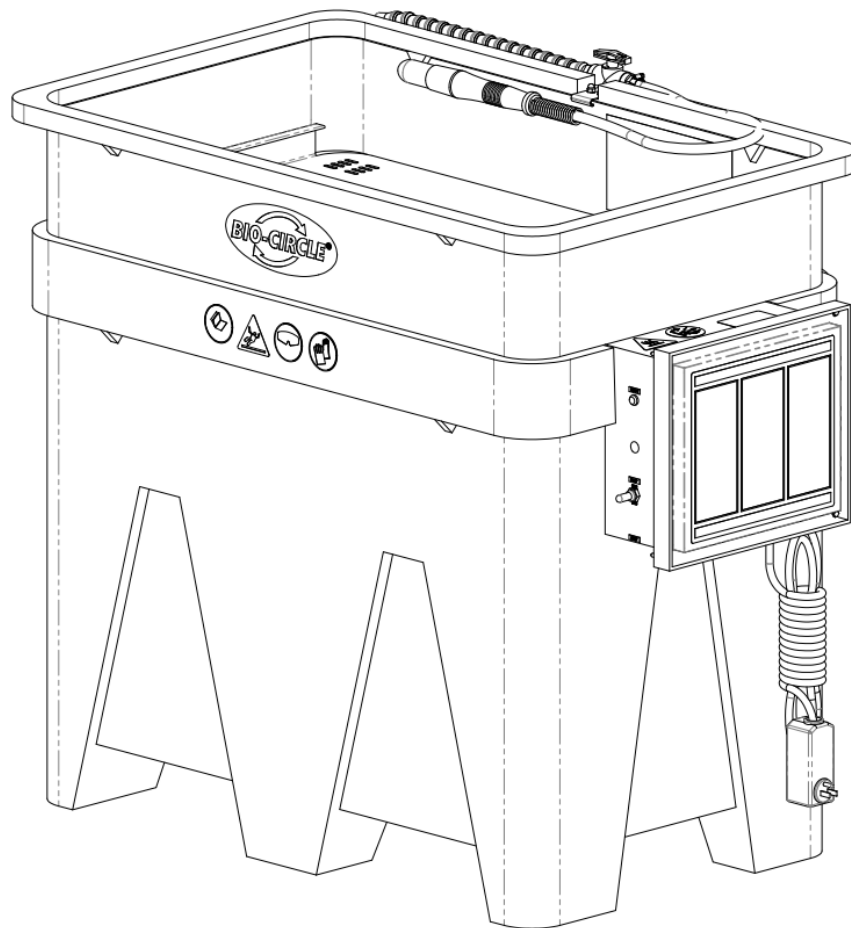

Walter Surface Technologies  
5977, route transcanadienne  
Pointe-Claire (Québec) H9R 1C1  
[www.walter.com](http://www.walter.com)

# INTRODUCTION

## Merci d'avoir acheté BIO-CIRCLE™

Laveuse de pièces Bio-Circle™ Maxi (modèle 55D600)

La présente notice d'utilisation vise à vous fournir tous les renseignements nécessaires concernant la laveuse de pièces Bio-Circle™ MAXI.

Pour garantir le bon fonctionnement de votre laveuse de pièces, veuillez lire attentivement ces instructions avant d'utiliser l'appareil.

Familiarisez-vous avec le fonctionnement de l'appareil, ses caractéristiques, ses applications et ses limitations. Vous y trouverez également des conseils utiles de sécurité et d'entretien.

L'appareil chauffant 55D600 est conçu pour être utilisé exclusivement avec les solutions de nettoyage authentiques CB100™ (L-155), CB100™ ALU (L-158), Bio-Circle™ L (L-78), Bio-Circle™ Ultra (L-148) et Bio-Circle™ Aero (L-161).

L'utilisation de tout autre liquide de nettoyage annulera la garantie.





### **Caractéristiques standard :**

- Élément chauffant de 1 400 W, contrôlé par thermostat
- Construction robuste résistante à la corrosion en thermoplastique, garantie d'un an
- Brosse Flow-Thru, buse flexible Stay-Put — pour brosser ou rincer la saleté, avec une pompe de 300 GPH
- Détecteur de faible niveau de liquide qui éteint l'élément chauffant si le niveau de liquide tombe au-dessous d'un point défini
- Interrupteur différentiel qui éteint tout l'appareil en cas de coupure électrique
- Filtrage opéré à l'aide d'une grille et d'une cartouche de polypropylène
- Cuve de trempage de 23 cm (9 po) de profondeur; les rainures moulées dans le fond de la cuve permettent de faire tremper les pièces avec une circulation du détergent tout en maintenant les pièces au-dessus de la boue
- Tablette de travail amovible en acier inoxydable qui permet de placer facilement les pièces lors du nettoyage manuel

## MISES EN GARDE/AVERTISSEMENTS

Lire l'intégralité des **CONSIGNES DE SÉCURITÉ** qui se trouvent sur la machine et celles du mode d'emploi **AVANT** d'installer ou d'utiliser l'équipement. Conserver le présent document à des fins de référence/formation.

Vous trouverez plusieurs types de consignes de sécurité dans les pages qui suivent et sur les étiquettes apposées sur l'équipement Walter. Les énoncés de sécurité qui suivent en expliquent le sens.

	C'est le symbole d'alerte de sécurité. Il vous avertit de la présence de risques de blessures corporelles. Veuillez vous conformer à tous les messages de sécurité qui suivent ce symbole pour éviter toute blessure corporelle ou la mort.
	<b>DANGER</b> indique une situation dangereuse qui, si elle n'est pas évitée, entraînera la mort ou une blessure grave.
	<b>WARNING</b> indique une situation dangereuse qui, si elle n'est pas évitée, pourrait entraîner la mort ou une blessure grave.
	<b>CAUTION</b> , avec le symbole d'alerte de sécurité, indique une situation dangereuse qui, si elle n'est pas évitée, pourrait entraîner une blessure mineure ou modérée.
	<b>CAUTION</b> , sans le symbole d'alerte de sécurité, concerne des pratiques qui n'ont pas de rapport avec les blessures corporelles.



Lire et comprendre le mode d'emploi ainsi que la présente étiquette avant d'utiliser l'appareil.



Utiliser à l'intérieur uniquement. Température de service ambiante maximale : 38 °C (100 °F).



Ne pas utiliser si la température du liquide dépasse les 49 °C (120 °F); risque de brûlure ou d'ébouillantage. Les surfaces peuvent devenir chaudes; laisser l'élément chauffant et le liquide refroidir avant de procéder à toute réparation ou à tout nettoyage.



Pour assurer une protection continue contre le risque de décharge électrique, d'incendie et d'explosion, ne brancher que dans une source d'alimentation ou des prises correctement mises à la terre.



Risque d'explosion. Ce matériel comporte des pièces internes qui produisent des arcs et des étincelles, et qui ne doivent pas être exposées à des vapeurs inflammables. L'équipement ne doit pas être placé dans une zone avec un plancher encastré ou sous le niveau du sol.



N'utiliser que des composés de nettoyage alcalins à base d'eau, non combustibles et non inflammables, d'un pH inférieur à 12,5, dans cette machine. Se reporter au mode d'emploi pour connaître la liste des liquides qui ont été évalués en vue de leur utilisation.



Ne pas contaminer la solution de nettoyage avec des liquides inflammables ou combustibles, notamment de l'essence, de l'alcool ou d'autres liquides inflammables. Même de petites quantités créeront une situation dangereuse.



Vérifier que le lien fusible et le système de fermeture sont en bon état. Le lien fusible fond à 74 °C (165 °F), ce qui entraînera la fermeture du couvercle. Lorsqu'il est ouvert, le couvercle doit être incliné vers l'avant de manière à pouvoir se fermer automatiquement en cas de fonte du lien fusible. Ne PAS altérer ou retirer le lien fusible de sécurité. En cas de bris ou de perte du lien de sécurité, ne PAS utiliser l'unité. Remplacer immédiatement le lien de sécurité.



Risque de tension dangereuse. Débrancher l'alimentation avant de procéder à une réparation ou à un nettoyage.



Ne pas utiliser si le niveau de fluide est inférieur au repère. Un faible niveau de liquide pourrait entraîner une défaillance du moteur ou de l'élément chauffant, et créer un risque d'incendie.



L'utilisateur doit porter un ÉPI (équipement de protection individuel) adapté. Se reporter à la fiche signalétique du fluide pour obtenir de plus amples détails. En cas d'éclaboussure de solution de nettoyage sur les vêtements, retirer rapidement les vêtements mouillés et laver soigneusement les parties du corps ayant été en contact avec la solution. Ne PAS laisser des vêtements imprégnés de solution en contact avec la peau. Les solutions de nettoyage peuvent irriter la peau et les yeux. En cas d'éclaboussure dans les yeux, rincer soigneusement à l'eau. Se reporter à la fiche signalétique et consulter un médecin. Toujours porter des accessoires de protection adaptés, tels que des gants, un tablier, des lunettes de sécurité ou des lunettes à coque.



Le sol risque de devenir glissant s'il est mouillé. Ne pas éclabousser de liquide depuis la cuve.



Installer l'unité sur une surface plane. Ne pas surcharger le fond de la cuve, la tablette ou les plateaux. Répartir les charges de façon égale. Se reporter au mode d'emploi pour connaître les spécifications relatives à la capacité de remplissage en poids.



Ne jamais utiliser un équipement qui semble présenter un danger. Communiquer immédiatement avec un superviseur en cas de doute quant à la sécurité d'un équipement.



**BIO-Remédiation seulement :**

En cas d'utilisation avec Bio-Circle L, Ultra ou Aero, ne pas éteindre ou débrancher l'appareil. Les microbes ont besoin d'une solution chauffée et d'une alimentation en air en permanence.

## SPÉCIFICATIONS ET DIMENSIONS

La laveuse de pièces Bio-Circle Maxi (55D600) fonctionne à 115 V AC, 1 Ph et 60 Hz avec un débit en ampères de 13 A en condition de pleine charge.

Walter offre des liquides de nettoyage capables de répondre à la plupart des besoins des usines et des ateliers d'entretien. Les produits suivants sont très efficaces dans ce type de laveuse de pièces.

- CB100™ (L-155)
- CB100™ ALU (L-158)
- Bio-Circle™ L (L-78)
- Bio-Circle™ Ultra (L-148)
- Bio-Circle™ Aero (L-161)

Niveau de liquide minimal	45 à 114 litres (12 à 30 gallons)
Capacité de la cuve	114 litres (30 gallons)
Dimensions générales (L x l x H)	110 x 72 x 97 cm (43 x 28 1/2 x 38 po)
Espace de travail (L x l x P)	89 x 55 x 38 cm (35 x 21 1/2 x 15 po)
Profondeur de trempage	23 cm (9 po) au maximum
Poids maximal des pièces	136 kg (300 lb) (trempage)/68 kg (150 lb) (tablette)
Débit de la pompe	1136 L/H (300 GAL/H)

## INSTALLATION ET FONCTIONNEMENT

### CAUTION

- L'appareil est expédié entièrement monté.
- Placer l'appareil sur une surface lisse et égale dans une aire bien ventilée.
- Lire tous les avertissements présents sur l'appareil.
- Inspecter le boîtier de commande, le cordon et la fiche électrique pour déceler toute trace d'usure ou d'endommagement.
- Ne pas utiliser l'appareil ni ajouter du liquide si des signes d'usure ou de dommage sont constatés, jusqu'à ce que les composants défectueux aient été réparés ou remplacés. Ne jamais utiliser un équipement qui semble présenter un danger. Communiquer immédiatement avec un superviseur en cas de doute quant à la sécurité d'un équipement.
- Installer la cartouche filtrante :
  1. Dévisser le réceptacle de la cartouche filtrante.
  2. Retirer l'emballage de plastique transparent de la cartouche filtrante.
  3. Installer la nouvelle cartouche filtrante dans son réceptacle.
  4. Attacher de nouveau le réceptacle de la cartouche filtrante au corps du filtre.
- Ne pas maintenir un niveau de liquide adéquat entraînera l'épuisement de la pompe et de la résistance chauffante, ce qui pourrait créer un risque d'incendie. Pour éviter cela, l'appareil est équipé d'un dispositif de détection de faible niveau de liquide qui arrêtera la pompe et l'élément chauffant. Si la solution arrête de circuler et que le voyant vert **READY** n'est plus allumé, ajouter aussitôt assez de liquide pour qu'en appuyant sur l'interrupteur **RESET**, le voyant vert **READY** reste allumé même une fois l'interrupteur **RESET** relâché.
- Une fois terminé, éteindre la pompe pour limiter la perte de liquide par évaporation.
- **NE PAS** laisser l'appareil débranché, sans alimentation, pendant une période prolongée (nuit ou fin de semaine). Le refroidissement du liquide entraînera l'inactivation des microbes. Cela aura un effet négatif sur le processus de bioremédiation.
- L'eau de Javel (chlore), des désinfectants, des biocides et (ou) une quantité excessive d'huile pourraient détruire la colonie microbienne et nuire à la capacité de nettoyage de l'appareil. (Bio-Circle L, Ultra et Aero)

## UTILISER L'ÉVIER COMME CUVE DE TREMPAGE

- Pour utiliser l'appareil comme cuve de trempage, placer le bouchon en plastique sur le drain du milieu. Ne pas retirer la grille en caoutchouc souple. Il est préférable de disposer les pièces à nettoyer dans l'évier avant de le remplir.
- Allumer la pompe pour commencer à faire circuler le liquide. Laisser la pompe tourner et le liquide circuler à travers la brosse Flow-Thru ou le tuyau flexible. Le liquide s'écoulera dans la base une fois que le niveau aura atteint les orifices de drainage dans l'évier. Ce flux continu permet de renouveler le liquide de trempage avec une solution chauffée et filtrée tout en produisant une légère agitation.

## REEMPLIR L'APPAREIL



**Vérifier que le cordon électrique est débranché et que la solution nettoyante et la résistance chauffante sont froides avant d'ajouter du liquide ou d'effectuer un entretien. Le thermostat de l'appareil a été réglé en usine. Ne pas tenter de modifier le réglage du thermostat.**

- Retirer le bouchon du drain.
- Ajouter environ 114 L (30 gallons) de solution nettoyante, en procédant au remplissage depuis le fond de l'évier.
- Remettre le bouchon central dans l'ouverture du drain.

## FAIRE FONCTIONNER L'APPAREIL

- Brancher le cordon électrique sur un circuit mis à la terre de tension appropriée.
- Appuyer sur le bouton **TEST** sur le DDFT monté sur le cordon électrique pour vérifier le bon fonctionnement de l'interrupteur. Appuyer sur le bouton **RESET** sur le DDFT pour préparer l'appareil à fonctionner.
- Faire basculer l'interrupteur **RESET** qui se trouve sous le boîtier électrique. Si le niveau de solution de nettoyage dans la cuve est suffisant, le voyant **READY** s'allumera.
- Si la solution de nettoyage n'a pas atteint la température définie et qu'il y a un niveau de liquide suffisant dans la cuve, l'appareil chauffant se mettra en marche. Si la solution ne chauffe pas, débrancher l'appareil et appeler l'usine.
- Placer la tablette en acier inoxydable sur les rainures de montage qui se trouvent à l'intérieur de la cuve.
- Pour faire fonctionner la pompe à liquide, faire basculer l'interrupteur **PUMP** qui se trouve à l'avant du boîtier électrique sur la position ON.
- Pour que le liquide s'écoule à travers le tuyau flexible, tourner la vanne directionnelle en pointant vers le tuyau. Pour que le liquide s'écoule à travers la brosse Flow-Thru, tourner la vanne directionnelle en pointant vers la brosse. La position du milieu permet de faire s'écouler le liquide à travers les deux.
- L'appareil est équipé d'un dispositif de détection de faible niveau de liquide qui arrêtera la pompe et l'élément chauffant. Si la solution cesse de circuler et que le voyant vert n'est plus allumé, éteindre et débrancher l'appareil immédiatement. Laisser l'appareil refroidir et ajouter plus de liquide de nettoyage.
- Placer le tuyau de sorte que le liquide ne produise pas d'éclaboussures en dehors de la cuve ou en direction de l'utilisateur.
- S'assurer que les orifices de drainage dans l'évier ne sont pas obstrués.
- Les orifices de drainage permettront au liquide de nettoyage de revenir dans la base de l'unité où il sera de nouveau chauffé et filtré. Si les orifices s'obstruent, éteindre la pompe et dégager les orifices avant de poursuivre l'utilisation de l'appareil.
- Pour renvoyer tout le liquide dans la base, enlever le bouchon.
- Pendant que l'évier est entièrement vide, nettoyer la grille en caoutchouc en retirant tous les débris. Remettre la grille sur le drain central avant de reprendre l'utilisation de l'appareil.

# ENTRETIEN



Vérifier que le cordon électrique est débranché et que la solution nettoyante et la résistance chauffante sont froides avant d'effectuer un entretien.

Il se peut que les orifices contiennent encore du liquide de nettoyage même une fois que l'appareil n'est plus utilisé. Lors du démontage, vidanger le liquide dans l'évier ou un autre contenant pour éviter tout déversement.

Il est recommandé de soulever l'évier à deux personnes. De la condensation se formera sous l'évier; placer l'appareil dans une aire protégée et veiller à ce que le liquide de nettoyage ne puisse pas tomber sur le plancher ou une surface peinte, au risque de l'endommager ou de présenter un danger pour la sécurité.

## Quotidiennement

- Retirer la grille en caoutchouc et jeter les déchets solides accumulés.
- Pendant que la grille est retirée, vérifier le niveau de liquide. Le liquide devrait se situer à 5 cm (2 po) du fond de l'évier. En raison de l'évaporation et de la perte par entraînement, il se peut qu'il soit nécessaire de remettre fréquemment du liquide.

## Mensuellement ou au besoin

- Vérifier que la résistance chauffante ne présente aucune accumulation de contaminants. Pour accéder à la résistance chauffante, il faut retirer l'évier de la cuve.
- Les dépôts et l'encrassement peuvent provoquer une défaillance prématurée de la résistance chauffante.
- Remplacer le filtre sous l'évier 55B042

## Accès à la cuve

- L'appareil doit être démonté avec soin pour accéder à l'élément chauffant et au flotteur qui contrôle le niveau de liquide.
- Commencer par détacher les colliers de serrage du filtre ou de la vanne à 3 voies. Pour retirer complètement l'évier, détacher également les colliers de serrage qui mènent à la cartouche filtrante.
- Retirer l'évier en le soulevant vers le haut depuis la base. Placer l'évier en angle par rapport à la base pour accéder à ce qui se trouve au-dessous ou enlever entièrement l'évier.
- Pomper ou vidanger le liquide de nettoyage en cas de lavage de la cuve. Mettre le liquide de côté ou le jeter de façon responsable.
- Vérifier que l'interrupteur à flotteur n'est pas bloqué. En cas de dysfonctionnement, communiquer avec Walter.
- Tirer la résistance chauffante vers le haut; nettoyer avec une brosse métallique en cas de dépôts.

## Entretien semestriel

- Walter recommande d'inspecter et de nettoyer tout le système une fois par an. Après avoir utilisé cet appareil, vous pourriez estimer que vous avez besoin d'accroître ou de réduire cette fréquence d'entretien.

## REEMPLACER LA CARTOUCHE FILTRANTE

- La cartouche filtrante devra être régulièrement remplacée selon le volume et le type de saleté. Une diminution importante du débit du tuyau flexible indique qu'il est temps de remplacer la cartouche.
- Nettoyer l'ensemble de la cartouche filtrante :
  1. Dévisser le réceptacle de la cartouche filtrante.
  2. Verser dans le réservoir le liquide qui se trouve dans le réceptacle du filtre.
  3. Retirer la cartouche filtrante et la jeter comme il convient.
  4. Retirer l'emballage de plastique transparent de la cartouche filtrante. (55B021)
  5. Installer la nouvelle cartouche filtrante dans son réceptacle.
  6. Attacher de nouveau le réceptacle de la cartouche filtrante au corps du filtre.

## NETTOYER LA CUVE

- Suivre les instructions ci-dessus, sous ACCÈS À LA CUVE.
- Vider entièrement la cuve. Ne conserver du liquide dans le tambour que s'il est possible de réutiliser ce liquide. Jeter le liquide conformément à la réglementation locale, si nécessaire.
- Renverser la cuve et ôter les débris qui se trouvent au fond de la cuve. Rincer au besoin, en s'assurant de respecter la réglementation locale sur le rinçage.
- Assembler de nouveau la cuve, le boîtier de commande, l'ensemble filtrant et l'évier, puis remplir la cuve en suivant les instructions de départ, sous REMPLIR LA CUVE.

## DÉPANNAGE

ÉTAT		CAUSE POSSIBLE	CORRECTION
Pompe	La pompe ne fonctionne pas	La machine est débranchée	Brancher la machine sur la prise
		La pompe n'est pas branchée au boîtier électrique	Brancher la pompe au boîtier électrique
		Le disjoncteur se déclenche	Vérifier le disjoncteur et corriger la situation. Si les problèmes persistent, communiquer avec Walter.
		Le moteur de la pompe a grillé	Remplacer la pompe
		L'interrupteur est défectueux	Remplacer l'interrupteur
	La pompe fonctionne, mais ne pompe pas de fluide	Le tamis du filtre de la pompe est colmaté	Enlever les débris autour de la pompe
		Le tuyau en métal flexible est bouché	Enlever les débris du tuyau
	La pompe fonctionne, mais de façon bruyante. (Un certain niveau de bruit est normal.)	Une cavitation s'est produite en raison d'un faible niveau de fluide	Augmenter le niveau de fluide pour corriger la situation
Élément chauffant	Pas de chaleur	La machine est débranchée	Brancher la machine sur la prise
		L'élément chauffant a grillé	Remplacer l'élément chauffant
		Le disjoncteur se déclenche	Vérifier le disjoncteur et corriger la situation. Si les problèmes persistent, communiquer avec Walter.
		L'interrupteur est défectueux	Remplacer l'interrupteur

## LISTE DES PIÈCES

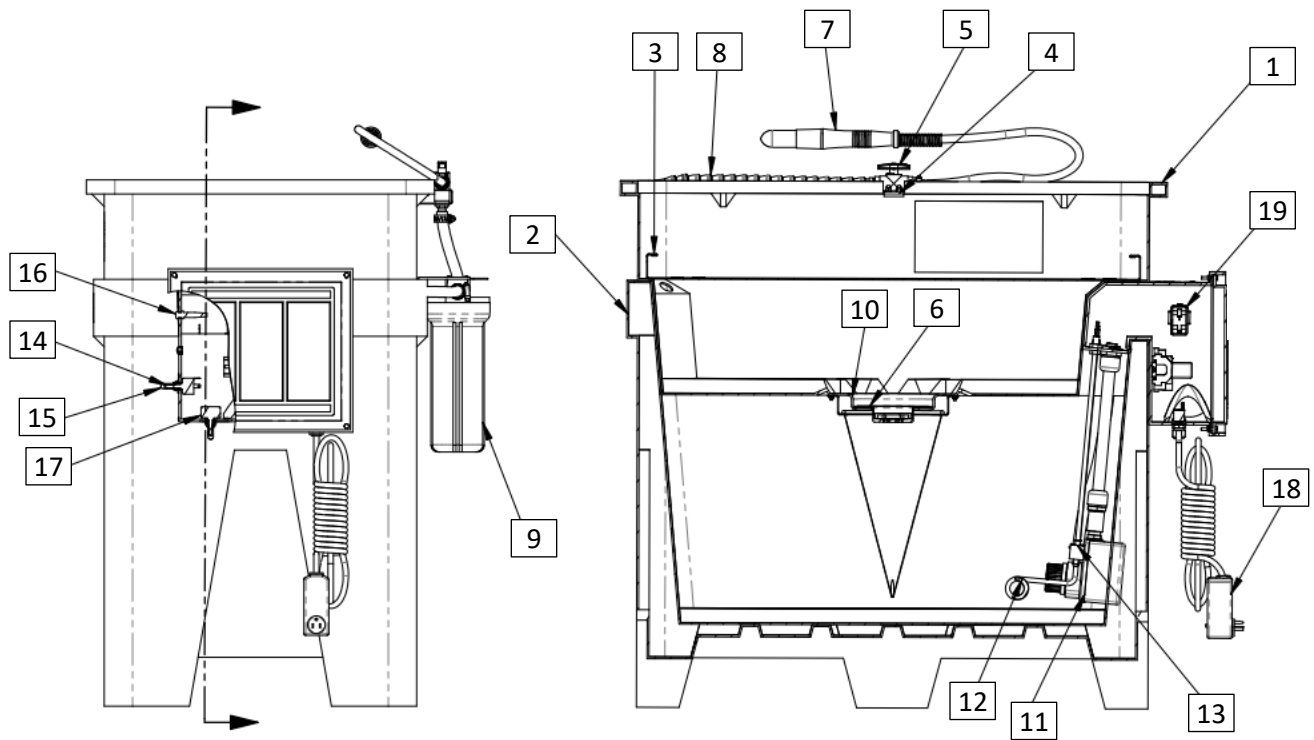

N°	Description	N°	Description
1	Évier	10	Grille en caoutchouc souple
2	Base/Réservoir	11	Pompe (115 V-1-60)
3	Tablette de travail	12	Élément chauffant (115 V)
4	Support de la vanne	13	Interrupteur à flotteur
5	Vanne à 3 voies	14	Interrupteur
6	Bouchon de drain en plastique	15	Couvre-interrupteur en caoutchouc
7	Brosse Flow-Thru et tuyau	16	Voyant – Vert (115 V)
8	Tuyau modulaire Loc-Line	17	Interrupteur - Réinitialiser
9	Filter	18	Prise DDFT (115 V)
		19	Thermostat

# GARANTIE

Walter Surface Technologies garantit que l'équipement fabriqué et livré, une fois correctement installé et entretenu, sera exempt de tout défaut de fabrication et fonctionnera comme indiqué dans la spécification publiée. Walter ne garantit pas la performance du processus et n'assume aucune responsabilité quant au choix, à l'adaptation ou à l'installation de l'équipement.

La garantie ne s'applique pas aux dommages ou aux défauts résultant de l'expédition, de la négligence de l'utilisateur, d'une utilisation abusive, d'une mauvaise application ou installation, d'une utilisation anormale, de l'ajout de pièces ou d'équipement pouvant endommager ou entraver le bon fonctionnement de l'unité, ou de modifications apportées à l'unité. La garantie ne s'applique pas aux pièces consommables qui nécessitent un remplacement périodique en raison de l'usure normale.

Aucune nouvelle période de garantie ne sera établie pour les matériaux ou les produits réparés ou remplacés. De tels éléments resteront sous garantie uniquement pour le reste de la période de garantie du matériau ou du produit original.

LES GARANTIES QUI PRÉCÈDENT REMPLACENT TOUTE AUTRE GARANTIE, QU'ELLE SOIT VERBALE, ÉCRITE, EXPRESSE, IMPLICITE OU STATUTAIRE. WALTER SURFACE TECHNOLOGIES NE DONNE AUCUNE AUTRE GARANTIE D'AUCUNE NATURE, EXPLICITE OU IMPLICITE. LES GARANTIES IMPLICITES DE QUALITÉ MARCHANDE ET DE CONVENANCE À UNE FIN PARTICULIÈRE QUI DÉPASSENT L'OBLIGATION DÉCRITE CI-DESSUS SONT CONSIDÉRÉES NULLES PAR WALTER SURFACE TECHNOLOGIES ET EXCLUES DE CETTE VENTE.

Walter garantit que les obligations et les recours de l'acheteur (sauf relativement au titre) sont uniquement et exclusivement énoncés aux présentes. En aucun cas Walter ne saurait être tenue responsable de dommages indirects, d'une perte de production ou de toute autre perte subie en raison d'une interruption de service. L'obligation de Walter en vertu de la présente garantie se limitera à ce qui suit :

1. Réparer ou remplacer (à la discrétion exclusive de Walter) tout composant non conforme ou défectueux dans un délai d'un an à compter de la date d'expédition de Walter.

L'acheteur doit rapidement aviser Walter de tout défaut ou de toute panne.

Si une personne pense être en droit de faire une réclamation au titre de la garantie, prière de communiquer avec Walter à [www.walter.com](http://www.walter.com). Tout matériel retourné doit comporter un numéro ARA sur l'emballage et les frais d'envoi doivent être prépayés, sinon le colis sera refusé. Walter examinera sans délai le matériel et déterminera s'il est défectueux et s'il est toujours couvert par la garantie.