

EX36 / 42 Lightbulb Replacement Kit

Installation Instructions

WARNING

- Do not touch safety barrier until cooled.
- Allow safety barrier and appliance to cool completely before performing any maintenance as they will remain hot after appliance is no longer operating.
- To avoid danger of suffocation, keep the packaging bag away from babies and children. Do not use in cribs, beds, carriages, or play pens. This bag is not a toy. Knot before throwing away.

You will need:



Work
Gloves

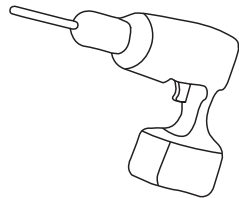

Drill

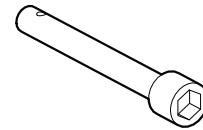

Hex Bit

Installer: Leave this leaflet with the appliance. **Consumer:** Retain this leaflet for future reference.

Caution: A barrier designed to reduce the risk of burns from the hot viewing glass is provided with this appliance and shall be installed for the protection of children and other at-risk individuals. This barrier is not designed for prolonged contact.

Included in this kit

2 x cotton gloves



2 x 1/8" gasket

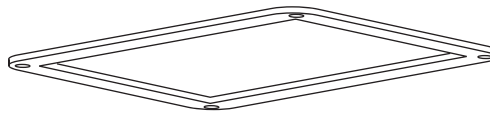

2 x halogen lightbulbs



Your appliance comes equipped with our Night Light™ and ember bed lights. The lights have been pre-wired and can be controlled from your transmitter (see Owner's Manual for instructions).

note:

The 3 front ember lights can be replaced from below the appliance along the front (light assemblies).
The 2 night lights and 2 middle ember lights must be replaced from inside the firebox.

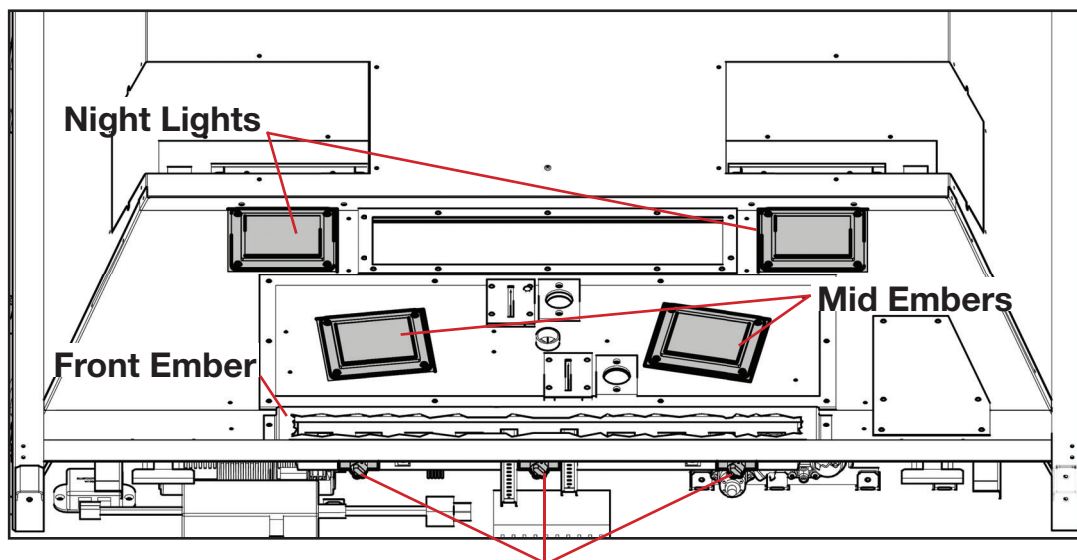

Light Assemblies

note:

Do not handle the lightbulb with bare fingers at anytime. Oils from your fingers may cause damage. Use cotton gloves provided while handling bulbs during installation.

If replacing a lightbulb for Night Lights™:

- Remove the 4 screws securing the log support assembly. Remove and set aside (Fig. 1).
- Remove 4 screws that secure the lens assembly (Fig. 2 & Fig. 3).

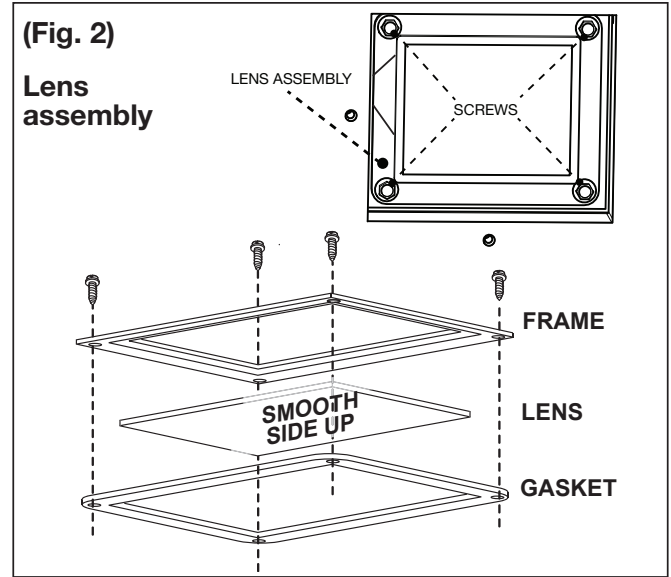
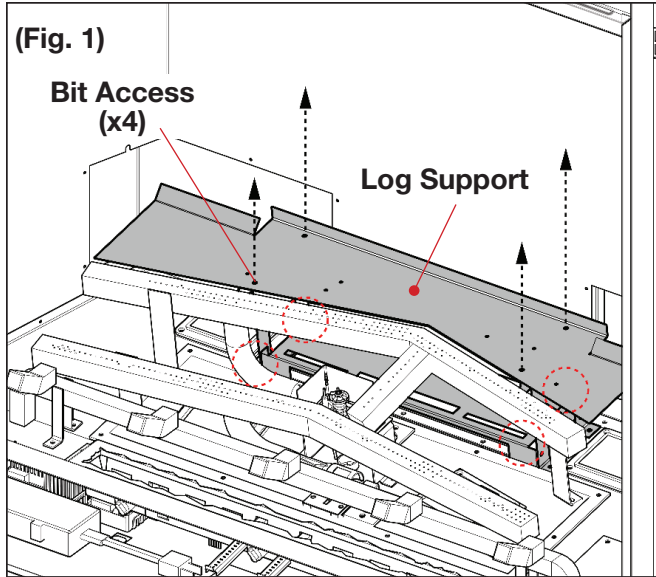

- Remove lens then wiggle and pull existing bulb gently to remove.
- Replace the lightbulb (supplied).
- When re-installing, ensure integrity of gasket seal.

note:

Do not over-tighten the screws, as this could break the lens.

If replacing a lightbulb for Mid Ember:

NOTE: It is not necessary to remove burners.

- Remove 4 screws that secure the lens assembly (Fig. 2 & Fig. 3).
- Remove lens then wiggle and pull existing bulb gently to remove.
- Replace the lightbulb (supplied).
- When re-installing, ensure integrity of gasket seal.

If replacing a lightbulb for Front Ember:

- Remove the screw that secures the light assembly (Fig. 3).
- Wiggle and pull the existing bulb gently to remove.
- Replace the lightbulb (supplied).

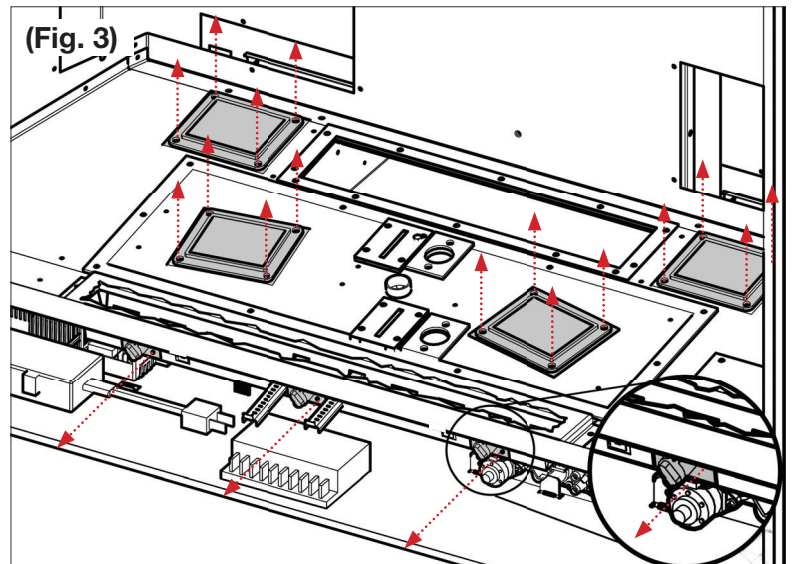

THE FIREBOX MUST BE SEALED.

Some components have been hidden for clarity.

“Light leakage” from the lower area may be noticed. The holes in the light assembly are necessary for ventilation and must not be covered.



Ensemble de Remplacement d'Ampoule EX36 / 42

Instructions d'Installation

! AVERTISSEMENT

- Ne touchez pas la barrière de protection (pare-étincelles) jusqu'à ce qu'il ait refroidi.
- Laissez la barrière de protection (pare-étincelles) et l'appareil refroidir complètement avant d'effectuer un entretien, car ils demeureront chaud après l'arrêt de l'appareil.
- Afin d'éviter les risques de suffocation, gardez le sac d'emballage loin des bébés et des jeunes enfants. Ne le laissez pas traîner dans les berceaux, les lits, les poussettes ou les parcs de jeu. Ce sac n'est pas un jouet. Nouez-le avant de le jeter.

Vous aurez besoin de:



Gants de travail

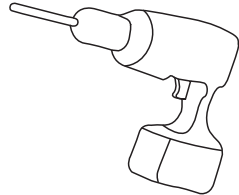

Perceuse

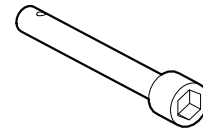

Foret hexagonale

Installateur: Laissez ce feuillet avec l'appareil. **Propriétaire:** Conservez ce feuillet pour consultation ultérieure.

Attention: Un écran destiné à réduire le risque de brûlure attribuable à la vitre chaude est fourni avec cet appareil et devrait être installé pour la protection des enfants et des personnes à risques. L'écran n'est pas conçu pour un contact prolongé.

Inclus dans cet ensemble:

2 x gants en coton



2 x joint d'étanchéité 1/8"

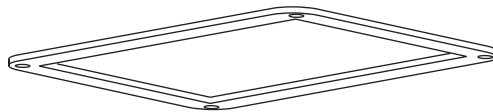

2 x ampoules halogène



Votre appareil est muni d'une Lumière de Veille^{MD} et les lumières de lit de braise. Les lumières ont précâblées et peut être contrôlée par télécommande (voir le manuel du propriétaire pour les instructions).

note:

Les 3 lumières avant du lit de braise peuvent être remplacées du bas de l'appareil le long de l'avant (assemblages de lumières). Les 2 lumières de veille et les 2 lumières du lit de braise milieu doivent être remplacées de l'intérieur de la chambre de combustion.

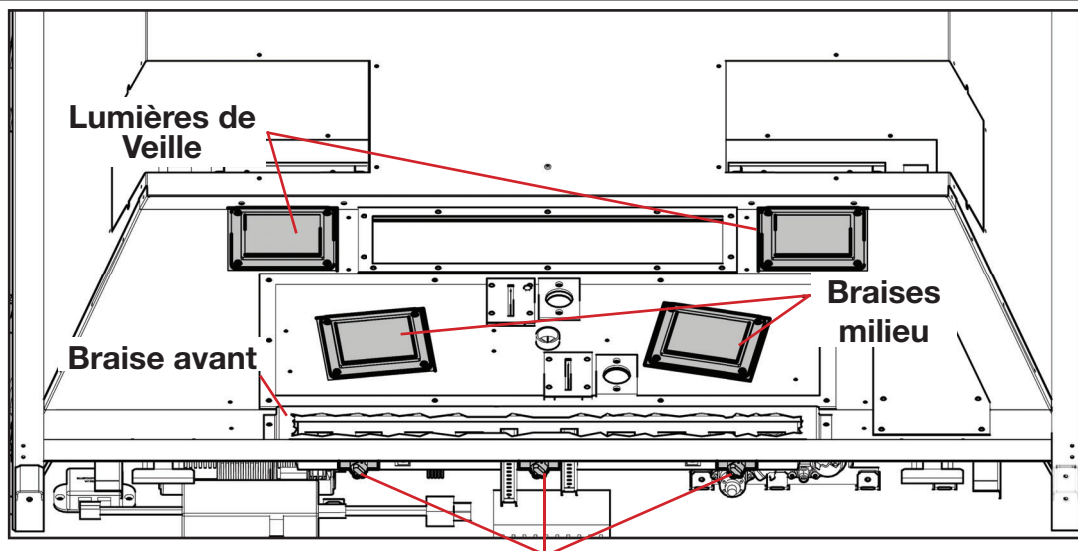

Assemblages de Lumière

note:

Ne manipulez pas l'ampoule à tout moment. Les huiles de votre mains peut causer des dommages. Utilisez les gants en coton fournies pendant manipulation / installation.

Si vous remplacez une ampoule pour les Lumières de Veille^{MD}:

- Retirez les 4 vis servant à fixer l'assemblage de bûche. Le retirez et mettez de côté (Fig. 1).
- Retirez les 4 vis servant à fixer l'assemblage de lentille (Fig. 2 et Fig. 3).

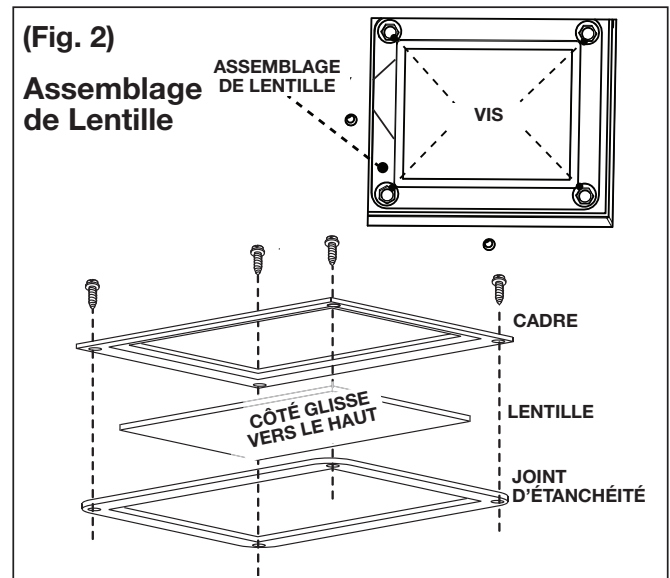
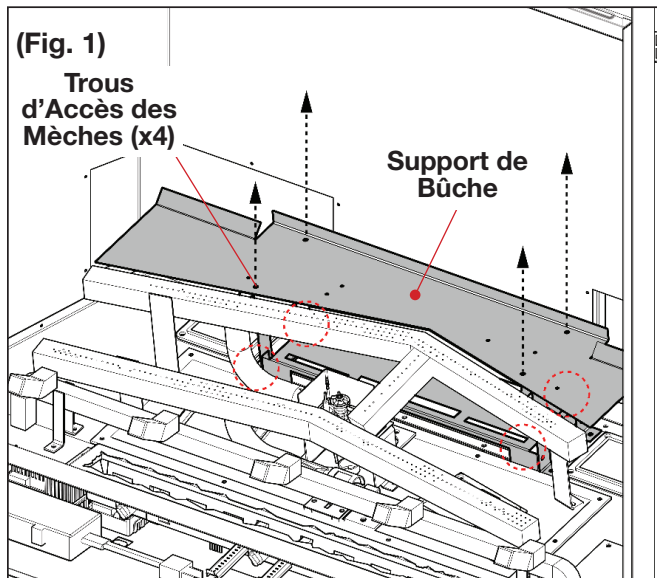

- Enlevez le lentille puis remuez l'ampoule et tirez-le lentement pour enlever.
- Remplacez l'ampoule (fournie).
- Lors de la réinstallation, assurez-vous que le joint d'étanchéité est toujours en bon état.

note:

Le serrage excessif des vis risque de briser la lentille.

Si vous remplacez une ampoule pour les Braises Milieu:

NOTE: Ce n'est pas nécessaire d'enlever les brûleurs.

- Retirez les 4 vis servant à fixer l'assemblage de lentille (Fig. 2 et Fig. 3).
- Enlevez le lentille puis remuez l'ampoule et tirez-le lentement pour enlever.
- Remplacez l'ampoule (fournie).
- Lors de la réinstallation, assurez-vous que le joint d'étanchéité est toujours en bon état.

Si vous remplacez une ampoule pour le Braise Avant:

- Retirez le vis servant à fixer l'assemblage de lumière (Fig. 3).
- Remuez l'ampoule et tirez-le lentement pour enlever.
- Remplacez l'ampoule (fournie).

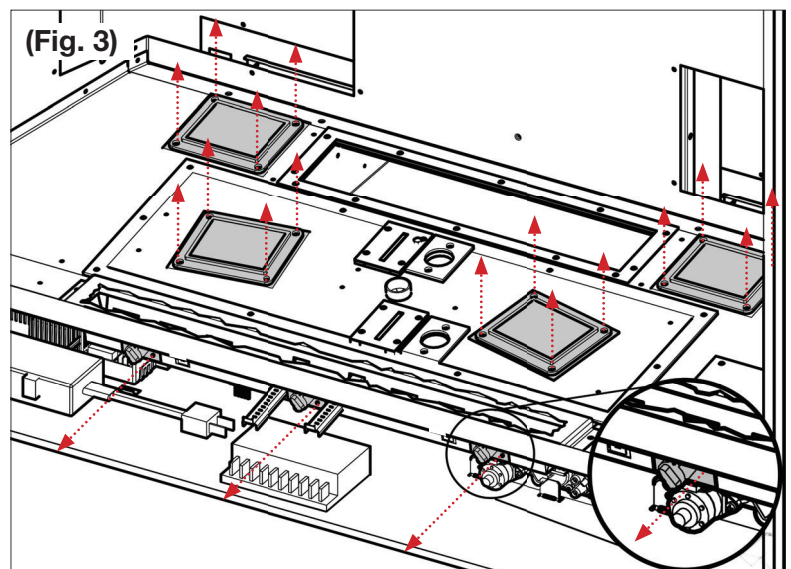

Certains parties ont été masquées par souci de clarté.

LA CHAMBRE DE COMBUSTION DOIT ÊTRE SCELLÉE.

Il est possible que des « fuites de lumière » se produisent dans la zone de la persienne supérieure. Les trous dans l'assemblage de lumière sont nécessaires pour la ventilation et ne doivent pas être recouverts.