



**SKYFORT AVE
TUBE DU TOBOGGAN**

N° de modèle 2001015

Balanoire en bois

Manuel du propriétaire et instructions de montage

FABRIQUÉ PAR :
Backyard Discovery
3305 Airport Drive
Pittsburg, KS 66762
800-856-4445



Nous mettons tout en place pour vous

**SERVICES
D'INSTALLATION
DISPONIBLES!***

Vous avez besoin d'un coup de main ?

Laissez notre équipe de professionnels
s'occuper de l'installation pour vous !

GOCONFIGURE
888-888-5424

*Les services d'installation ne sont disponibles
que pour les clients des États-Unis.

durée de montage moyenne pour 2 personnes

ENVIRON
20
HEURES

temps de montage moyen du tube de luge

ENVIRON
3
HEURES

La durée du montage peut varier selon le niveau de compétence

Avant de commencer >>>

**POUR UN MONTAGE
FACILE ET RAPIDE**

CONSULTEZ LES INSTRUCTIONS 3D
DE CE PRODUITS SUR

BILT.

TÉLÉCHARGEZ L'APPLI GRATUITE



Pour consulter le manuel de montage le plus récent, pour enregistrer votre jeu
ou pour commander des pièces de rechange, visitez le site Web

www.backyarddiscovery.com

**CONSERVEZ CE MANUEL D'ASSEMBLAGE POUR TOUTE RÉFÉRENCE ULTÉRIEURE AU
CAS OÙ VOUS DEVRIEZ COMMANDER DES PIÈCES DE RECHANGE.**

Para obtener instrucciones en español, visite www.backyarddiscovery.com



GOCONFIGURE
Putting it all together for you

SERVICES D'INSTALLATION DISPONIBLES !

Vous avez besoin d'un coup de main ?

Laissez notre équipe de professionnels s'occuper de l'installation pour vous !

GOCONFIGURE
888-888-5424

**Les services d'installation ne sont disponibles que pour les clients des États-Unis.*

Avec Go Configure, nous vous offrons 18 ans d'expérience directement à votre porte. Nous proposons une vaste gamme de produits de loisirs intérieurs et extérieurs que la plupart des consommateurs n'ont ni le temps ni la capacité de fournir et d'installer eux-mêmes.

C'est nous qui nous en chargeons, pour que vous n'ayez pas à le faire !

- Plus de 18 ans d'expérience au service des grandes surfaces et des consommateurs directs
- Techniciens hautement qualifiés, spécialisés, courtois et professionnels
- Plus de 140 000 installations par an
- Service impeccable

- Satisfaction garantie
- Rendez-vous flexibles, y compris les week-ends
- Couverture à travers le pays

Visitez www.goconfigure.com pour plus d'informations !

**Les services d'installation ne sont disponibles que pour les clients des États-Unis.*

STOP

**IL VOUS MANQUE UNE PIÈCE ?
APPELEZ-NOUS AVANT DE VOUS
RENDRE AU MAGASIN**

Le magasin dans lequel vous avez effectué votre achat ne stocke pas de pièces pour cet article. Si vous avez des questions sur le montage, s'il vous en manque ou si vos pièces sont endommagées, veuillez appeler le

1-800-856-4445

vous pouvez également visiter
www.backyarddiscovery.com ou envoyer un e-
mail à customerservice@backyarddiscovery.com

Ayez les informations suivantes à portée de main lorsque vous appelez :

- Numéro de modèle du produit situé à l'avant du manuel de montage
 - Description de la pièce de la liste de pièces
-
- Lisez l'intégralité du manuel de montage, en accordant une attention particulière aux conseils importants et aux informations de sécurité.
 - Assurez-vous qu'il ne manque pas de pièces en séparant et en identifiant toutes les pièces.
 - Assurez-vous de vérifier le matériel d'emballage afin de repérer les petites pièces qui pourraient être tombées pendant l'expédition.
 - Les structures ne sont pas destinées à un usage public. La société ne garantit aucune de ses structures résidentielles soumises à un usage commercial tel que : Garderie, crèche, école maternelle, parc de loisirs, ou toute application commerciale similaire.
 - Ce manuel contient des informations utiles concernant la préparation du montage, la procédure d'installation et la maintenance requise.
 - Gardez toujours à l'esprit la sécurité lors de la construction de votre structure.
 - Conservez ces instructions pour toute consultation ultérieure.

Veillez lire l'intégralité de la brochure avant de commencer le processus de montage

Veillez conserver ces instructions et votre reçu pour toute référence ultérieure. Conservez-les dans un endroit sûr où vous pourrez les consulter au besoin. Afin de vous fournir le service le plus efficace possible, vous devez nous fournir les numéros de référence lors de la commande de pièces.

Pour vos archives :

Veillez prendre le temps de remplir les informations ci-dessous. Ces informations seront nécessaires pour les problèmes de garantie.

Lieu d'achat : _____
 Date d'achat : _____
 Date d'installation : _____
 Installé par : _____
 Numéro de suivi : _____

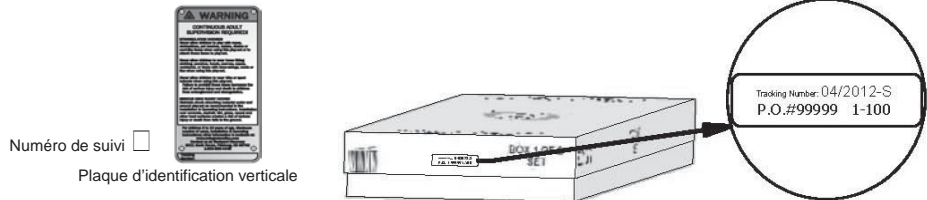
Étiquette de référence du numéro de suivi

Le numéro d'identification de suivi présent sur le carton et au bas de la plaque d'identification verticale est inclus pour les besoins de suivi associés aux demandes de garantie.

Cette garantie limitée de Backyard Discovery s'applique aux produits fabriqués sous la marque Backyard Discovery ou ses autres marques, notamment les produits Backyard Botanical, Adventure Playsets et Leisure Time.

Backyard Discovery garantit que ce produit est exempt de défauts de matériaux et de fabrication pour une période d'un (1) an à compter de la date d'achat originale. Cette garantie d'un (1) an couvre toutes les pièces, y compris le bois, le matériel et les accessoires. Tous les bois font l'objet d'une garantie proportionnelle de cinq (5) ans contre la pourriture et la décomposition. Reportez-vous à la liste ci-dessous pour connaître les frais liés au remplacement de pièces dans le cadre de cette garantie limitée. De plus, Backyard Discovery remplacera toutes les pièces manquantes ou endommagées dans l'emballage d'origine dans les 30 premiers jours à compter de la date d'achat.

Cette garantie s'applique au propriétaire et au titulaire d'origine et n'est pas transférable. Un entretien régulier est nécessaire pour assurer une durée de vie et des performances maximales de ce produit. Si le propriétaire omet d'entretenir le produit conformément aux exigences d'entretien, cette garantie pourrait être annulée. Les instructions d'entretien sont fournies dans le manuel du propriétaire.

Cette garantie limitée ne couvre pas :

- Main-d'œuvre pour toute inspection
- Main-d'œuvre pour le remplacement de tout article défectueux
- Dommages accidentels ou consécutifs
- Défauts cosmétiques n'affectant pas les performances ou l'intégrité d'une partie ou du produit entier
- Vandalisme, utilisation inappropriée, panne due au chargement ou utilisation dépassant les capacités indiquées dans le manuel de montage applicable.
- Actes de la nature, y compris, sans toutefois s'y limiter, vent, tempêtes, grêle, inondations, exposition excessive à l'eau
- Installation incorrecte, y compris, mais sans s'y limiter, l'installation sur un sol accidenté, non plat ou meuble
- Légères torsions, déformations, craquelures ou toute autre propriété naturelle du bois n'affectant ni la performance ni l'intégrité

Les produits Backyard Discovery ont été conçus pour la sécurité et la qualité. Toute modification apportée au produit d'origine pourrait endommager l'intégrité structurelle de l'unité, entraînant une panne et des blessures. Toute modification annule toute garantie et Backyard Discovery décline toute responsabilité quant aux produits modifiés ou aux conséquences résultant de la défaillance d'un produit modifié.

Ce produit est garanti UNIQUEMENT POUR UN USAGE RÉSIDENTIEL. En aucun cas un produit Backyard Discovery ne doit être utilisé dans des lieux publics. Une telle utilisation peut entraîner une défaillance du produit et des blessures potentielles. Toute utilisation publique annulera cette garantie. Backyard Discovery décline toute autre représentation et garantie de quelque nature que ce soit, expresse ou implicite.

Calendrier de remplacement de pièces évalué
Âge du produit
Toutes les pièces

0-30 jours à compter de la date d'achat
de 31 jours à 1 an

Le client paie

0 \$ et livraison gratuite
0 \$ + S&H

Pourriture et décomposition du bois seulement

1 an
2 an
3 an
4 an
5 an
Plus de 5 ans

0 \$ et livraison gratuite
20 % + S&H
40 % + S&H
60 % + S&H
80 % + S&H
100 % + S&H



REMARQUE :

La sécurité de vos enfants est notre principale préoccupation !

Observez les instructions et avertissements suivants pour réduire le risque de blessure grave ou mortelle. Veuillez revoir ces règles de sécurité régulièrement avec vos enfants.

- Les enfants **NE DOIVENT PAS** utiliser ce centre de jeu tant que l'unité n'a pas été complètement montée et inspectée par un adulte afin de s'assurer que l'ensemble a été correctement installé et ancré.
- L'équipement est recommandé aux enfants de 3 à 10 ans.
- Ce centre de jeu est conçu pour un nombre spécifique d'occupants dont le poids total ne doit pas dépasser le poids indiqué sur le plancher surélevé ou la zone de balançoire. La capacité totale de l'unité est décrite dans la section Dimensions de l'installation de base du manuel d'instructions. La hauteur de chute maximale et la zone de jeu recommandée sont également disponibles dans la section Dimensions de l'installation de base du manuel.
- Sur place, une surveillance continue par un adulte est **OBLIGATOIRE. LA PLUPART DES BLESSURES GRAVES ET DES DÉCÈS SUR LES ÉQUIPEMENTS DE JEU SONT SURVENUS PENDANT QUE LES ENFANTS ÉTAIENT SANS SURVEILLANCE !**
- **NE laissez PAS** les enfants marcher près, devant, derrière ou entre les balançoires ou tout autre équipement de terrain de jeu en mouvement.
- **NE laissez PAS** les enfants se tenir debout sur des balançoires.
- Les enfants ne doivent **PAS** tordre les chaînes et les cordes et ne doivent pas les faire passer par-dessus la barre de soutien supérieure, cela pourrait réduire la résistance de la chaîne ou du câble.
- **NE laissez PAS** les enfants pousser des sièges vides. Le siège pourrait les heurter et provoquer des blessures graves.
- Demandez aux enfants de s'asseoir au milieu de la balançoire avec tout leur poids sur les sièges.
- **NE permettez PAS** aux enfants d'utiliser l'équipement d'une autre manière que prévu.
- Demandez aux enfants de **NE PAS** descendre de l'équipement lorsqu'il est en mouvement.
- Demandez aux enfants de **TOUJOURS** glisser sur le toboggan avec les pieds vers l'avant. Ne les laissez jamais glisser la tête la première.
- Demandez aux enfants de **REGARDER** avant de glisser pour s'assurer que personne ne se trouve en bas.
- **NE laissez PAS** les enfants courir sur le toboggan, car cela augmente leurs chances de tomber.
- **HABILLEZ LES ENFANTS CONVENABLEMENT.** (Par exemple, avec des chaussures bien ajustées et en évitant les ponchos, les écharpes et tout autre vêtement ample potentiellement dangereux lors de l'utilisation de l'équipement).
- **NE laissez PAS** les enfants grimper quand l'équipement est mouillé.
- Les enfants ne doivent **JAMAIS** sauter de la plateforme du fort. Ils doivent toujours utiliser l'échelle, la rampe ou le toboggan.
- Les enfants ne doivent **JAMAIS** être autorisés à ramper ou à marcher au-dessus des cages à poules.
- **NE laissez PAS** les enfants ramper sur le toit du fort.
- Vérifiez que les cordes, chaînes ou câbles d'escalade suspendus sont bien fixés aux deux extrémités et qu'ils ne peuvent pas s'enrouler sur eux-mêmes, ce qui risquerait de créer un risque d'emmêlement.
- **NE laissez PAS** les enfants attacher à l'équipement de terrain de jeu des objets qui ne sont pas spécialement conçus pour être utilisés avec cet équipement. Des articles tels que, sans s'y limiter, des cordes à sauter, des cordes à linge, des lattes pour animaux de compagnie, des câbles et des chaînes peuvent entraîner un risque d'étranglement.
- Les enfants ne doivent **JAMAIS** enrouler leurs jambes autour de la chaîne de la balançoire.
- **NE laissez PAS** les enfants glisser sur la chaîne de la balançoire.
- Demandez aux enfants de retirer leur casque de vélo ou autre casque de sport avant de jouer sur l'équipement de terrain de jeu.
- **N'ajoutez JAMAIS** de longueur supplémentaire aux chaînes ou aux cordes. Les chaînes ou les cordes fournies correspondent à la longueur maximale conçue pour le ou les éléments de la balançoire.



AVERTISSEMENT :

RISQUE DE BRÛLURE

- Portez une attention particulière aux surfaces en plastique et en métal car elles peuvent être suffisamment chaudes pour causer des brûlures.
- Vérifiez toujours la température du produit avant de laisser vos enfants jouer dessus.
- N'oubliez pas que le produit peut causer des brûlures s'il est exposé directement au soleil.
- Soyez toujours conscient(e) du soleil et des conditions météorologiques et ne présumez pas que l'équipement est sûr même si la température de l'air n'est pas très élevée.

Modifications

- Les modifications apportées par le consommateur au jeu d'activité d'origine doivent être effectuées conformément aux instructions du fabricant. En particulier, des instructions doivent être fournies avec le kit/l'accessoire concernant l'installation de cordes/filets et le diamètre minimal, la nécessité de fixation aux deux extrémités, la longueur totale et le positionnement par rapport à d'autres structures.



Positionner votre centre de jeu

- Le centre de jeu est conçu pour être installé sur une surface plane par un adulte accompagné d'un autre adulte pour l'aider. Placez-le à un endroit plat de votre jardin pour minimiser la préparation du sol.
- Choisissez un emplacement plat pour l'équipement. Cela peut réduire le risque de renversement du centre de jeu et d'élimination des matériaux de revêtement lors des fortes pluies.
- Placez l'équipement à au moins 6 pi et 7 po (2 m) de toute structure ou obstruction, telle qu'une clôture, un garage, une maison, des branches en surplomb, des cordes à linge ou des fils électriques.
- Prévoyez suffisamment d'espace pour que les enfants puissent utiliser l'équipement en toute sécurité. Par exemple, pour les structures avec plusieurs activités de jeu, le toboggan ne doit pas terminer devant la balançoire.
- Il peut être judicieux de placer votre centre de jeu dans un endroit où les adultes peuvent regarder les enfants jouer.
- Créez un site exempt d'obstacles pouvant causer des blessures : tels que des branches d'arbres surplombantes basses, des câbles aériens, des souches et/ou des racines d'arbres, des grosses roches, des briques et du béton.
Des suggestions supplémentaires sont fournies dans la section Surface de jeu suggérée.
- Ne construisez pas votre ensemble de jeu sur le dessus du matériau de revêtement.
- Placez les plateformes et les toboggans métalliques à nu à l'abri de la lumière directe du soleil afin de réduire les risques de brûlures graves. Un toboggan orienté vers le nord recevra moins de lumière directe du soleil.
- Séparez les activités actives et calmes les unes des autres. Par exemple, éloignez les bacs à sable des balançoires ou utilisez un garde-corps ou une barrière pour les séparer du mouvement des balançoires.

Surface de jeu suggérée

- N'installez pas d'équipement de terrain de jeu sur du béton, de l'asphalte, de la terre battue, de l'herbe, un tapis ou toute autre surface dure. Une chute sur une surface dure peut causer des blessures graves à l'utilisateur de l'équipement.
- N'installez pas matériaux de revêtement en vrac sur des surfaces dures telles que le béton ou l'asphalte.
- Un paillis d'écorce déchiqueté, des copeaux de bois, du sable fin et du gravier fin sont ajoutés en tant que matériaux amortisseurs après l'assemblage. Utilisés correctement, ces matériaux peuvent absorber l'impact de la chute d'un enfant.
- Tous les matériaux de surface doivent s'étendre sur au moins 6 pi 7 po (2,0 m) dans toutes les directions autour de l'aire de jeu.
- N'appliquez pas de revêtement sur le terrain de jeu tant que l'unité n'est pas complètement construite. Les ensembles de jeu ne doivent pas être construits sur le revêtement.
- Utilisez un confinement, par exemple en creusant autour du périmètre et/ou en le bordant avec une bordure de paysage.
- L'installation de carreaux en caoutchouc ou de surfaces coulées sur place (autres que des matériaux en vrac) nécessite généralement l'intervention d'un professionnel et n'est pas un projet à faire soi-même.
- Utilisez des matériaux de surfacage de terrains de jeu (autres que des matériaux en vrac) conformes à la norme de sécurité ASTM F1292 Spécification standard pour l'atténuation d'impact des matériaux de surfacage dans la zone d'utilisation des équipements de terrains de jeu.
- Les ancrages doivent être placés conformément aux instructions afin de réduire les risques de renversement.

Le tableau suivant explique la hauteur de chute en pieds à partir de laquelle une blessure à la tête potentiellement mortelle ne devrait normalement pas se produire

Hauteurs critiques en pieds (m) de matériaux testés

Matériel	Profondeur non-compressée			Profondeur compressée
	6 po (152 mm)	9 po (228 mm)	12 po (304 mm)	à 9 po (228 mm)
Copeaux de bois	7 pi (2,13 m)	10-12 pi (3,0-3,6 m)	11 pi (3,35 m)	10 pi (3,05 m)
Paillis d'écorce à double déchiquetage	6 pi (1,83 m)	10-12 pi (3,0-3,6 m)	11 pi (3,35 m)	7 pi (2,13 m)
Fibres de bois d'ingénierie	6 pi (1,83 m)	7 pi (2,13 m)	> 12 pi (3,66 m)	6 pi (1,83 m)
Sable fin	5 pi (1,52 m)	5 pi (1,52 m)	9 pi (2,74 m)	5 pi (1,52 m)
Gros sable	5 pi (1,52 m)	5 pi (1,52 m)	6 pi (1,83 m)	4 pi (1,22 m)
Gravier fin	5 pi (1,52 m)	7 pi (2,13 m)	10 pi (3,05 m)	6 pi (1,83 m)
Gravier moyen	5 pi (1,52 m)	5 pi (1,52 m)	6 pi (1,83 m)	5 pi (1,52 m)
Pneus déchiquetés*	10-12 pi (3,0-3,6 m)	S.O.	S.O.	S.O.

*Ces données proviennent d'essais menés par des laboratoires d'essais indépendants sur des échantillons de pneus déchiquetés non compressés d'une profondeur de 6 pouces, produits par quatre fabricants. Les tests ont révélé des hauteurs critiques variant de 10 pieds à plus de 12 pieds. Il est recommandé aux personnes souhaitant installer des pneus déchiquetés comme surface de protection de demander au fournisseur des données d'essai indiquant la hauteur critique du matériau lorsqu'il a été testé conformément à la norme ASTM F1292.

ANNEXE A

Les informations suivantes sont extraites de la fiche de renseignements de la Commission de sécurité des produits de consommation des États-Unis pour les matériaux de surfacage des terrains de jeux; voir également le site Web suivant pour plus d'informations: www.cpsc.gov

X3. SECTION 4 DU MANUEL DE SÉCURITÉ SUR LES TERRAINS DE JEU DE LA COMMISSION DE SÉCURITÉ DES PRODUITS DE CONSOMMATION⁹

X3.1 Sélectionnez un revêtement protecteur - L'une des choses les plus importantes à faire pour réduire les risques de blessures graves à la tête est d'installer un revêtement protecteur absorbant les chocs sous et autour de votre équipement de jeu. Le revêtement protecteur doit être appliqué sur une profondeur adaptée à la hauteur de l'équipement, conformément à la spécification ASTM F 1292. Il existe différents types de surfacage parmi lesquels choisir; quel que soit le produit que vous choisissiez, suivez ces instructions :

X3.1.1 Matériaux en vrac :

X3.1.1.1 Conservez une profondeur minimale de 9 pouces de matériaux en vrac, tels que du paillis de bois, des copeaux de bois, des fibres de bois d'ingénierie (EWF) ou du paillis de caoutchouc déchiqueté/recyclé pour les équipements d'une hauteur maximale de 8 pieds; et 9 pouces de sable ou de gravier pour tout équipement allant jusqu'à 5 pieds de haut. REMARQUE : Un niveau de remplissage initial de 12 pouces compresse à environ 9 pouces de profondeur de surfacage. Le surfacage va aussi se compacter, se déplacer et s'entasser et doit être rempli périodiquement de manière à maintenir une profondeur d'au moins 9 pouces.

X3.1.2 Utilisez un minimum de 6 pouces de surface de protection pour les équipements de jeu de moins de 4 pieds de hauteur. Avec un entretien approprié, cela devrait convenir. (À des profondeurs inférieures à 6 pouces, le matériau de protection est trop facilement déplacé ou compacté.)

REMARQUE : N'installez pas d'équipement de terrain de jeu sur du béton, de l'asphalte ou toute autre surface dure. Une chute sur une surface dure peut causer des blessures graves à l'utilisateur de l'équipement. L'herbe et la poussière ne sont pas considérées comme des surfaces de protection car l'usure et les facteurs environnementaux peuvent réduire leur capacité d'absorption des chocs. Les tapis et les nattes minces ne constituent généralement pas un revêtement de protection adéquat. Un équipement situé au niveau du sol, tel qu'un bac à sable, un mur d'activité, une maison de jeu ou tout autre équipement ne disposant pas d'une surface de jeu élevée, ne nécessite pas de revêtement de protection.

X3.1.3 Utilisez un confinement, par exemple en creusant autour du périmètre et/ou en le bordant avec une bordure de paysage. N'oubliez pas de tenir compte du drainage de l'eau.

X3.1.3.1 Vérifiez et maintenez la profondeur du matériau de surfacage en vrac. Pour conserver la bonne quantité de matériaux en vrac, marquez le niveau correct sur les poteaux de support pour équipement de jeu. De cette façon, vous pouvez facilement savoir quand réapprovisionner et/ou redistribuer le surfacage.

X3.1.3.2 N'installez pas de revêtement en vrac sur des surfaces dures telles que le béton ou l'asphalte.

X3.1.4 Surfaces coulées sur place ou tuiles en caoutchouc préfabriquées - Des revêtements autres que les matériaux en vrac, tels que les tuiles en caoutchouc ou les surfaces coulées en place, pourraient être intéressantes.

X3.1.4.1 L'installation de ces surfaces nécessite généralement un professionnel et n'est pas un projet à faire soi-même.

X3.1.4.2 Vérifiez les spécifications de la surface avant d'acheter ce type de revêtement. Demandez à l'installateur/fabricant un rapport indiquant que le produit a été testé selon les normes de sécurité suivantes : ASTM F 1292 Spécification standard pour l'atténuation d'impact des matériaux de surfacage dans la zone d'utilisation des équipements de terrains de jeux. Ce rapport doit indiquer la hauteur spécifique pour laquelle la surface est destinée à protéger contre les blessures graves à la tête. Cette hauteur doit être égale ou supérieure à la hauteur de chute - distance verticale entre une surface de jeu désignée (surface surélevée pour rester debout, assis ou pour grimper) et la surface de protection en dessous - de votre équipement de jeu

X3.1.4.3 Vérifiez fréquemment l'usure du revêtement de protection.

X3.1.5 Emplacement - Il est essentiel de placer et d'entretenir correctement le revêtement de protection. Assurez-vous de :

X3.1.5.1 Étendre le revêtement sur au moins 6 pieds de l'équipement dans toutes les directions.

X3.1.5.2 Pour les balançoires, étendez le revêtement de protection devant et derrière la balançoire sur une distance égale à deux fois la hauteur de la barre supérieure à laquelle la balançoire est suspendue.

⁹Ces informations ont été extraites des publications du CPSC « Surfaces de terrains de jeu - Guide d'information technique » et « Manuel pour la sécurité des terrains de jeux publics ». Des copies de ces rapports peuvent être obtenues en envoyant un courrier postal à l'adresse suivante : Bureau des affaires publiques, Commission de sécurité des produits de consommation des États-Unis, Washington, DC, 20207 ou appelez l'assistance téléphonique gratuite : 1-800-638-2772.

La Société américaine pour les essais et les matériaux ne prend pas position quant à la validité des droits parentaux revendiqués en liaison avec les éléments mentionnés dans la présente norme. Les utilisateurs de cette norme sont expressément informés que la détermination de la validité de ces droits parentaux et du risque de violation de ces droits relève entièrement de leur responsabilité.

La norme est sujette à révision à tout moment par le comité technique responsable et doit être révisée tous les cinq ans et, si elle n'est pas révisée, approuvée ou retirée. Vos commentaires sont les bienvenus pour la révision de cette norme ou pour des normes supplémentaires et doivent être adressés au siège social de l'ASTM. Vos commentaires feront l'objet d'une attention particulière lors d'une réunion du comité technique responsable, à laquelle vous pourrez assister. Si vous estimez que vos commentaires n'ont pas été entendus équitablement, vous devez faire connaître votre point de vue au comité ASTM sur les normes, 100 Barr Harbor Drive, West Conshohocken, PA 19428.

IL EST IMPORTANT DE VÉRIFIER ET DE SERRER TOUS LES MATÉRIAUX AU DÉBUT ET AU COURS DE LA SAISON, CAR ILS PEUVENT SE DESSERRER EN RAISON DE L'EXPANSION ET DE LA CONTRACTION DU BOIS.

Au début de chaque saison de jeu

- Serrez tout le matériel.
- Lubrifiez toutes les pièces mobiles métalliques conformément aux instructions du fabricant.
- Vérifiez tous les revêtements de protection sur les boulons, les tuyaux, les arêtes et les coins. Remplacez-les s'ils sont desserrés, fissurés ou manquants.
- Vérifiez que toutes les pièces mobiles, y compris les sièges, les cordes, les câbles et les chaînes, ne sont pas usées, rouillées ou détériorées. Remplacez au besoin.
- Vérifiez l'absence de rouille sur les pièces métalliques. Si vous observez de la rouille, poncez et repeignez avec une peinture sans plomb répondant aux exigences de la norme 16 CFR 1303.
- Vérifiez toutes les pièces en bois pour repérer les signes de décomposition et la présence d'échardes. Poncez les échardes et remplacez les pièces en bois en décomposition.
- Réinstallez toutes les pièces en plastique, telles que les sièges de la balançoire ou tout autre élément retiré pendant la saison froide.
- Ratissez et vérifiez la profondeur du matériau de surface protectrice en vrac pour éviter le compactage et maintenir une profondeur appropriée. Remplacez si nécessaire.

Deux fois par mois pendant la saison de jeu

- Serrez tout le matériel.
- Vérifiez tous les revêtements de protection sur les boulons, les tuyaux, les arêtes, et les coins. Remplacez-les s'ils sont desserrés, fissurés ou manquants.
- Ratissez et vérifiez la profondeur du matériau de surface protectrice en vrac pour éviter le compactage et maintenir une profondeur appropriée. Remplacez si nécessaire.

Une fois par mois pendant la saison de jeu.

- Lubrifiez toutes les pièces mobiles métalliques conformément aux instructions du fabricant.
- Vérifiez que toutes les pièces mobiles, y compris les sièges, les cordes, les câbles et les chaînes, ne sont pas usées, rouillées ou détériorées. Remplacez au besoin.

À la fin de chaque saison ou lorsque la température tombe en dessous de 32° F (0 °C)

- Retirez les sièges de la balançoire et les autres articles en plastique spécifiés par le fabricant et rangez-les à l'intérieur ou ne les utilisez pas.
- Ratissez et vérifiez la profondeur du matériau de surface protectrice en vrac pour éviter le compactage et maintenir une profondeur appropriée. Remplacez si nécessaire.

Entretien supplémentaire

- Vérifiez la balançoire et le matériel toutes les deux semaines en raison de la dilatation et de la contraction du bois. Il est particulièrement important que cette procédure soit suivie au début de chaque saison.
- Inspectez les pièces de bois tous les mois. Le grain du bois se soulève parfois pendant la saison sèche, ce qui provoque l'apparition d'échardes. Du sable fin peut être nécessaire pour maintenir un environnement de jeu sûr. Traitez régulièrement votre ensemble de jeu avec de la teinture afin d'empêcher les craquelures et les fissures dues aux intempéries.
- Une teinture transparente à base d'eau a été appliquée sur votre ensemble de jeu. Ceci est fait pour protéger la couleur seulement. Une ou deux fois par an, en fonction de vos conditions climatiques, vous devez appliquer une protection (enduit) sur le bois de votre unité.
Avant l'application de l'enduit, poncez légèrement les « rugosités » sur votre centre de jeu. Veuillez noter qu'il s'agit d'une exigence de votre garantie.
- Le montage et la maintenance de l'ensemble de jeu sur un emplacement plat est très important. Au fur et à mesure que vos enfants joueront, votre centre de jeu s'enfoncera lentement dans le sol. Il est donc très important qu'il soit posé de façon homogène. Assurez-vous que l'ensemble de jeu soit bien droit une fois par an ou au début de chaque saison.

Instructions de mise au rebut

Si vous ne souhaitez plus utiliser votre centre de jeu, vous devez le démonter et vous en débarrasser de manière à éviter tout risque déraisonnable au moment de la mise au rebut de l'appareil.

Montage par un tiers

- Le client peut, à sa seule discrétion, choisir de faire appel à une personne ou à un service tiers pour monter ce produit. Backyard Discovery n'assume aucune responsabilité pour les frais engagés par le client pour des services de montage. Veuillez consulter notre garantie pour plus d'informations sur la couverture de remplacement de pièce endommagée ou manquante. Backyard Discovery ne remboursera pas le client pour le prix des pièces achetées.
- Les modifications apportées par le consommateur au jeu d'activité d'origine doivent être effectuées conformément aux instructions du fabricant. En particulier, des instructions doivent être fournies avec le kit/l'accessoire au sujet de l'installation de cordes/filets concernant le diamètre minimal, la nécessité de fixation des extrémités, la longueur totale et le positionnement les uns par rapport aux autres des deux structures.

**LES PROPRIÉTAIRES SONT RESPONSABLES DU MAINTIEN
DE LA LISIBILITÉ DES ÉTIQUETTES DE SIGNALISATION**



Votre structure Backyard Discovery est conçue et construite avec des matériaux de qualité. Comme tous les produits d'extérieur, elle est susceptible de s'user avec le temps et selon le climat. Pour maximiser le plaisir, la sécurité et la vie de votre structure, il est important que vous la mainteniez correctement.

À propos du bois

Backyard Discovery utilise 100 % de bois de cèdre (C. Lanceolata). Bien que nous choissions avec soin le bois de la meilleure qualité disponible, le bois reste un produit naturel susceptible de se détériorer, ce qui peut modifier l'aspect de votre ensemble.

Quelles sont les causes de la détérioration ? Cela affecte-t-il la solidité de mon produit ?

Les effets de l'eau (humidité) sont l'une des principales causes de détérioration. La teneur en humidité du bois à la surface est différente de celle de l'intérieur du bois. Au fur et à mesure que le climat change, l'humidité pénètre ou émane du bois, ce qui provoque des tensions pouvant entraîner des problèmes de craquelures et/ou de déformation. Vous pouvez vous attendre à ce qui suit en termes de détérioration. Ces modifications n'affecteront pas la solidité du produit :

1. Les craquelures sont la présence de fissures superficielles dans le bois le long du grain. Un montant (4 po x 4 po) subira plus de craquelures qu'un panneau (1 po x 4 po) car la teneur en humidité de la surface et de l'intérieur variera plus que dans un bois plus fin.

2. La déformation résulte d'une distorsion (torsion, bombement) du plan d'origine de la planche et résulte souvent d'un mouillage et d'un séchage rapides du bois.

3. La décoloration se produit comme un changement naturel de la couleur du bois, car il est exposé à la lumière du soleil et deviendra gris au fil du temps.

Comment puis-je réduire la détérioration des produits en bois ?

1. Votre produit en bois est enduit d'une teinture à base d'eau. La lumière du soleil décomposera le revêtement. Nous vous recommandons donc d'appliquer un hydrofuge ou une teinture tous les ans (consultez votre fournisseur de peinture et de teinture local pour connaître le produit recommandé). Vous devez appliquer une protection (enduit) sur le bois de votre produit.

Veillez noter qu'il s'agit d'une exigence de votre garantie. La plupart des détériorations sont le résultat normal de la nature et n'affecteront pas la sécurité du produit. Toutefois, si vous pensez qu'une pièce a souffert de graves problèmes de détérioration, appelez notre service clientèle pour obtenir de l'aide.

2. Inspectez les pièces de bois tous les mois. Le grain du bois se soulève parfois pendant la saison sèche, ce qui provoque l'apparition d'échardes. Un ponçage léger peut être nécessaire pour maintenir un environnement sûr. Le traitement de votre produit avec un produit de protection (enduit) après le ponçage aidera à prévenir les risques de craquelures/fissures et autres dommages dus aux intempéries.



Risque de protubérance

Incorrect

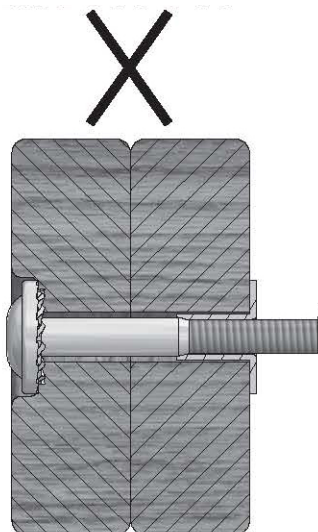

Si vous pouvez voir le filetage et que votre boulon dépasse de l'écrou encastré, il est possible que vous ayez trop serré le boulon ou utilisé du matériel incorrect. Si vous avez trop serré, retirez le boulon et ajoutez des rondelles pour éliminer la saillie.

Correct

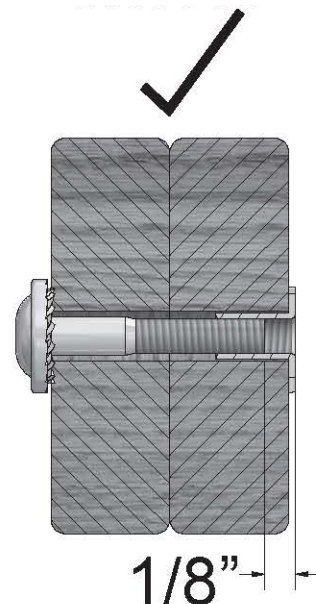

Montage correcte du matériel

Montage boulon et écrou encastré

Placez l'écrou encastré dans le trou prévu à cet effet. Insérez le boulon dans la rondelle de blocage et insérez-le dans le trou prévu à l'opposé de l'écrou encastré. Tournez dans le sens des aiguilles d'une montre pour visser l'écrou encastré. Ne serrez pas complètement avant d'en recevoir l'instruction.

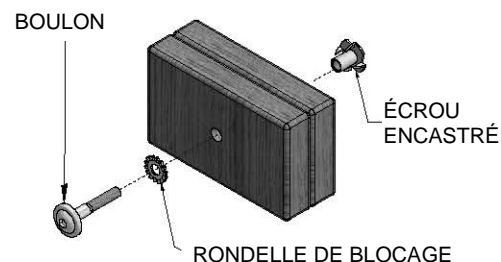

Montage boulon et manchon fileté

Insérez un manchon fileté dans la rondelle de blocage et poussez l'ensemble dans le trou prévu à cet effet. Insérez votre boulon dans la deuxième rondelle de blocage et poussez l'ensemble dans le trou prévu à cet effet à l'opposé du manchon fileté. Tournez dans le sens des aiguilles d'une montre pour visser le manchon fileté. Ne serrez pas complètement avant d'en recevoir l'instruction.

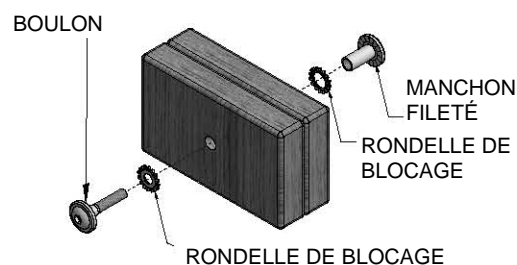

Montage de planche

Normalement, un trou pilote prépercé se trouve sur les assemblages nécessitant une vis tire-fond. S'il n'y a pas de trou pilote, alignez les deux planches comme elles doivent être fixées et utilisez le trou percé en usine comme guide pour percer un autre trou pilote dans la planche contiguë. Cela empêchera le bois de se fendre. Seule une rondelle de blocage est nécessaire pour les marches avec vis tire-fond.

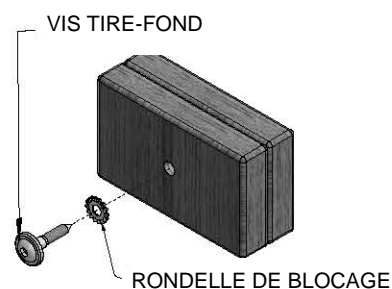



CONSEILS DE MONTAGE :

Gardez un œil sur ces boîtes qui contiendront des images utiles et des informations rendant le processus de montage aussi simple et rapide que possible.

Classer le bois

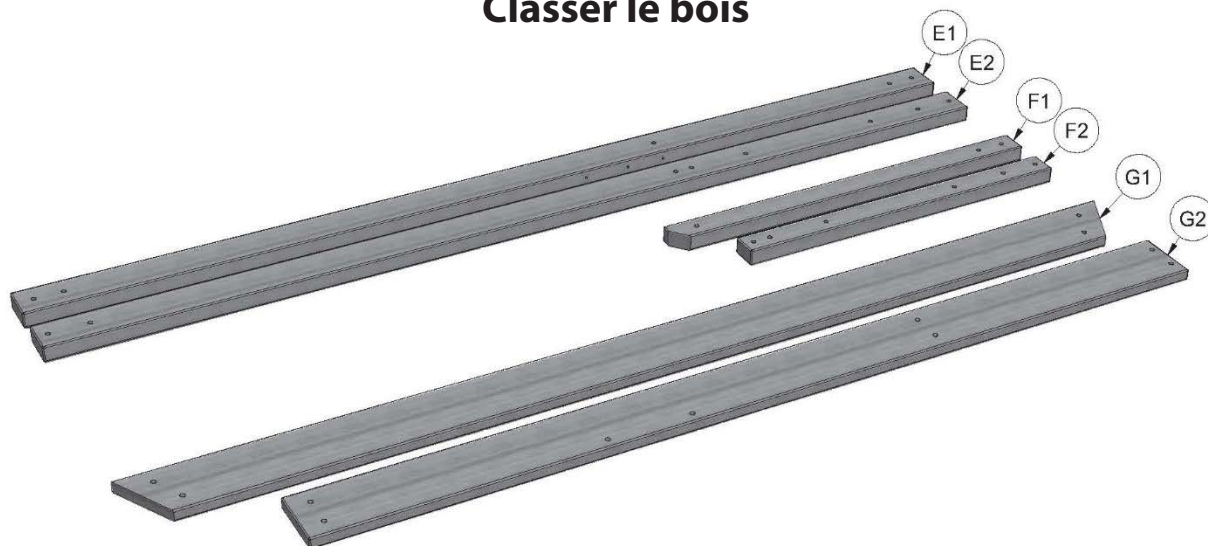

Lorsque vous retirez les pièces en bois des boîtes, nous vous recommandons de les classer par numéro de pièce avant de commencer le montage. Cela permettra un montage plus rapide et une identification facile de toutes les pièces manquantes ou endommagées.

Classer le matériel

MANCHON FILETÉ
H100545

VIS
H100695

ÉCROU ENCASTRÉ
H100699

RONDELLE PLATE
H100706

BOULON HEXAGONAL
H100716

BOULON
H100718

VIS PWH
H100742

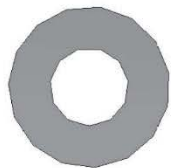

Pour vous aider lors du montage, nous vous recommandons de classer les sacs de matériel en fonction du numéro alphanumérique à sept chiffres imprimé sur les sacs ou par type de matériel (par exemple, boulons, écrous, etc.). L'organisation de votre matériel facilitera le montage.

Identification du matériel

Les sacs de matériel portent un numéro de référence alphanumérique à sept chiffres imprimés dessus. Lors du montage, il vous suffit de référencer les trois derniers chiffres du numéro de pièce, comme indiqué à chaque étape. Cela vous aidera à trouver le matériel approprié.

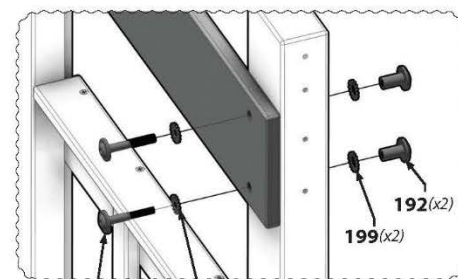
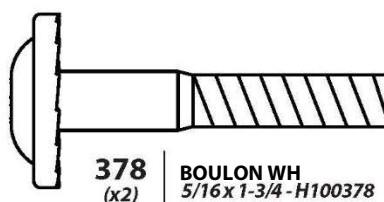

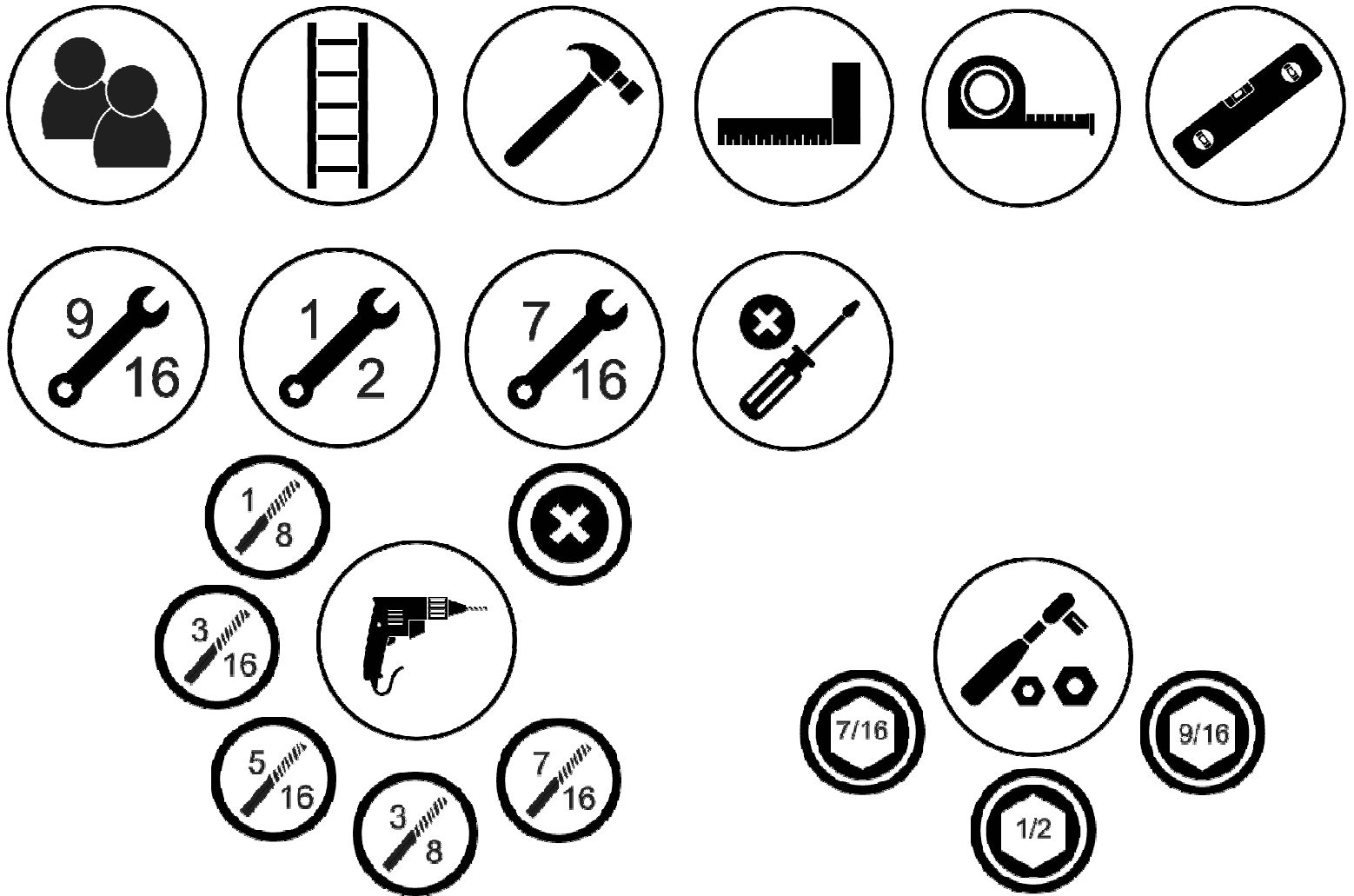

Les icônes et leurs utilisations que vous verrez tout au long de ce manuel



Vous devez vous assurer que votre assemblage est bien carré avant de serrer les boulons.



Pour un montage correct, vous devez vous assurer que votre structure est nivelée avant de passer à l'étape suivante.



Certaines étapes du processus de montage nécessiteront une paire de mains supplémentaire. Assurez-vous de compter sur quelqu'un pour vous aider.



Cette icône indique la taille d'une clé à fourche. Utilisez la clé comme barre de fraction.



Lorsque vous voyez cette icône, vous aurez besoin d'une clé à douille. Les icônes ci-dessous indiquent la taille des pièces jointes nécessaires pour l'assemblage 1/2.

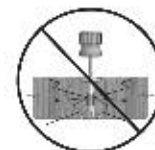

Cette icône vous prévient de ne pas trop serrer les boulons. Ceci afin d'éviter tout dommage structurel et tout éclatement du bois.



Cette icône vous montrera quels éléments de forage sont nécessaires. Pour cet exemple, vous aurez besoin d'un tournevis à tête cruciforme et d'une douille de 3/8.

Placez le centre sur un terrain plat et à au moins 6 pi 7 po [2 m] de toute structure ou obstruction, telle qu'une clôture, un garage, une maison, des branches en surplomb, des cordes à linge ou des fils électriques.

- Pendant l'assemblage de l'unité, prenez le temps, avant et après chaque phase, de vous assurer que le fort est droit. Si le fort n'est pas droit, le montage sera difficile et cela pourrait entraîner un montage incorrect. Des précautions supplémentaires doivent être prises pour assurer que les angles du fort sont bien droits.
- La zone de jeu sécurisée fait référence à une zone s'étendant de 6 pi 7 po (2 m) au-delà du centre de jeu de tous les côtés, y compris l'espace situé au-dessus du centre de jeu.

DIAGRAMME DE ZONE DE JEU SÛRE

Dimension au sol de la balançoire

Zone de jeu sûre

16 pi - 6 1/4 po (5m) x 7 pi - 5 1/4 po (2.3m) x 7 pi - 10 po (2.4m)

28 pi - 4 3/4 po x 19 pi - 5 1/4 po

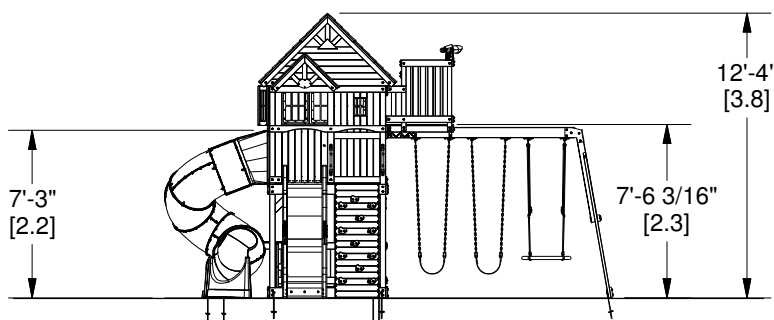
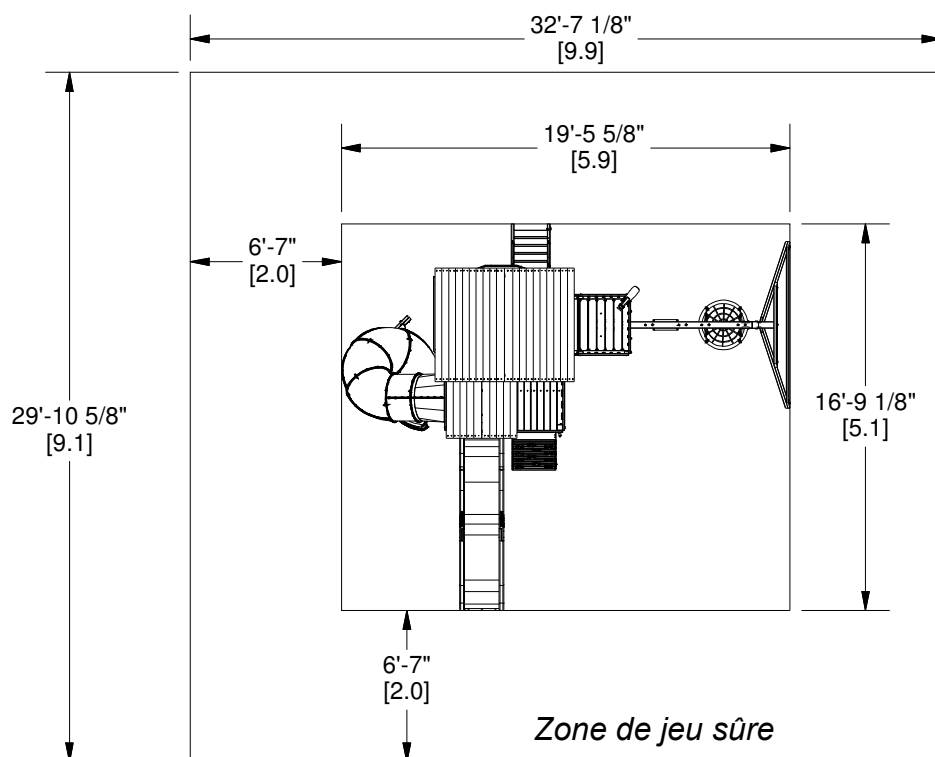

HAUTEUR DE JEU SÛRE : 18 pi-11 po [5.8 m]
 HAUTEUR DE CHUTE MAXIMALE : 7 pi-6 3/16 po [2.3 m]

Informations générales :

Votre centre a été conçu et fabriqué uniquement pour les enfants et pour un usage résidentiel.

Un maximum de 150 lb (68 kg) par enfant est recommandé pour les activités de jeu conçues pour un usage individuel.

Un maximum de 120 lb (54,4 kg) par enfant est recommandé pour les activités de jeu conçues pour plusieurs enfants.

Un maximum de 9 enfants est recommandé pour cette balançoire.



Éléments en bois (non à échelle)



A1 | POUTRE DE BALANÇOIRE - W4L12789
(1) | 3 3/8"x5 1/4"x89 1/2" (86x134x2274)



A2 | BLOC SB 9" - W4L12790
(1) | 3 3/8"x5 1/4"x9" (86x134x228)



B1 | PIED DE TOUR - W4L12680
(1) | 3"x3"x89 1/2" (76x76x2274)



B2 | PIED DE TOUR - W4L12681
(1) | 3"x3"x89 1/2" (76x76x2274)

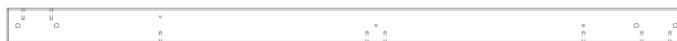

B3 | PIED DE TOUR - W4L12682
(1) | 3"x3"x59" (76x76x1500)



B4 | PIED DE TOUR - W4L12683
(1) | 3"x3"x59" (76x76x1500)



B5 | COIN DE FORT ARRIÈRE GAUCHE - W4L12684
(1) | 3"x3"x53 7/8" (76x76x1370)



B6 | COIN DE FORT AVANT GAUCHE - W4L12685
(1) | 3"x3"x53 7/8" (76x76x1370)



B7 | COIN DE FORT AVANT DROIT - W4L12686
(1) | 3"x3"x53 7/8" (76x76x1370)



B8 | COIN DE FORT ARRIÈRE DROIT - W4L12687
(1) | 3"x3"x53 7/8" (76x76x1370)



E1 | PIED DE TOUR - W4L12688
(1) | 1 3/8"x3 3/8"x59" (36x86x1500)



E2 | PIED DE TOUR - W4L12689
(1) | 1 3/8"x3 3/8"x59" (36x86x1500)



E3 | RAIL DE SOL DU NID DE CORBEAU - W4L12690
(2) | 1 3/8"x3 3/8"x33 1/2" (36x86x852)



E4 | CALE D'ANGLE - W4L13302
(2) | 1 3/8"x3 3/8"x87 1/8" (36x86x2212)



E5 | CALE DE PLATEFORME - W4L12692
(8) | 1 7/16"x3 3/8"x20" (36x86x508)



E6 | CALE DE PLATEFORME DU NID DE
CORBEAU - W4L12691
(2) | 1 7/16"x3 3/8"x10 7/8" (36x86x276)



Éléments en bois (non à échelle)



E50 | SUPPORT D'EXTRÉMITÉ - W4L08131
(1) | 1 3/8"x3 3/8"x44 1/8" (36x86x1120)



E77 | MONTANT DE GAUCHE - W4L12693
(1) | 1 3/8"x3 3/8"x64 3/8" (36x86x1634)



E78 | MONTANT DE DROITE - W4L12694
(1) | 1 3/8"x3 3/8"x64 3/8" (36x86x1634)



F1 | BLOC DE MONTAGE TÉLESCOPIQUE - W4L12695
(1) | 1 3/8"x2 3/8"x3" (36x60x76)



F2 | SUPPORT MURAL DU NID DE CORBEAU - W4L12696
(2) | 1 3/8"x2 3/8"x37 1/2" (36x60x952)



F3 | SUPPORT MURAL DU NID DE CORBEAU - W4L12697
(2) | 1 3/8"x2 3/8"x37 1/2" (36x60x952)



G1 | RAIL AU SOL SUPÉRIEUR - W4L12698
(1) | 1"x5 1/4"x80" (24x134x2032)



G2 | RAIL AU SOL SUPÉRIEUR - W4L12699
(1) | 1"x5 1/4"x80" (24x134x2032)



G3 | RAIL AU SOL - W4L12700
(1) | 1"x5 1/4"x60 1/2" (24x134x1537)



G4 | RAIL AU SOL - W4L12701
(1) | 1"x5 1/4"x60 1/2" (24x134x1537)



G5 | LINTEAU DE FENÊTRE EN SAILLIE - W4L12702
(4) | 1"x5 1/4"x45 1/4" (24x134x1150)



G6 | RAIL AU SOL - W4L12703
(1) | 1"x5 1/4"x60 1/2" (24x134x1537)



Éléments en bois (non à échelle)



G7 | RAIL AU SOL INFÉRIEUR - W4L12704
(2) | 1"x5 1/4"x80" (24x134x2032)



G8 | PLANCHE DE SOL - W4L08134
(1) | 1"x5 1/4"x86 3/4" (24x134x2202)



H1 | RAIL MURAL - W4L12706
(1) | 1"x3 3/8"x80" (24x86x2032)



H2 | RAIL MURAL - W4L12707
(1) | 1"x3 3/8"x80" (24x86x2032)



H3 | RAIL DE TABLE DE PICNIC - W4L12708
(1) | 1"x3 3/8"x67 1/4" (24x86x1708)



H4 | RAIL DE SUPPORT DE TOITURE - W4L12709
(2) | 1"x3 3/8"x67 1/4" (24x86x1709)



H5 | RAIL AU SOL - W4L12710
(1) | 1"x3 3/8"x60 1/2" (24x86x1537)



H6 | RAIL ARRIÈRE DU FORT - W4L12711
(1) | 1"x3 3/8"x60 1/2" (24x86x1537)



H7 | RAIL MURAL FRONTAL DU FORT - W4L12712
(1) | 1"x3 3/8"x60 1/2" (24x86x1537)



H8 | MONTANT DU FORT - W4L12713
(1) | 1"x3 3/8"x50 1/2" (24x86x1284)

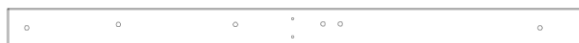

H9 | PLANCHE MURALE DU FORT - W4L12714
(2) | 1"x3 3/8"x50 1/2" (24x86x1284)



H10 | PIED DU PORCHE - W4L12715
(1) | 1"x3 3/8"x50 1/2" (24x86x1282)



H11 | PIED DU PORCHE - W4L12716
(1) | 1"x3 3/8"x50 1/2" (24x86x1282)



Éléments en bois (non à échelle)



H12 | CHEVRON DE TOITURE - W4L12717
(4) | 1"x3 3/8"x50 3/8" (24x86x1278)

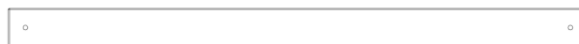

H13 | RAIL MURAL DU FORT - W4L12718
(1) | 1"x3 3/8"x50 1/4" (24x86x1277)



H14 | SUPPORT DE POUTRE DE LA BALANÇOIRE - W4L12719
(1) | 1"x3 3/8"x50 1/4" (24x86x1277)



H15 | SIÈGE POUR TABLE DE PICNIC - W4L12720
(2) | 1"x3 3/8"x35 3/8" (24x86x897)



H16 | RAIL DE SIÈGE POUR TABLE DE PICNIC - W4L12721
(1) | 1"x3 3/8"x17 1/2" (24x86x444)



H17 | RAIL DE SIÈGE POUR TABLE DE PICNIC - W4L12722
(1) | 1"x3 3/8"x17 1/2" (24x86x444)



H18 | RAIL MURAL DU FORT - W4L12723
(1) | 1"x3 3/8"x29 7/8" (24x86x758)



H19 | RAIL DE SOL DU NID DE CORBEAU - W4L12724
(1) | 1"x3 3/8"x27" (24x86x686)



H20 | CHEVRON DE TOITURE DU PORCHE - W4L12725
(4) | 1"x3 3/8"x24 1/2" (24x86x622)



H21 | SUPPORT DE SOL DU NID DE CORBEAU - W4L12726
(1) | 1"x3 3/8"x24 1/8" (24x86x614)



H22 | PLANCHE DE FIXATION DU TOBOGGAN - W4L12781
(1) | 1"x3"x23" (24x76x585)



H23 | RAIL MURAL DU FORT - W4L12752
(1) | 1"x3 3/8"x50 1/4" (24x86x1277)



H24 | SUPPORT DE TABLE DE PICNIC SUPÉRIEUR - W4L12727
(1) | 1"x3 3/8"x16 1/2" (24x86x418)



H25 | SUPPORT DE SOL SUPÉRIEUR - W4L12728
(2) | 1"x3 3/8"x3" (24x86x76)



H26 | SOLIVE DE SOL - W4L12729
(3) | 1"x3 3/8"x60 1/2" (24x86x1537)



Éléments en bois (non à échelle)



H27 | SUPPORT DE TABLE DE PICNIC - W4L12730
(1) | 1"x3 3/8"x28 5/8" (24x86x728)



H28 | RAIL MURAL FRONTAL - W4L12731
(1) | 1"x3 3/8"x60 1/2" (24x86x1537)



H29 | RAIL MURAL DU NID DE CORBEAU - W4L12732
(2) | 1"x3 3/8"x26 1/4" (24x86x666)



H30 | RAIL MURAL DU NID DE CORBEAU - W4L12733
(2) | 1"x3 3/8"x29 7/8" (24x86x758)



H31 | RAIL MURAL DU NID DE CORBEAU - W4L12734
(2) | 1"x3 3/8"x34 1/2" (24x86x876)



H72 | RAIL DE MUR D'ESCALADE - W4L12735
(2) | 1"x3 3/8"x61 3/4" (24x86x1570)



H76 | BARREAU D'ÉCHELLE - W4L12736
(5) | 1"x3 3/8"x18 1/8" (24x86x460)



H77 | PLANCHE DE FIXATION - W4L12737
(1) | 1"x3 3/8"x20 1/8" (24x86x512)



H80 | CALE DE TOBOGGAN LARGE - W4L13300
(1) | 1"x3 3/8"x18 3/4" (24x86x476)



H81 | MONTANT DE CALE DE TOBOGGAN - W4L13301
(2) | 1"x3 3/8"x22 7/8" (24x86x580)



K2 | RAIL AU SOL - W4L12738
(1) | 5/8"x5 1/4"x60 1/2" (16x134x1537)



K3 | RAIL AU SOL - W4L12739
(1) | 5/8"x5 1/4"x60 1/2" (16x134x1537)



K5 | RAIL MURAL DU FORT - W4L12740
(1) | 5/8"x5 1/4"x50 1/4" (16x134x1277)



K6 | TRIANGLE DE RAYONS DE SOLEIL - W4L12741
(2) | 5/8"x5 1/4"x10 3/8" (16x134x265)



L1 | PLANCHE DE SOL DU NID DE CORBEAU - W4L12742
(6) | 5/8"x4 3/8"x27" (16x112x686)



L2 | PLANCHE DE SOL DU NID DE CORBEAU - W4L13304
(2) | 5/8"x4 3/8"x27" (16x112x686)



Éléments en bois (non à échelle)



M1 | RAIL MURAL SUPÉRIEUR - W4L12743
(1) 5/8"x3 3/8"x80" (16x86x2032)



M2 | RAIL MURAL INFÉRIEUR - W4L12744
(2) 5/8"x3 3/8"x80" (16x86x2032)



M3 | RAIL MURAL INFÉRIEUR - W4L12745
(1) 5/8"x3 3/8"x60 1/2" (16x86x1537)



M4 | RAIL MURAL DU NID DE CORBEAU - W4L12746
(2) 5/8"x3 3/8"x29 7/8" (16x86x758)



M5 | PLANCHE DE FRONTON - W4L12747
(2) 5/8"x3 3/8"x59 1/2" (16x86x1510)



M6 | PLANCHE MURALE DU FORT - W4L12748
(1) 5/8"x3 3/8"x53 7/8" (16x86x1370)



M7 | PLANCHE DE FRONTON - W4L12749
(2) 5/8"x3 3/8"x52 5/8" (16x86x1338)



M8 | PLANCHE MURALE DU FORT - W4L12750
(7) 5/8"x3 3/8"x50 1/2" (16x86x1284)



M9 | PLANCHE MURALE DU FORT - W4L12751
(2) 5/8"x3"x50 1/2" (16x76x1284)



M10 | RECOUVREMENT DE TABLE DE PICNIC - W4L12793
(1) 5/8"x3 3/8"x41 1/4" (16x86x1049)



M11 | RECOUVREMENT DE SOFFITE - W4L12753
(1) 5/8"x3 3/8"x50 1/4" (16x86x1277)



M12 | PLANCHE DE FRONTON - W4L12754
(2) 5/8"x3 3/8"x45 7/8" (16x86x1166)



M13 | RECOUVREMENT DE TABLE DE PICNIC - W4L12755
(3) 5/8"x3 3/8"x41 1/4" (16x86x1049)



M14 | PLANCHE DE FRONTON - W4L12756
(2) 5/8"x3 3/8"x39 1/8" (16x86x994)



Éléments en bois (non à échelle)



M16 | RECOUVREMENT DE TABLE DE PICNIC CENTRAL - W4L12757
(1) 5/8"x3"x38 1/4" (16x76x973)



M17 | PLANCHE MURALE DE FENÊTRE AVANT - W4L12758
(2) 5/8"x3 3/8"x35" (16x86x889)



M18 | PLANCHE DE FRONTON - W4L12759
(2) 5/8"x3 3/8"x32 3/8" (16x86x822)



M19 | SUPPORT DE TOITURE DU PORCHE AVANT - W4L12760
(1) 5/8"x3 3/8"x30 5/8" (16x86x779)



M21 | RAIL MURAL DU FORT - W4L12761
(3) 5/8"x3 3/8"x30 1/4" (16x86x768)



M22 | PLANCHE MURALE DU FORT - W4L12762
(4) 5/8"x3 3/8"x29 7/8" (16x86x758)



M23 | PLANCHE MURALE DU FORT - W4L12763
(2) 5/8"x3 1/8"x29 7/8" (16x80x758)



M24 | PLANCHE MURALE - W4L12764
(23) 5/8"x3 3/8"x29 7/8" (16x86x758)



M26 | PLANCHE MURALE - W4L12765
(2) 5/8"x3 3/8"x26 1/8" (16x86x664)



M27 | PLANCHE MURALE INFÉRIEURE - W4L12766
(18) 5/8"x3 3/8"x21 3/8" (16x86x544)



M30 | DESSUS DE TABLE DE PICNIC - W4L12767
(1) 5/8"x3 3/8"x16" (16x86x406)



M32 | RAIL MURAL DU NID DE CORBEAU - W4L12768
(2) 5/8"x3 3/8"x10" (16x86x254)



Éléments en bois (non à échelle)



M33 | PLANCHE MURALE DE FENÊTRE AVANT - W4L12769
(2) 5/8"x3 3/8"x6 3/8" (16x86x162)



M34 | RAIL MURAL - W4L12770
(1) 5/8"x3 3/8"x6 3/8" (16x86x162)



M61 | PLANCHE DE FIXATION - W4L12771
(1) 5/8"x3 3/8"x22 7/8" (16x86x580)



M70 | SUPPORT DU LIT DU TOBOGGAN - W100935
(1) 5/8"x3 3/8"x19 7/8" (16x86x505)



M73 | SUPPORT ARRIÈRE - W4L12772
(1) 5/8"x3 3/8"x20 1/8" (16x86x512)



M74 | PLANCHE DU MUR D'ESCALADE - W4L12773
(10) 5/8"x3 3/8"x22 7/8" (16x86x580)



M75 | PLANCHE DU MUR D'ESCALADE - W4L12774
(4) 5/8"x3 3/8"x22 7/8" (16x86x580)



M76 | PLANCHE DU MUR D'ESCALADE - W4L12775
(4) 5/8"x3 3/8"x22 7/8" (16x86x580)



N1 | PLANCHE MURALE DU FORT - W4L12776
(2) 5/8"x2 3/8"x50 1/2" (16x60x1284)



N2 | RECOUVREMENT DE SOFFITE - W4L12777
(1) 5/8"x2 3/8"x50 1/4" (16x60x1277)



N3 | PANNEAU MURAL - W4L12778
(2) 5/8"x2 3/8"x47" (16x60x1193)



N4 | PLANCHE MURALE DU NID DE CORBEAU - W4L12779
(2) 5/8"x2 3/8"x19" (16x60x483)



N5 | GARNITURE DU FRONTON DU PORTAIL AVANT - W4L12780
(3) 5/8"x2 3/8"x15" (16x60x381)



Éléments en bois (non à échelle)



N8 | GARNITURE DU FRONTON DU PORTAIL AVANT - W4L12782
(6) | 5/8"x2 3/8"x9 1/2" (16x60x241)



O1 | PLANCHE MURALE DU NID DE CORBEAU - W4L12783
(16) | 5/8"x1 3/8"x32 1/2" (16x34x825)



O2 | PLANCHE DE SÉCURITÉ - W4L12784
(1) | 5/8"x1 3/8"x28 5/8" (16x34x726)



Q1 | PLANCHE DE FIXATION DU TOBOGGAN - W4L12792
(1) | 1"x4 1/4"x27" (24x108x687)



SP1 | SUPPORT DE POUTRE DE LA BALANÇOIRE - W4L12791
(1) | 3 3/8"x3 3/8"x48 3/8" (86x86x1229)



Y1 | PLANCHE MURALE DE FENÊTRE AVANT - W4L12769
(2) | 5/8"x4"x78" (16x102x1980)



Y2 | PLANCHE DE SOL INFÉRIEURE - W4L12786
(2) | 5/8"x4"x35 1/4" (16x102x895)



Y3 | PLANCHE D'EXTRÉMITÉ DU MUR D'ESCALADE - W4L12787
(1) | 5/8"x4"x22 7/8" (16x102x580)

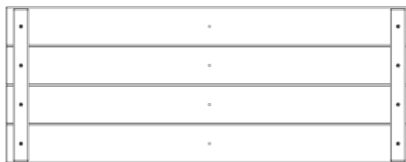

FP1 | PANNEAU DE SOL INFÉRIEUR - W2A02648
(4) | 1 5/8"x13 1/2"x35 3/8" (40x344x897)

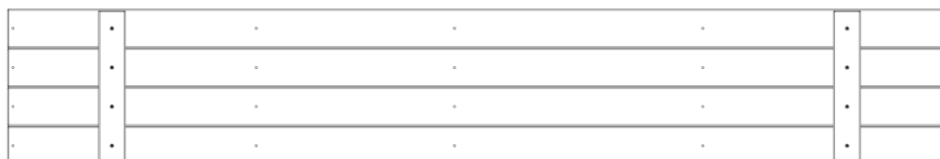

FP2 | PANNEAU DE SOL - W2A02649
(4) | 1 1/4"x13 1/2"x81 7/8" (32x344x2080)



Éléments en bois (non à échelle)



RP1 | PANNEAU DE TOITURE DU SOMMET DU PORCHE GAUCHE - W2A02650
(1) 1 5/8"x10 1/2"x32 7/8" (42x268x834)



RP2 | PANNEAU DE TOITURE DU PORCHE GAUCHE - W2A02651
(1) 1 5/8"x15 5/8"x32 7/8" (42x396x834)



RP3 | PANNEAU DE TOITURE DU SOMMET - W2A02652
(2) 1 5/8"x20 5/8"x59" (42x524x1499)



RP4 | PANNEAU DE TOITURE DU SOMMET DU PORCHE DROIT - W2A02653
(1) 1 5/8"x10 1/2"x32 7/8" (42x268x834)



RP5 | PANNEAU DE TOITURE DU PORCHE DROIT - W2A02654
(1) 1 5/8"x15 5/8"x32 7/8" (42x396x834)



RP6 | PANNEAU DE TOITURE - W2A02655
(4) 1 5/8"x15 5/8"x59" (42x396x1499)

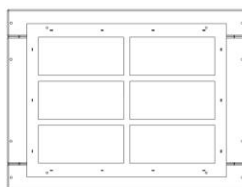

WP1 | PANNEAU DE FENÊTRE EN SAILLIE - W2A02656
(6) 7/8"x15 3/4"x20 3/4" (21x400x526)



Matériel



H100363 | BOULON WH NOIR
(1) | 5/16X6



H100415 | BOULON WH NOIR
(34) | 5/16x3 3/4



H100503 | BOULON WH NOIR
(6) | 5/16x3-1/2



H100484 | BOULON WH NOIR
(2) | 5/16x3 1/4



H100416 | BOULON WH NOIR
(13) | 5/16x3



H100195 | BOULON WH NOIR
(10) | 5/16x2-3/4



H100194 | BOULON WH NOIR
(3) | 5/16x2 1/2



H100205 | BOULON WH NOIR
(30) | 5/16x2-1/4



H100457 | BOULON WH NOIR
(7) | 5/16x2



H100396 | BOULON WH NOIR
(14) | 5/16x1/2



H100115 | BOULON WH NOIR
(15) | 5/16x1/2

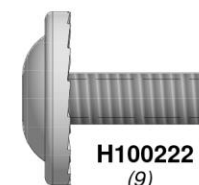

H100222 | BOULON WH NOIR
(9) | 5/16x3/4

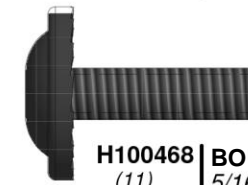

H100468 | BOULON WH NOIR
(11) | 5/16x1



H100459 | BOULON WH NOIR
(6) | 5/16x1 1/4



H100407 | BOULON WH NOIR
(11) | 5/16x1 1/2



H100378 | BOULON WH NOIR
(13) | 5/16x1 3/4

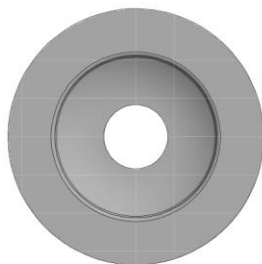

H100225 | RONDELLE À
(1) | COLLERETTE DE BRIDE
9x34



H100082 | VIS AUTOTARAUDEUSE
(1) | 14x2 1/2



Matériel

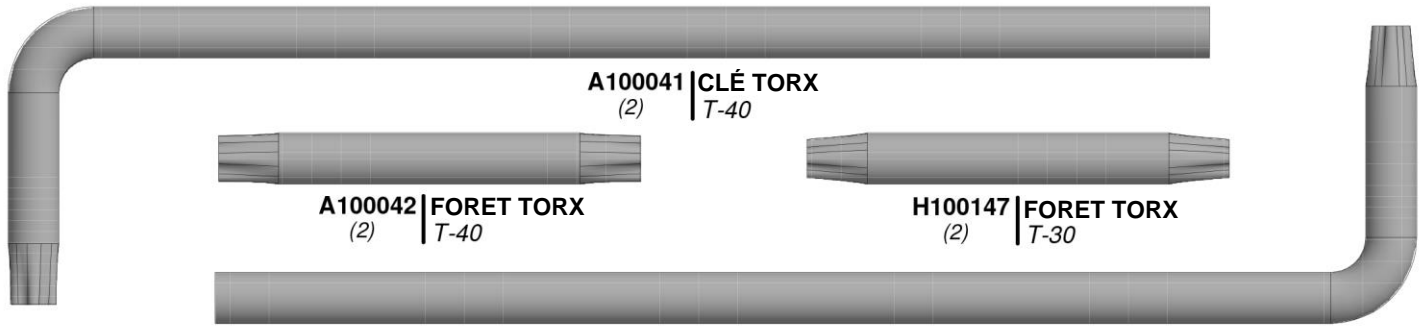

A100041 | CLÉ TORX
(2) | T-40

A100042 | FORET TORX
(2) | T-40

H100147 | FORET TORX
(2) | T-30

H100114 | CLÉ TORX
(2) | T-30



H100654 | BOULON HEXAGONAL
(13) | 3/8x5-1/2



H100761 | BOULON HEXAGONAL NOIR
(4) | 5/16x2



H100657 | BOULON HEXAGONAL NOIR
(4) | 5/16x1 3/4



H100481 | BOULON HEXAGONAL NOIR
(4) | 5/16x1 1/4



H100659 | VIS TIRE-FOND NOIRE
(9) | 5/16x1 1/2



H100193 | MANCHON FILETÉ WH NOIR
(2) | 5/16x1-1/2



H100006 | MANCHON FILETÉ
(9) | WH
5/16x1 1/2



H100469 | MANCHON
(1) | FILETÉ WH
NOIR
5/16x5/8



H100471 | VIS TIRE-FOND WH NOIRE
(7) | 5/16x1 1/2



H100458 | VIS TIRE-FOND WH NOIRE
(44) | 5/16x2



H100197 | VIS TIRE-FOND WH NOIRE
(52) | 5/16x2 1/2



H100192 | MANCHON FILETÉ WH NOIR
(33) | 5/16x7/8



H100005 | MANCHON FILETÉ
(9) | WH
5/16x7/8

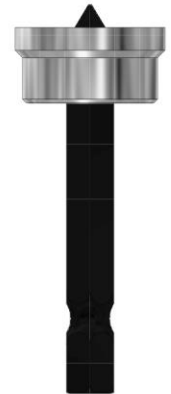

H100764 | FIXE VIS
(1)

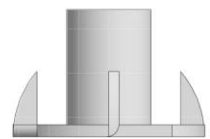

H100073 | ÉCROU ENCASTRÉ
(13) | 3/8

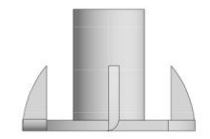

H100074 | ÉCROU ENCASTRÉ
(7) | 5/16

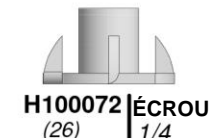

H100072 | ÉCROU ENCASTRÉ
(26) | 1/4



H100379 | ÉCROU ENCASTRÉ
(128) | NOIR
5/16



Matériel



H100090 | VIS PFH
(41) | 8x2 1/2"



H100091 | VIS PFH
(2) | 8x2 1/4



H100111 | VIS PFH
(13) | 8x2



H100089 | VIS PFH
(4) | 8x1 3/4



H100086 | VIS PFH
(244) | 8x1 1/2



H100087 | VIS PFH
(2) | 8x1 1/4



H100088 | VIS PFH
(338) | 8x1 1/8



H100121 | VIS PFH
(6) | 8x3/4



H100201 | VIS PFH NOIRE
(17) | 8x2-1/2



H100483 | VIS PFH NOIRE
(35) | 8x2 1/4



H100391 | VIS PFH NOIRE
(72) | 8x2



H100200 | VIS PFH NOIRE
(74) | 8x1 1/2



H100380 | VIS PFH NOIRE
(49) | 8x1 1/8



H100385 | VIS PFH NOIRE
(9) | 8x1



H100030 | RONDELLE DE BLOCAGE EXT
(9) | 8x19

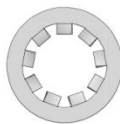

H100108 | RONDELLE DE BLOCAGE INT
(26) | 8x15



H100199 | RONDELLE DE BLOCAGE
EXT NOIRE
(24) | 12x19

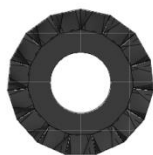

H100198 | RONDELLE DE BLOCAGE EXT
NOIRE
(192) | 8x19

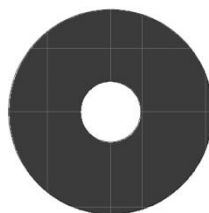

H100478 | RONDELLE PLATE NOIRE
(22) | 8x27



H100832 | BOULON PTH
(4) | 1/4x3/4



H100831 | MANCHON FILETÉ
PTH NOIR
(4) | 1/4x3/4



H100063 | BOULON PTH
(26) | 1/4x3/4

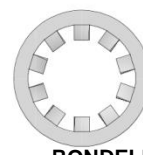

H100107 | RONDELLE DE
BLOCAGE INT
(13) | 10x18

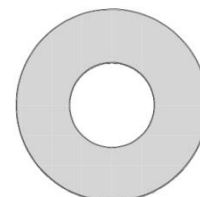

H100102 | RONDELLE PLATE
(13) | 11x25



H100477 | RONDELLE FENDUE
NOIRE
(22) | 5/16

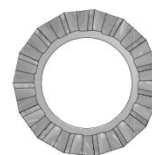

H100031 | RONDELLE DE
BLOCAGE EXT
(9) | 12x19



H100360 | VIS PPH WZ
(4) | 4x1/2



H100797 | VIS PWH NOIRE
(19) | 8x1



H100202 | VIS PWH NOIRE
(4) | 8x5/8



H100408 | VIS PWH NOIRE
(2) | 8x1/2

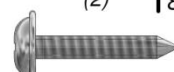

H100070 | VIS PFH
(4) | 8x3/4



H100128 | VIS PFH
(26) | 8x5/8



Accessoires (non à échelle)

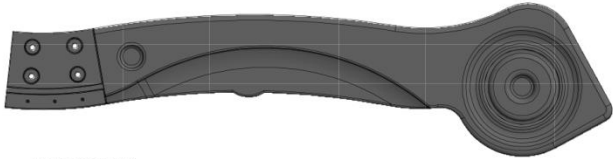

A100030 | RAIL DE TOBOGGAN 10' INFÉRIEUR GAUCHE
(1) VERT



A100027 | SIÈGE DE BALANÇOIRE VERT
(2)



A100031 | RAIL DE TOBOGGAN 10 pi INFÉRIEUR DROIT VERT
(1)



A100032 | RAIL DE TOBOGGAN 10' SUPÉRIEUR GAUCHE VERT
(1)



A100033 | RAIL DU TOBOGGAN 10'' SUPÉRIEUR DROIT VERT
(1)

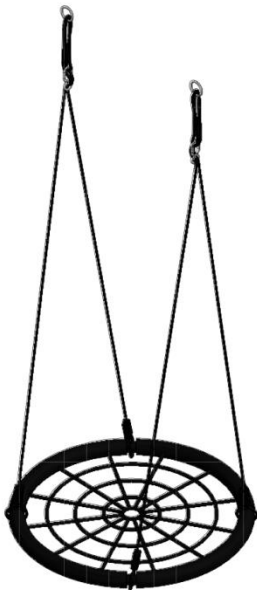

A4M01126 | BALANÇOIRE À FILET DE 26''
(x1)



A6P00036 | PIERRE HC VERTE N°1
(6)



A6P00037 | PIERRE HC VERTE N°2
6



A4M01091 | CALE DU TOBOGGAN 60'' (DROITE)
(1)



A4M01092 | CALE DU TOBOGGAN 60'' (GAUCHE)
(1)

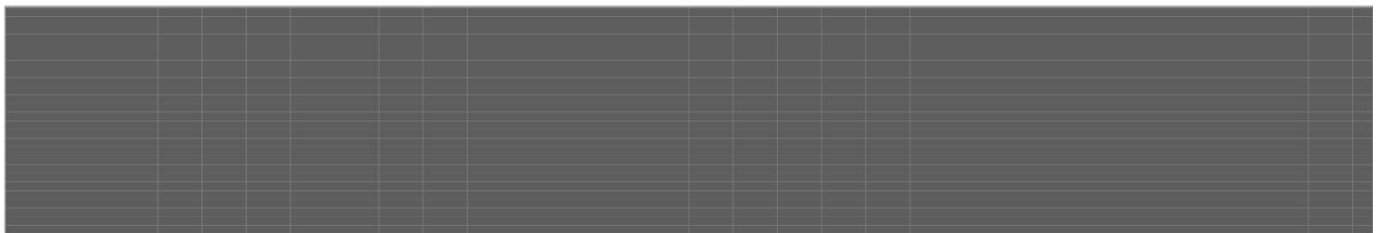

A6P00385 | LIT DU TOBOGGAN 10' VERT FONCÉ
(1)

A100034 | TUBE DE SUPPORT DU TOBOGGAN
(4)



A100164 | ÉTIQUETTE BYD ID (GRANDE) ÂGES 3-10
(1)

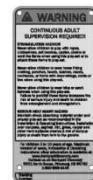

A4M00520 | PLAQUE D'IDENTIFICATION (1) VERTICALE
(1)



Accessoires (non à échelle)



A100047 | CHAÎNE VERTE 57"
(4)



A100134 | PRISE MANUELLE
(2) VERTE 816 C/C



A100324 | BARREAU DE L'ÉCHELLE 578 VERT
(2)



A100118 | POIGNÉE
(4) MÉTALLIQUE VERTE
381 c/c

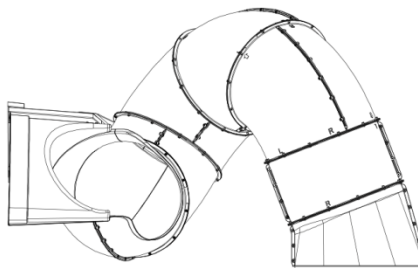

(1) MONTAGE DU TUBE DU TOBOGGAN



A100069 | LIEN RAPIDE
(4)

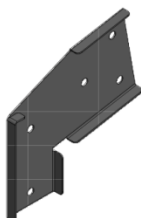

A100325 | SUPPORT D'EXTENSION DE
(1) POUTRE DE LA BALANÇOIRE
- GAUCHE



A100314 | ÉTIQUETTE DE
(1) RÉVISION « A »

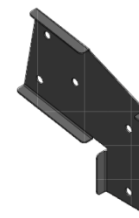

A100326 | SUPPORT D'EXTENSION DE
(1) POUTRE DE LA
BALANÇOIRE - DROITE

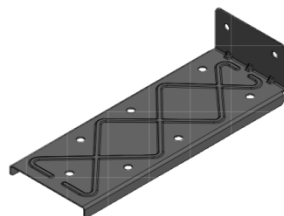

A4M00993 | EXTENSION DE
(2) SUPPORT DE POUTRE
DE LA BALANÇOIRE

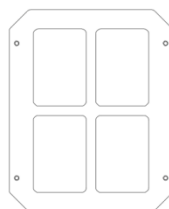

A100014 | FENÊTRE EN PLASTIQUE
(1) BLANCHE

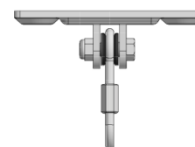

A4M00505 | CROCHET DE
(6) BALANÇOIRE



A100396 | SUPPORT EN L
(4) 51x32x82x3,175



A100178 | PIQUET DE TERRE MÉTALLIQUE
(4) MARRON

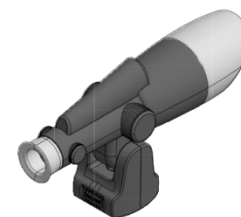

A100104 | TÉLESCOPIQUE
(1)



A4M00527 | BARRE DE PIQUET DE
(2) TERRE



A100340 | SUPPORT EN L 2,5x38x50x55
(11)



MONTAGE DU TOBOGGAN

ÉTAPE 1

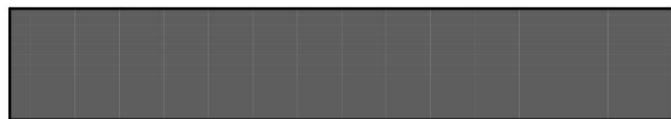

A6P00385 | LIT DU TOBOGGAN 10 ' VERT FONCÉ
(x1)



M70 | SUPPORT DU LIT DU TOBOGGAN - W100935
(1) | 5/8"x3 3/8"x19 7/8" (16x86x505)



H100115 | BOULON WH
(x3) | 5/16x1/2



H100074 | ÉCROU ENCASTRÉ
(x3) | 5/16

HAUT

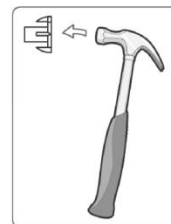

385 (x1)
LIT DU TOBOGGAN 10 pi VERT FONCÉ



CONSEIL :
CONSULTEZ L'ÉTAPE D'INSTALLATION DE L'ASSEMBLAGE DU TOBOGGAN POUR CONNAÎTRE LES EMPLACEMENTS DE PERÇAGE DES TROUS DE MONTAGE SUR LA PLATEFORME.



115 (x3)
BOULON WH 5/16x1/2

074 (x3)
ÉCROU ENCASTRÉ 5/16

M70 (x1)

BAS



CONSEIL :
PRÉPLIER LES EXTRÉMITÉS FACILITE LE MONTAGE.

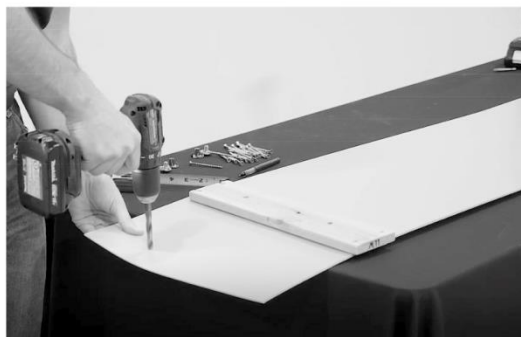

REMARQUE :

UTILISEZ LA PLANCHE **M70** COMME GABARIT POUR PERCER LE MOTIF DE TROU INFÉRIEUR DANS LE LIT DU TOBOGGAN. ASSUREZ-VOUS DE PLACER LA PLANCHE DE SUPPORT DU TOBOGGAN À UN MAXIMUM DE 1/2" DU BORD DU LIT DU TOBOGGAN AVANT DE MARQUER LE TROU. UTILISEZ UN FORET DE 7/16" POUR PERCER LES TROUS.



MONTAGE DU TOBOGGAN

ÉTAPE 2



A100031 | RAIL DE TOBOGGAN 10 pi INFÉRIEUR DROIT VERT (x1)



A100033 | RAIL DU TOBOGGAN 10'' SUPÉRIEUR DROIT VERT (x1)



A4M01091 | CALE DU TOBOGGAN 60'' (DROITE) (1)



A100030 | RAIL DE TOBOGGAN 10 pi INFÉRIEUR GAUCHE VERT (x1)



A100032 | RAIL DE TOBOGGAN 10'' SUPÉRIEUR GAUCHE VERT (x1)



A4M01092 | CALE DU TOBOGGAN 60'' (GAUCHE) (1)



H100006 | MANCHON FILETÉ WH (x8) 5/16x1 1/2

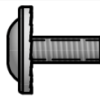

H100222 | BOULON WH (x8) 5/16x3/4



H100030 | RONDELLE DE BLOCAGE EXT (x8) 8x19



H100121 | VIS PFH (x6) 8x3/4



REMARQUE :

À L'AIDE D'UN FORET DE 1/8", PERCEZ TOUS LES TROUS LE LONG DU BAS ET DU BORD D'EXTRÉMITÉ DU TOBOGGAN.



REMARQUE :

CONSTRUISEZ 2 RAILS LATÉRAUX EN FAISANT UN ASSEMBLAGE GAUCHE ET DROIT.



033 (1) RAIL DU TOBOGGAN 10'' SUPÉRIEUR DROIT VERT

031 (1) RAIL DU TOBOGGAN 10 pi INFÉRIEUR DROIT VERT

121 (x3) VIS - 8x3/4"

006 (x4) MANCHON FILETÉ - 1 1/2"

030 (x4) RONDELLE - 8x19

222 (x4) BOULON - 3/4"

091 (1) CALE DU TOBOGGAN 60'' (DROITE)

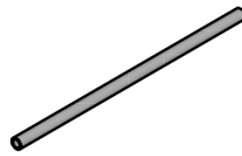

A100034
(x4) | TUBE DE SUPPORT DU TOBOGGAN



REMARQUE :

PLACEZ LE RAIL DU TOBOGGAN (1) SUR UNE SURFACE PLANE ET COMMENCEZ À INSÉRER LE LIT DU TOBOGGAN AU BAS DU RAIL COULISSANT (FIG. 1). DEMANDEZ À VOTRE ASSISTANT DE PLIER LE LIT VERS LE HAUT DU TOBOGGAN ET INSÉREZ LE LIT DANS LA CAVITÉ DU TOBOGGAN. ASSUREZ-VOUS QUE LE LIT DU TOBOGGAN SOIT COMPLÈTEMENT INSÉRÉ DANS LA CAVITÉ DU TOBOGGAN.

INSTALLEZ LES (4) TUBES DE SUPPORT DU TOBOGGAN DANS LEURS EMPLACEMENTS DE RÉFÉRENCE RESPECTIFS (FIG. 2).

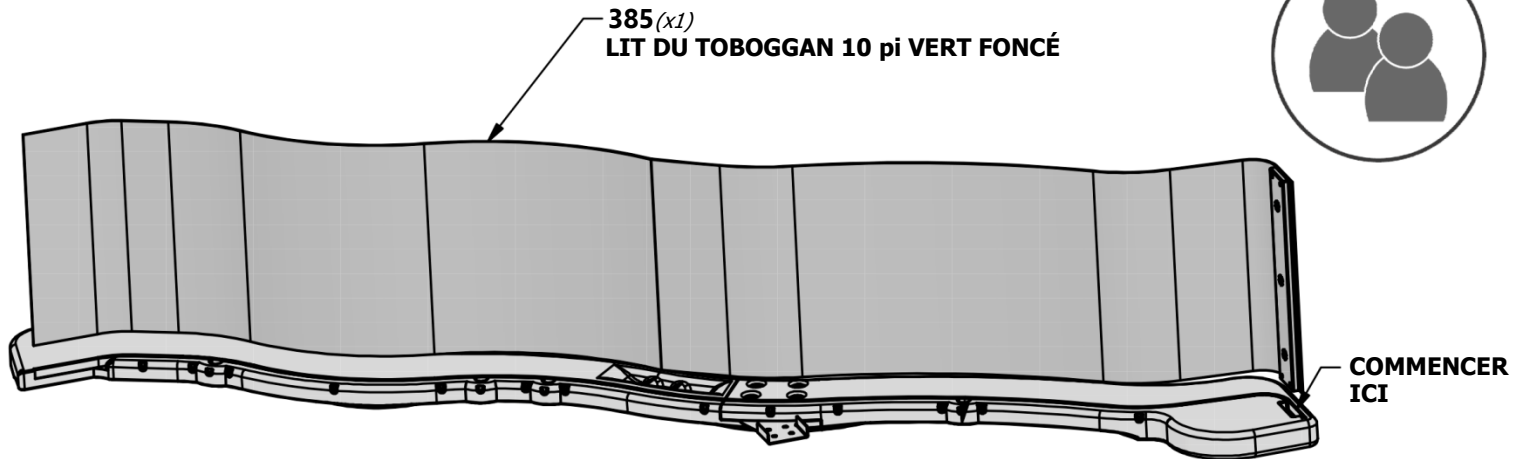

(FIG.1)

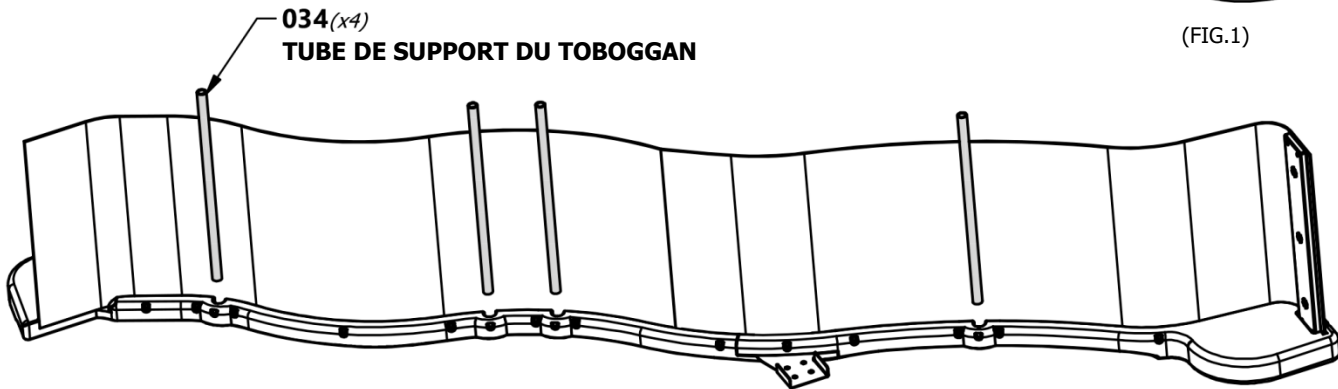

(FIG.2)





H100090 | **VIS PFH**
(x38) | 8x2 1/2"



REMARQUE :

UNE FOIS LE LIT DU TOBOGGAN, LES TUBES DE SUPPORT ET LES PLANCHES DE SUPPORT COMPLÈTEMENT INSÉRÉS DANS LA CAVITÉ ET LA POCHE DE SUPPORT, FIXEZ À L'AIDE DE VIS DE 2-1/2" À CHACUN DES EMPLACEMENTS DE TROU DE RÉFÉRENCE COMME INDIQUÉ.

RÉPÉTEZ CE PROCESSUS POUR LE RAIL OPPOSÉ DU TOBOGGAN.

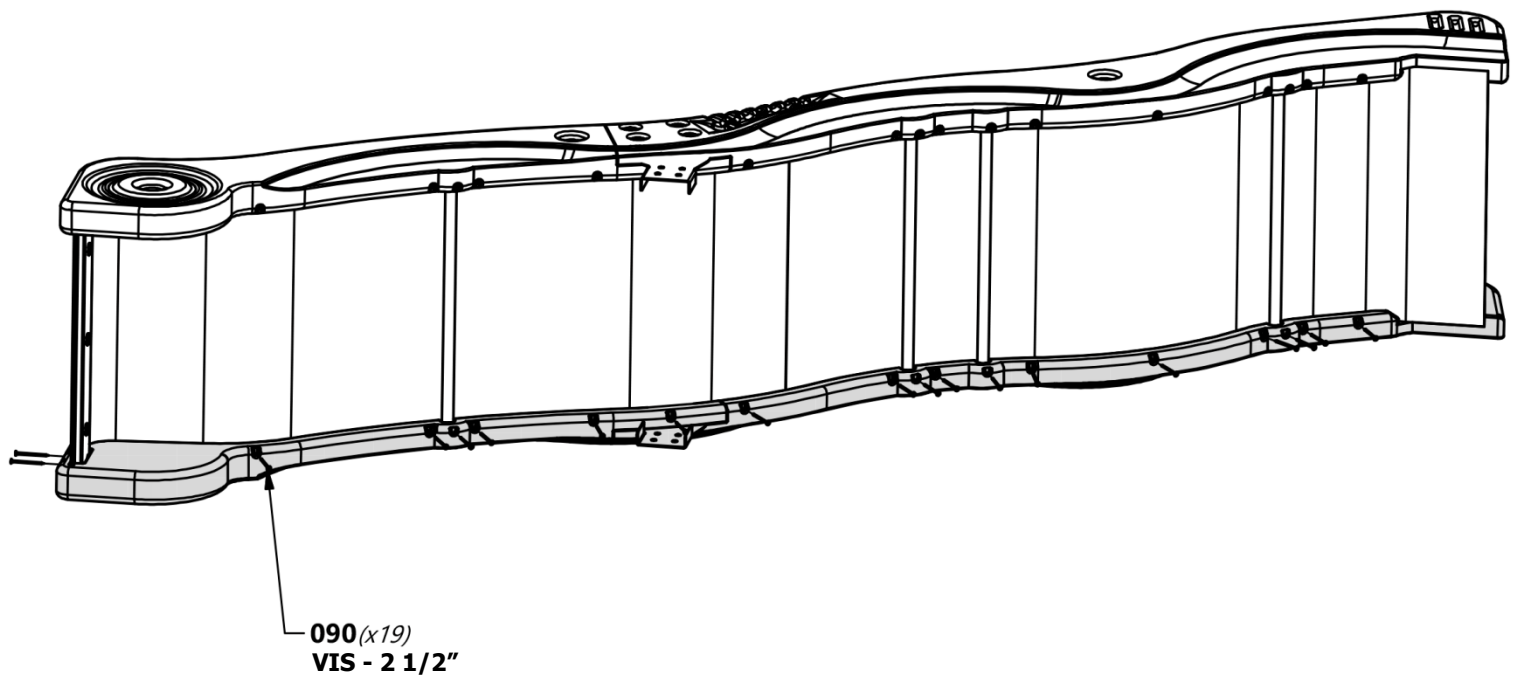
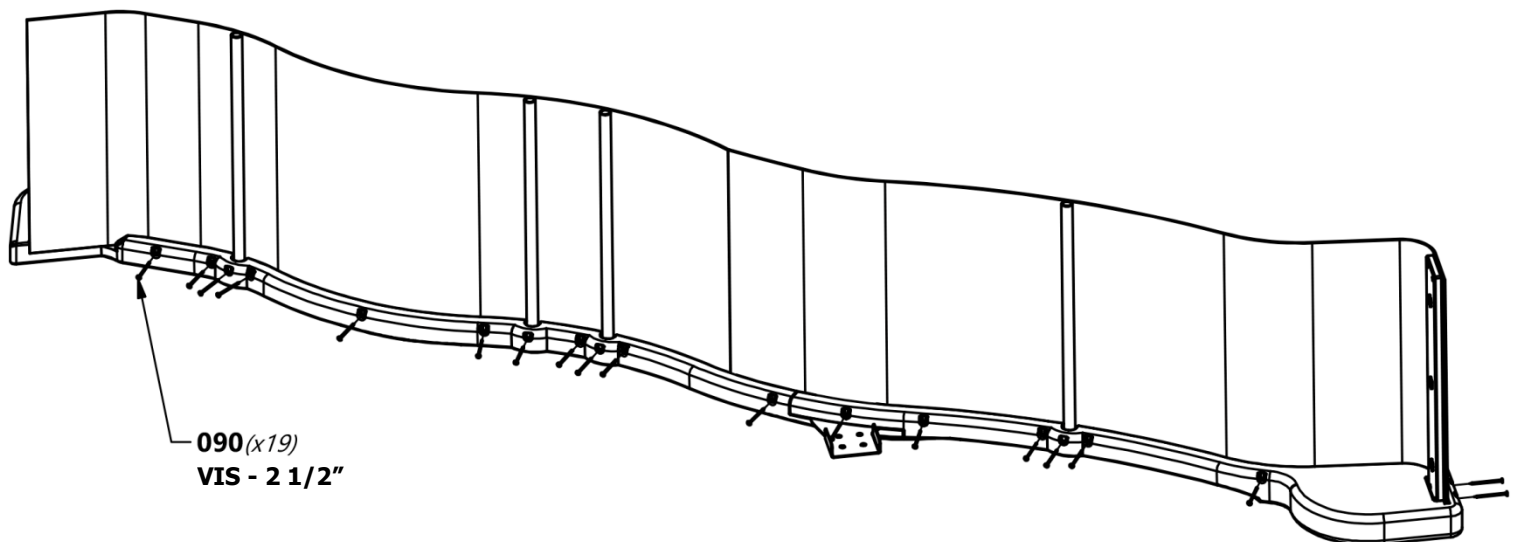



MONTAGE DU TOBOGGAN

ÉTAPE 5



H80 | CALE DE TOBOGGAN LARGE - W4L13300
(1) | 1"x3 3/8"x18 3/4" (24x86x476)



H81 | MONTANT DE CALE DE TOBOGGAN - W4L13301
(2) | 1"x3 3/8"x22 7/8" (24x86x580)



H100115 | BOULON WH
(x8) | 5/16x1/2

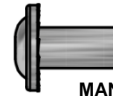

H100005 | MANCHON FILETÉ WH
(8) | 5/16x7/8



H100031 | RONDELLE DE BLOCAGE EXT
(8) | 12x19



H100111 | VIS PFH
(x4) | 8x2

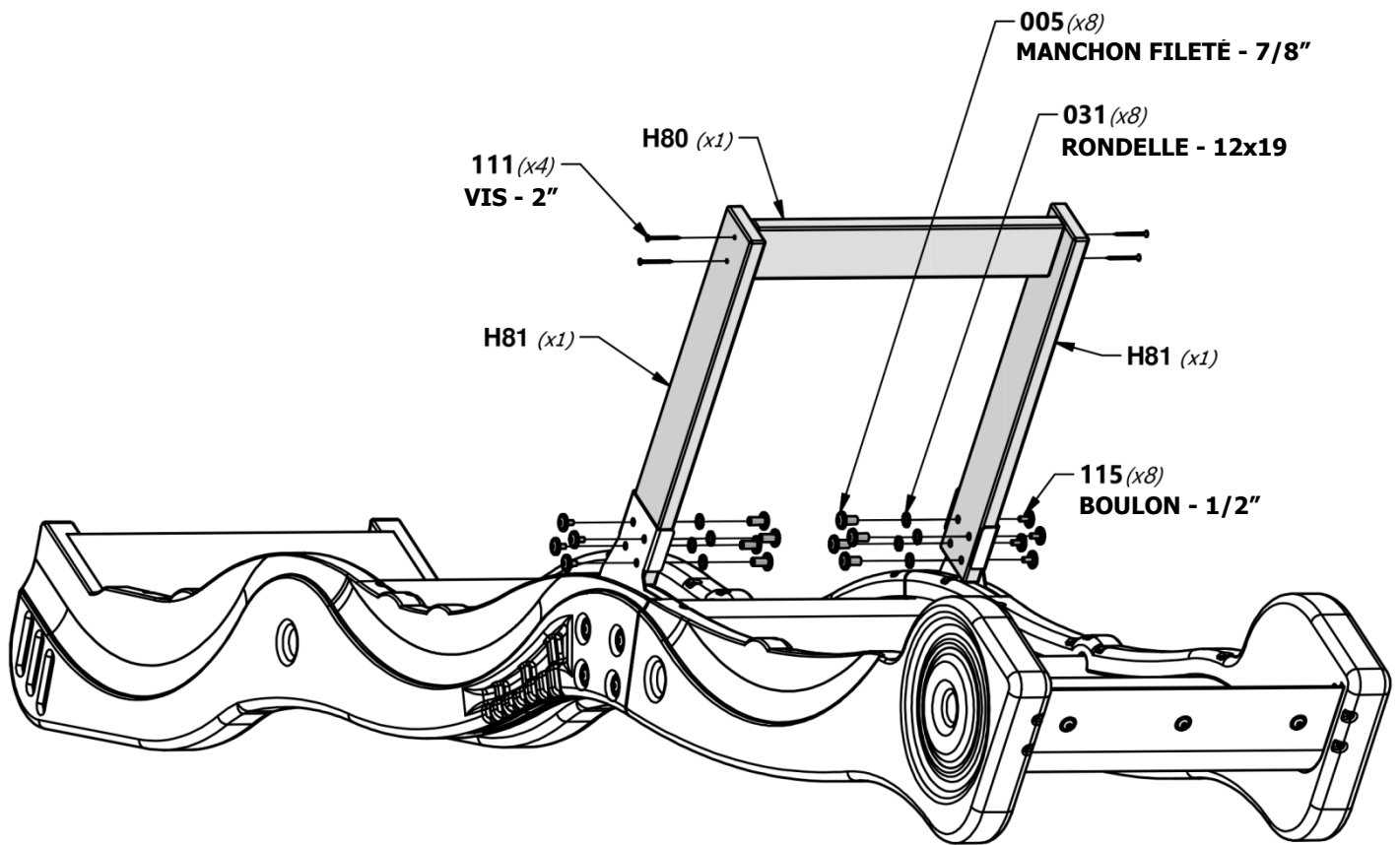



MONTAGE DE L'ÉCHELLE

ÉTAPE 1



E77 | MONTANT DE GAUCHE - W4L12693
(1) | 1 3/8"x3 3/8"x64 3/8" (36x86x1634)



H76 | BARREAU D'ÉCHELLE - W4L12736
(5) | 1"x3 3/8"x18 1/8" (24x86x460)



H100391 | VIS PFH NOIRE
(10) | 8x2

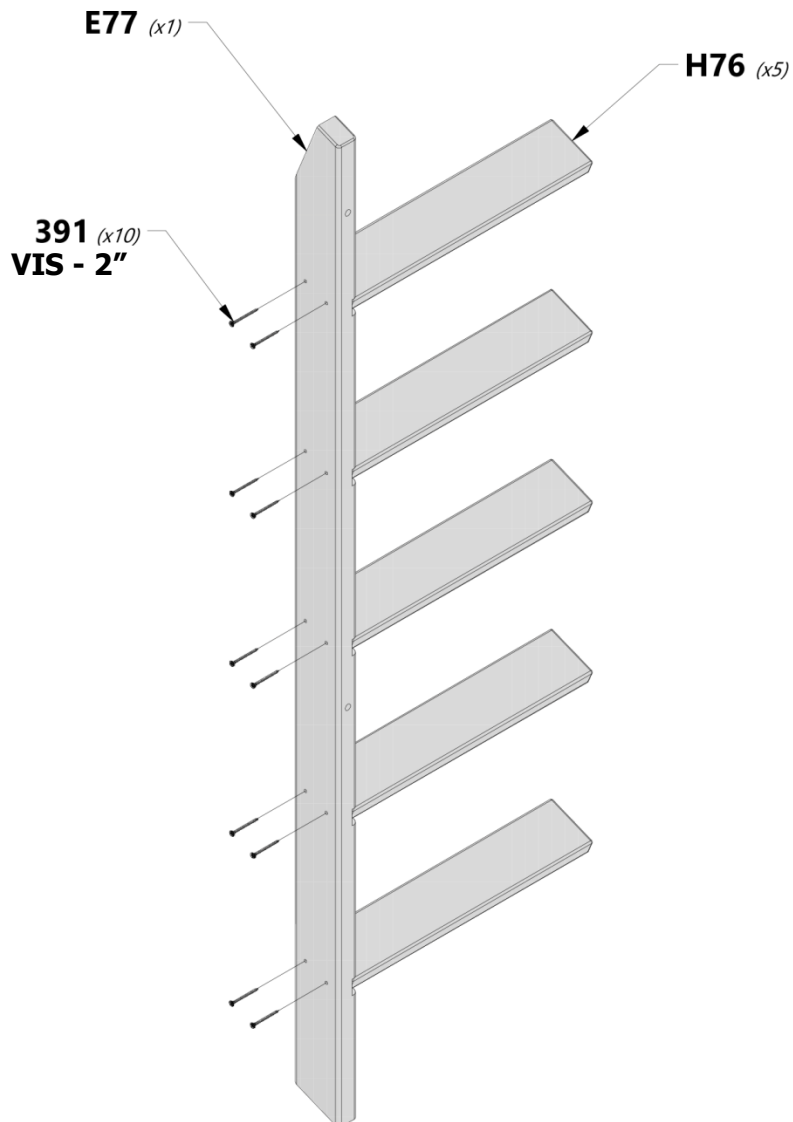



MONTAGE DE L'ÉCHELLE

ÉTAPE 2



E78 | MONTANT DE DROITE - W4L12694
(1) | 1 3/8" x 3 3/8" x 64 3/8" (36x86x1634)



H100391 | VIS PFH NOIRE
(10) | 8x2

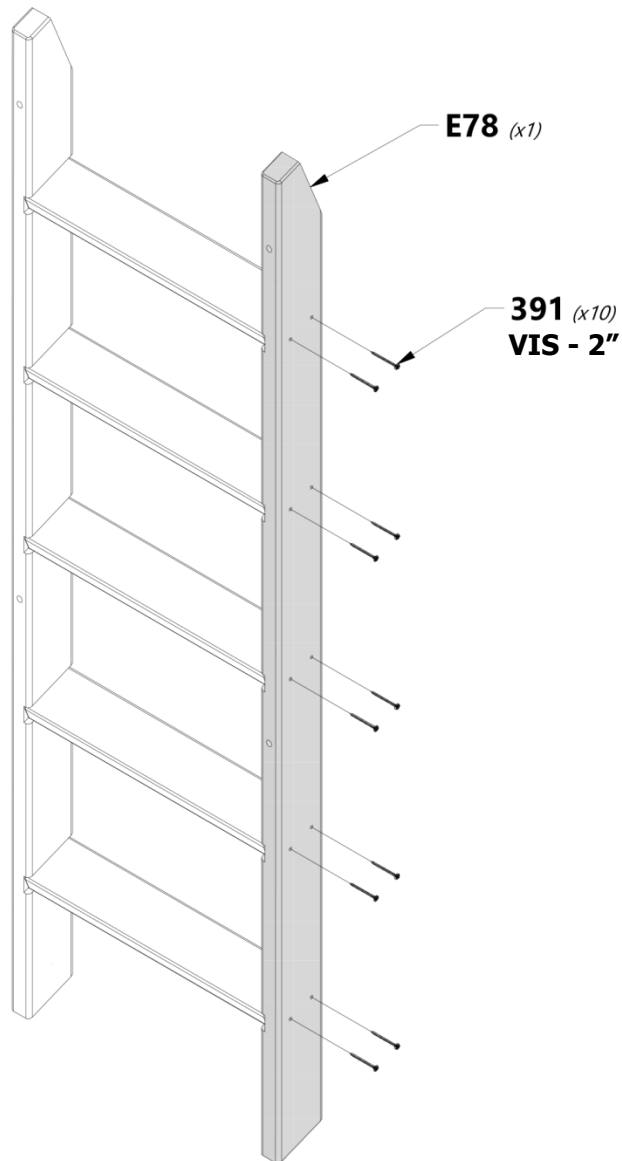



MONTAGE DE L'ÉCHELLE

ÉTAPE 3



H77 | **PLANCHE DE FIXATION - W4L12737**
(1) | 1"x3 3/8"x20 1/8" (24x86x512)



M73 | **SUPPORT ARRIÈRE - W4L12772**
(1) | 5/8"x3 3/8"x20 1/8" (16x86x512)



H100391 | **VIS PFH NOIRE**
(8) | 8x2

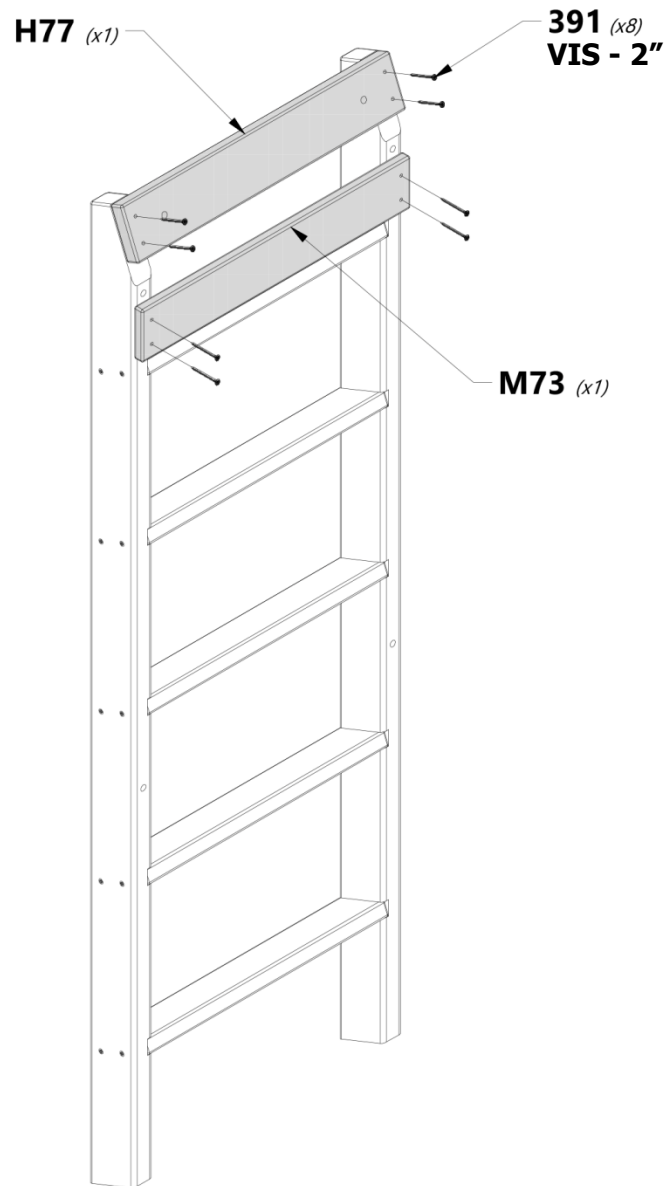



MONTAGE DE L'ÉCHELLE

ÉTAPE 4

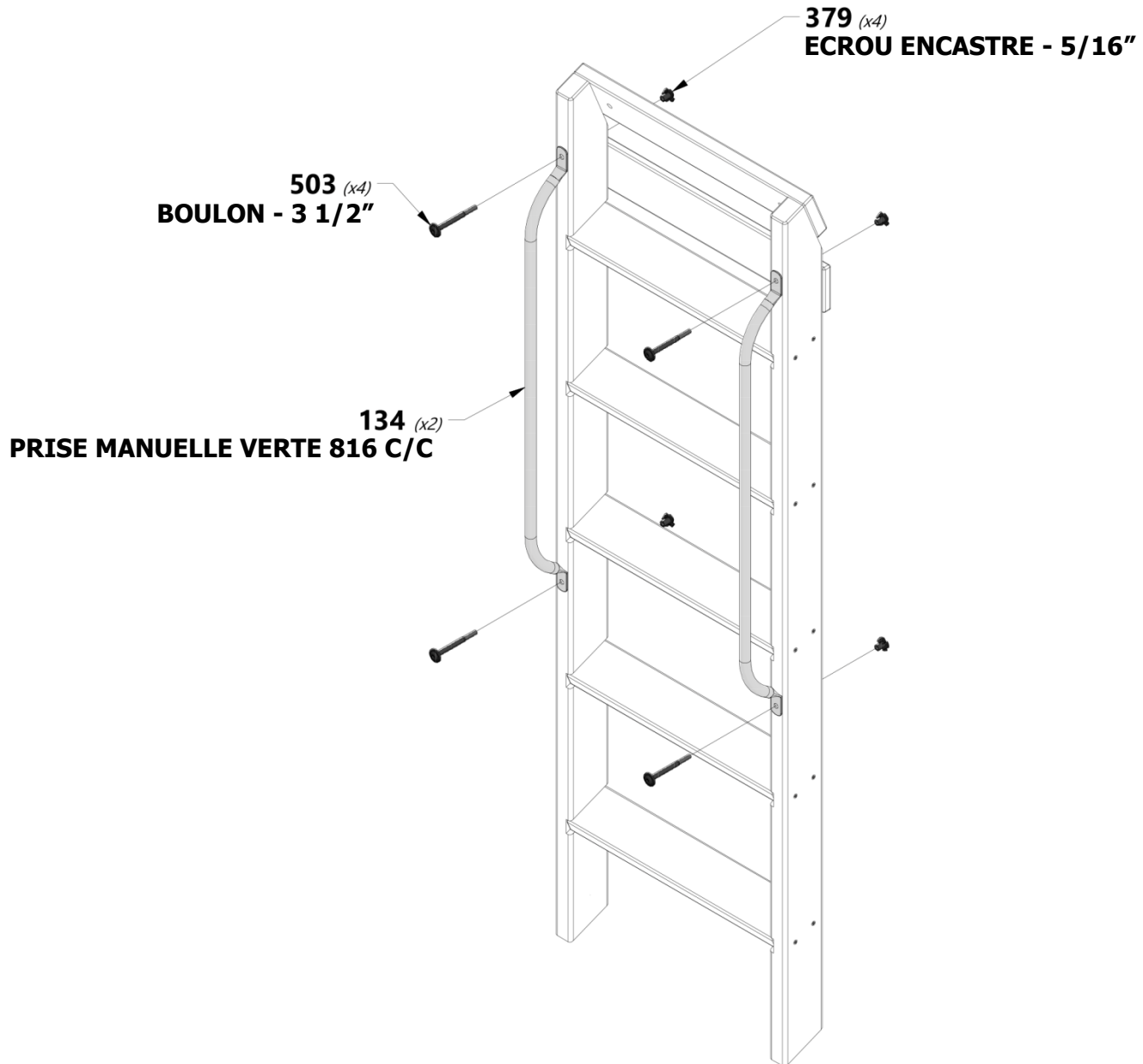
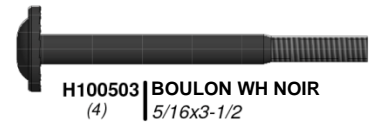



MUR D'ESCALADE MONTAGE

ÉTAPE 1



M75 | PLANCHE DU MUR D'ESCALADE - W4L12774
(4) | 5/8"x3 3/8"x22 7/8" (16x86x580)



M76 | PLANCHE DU MUR D'ESCALADE - W4L12775
(4) | 5/8"x3 3/8"x22 7/8" (16x86x580)



A6P00036 | PIERRE HC VERTE
(6) | n°1



A6P00037 | PIERRE HC VERTE
(6) | no 2



H100108 | RONDELLE DE
(24) | BLOCAGE INT
8x15



H100063 | BOULON PTH
(24) | 1/4x3/4



H100072 | ÉCROU
(24) | ENCASTRÉ
1/4



CONSEIL :

INSTALLEZ LES ÉCROUS ENCASTRÉS DANS LES
PLANCHES AVANT L'ASSEMBLAGE

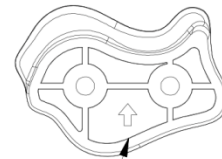

LA FLÈCHE MARQUÉE À L'ARRIÈRE
DE LA PRISE POINTÉ VERS LE HAUT.
****PLACEZ LES PRISES COMME SOUHAITÉ****

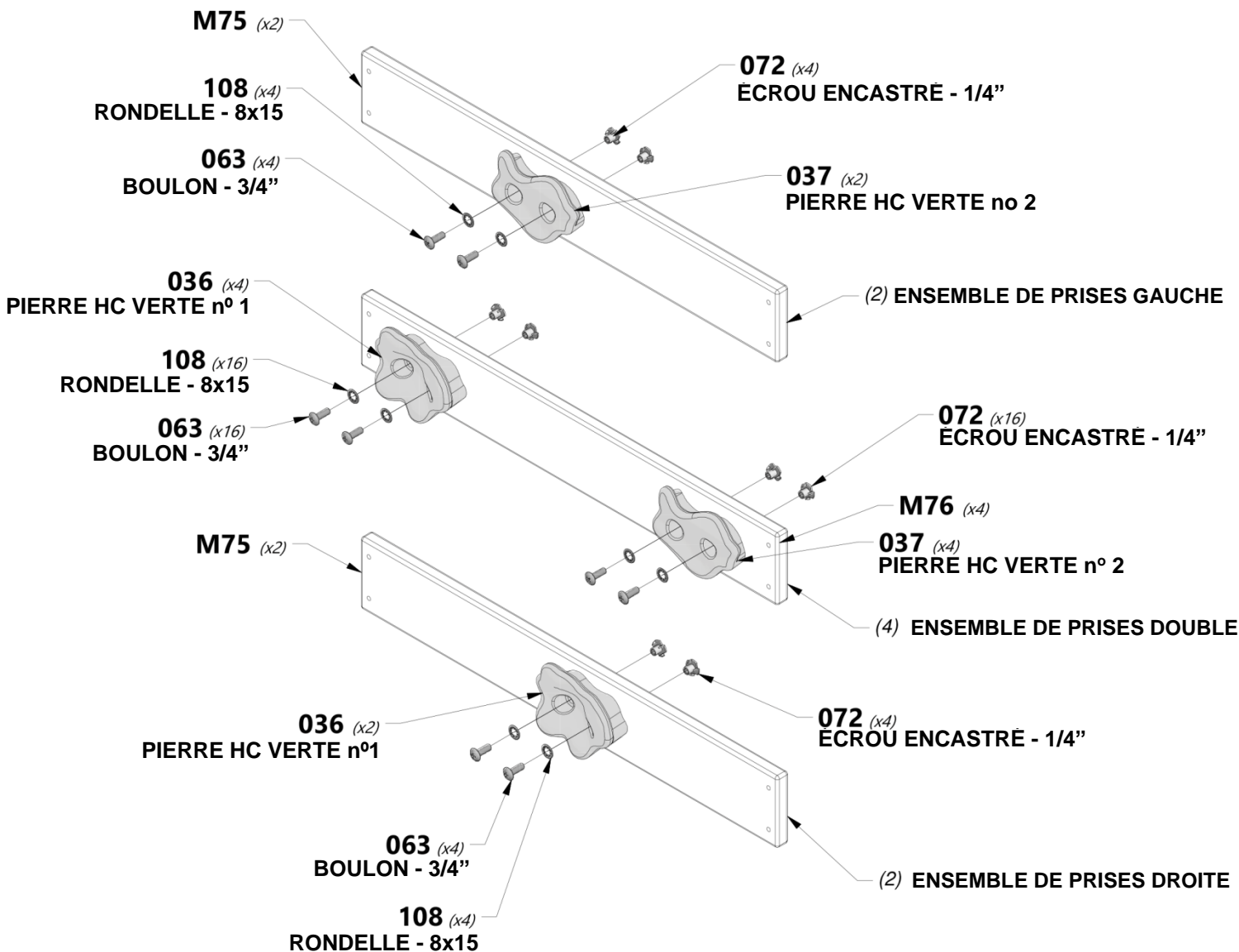



MUR D'ESCALADE MONTAGE

ÉTAPE 2



(2) ENSEMBLE DE PRISES GAUCHE



(4) ENSEMBLE DE PRISES DOUBLE



(2) ENSEMBLE DE PRISES DROITE



M74 | PLANCHE DU MUR D'ESCALADE - W4L12773
(10) | 5/8"x3 3/8"x22 7/8" (16x86x580)



H100086 | VIS PFH
(72) | 8x1 1/2



H72 | RAIL DE MUR D'ESCALADE - W4L12735
(2) | 1"x3 3/8"x61 3/4" (24x86x1570)

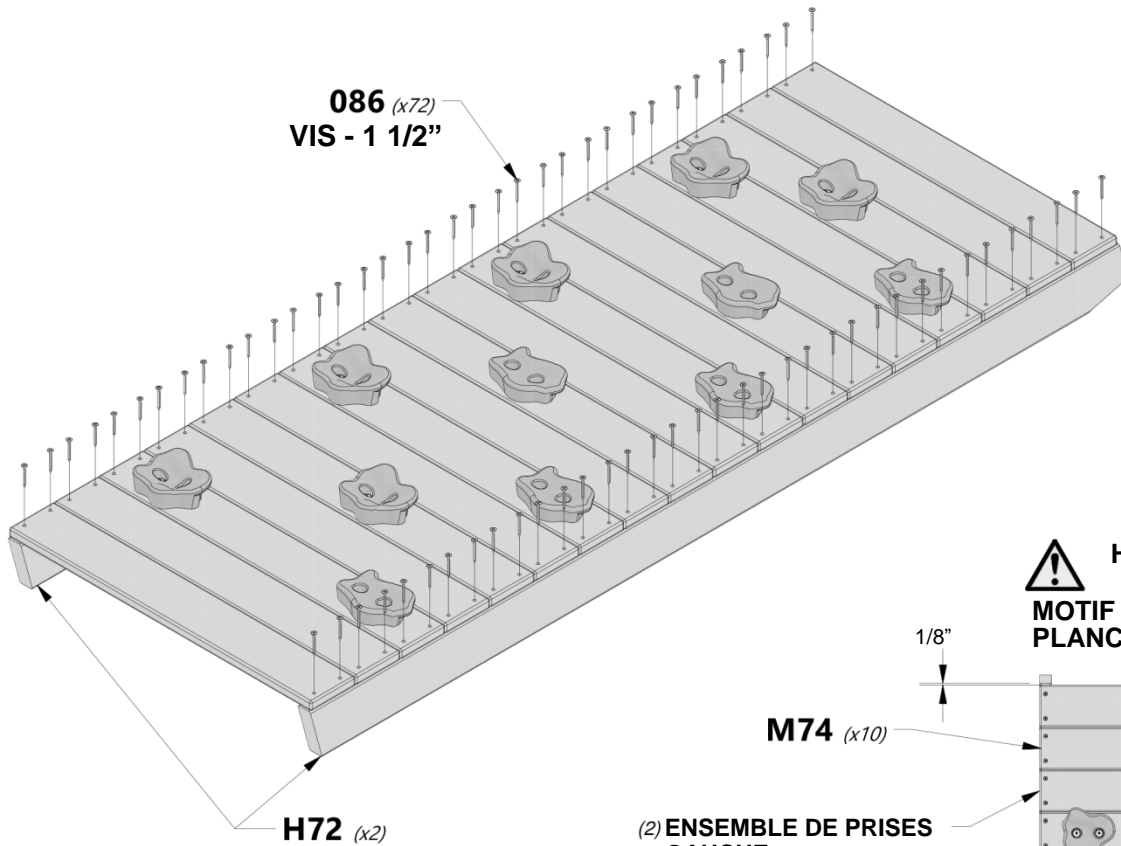

HAUT

MOTIF DE DISPOSITION DE
PLANCHE RECOMMANDÉ

1/8"

M74 (x10)

(2) ENSEMBLE DE PRISES
GAUCHE

(2) ENSEMBLE DE PRISES
DROITE

(4) ENSEMBLE DE PRISES
DOUBLE



1/8"

HAUT

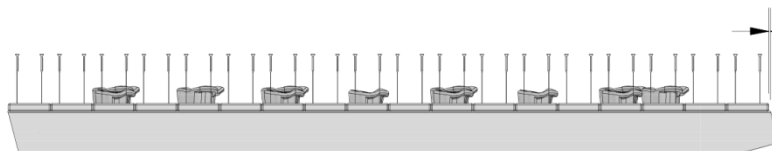

VUE LATÉRALE



MUR D'ESCALADE MONTAGE

ÉTAPE 3



Y3 | PLANCHE D'EXTRÉMITÉ DU MUR D'ESCALADE - W4L12787
(1) | 5/8"x4"x22 7/8" (16x102x580)



H100200 | VIS PFH NOIRE
(4) | 8x1 1/2

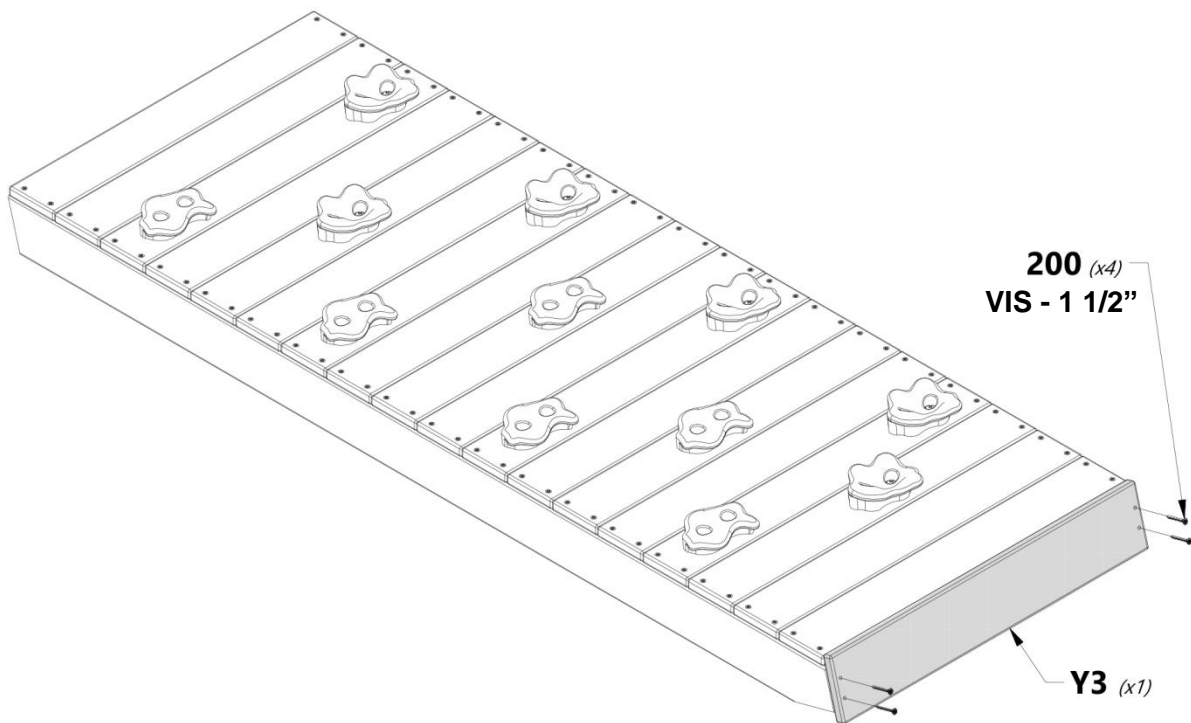

VUE LATÉRALE

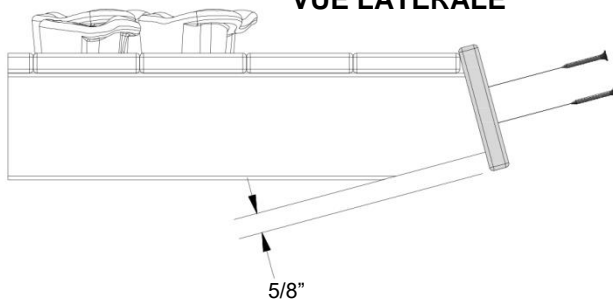



MUR D'ESCALADE MONTAGE

ÉTAPE 4

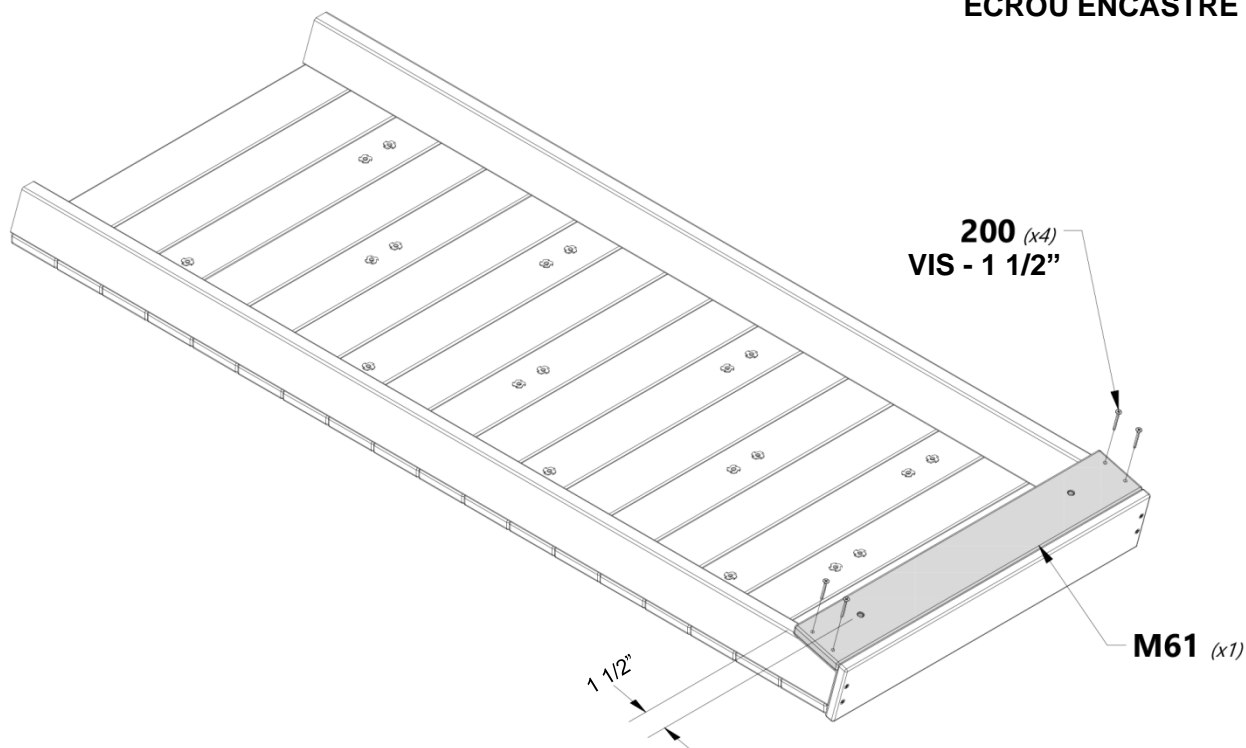
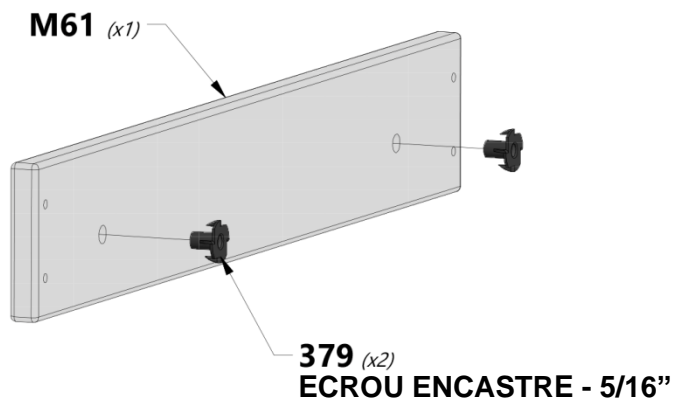

!
ÉCROUS ENCASTRÉS VERS L'INTÉRIEUR LORS DE L'INSTALLATION DES PLANCHES



FENÊTRE EN SAILLIE

ÉTAPE 1



G5 | LINTEAU DE FENÊTRE EN SAILLIE - W4L12702
(4) | 1"x5 1/4"x45 1/4" (24x134x1150)

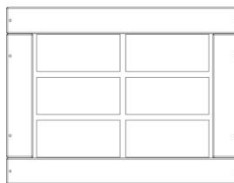

WP1 | PANNEAU DE FENÊTRE EN SAILLIE - W2A02656
(6) | 7/8"x15 3/4"x20 3/4" (21x400x526)

 **H100200** | VIS PFH NOIRE
(40) | 8x1 1/2

 **H100385** | VIS PFH NOIRE
(8) | 8x1



RÉPÉTEZ L'ÉTAPE POUR TERMINER LE MONTAGE DES (2) FENÊTRES EN SAILLIE.

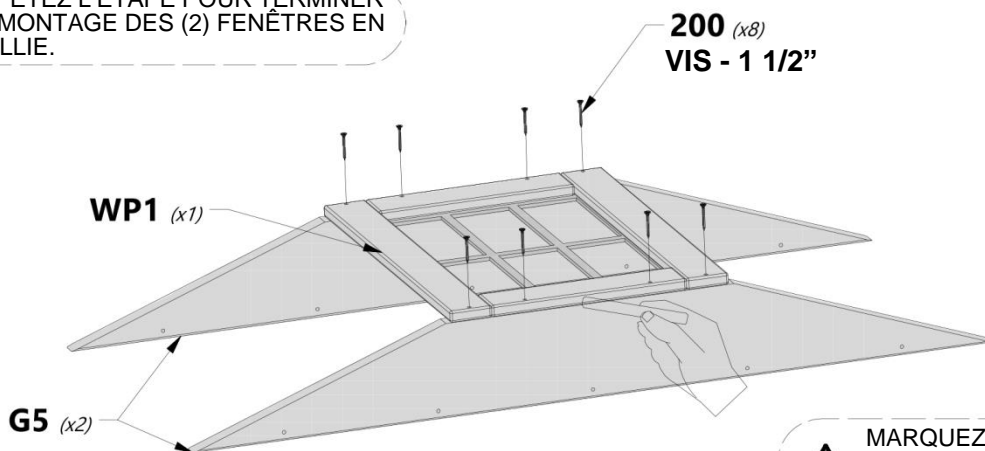

200 (x8)
VIS - 1 1/2"

WP1 (x1)

G5 (x2)



MARQUEZ LES CENTRES DE CHAQUE PARTIE PUIS ALIGNEZ LES PARTIES SUR LES MARQUES

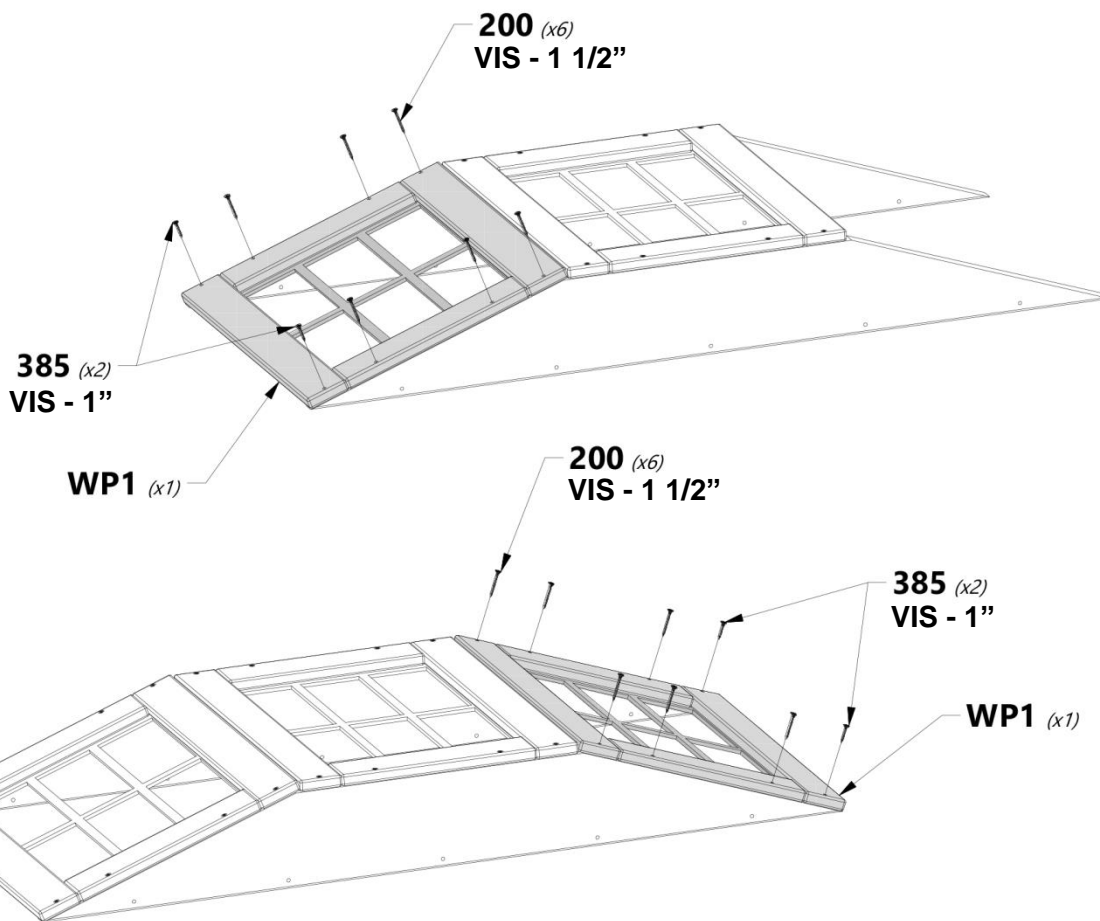

200 (x6)
VIS - 1 1/2"

385 (x2)
VIS - 1"

WP1 (x1)

200 (x6)
VIS - 1 1/2"

385 (x2)
VIS - 1"

WP1 (x1)



H20 | CHEVRON DE TOITURE DU PORCHE - W4L12725
(4) | 1"x3 3/8"x24 1/2" (24x86x622)



H100483 | VIS PFH NOIRE
(2) | 8x2 1/4"



À L'AIDE D'UN FORET DE 3/16" , MARQUEZ ET PERCEZ UN TROU DE RÉFÉRENCE DANS LE CHEVRON « H20 » POUR EMPÊCHER LA SÉPARATION. PERCEZ UNIQUEMENT À TRAVER UN CHEVRON, PAS LES DEUX.

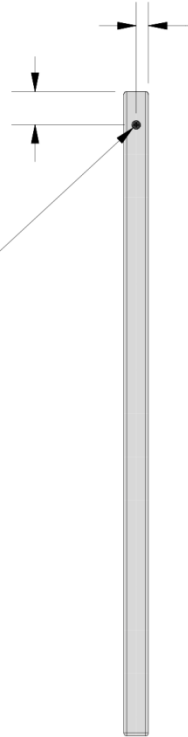

483 (x2)
VIS - 8x2 1/4"

H20 (x4)

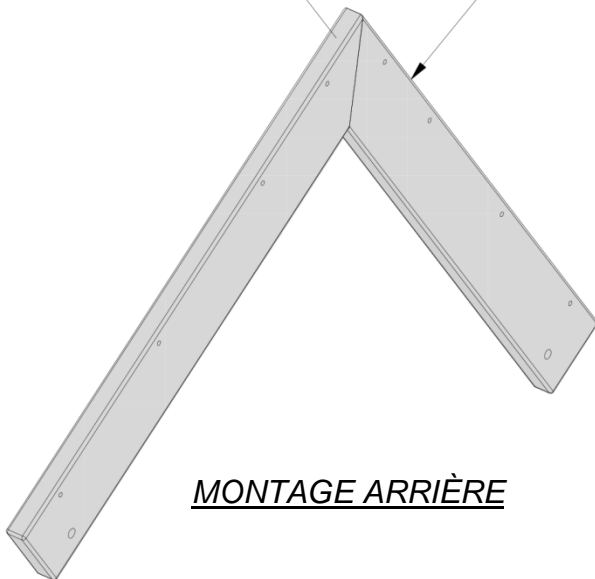

MONTAGE ARRIÈRE

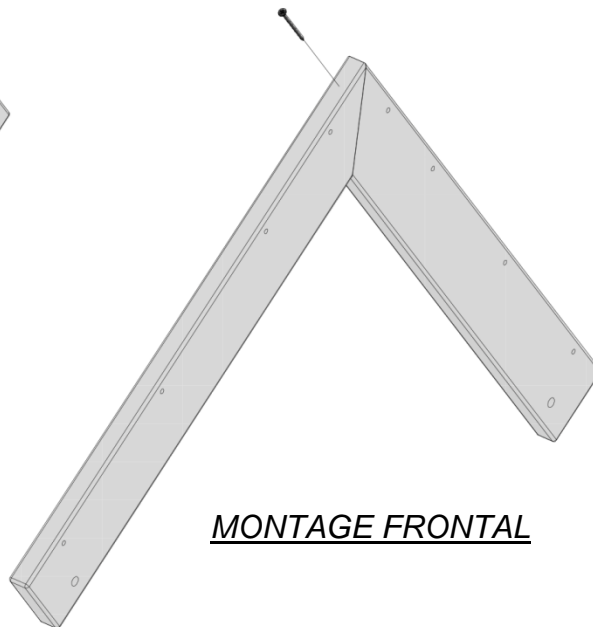

MONTAGE FRONTAL



M19 | SUPPORT DE TOITURE DU PORCHE AVANT - W4L12760
 (1) | 5/8"x3 3/8"x30 5/8" (16x86x779)

N8 | GARNITURE DU FRONTON DU PORTAIL AVANT - W4L12782
 (2) | 5/8"x2 3/8"x9 1/2" (16x60x241)

H100380 | VIS PWH NOIRE
 (6) | 8x1 1/8"



A100164 | ÉTIQUETTE BYD (GRANDE) ÂGES 3-10
 (1)

N5 | GARNITURE DU FRONTON DU PORTAIL AVANT - W4L12780
 (1) | 5/8"x2 3/8"x15" (16x60x381)

H100202 | VIS PWH NOIRE
 (4) | 8x5/8"

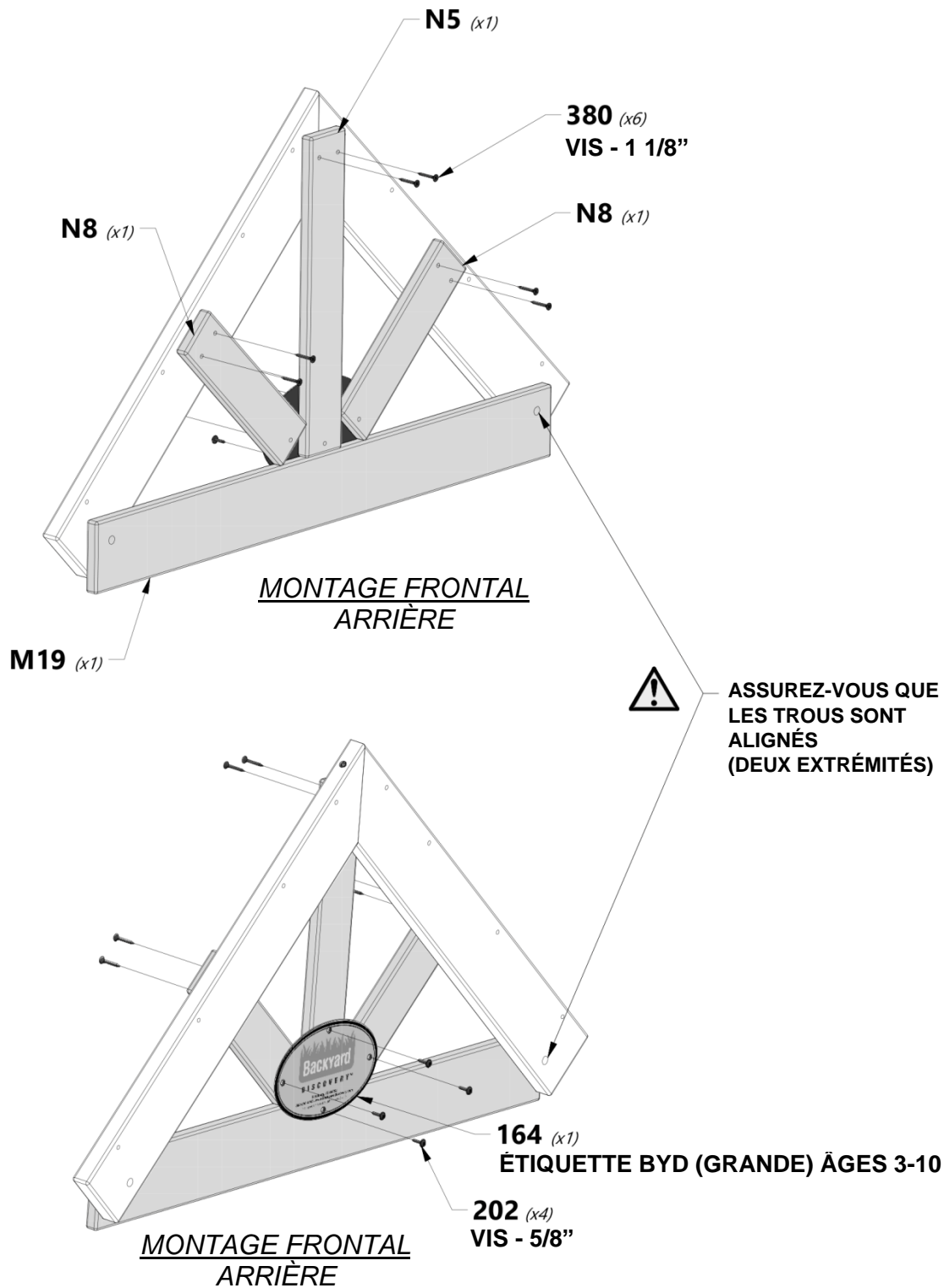



RP1 PANNEAU DE TOITURE DU SOMMET DU PORCHE
GAUCHE - W2A02650
(1) 1 5/8"x10 1/2"x32 7/8" (42x268x834)



RP4 PANNEAU DE TOITURE DU SOMMET DU
PORCHE DROIT - W2A02653
(1) 1 5/8"x10 1/2"x32 7/8" (42x268x834)



H100391 VIS PFH NOIRE
(8) 8x2

MONTAGE FRONTAL
ARRIÈRE

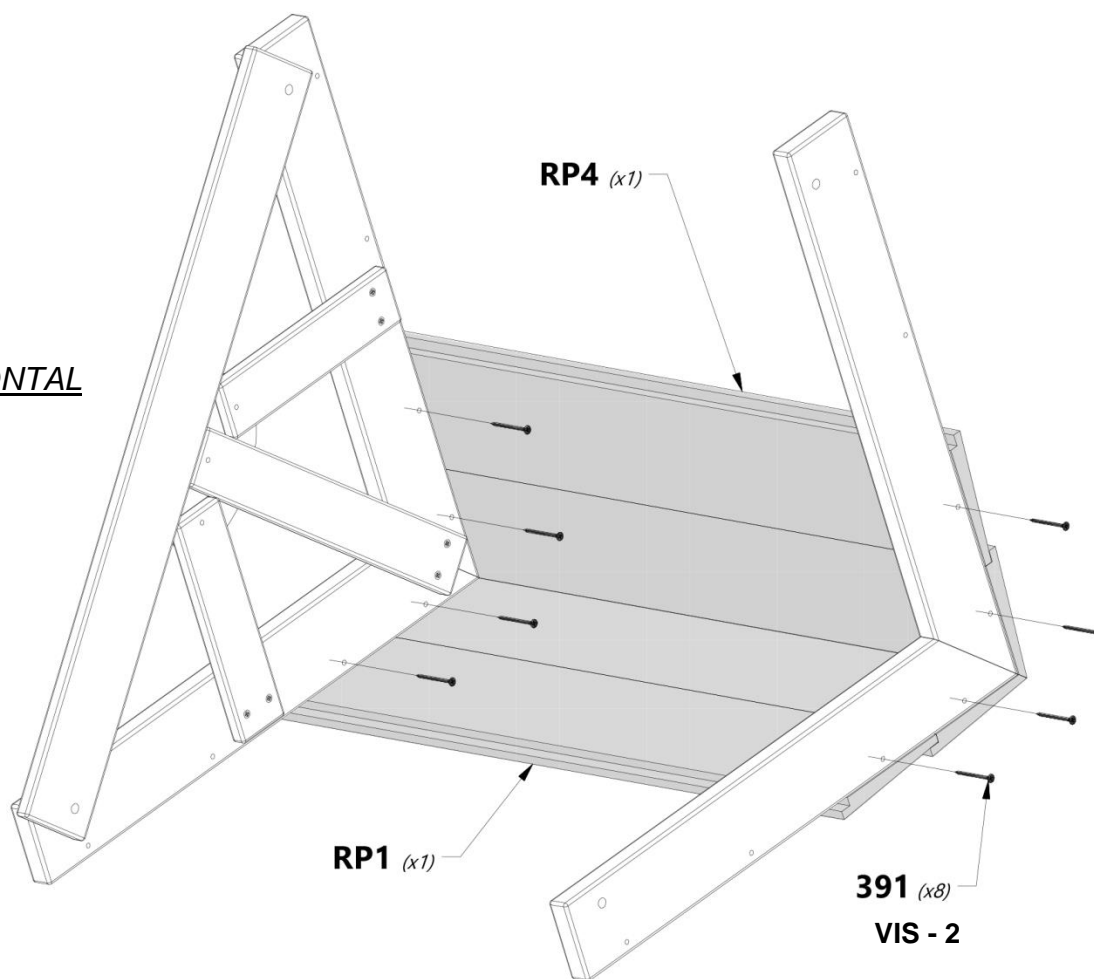



RP2 | PANNEAU DE TOITURE DU PORCHE GAUCHE -
W2A02651
(1) | 1 5/8"x15 5/8"x32 7/8" (42x396x834)



RP5 | PANNEAU DE TOITURE DU PORCHE DROIT -
W2A02654
(1) | 1 5/8"x15 5/8"x32 7/8" (42x396x834)



H100391 | VIS PFH NOIRE
(8) | 8x2

MONTAGE FRONTAL
ARRIÈRE

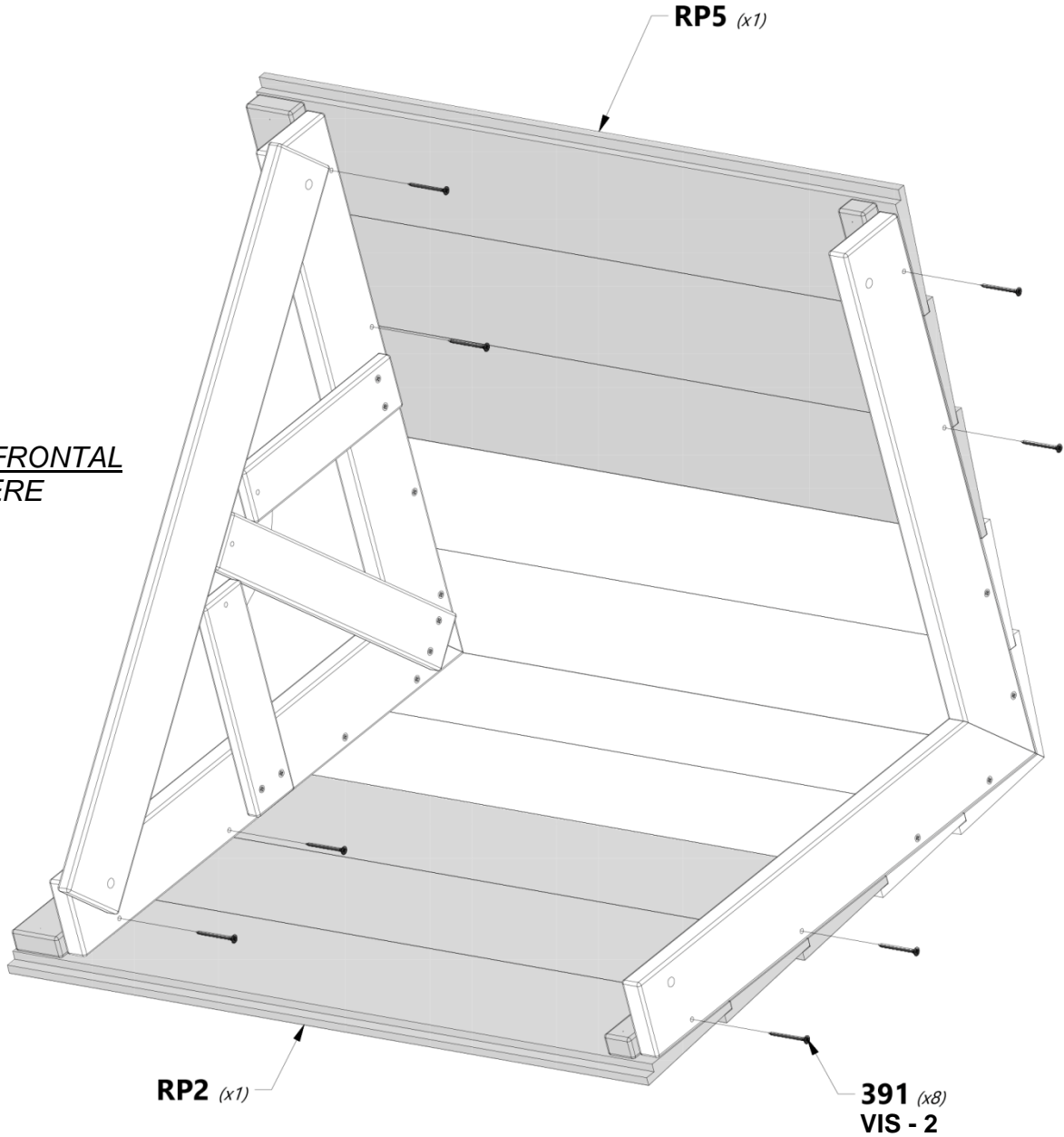



POUTRE DE LA BALANÇOIRE

ÉTAPE 1

A2 | BLOC SB 9" - W4L12790
(1) | 3 3/8"x5 1/4"x9" (86x134x228)

A1 | POUTRE DE BALANÇOIRE - W4L12789
(1) | 3 3/8"x5 1/4"x89 1/2" (86x134x2274)

H100416 | BOULON WH NOIR
(10) | 5/16x3

H100192 | MANCHON FILETÉ WH NOIR
(10) | 5/16x7/8

A100325 | SUPPORT D'EXTENSION DE POUTRE DE LA BALANÇOIRE - GAUCHE
(1)

A100326 | SUPPORT D'EXTENSION DE POUTRE DE LA BALANÇOIRE - DROITE
(1)

A4M00993 | EXTENSION DE SUPPORT DE POUTRE DE LA BALANÇOIRE
(2)

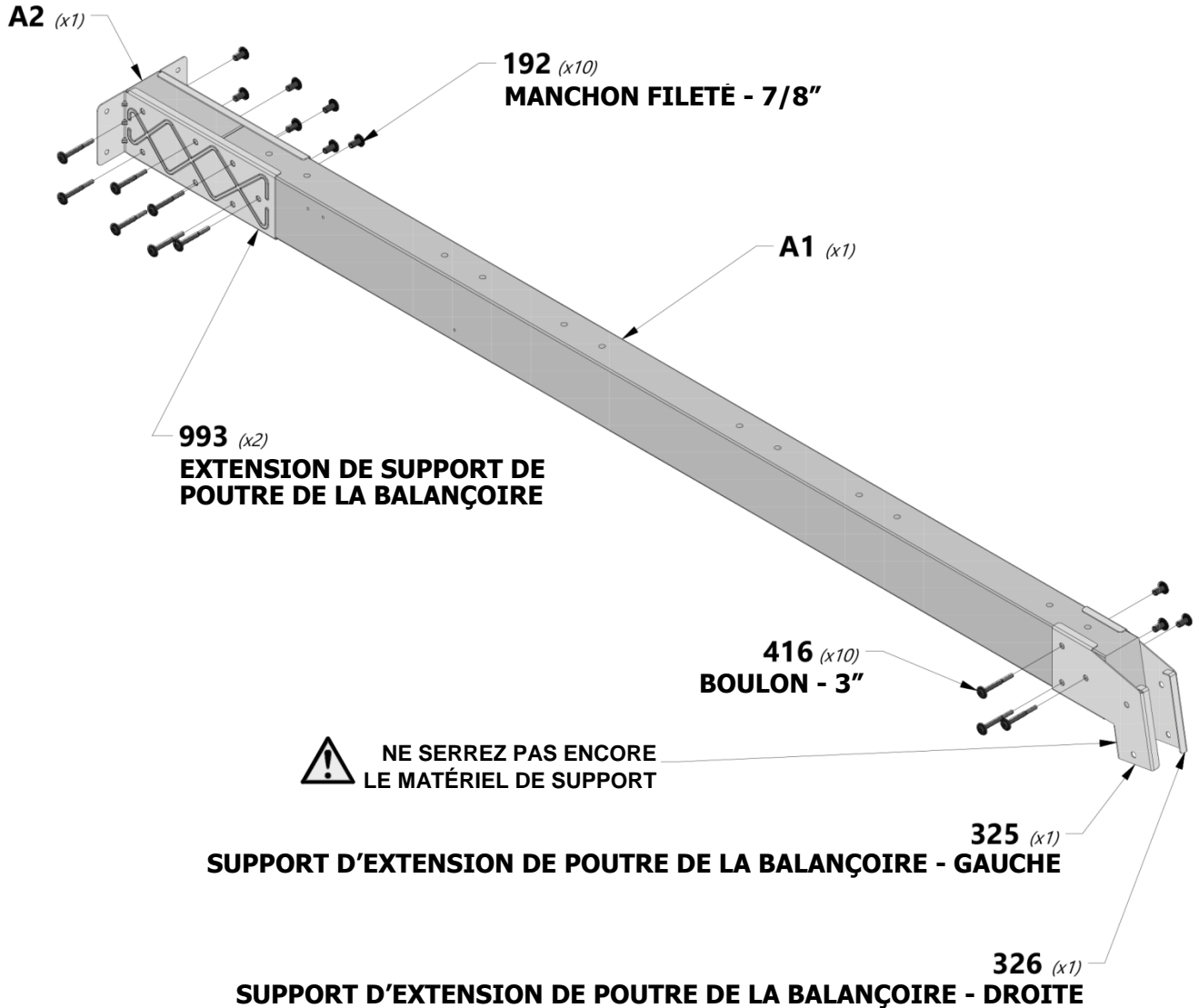

NE SERREZ PAS ENCORE LE MATÉRIEL DE SUPPORT

325 (x1)
SUPPORT D'EXTENSION DE POUTRE DE LA BALANÇOIRE - GAUCHE

326 (x1)
SUPPORT D'EXTENSION DE POUTRE DE LA BALANÇOIRE - DROITE

CE CÔTÉ VERS LE HAUT

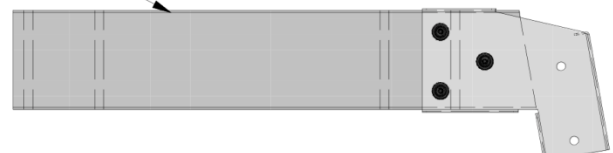



POUTRE DE LA BALANÇOIRE

ÉTAPE 2



H100654 | BOULON HEXAGONAL
(12) | 3/8x5-1/2



H100107 | RONDELLE DE
BLOCAGE INT
(12) | 10x18



H100102 | RONDELLE
PLATE
(12) | 11x25



H100073 | ÉCROU
ENCASTRÉ
(12) | 3/8

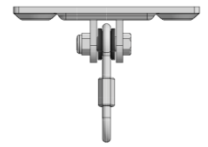

A4M00505 | CROCHET DE
(6) | BALANÇOIRE

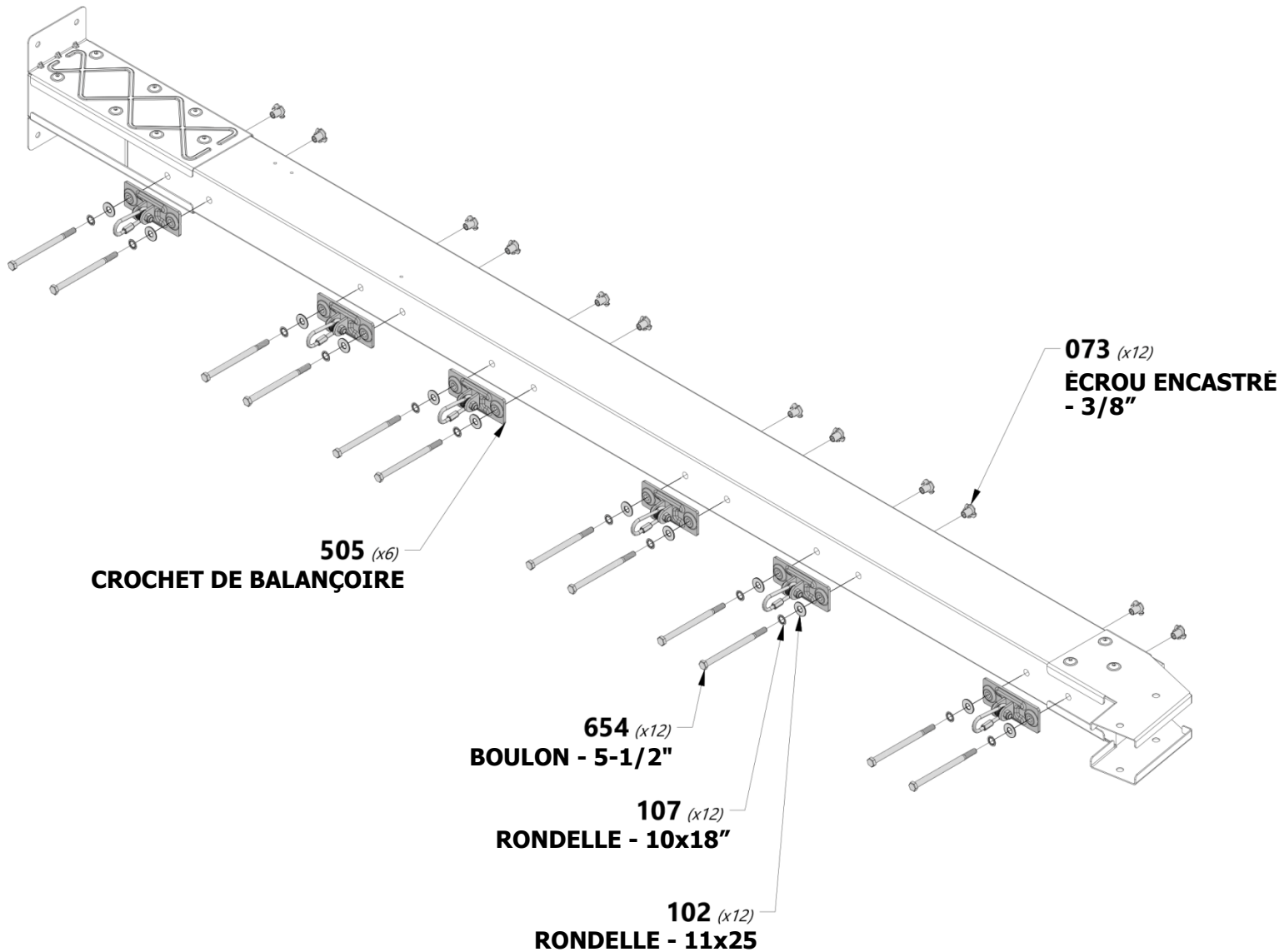



POUTRE DE LA BALANÇOIRE

ÉTAPE 3



G8 | **PLANCHE DE SOL - W4L08134**
(1) | 1"x5 1/4"x86 3/4" (24x134x2202)



E4 | **CALE D'ANGLE - W4L13302**
(2) | 1 3/8"x3 3/8"x87 1/8" (36x86x2212)



SP1 | **SUPPORT DE POUTRE DE LA BALANÇOIRE - W4L12791**
(1) | 3 3/8"x3 3/8"x48 3/8" (86x86x1229)



E50 | **SUPPORT D'EXTRÉMITÉ - W4L08131**
(1) | 1 3/8"x3 3/8"x44 1/8" (36x86x1120)



H100363 | **BOULON WH NOIR**
(1) | 5/16x6



H100415 | **BOULON WH NOIR**
(2) | 5/16x3 3/4

H100192 | **MANCHON FILETÉ WH NOIR**
(7) | 5/16x7/8



H100205 | **BOULON WH NOIR**
(2) | 5/16x2-1/4

H100193 | **MANCHON FILETÉ WH NOIR**
(2) | 5/16x1-1/2



H100457 | **BOULON WH NOIR**
(4) | 5/16x2



H100199 | **RONDELLE DE BLOCAGE EXT NOIRE**
(9) | 12x19

H100198 | **RONDELLE DE BLOCAGE EXT NOIRE**
(9) | 8x19

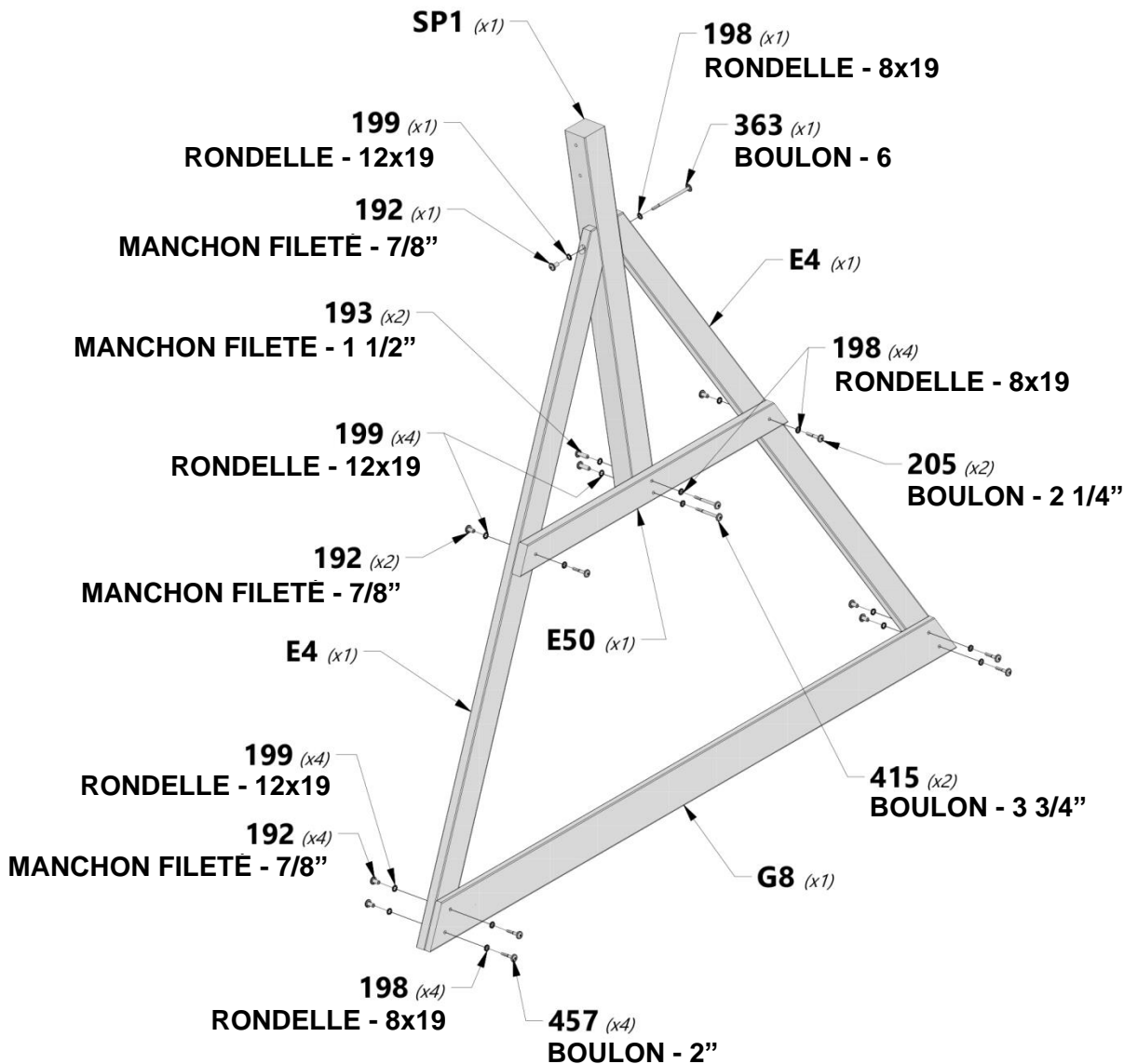



POUTRE DE LA BALANÇOIRE

ÉTAPE 4

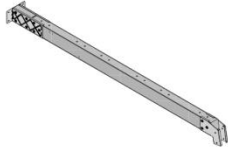

(1) MONTAGE DE LA POUTRE



(1) MONTAGE D'EXTREMITE



H100416 | BOULON WH NOIR
(2) | 5/16x3



H100192 | MANCHON FILETÉ WH NOIR
(2) | 5/16x7/8

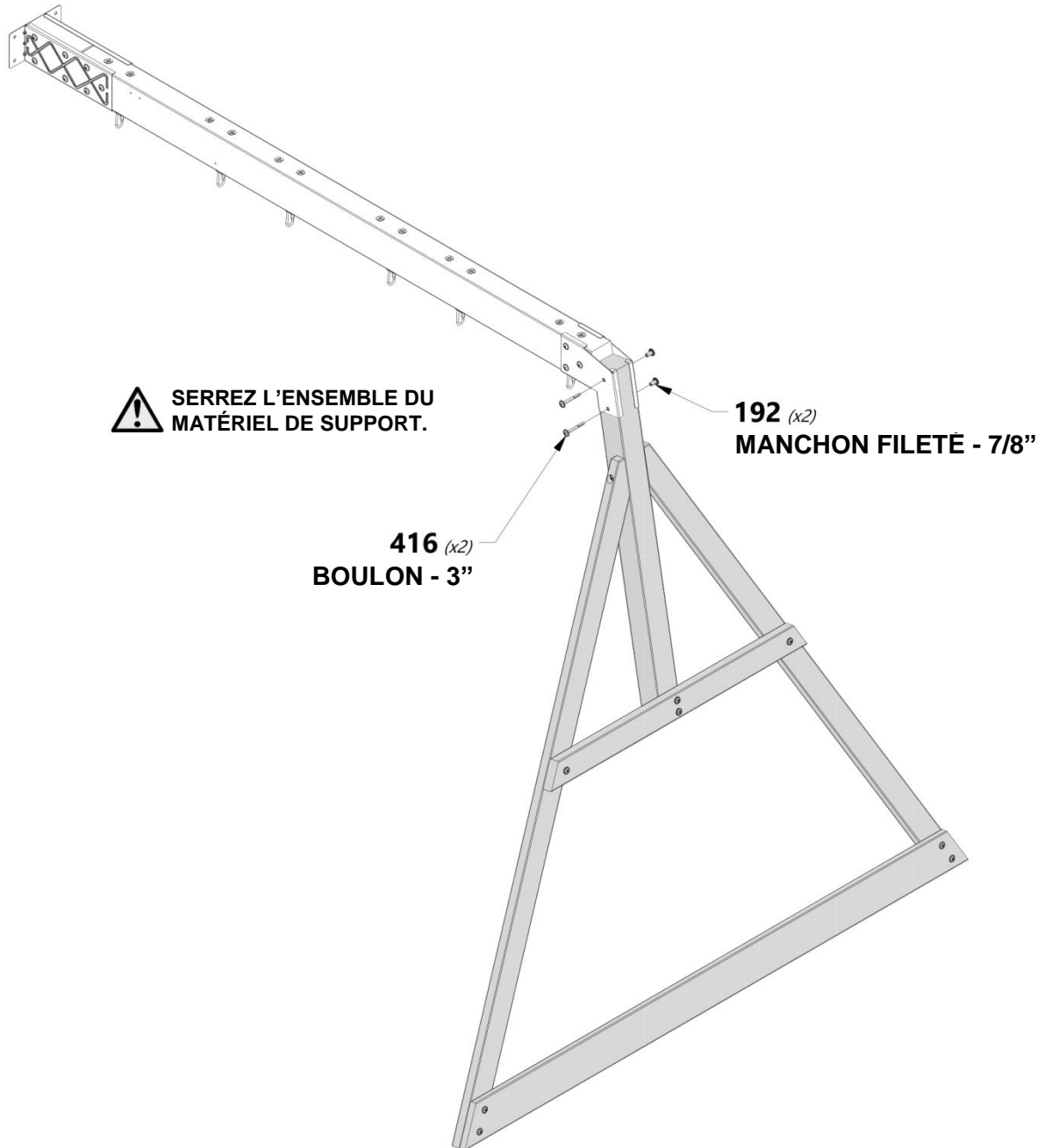



E3 | RAIL DE SOL DU NID DE CORBEAU - W4L12690
(2) | 1 3/8"x3 3/8"x33 1/2" (36x86x852)



H19 | RAIL DE SOL DU NID DE CORBEAU - W4L12724
(1) | 1"x3 3/8"x27" (24x86x686)



H100201 | VIS PFH NOIRE
(4) | 8x2-1/2



H100379 | ÉCROU ENCASTRÉ NOIR
(4) | 5/16

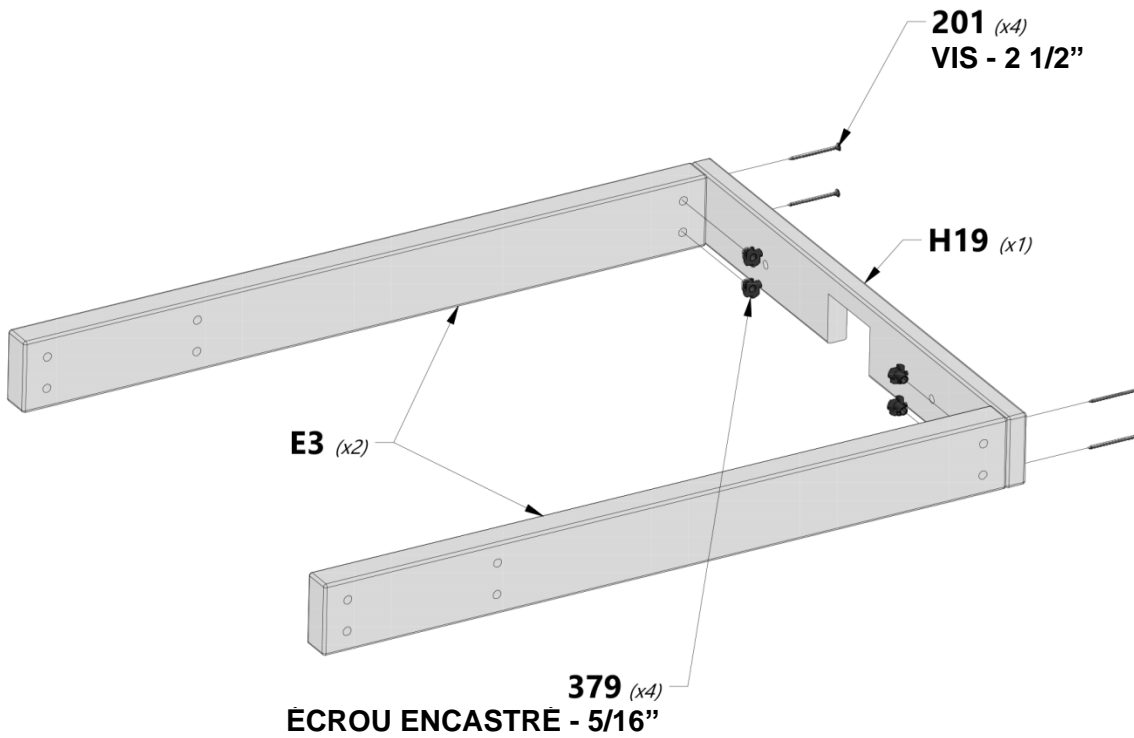

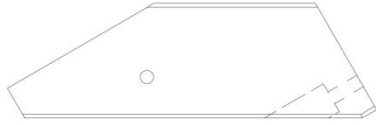

E6 | CALE DE PLATEFORME DU NID DE CORBEAU - W4L12691
(2) | 1 7/16"x3 3/8"x10 7/8" (36x86x276)



H100205 | BOULON WH NOIR
(2) | 5/16x2-1/4



H100379 | ECROU ENCASTRÉ NOIR
(2) | 5/16



H100198 | RONDELLE DE BLOCAGE EXT NOIRE
(2) | 8x19

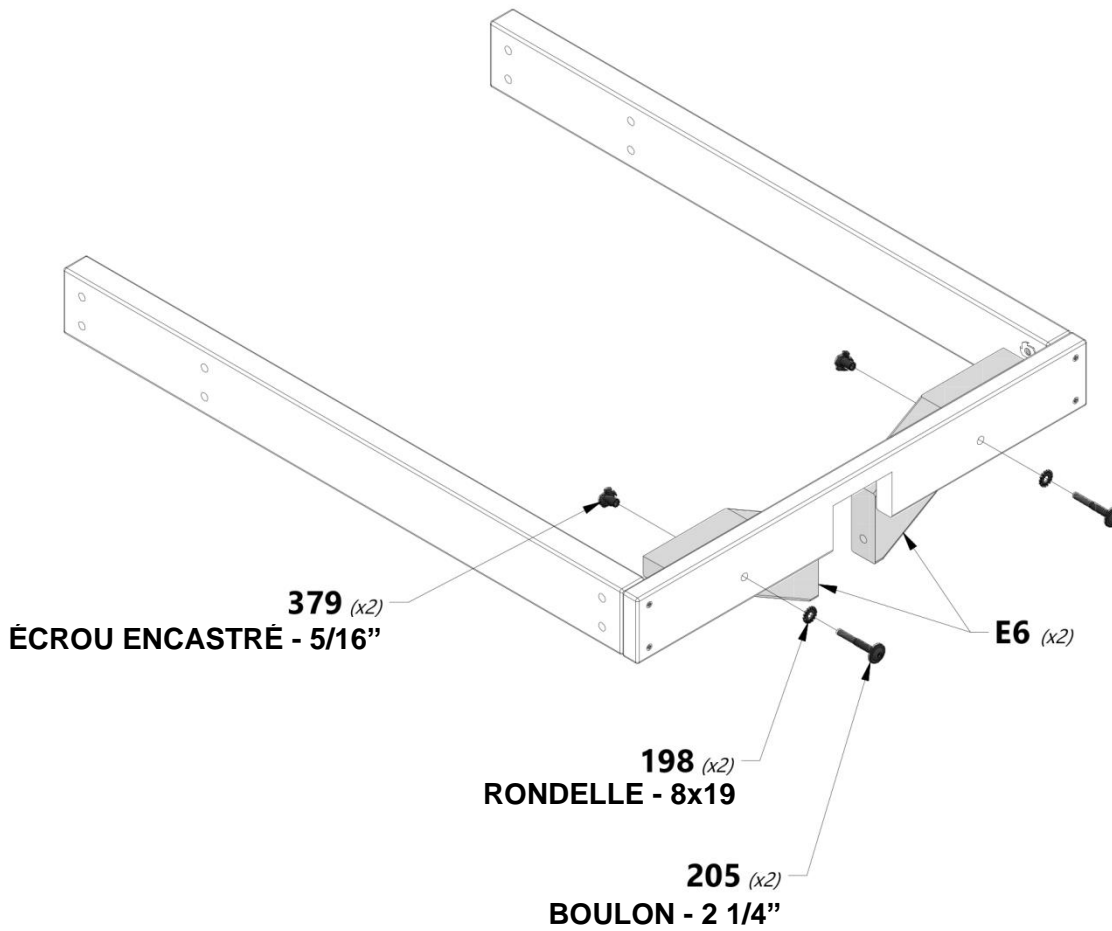



L1 | PLANCHE DE SOL DU NID DE CORBEAU - W4L12742
(6) | 5/8"x4 3/8"x27" (16x112x686)



L2 | PLANCHE DE SOL DU NID DE CORBEAU - W4L13304
(2) | 5/8"x4 3/8"x27" (16x112x686)



H100086 | VIS PFH
(30) | 8x1 1/2

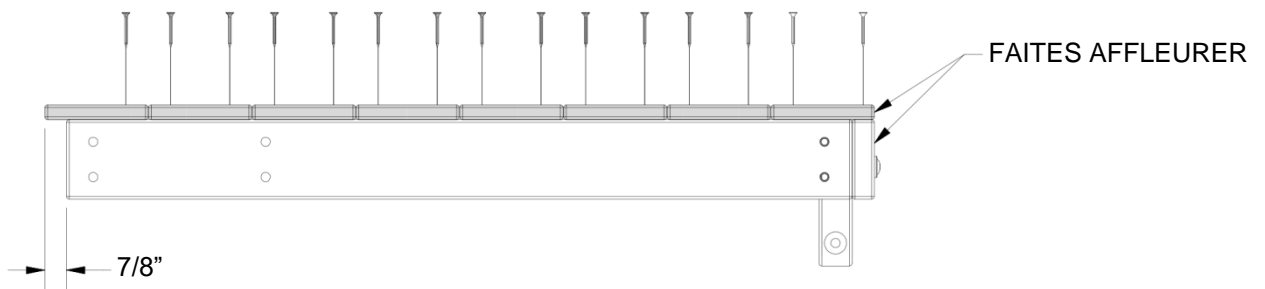
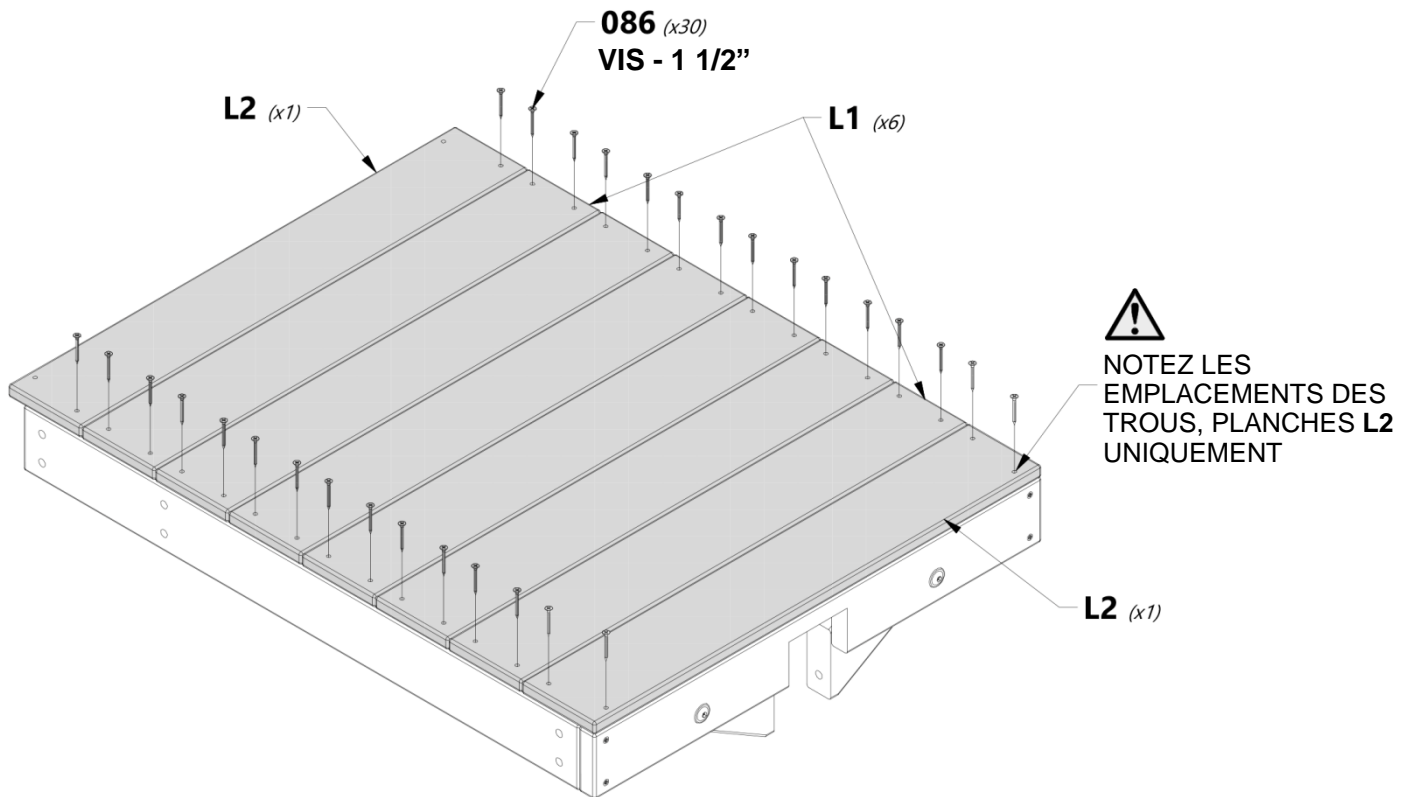



H21 | SUPPORT DE SOL DU NID DE CORBEAU - W4L12726
(1) | 1"x3 3/8"x24 1/8" (24x86x614)



H100087 | VIS PFH
(2) | 8x1 1/4

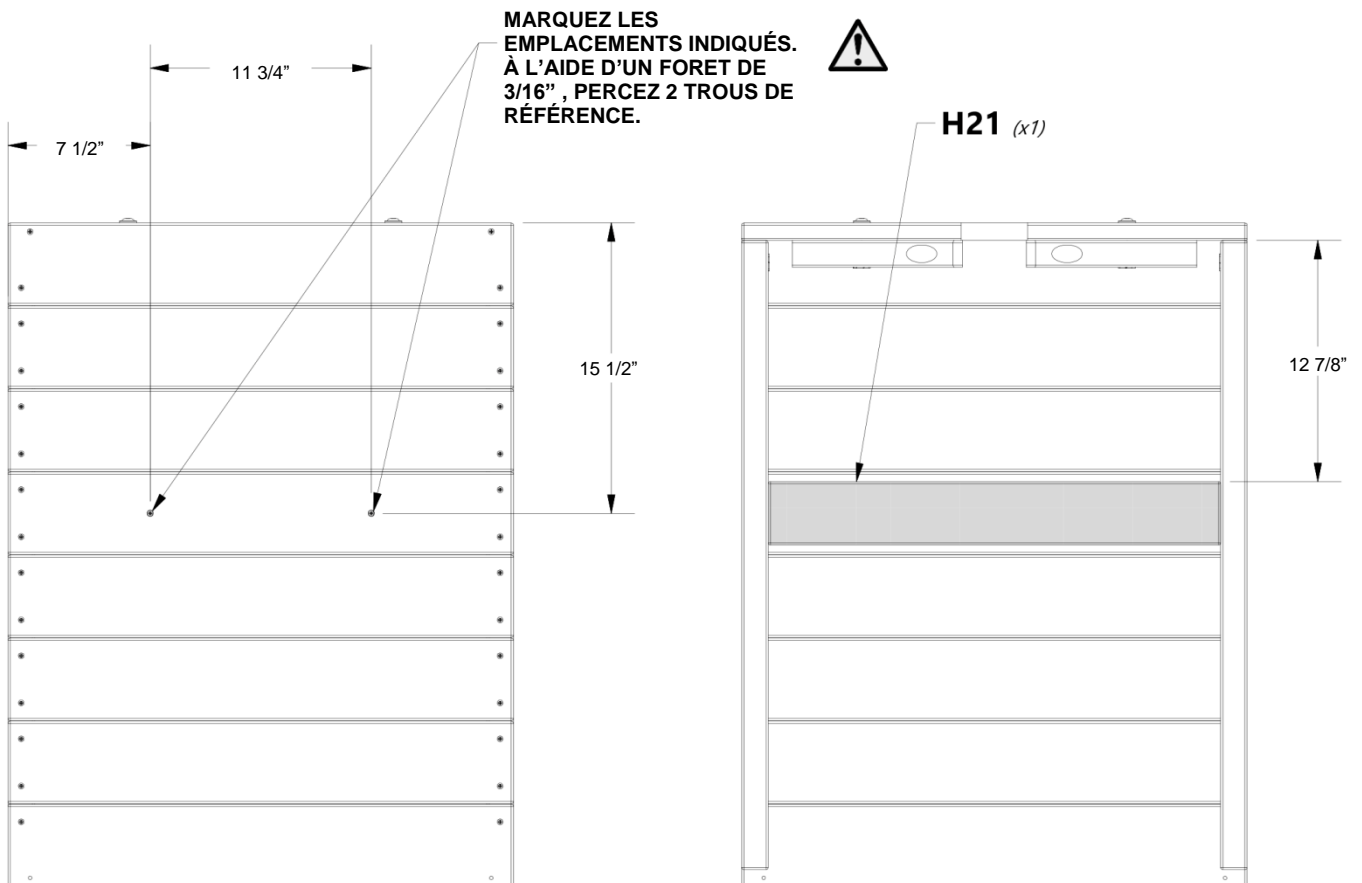
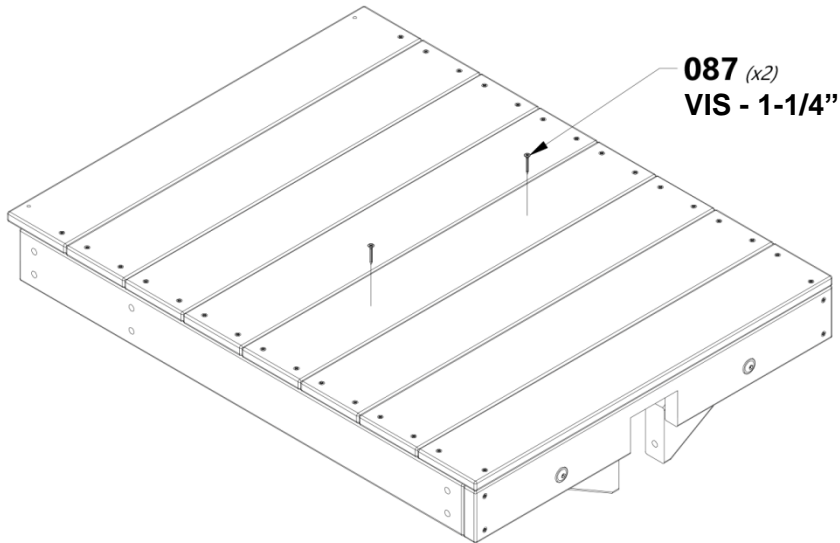



MONTAGE DU FORT

ÉTAPE 1

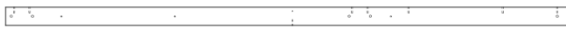

B1 | PIED DE TOUR - W4L12680
(1) | 3"x3"x89 1/2" (76x76x2274)



E1 | PIED DE TOUR - W4L12688
(1) | 1 3/8"x3 3/8"x59" (36x86x1500)

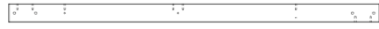

B3 | PIED DE TOUR - W4L12682
(1) | 3"x3"x59" (76x76x1500)



A4M00520 | PLAQUE
(1) | D'IDENTIFICATION
VERTICALE



G7 | RAIL AU SOL INFÉRIEUR - W4L12704
(1) | 1"x5 1/4"x80" (24x134x2032)



G1 | RAIL AU SOL SUPÉRIEUR - W4L12698
(1) | 1"x5 1/4"x80" (24x134x2032)



H100415 | BOULON WH NOIR
(8) | 5/16x3 3/4



H100205 | BOULON WH NOIR
(4) | 5/16x2-1/4



H100198 | RONDELLE DE
(12) | BLOCAGE EXT NOIRE
8x19



H100379 | ÉCROU
(12) | ENCASTRE
NOIR
5/16



H100360 | VIS PPH WZ
(4) | 4x1/2

NOTEZ LES
EMPLACEMENTS DES
TROUS

NOTEZ LES
EMPLACEMENTS DES
TROUS

NOTEZ LES
EMPLACEMENTS DES
TROUS

NOTEZ LES
EMPLACEMENTS DES
TROUS

NOTEZ LES
EMPLACEMENTS DES
TROUS

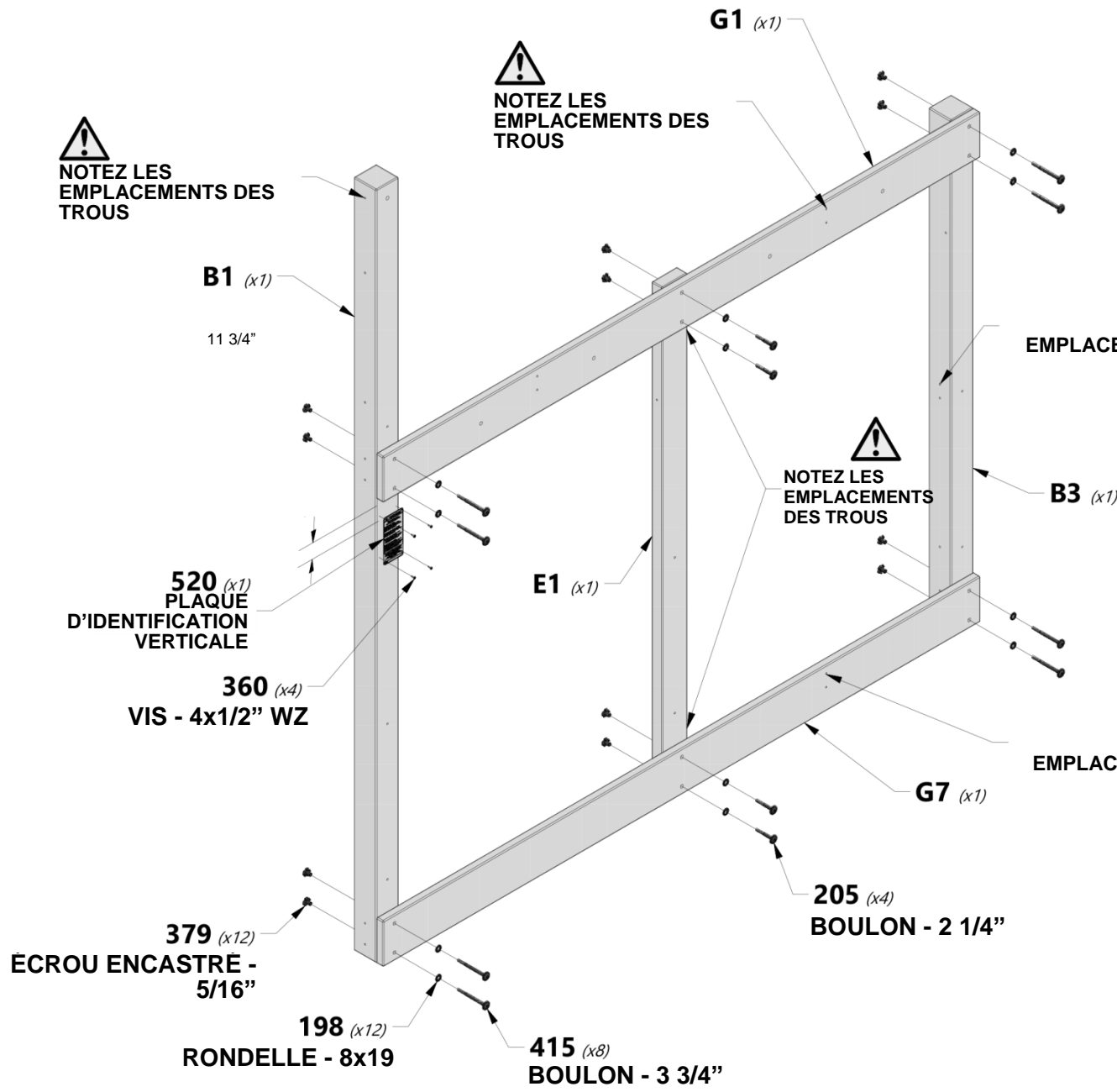

520 (x1)
PLAQUE
D'IDENTIFICATION
VERTICALE

360 (x4)
VIS - 4x1/2" WZ

379 (x12)
ÉCROU ENCASTRE -
5/16"

198 (x12)
RONDELLE - 8x19

415 (x8)
BOULON - 3 3/4"

205 (x4)
BOULON - 2 1/4"



MONTAGE DU FORT

ÉTAPE 2

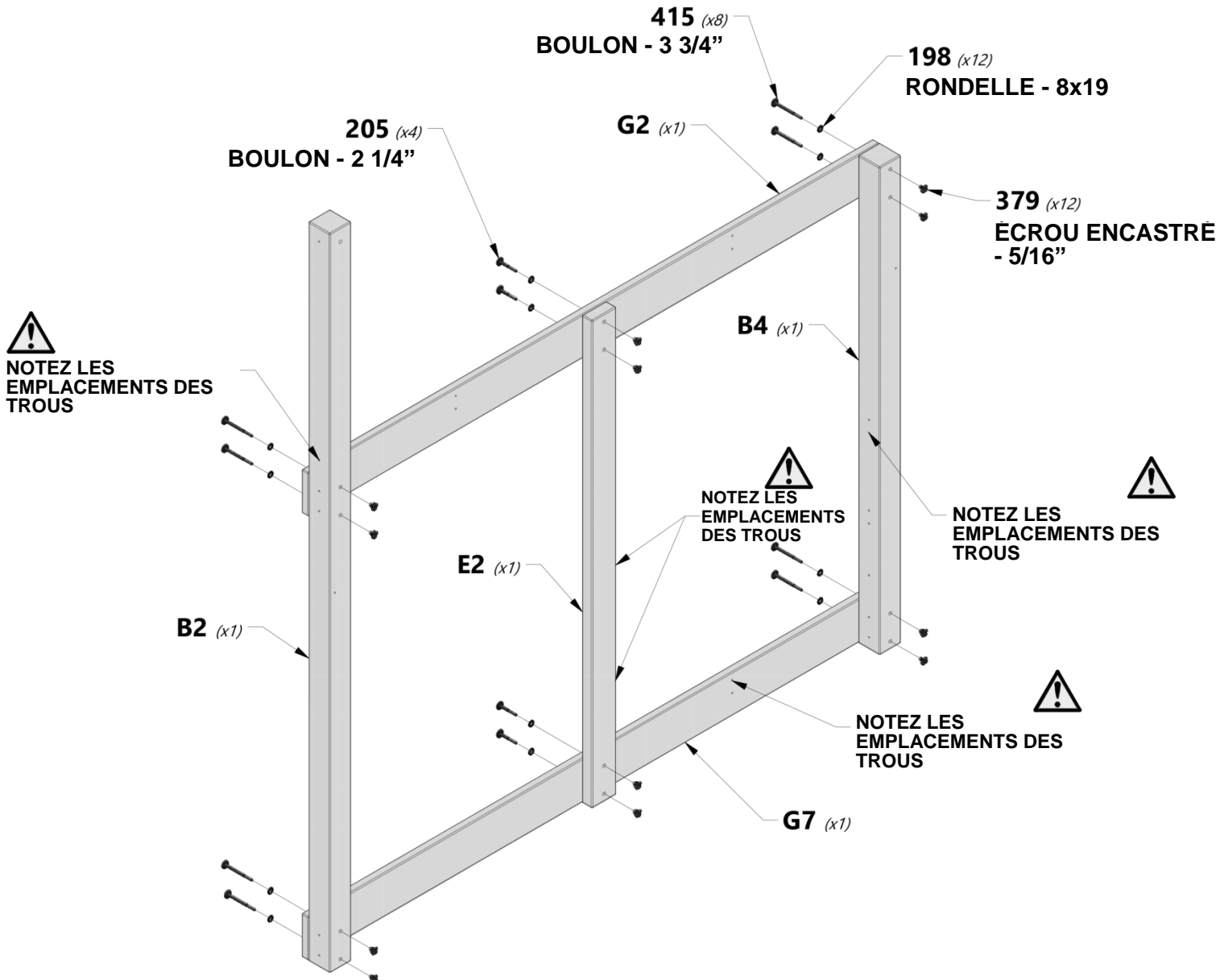
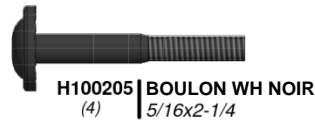
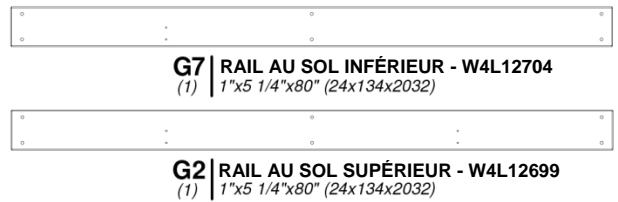
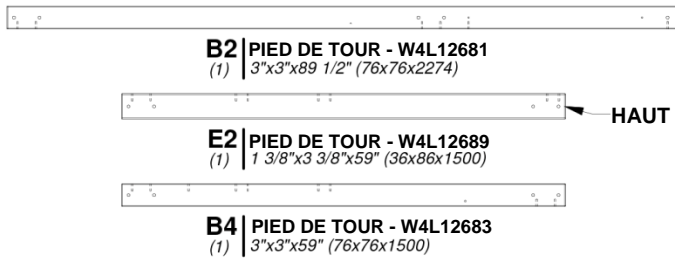



H28 | RAIL MURAL FRONTAL - W4L12731
(1) | 1"x3 3/8"x60 1/2" (24x86x1537)



G6 | RAIL AU SOL - W4L12703
(1) | 1"x5 1/4"x60 1/2" (24x134x1537)



G3 | RAIL AU SOL - W4L12700
(1) | 1"x5 1/4"x60 1/2" (24x134x1537)

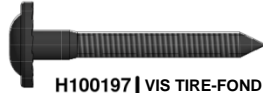

H100197 | VIS TIRE-FOND WH NOIRE
(8) | 5/16x2 1/2



H100458 | VIS TIRE-FOND WH NOIRE
(2) | 5/16x2



H100198 | RONDELLE DE
BLOCAGE
EXT NOIRE
8x19
(10)

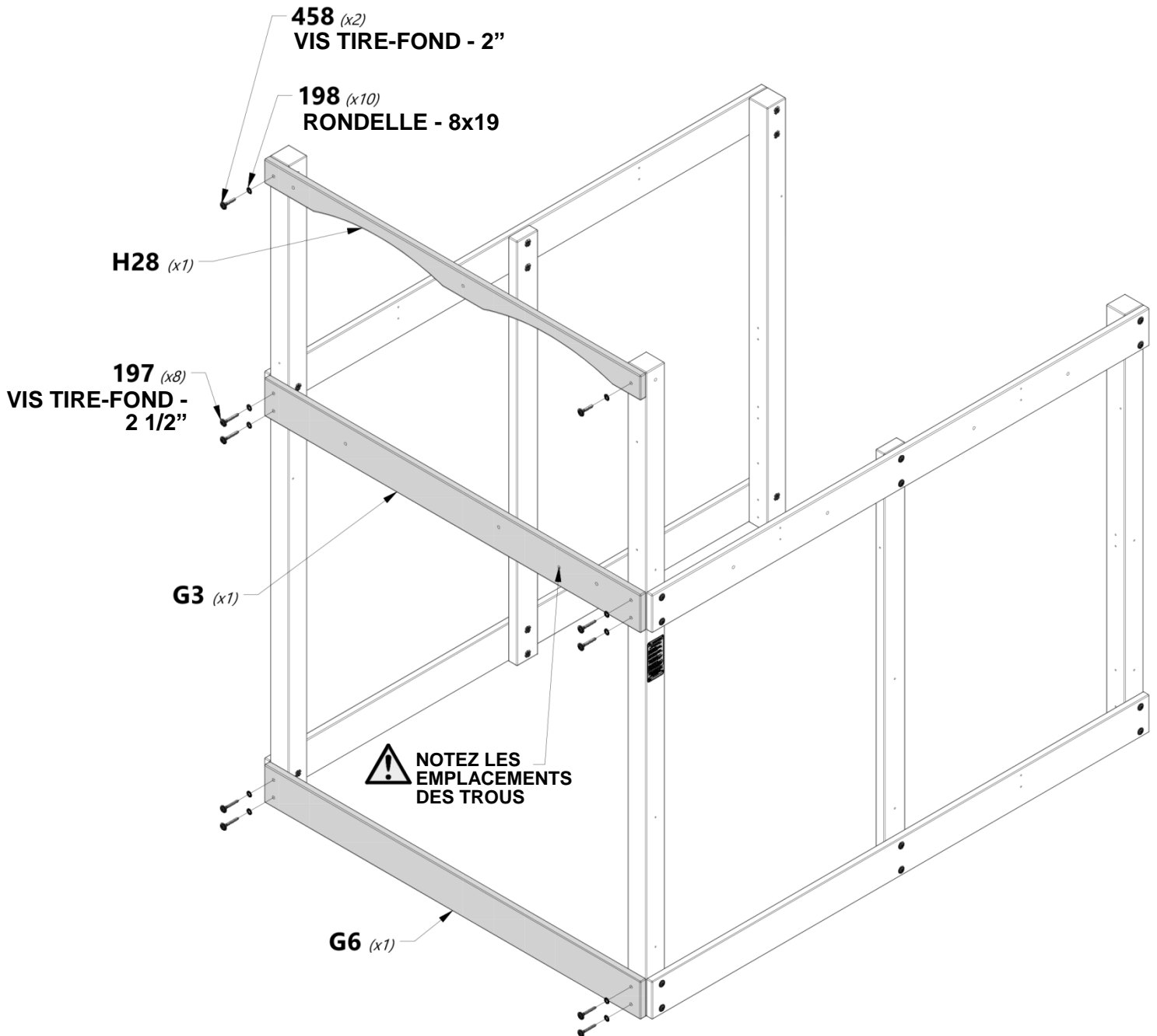



G4 | RAIL AU SOL - W4L12701
(1) | 1"x5 1/4"x60 1/2" (24x134x1537)



K2 | RAIL AU SOL - W4L12738
(1) | 5/8"x5 1/4"x60 1/2" (16x134x1537)



H100197 | VIS TIRE-FOND WH NOIRE
(4) | 5/16x2 1/2



H100458 | VIS TIRE-FOND WH NOIRE
(4) | 5/16x2



H100198 | RONDELLE DE BLOCAGE EXT NOIRE
(8) | 8x19

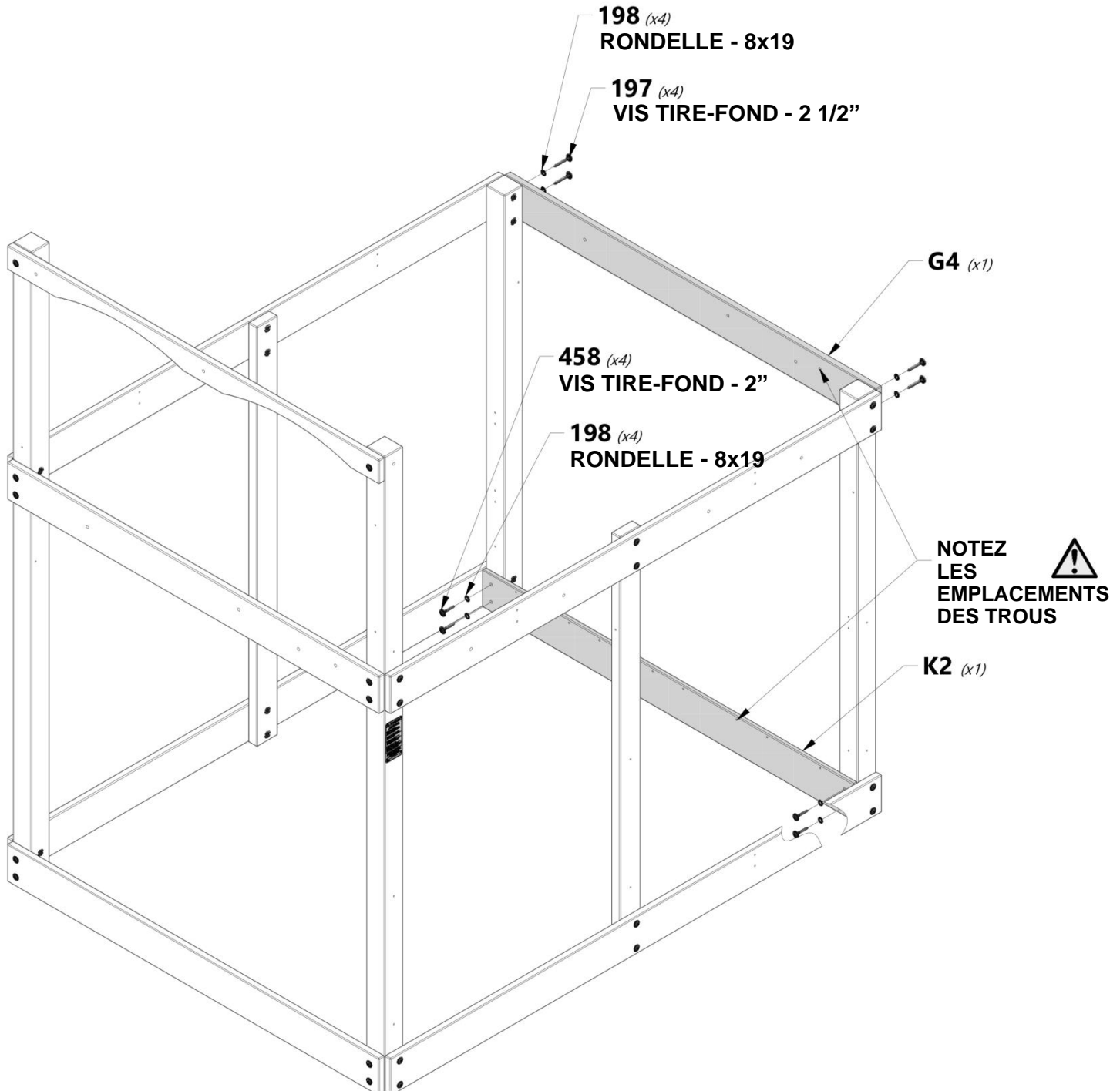



K3 | RAIL AU SOL - W4L12739
(1) | 5/8"x5 1/4"x60 1/2" (16x134x1537)



H26 | SOLIVE DE SOL - W4L12729
(1) | 1"x3 3/8"x60 1/2" (24x86x1537)



H100458 | VIS TIRE-FOND WH NOIRE
(4) | 5/16x2



H100201 | VIS PFH NOIRE
(4) | 8x2-1/2



H100198 | RONDELLE DE BLOCAGE EXT NOIRE
(4) | 8x19

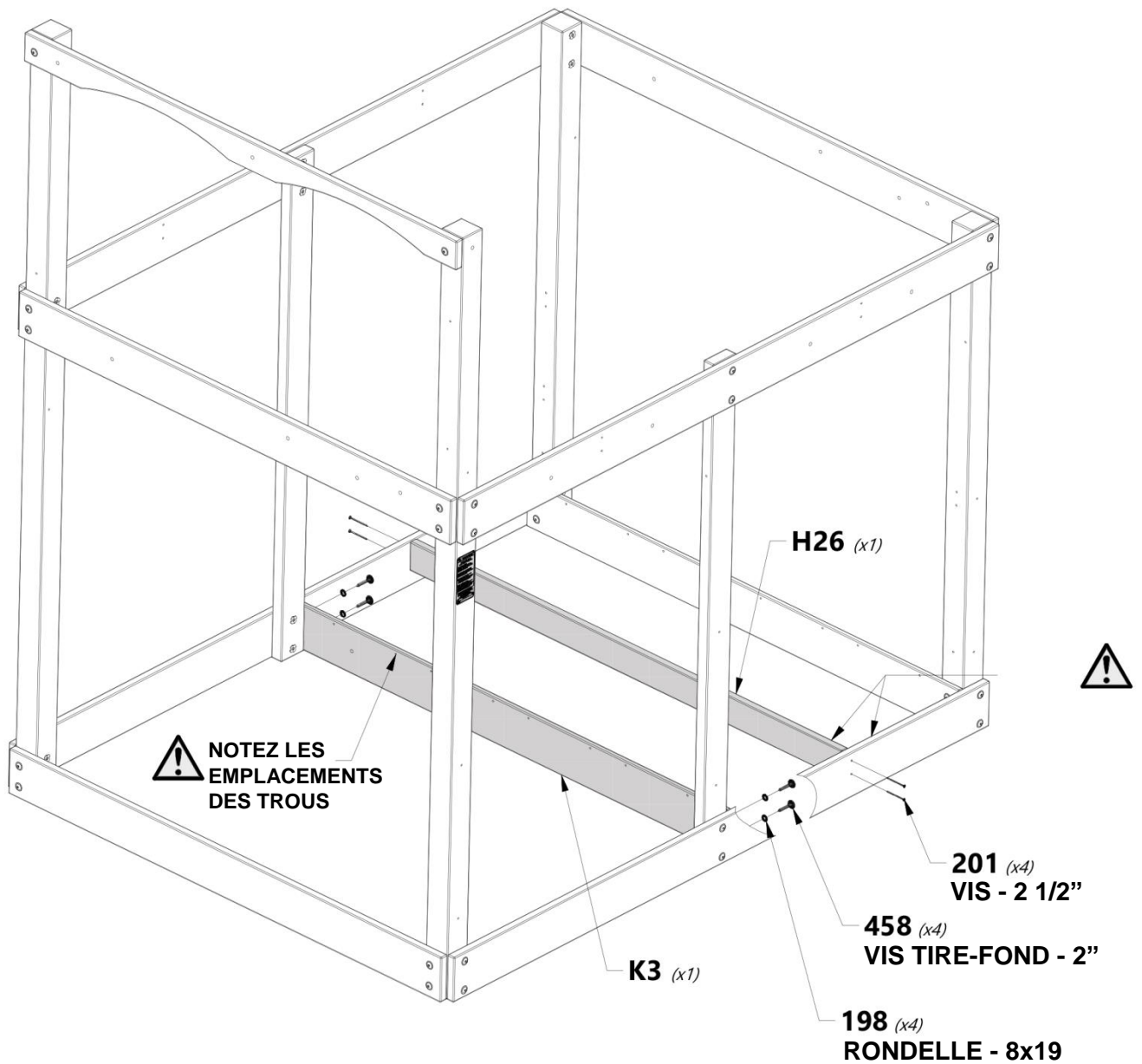

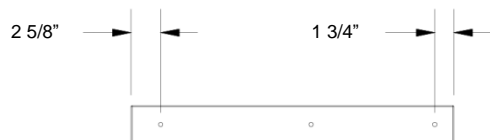

H27 | SUPPORT DE TABLE DE PICNIC - W4L12730
(1) | 1"x3 3/8"x28 5/8" (24x86x728)



H100407 | BOULON WH NOIR
(1) | 5/16x1 1/2



H100198 | RONDELLE DE BLOCAGE EXT NOIRE
(1) | 8x19



H100379 | ÉCROU ENCASTÉ NOIR
(1) | 5/16

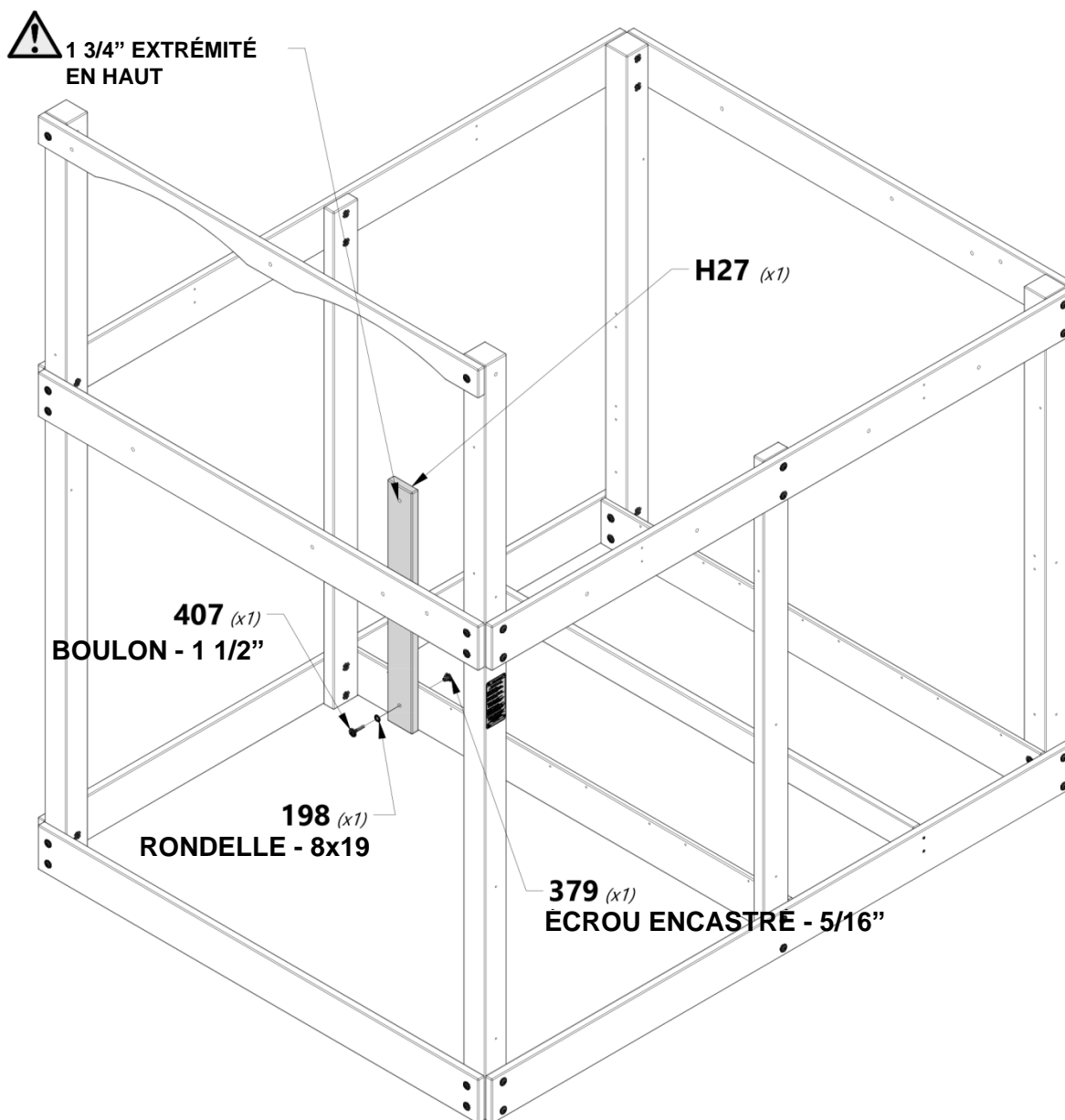

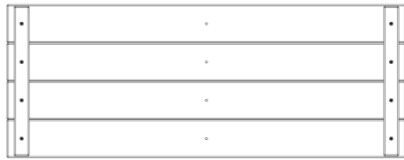

FP1 | PANNEAU DE SOL INFÉRIEUR - W2A02648
(4) | 1 5/8"x13 1/2"x35 3/8" (40x344x897)



Y2 | PLANCHE DE SOL INFÉRIURE - W4L12786
(2) | 5/8"x4"x35 1/4" (16x102x895)



H100086 | VIS PFH
(22) | 8x1 1/2"



H100200 | VIS PFH NOIRE
(16) | 8x1 1/2"

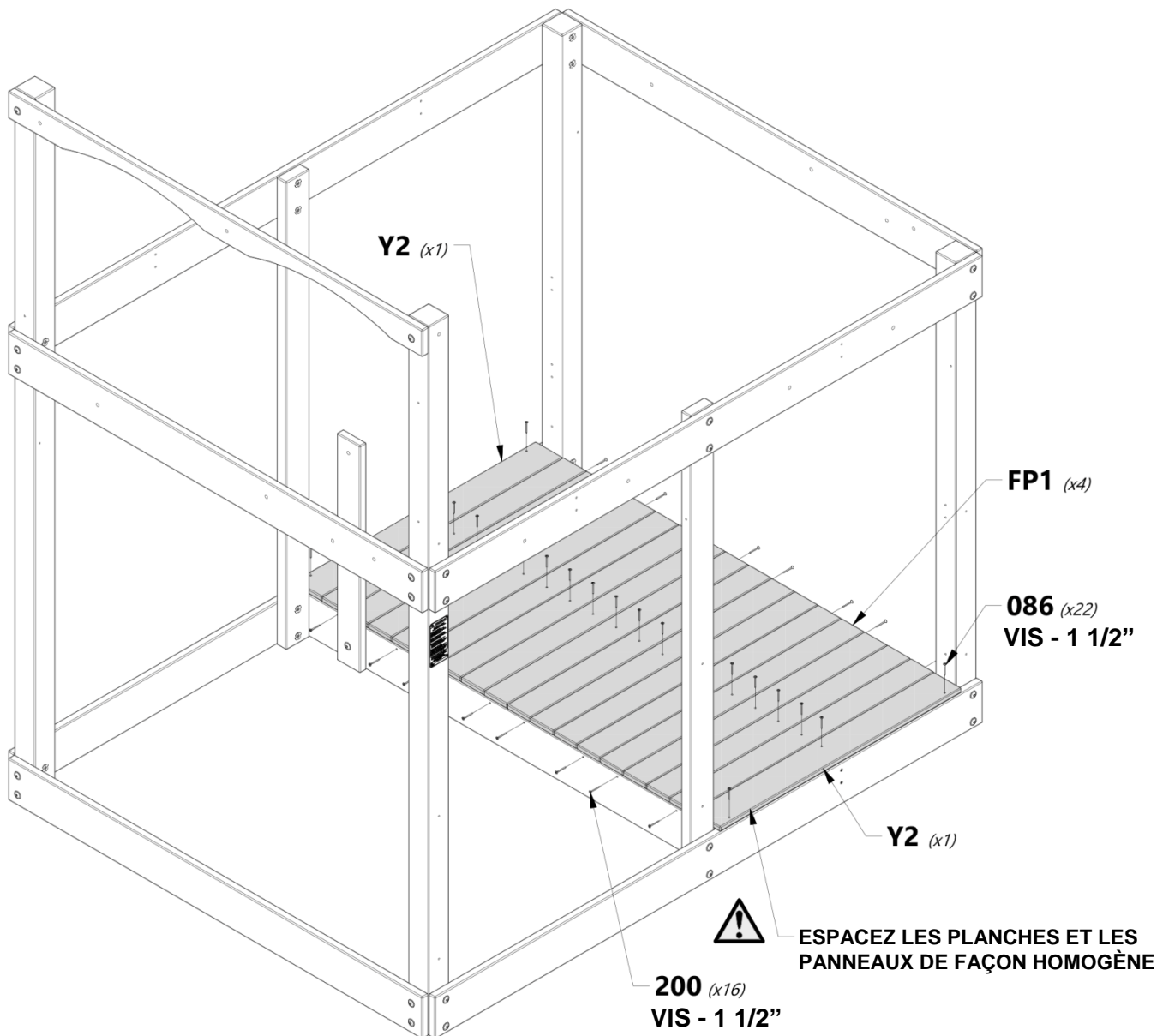



M3 | RAIL MURAL INFÉRIEUR - W4L12745
(1) | 5/8"x3 3/8"x60 1/2" (16x86x1537)



H3 | RAIL DE TABLE DE PICNIC - W4L12708
(1) | 1"x3 3/8"x67 1/4" (24x86x1708)



H100197 | VIS TIRE-FOND WH NOIRE
(4) | 5/16x2 1/2



H100198 | RONDELLE DE BLOCAGE
(6) | EXT NOIRE
8x19



H100458 | VIS TIRE-FOND WH NOIRE
(2) | 5/16x2



NOTEZ QUE LA
COUPE ANGULAIRE
EST DIRIGÉE VERS
LE BAS

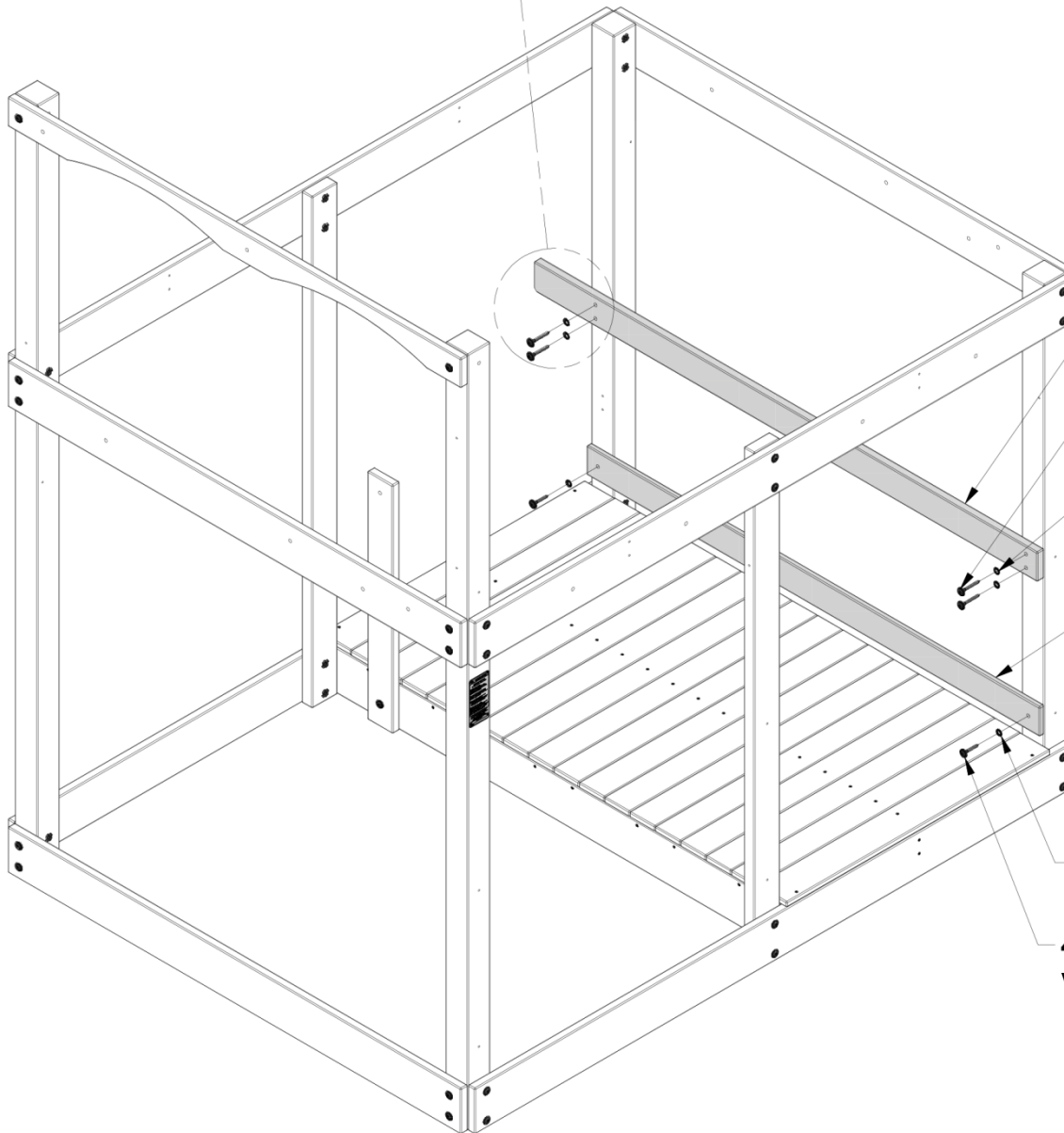
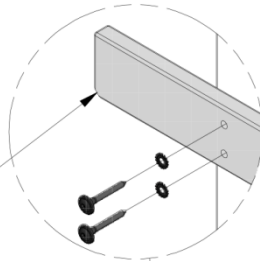

H3 (x1)

197 (x4)
VIS TIRE-FOND - 2 1/2"

198 (x4)
RONDELLE - 8x19

M3 (x1)

198 (x2)
RONDELLE - 8x19

458 (x2)
VIS TIRE-FOND - 2"



M27 | **PLANCHE MURALE INFÉRIEURE - W4L12766**
(8) | 5/8"x3 3/8"x21 3/8" (16x86x544)



H100088 | **VIS PFH**
(32) | 8x1 1/8

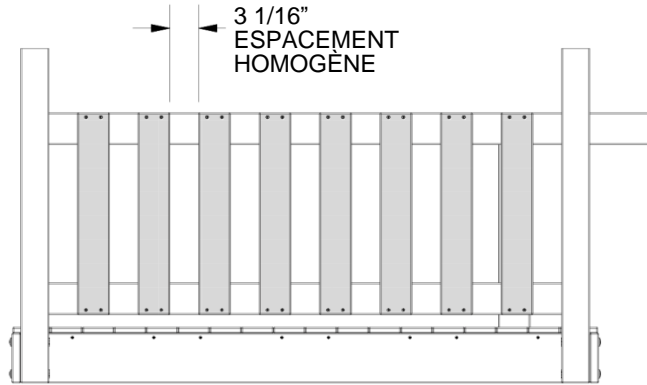

REMARQUE :
ESPACEMENT D'AU MOINS 3 1/16 in
ET D'AU PLUS 3 1/4" .

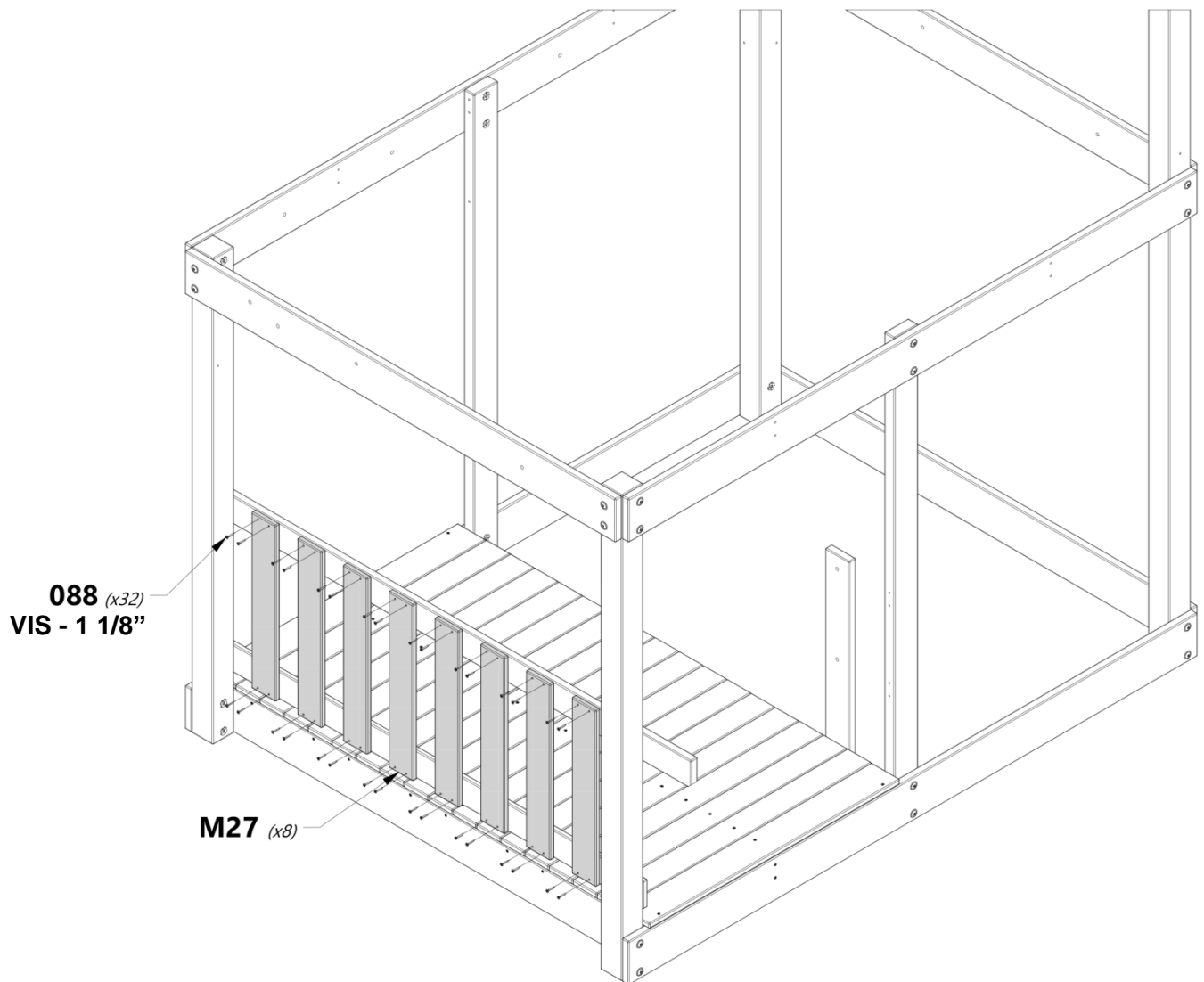



M2 | RAIL MURAL INFÉRIEUR - W4L12744
(2) | 5/8"x3 3/8"x80" (16x86x2032)



H100458 | VIS TIRE-FOND
WH NOIRE
(4) | 5/16x2



H100471 | VIS TIRE-FOND
WH NOIRE
(2) | 5/16x1 1/2



H100198 | RONDELLE DE
BLOQUE EXT NOIRE
(6) | 8x19

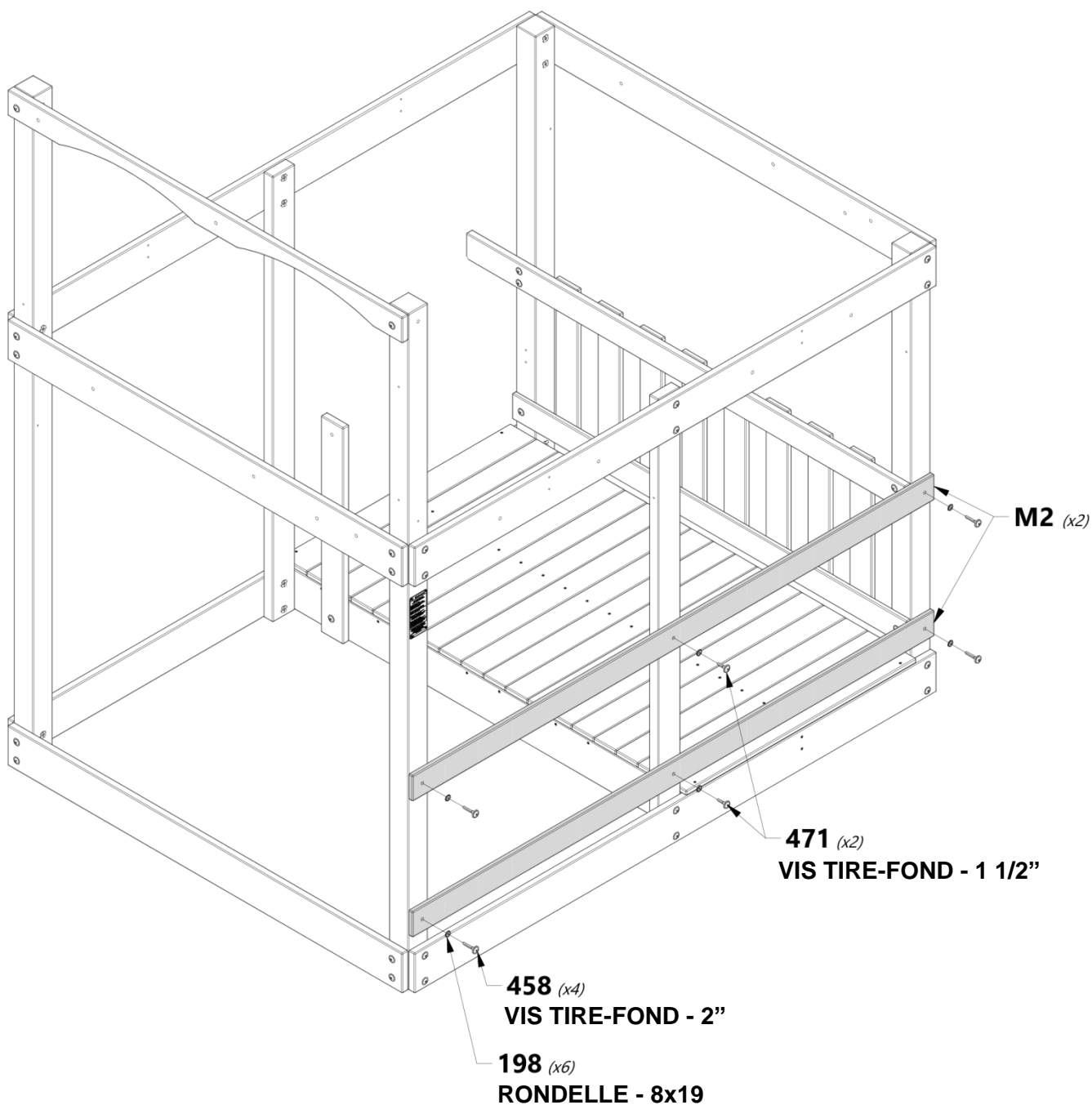



M27 | PLANCHE MURALE INFÉRIURE - W4L12766
(10) | 5/8"x3 3/8"x21 3/8" (16x86x544)



H100088 | VIS PFH
(40) | 8x1 1/8

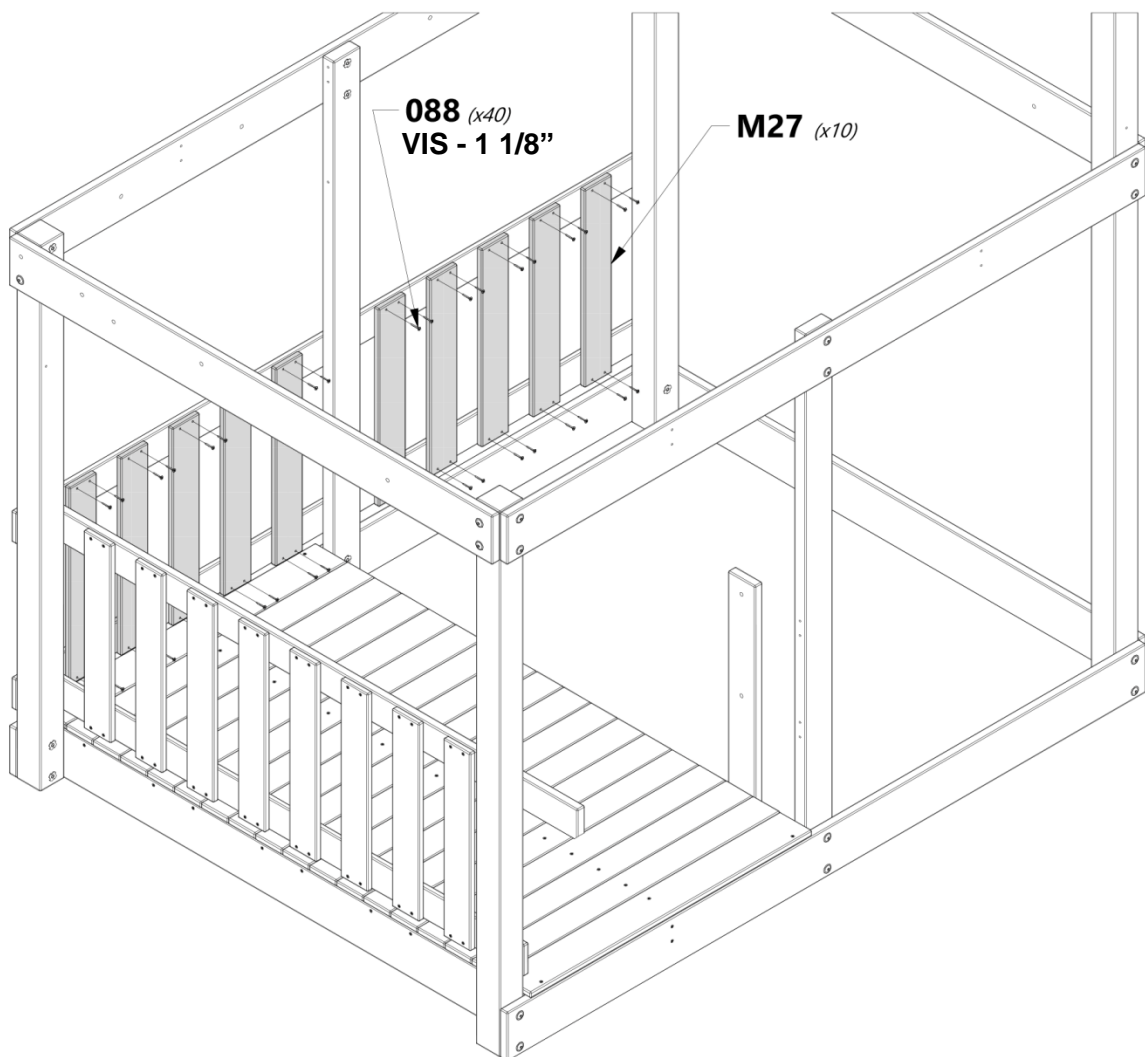
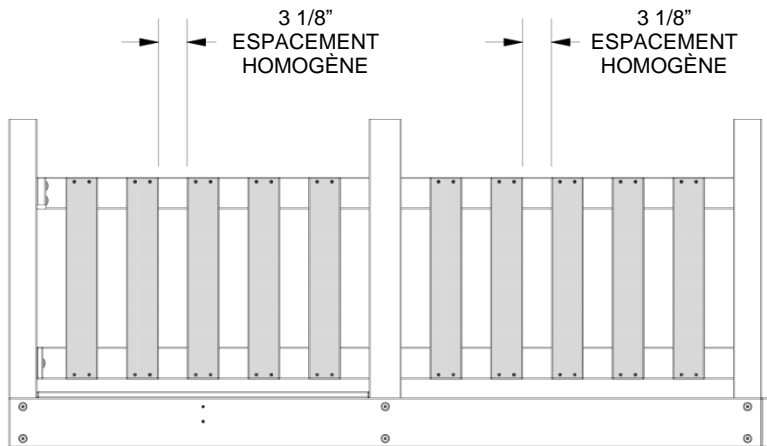



H16 RAIL DE SIÈGE POUR TABLE DE PICNIC - W4L12721
(1) 1"x3 3/8"x17 1/2" (24x86x444)

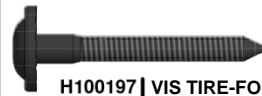

H100197 VIS TIRE-FOND WH NOIRE
(2) 5/16x2 1/2



H100407 BOULON WH NOIR
(1) 5/16x1 1/2



H100198 RONDELLE DE BLOCAGE EXT NOIRE
(3) 8x19



H100379 ÉCROU ENCASTRE NOIR
(1) 5/16

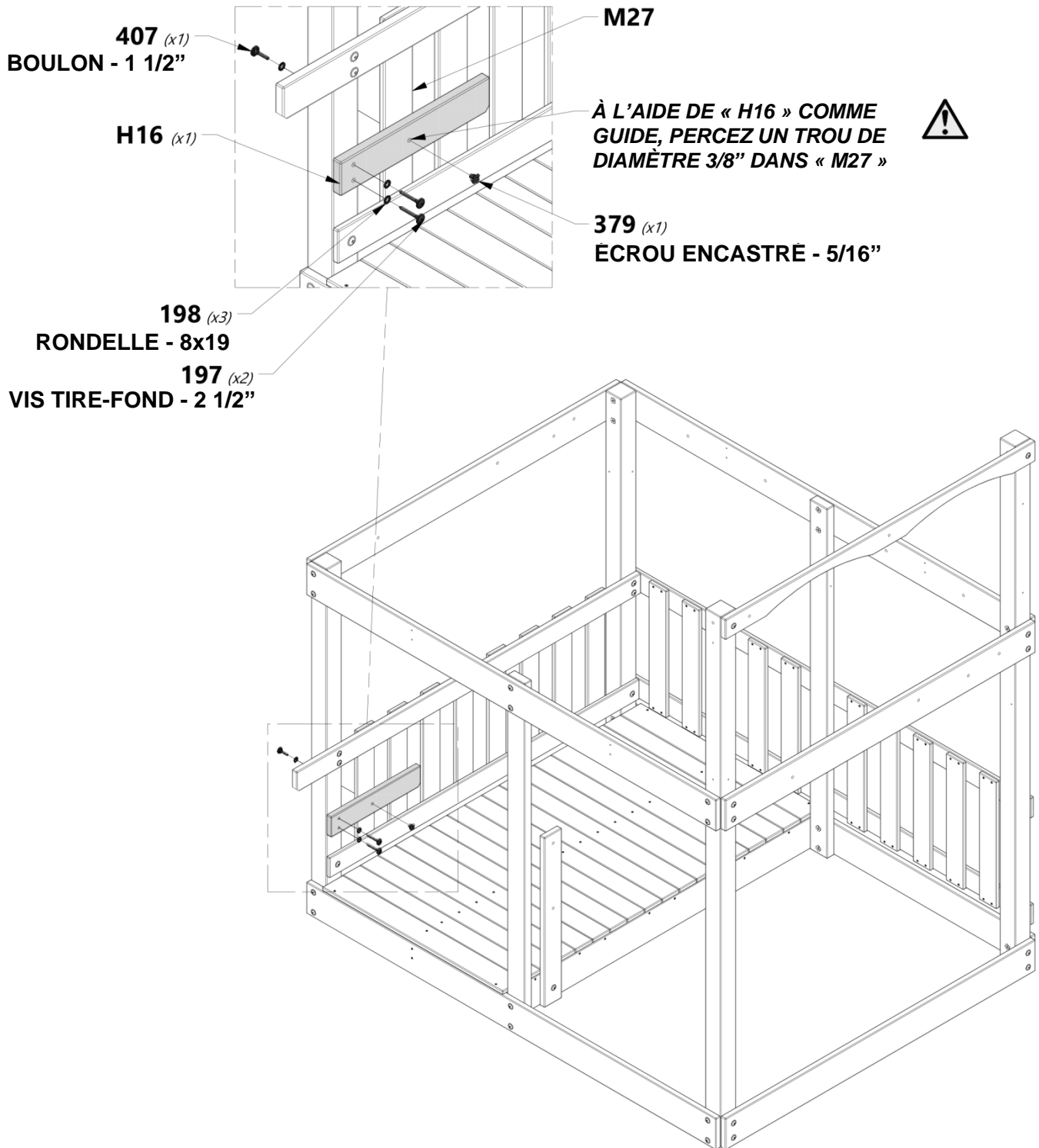



H17 | RAIL DE SIÈGE POUR TABLE DE PICNIC - W4L12722
(1) | 1"x3 3/8"x17 1/2" (24x86x444)



H100197 | VIS TIRE-FOND WH NOIR
(2) | 5/16x2 1/2



H100378 | BOULON WH NOIR
(1) | 5/16x1 3/4



H100198 | RONDELLE DE BLOCAGE EXT NOIRE
(3) | 8x19



H100379 | ÉCROU ENCASTRÉ NOIR
(1) | 5/16

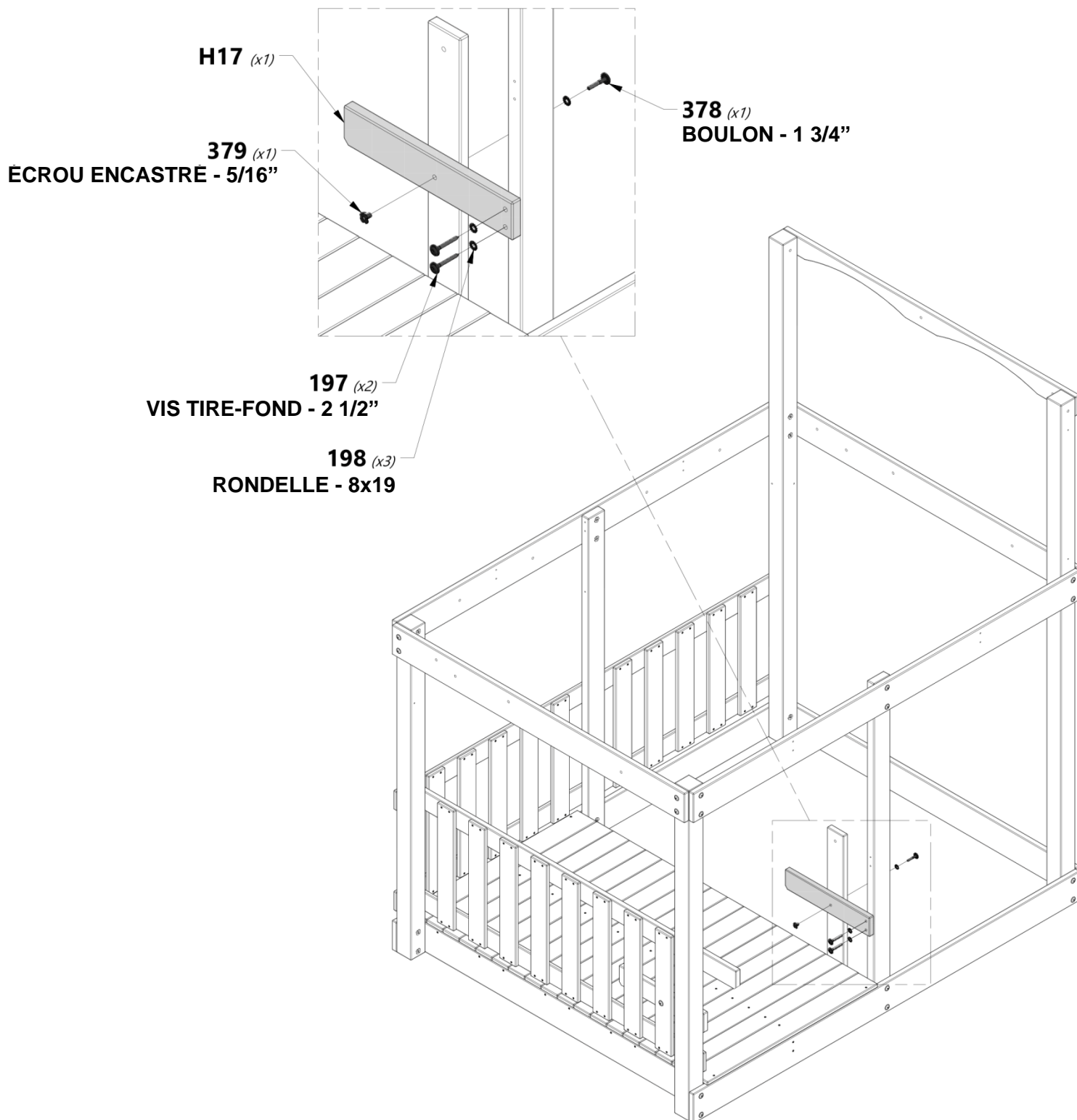



H15 | SIÈGE POUR TABLE DE PICNIC - W4L12720
(2) | 1"x3 3/8"x35 3/8" (24x86x897)



H100111 | VIS PFH
(8) | 8x2

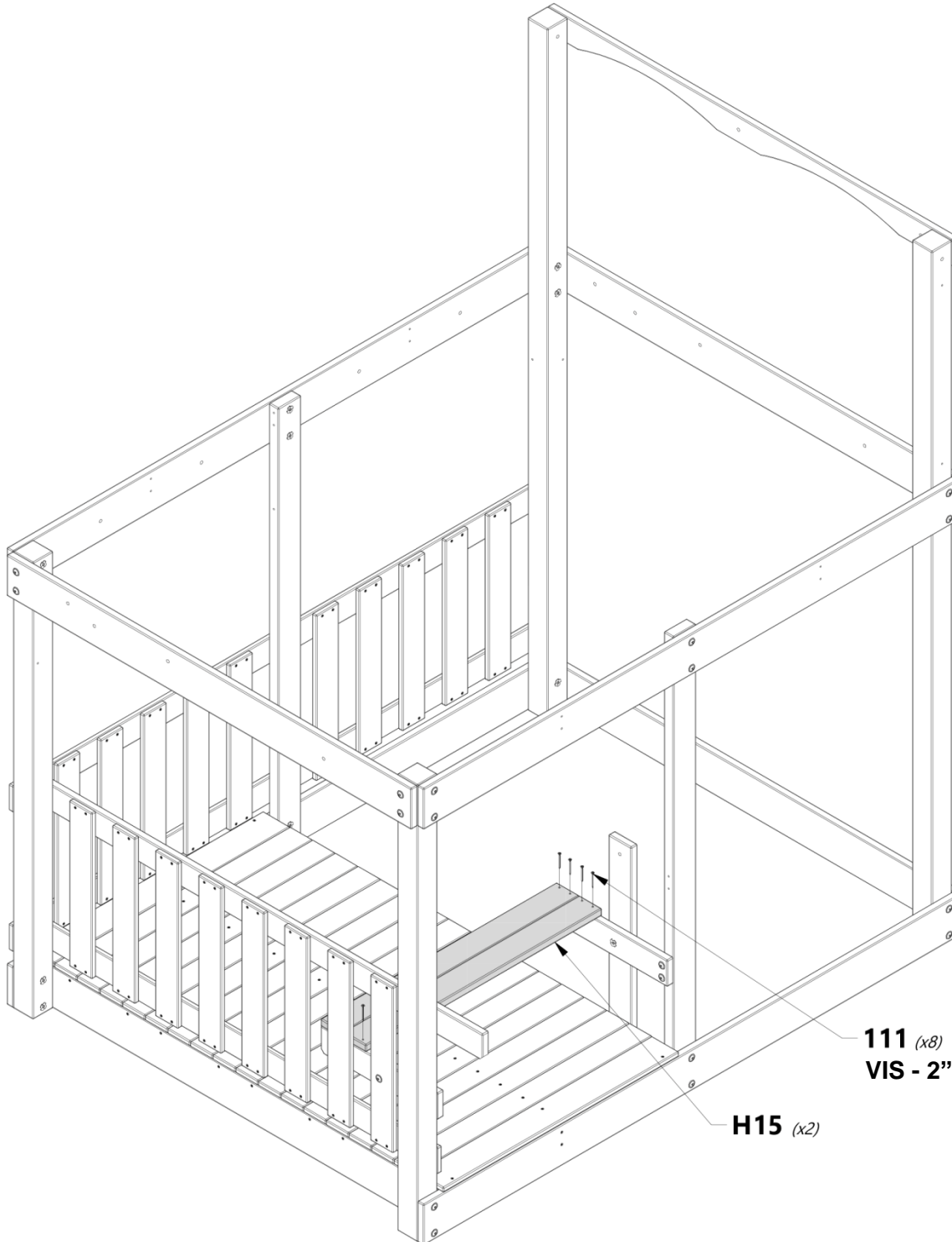

111 (x8)
VIS - 2"

H15 (x2)

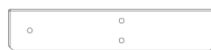

H24 | SUPPORT DE TABLE DE PICNIC SUPÉRIEUR - W4L12727
(1) | 1"x3 3/8"x16 1/2" (24x86x418)



H100378 | BOULON WH NOIR
(1) | 5/16x1 3/4



H100197 | VIS TIRE-FOND WH NOIRE
(2) | 5/16x2 1/2



H100198 | RONDELLE DE BLOCAGE EXT NOIRE
(3) | 8x19



H100379 | ECROU ENCASTRE NOIR
(1) | 5/16

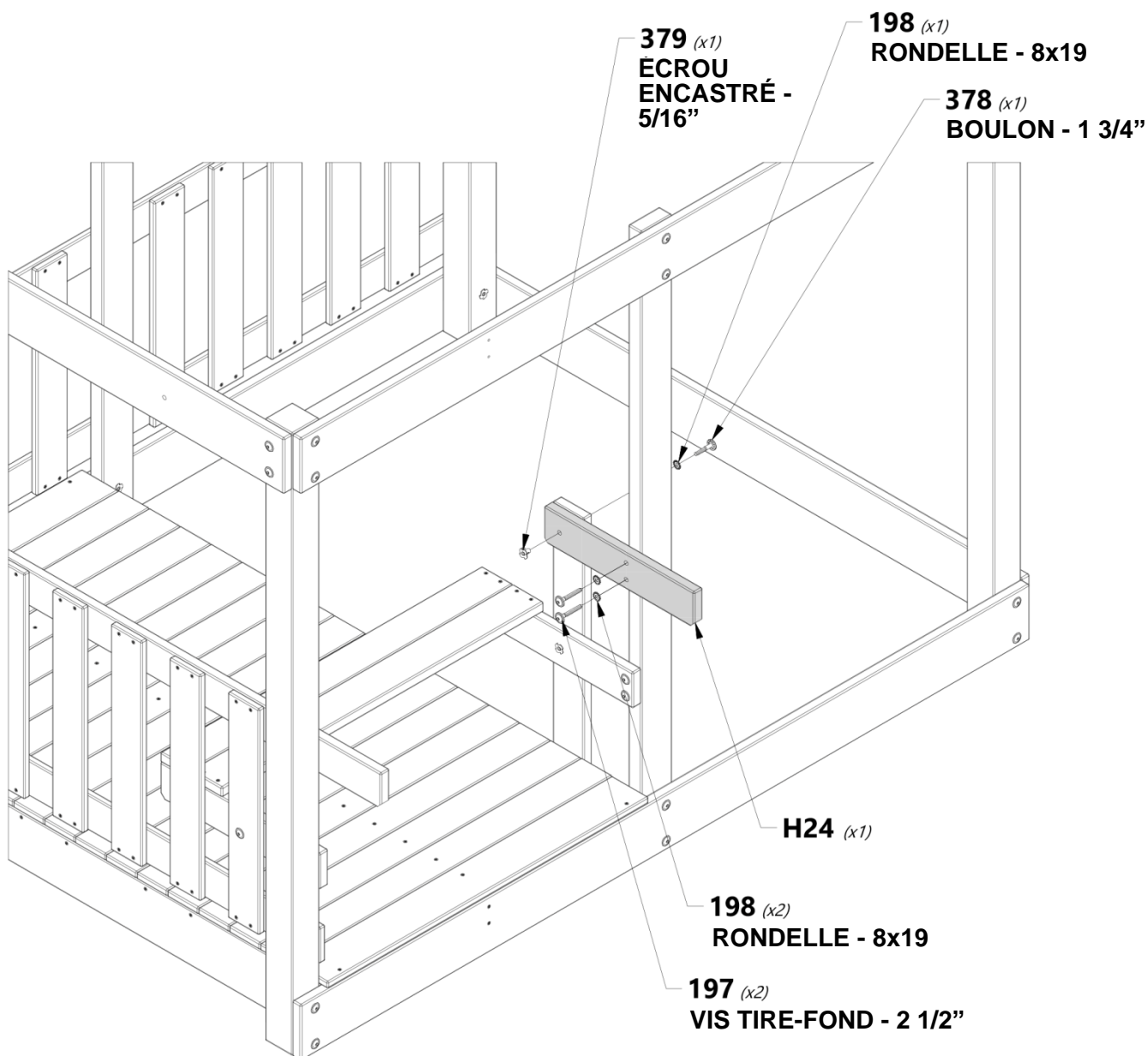



M13 | RECOUVREMENT DE TABLE DE PICNIC - W4L12755
(3) | 5/8"x3 3/8"x41 1/4" (16x86x1049)



M16 | RECOUVREMENT DE TABLE DE PICNIC CENTRAL - W4L12757
(1) | 5/8"x3"x38 1/4" (16x76x973)



M10 | RECOUVREMENT DE TABLE DE PICNIC - W4L12793
(1) | 5/8"x3 3/8"x41 1/4" (16x86x1049)



M30 | DESSUS DE TABLE DE PICNIC - W4L12767
(1) | 5/8"x3 3/8"x16" (16x86x406)



H100086 | VIS PFH
(20) | 8x1 1/2



H100088 | VIS PFH
(5) | 8x1 1/8

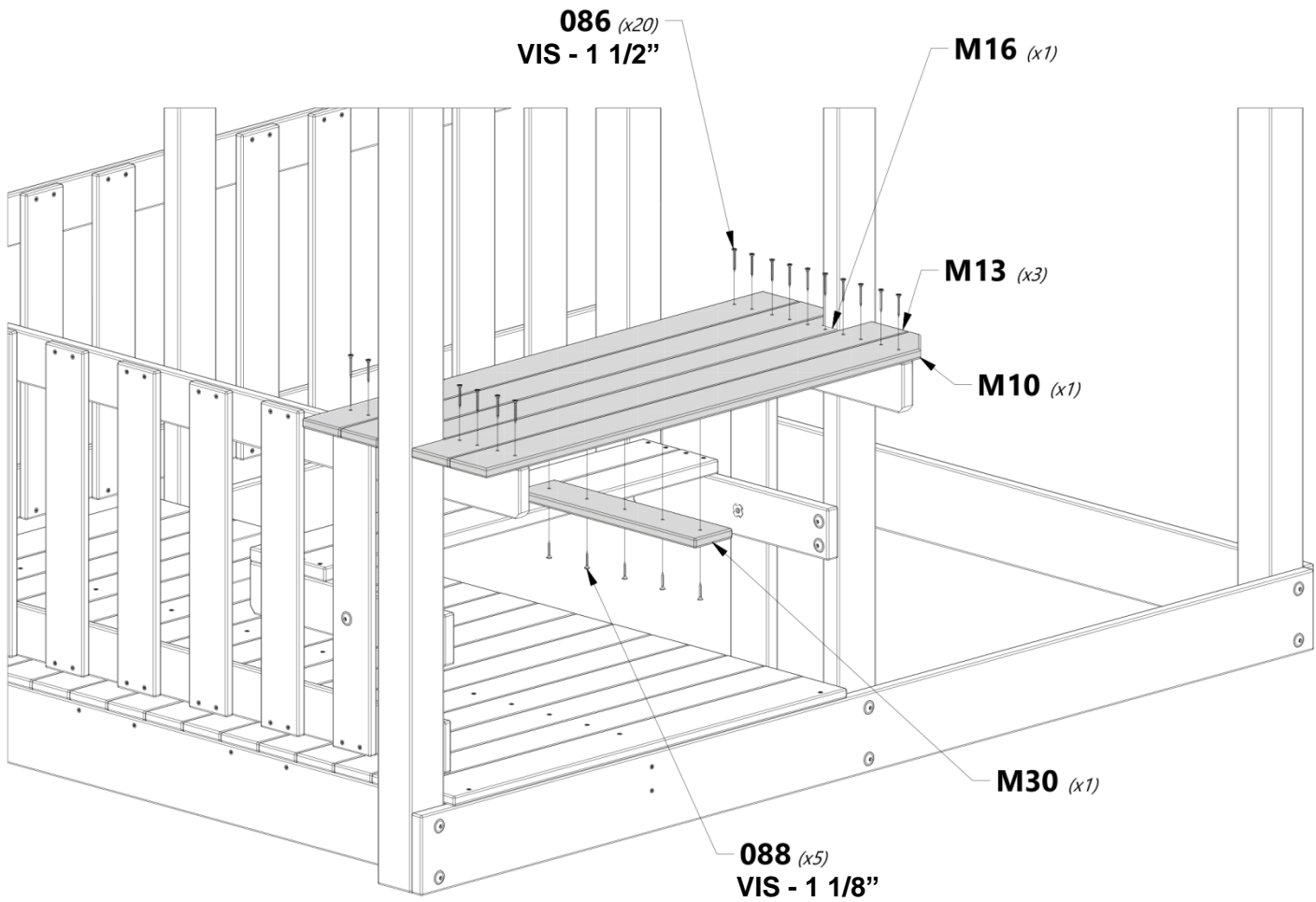



H25 | SUPPORT DE SOL SUPÉRIEUR - W4L12728
(2) | 1"x3 3/8"x3" (24x86x76)



H100391 | VIS PFH NOIRE
(4) | 8x2

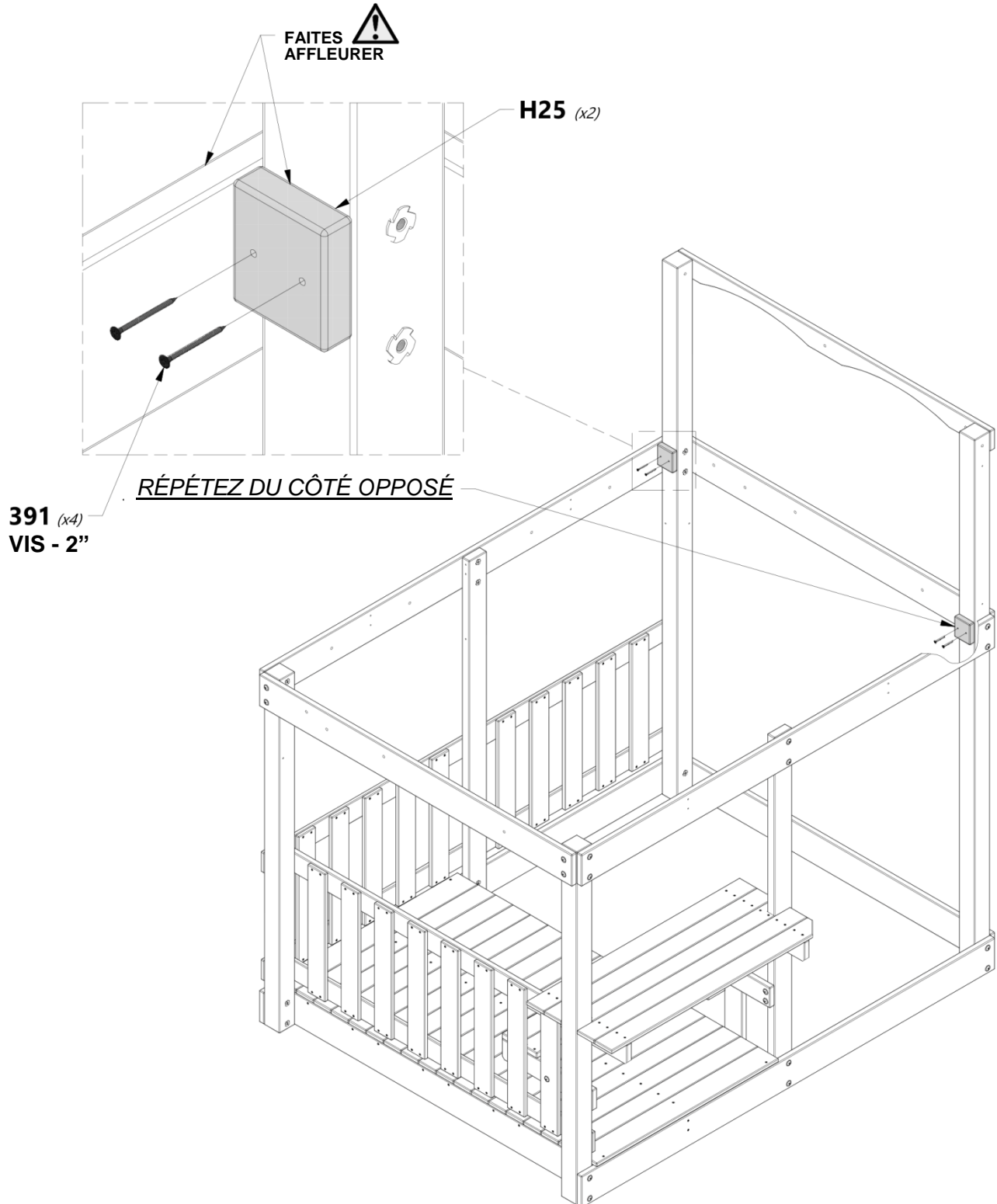



O2 | PLANCHE DE SÉCURITÉ - W4L12784
(1) | 5/8"x1 3/8"x28 5/8" (16x34x726)



H100380 | VIS PFH BLK
(3) | 8x1 1/8

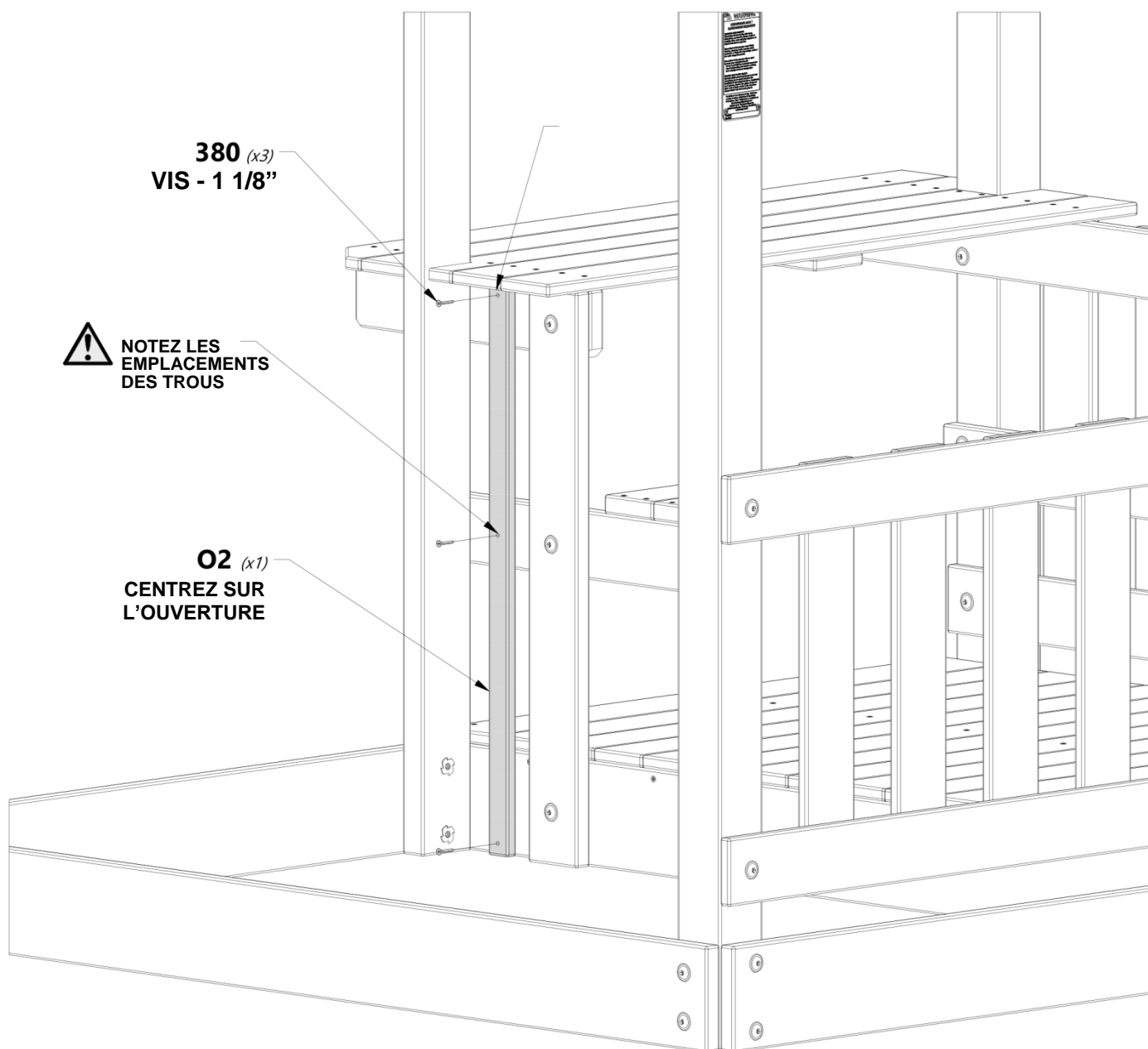

380 (x3)
VIS - 1 1/8"

 NOTEZ LES
EMPLACEMENTS
DES TROUS

O2 (x1)
CENTREZ SUR
L'OUVERTURE



E5 | CALE DE PLATEFORME - W4L12692
 (8) | 1 7/16"x3 3/8"x20" (36x86x508)

H100205 | BOULON WH NOIR
 (8) | 5/16x2-1/4

H100197 | VIS TIRE-FOND WH NOIRE
 (8) | 5/16x2 1/2

H100198 | RONDELLE DE BLOCAGE EXT NOIRE
 (16) | 8x19

H100379 | ÉCROU ENCASTRE NOIR
 (8) | 5/16



NOTEZ L'ORIENTATION DES ÉCROUS ENCASTRÉS

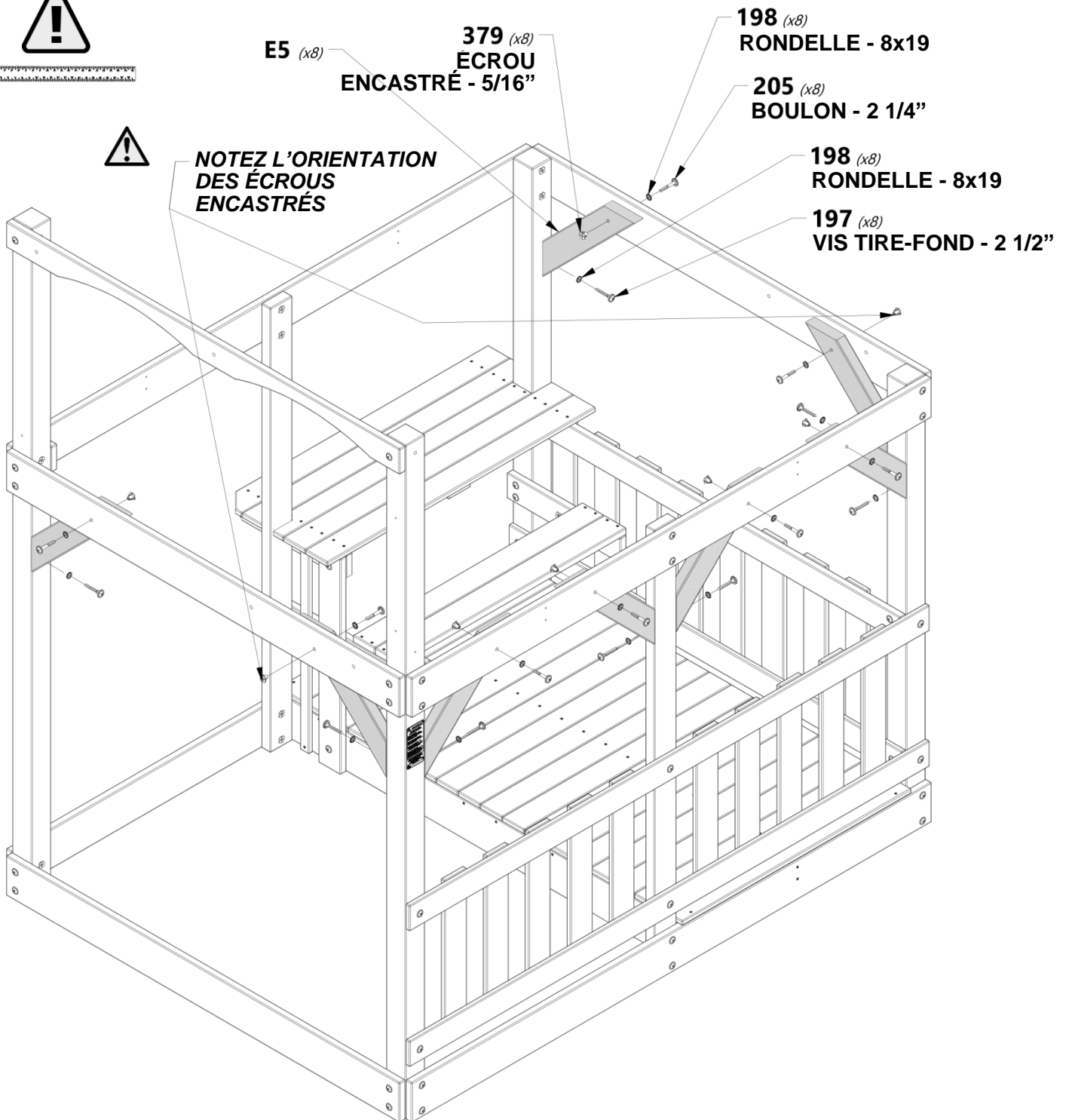



H5 | RAIL AU SOL - W4L12710
(1) | 1"x3 3/8"x60 1/2" (24x86x1537)



H26 | SOLIVE DE SOL - W4L12729
(2) | 1"x3 3/8"x60 1/2" (24x86x1537)



H100458 | VIS TIRE-FOND WH NOIRE
(4) | 5/16x2



H100198 | RONDELLE DE BLOCAGE EXT NOIRE
(4) | 8x19



H100201 | VIS PFH NOIRE
(8) | 8x2-1/2

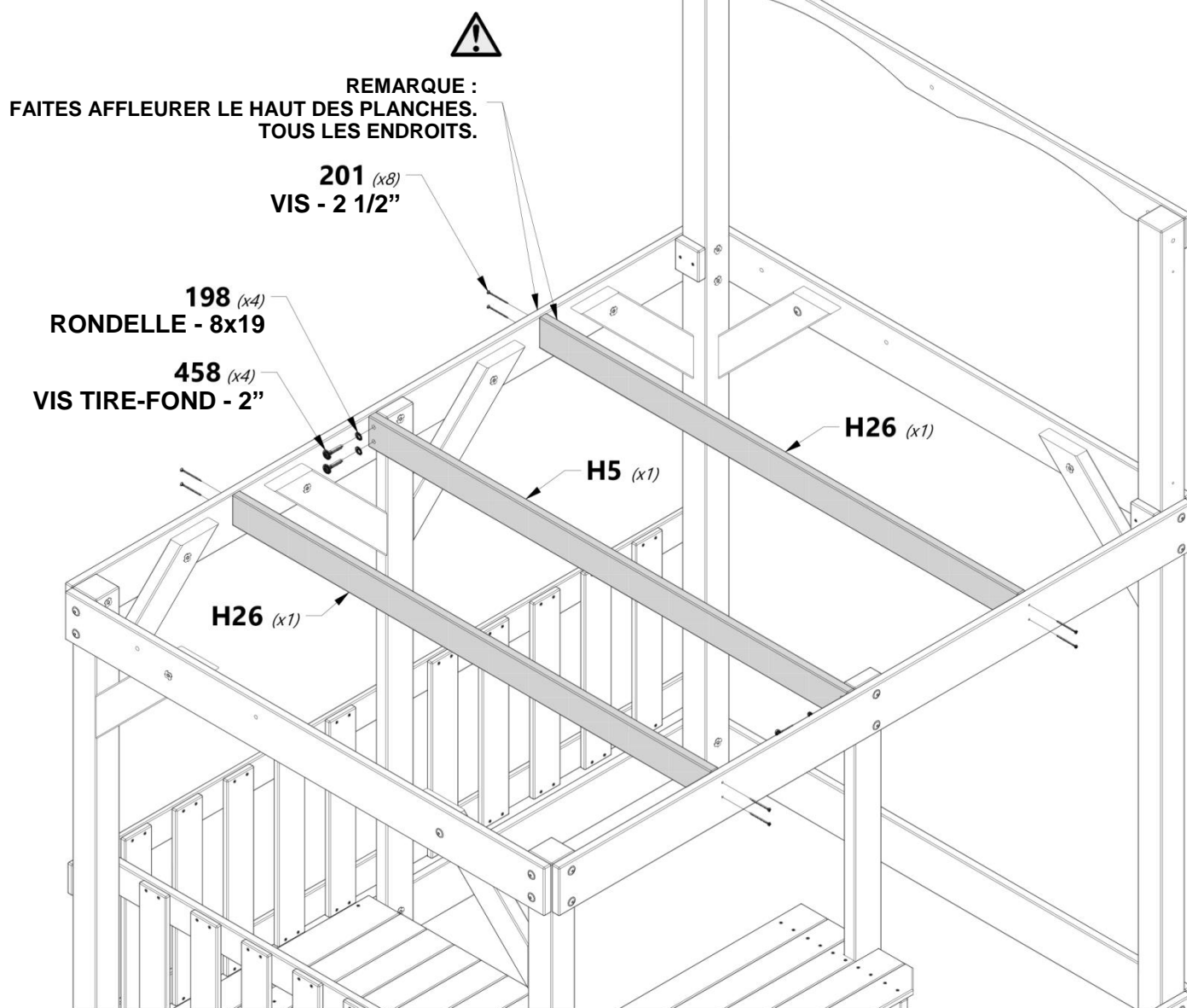

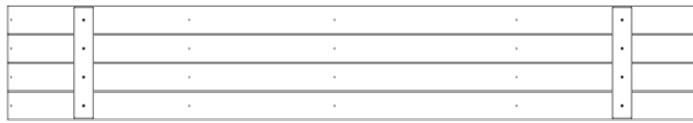

FP2 | PANNEAU DE SOL - W2A02649
(4) | 1 1/4"x13 1/2"x81 7/8" (32x344x2080)



Y1 | PLANCHE DE SOL SUPÉRIEURE - W4L12785
(2) | 5/8"x4"x78" (16x102x1980)



H100086 | VIS PFH
(94) | 8x1 1/2



H100379 | ÉCROU ENCASTRÉ NOIR
(2) | 5/16

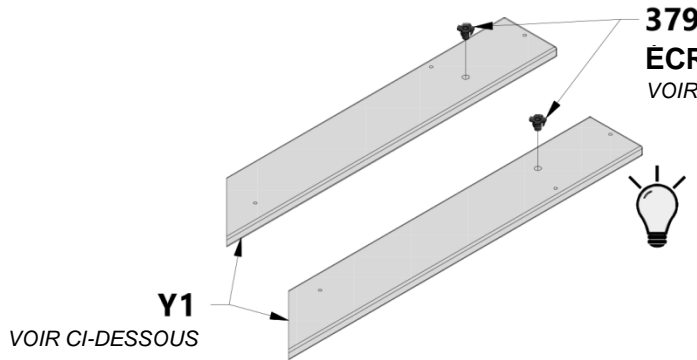

379
ÉCROU ENCASTRÉ - 5/16"
VOIR CI-DESSOUS



CONSEIL :
INSTALLEZ LES ÉCROUS ENCASTRÉS DU CÔTÉ INFÉRIEUR DES DEUX PANNEAUX Y1 AVANT DE FIXER AU FORT.

Y1
VOIR CI-DESSOUS

379 (x2)
ÉCROU ENCASTRÉ - 5/16"

086 (x94)
VIS - 1 1/2"

Y1 (x1)

REMARQUE :
ASSUREZ-VOUS QUE LES TROUS DE RÉFÉRENCE SONT CENTRÉS SUR LES SOLIVES DE SOL

REMARQUE :
PLACEZ LES ÉCROUS ENCASTRÉS DANS LES TROUS DU CÔTÉ INFÉRIEUR.

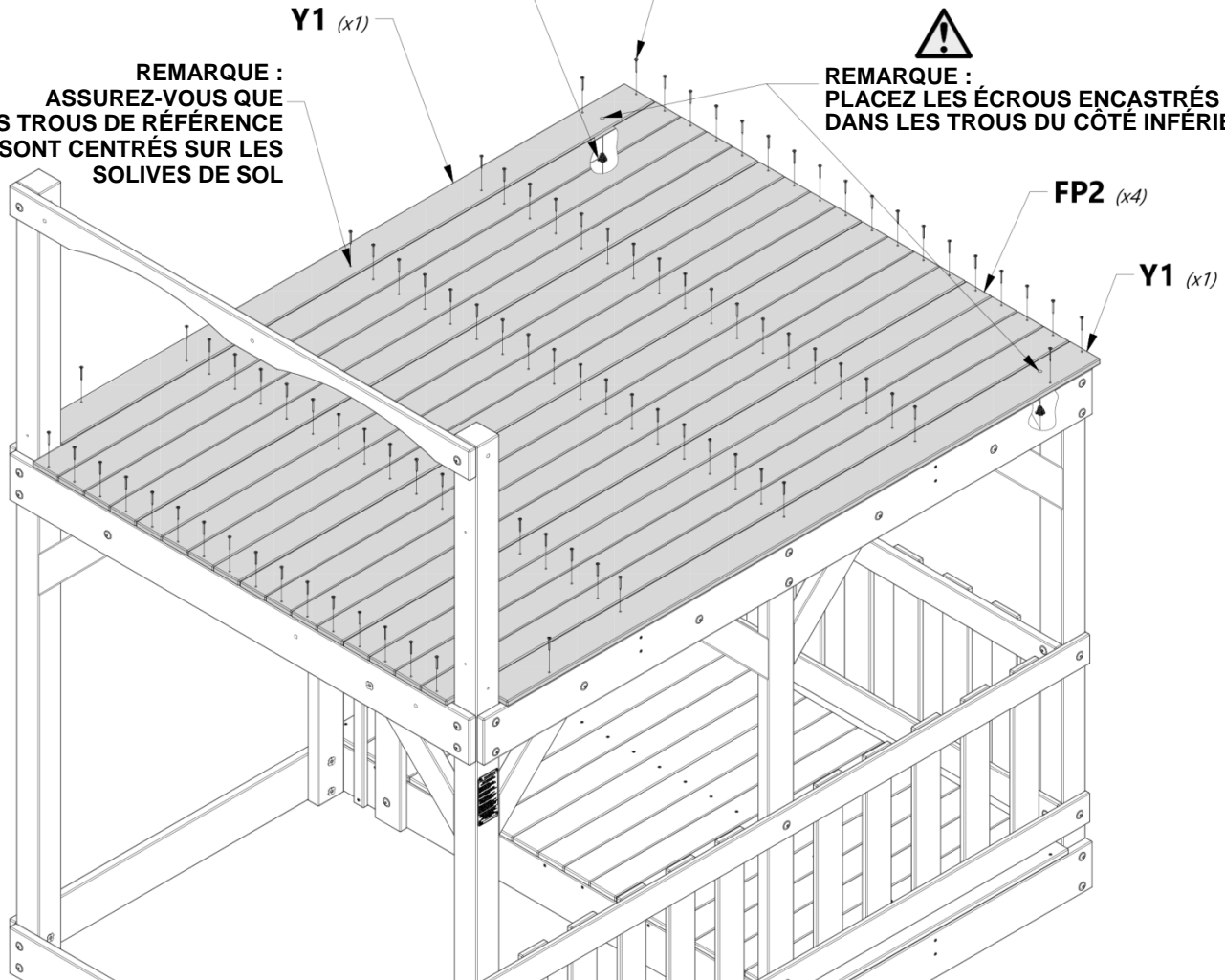

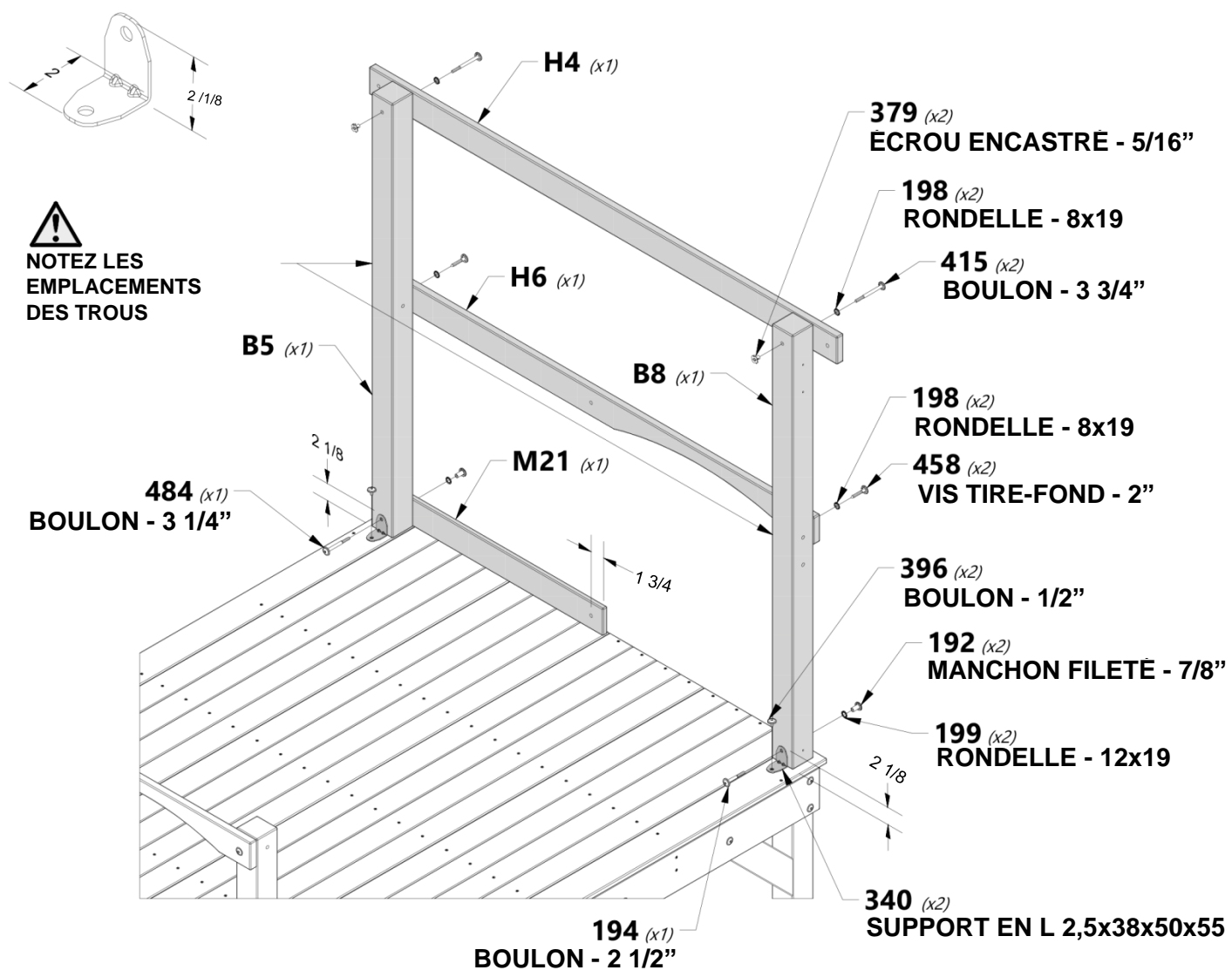
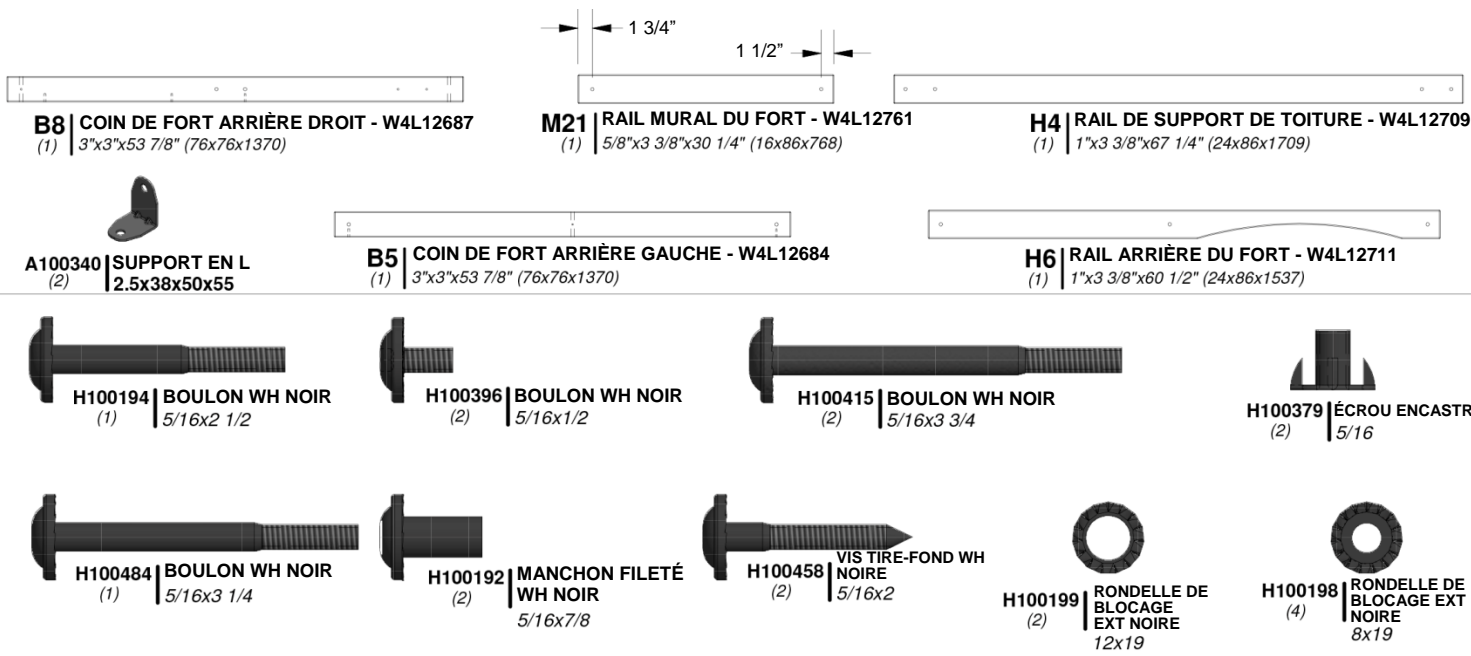



M1 | RAIL MURAL SUPÉRIEUR - W4L12743
(1) 5/8"x3 3/8"x80" (16x86x2032)



H23 | RAIL MURAL DU FORT - W4L12752
(1) 1"x3 3/8"x50 1/4" (24x86x1277)

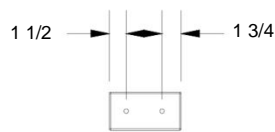

M34 | RAIL MURAL - W4L12770
(1) 5/8"x3 3/8"x6 3/8" (16x86x162)



H100458 | VIS TIRE-FOND WH NOIRE
(4) 5/16x2



H100198 | RONDELLE DE BLOCAGE EXT NOIRE
(4) 8x19



NOTEZ LES EMPLACEMENTS DES TROUS POUR L'ORIENTATION DE LA PLANCHE.

198 (x4)
RONDELLE - 8x19

458 (x4)
VIS TIRE-FOND - 2"

M1 (x1)

H23 (x1)

M34 (x1)

1 1/2"

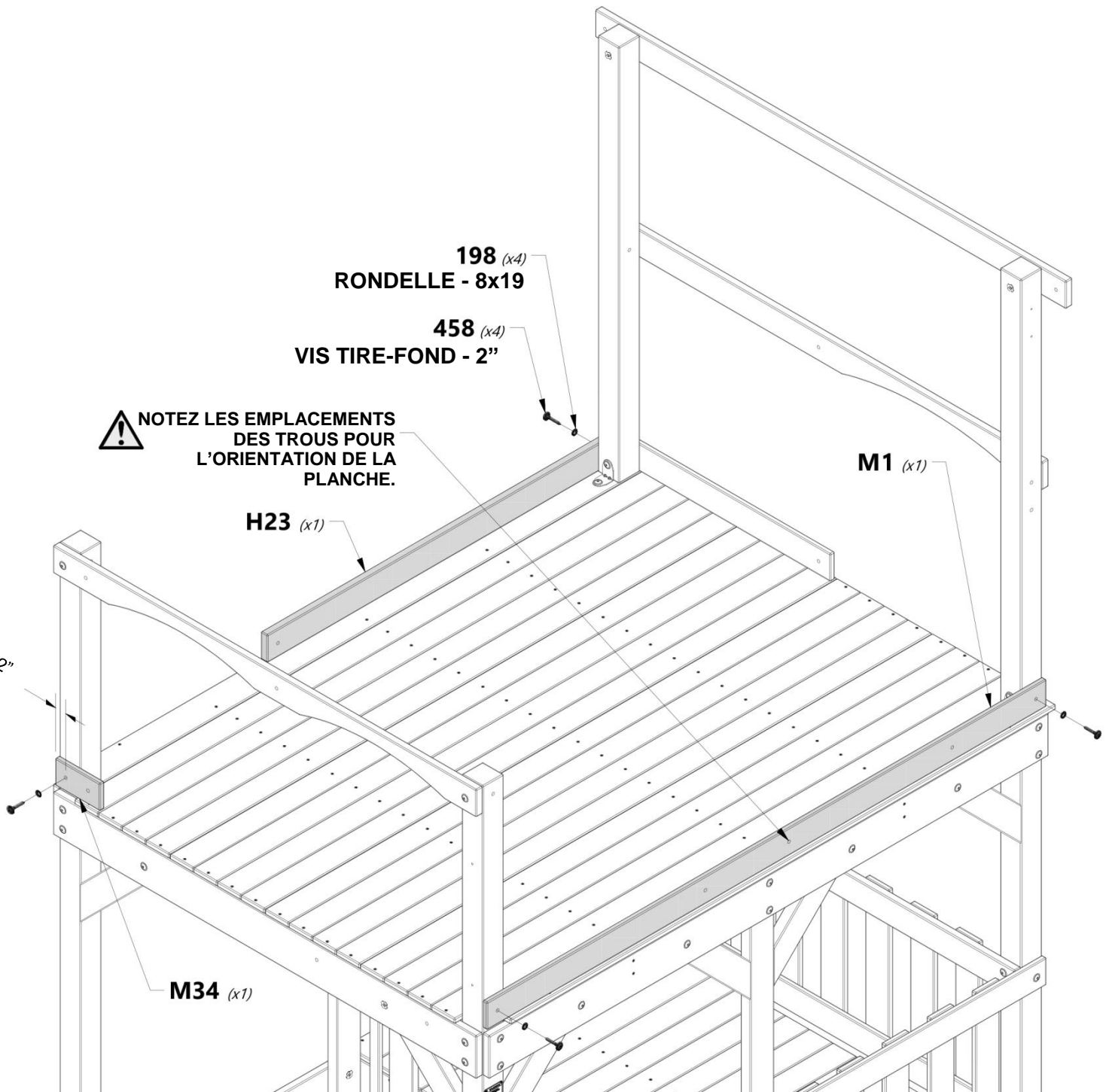



A100340 | SUPPORT EN L
(1) | 2.5x38x50x55



H18 | RAIL MURAL DU FORT - W4L12723
(1) | 1"x3 3/8"x29 7/8" (24x86x758)



H100379 | ÉCROU ENCASTRÉ NOIR
(2) | 5/16



H100198 | RONDELLE DE BLOCAGE EXT NOIRE
(1) | 8x19



H100378 | BOULON WH NOIR
(1) | 5/16x1 3/4



H100459 | BOULON WH NOIR
(1) | 5/16x1 1/4



H100396 | BOULON WH NOIR
(1) | 5/16x1/2



H100192 | MANCHON FILETÉ WH NOIR
(1) | 5/16x7/8



H100199 | RONDELLE DE BLOCAGE EXT NOIRE
(1) | 12x19

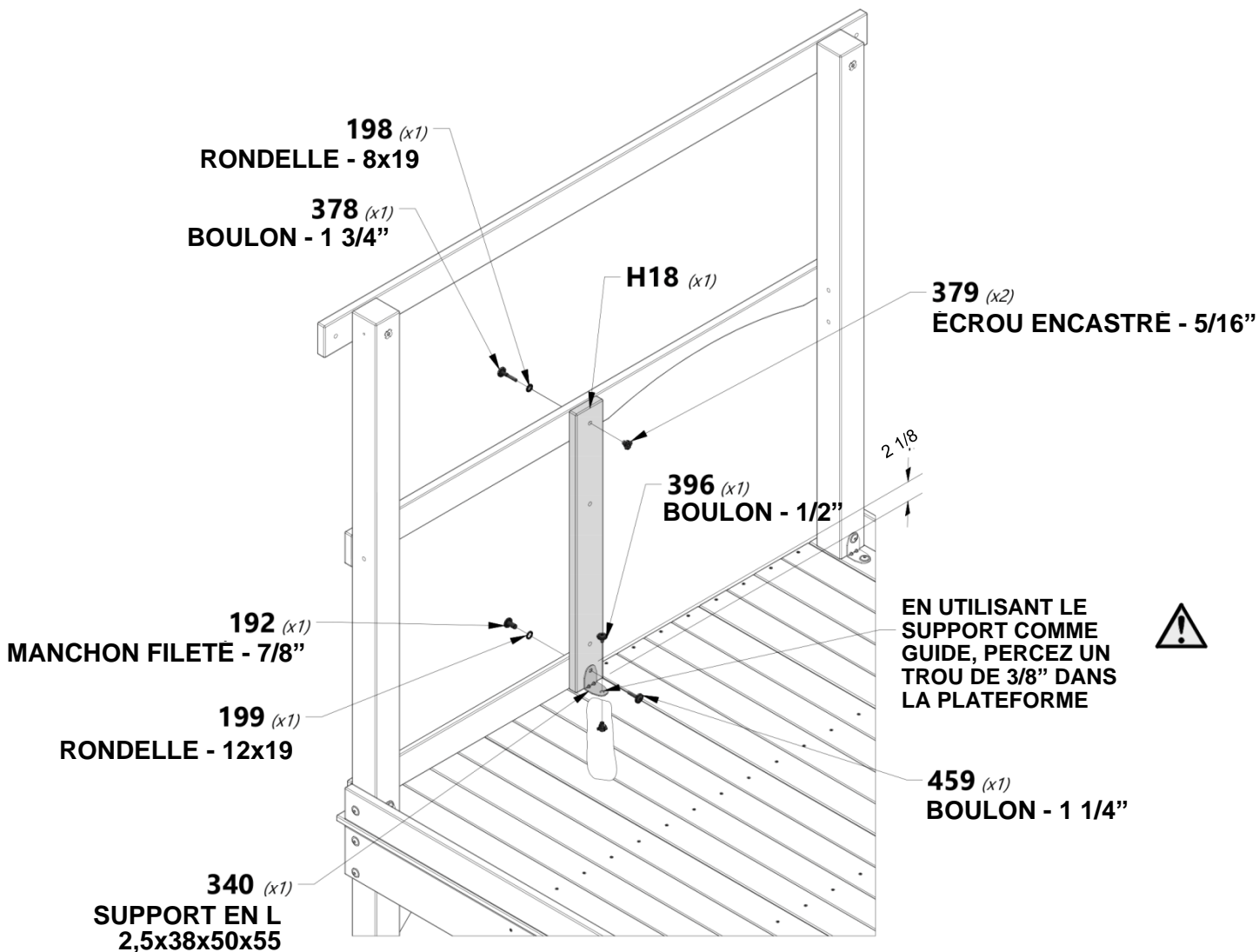
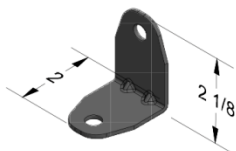



H1 | RAIL MURAL - W4L12706
(1) | 1"x3 3/8"x80" (24x86x2032)



B6 | COIN DE FORT AVANT GAUCHE - W4L12685
(1) | 3"x3"x53 7/8" (76x76x1370)



A100340 | SUPPORT EN L
(1) | 2.5x38x50x55



Q1 | PLANCHE DE FIXATION DU TOBOGGAN - W4L12792
(1) | 1"x4 1/4"x27" (24x108x687)



H22 | PLANCHE DE FIXATION DU TOBOGGAN - W4L12781
(1) | 1"x3"x23" (24x76x585)



H100415 | BOULON WH NOIR
(3) | 5/16x3 3/4



H100503 | BOULON WH NOIR
(1) | 5/16x3-1/2



H100197 | VIS TIRE-FOND WH NOIRE
(4) | 5/16x2 1/2



H100396 | BOULON WH NOIR
(1) | 5/16x1/2



H100192 | MANCHON FILETÉ WH NOIR
(1) | 5/16x7/8



H100199 | RONDELLE DE BLOCAGE EXT NOIRE
(1) | 12x19



H100379 | ECROU ENCASTRÉ NOIR
(4) | 5/16



H100198 | RONDELLE DE BLOCAGE EXT NOIRE
(7) | 8x19

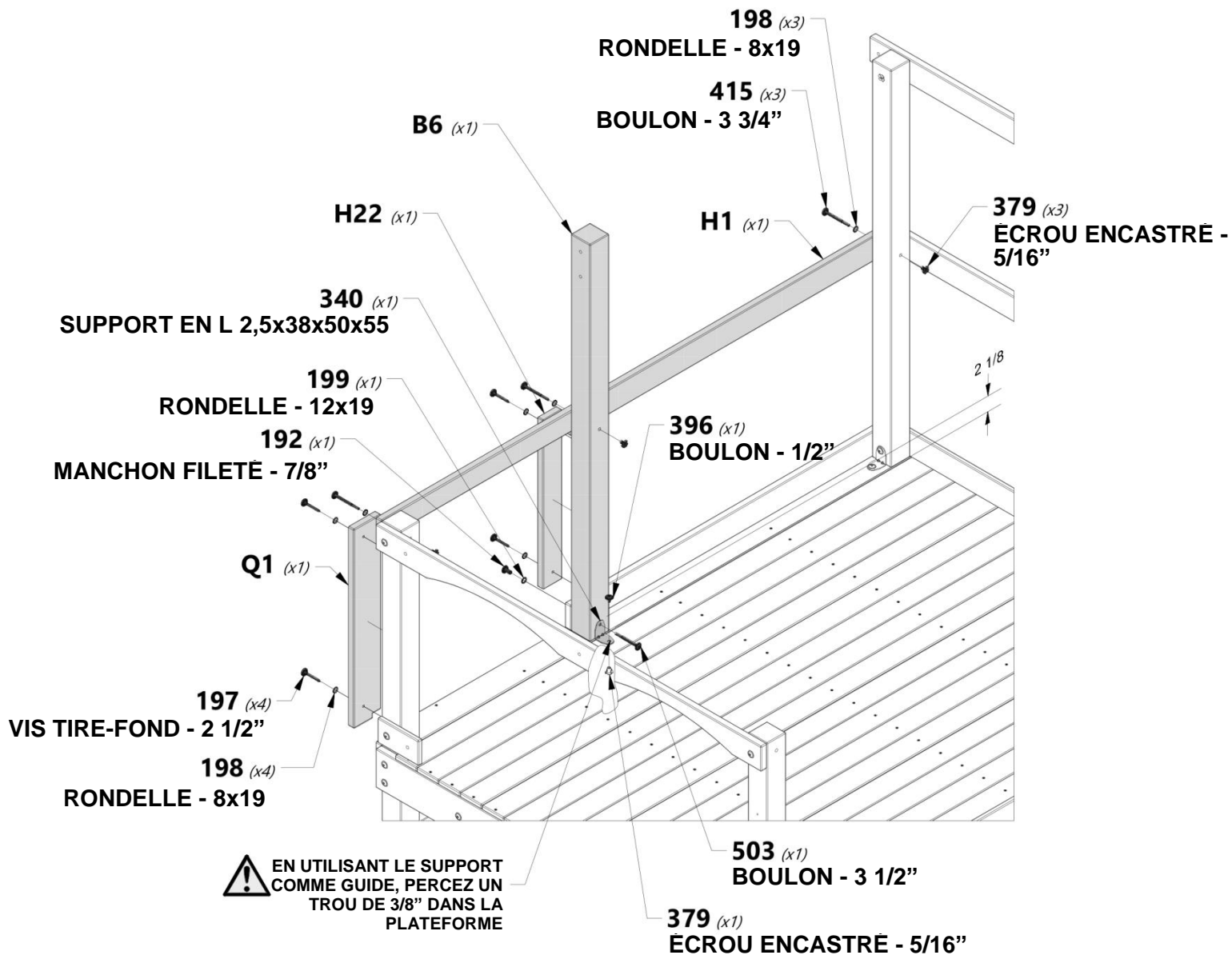

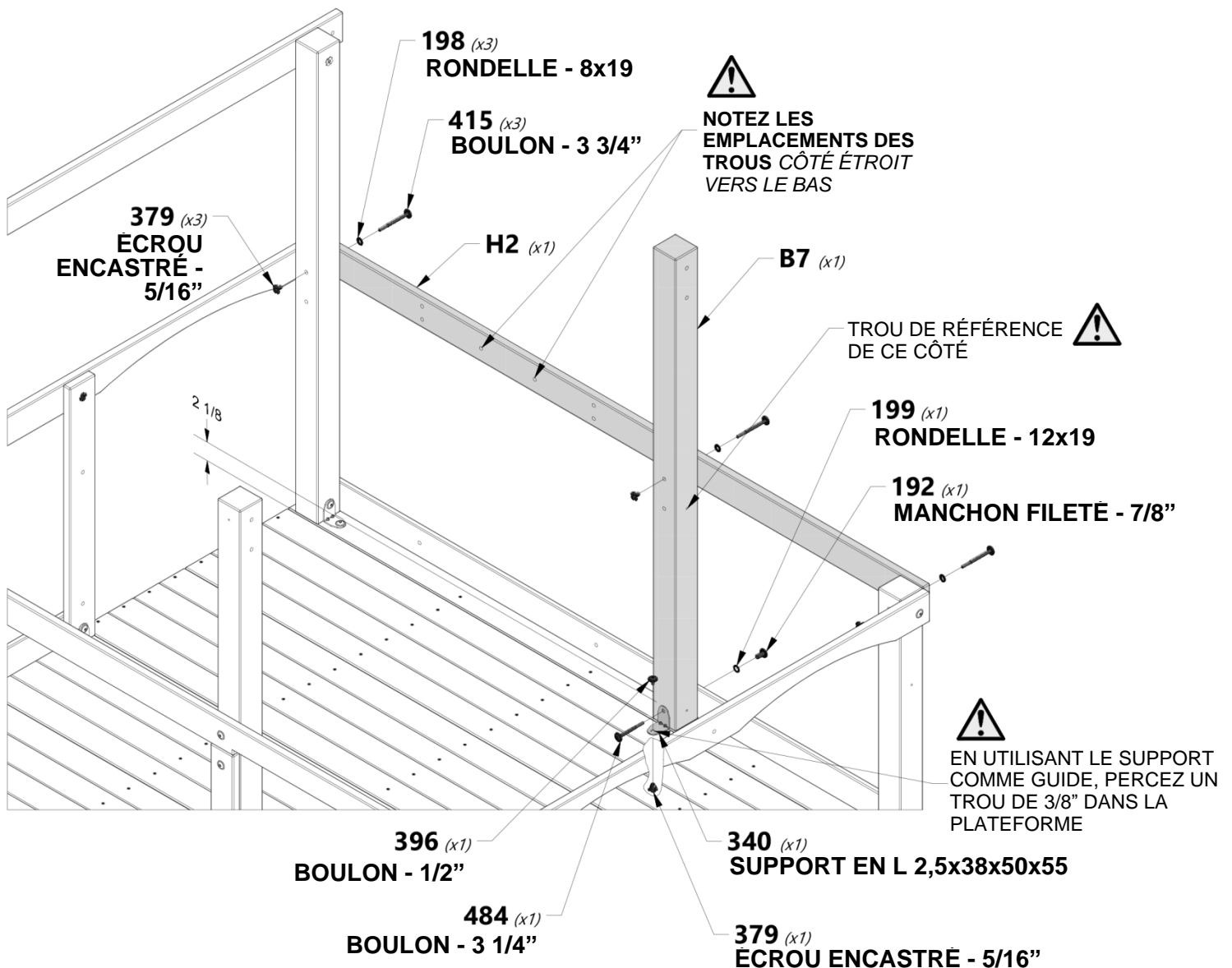
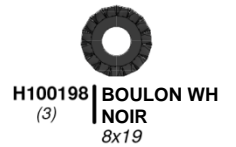
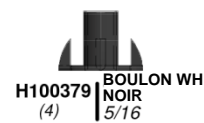
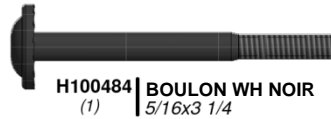
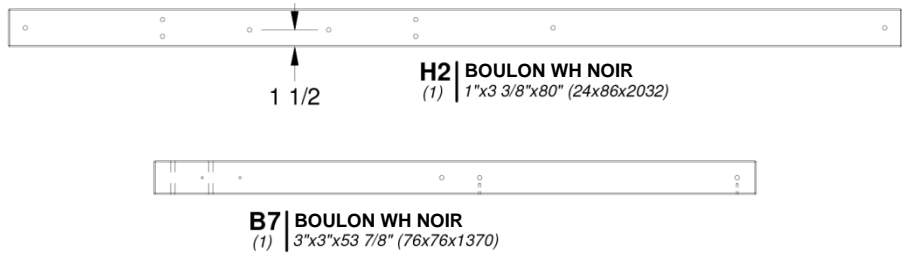



H9 | PLANCHE MURALE DU FORT - W4L12714
(2) | 1"x3 3/8"x50 1/2" (24x86x1284)



A100396 | SUPPORT EN L 51x32x82x3,175
(2)



H100761 | BOULON
HEXAGONAL NOIR
(4) | 5/16x2



H100407 | BOULON WH
NOIR
(2) | 5/16x1 1/2



H100478 | RONDELLE
PLATE
NOIRE
(4) | 8x27



H100198 | RONDELLE DE
BLOCAGE EXT
NOIRE
(2) | 8x19



H100477 | RONDELLE
FENDUE
NOIRE
(4) | 5/16



H100379 | ECROU
ENCASTRÉ NOIR
(6) | 5/16

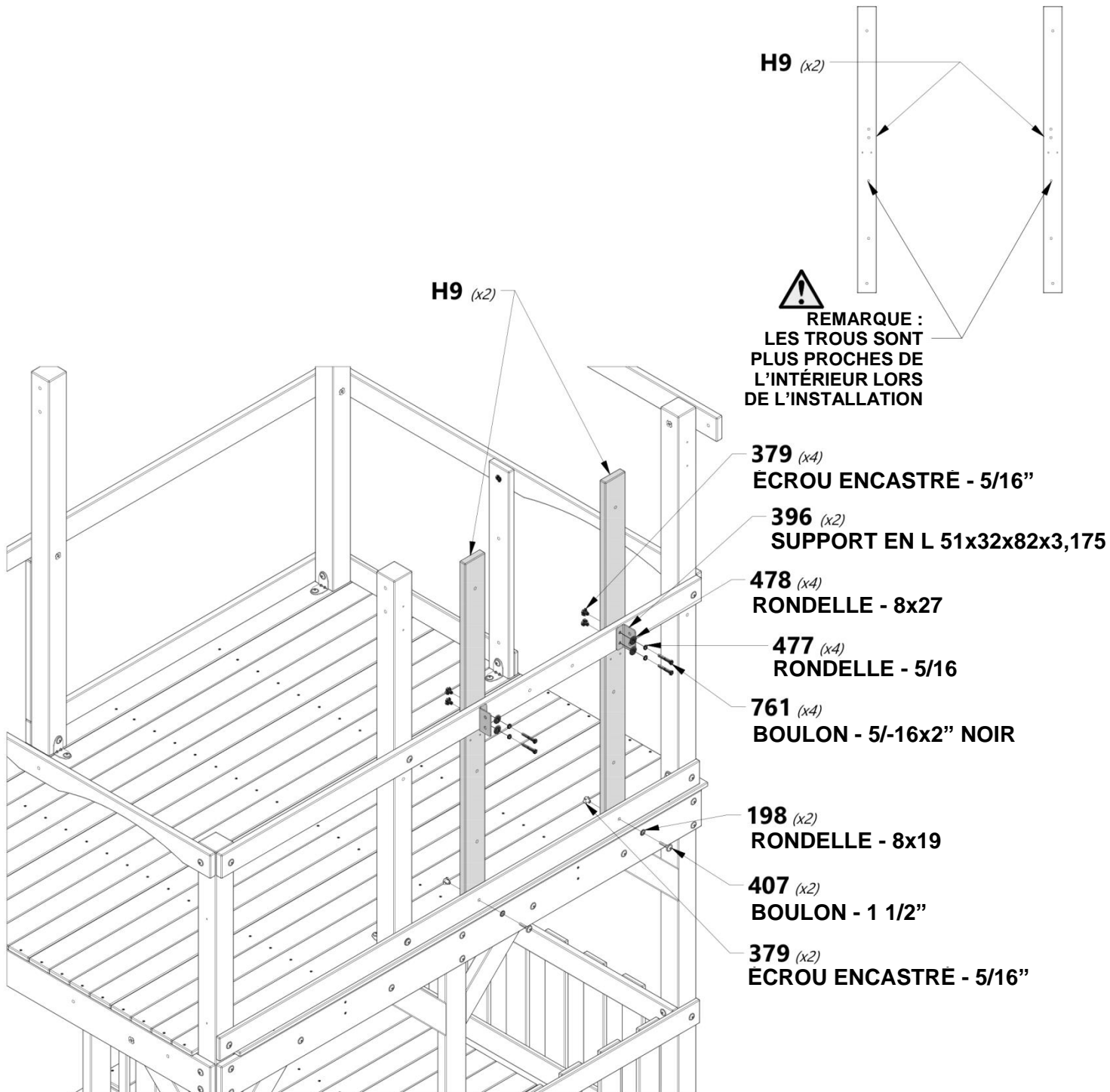



MONTAGE DU FORT

ÉTAPE 28



K5 | RAIL MURAL DU FORT - W4L12740
(1) | 5/8"x5 1/4"x50 1/4" (16x134x1277)



H14 | SUPPORT DE POUTRE DE LA BALANÇOIRE - W4L12719
(1) | 1"x3 3/8"x50 1/4" (24x86x1277)



H100415 | BOULON WH NOIR
(2) | 5/16x3 3/4



H100407 | BOULON WH NOIR
(2) | 5/16x1 1/2



H100089 | VIS PFH
(4) | 8x1 3/4



H100458 | VIS TIRE-FOND WH NOIRE
(4) | 5/16x2



H100379 | ECRU ENCASTRE NOIR
(4) | 5/16



H100198 | RONDELLE DE BLOCAGE EXT NOIRE
(8) | 8x19

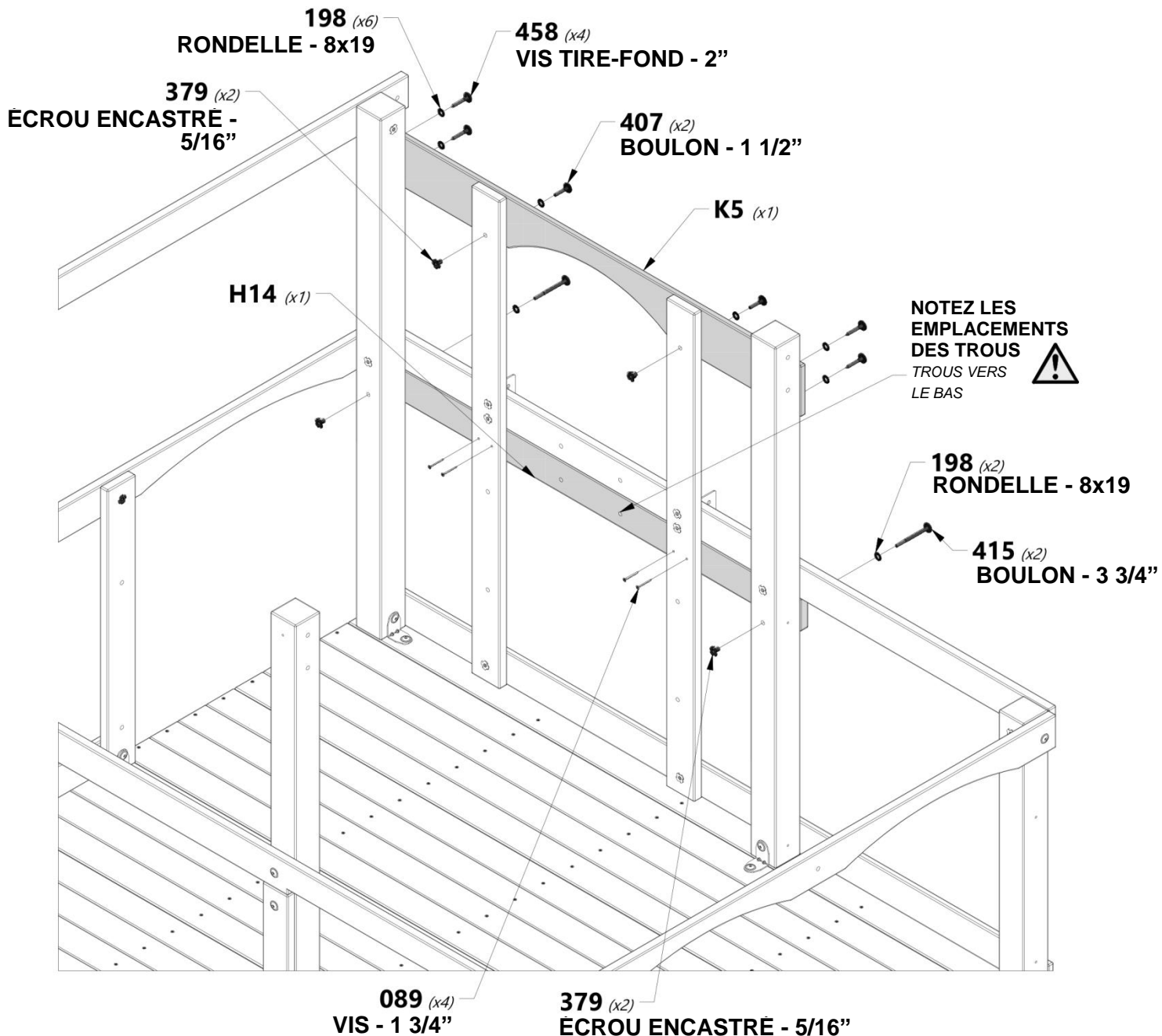

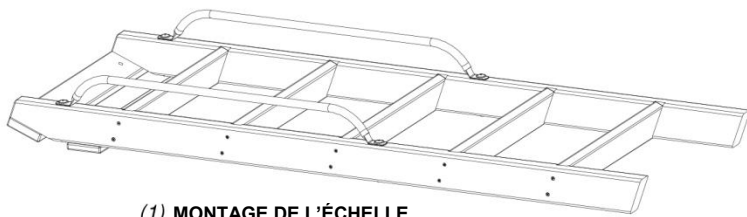

(1) MONTAGE DE L'ÉCHELLE



H100378 | BOULON WH NOIR
(2) | 5/16x1 3/4



H100379 | ÉCROU ENCASTÉ NOIR
(2) | 5/16



H100198 | RONDELLE DE BLOCAGE EXT NOIRE
(2) | 8x19

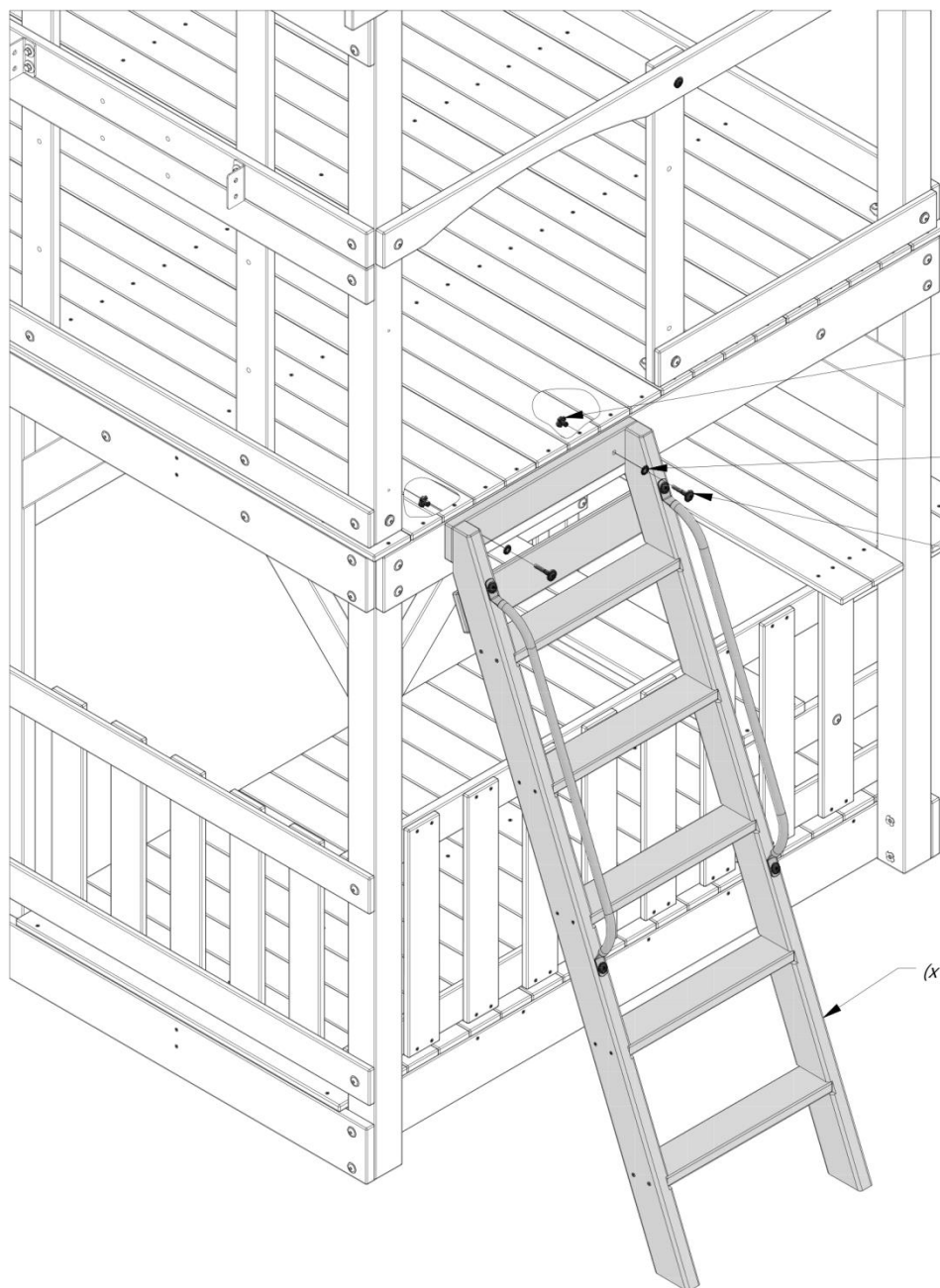

379 (x2) | ÉCROU ENCASTÉ - 5/16"

198 (x2) | RONDELLE - 8x19

378 (x2) | BOULON - 1 3/4"

(x1) MONTAGE DE L'ÉCHELLE



H4 | RAIL DE SUPPORT DE TOITURE - W4L12709
(1) | 1"x3 3/8"x67 1/4" (24x86x1709)



H7 | RAIL MURAL FRONTAL DU FORT - W4L12712
(1) | 1"x3 3/8"x60 1/2" (24x86x1537)

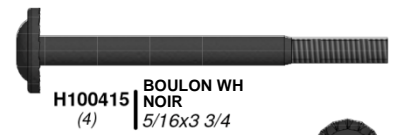

H100415 | BOULON WH NOIR
(4) | 5/16x3 3/4



H100379 | ECROU ENCASTRE NOIR
(4) | 5/16



H100198 | RONDELLE DE BLOCAGE EXT NOIRE
(4) | 8x19

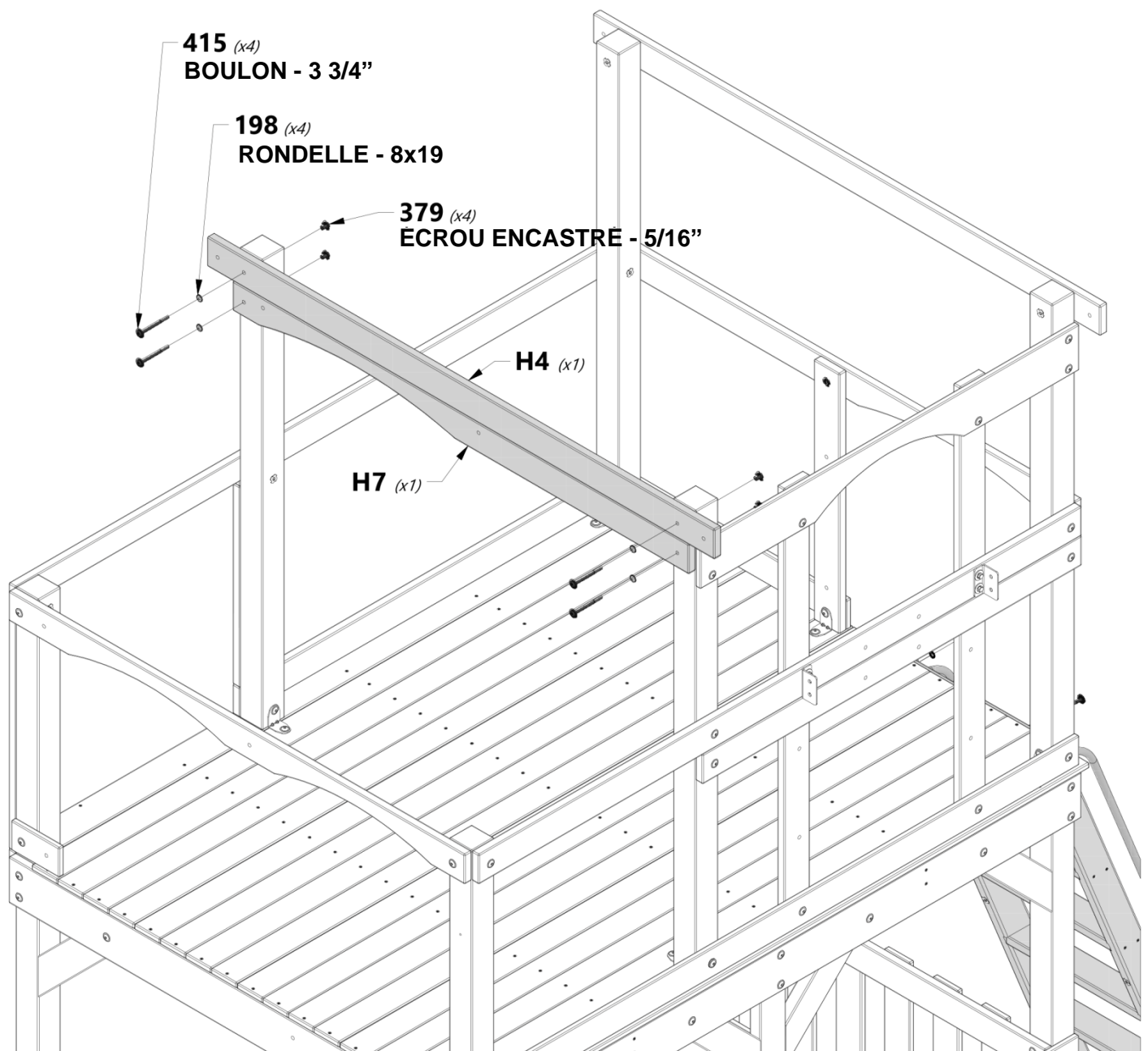



MONTAGE DU FORT

ÉTAPE 31



A100340 | SUPPORT EN L
(1) | 2,5x38x50x55



H8 | MONTANT DU FORT - W4L12713
(1) | 1"x3 3/8"x50 1/2" (24x86x1284)



M21 | RAIL MURAL DU FORT - W4L12761
(2) | 5/8"x3 3/8"x30 1/4" (16x86x768)



H100458 | VIS TIRE-FOND WH
(2) | NOIRE
5/16x2



H100407 | BOULON WH NOIR
(1) | 5/16x1 1/2



H100459 | BOULON WH
(1) | NOIR
5/16x1 1/4



H100396 | BOULON WH
(1) | NOIR
5/16x1/2



H100192 | MANCHON FILETÉ
(1) | WH NOIR
5/16x7/8



H100379 | ÉCROU
(2) | ENCASTRÉ NOIR
5/16



H100198 | RONDELLE DE
(3) | BLOCAGE
EXT NOIRE
8x19



H100199 | RONDELLE DE
(1) | BLOCAGE
EXT NOIRE
12x19

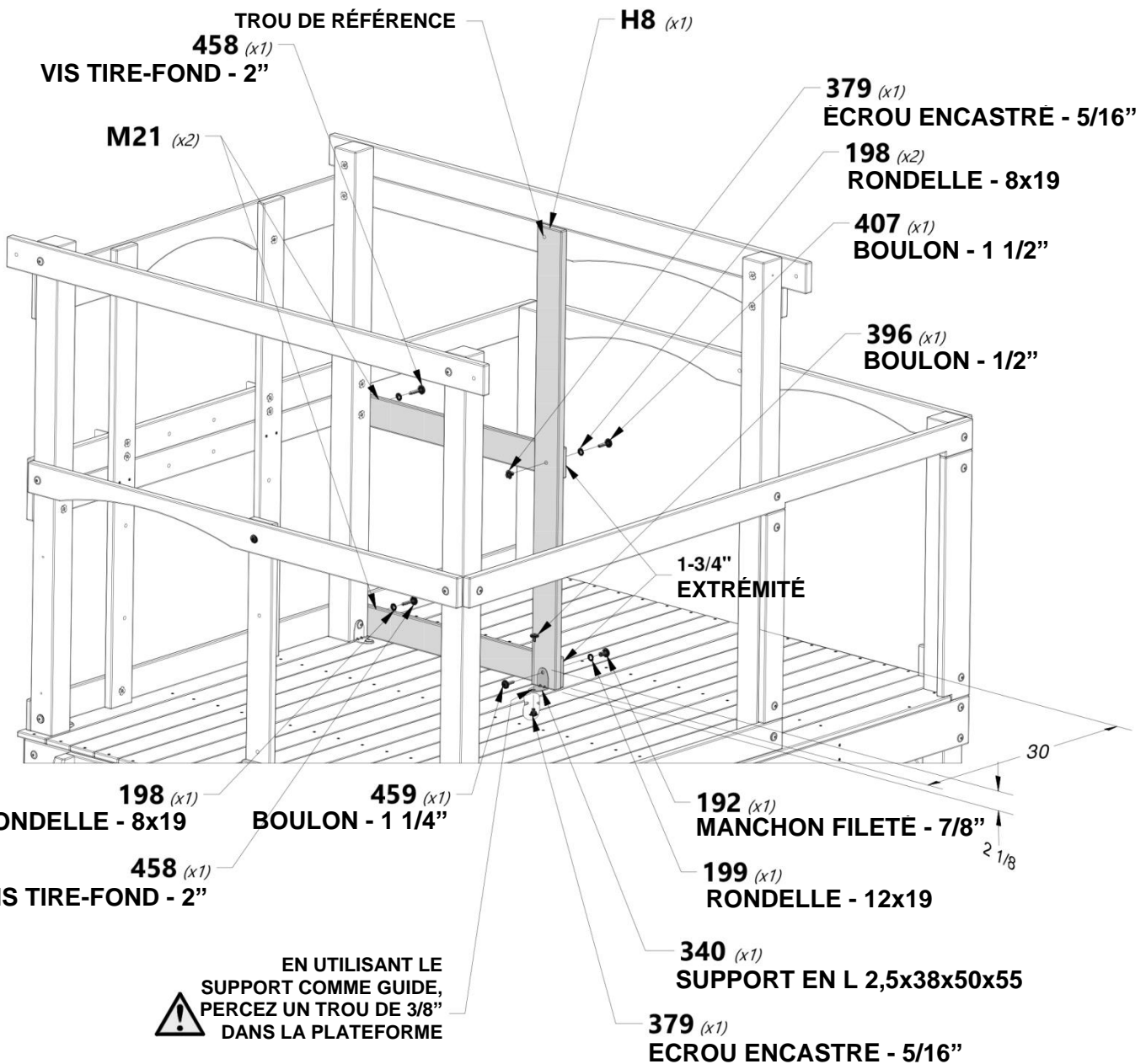



H13 | RAIL MURAL DU FORT - W4L12718
(1) | 1"x3 3/8"x50 1/4" (24x86x1277)



H100458 | VIS TIRE-FOND WH NOIRE
(2) | 5/16x2



H100198 | RONDELLE DE BLOCAGE EXT NOIRE
(2) | 8x19

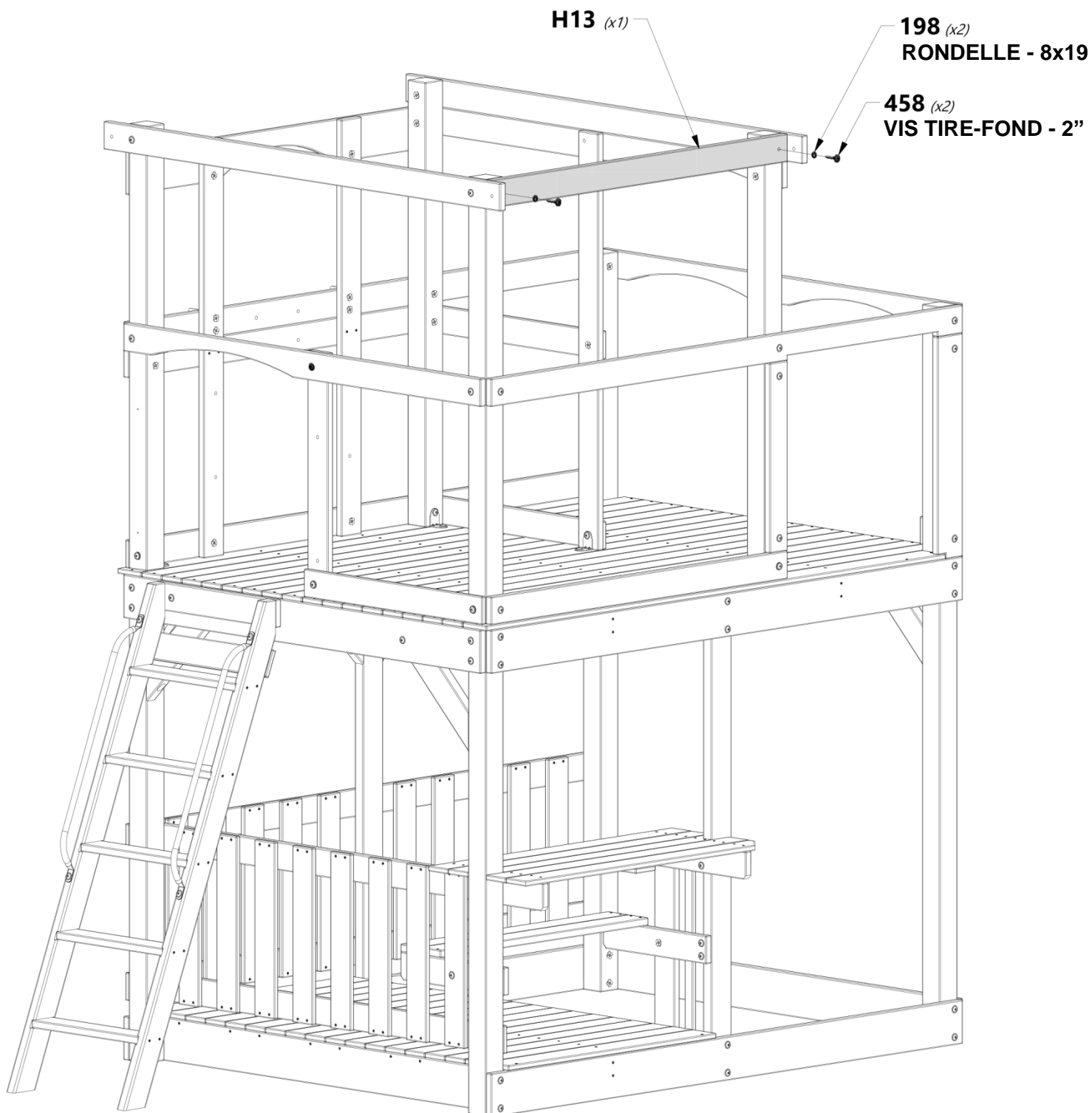



A100340 | SUPPORT EN L
(1) | 2.5x38x50x55



H10 | PIED DU PORCHE - W4L12715
(1) | 1"x3 3/8"x50 1/2" (24x86x1282)



H11 | PIED DU PORCHE - W4L12716
(1) | 1"x3 3/8"x50 1/2" (24x86x1282)

REMARQUE :
LES TROUS SONT
ORIENTÉS VERS
L'EXTÉRIEUR LORS DE
L'INSTALLATION.



H100199 | RONDELLE DE
(1) | BLOCAGE EXT
NOIRE
12x19



H100198 | RONDELLE DE
(3) | BLOCAGE EXT
NOIRE
8x19



H100378 | BOULON WH
(2) | NOIR
5/16x1 3/4



H100407 | BOULON WH
(1) | NOIR
5/16x1 1/2



H100396 | BOULON WH
(2) | NOIR
5/16x1/2



H100192 | MANCHON
(1) | FILETÉ WH
NOIR
5/16x7/8



H100379 | ECROU
(4) | ENCASTRE NOIR
5/16

REMARQUE :
LES TROUS SONT ORIENTÉS VERS L'EXTÉRIEUR.

379 (x2)
ECROU ENCASTRE - 5/16"

H11 (x1)

H10 (x1)

198 (x2)
RONDELLE - 8x19

378 (x2)
BOULON - 1 3/4"



EN UTILISANT LE
SUPPORT COMME
GUIDE, PERCEZ UN
TROU DE 3/8" DANS LA
PLATEFORME

199 (x1)
RONDELLE - 12x19

192 (x1)
MANCHON FILETÉ - 7/8"

340 (x1)
SUPPORT EN L 2,5x38x50x55

396 (x2)
BOULON - 1/2"

379 (x1)
ECROU ENCASTRE - 5/16"

379 (x1)
ECROU ENCASTRE -
5/16"

198 (x1)
RONDELLE - 8x19

407 (x1)
BOULON - 1 1/2"



M8 | PLANCHE MURALE DU FORT - W4L12750
(2) | 5/8"x3 3/8"x50 1/2" (16x86x1284)



M9 | PLANCHE MURALE DU FORT - W4L12751
(2) | 5/8"x3"x50 1/2" (16x76x1284)



N1 | PLANCHE MURALE DU FORT - W4L12776
(2) | 5/8"x2 3/8"x50 1/2" (16x60x1284)



M23 | PLANCHE MURALE DU FORT - W4L12763
(2) | 5/8"x3 1/8"x29 7/8" (16x80x758)



M22 | PLANCHE MURALE DU FORT - W4L12762
(4) | 5/8"x3 3/8"x29 7/8" (16x86x758)



H100088 | VIS PFH
(56) | 8x1 1/8

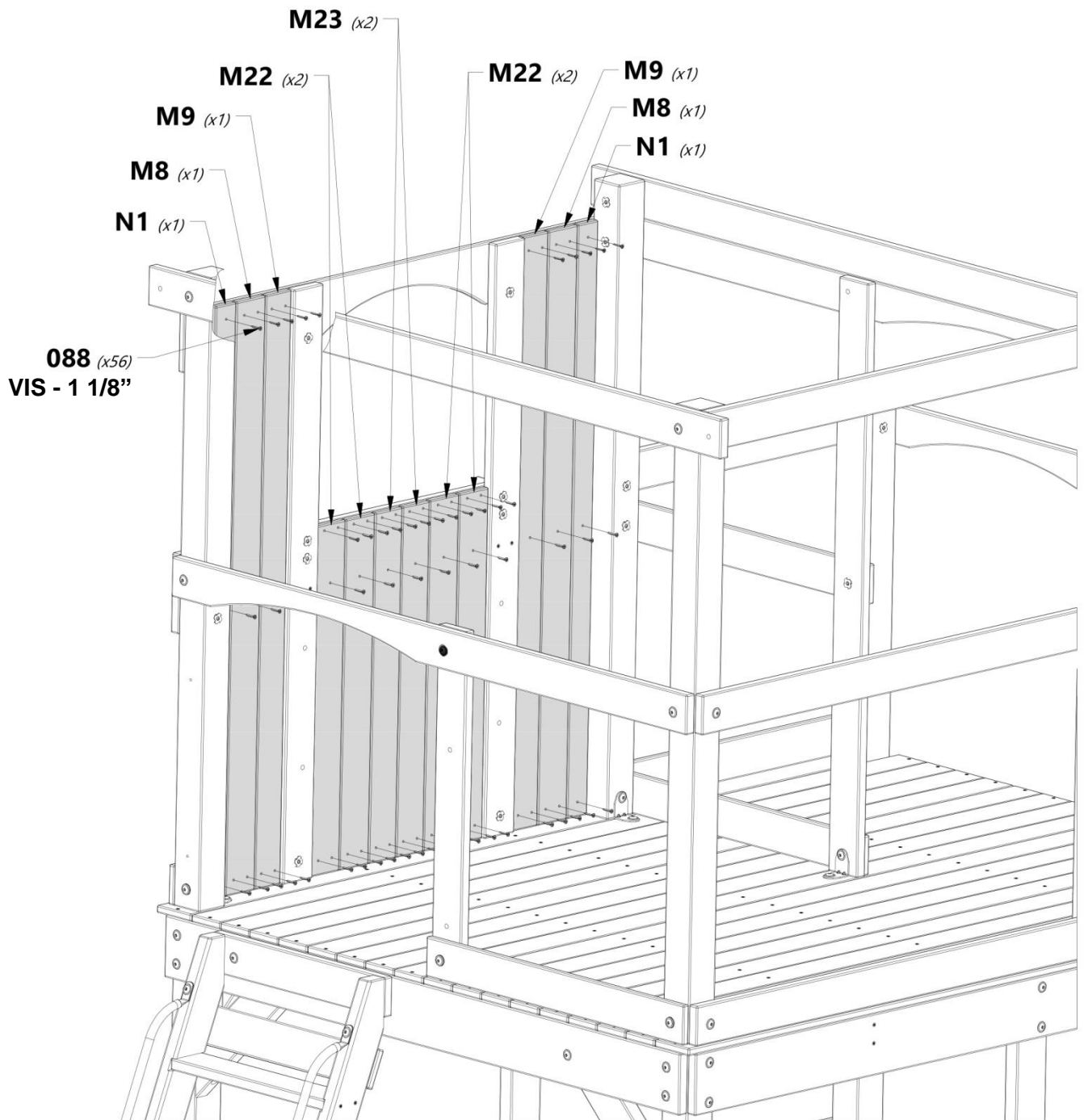



M6 | PLANCHE MURALE DU FORT - W4L12748
(1) | 5/8"x3 3/8"x53 7/8" (16x86x1370)



M26 | PLANCHE MURALE - W4L12765
(2) | 5/8"x3 3/8"x26 1/8" (16x86x664)



M24 | PLANCHE MURALE - W4L12764
(6) | 5/8"x3 3/8"x29 7/8" (16x86x758)



H100088 | VIS PFH
(38) | 8x1 1/8

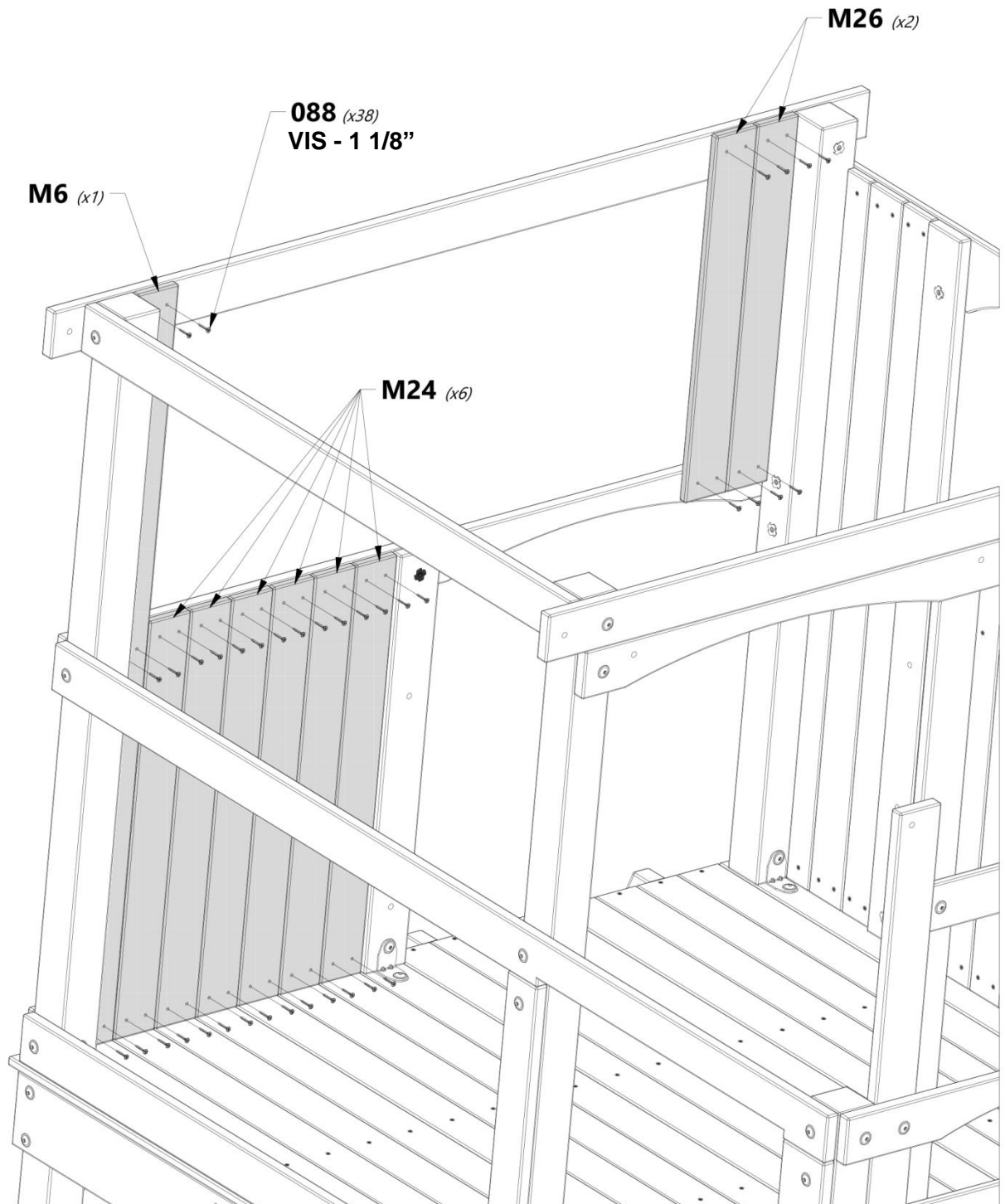



M8 | PLANCHE MURALE DU FORT - W4L12750
(5) | 5/8"x3 3/8"x50 1/2" (16x86x1284)



M17 | PLANCHE MURALE DE FENETRE AVANT - W4L12758
(2) | 5/8"x3 3/8"x35" (16x86x889)



H100088 | VIS PFH
(35) | 8x1 1/8



M33 | PLANCHE MURALE DE FENÊTRE AVANT - W4L12769
(2) | 5/8"x3 3/8"x6 3/8" (16x86x162)

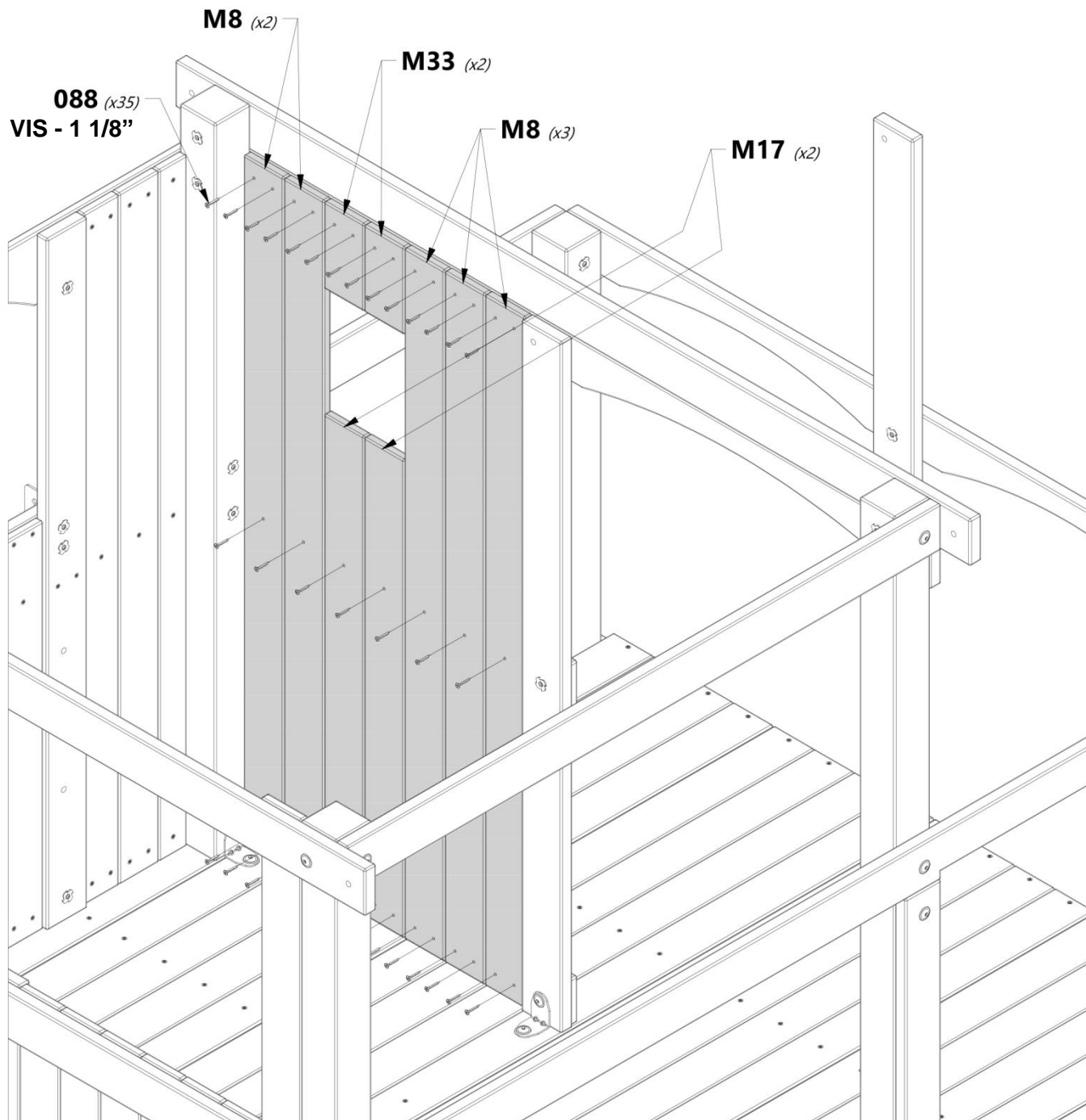



M24 | **PLANCHE MURALE - W4L12764**
(13) | 5/8"x3 3/8"x29 7/8" (16x86x758)



H100088 | **VIS PFH**
(52) | 8x1 1/8

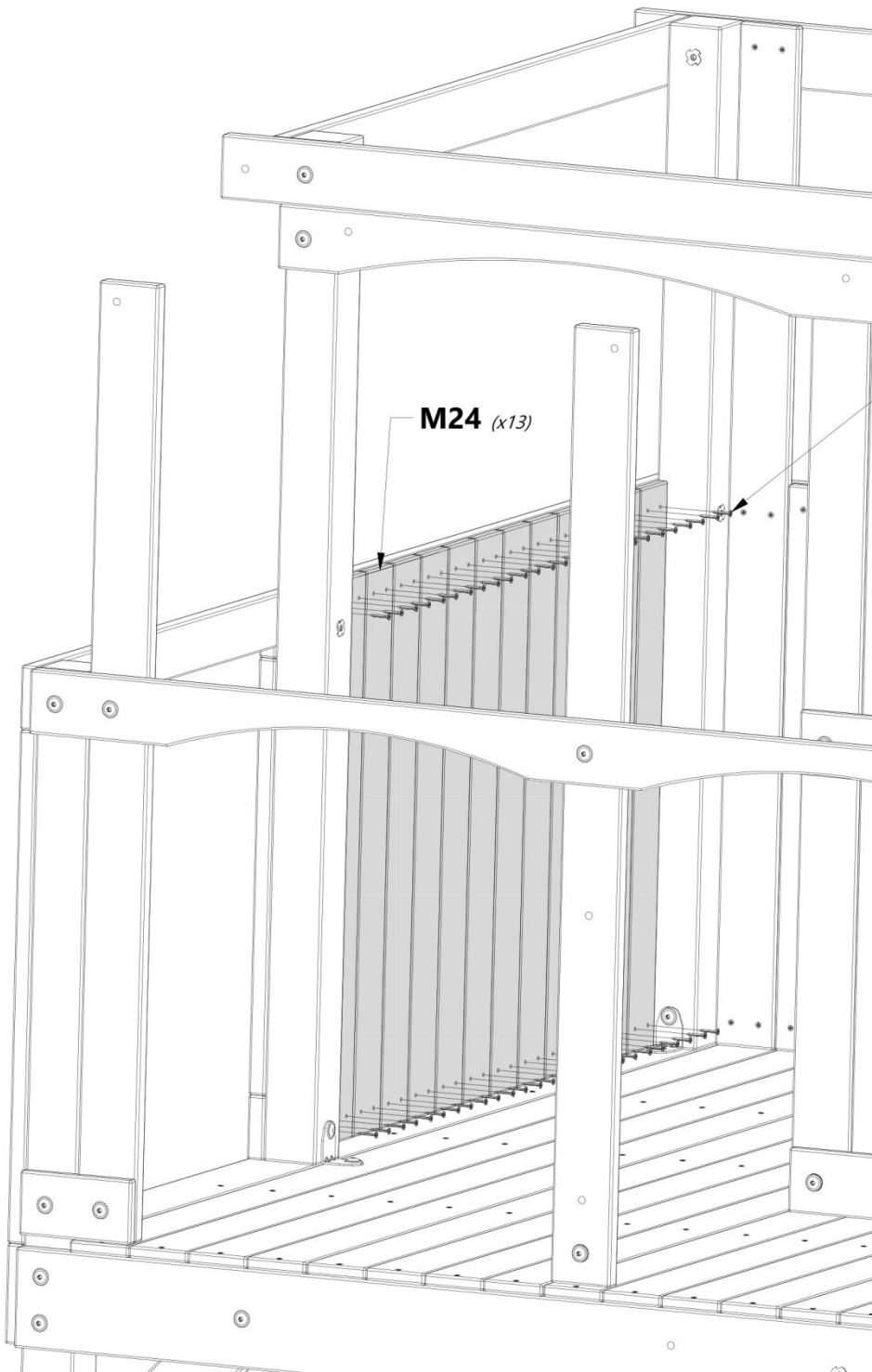

M24 (x13)

088 (x52)
VIS - 1 1/8"



M24 | PLANCHE MURALE - W4L12764
(4) | 5/8"x3 3/8"x29 7/8" (16x86x758)



H100088 | VIS PFH
(16) | 8x1 1/8

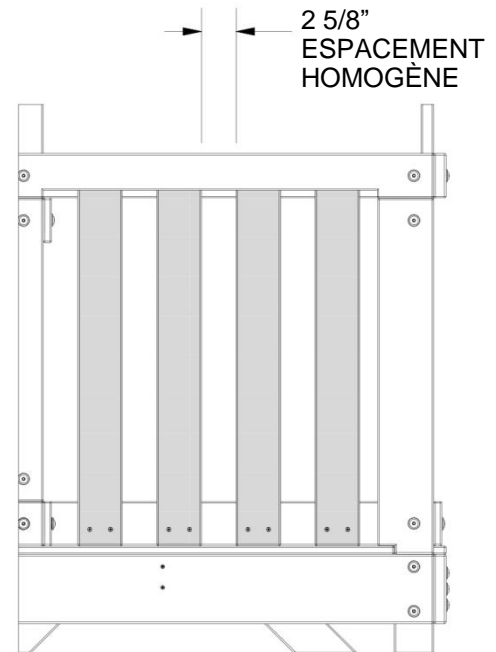
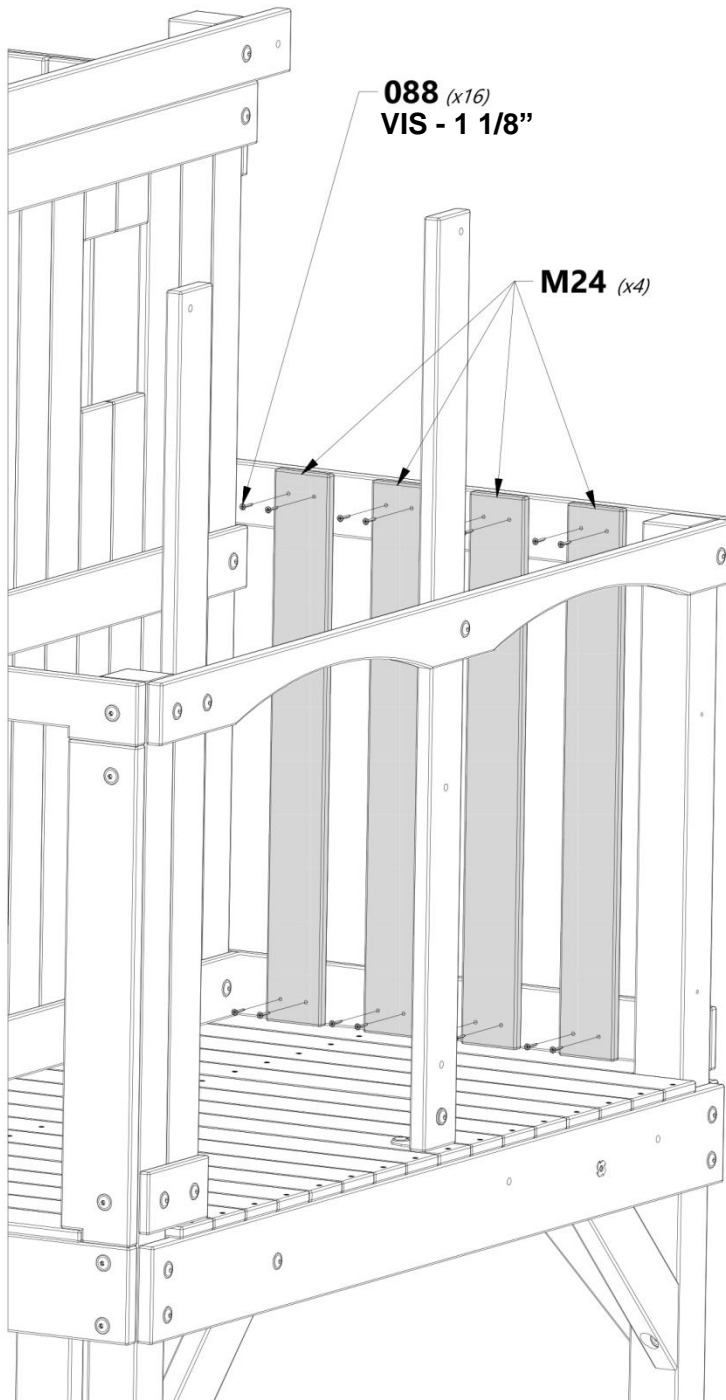

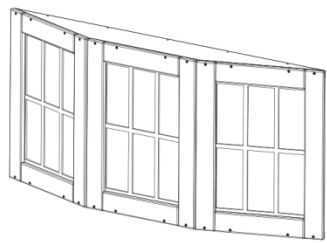

(2) ENSEMBLE DE FENÊTRE EN SAILLIE



H100391 | VIS PFH NOIRE
(20) | 8x2



H100128 | VIS PWH
(24) | 8x5/8

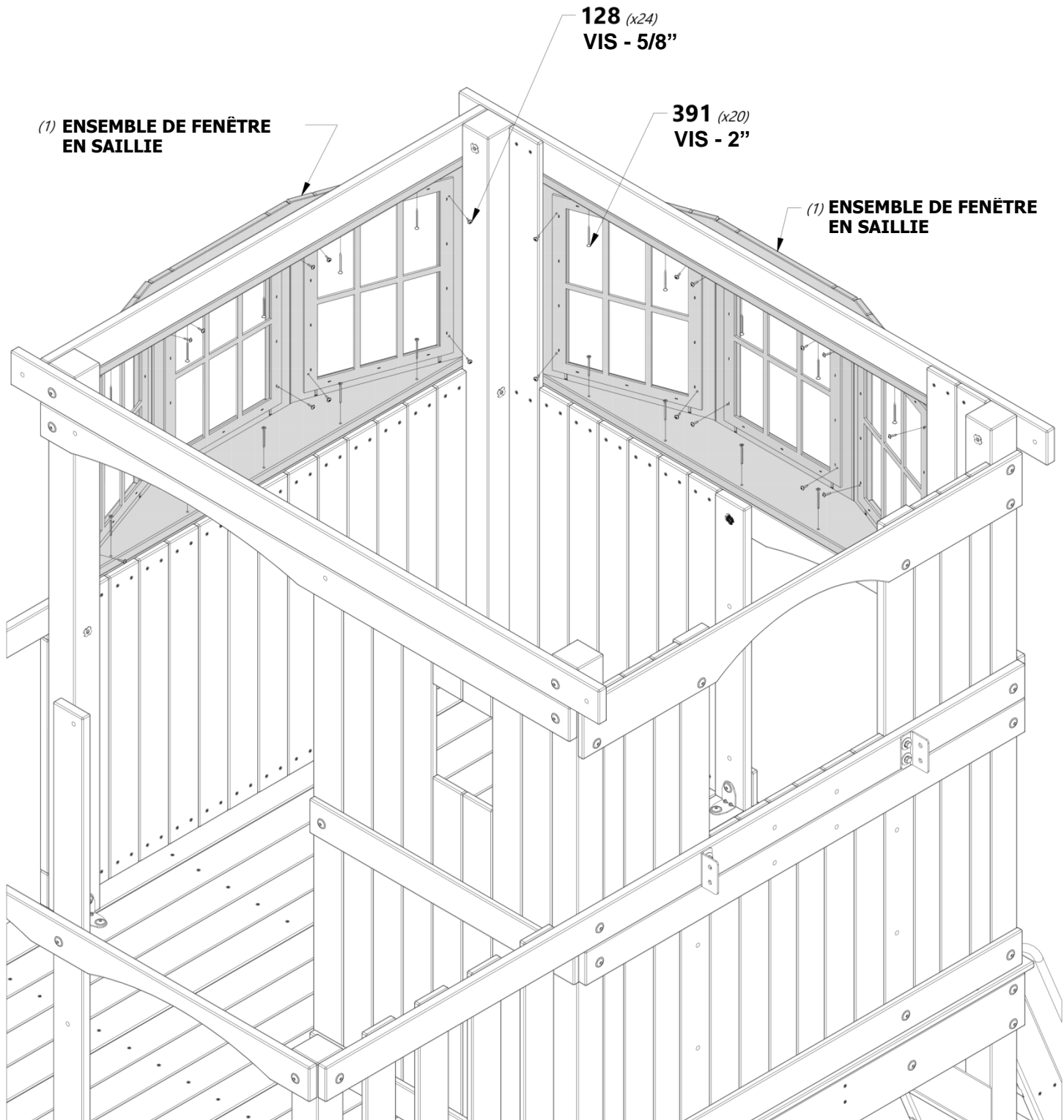

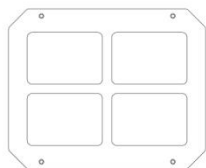

A100014 | FENÊTRE EN PLASTIQUE BLANCHE
(1)



H100070 | VIS PWH
(4) | 8x3/4

070 (x4)
VIS - 8x3/4"

014 (x1)
FENÊTRE EN PLASTIQUE BLANCHE

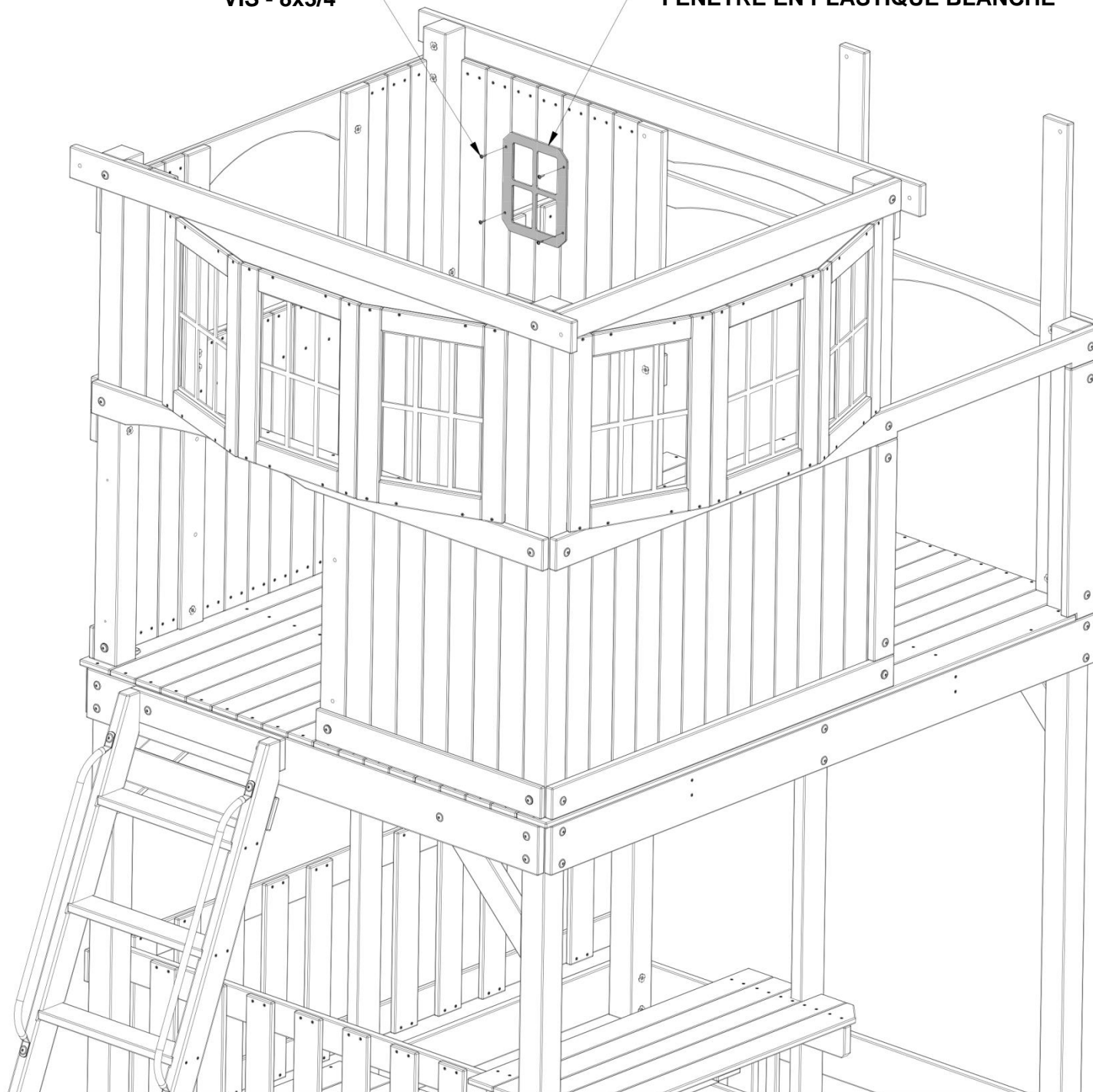



A100324 | BARREAU DE L'ÉCHELLE 578 VERT
(2)



H100468 | BOULON WH NOIR
(4) | 5/16x1



H100379 | ECROU ENCASTRE
NOIR
(4) | 5/16

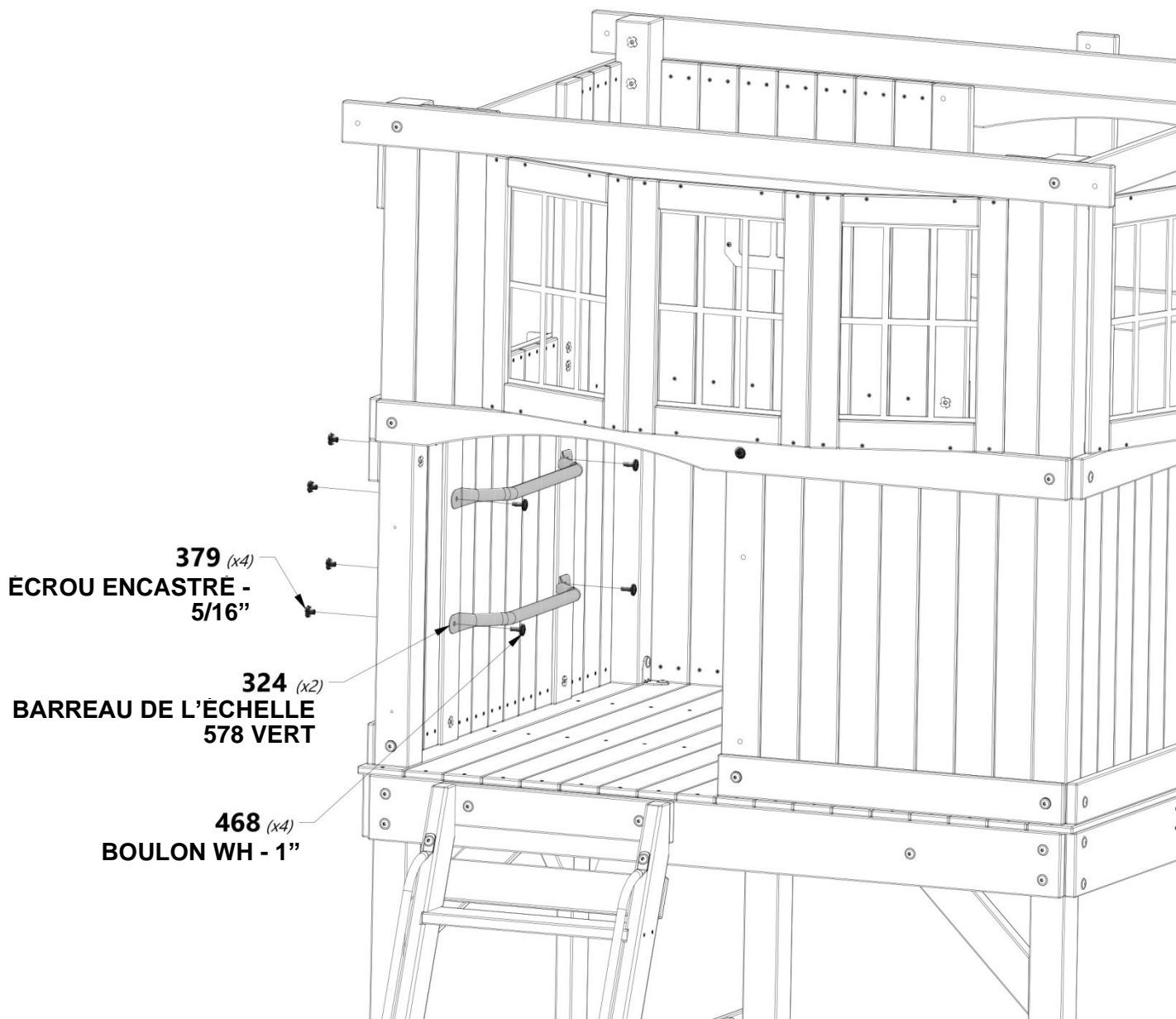



H12 CHEVRON DE TOITURE - W4L12717
(4) 1"x3 3/8"x50 3/8" (24x86x1278)



H100378 BOULON WH NOIR
(4) 5/16x1 3/4



H100379 ÉCROU ENCASTRE NOIR
(4) 5/16



H100483 VIS PFH NOIRE
(2) 8x2 1/4



H100198 RONDELLE DE BLOCAGE EXT NOIRE
(4) 8x19

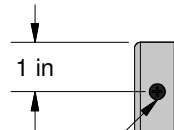

À L'AIDE D'UN FORET DE 3/16", MARQUEZ ET PERCEZ UN TROU DE RÉFÉRENCE DANS LE CHEVRON « H12 » POUR EMPÊCHER LA SÉPARATION. PERCEZ UNIQUEMENT À TRAVER UN CHEVRON, PAS LES DEUX.

H12

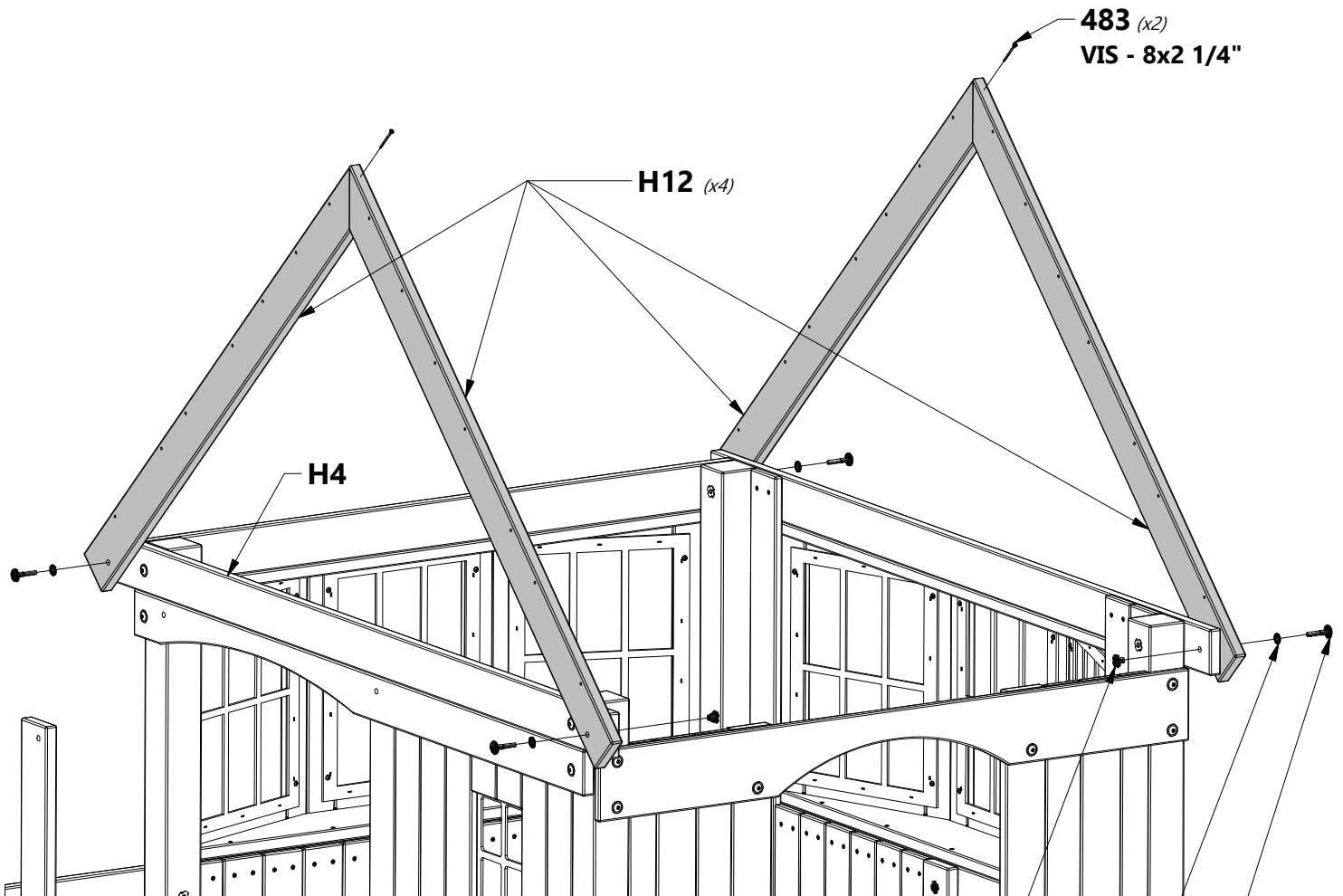

483 (x2)
VIS - 8x2 1/4"

H12 (x4)

H4

379 (x4)
ÉCROU ENCASTRÉ - 5/16"

198 (x4)
RONDELLE - 8x19

378 (x4)
BOULON - 1 3/4"



M12 | PLANCHE DE FRONTON - W4L12754
(1) | 5/8"x3 3/8"x45 7/8" (16x86x1166)



M14 | PLANCHE DE FRONTON - W4L12756
(1) | 5/8"x3 3/8"x39 1/8" (16x86x994)



M18 | PLANCHE DE FRONTON - W4L12759
(1) | 5/8"x3 3/8"x32 3/8" (16x86x822)



H100088 | VIS PFH
(6) | 8x1 1/8"

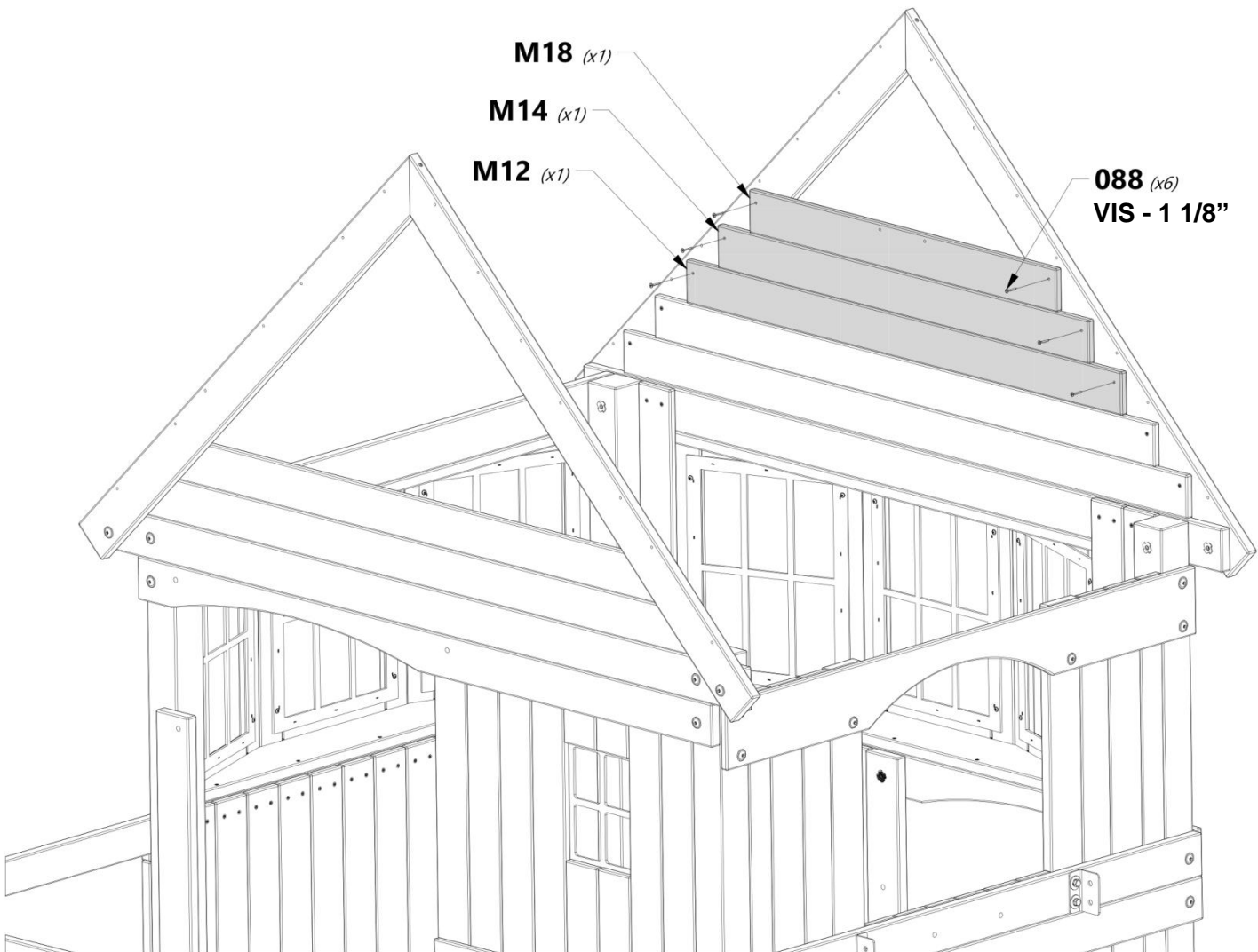



M12 | PLANCHE DE FRONTON - W4L12754
(1) | 5/8"x3 3/8"x45 7/8" (16x86x1166)



M14 | PLANCHE DE FRONTON - W4L12756
(1) | 5/8"x3 3/8"x39 1/8" (16x86x994)



M18 | PLANCHE DE FRONTON - W4L12759
(1) | 5/8"x3 3/8"x32 3/8" (16x86x822)



H100088 | VIS PFH
(6) | 8x1 1/8"

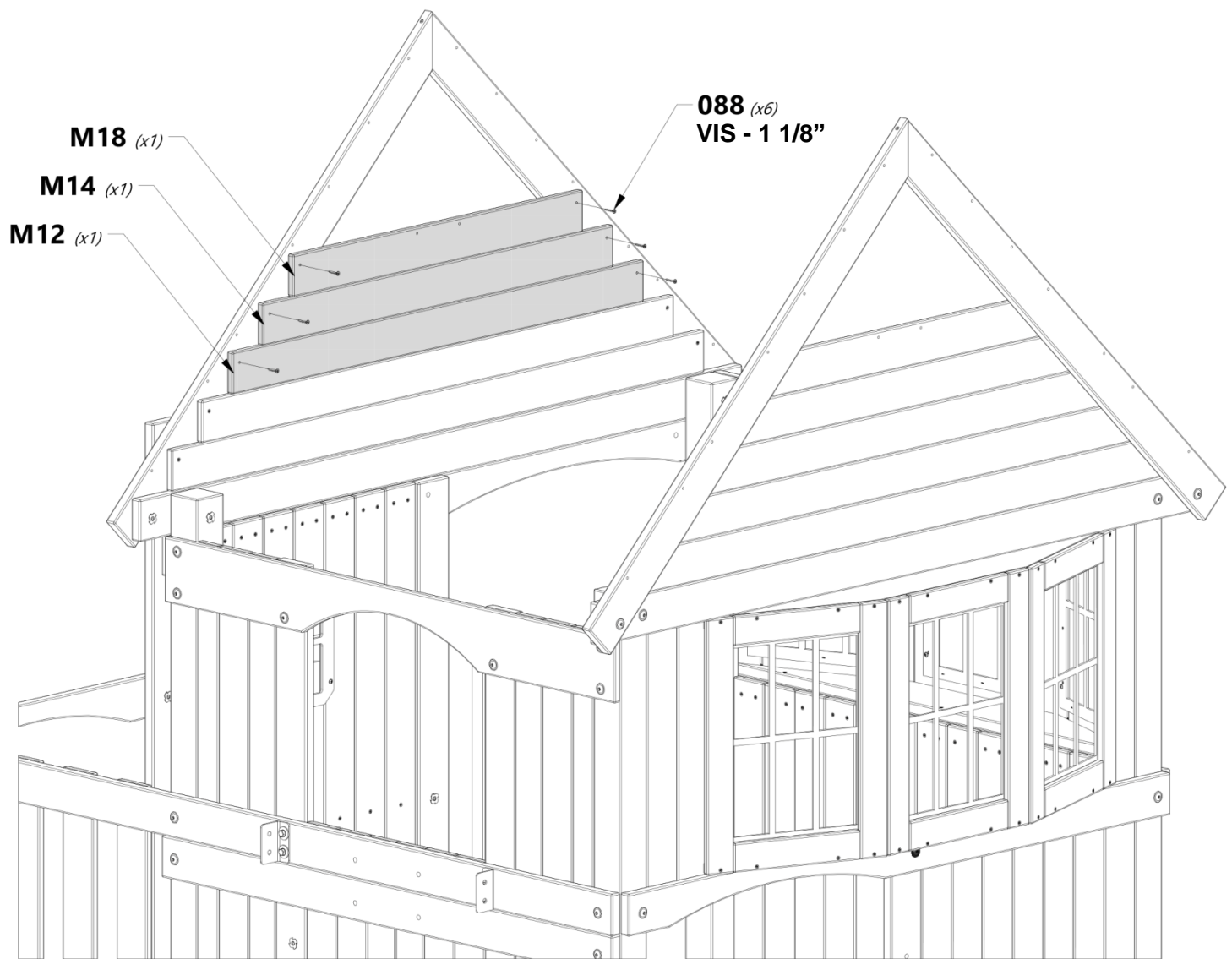



K6 TRIANGLE DE RAYONS DE SOLEIL - W4L12741
(2) 5/8"x5 1/4"x10 3/8" (16x134x265)

N5 GARNITURE DU FRONTON DU PORTAIL
AVANT - W4L12780
(2) 5/8"x2 3/8"x15" (16x60x381)

N8 GARNITURE DU FRONTON DU PORTAIL
AVANT - W4L12782
(4) 5/8"x2 3/8"x9 1/2" (16x60x241)

H100380 VIS PFH NOIRE
(18) 8x1 1/8"

H100088 VIS PFH
(4) 8x1 1/8"

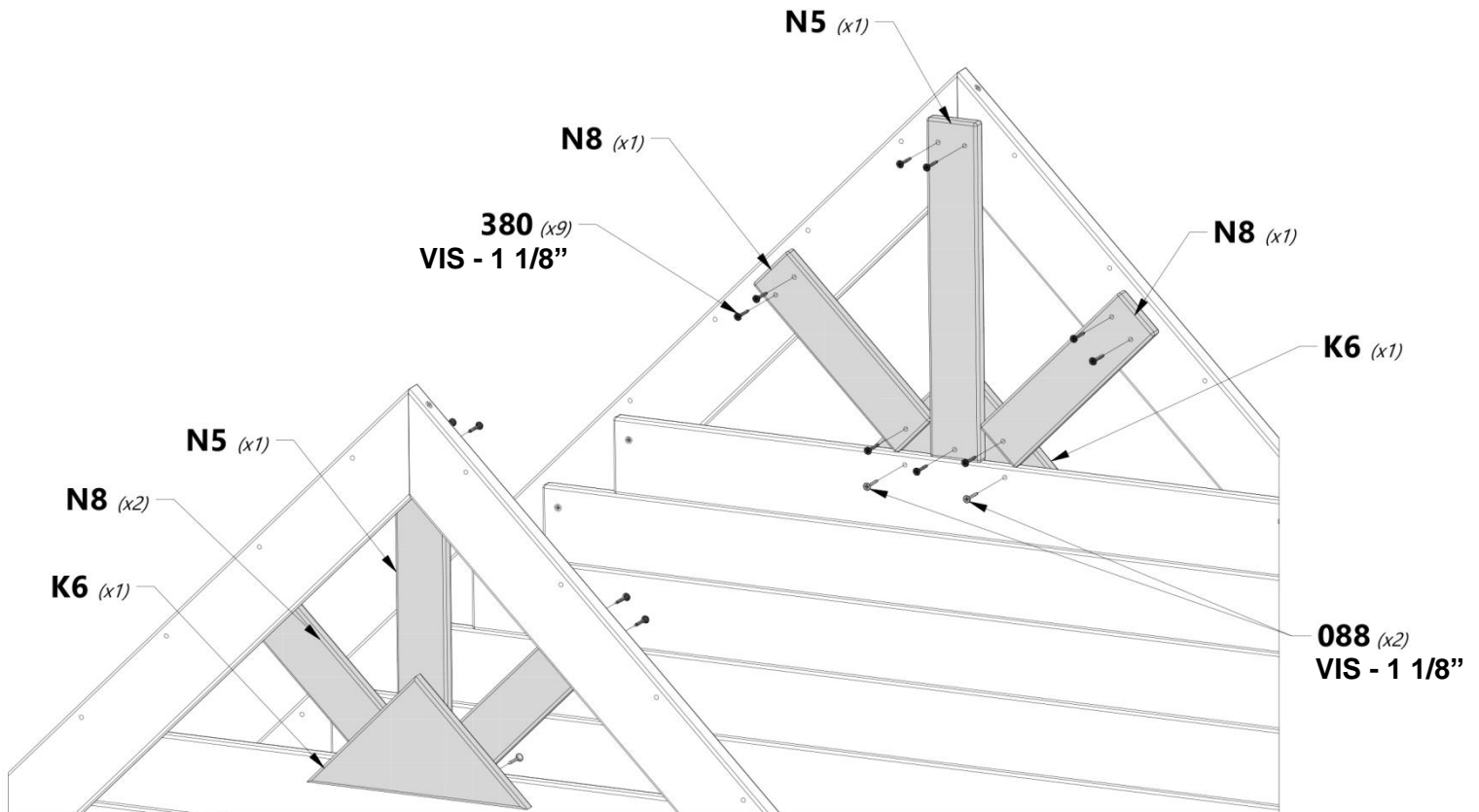
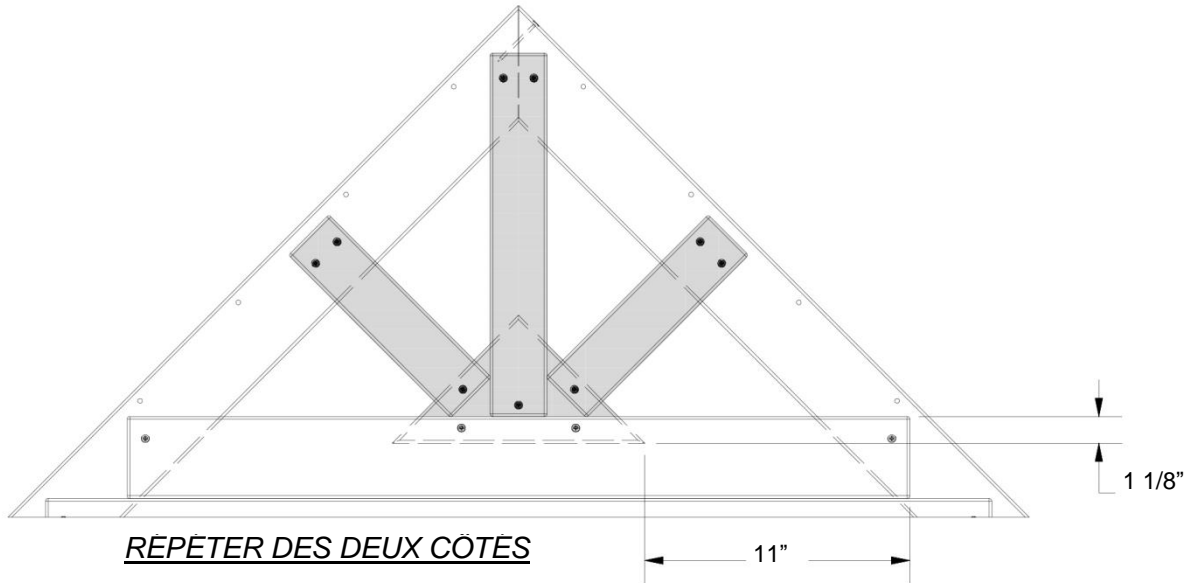



M11 | RECOUVREMENT DE SOFFITE - W4L12753
(1) | 5/8"x3 3/8"x50 1/4" (16x86x1277)



N2 | RECOUVREMENT DE SOFFITE - W4L12777
(1) | 5/8"x2 3/8"x50 1/4" (16x60x1277)



H100200 | VIS PFH NOIRE
(6) | 8x1 1/2

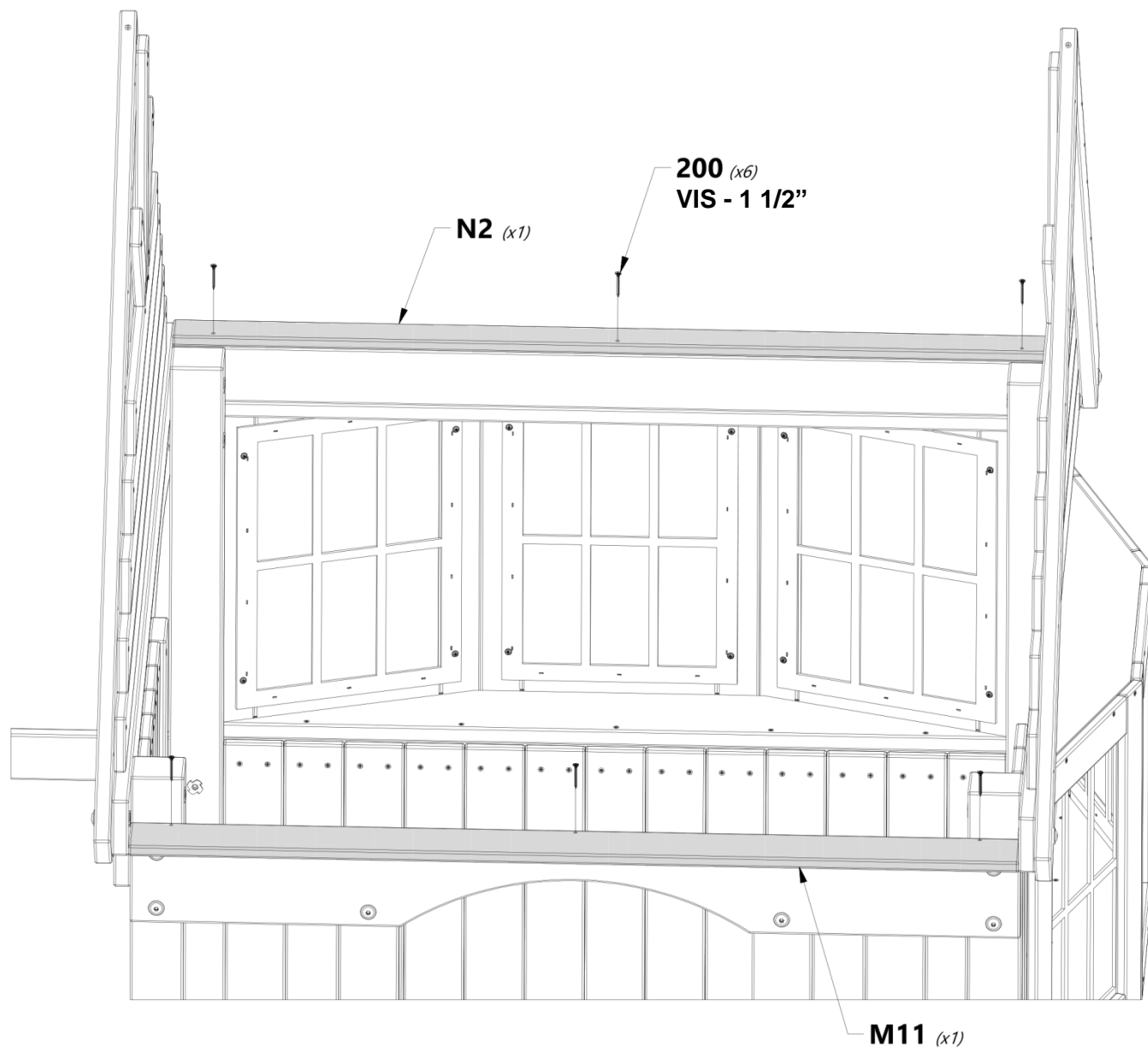



RP3 | PANNEAU DE TOITURE DU SOMMET - W2A02652
(1) | 1 5/8"x20 5/8"x59" (42x524x1499)



RP6 | PANNEAU DE TOITURE - W2A02655
(2) | 1 5/8"x15 5/8"x59" (42x396x1499)



H100483 | VIS PFH NOIRE
(14) | 8x2 1/4



REMARQUE :
COMMENCER PAR LE PANNEAU SUPÉRIEUR.
FAITES AFFLEURER LES BORDS.

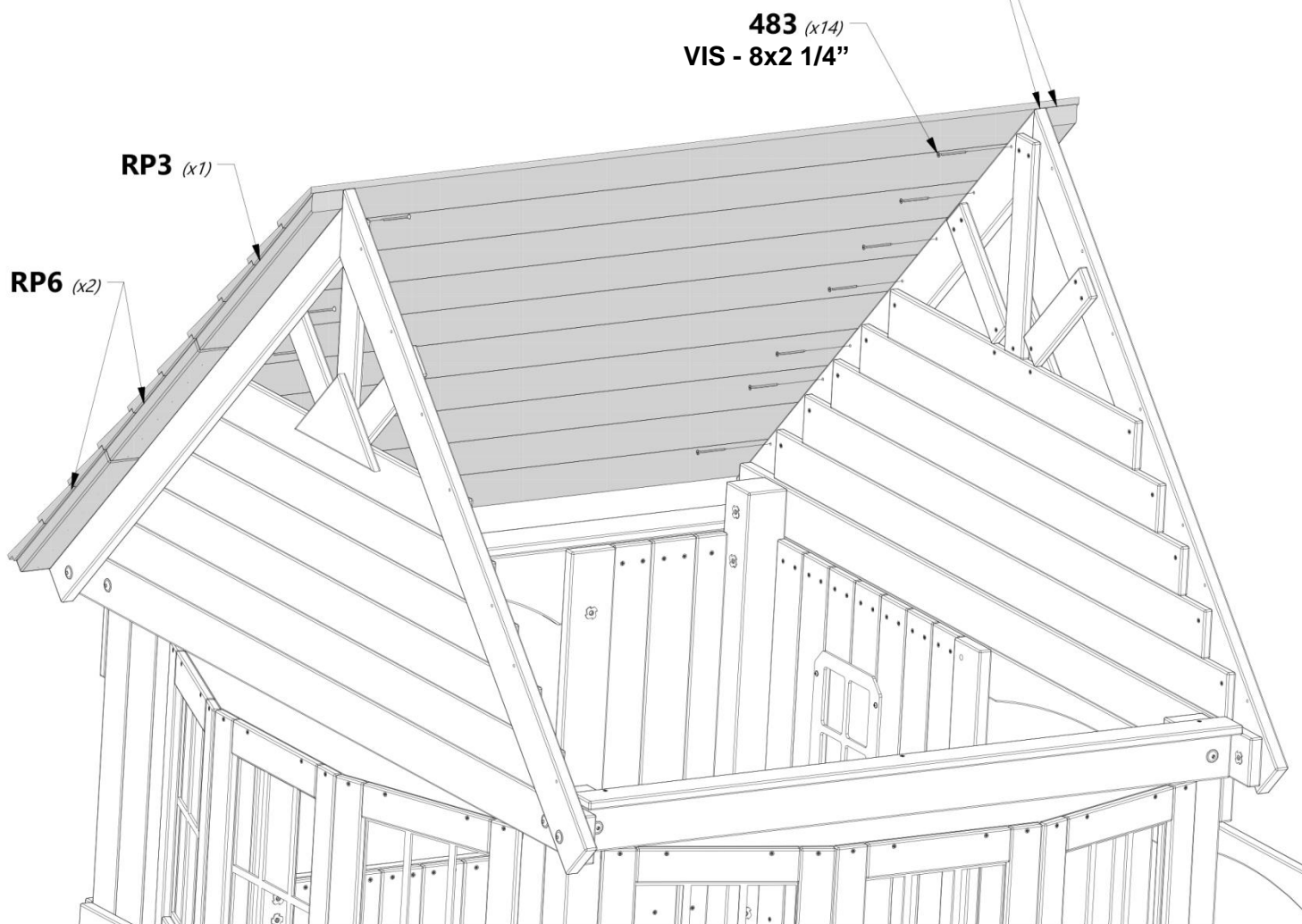



N3 | PANNEAU MURAL - W4L12778
(1) | 5/8"x2 3/8"x47" (16x60x1193)



H100380 | VIS PFH NOIRE
(9) | 8x1 1/8

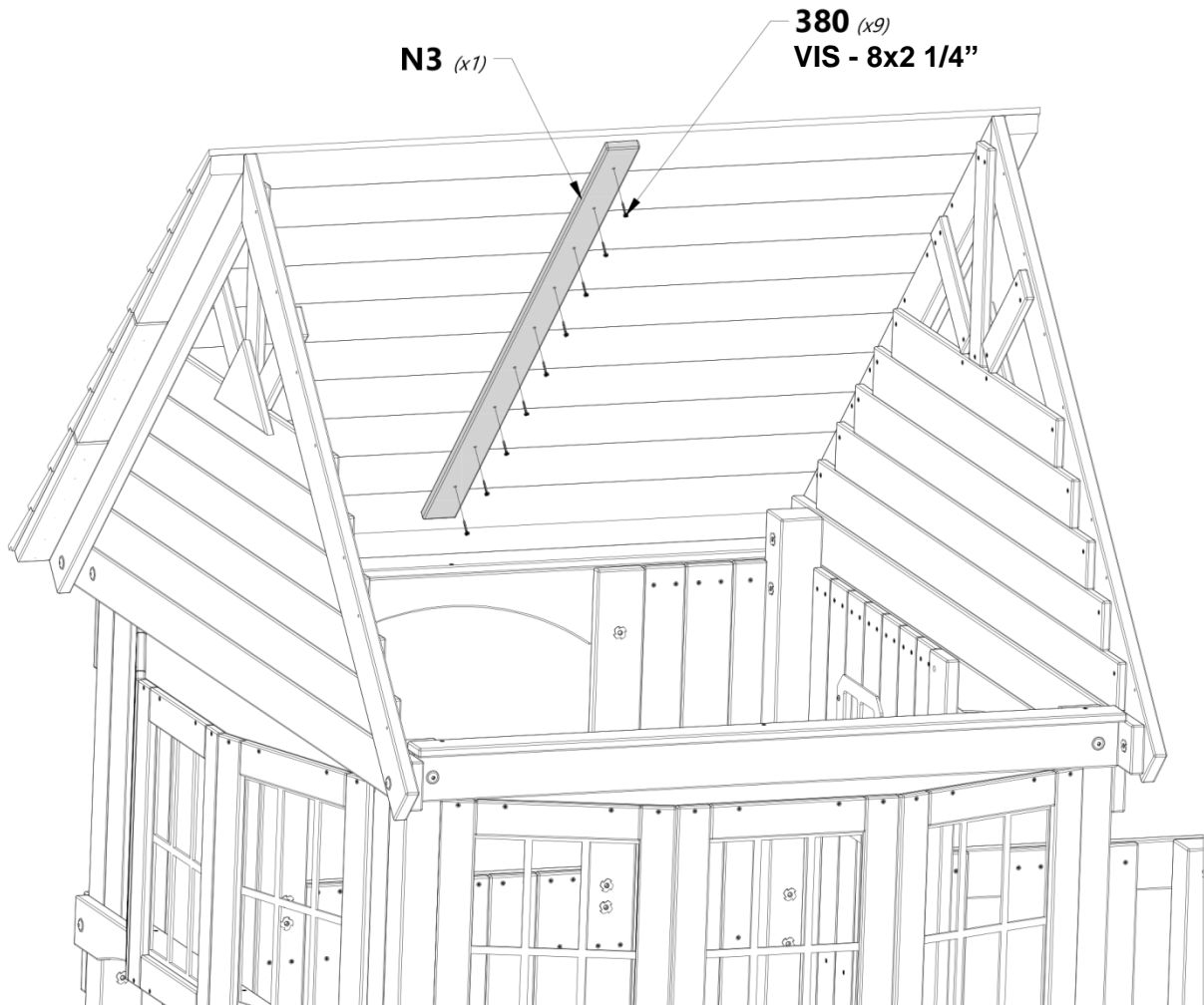
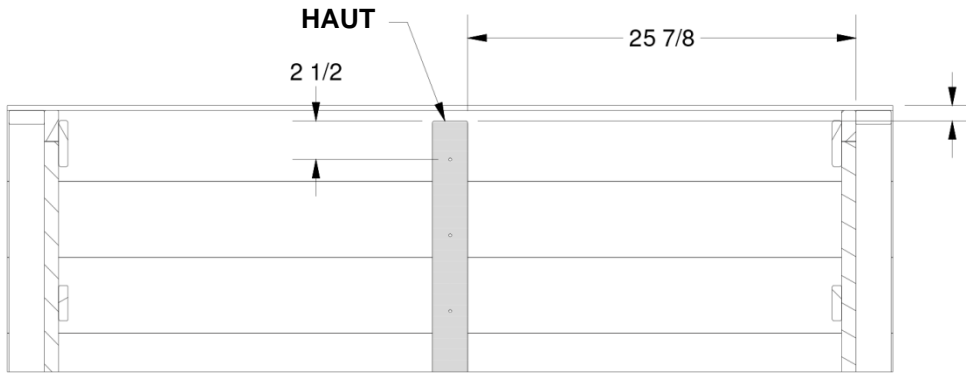



REPÉTEZ LES ÉTAPES 48 ET 49 POUR ATTACHER LES PANNEAUX DE TOITURE LATÉRAUX GAUCHE

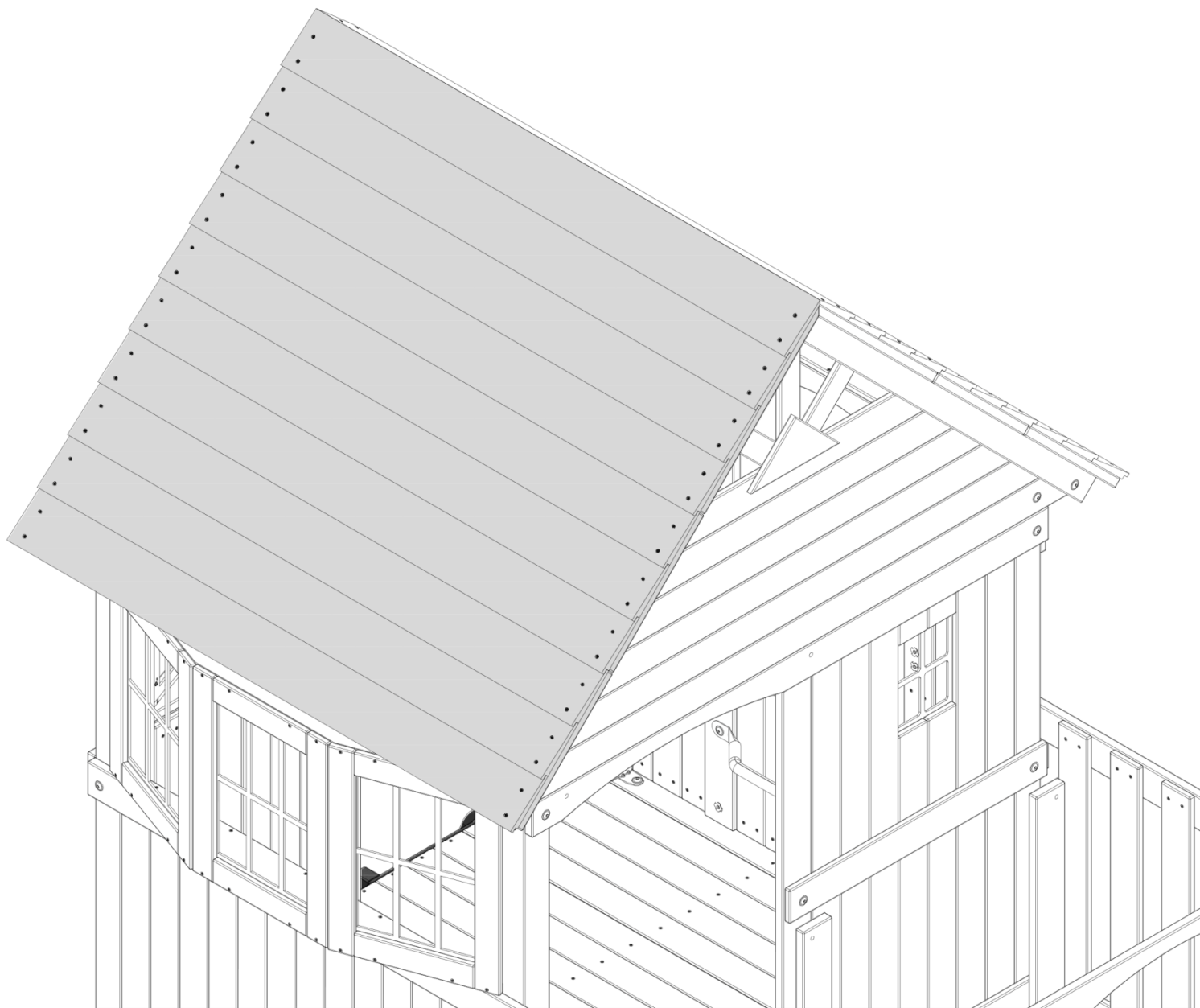

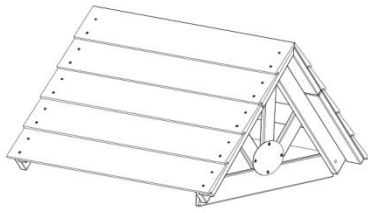

(1) ENSEMBLE DE TOITURE DU PORCHE

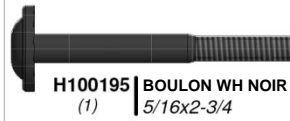

H100195 BOULON WH NOIR
(1) 5/16x2-3/4

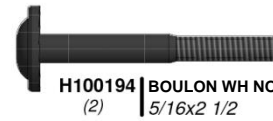

H100194 BOULON WH NOIR
(2) 5/16x2 1/2



H100378 BOULON WH NOIR
(1) 5/16x1 3/4



H100379 ECROU ENCASTRÉ NOIR
(4) 5/16



H100198 RONDELLE DE BLOCAGE EXT NOIRE
(4) 8x19

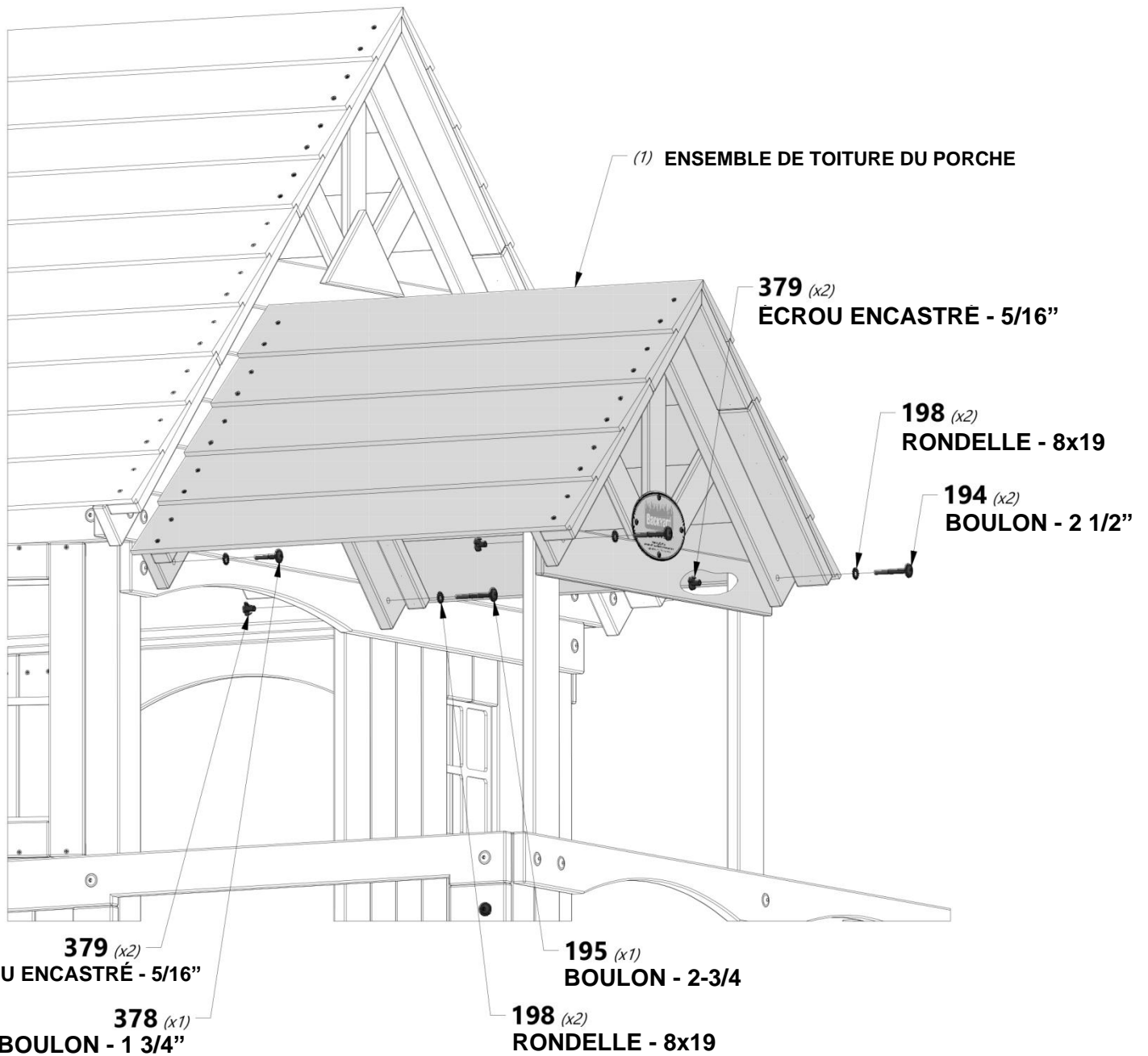



(1) MONTAGE DE LA POUTRE DE LA BALANÇOIRE



H100657 BOULON HEXAGONAL NOIR
(4) 5/16x1 3/4



H100478 RONDELLE PLATE NOIRE
(4) 8x27



H100477 RONDELLE FENDUE NOIRE
(4) 5/16



H100379 ÉCROU ENCASTRE NOIR
(4) 5/16

478 (x4)
RONDELLE - 8x27

477 (x4)
RONDELLE - 5/16

379 (x4)
ÉCROU ENCASTRE - 5/16"

657 (x4)
BOULON - 5/16x1 3/4

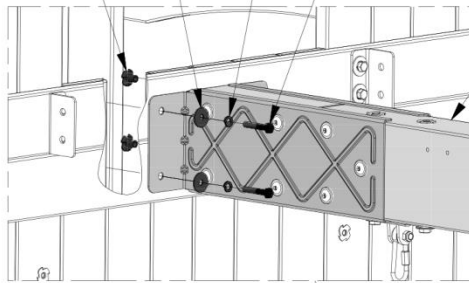

(1) MONTAGE DE LA POUTRE DE LA BALANÇOIRE

H2
H14

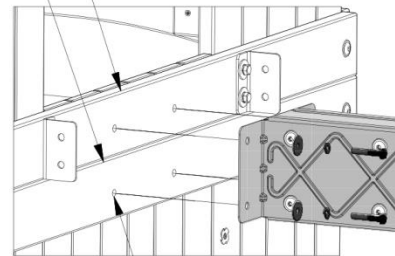

EN UTILISANT H2 ET H14 COMME GUIDE, PERCEZ (4) TROUS DE 5/16" À TRAVERS LES LATTES MURALES

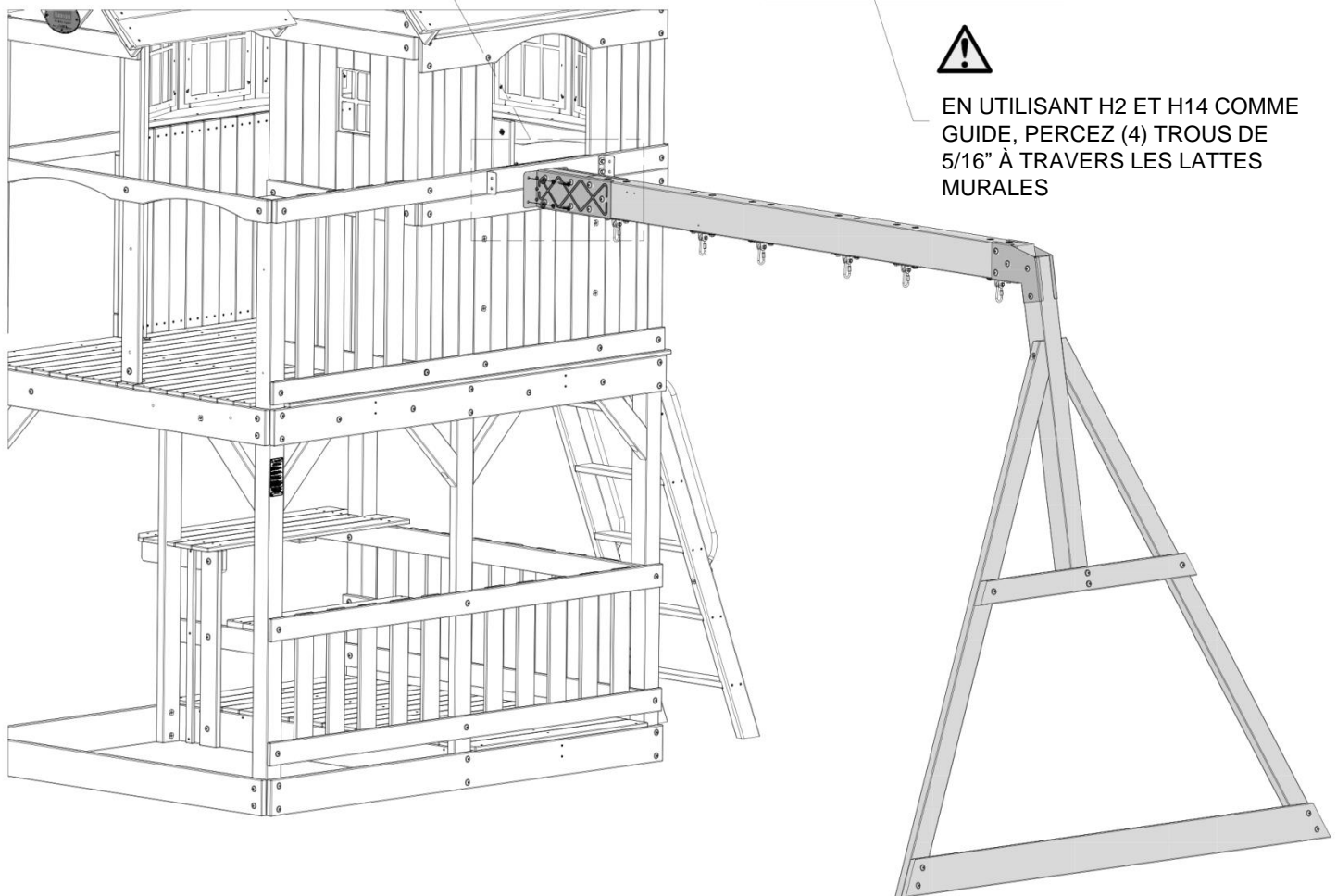



(1) ENSEMBLE DE LA PLATEFORME DU NID DE CORBEAU



H100197 VIS TIRE-FOND WH NOIRE 5/16x2 1/2 (2)



H100192 MANCHON FILETÉ WH NOIR 5/16x7/8 (4)



H100481 BOULON HEXAGONAL NOIR 5/16x1 1/4 (4)



H100086 VIS PFH 8x1 1/2 (2)



H100478 RONDELLE PLATE NOIRE 8x27 (4)



H100477 RONDELLE FENDUE NOIRE 5/16 (4)



H100198 RONDELLE DE BLOCAGE EXT NOIRE 8x19 (2)



H100199 RONDELLE DE BLOCAGE EXT NOIRE 12x19 (4)

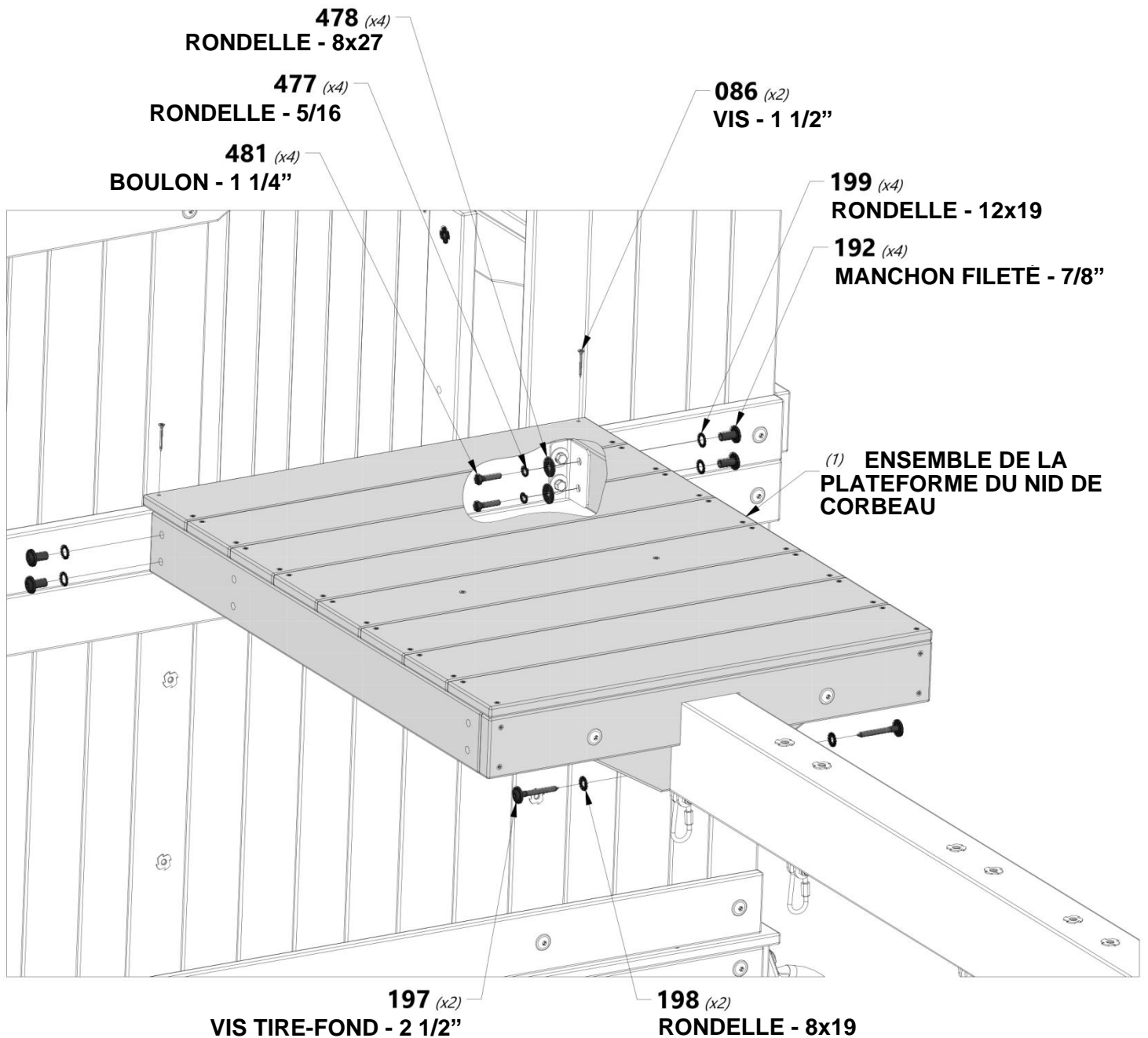



A100396 | SUPPORT EN L (2) 51x32x82x3,175
(2)



H100659 | VIS TIRE-FOND
NOIRE
(8) 5/16x1 1/2



H100477 | RONDELLE
FENDUE
NOIRE
(8) 5/16



H100478 | RONDELLE
PLATE
NOIRE
(8) 8x27

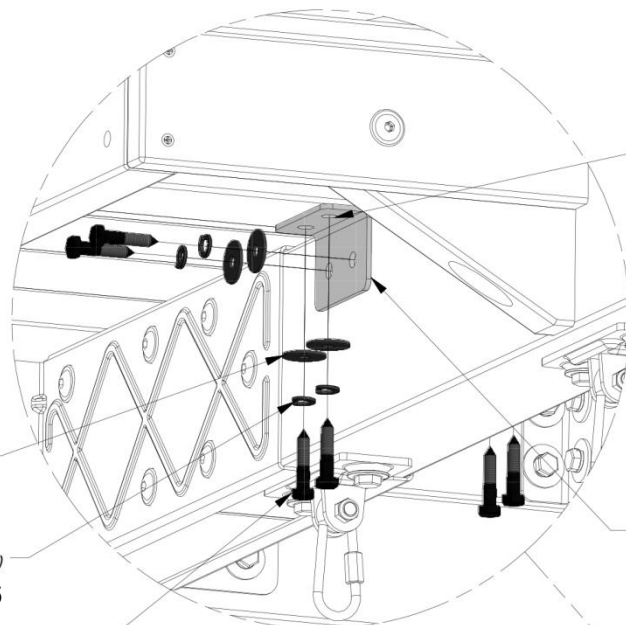

EN UTILISANT LE SUPPORT COMME GUIDE,
PERFOREZ DES TROUS DE RÉFÉRENCE DE
3/16" À UNE PROFONDEUR DE 1".
(2 PLCS DE CHAQUE CÔTÉ).

478 (x4)
RONDELLE - 8x27

477 (x4)
RONDELLE - 5/16

659 (x4)
VIS TIRE-FOND - 1 1/2"

396 (x2)
SUPPORT EN L 51x32x82x3,175

RÉPÉTEZ DE L'AUTRE CÔTÉ

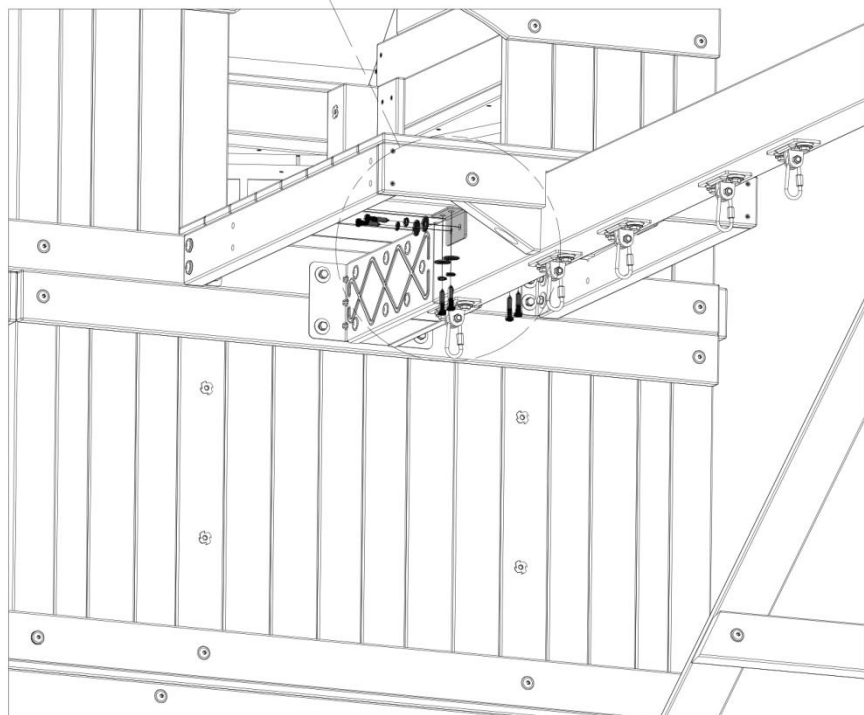



F3 | SUPPORT MURAL DU NID DE CORBEAU - W4L12697
(2) | 1 3/8"x2 3/8"x37 1/2" (36x60x952)



F2 | SUPPORT MURAL DU NID DE CORBEAU - W4L12696
(2) | 1 3/8"x2 3/8"x37 1/2" (36x60x952)



H100195 | BOULON WH NOIR
(8) | 5/16x2-3/4



H100379 | ÉCROU ENCASTRÉ NOIR
(4) | 5/16



H100198 | RONDELLE DE BLOCAGE EXT NOIRE
(8) | 8x19

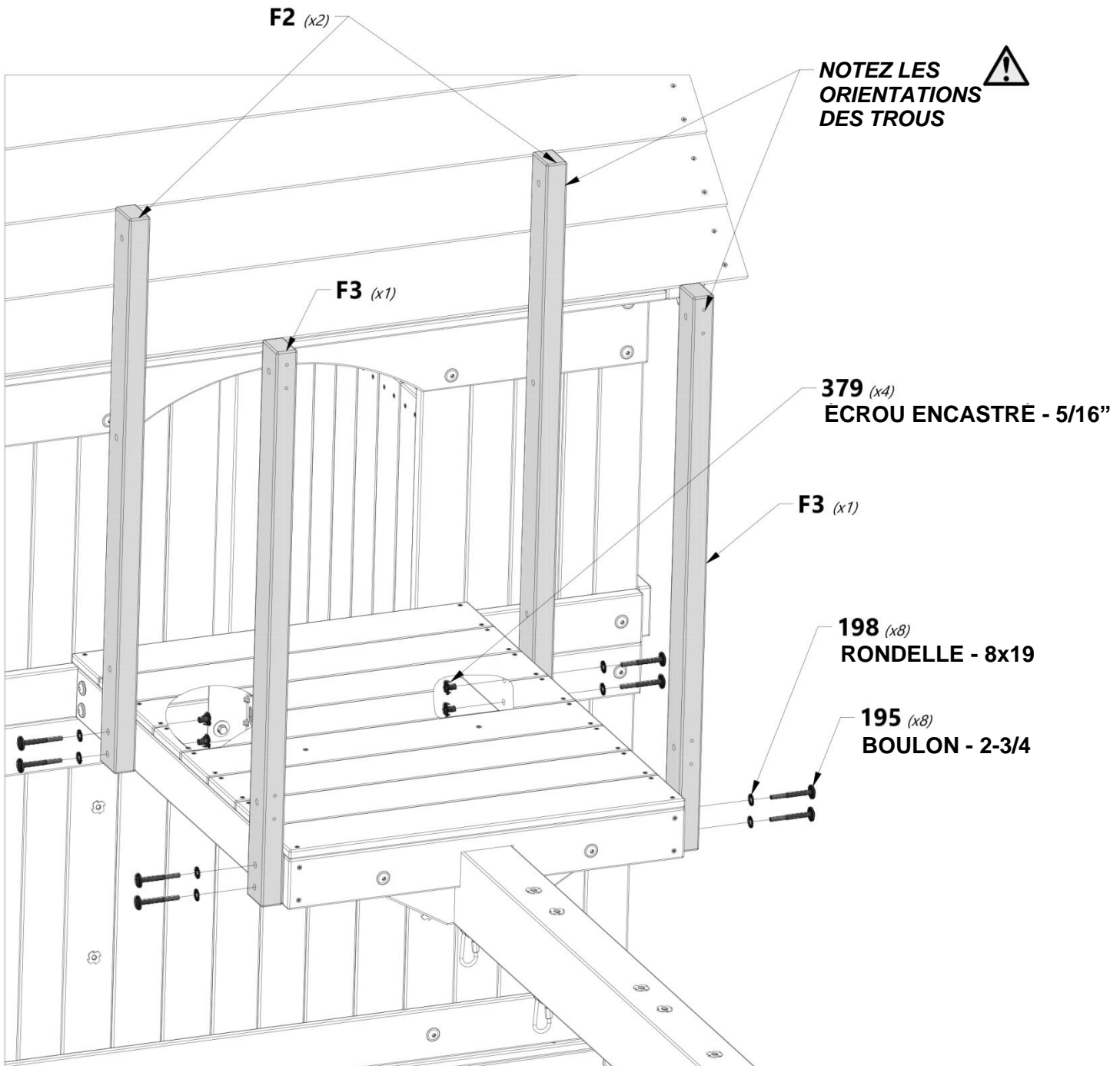



H31 | RAIL MURAL DU NID DE CORBEAU - W4L12734
(2) | 1"x3 3/8"x34 1/2" (24x86x876)



H30 | RAIL MURAL DU NID DE CORBEAU - W4L12733
(1) | 1"x3 3/8"x29 7/8" (24x86x758)



H100197 | VIS TIRE-FOND WH NOIRE
(4) | 5/16x2 1/2



H100205 | BOULON WH NOIRE
(4) | 5/16x2-1/4



H100379 | ECROU ENCASTRÉ NOIR
(4) | 5/16



H100198 | RONDELLE DE BLOCAGE EXT NOIRE
(8) | 8x19

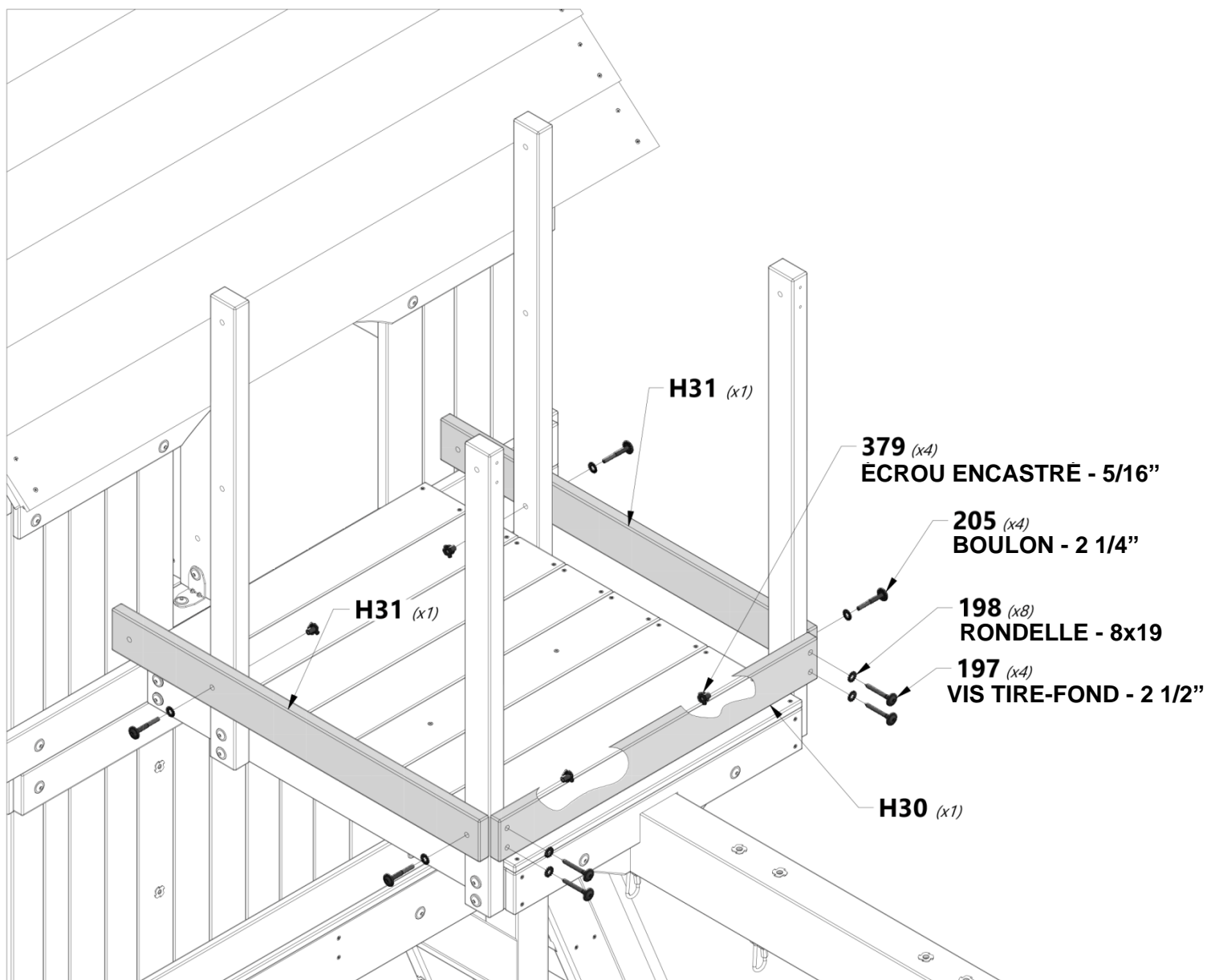



A100340 | SUPPORT EN L
(2) | 2.5x38x50x55



H100468 | BOULON WH NOIR
(2) | 5/16x1



H100396 | BOULON WH NOIR
(2) | 5/16x1/2



H100379 | ÉCROU ENCASTRÉ NOIR
(4) | 5/16

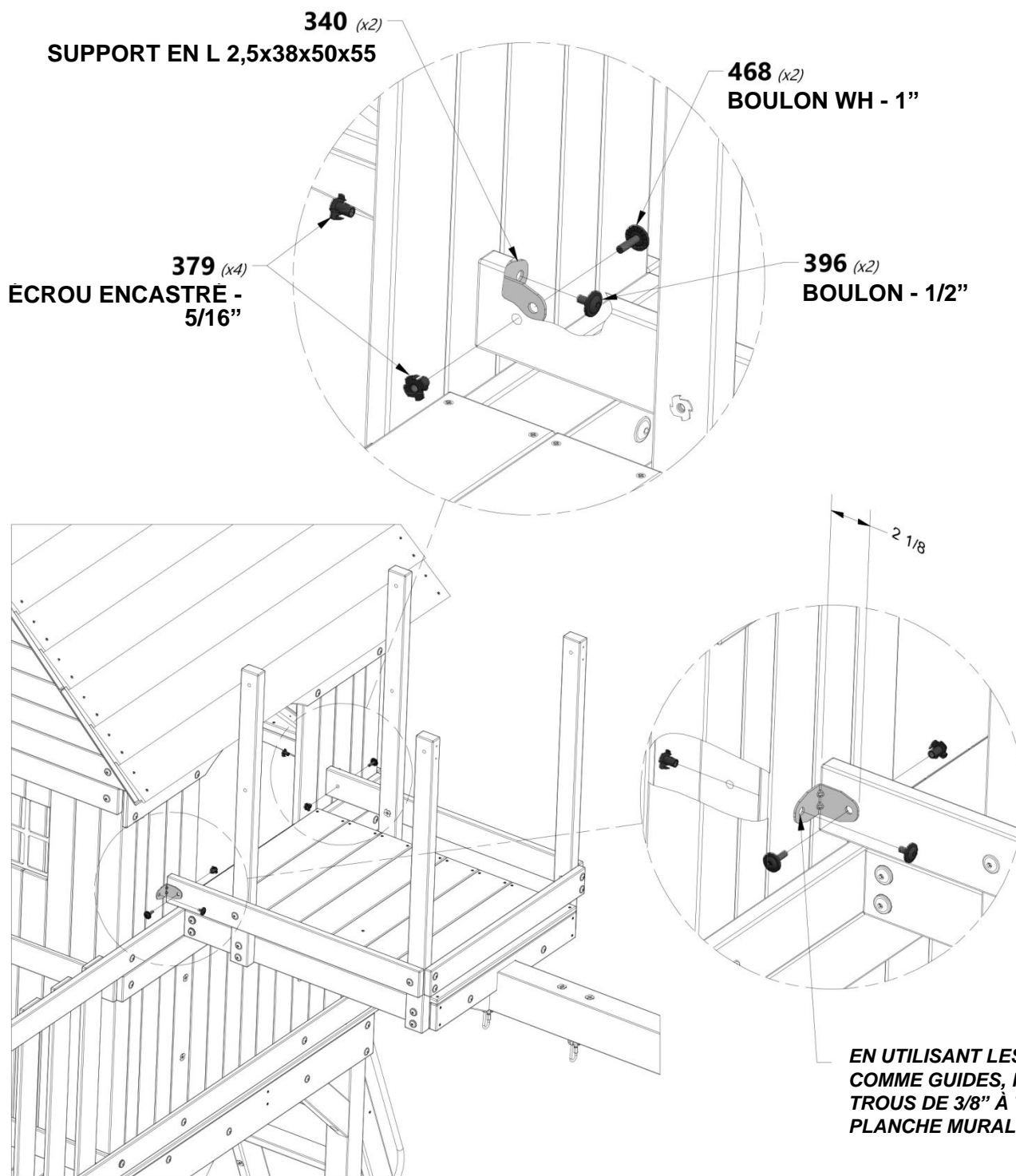



M4 | RAIL MURAL DU NID DE CORBEAU - W4L12746
(2) | 5/8"x3 3/8"x29 7/8" (16x86x758)



H29 | RAIL MURAL DU NID DE CORBEAU - W4L12732
(2) | 1"x3 3/8"x26 1/4" (24x86x666)



H30 | RAIL MURAL DU NID DE CORBEAU - W4L12733
(1) | 1"x3 3/8"x29 7/8" (24x86x758)



H100205 | BOULON WH NOIR
(4) | 5/16x2-1/4



H100197 | VIS TIRE-FOND WH NOIRE
(4) | 5/16x2 1/2



H100458 | VIS TIRE-FOND WH NOIRE
(8) | 5/16x2



H100198 | RONDELLE DE BLOCAGE EXT NOIRE
(16) | 8x19



H100379 | ECROU ENCASTRE NOIR
(4) | 5/16

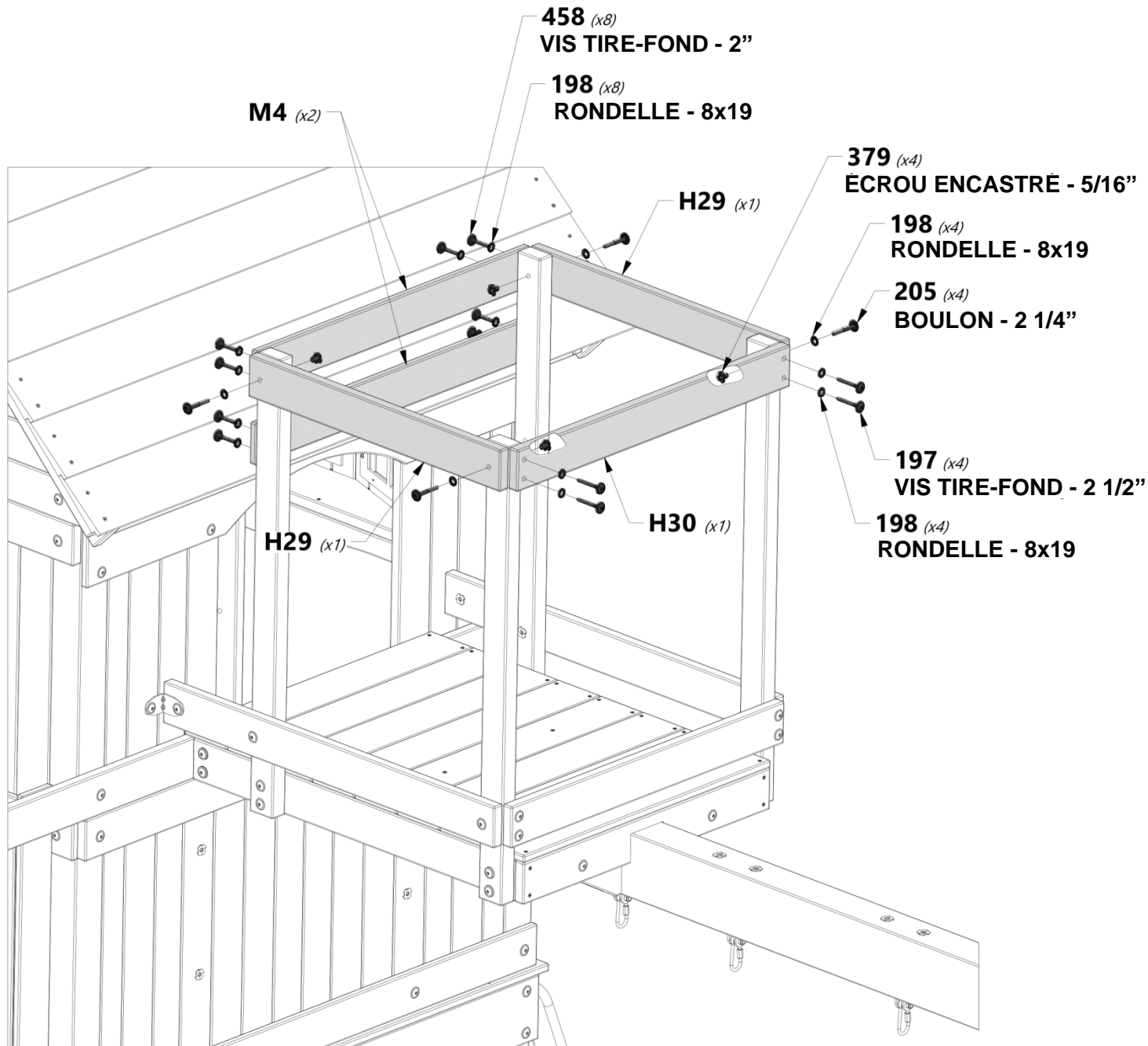

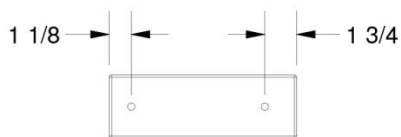

M32 | RAIL MURAL DU NID DE CORBEAU - W4L12768
(2) | 5/8"x3 3/8"x10" (16x86x254)



A100340 | SUPPORT EN L
(2) | 2.5x38x50x55



H100457 | BOULON WH NOIR
(2) | 5/16x2



H100459 | BOULON WH NOIR
(2) | 5/16x1 1/4



H100396 | BOULON WH NOIR
(2) | 5/16x1/2



H100379 | ÉCROU ENCASTRE NOIR
(6) | 5/16



H100198 | RONDELLE DE BLOCAGE EXT NOIRE
(2) | 8x19

EN UTILISANT LES SUPPORTS COMME GUIDES, PERCEZ DES TROUS DE 3/8" À TRAVERS LE MUR

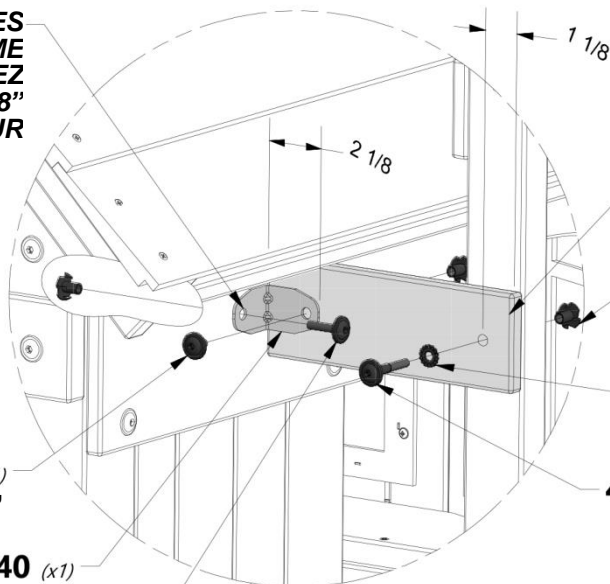

RÉPÉTEZ DE L'AUTRE CÔTÉ

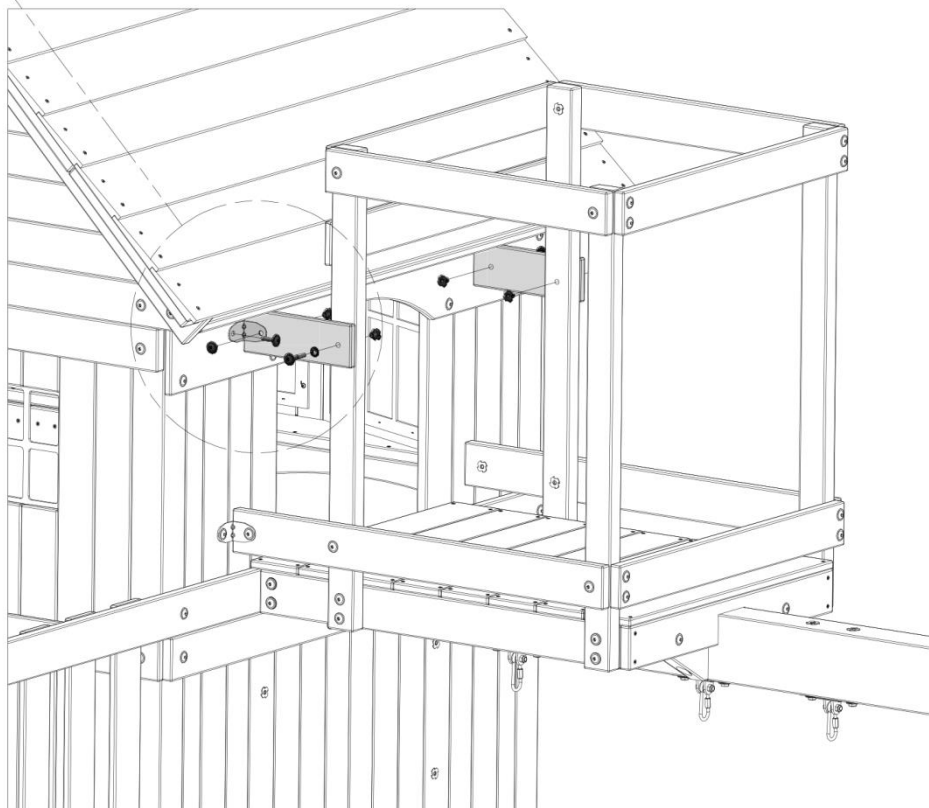



N4 | PLANCHE MURALE DU NID DE CORBEAU - W4L12779
(2) | 5/8"x2 3/8"x19" (16x60x483)



H100088 | VIS PFH
(4) | 8x1 1/8"

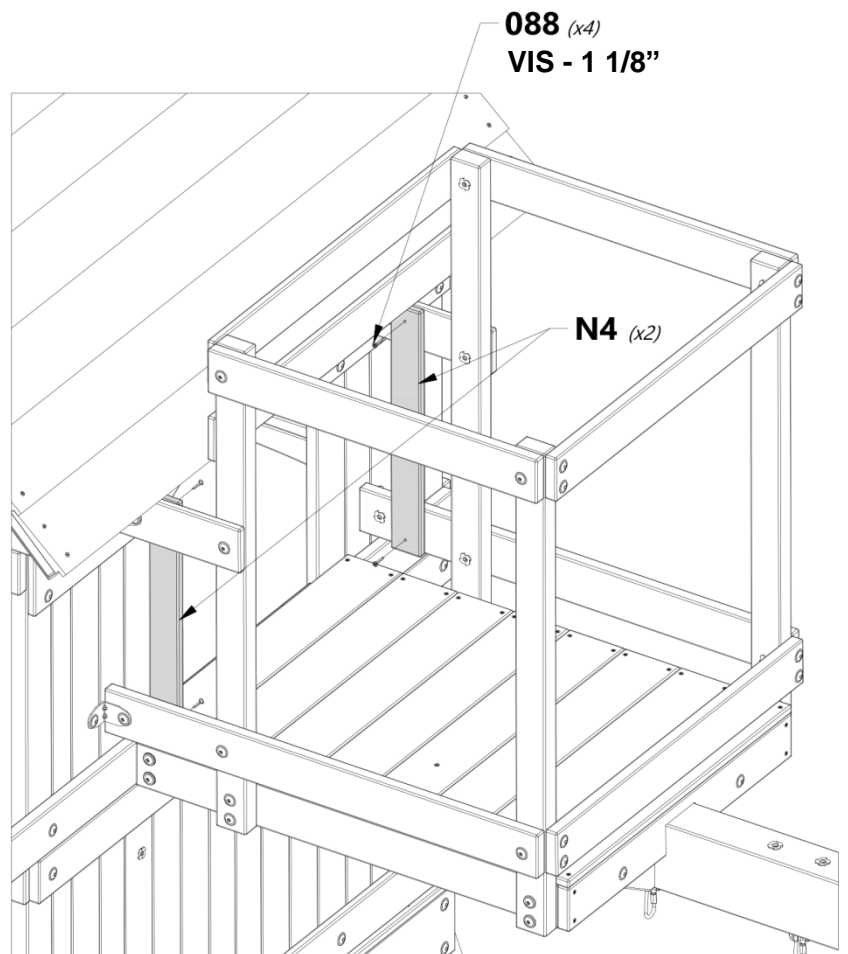
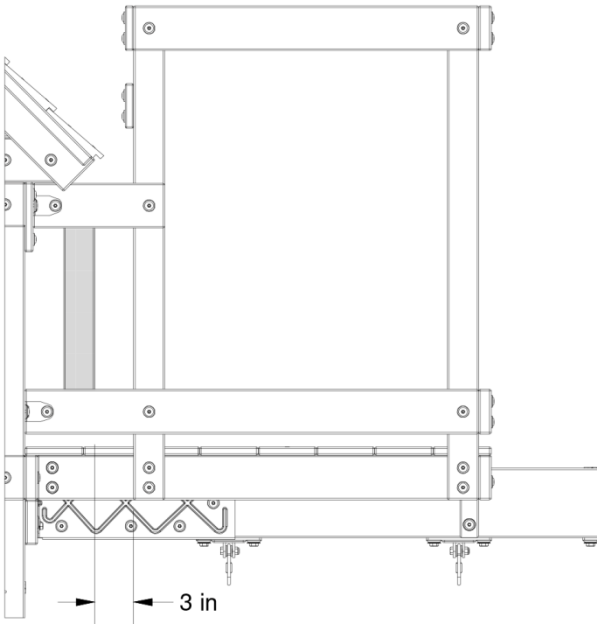

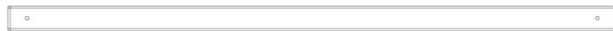

O1 | PLANCHE MURALE DU NID DE CORBEAU - W4L12783
(6) | 5/8"x1 3/8"x32 1/2" (16x34x825)



H100088 | VIS PFH
(12) | 8x1 1/8"

2 3/4"
ESPACEMENT HOMOGÈNE

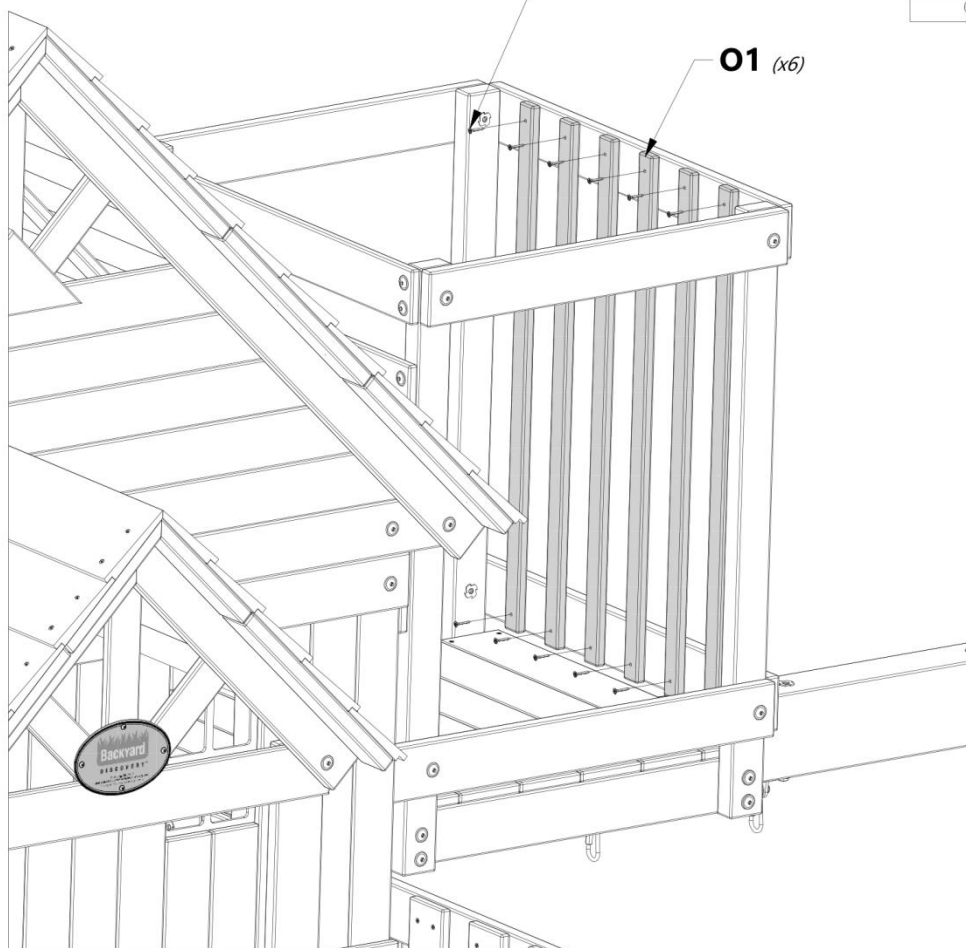
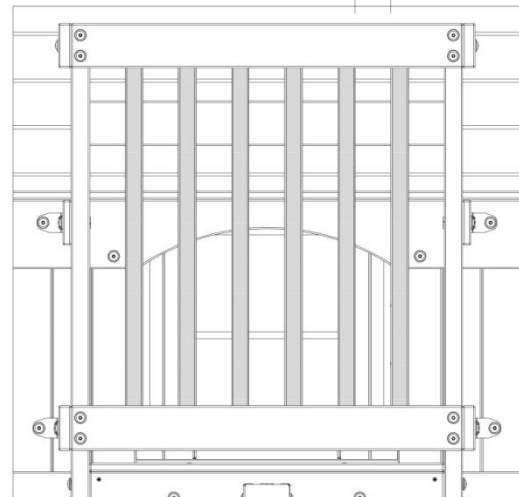



01 | PLANCHE MURALE DU NID DE CORBEAU - W4L12783
(10) | 5/8"x1 3/8"x32 1/2" (16x34x825)



H100088 | VIS PFH
(20) | 8x1 1/8"

2 3/4"
ESPACEMENT HOMOGÈNE

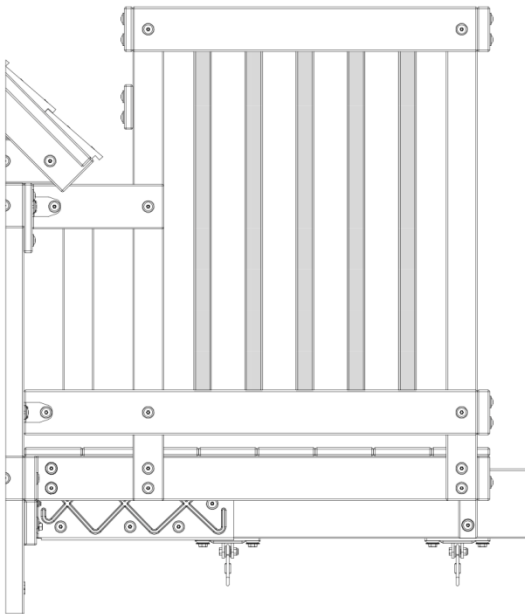

088 (x20)
VIS - 1 1/8"

01 (x10)

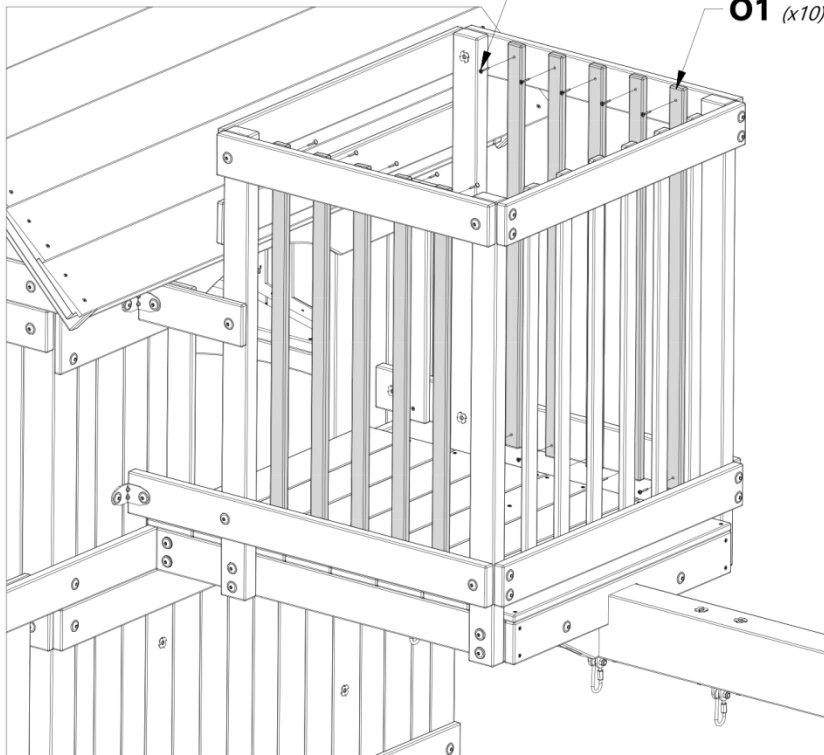



(1)



F1 | BLOC DE MONTAGE TÉLESCOPIQUE - W4L12695
(1) | 1 3/8"x2 3/8"x3" (36x60x76)



H100082 | VIS AUTOTARAUDEUSE
(1) | 14x2 1/2



H100091 | VIS PFH
(2) | 8x2 1/4



H100225 | RONDELLE A
(1) | COLLERETTE DE
BRIDE
9x34

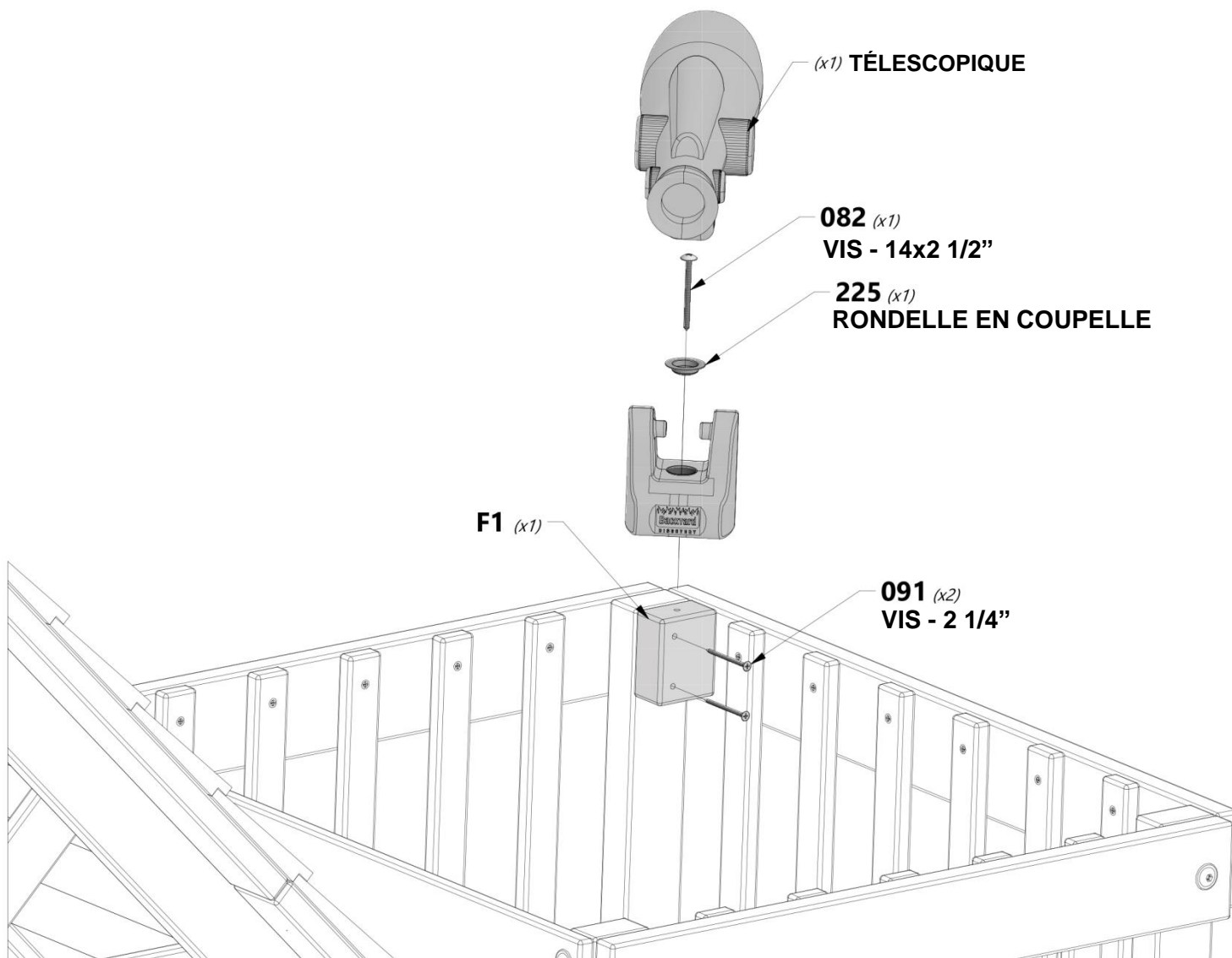



A100118 | POIGNÉE MÉTALLIQUE VERTE 381 c/c
(4)



H100471 | VIS TIRE-FOND WH NOIRE
(4) | 5/16x1 1/2



H100468 | BOULON WH NOIR
(4) | 5/16x1



H100379 | ÉCROU ENCASTRÉ NOIR
(4) | 5/16

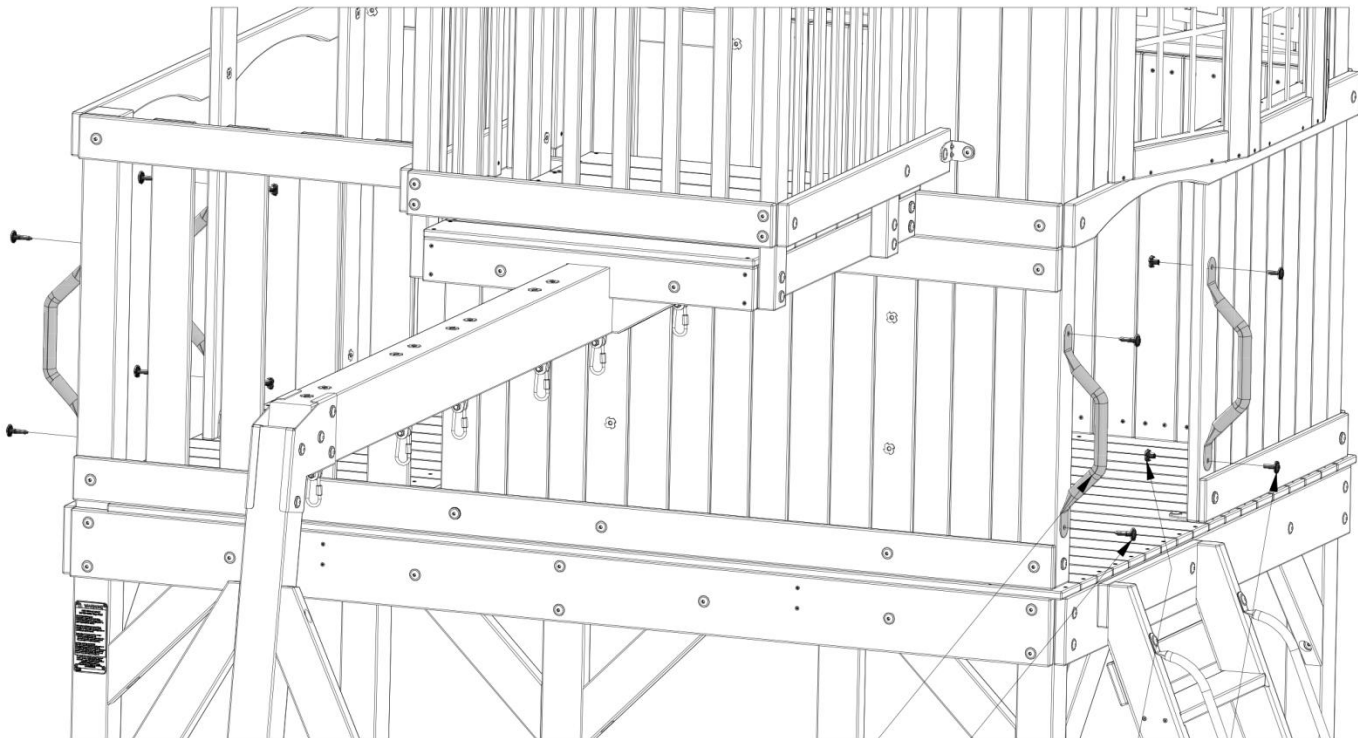

118 (x4)
POIGNÉE MÉTALLIQUE VERTE 381 c/c

471 (x4)
VIS TIRE-FOND - 1 1/2"

379 (x4)
ÉCROU ENCASTRÉ - 5/16"

468 (x4)
BOULON WH - 1"

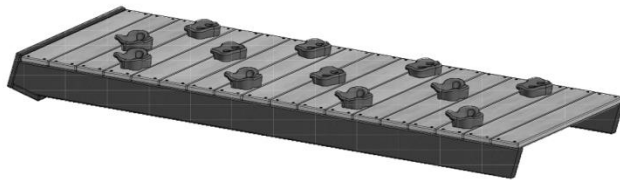

(1) ENSEMBLE DU MUR D'ESCALADE



H100407 BOULON WH NOIR
(2) 5/16x1 1/2



H100198 RONDELLE DE BLOCAGE EXT NOIRE
(2) 8x19

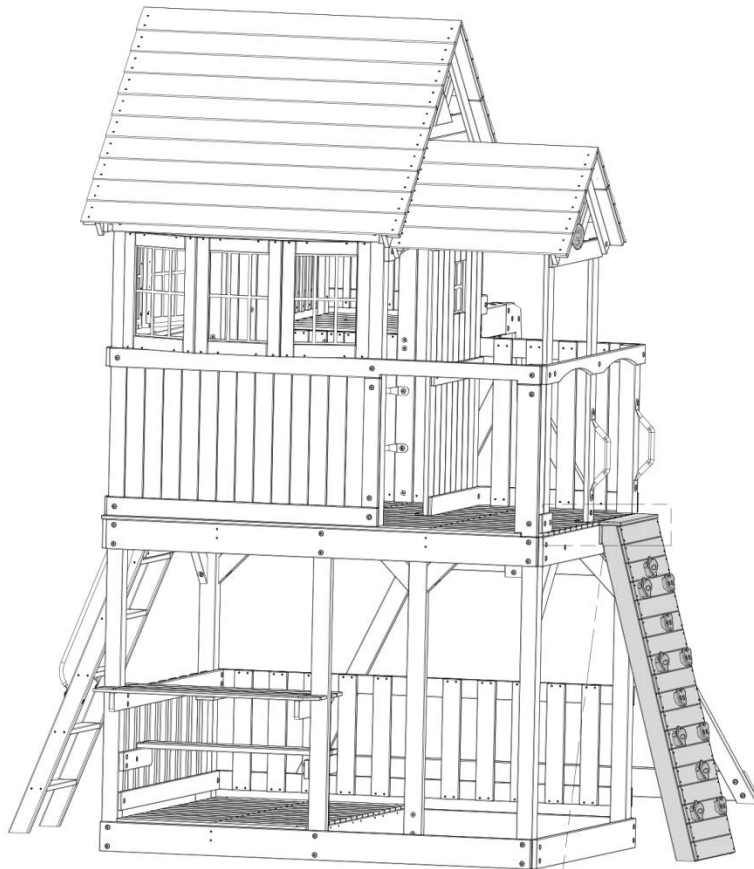

198 (x2)
RONDELLE - 8x19

407 (x2)
BOULON - 1 1/2"

(1) ENSEMBLE DU MUR D'ESCALADE

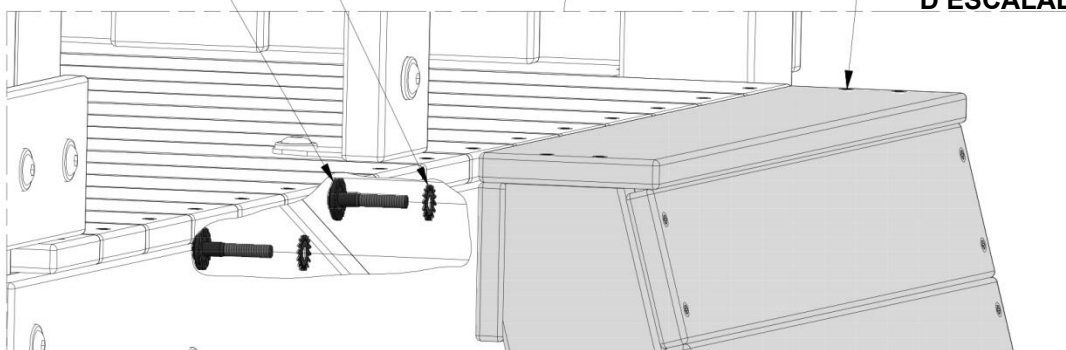

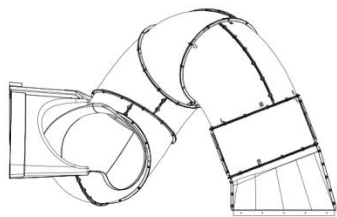

(1) MONTAGE DU TUBE DU TOBOGGAN



H100797 | VIS PWH NOIRE
(18) | 8x1



POUR LE MONTAGE DU TUBE DU TOBOGGAN, VEUILLEZ VOUS REPORTER AU MANUEL D'ASSEMBLAGE DU TUBE DU TOBOGGAN SITUÉ DANS LA BOÎTE DU TOBOGGAN.

MONTAGE DU TUBE DU TOBOGGAN (x1)

797 (x18)
VIS - 1"

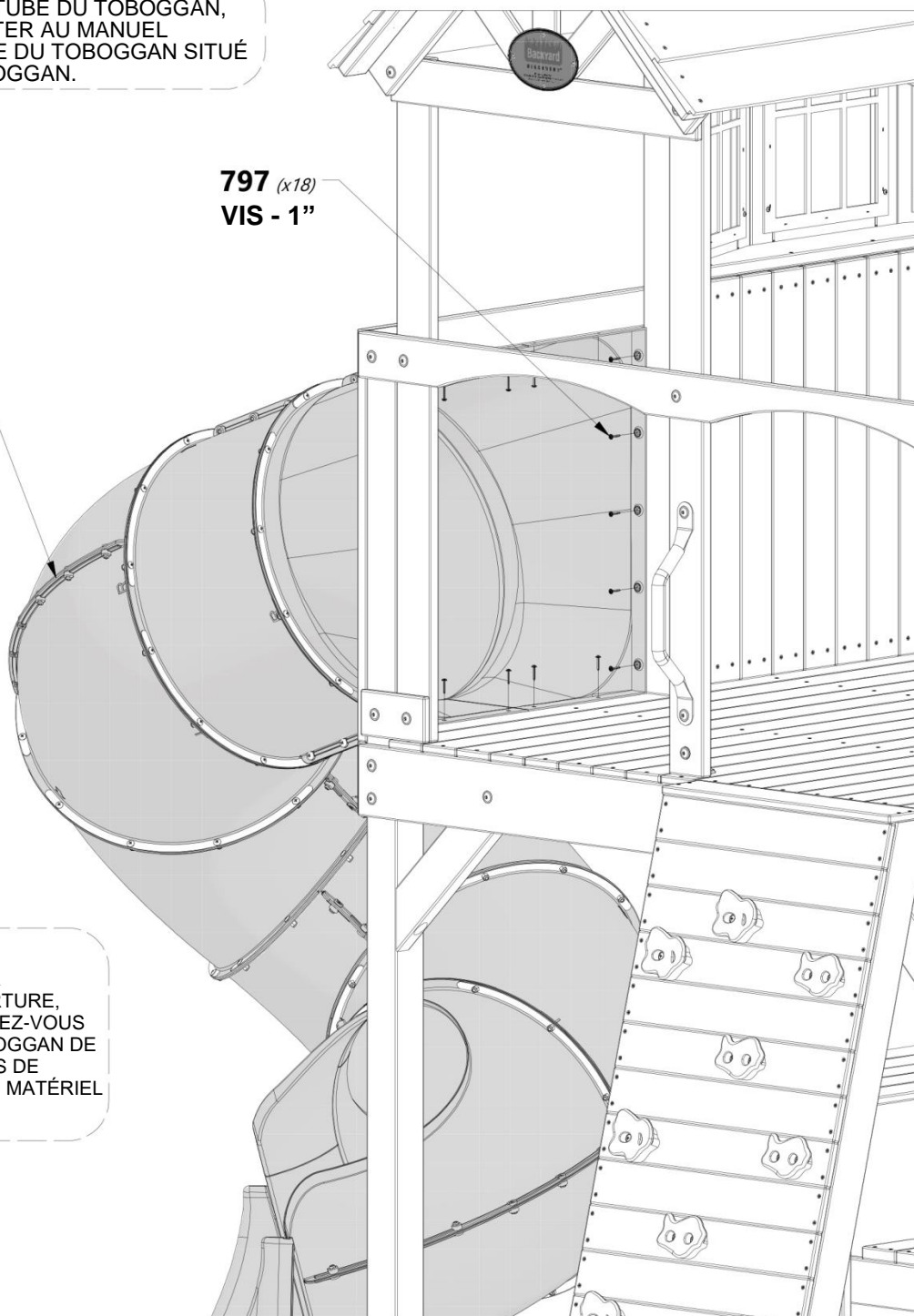

CONSEIL :

PLACEZ LE TOBOGGAN À L'INTÉRIEUR DE L'OUVERTURE, COMME INDIQUÉ. ASSUREZ-VOUS D'APPUYER SUR LE TOBOGGAN DE FAÇON HOMOGENE LORS DE L'INSTALLATION AVEC LE MATÉRIEL FOURNI



(1) MONTAGE DU TOBOGGAN



H100115 | BOULON WH
(3) | 5/16x1/2

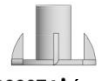

H100074 | ÉCROU ENCASTRÉ
(3) | 5/16

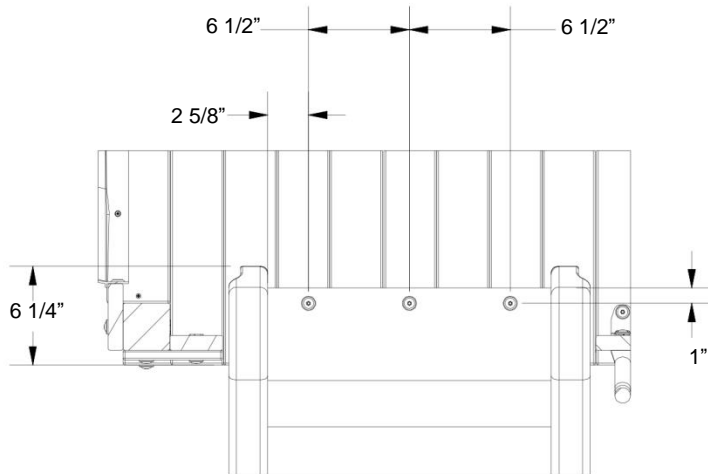

CENTREZ LE TOBOGGAN DANS L'OUVERTURE. EN UTILISANT LES DIMENSIONS CI-DESSOUS COMME GABARIT, PERCER (3) TROUS DE 3/8" À TRAVERS LE TOBOGGAN ET LA PLATEFORME POUR LE MATÉRIEL.

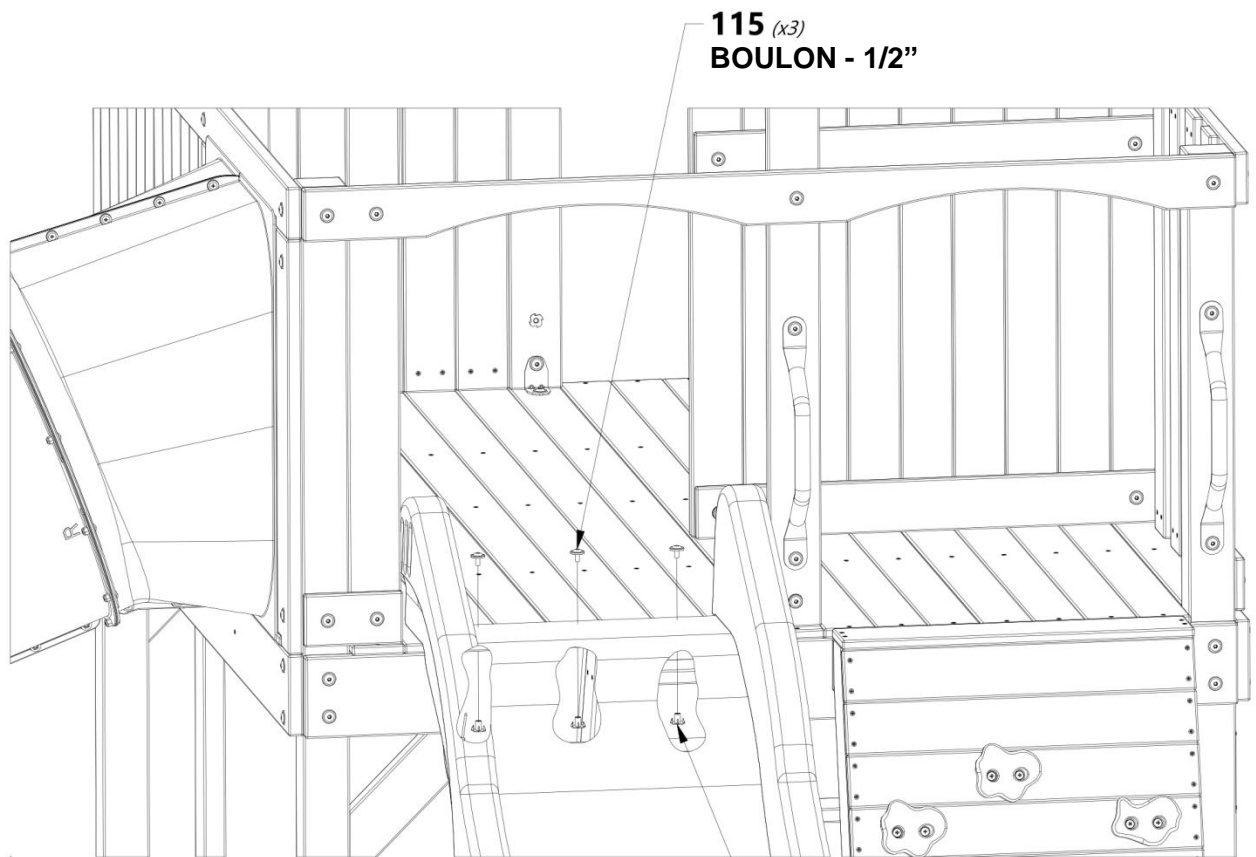

115 (x3)
BOULON - 1/2"

074 (x3)

ÉCROU ENCASTRÉ - 5/16"
(SOUS LE PLANCHER)



A100314
(1) | ETIQUETTE DE REVISION « A »



H100408 | VIS PWH NOIRE
(2) | 8x1/2

314 (x1)
ETIQUETTE DE REVISION « A »

408 (x2)
VIS - 1/2"

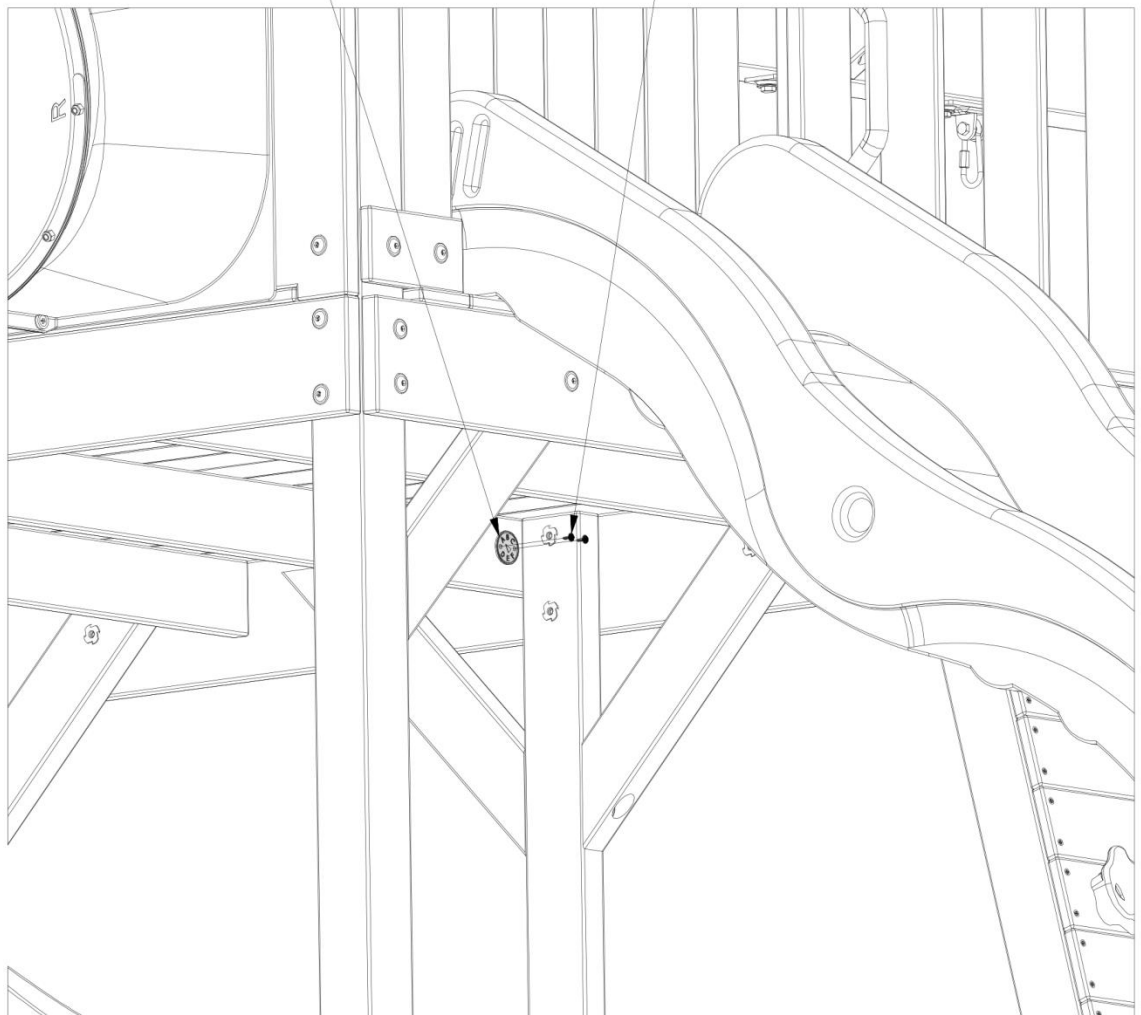

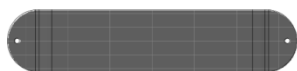

A100027 | **SIEGE DE BALANÇOIRE VERT**
(2)



A100069 | **LIEN RAPIDE**
(4)

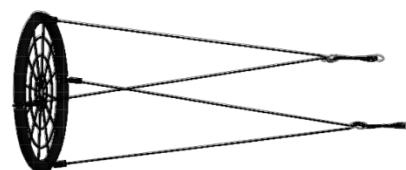

A4M01126 | **BALANÇOIRE À FILET DE 26"**
(x1)



A100047 | **CHAÎNE VERTE 57"**
(4)

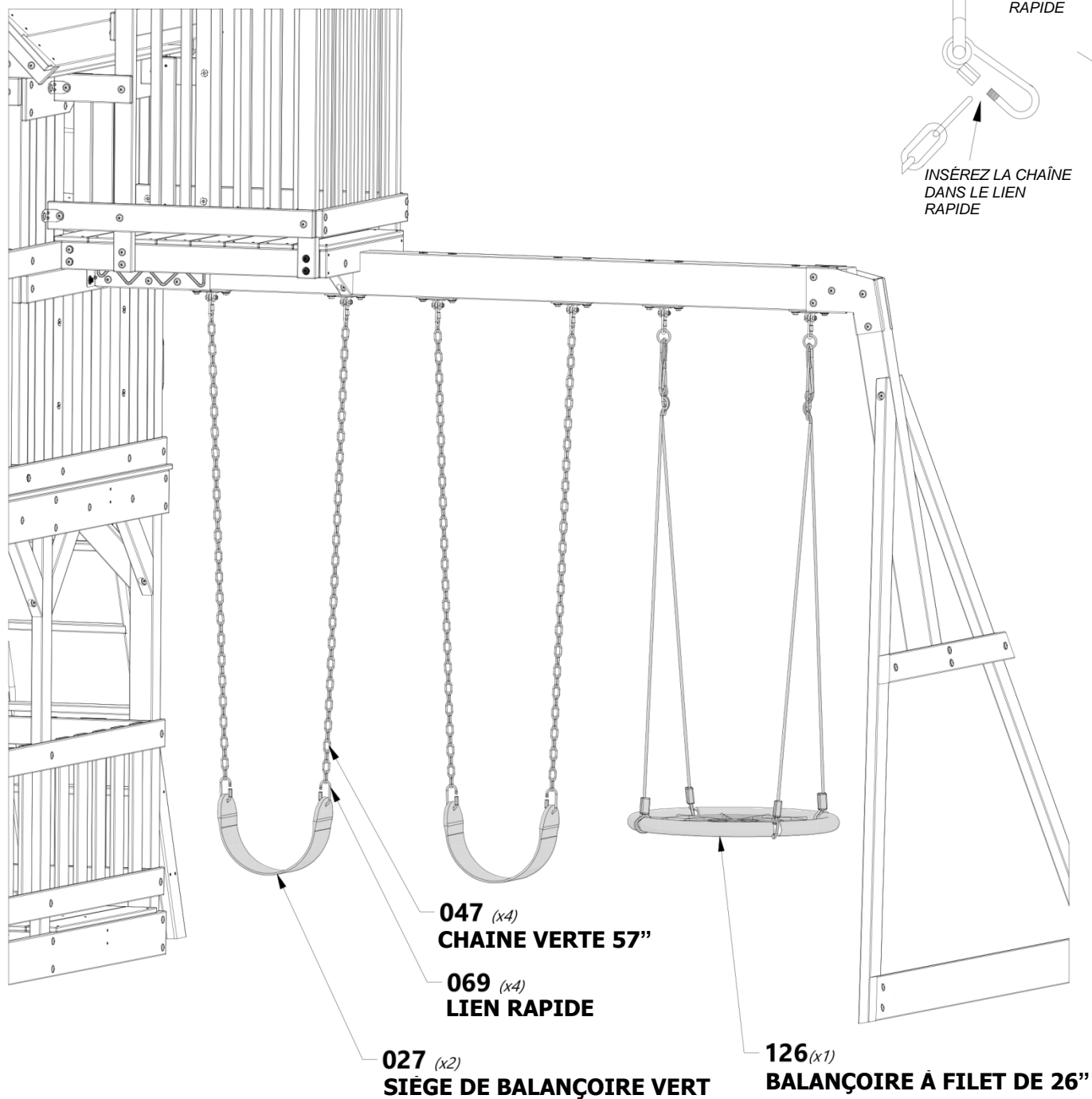

SERREZ LE LIEN
RAPIDE

INSÉREZ LA CHAÎNE
DANS LE LIEN
RAPIDE



INSTRUCTIONS DE MONTAGE DE LA BALANÇOIRE À FILET :

SUIVEZ LES INSTRUCTIONS CI-DESSOUS AVANT D'UTILISER LA BALANÇOIRE À FILET.



H100832 | BOULON PTH
(4) | 1/4x3/4



H100831 | MANCHON FILETÉ PTH NOIR
(4) | 1/4x3/4



IMPORTANT :
FAITES GLISSER LES BOUCLES DES CORDES SUR
L'EXTRÉMITÉ DES TUBES EN PREMIER !

GLISSEZ L'EXTRÉMITÉ DES TUBES
DANS L'OUVERTURE PLUS GRANDE
APRÈS AVOIR GLISSÉ LES BOUCLES
DES CORDES SUR LES TUBES.

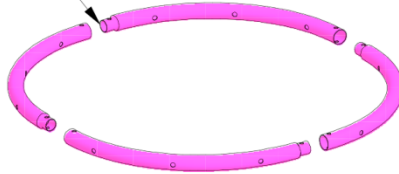

REMARQUE : LE FILET DE CORDES N'EST
PAS INDIQUÉ SUR L'ILLUSTRATION POUR
PLUS DE CLARTÉ.

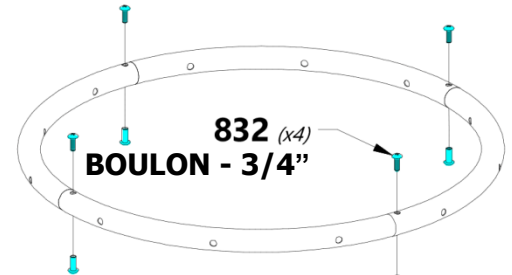

832 (x4)
BOULON - 3/4"
831 (x4)
MANCHON FILETÉ - 3/4"



Remarque : Il est important que la
balançoire à filet soit suspendue
droite.



IMPORTANT

POUR ASSURER UN
MOUVEMENT DE
BALANCEMENT DROIT,
RÉGLEZ LES DEUX
SUPPORTS « S » JUSQU'À CE
QUE LE SIÈGE DE CORDES
SOIT DROIT.



IMPORTANT

LA BALANÇOIRE DOIT
ÊTRE RÉGLÉE À UN
MINIMUM DE 8 POUÇES
DU SOL LORS DE
L'INSTALLATION.

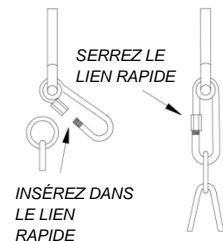
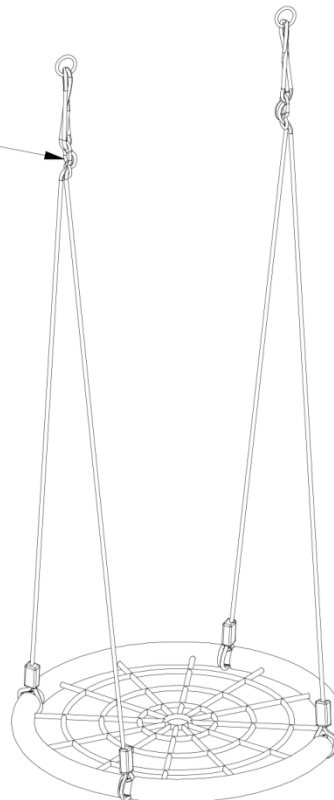

SERREZ LE
LIEN RAPIDE

INSÉREZ DANS
LE LIEN
RAPIDE

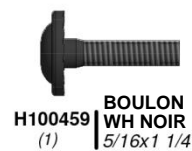

⚠ DÉTAIL « A »
FAITES PIVOTER LES PIQUETS DANS LE SOL CONTRE LES PLANCHES DE SOL ET LES POTEAUX DE COIN AUX EMPLACEMENTS INDICUÉS. EN UTILISANT LE PIQUET COMME GABARIT, FOREZ UN TROU DE 3/16" POUR LES VIS TIRE-FOND.

DÉTAIL « B »
INTRODUISEZ LE PIQUET DANS LE SOL AUX ENDROITS INDICUÉS. EN UTILISANT LE PIQUET COMME GABARIT, FOREZ UN TROU DE 7/16" POUR LE MATÉRIEL.

DÉTAIL « C »
INTRODUISEZ LE PIQUET DANS LE SOL AUX ENDROITS INDICUÉS. EN UTILISANT LE PIQUET COMME GABARIT, FOREZ UN TROU DE 7/16" POUR LE MATÉRIEL.

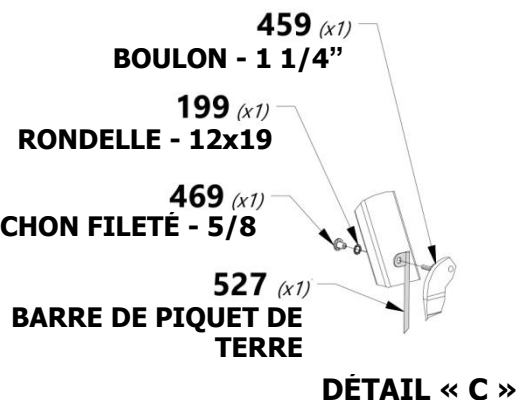
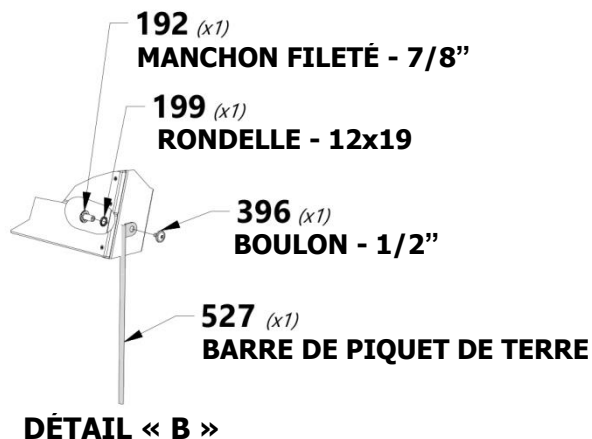
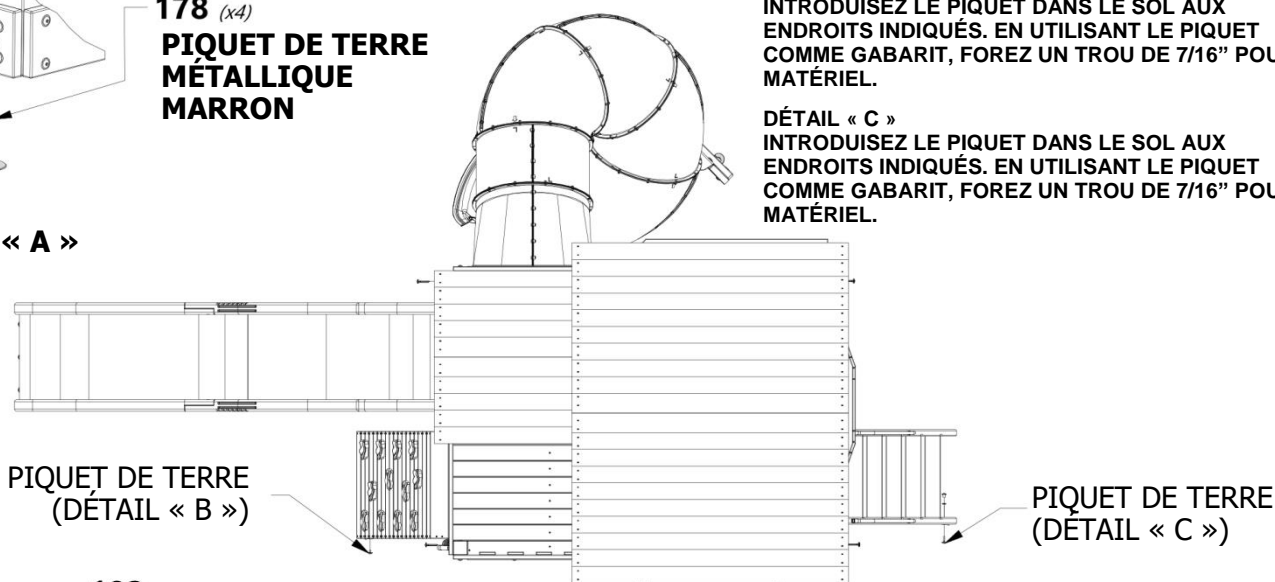
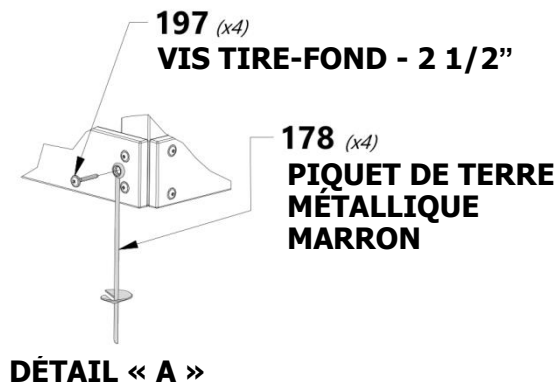

DERNIÈRE ÉTAPE
VÉRIFIEZ PLUSIEURS FOIS LE SERRAGE DE CHAQUE BOULON, VIS ET ÉCROU. ASSUREZ-VOUS QUE CHAQUE PLANCHE SOIT FIXÉE ET ASSUREZ-VOUS QUE LE CENTRE DE JEU SOIT DROIT.
AMUSEZ-VOUS BIEN AVEC VOTRE CENTRE DE JEU !
REMARQUE :
L'OMISSION DE FIXER LES PIQUETS DE SOL PEUT CAUSER DES BLESSURES ET ANNULER LA GARANTIE !