



CABANA GLENDALE, GLENVIEW, RIDGEDALE, RICHMOND

Modèle n° 2102569, 2102576, 2102583, 2102590, 2102606, 2102613, 2102620, 2102637, 2102644, 2102651

Manuel du propriétaire et instructions de montage

FABRIQUÉ
PAR : Backyard
Discovery 3305
Airport Drive
Pittsburg, KS
66762
800-856-4445

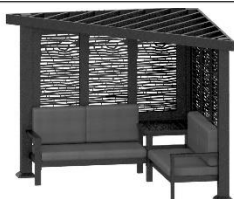

2102569 CABANA
GLENDALE (BAMBOU NOIR -
ARDOISE MOULÉE)



2102576 CABANA
GLENDALE (BAMBOU NOIR -
SPECTRE INDIGO)



2102576 CABANA
GLENDALE (BAMBOU NOIR -
SPECTRE INDIGO)



2102583 CABANA
GLENDALE (BAMBOU NOIR -
PIERRE PONCE MOULÉE)

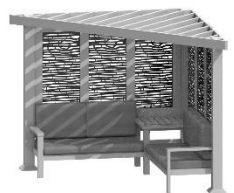

2102613 CABANA
RIDGEDALE (BAMBOU NOIR
- ARDOISE MOULÉE)

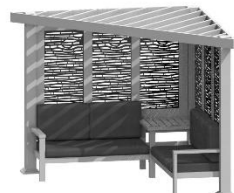

2102620 CABANA
RIDGEDALE (BAMBOU NOIR
- SPECTRE INDIGO)

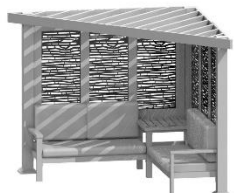

2102637 CABANA
RIDGEDALE (BAMBOU NOIR
- PIERRE PONCE MOULÉE)

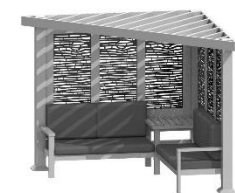

2102644 CABANA
RIDGEDALE (BAMBOU NOIR
- TOILE TERRACOTTA)



2102606 CABANA GLENVIEW
(BAMBOU NOIR)

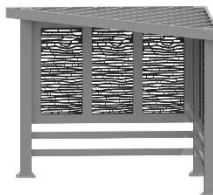

2102651 CABANA
RICHMOND (BAMBOU NOIR)



**SERVICES
D'INSTALLATION
DISPONIBLES!***

Vous avez besoin d'un coup de main?
Laissez notre équipe de professionnels s'occuper de
l'installation pour vous!

GOCONFIGURE
888-888-5424

*Les services d'installation ne sont
disponibles que pour les clients des États-
Unis.

durée de montage moyenne à 2 personnes

APPROX.

10

HEURES

la durée de montage peut varier en fonction du niveau de compétence

Avant de commencer

**POUR UN MONTAGE
RAPIDE ET FACILE**

VOUS TROUVEREZ DES INSTRUCTIONS
EN 3D POUR CE PRODUIT DANS

BILT.

TÉLÉCHARGEZ L'APPLICATION GRATUITE



Pour obtenir le manuel de montage le plus récent, pour enregistrer votre ensemble ou pour
commander des pièces de rechange, veuillez visiter

www.backyarddiscovery.com

**CONSERVEZ CE MANUEL DE MONTAGE POUR TOUTE RÉFÉRENCE ULTÉRIEURE EN
CAS DE COMMANDE DE PIÈCES DE RECHANGE.**

Para obtener instrucciones en español, visite www.backyarddiscovery.com



GOCONFIGURE
Putting it all together for you

SERVICES D'INSTALLATION DISPONIBLES !*

Vous avez besoin d'un coup de main ?

Laissez notre équipe de professionnels s'occuper de l'installation pour vous !

GOCONFIGURE
888-888-5424

****Les services d'installation ne sont disponibles que pour les clients situés aux États-Unis.***

Avec Go Configure, nous vous offrons 18 ans d'expérience directement à votre porte. Nous proposons une vaste gamme de produits de loisirs intérieurs et extérieurs que la plupart des consommateurs n'ont ni le temps ni la capacité de fournir et d'installer eux-mêmes.

C'est nous qui nous en chargeons, pour que vous n'ayez pas à le faire !

- Plus de 18 ans d'expérience au service des grandes surfaces et des consommateurs directs
- Techniciens hautement qualifiés, spécialisés, courtois et professionnels
- Plus de 140 000 installations par an
- Service impeccable

- Satisfaction garantie
 - Rendez-vous flexibles, y compris les week-ends
 - Couverture à travers le pays
- Visitez www.goconfigure.com pour plus d'informations !

****Les services d'installation ne sont disponibles que pour les clients situés aux États-Unis.***



STOP

**IL VOUS MANQUE
UNE PIÈCE ?
APPELEZ-NOUS AVANT DE
VOUS RENDRE AU MAGASIN**

Le magasin dans lequel vous avez effectué votre achat ne stocke pas de pièces pour cet article. Si vous avez des questions sur le montage, s'il vous en manque ou si vos pièces sont endommagées, veuillez appeler le

1-800-856-4445

Vous pouvez également visiter www.backyarddiscovery.com ou envoyer un courrier électronique à customerservice@backyarddiscovery.com

Ayez les informations suivantes à portée de main lorsque vous appelez :

- Numéro de modèle du produit situé à l'avant du manuel de montage
- La description de l'article et le numéro de la liste des pièces du manuel inclus dans votre boîte

-
- Lisez l'intégralité du manuel de montage, en accordant une attention particulière aux conseils importants et aux informations de sécurité.
 - Pour vous assurer qu'il ne manque aucune pièce, faites un inventaire complet en séparant et en identifiant toutes les pièces.
 - Assurez-vous de vérifier le matériel d'emballage afin de repérer les petites pièces qui pourraient être tombées pendant l'expédition.
 - Les structures ne sont pas destinées à un usage public. La société ne garantit aucune de ses structures résidentielles soumises à un usage commercial.
 - Ce manuel contient des informations utiles concernant la préparation du montage, la procédure d'installation et la maintenance requise.
 - Gardez toujours à l'esprit la sécurité lors de la construction de votre structure.
 - Conservez ces instructions pour toute consultation ultérieure.

**GARANTIE LIMITÉE
ARTICLES DE PATIO EXTÉRIEUR**

LE FABRICANT SE RÉSERVE LE DROIT DE FOURNIR DES PIÈCES ALTERNATIVES DE RECHANGE POUR LES DEMANDES DE GARANTIE SI LES PIÈCES DEVIENNENT INDISPONIBLES OU OBSOLÈTES.

Cette garantie limitée de Backyard Discovery s'applique aux produits fabriqués sous la marque Backyard Discovery ou ses autres marques, y compris, mais sans s'y limiter, Adventure Playsets et Leisure Time Products.

Ensemble de jeu en bois Backyard Discovery

Backyard Discovery garantit que ce produit est exempt de tous défauts de fabrication et de matériel pendant une période de deux (2) ans à compter de la date d'achat d'origine. Tout le bois est garanti contre la pourriture et la décomposition pendant une période de cinq (5) ans à compter de la date d'achat d'origine.

Ensemble de jeu métallique Backyard Discovery

Backyard Discovery garantit que ce jeu en métal est exempt de défauts de matériaux et de fabrication pendant une période de cinq (5) ans à compter de la date d'achat d'origine.

Informations générales sur la garantie

Cette garantie est accordée à l'acheteur d'origine et au titulaire de l'enregistrement du produit et n'est pas transférable. Un entretien régulier est nécessaire pour assurer une durée de vie et des performances optimales de ce produit. Si le propriétaire omet d'entretenir le produit conformément aux instructions d'entretien, cette garantie pourrait être annulée. Les instructions d'entretien sont incluses dans le manuel de l'utilisateur.

Cette garantie limitée ne couvre pas :

- Les propriétés naturelles du bois telles que déformations, distorsions, craquelures ou toute autre propriété naturelle du bois qui n'affecte pas les performances ou l'intégrité.
- La garantie est nulle et non avenue si l'installation n'est pas effectuée conformément aux instructions du manuel d'utilisation.
- La main-d'œuvre pour une inspection.
- La main-d'œuvre pour le remplacement des pièces défectueuses.
- Dommages accidentels ou consécutifs .
- Les défauts cosmétiques, y compris la rouille, la décoloration de la peinture, les fissures mineures, la corrosion, qui n'affectent pas la performance ou l'intégrité d'une partie ou de l'ensemble du produit.
- Vandalisme, utilisation inappropriée, dommages dus au chargement ou à une utilisation dépassant les capacités (limites de poids) spécifiées dans les instructions de montage applicables.
- Les actes de la nature, y compris, mais sans s'y limiter, le vent, les tempêtes, la grêle, les inondations, l'exposition excessive à l'eau.
- Installation incorrecte, y compris, mais sans s'y limiter, l'installation sur un sol accidenté, irrégulier ou meuble.

Les produits Backyard Discovery sont conçus pour la sécurité et la qualité. Toute modification apportée au produit d'origine peut endommager l'intégrité structurelle de l'unité, entraînant une défaillance et des blessures éventuelles. Toute modification annule toute garantie et Backyard Discovery n'assume aucune responsabilité pour les produits modifiés ou les conséquences résultant de la défaillance d'un produit modifié. Backyard Discovery décline toute autre représentation et garantie de quelque nature que ce soit, expresse ou implicite.

États-Unis et Canada : Pour faire une demande de garantie ou de pièces de rechange, veuillez consulter le site backyarddiscovery.com ou appeler le service clientèle de Backyard Discovery au +1 800-856-4445. Backyard Discovery remplacera, à sa seule discrétion, toute pièce présentant un défaut de fabrication ou de matériaux pendant la période de garantie indiquée. À la discrétion de Backyard Discovery, des photographies de la pièce défectueuse, le retour physique de la pièce défectueuse à Backyard Discovery, ou une preuve d'achat peuvent être exigés pour vérification.

En dehors des États-Unis et du Canada : Contactez le lieu d'achat ou le distributeur pour le service de garantie. (Voir la notice d'emballage)

Cette garantie vous donne des droits spécifiques. Vous pouvez également avoir d'autres droits qui varient d'un État à l'autre, d'une province à l'autre ou d'un pays à l'autre, là où vous avez acheté le produit. La présente garantie exclut tous les dommages indirects. Toutefois, certains États n'autorisent pas la limitation ou l'exclusion des dommages indirects et cette limitation peut donc ne pas s'appliquer à vous.

Veuillez lire l'intégralité de la brochure avant de commencer le processus de montage

Veuillez conserver ces instructions et votre reçu pour toute référence ultérieure. Conservez-les dans un endroit sûr où vous pourrez les consulter au besoin. Afin de vous fournir le service le plus efficace possible, vous devez nous fournir les numéros de référence lors de la commande de pièces.

Pour vos archives :

Veuillez prendre le temps de remplir les informations ci-dessous. Ces informations seront nécessaires pour les problèmes de garantie.

Lieu d'achat : _____
 Date d'achat : _____
 Date d'installation : _____
 Installé par : _____
 Numéro de suivi : _____

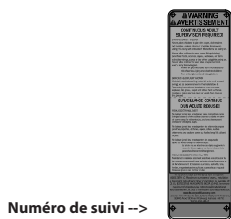

Numéro de suivi -->
 Plaque d'identification verticale

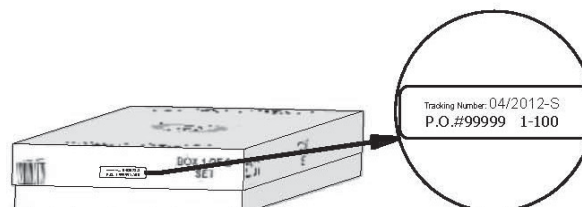

Étiquette de référence du numéro de suivi

Le numéro d'identification de suivi présent sur le carton et au bas de la plaque d'identification verticale est inclus pour les besoins de suivi associés aux demandes de garantie.



AVERTISSEMENT

IL EST IMPORTANT DE VÉRIFIER ET DE SERRER TOUS LE MATÉRIEL AU DÉBUT ET AU COURS DE LA SAISON, CAR ILS PEUVENT SE DESSERRER EN RAISON DE L'EXPANSION ET DE LA CONTRACTION DU BOIS.

- **NE grimpez et NE marchez PAS sur le toit, pour quelque raison que ce soit**
- **Nécessite deux personnes ou plus pour assurer un montage en toute sécurité**
- **Vérifiez l'absence de canalisations de services publics souterrains avant de creuser ou d'enfoncer des pieux dans le sol.**
- **Vérifiez soigneusement les lignes aériennes et assurez-vous qu'il y ait au moins 6 pi (2 m) de dégagement par rapport aux éventuels câbles électriques aériens.**
- **Les structures permanentes peuvent nécessiter un permis de construire. En tant qu'acheteur et/ou installateur de ce produit, nous vous conseillons de consulter les services locaux de planification, de zonage et d'inspection des bâtiments pour obtenir des conseils sur les codes du bâtiment applicables et/ou les exigences de zonage.**
- Le bois n'est PAS ignifuge et brûlera. Les grils, les braséros et les cheminées présentent un risque d'incendie s'ils sont placés trop près de votre structure.
- Portez des gants pour éviter les blessures lors de l'installation.
- Lors de l'installation, suivez tous les avertissements de sécurité fournis avec vos outils et utilisez des lunettes de sécurité.
- Vérifiez tous les écrous et boulons deux fois par mois pendant la saison d'utilisation et resserrez au besoin (mais pas au point de fissurer le bois). Il est particulièrement important que cette procédure soit suivie au début de chaque saison.
- Huilez toutes les pièces métalliques mobiles tous les mois pendant la période d'utilisation.
- Vérifiez tous les revêtements des boulons et des arêtes vives deux fois par mois pendant la saison d'utilisation pour vous assurer qu'ils sont en place. Remplacez si nécessaire. Il est particulièrement important de le faire au début de chaque nouvelle saison.
- Pour les zones rouillées des éléments métalliques tels que les charnières, les supports, etc. poncez et repeignez, en utilisant une peinture sans plomb répondant aux exigences du titre 16 CRF partie 1303.
- Inspectez les pièces en bois tous les mois. Le grain du bois se soulève parfois pendant la saison sèche, ce qui provoque l'apparition d'échardes. Un ponçage léger peut être nécessaire pour maintenir un environnement sûr. Le traitement de votre produit avec un produit de protection (enduit) après le ponçage aidera à prévenir les risques de craquelures/fissures et autres dommages dus aux intempéries.
- Nous avons appliqué une teinture translucide à base d'eau sur votre unité. Ceci a pour unique but de protéger la couleur. Une ou deux fois par an, en fonction de vos conditions climatiques, vous devez appliquer une protection (enduit) sur le bois de votre unité. Avant l'application de l'enduit, poncez légèrement les « rugosités » de votre unité. Veuillez noter qu'il s'agit d'une exigence de votre garantie.

LES PROPRIÉTAIRES SONT RESPONSABLES DU MAINTIEN DE LA LISIBILITÉ DES ÉTIQUETTES DE SIGNALISATION



CONSEIL DE MONTAGE :

Prêtez attention à ces encadrés qui contiendront des images et des informations utiles pour rendre le processus de montage le plus rapide et le moins fastidieux possible.

Tri des pièces

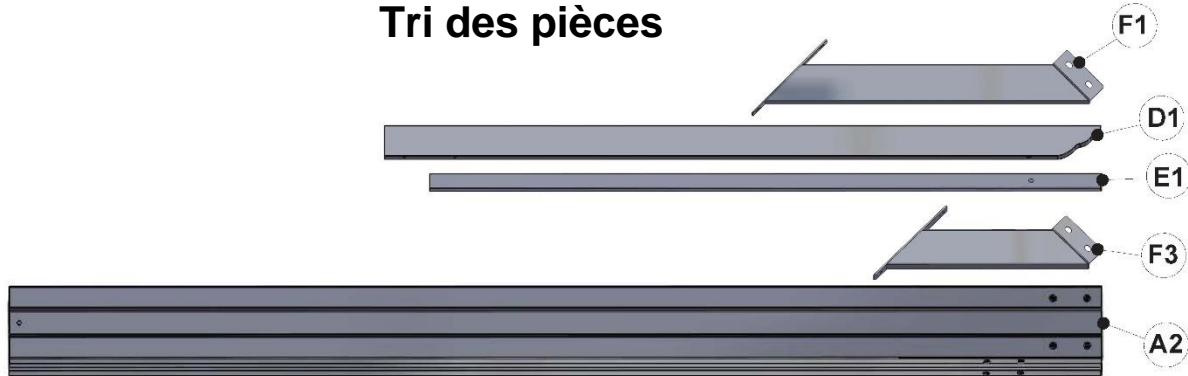

Lorsque vous sortez les pièces des boîtes, nous vous recommandons de les regrouper par numéro de pièce avant de commencer le montage. Cela permettra un montage plus rapide et une identification facile de toute pièce manquante ou endommagée.

Les pièces de quincaillerie sont identifiées par un numéro de pièce alphanumérique à sept chiffres. Lors du montage, il vous suffit de référencer les trois derniers chiffres du numéro de pièce comme indiqué à chaque étape. Cela facilitera la localisation des pièces de quincaillerie adéquates.



H101040 (24) TÊTE CYLINDRIQUE HEXAGONALE À DÉPOUILLE M6 x 1 x 20

053 (x4) RONDELLE EN ACIER - 6 x 20

054 (x4) RONDELLE EN CAOUTCHOUC - 6 x 20

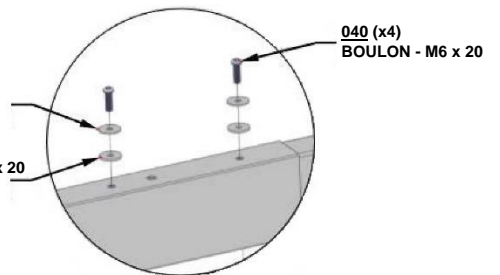

Outils nécessaires



Certaines étapes du processus de montage nécessiteront deux mains supplémentaires. Assurez-vous de vous faire assister par une personne supplémentaire.

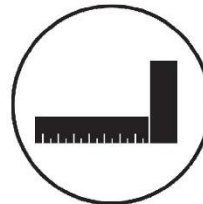

Vous devrez vous assurer que les angles de l'assemblage sont bien droits avant de serrer les boulons.



Pour assurer un montage correct, vous devrez vous assurer que votre structure est à niveau avant de passer à l'étape suivante.

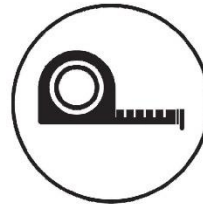

Un ruban à mesurer peut être nécessaire pour vérifier les dimensions globales et vous assurer que la structure est à angle droit.

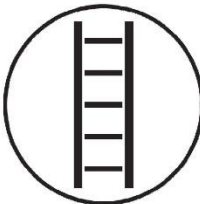

Une échelle vous sera nécessaire pour le montage. ÉVITEZ en toutes circonstances de vous tenir debout ou de grimper sur la moindre partie de la structure. Cela pourrait entraîner des blessures.



Il est extrêmement important de commencer avec des socles, un plancher ou une plateforme en béton à niveau pour fixer votre structure

- Prêtez une attention particulière aux éléments nécessaires à chaque étape. Veillez à utiliser les bonnes pièces de quincaillerie à chaque étape. L'utilisation de pièces de quincaillerie inadéquates peut entraîner un montage incorrect
- N'oubliez pas de repérer la présence d'installations souterraines de services publics et de lignes électriques aériennes.

Des supports de poteau sont fournis avec votre structure, ce qui vous permet de l'installer de façon permanente sur une surface de bois ou de béton préexistante ou nouvelle.

- La quincaillerie pour fixer les supports des poteaux à la structure est incluse.
- La quincaillerie pour monter la structure de façon permanente sur une surface en béton n'est PAS incluse.
- La quincaillerie pour monter la structure de façon permanente sur un plancher en bois n'est PAS incluse et devra être achetée séparément. Vous devez vous assurer qu'il y a un support structurel suffisant sous le plancher avant de le fixer de façon permanente.





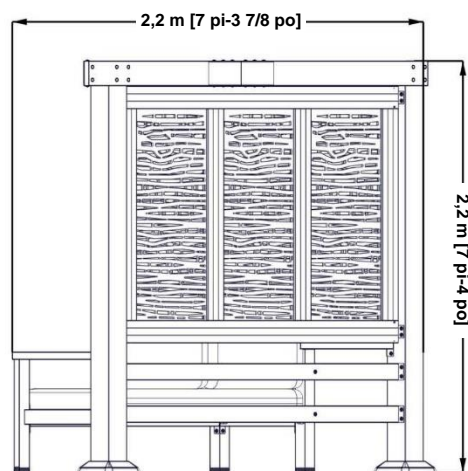
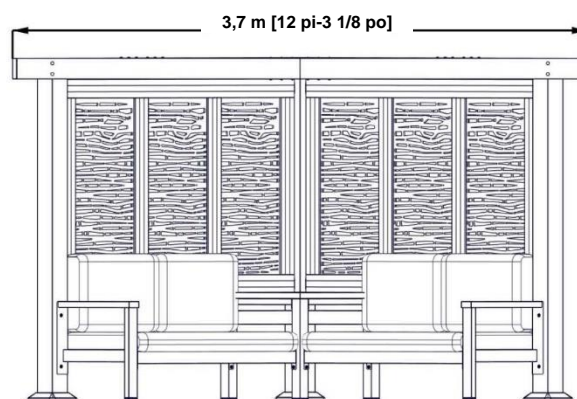
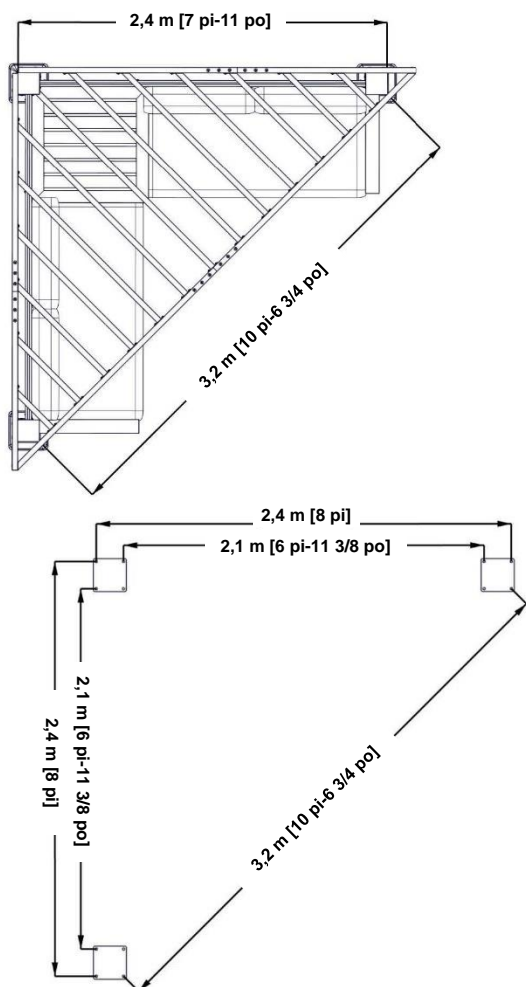

Assemblage de toit en métal

Retirez le revêtement en plastique des panneaux de toit métalliques avant d'installer chaque pièce. Placez les matériaux de toiture sur une surface plane et non abrasive avant et après le montage car ils pourraient se plier, se bosseler ou se rayer

Dimensions générales

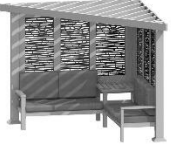
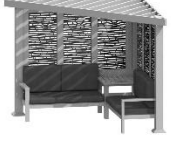
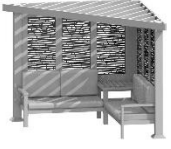
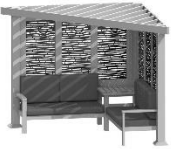

AVANT DE COMMENCER LE MONTAGE DE VOTRE CABANA PERGOLA DISCOVERY, VEUILLEZ UTILISER LE TABLEAU CI-DESSOUS POUR VOUS ASSURER D'AVOIR TOUS LES COMPOSANTS NÉCESSAIRES POUR LE NUMÉRO D'ARTICLE QUE VOUS AVEZ ACHETÉ. S'IL VOUS MANQUE DES CARTONS, VEUILLEZ CONTACTER NOTRE ÉQUIPE DE SERVICE À LA CLIENTÈLE AU 1-800-856-5424.

NUMÉRO D'ARTICLE COMMANDE	NOM	IMAGE	LISTE DES COMPOSANTS	NOMBRE TOTAL DE CARTONS
2102569	CABANA GLENDALE		9205529-1 - Ensemble moderne en acier avec meubles noirs 9205529-2 - Ensemble moderne en acier avec meubles noirs 9205529-3 - Ensemble moderne en acier avec meubles noirs 9205529-4 - Ensemble moderne en acier avec meubles noirs 9205352 - Panneaux noirs en bambou composite 9205109 - Coussins ardoise moulée	6 CARTONS AU TOTAL
2102576	CABANA GLENDALE		9205529-1 - Ensemble moderne en acier avec meubles noirs 9205529-2 - Ensemble moderne en acier avec meubles noirs 9205529-3 - Ensemble moderne en acier avec meubles noirs 9205529-4 - Ensemble moderne en acier avec meubles noirs 9205352 - Panneaux noirs en bambou composite 9205116 - Coussins spectre indigo	6 CARTONS AU TOTAL
2102533	CABANA GLENDALE		9205529-1 - Ensemble moderne en acier avec meubles noirs 9205529-2 - Ensemble moderne en acier avec meubles noirs 9205529-3 - Ensemble moderne en acier avec meubles noirs 9205529-4 - Ensemble moderne en acier avec meubles noirs 9205352 - Panneaux noirs en bambou composite 9205123 - Coussins pierre ponce moulée	6 CARTONS AU TOTAL
2102590	CABANA GLENDALE		9205529-1 - Ensemble moderne en acier avec meubles noirs 9205529-2 - Ensemble moderne en acier avec meubles noirs 9205529-3 - Ensemble moderne en acier avec meubles noirs 9205529-4 - Ensemble moderne en acier avec meubles noirs 9205352 - Panneaux noirs en bambou composite 9205130 - Coussins en toile terracotta	6 CARTONS AU TOTAL
2102606	CABANA GLENVIEW		9205512 - 1 - Ensemble moderne en acier sans meubles Noir 9205512 - 2 - Ensemble moderne en acier sans meubles Noir 9205512-3 - Ensemble moderne en acier sans meubles Noir 9205352 - Panneaux noirs en bambou composite	4 CARTONS AU TOTAL
2102613	CABANE RIDGEDALE		9205543 - 1 - Ensemble moderne en acier avec meubles Blanc 9205543 - 2 - Ensemble en moderne en acier avec meubles blancs 9205543-3 - Ensemble moderne en acier avec meubles blancs 9205543 - 4 - Ensemble moderne en acier avecmeubles blancs 9205352 - Panneaux noirs en bambou composite 9205109 - Coussins ardoise moulée	6 CARTONS AU TOTAL
2102620	CABANE RIDGEDALE		9205543-1 - Ensemble moderne en acier avec meubles blancs 9205543 - 2 - Ensemble en moderne en acier avec meubles blancs 9205543-3 - Ensemble moderne en acier avec meubles blancs 9205543 - 4 - Ensemble moderne en acier avecmeubles blancs 9205352 - Panneaux noirs en bambou composite 9205116 - Coussins spectre indigo	6 CARTONS AU TOTAL
2102637	CABANE RIDGEDALE		9205543-1 - Ensemble moderne en acier avec meubles blancs 9205543 - 2 - Ensemble moderne en acier avec meubles blancs 9205543 - 3 - Ensemble moderne en acier avec meubles blancs 9205543-4 - Ensemble moderne en acier avec meubles blancs 9205352 - Panneaux noirs en bambou composite 9205123 - Coussins pierre ponce moulée	6 CARTONS AU TOTAL
2102644	CABANE RIDGEDALE		9205543-1 - Ensemble moderne en acier avec meubles blancs 9205543 - 2 - Ensemble moderne en acier avec meubles blancs 9205543 - 3 - Ensemble moderne en acier avec meubles blancs 9205543 - 4 - Ensemble moderne en acier avec meubles blancs 9205352 - Panneaux noirs en bambou composite 9205130 - Coussins en toile terracotta	6 CARTONS AU TOTAL
2102651	CABANA RICHMOND		9205536-1 - Ensemble moderne en acier sans meubles blanc 9205536 - 2 - Ensemble moderne en acier sans meubles blanc 9205536 - 3 - Ensemble moderne en acier sans meubles blanc 9205352 - Panneaux noirs en bambou composite	6 CARTONS AU TOTAL



Éléments métalliques (pas à l'échelle)



A1 | POTEAU - A4M01339
(1) 140 x 140 x 2 223 (5 1/2 po x 5 1/2 po x 87 1/2 po)

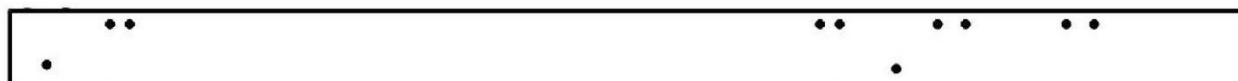

A2 | POTEAU - A4M01340
(1) 140 x 140 x 2 223 (5 1/2 po x 5 1/2 po x 87 1/2 po)



A3 | POTEAU - A4M01341
(1) 140 x 140 x 2 223 (5 1/2 po x 5 1/2 po x 87 1/2 po)

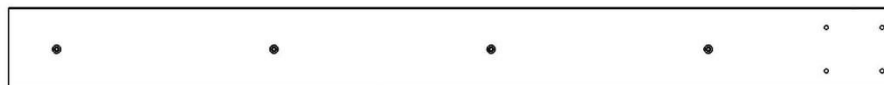

B1 | EXTRÉMITÉ DE SOLIVE - A4M01342
(2) 36 x 134 x 1 432 (1 3/8 po x 5 1/4 po x 56 3/8 po)

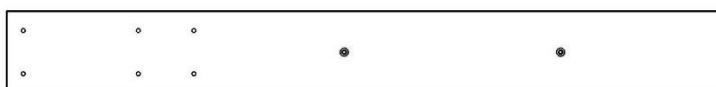

B2 | EXTRÉMITÉ DE SOLIVE - A4M01343
(2) 36 x 134 x 1 171 (1 3/8 po x 5 1/4 po x 46 1/8 po)



C | EXTRÉMITÉ DE SOLIVE - A4M01344
(2) 36 x 134 x 1 842 (1 3/8 po x 5 1/4 po x 72 1/2 po)



Éléments métalliques (pas à l'échelle)



D1 | SOLIVE - A4M01345
(1) 90 x 134 x 1 650 (3 1/2 po x 5 1/4 po x 65 po)



D2 | SOLIVE - A4M01346
(2) 90 x 134 x 1 599 (3 1/2 po x 5 1/4 po x 63 po)



D3 | SOLIVE - A4M01347
(2) 90 x 134 x 1 352 (3 1/2 po x 5 1/4 po x 53 1/4 po)



D4 | SOLIVE - A4M01348
(2) 90 x 134 x 1 104 (3 1/2 po x 5 1/4 po x 43 1/2 po)



D5 | SOLIVE - A4M01349
(2) 90x134x856 (3 1/2 po x 5 1/4 po x 33 3/4 po)



D6 | SOLIVE - A4M01350
(2) 90 x 134 x 608 (3 1/2 po x 5 1/4 po x 24 po)



D7 | SOLIVE - A4M01351
(2) 90 x 134 x 360 (3 1/2 po x 5 1/4 po x 14 1/8 po)



E1 | RAIL DE PANNEAU - A4M01322
(4) 80 x 122 x 2 137 (3 1/8 po x 4 3/4 po x 84 1/8 po)



E2 | RAIL DE PANNEAU - A4M01323
(8) 40 x 122 x 1 200 (1 5/8 po x 4 3/4 po x 47 1/4 po)



F1 | CALE - A4M01324
(2) 80 x 90 x 2 137 (3 1/8 po x 3 1/2 po x 84 1/8 po)

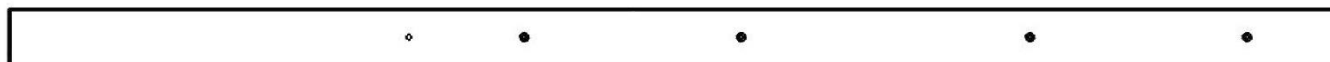

F2 | CALE - A4M01325
(2) 80 x 90 x 2 137 (3 1/8 po x 3 1/2 po x 84 1/8 po)

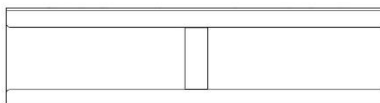

O | SUPPORT D'ENTURE - A4M01337
(3) 33 x 131 x 500 (1 3/8 po x 5 1/8 po x 19 5/8 po)



Éléments métalliques (pas à l'échelle)

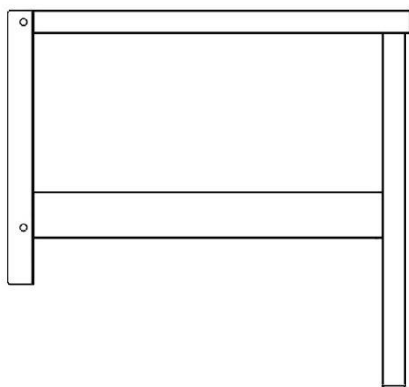

G1 | CÔTÉ DE SIÈGE - A4M01326
(1) 90 x 653 x 696 (3 1/2 po x 25 3/4 po x 27 3/8 po)

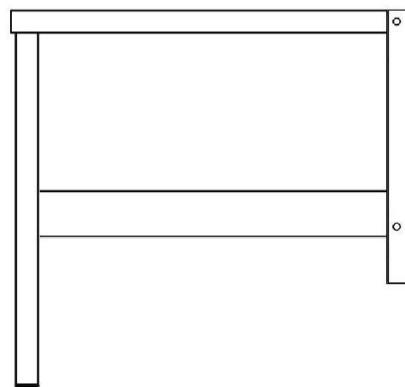

G2 | CÔTÉ DE SIÈGE - A4M01327
(1) 90 x 653 x 696 (3 1/2 po x 25 3/4 po x 27 3/8 po)

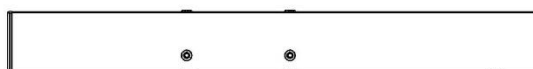

J1 | PIED DE TABLE - A4M01330
(1) 75 x 75 x 669 (3 po x 3 po x 26 3/8 po)

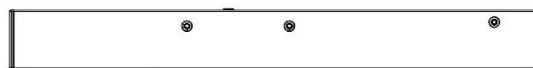

J2 | PIED DE TABLE - A4M01331
(1) 75 x 75 x 669 (3 po x 3 po x 26 3/8 po)



J3 | PIED DE TABLE - A4M01332
(1) 75 x 75 x 669 (3 po x 3 po x 26 3/8 po)



K | CALE DE LA TABLE - A4M01333
(2) 40 x 160 x 580 (1 5/8 po x 6 1/4 po x 22 7/8 po)

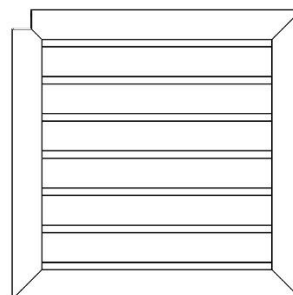

L | PLATEAU DE TABLE - A4M01334
(1) 110 x 765 x 765 (4 3/8 po x 30 1/8 po x 30 1/8 po)

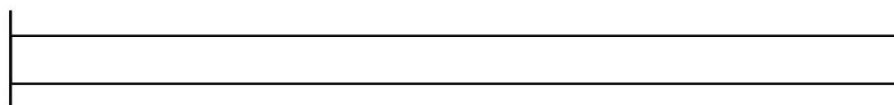

H1 | CALE AVANT DU SIÈGE - A4M01328
(2) 40 x 160 x 1 460 (1 5/8 po x 6 1/4 po x 57 1/2 po)



P | SUPPORT DE LATTE - A4M01338
(4) 57 x 65 x 1 455 (2 1/4 po x 2 1/2 po x 57 1/4 po)



I | LATTE DE SIÈGE - A4M01329
(24) 20 x 40 x 646 (3/4 po x 1 5/8 po x 25 3/8 po)



Éléments métalliques (pas à l'échelle)



A1 | POTEAU - A4M01412

(1) | 140 x 140 x 2 223 (5 1/2 po x 5 1/2 po x 87 1/2 po)



A2 | POTEAU - A4M01413

(1) | 140 x 140 x 2 223 (5 1/2 po x 5 1/2 po x 87 1/2 po)



A3 | POTEAU - A4M01414

(1) | 140 x 140 x 2 223 (5 1/2 po x 5 1/2 po x 87 1/2 po)



B1 | EXTRÉMITÉ DE SOLIVE - A4M01342

(2) | 36 x 134 x 1 432 (1 3/8 po x 5 1/4 po x 56 3/8 po)

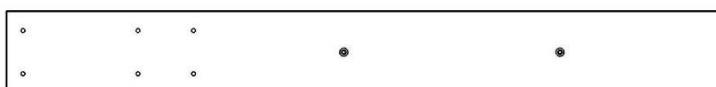

B2 | EXTRÉMITÉ DE SOLIVE - A4M01343

(2) | 36 x 134 x 1 171 (1 3/8 po x 5 1/4 po x 46 1/8 po)



C | EXTRÉMITÉ DE SOLIVE - A4M01344

(2) | 36 x 134 x 1 842 (1 3/8 po x 5 1/4 po x 72 1/2 po)



Éléments métalliques (pas à l'échelle)



D1 | SOLIVE - A4M01345
(1) 90 x 134 x 1 650 (3 1/2 po x 5 1/4 po x 65 po)



D2 | SOLIVE - A4M01346
(2) 90 x 134 x 1 599 (3 1/2 po x 5 1/4 po x 63 po)



D3 | SOLIVE - A4M01347
(2) 90 x 134 x 1 352 (3 1/2 po x 5 1/4 po x 53 1/4 po)



D4 | SOLIVE - A4M01348
(2) 90 x 134 x 1 104 (3 1/2 po x 5 1/4 po x 43 1/2 po)



D5 | SOLIVE - A4M01349
(2) 90x134x856 (3 1/2 po x 5 1/4 po x 33 3/4 po)



D6 | SOLIVE - A4M01350
(2) 90 x 134 x 608 (3 1/2 po x 5 1/4 po x 24 po)

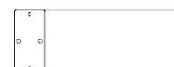

D7 | SOLIVE - A4M01351
(2) 90 x 134 x 360 (3 1/2 po x 5 1/4 po x 14 1/8 po)



E1 | RAIL DE PANNEAU - A4M01322
(4) 80 x 122 x 2 137 (3 1/8 po x 4 3/4 po x 84 1/8 po)



E2 | RAIL DE PANNEAU - A4M01323
(8) 40 x 122 x 1 200 (1 5/8 po x 4 3/4 po x 47 1/4 po)

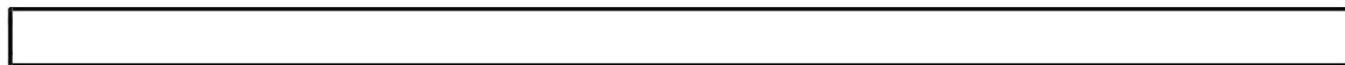

F1 | CALE - A4M01408
(2) 80 x 90 x 2 137 (3 1/8 po x 3 1/2 po x 84 1/8 po)

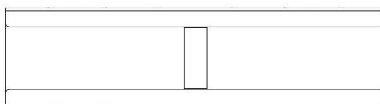

O | SUPPORT D'ENTURE - A4M01337
(3) 33 x 131 x 500 (1 3/8 po x 5 1/8 po x 19 5/8 po)



Pièces de quincaillerie



H101040 | TÊTE CYLINDRIQUE HEXAGONALE À DÉPOUILLE
(214) | M6 x 1 x 20



H101043 | VIS À SIX PANS CREUX
(24) | M6 x 1 x 20

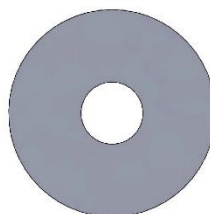

H101053 | RONDELLE EN
(218) | ACIER
6 x 20

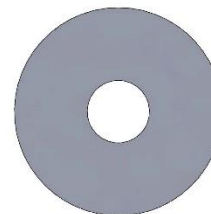

H101054 | RONDELLE
(218) | D'ÉTANCHÉITÉ

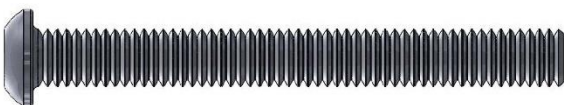

H101049 | TÊTE CYLINDRIQUE HEXAGONALE À DÉPOUILLE
(4) | M6 x 1 x 55



H101050 | VIS
(8) | 4,8 x 32

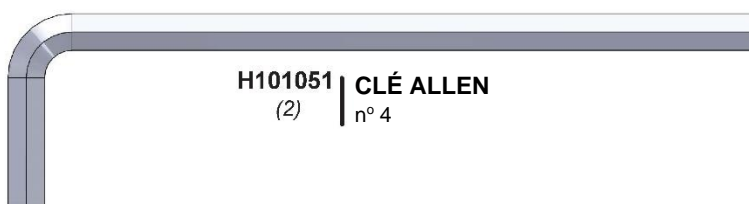

H101051 | CLÉ ALLEN
(2) | n° 4



H101052 | EMBOUT HEXAGONAL
(2) | n° 4



Pièces de quincaillerie



H101040 | TÊTE CYLINDRIQUE HEXAGONALE À DÉPOUILLE
(114) | M6 x 1 x 20



H101043 | VIS À SIX PANS CREUX
(24) | M6 x 1 x 20

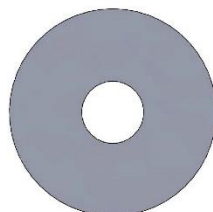

H101053 | RONDELLE EN
(114) | ACIER
6 x 20

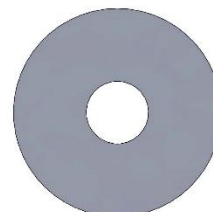

H101054 | RONDELLE
(114) | D'ÉTANCHÉITÉ



H101050 | VIS
(8) | 4,8 x 32

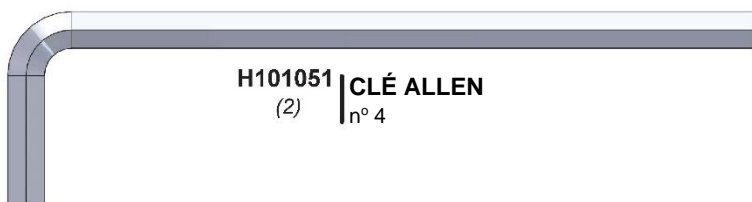

H101051 | CLÉ ALLEN
(2) | n° 4



H101052 | EMBOUT HEXAGONAL
(2) | n° 4



Composants accessoires (pas à l'échelle)

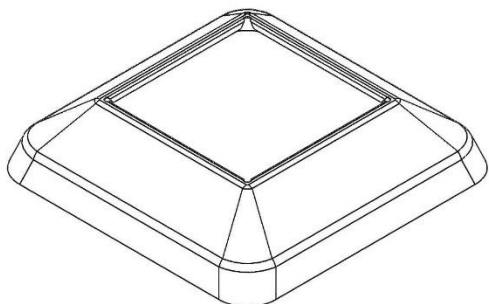

M | COUVRE-PIED DE POTEAU - A4M01335
(3) | 81 x 258 x 258 (3 1/8 po x 10 1/8 po x 10 1/8 po)

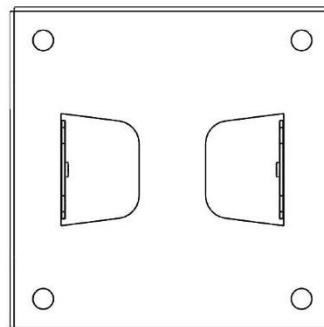

N1 | PIED DE POTEAU - A4M01336
(3) | 54 x 201 x 201 (2 1/8 po x 7 7/8 po x 7 7/8 po)

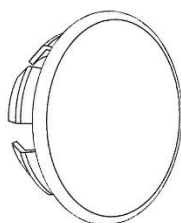

Q | CACHE-TROU - A4M01352
(24)

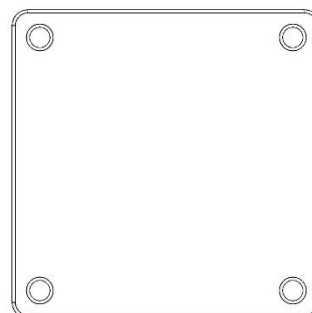

N2 | PLAQUE DE PIED EN PLASTIQUE - A6P00472
(3) | 11 x 195 x 195 (3/8 po x 7 5/8 po x 7 5/8 po)



Composants accessoires (pas à l'échelle)

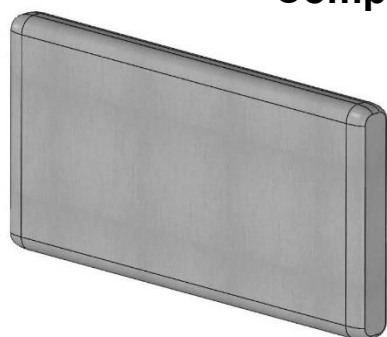

A6P00454 | COUSSIN D'ASSISE
(2)

9205123
PIERRE PONCE MOULÉE

OU

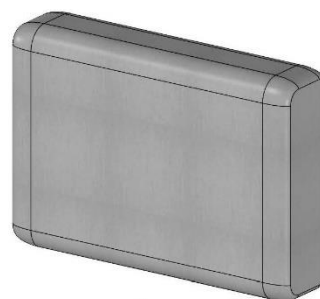

A6P00455 | COUSSIN DE DOS
(4)

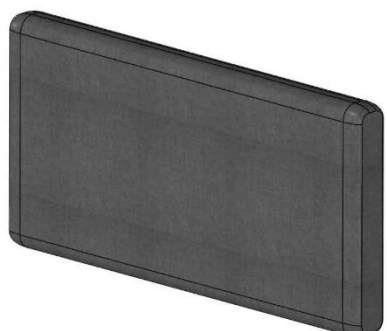

A6P00392 | COUSSIN D'ASSISE
(2)

9205109
LATTE EN FONTE

OU



A6P00393 | COUSSIN DE DOS
(4)

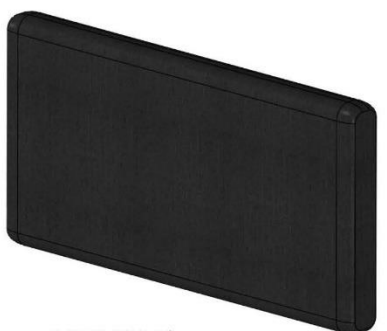

A6P00394 | COUSSIN D'ASSISE
(2)

9205116
SPECTRE INDIGO

OU



A6P00395 | COUSSIN DE DOS
(4)

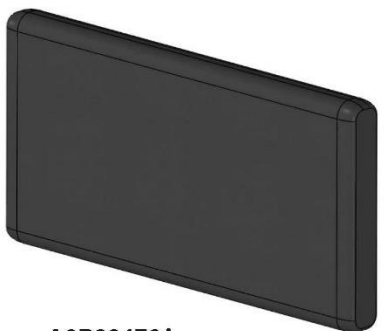

A6P00476 | COUSSIN D'ASSISE
(2)

9205130
TOILE TERRACOTTA



A6P00477 | COUSSIN DE DOS
(4)



Composants accessoires (pas à l'échelle)

9205352

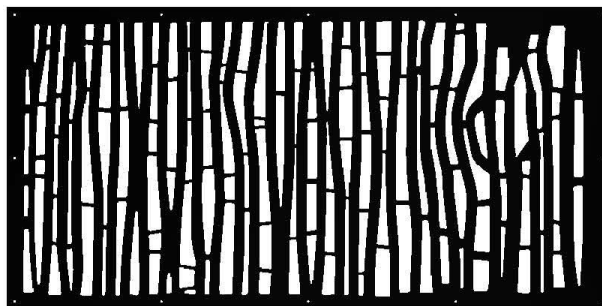

A6P00440
(6) | PANNEAU EN BAMBOU NOIR



B1 | EXTRÉMITÉ DE SOLIVE - A4M01342
(2) 36 x 134 x 1 432 (1 3/8 po x 5 1/4 po x 56 3/8 po)



O | SUPPORT D'ENTURE - A4M01337
(2) 33 x 131 x 500 (1 3/8 po x 5 1/8 po x 19 5/8 po)



H101040 | TÊTE CYLINDRIQUE
(12) | HEXAGONALE À
DÉPOUILLE
M6 x 1 x 20



H101053 | RONDELLE EN
(12) | ACIER
6 x 20



H101054 | RONDELLE D'ÉTANCHÉITÉ
(12)



NE SERREZ PAS COMPLÈTEMENT LES BOULONS À CETTE ÉTAPE.

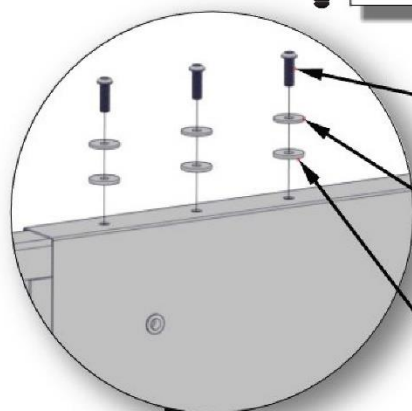

040 (x6)
BOULON - M6 x 20

053 (x6)
RONDELLE EN ACIER - 6 x 20

054 (x6)
RONDELLE D'ÉTANCHÉITÉ

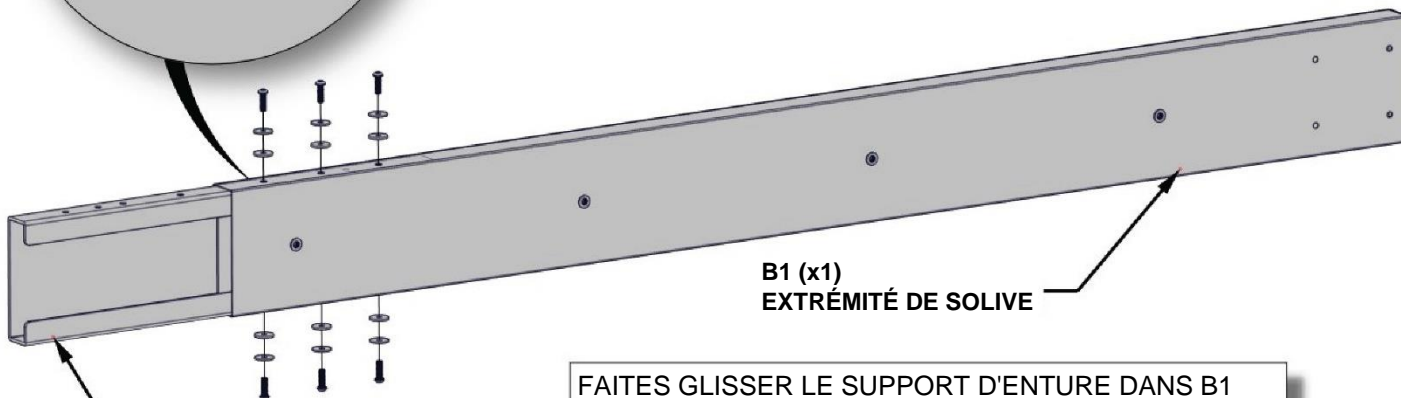

B1 (x1)
EXTRÉMITÉ DE SOLIVE

O (x1)
SUPPORT D'ENTURE

FAITES GLISSER LE SUPPORT D'ENTURE DANS B1
ET ALIGNEZ TROIS TROUS EN HAUT ET EN BAS.

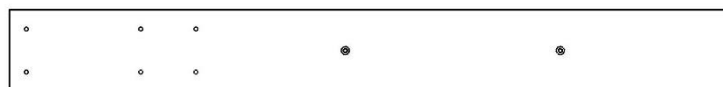

B2 | EXTRÉMITÉ DE SOLIVE - A4M01343
(2) | 36 x 134 x 1 171 (1 3/8 po x 5 1/4 po x 46 1/8 po)



H101040 | TÊTE
(12) | CYLINDRIQUE
HEXAGONALE À
DÉPOUILLE
M6 x 1 x 20



H101053 | RONDELLE EN
(12) | ACIER
6 x 20



H101054 | RONDELLE D'ÉTANCHÉITÉ
(12)

EFFECTUEZ CETTE ÉTAPE DEUX FOIS.

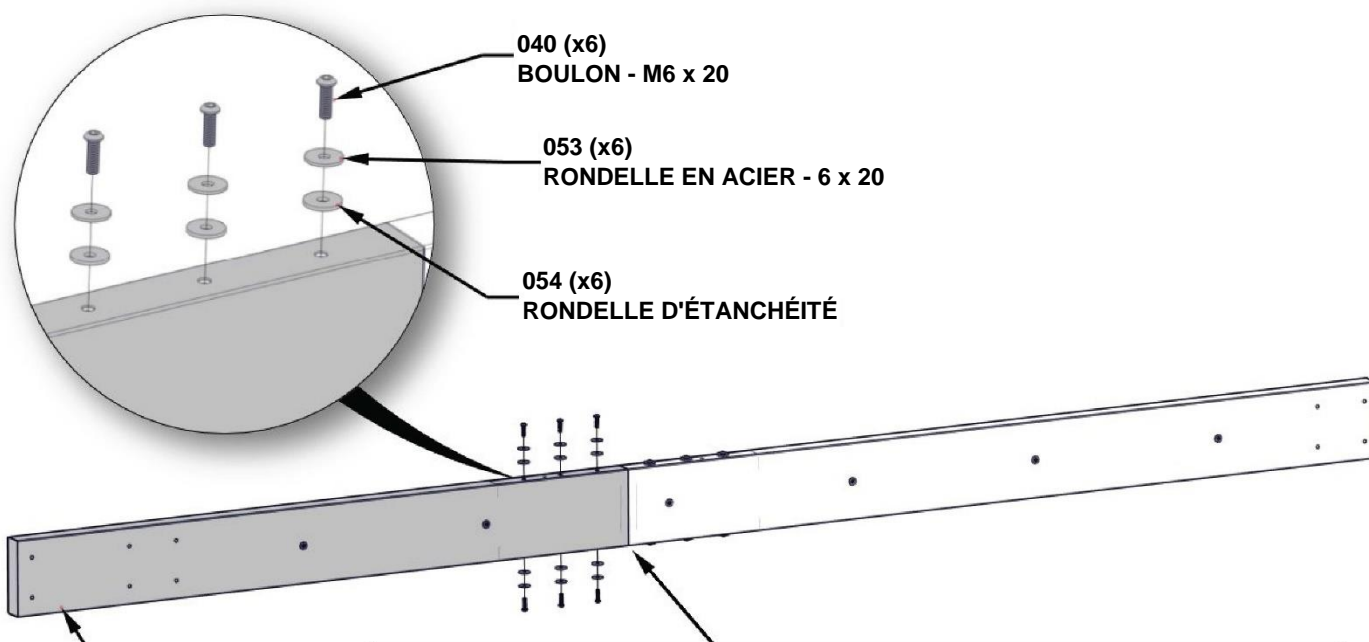

FAITES GLISSER B2 SUR LE SUPPORT D'ENTURE. REDRESSEZ L'ASSEMBLAGE SUR SON EXTRÉMITÉ AVEC LE CARTON D'EMBALLAGE PAR TERRE. DONNEZ DE PETITS COUPS JUSQU'À CE QU'IL N'Y AIT PLUS AUCUN ESPACE PUIS SERREZ TOUS LES BOULONS SUR LA SOLIVE.



(1) ASSEMBLAGES DES SOLIVES DES ÉTAPES PRÉCÉDENTES

A1 POTEAU - A4M01339

(1) 140 x 140 x 2 223 (5 1/2 po x 5 1/2 po x 87 1/2 po)

F1 CALE - A4M01324

(1) 80 x 90 x 2 137 (3 1/8 po x 3 1/2 po x 84 1/8 po)

A2 POTEAU - A4M01340

(1) 140 x 140 x 2 223 (5 1/2 po x 5 1/2 po x 87 1/2 po)

F2 CALE - A4M01325

(1) 80 x 90 x 2 137 (3 1/8 po x 3 1/2 po x 84 1/8 po)

H101040 TÊTE CYLINDRIQUE
HEXAGONALE À
DÉPOUILLE
M6 x 1 x 20
(8)

H101053 RONDELLE EN
ACIER
6 x 20
(8)

H101043 VIS À SIX PANS CREUX
M6 x 1 x 20
(8)

H101054 RONDELLE
D'ÉTANCHÉITÉ
(8)

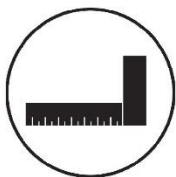

ASSUREZ-VOUS QUE CES TROUS SONT ORIENTÉS CORRECTEMENT. ILS DOIVENT ÊTRE LES PLUS PROCHES DE CE CÔTÉ DE L'ASSEMBLAGE. UNE ORIENTATION CORRECTE EST CRUCIALE POUR LES ÉTAPES ULTÉRIEURES.

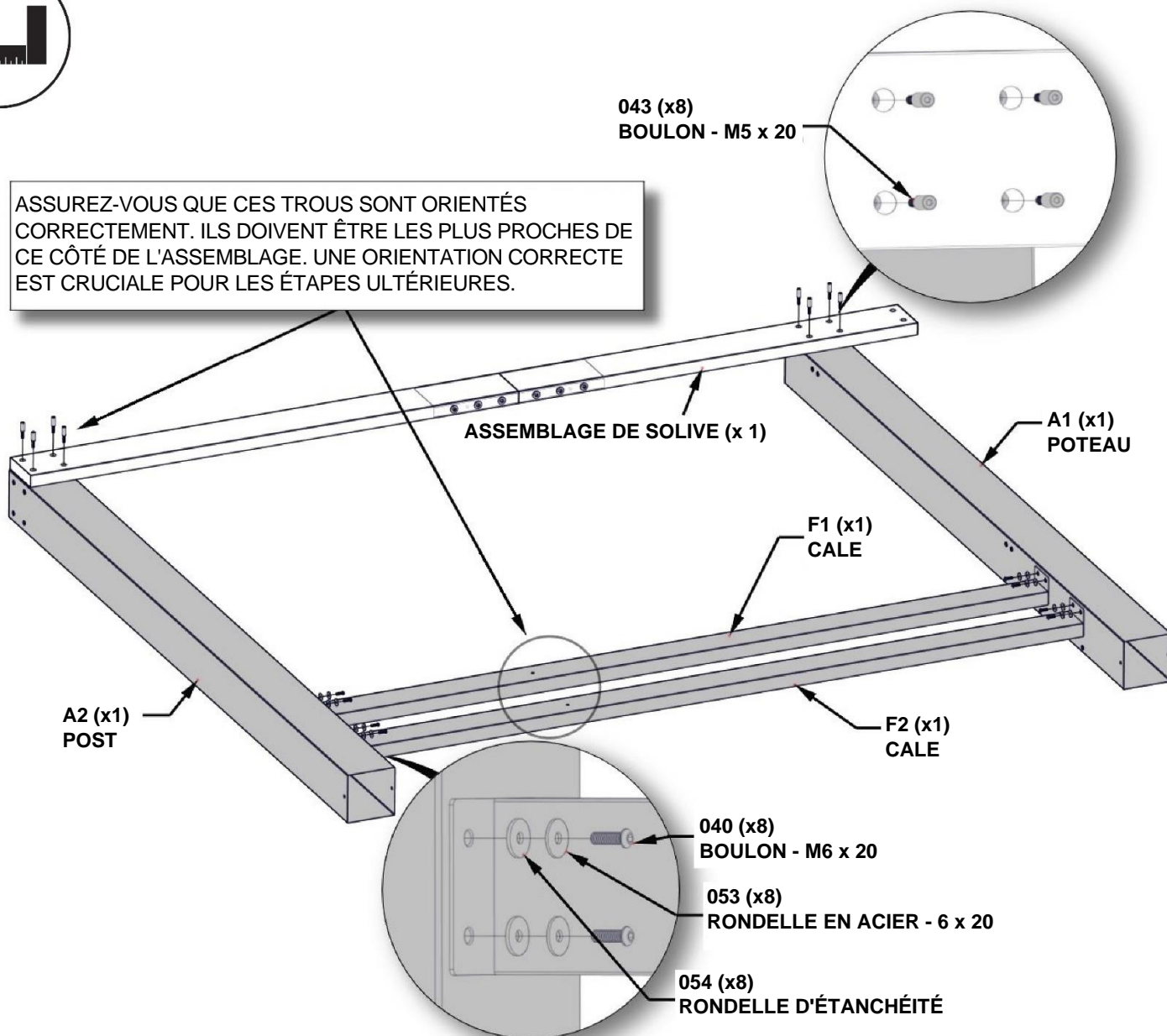

ÉQUERREZ LES SOLIVES ET LES POTEAUX PUIS SERREZ COMPLÈTEMENT TOUS LES BOULONS.

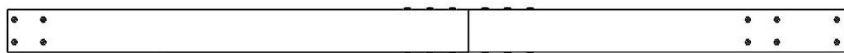

(1) ASSEMBLAGES DES SOLIVES DES ÉTAPES PRÉCÉDENTES



A1 | POTEAU - A4M01412
(1) 140 x 140 x 2 223 (5 1/2 po x 5 1/2 po x 87 1/2 po)

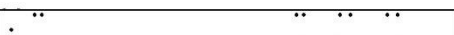

A2 | POTEAU - A4M01413
(1) 140 x 140 x 2 223 (5 1/2 po x 5 1/2 po x 87 1/2 po)

F1 | CALE - A4M01408
(2) 80 x 90 x 2 137 (3 1/8 po x 3 1/2 po x 84 1/8 po)



H101040 | TÊTE CYLINDRIQUE
(8) | HEXAGONALE À
DÉPOUILLE
M6 x 1 x 20



H101053 | RONDELLE EN
(8) | ACIER
6 x 20



H101043 | VIS À SIX PANS CREUX
(8) | M6 x 1 x 20



H101054 | RONDELLE
(8) | D'ÉTANCHÉITÉ

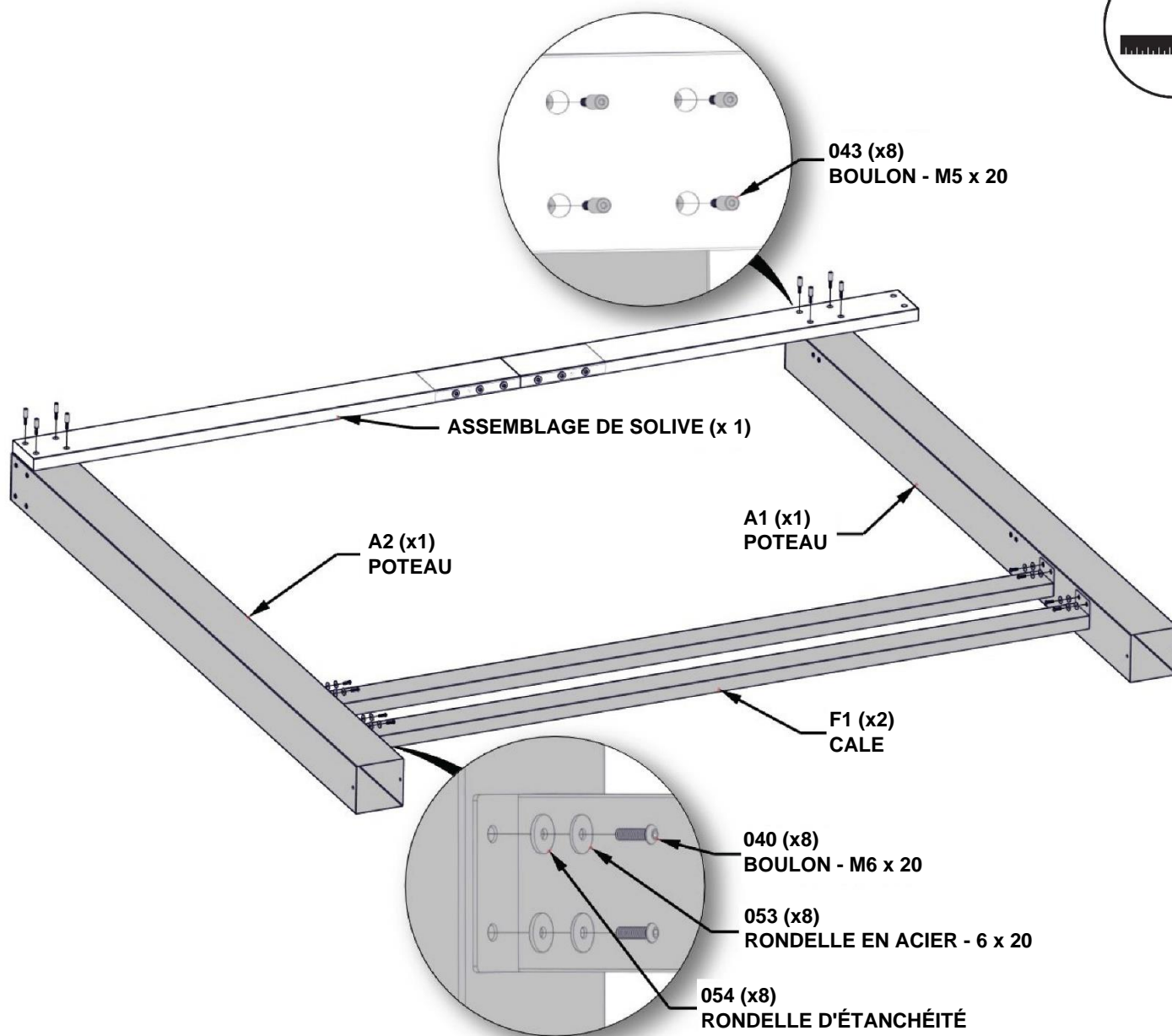
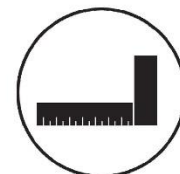

ÉQUERREZ LES SOLIVES ET LES POTEAUX PUIS SERREZ COMPLÈTEMENT TOUS LES BOULONS.



ASSEMBLAGE DE LA CABANA

ÉTAPE 4

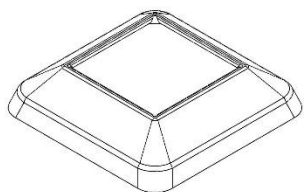

M COUVRE-PIED DE POTEAU - A4M01335
(2) 81 x 258 x 258 (3 1/8 po x 10 1/8 po x 10 1/8 po)

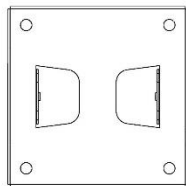

N1 PIED DE POTEAU - A4M01336
(2) 54 x 201 x 201 (2 1/8 po x 7 7/8 po x 7 7/8 po)



H101040 TÊTE CYLINDRIQUE
(4) HEXAGONALE À DÉPOUILLE
M6 x 1 x 20



H101053 RONDELLE EN ACIER
(4) 6 x 20



H101054 RONDELLE
(4) D'ÉTANCHÉITÉ

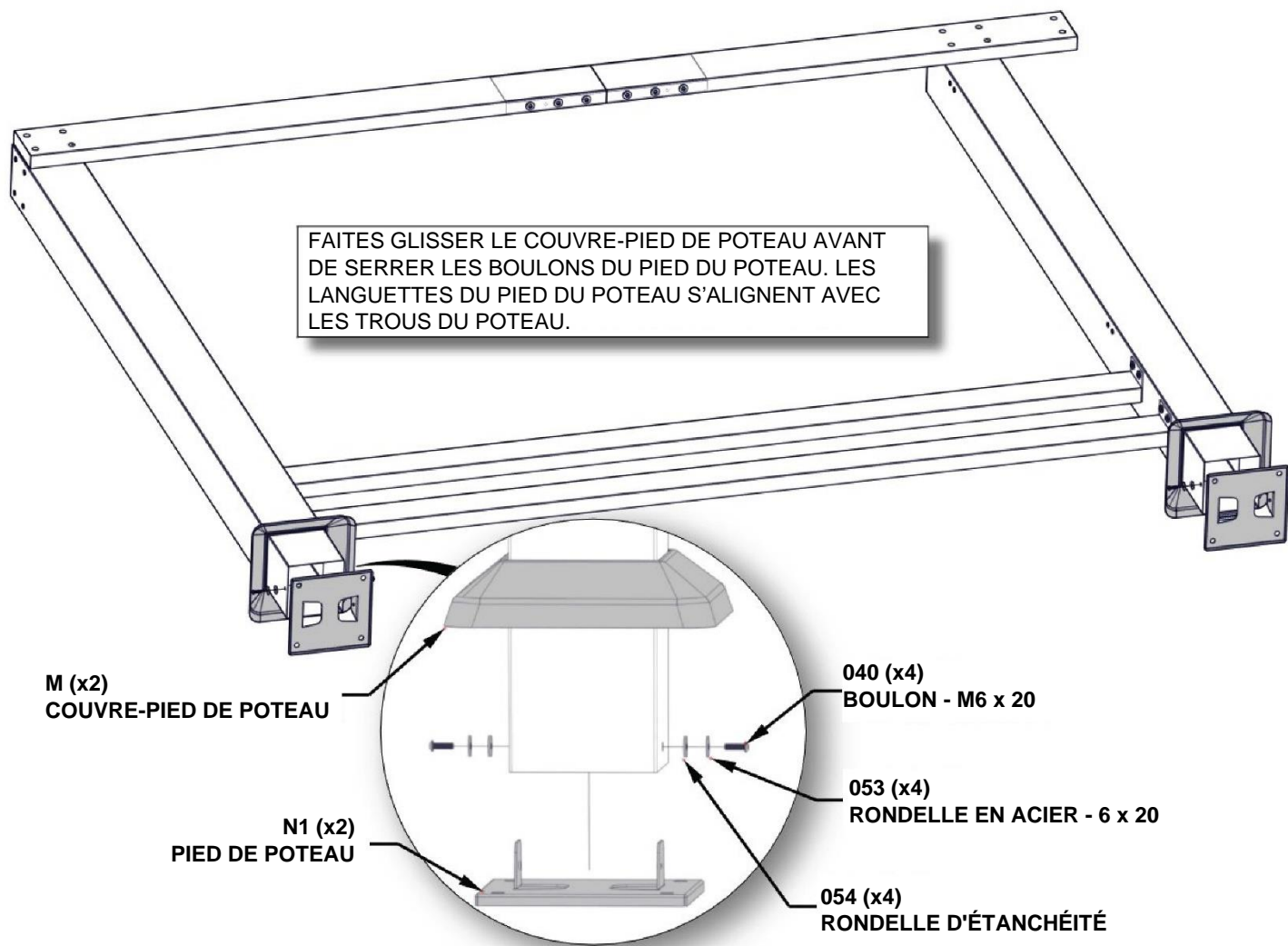

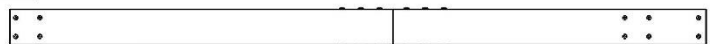

(1) ASSEMBLAGES DES SOLIVES DES ÉTAPES PRÉCÉDENTES

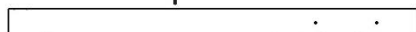

A3 | POTEAU - A4M01341

(1) 140 x 140 x 2 223 (5 1/2 po x 5 1/2 po x 87 1/2 po)

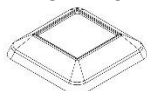

M | COUVRE-PIED DE POTEAU - A4M01335

(1) 81 x 258 x 258 (3 1/8 po x 10 1/8 po x 10 1/8 po)



F1 | CALE - A4M01324

(1) 80 x 90 x 2 137 (3 1/8 po x 3 1/2 po x 84 1/8 po)



N1 | PIED DE POTEAU - A4M01336

(1) 54 x 201 x 201 (2 1/8 po x 7 7/8 po x 7 7/8 po)

F2 | CALE - A4M01325

(1) 80 x 90 x 2 137 (3 1/8 po x 3 1/2 po x 84 1/8 po)

H101040 | TÊTE CYLINDRIQUE
(10) | HEXAGONALE À
DÉPOUILLE
M6 x 1 x 20

H101053 | RONDELLE EN ACIER
(10) | 6 x 20

H101043 | VIS À SIX PANS CREUX
(8) | M6 x 1 x 20

H101054 | RONDELLE
(10) | D'ÉTANCHÉITÉ

FAITES GLISSER LE COUVRE-PIED DU POSTE SUR LE POTEAU. PUIS FIXEZ LE PIED DU POTEAU AU POTEAU AVEC DES BOULONS. REDRESSEZ L'ASSEMBLAGE DE L'ÉTAPE PRÉCÉDENTE ET SERREZ LES BOULONS DES CALES, DE LA SOLIVE ET DU POTEAU.

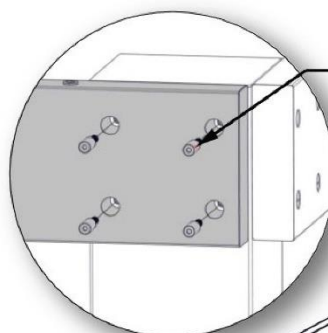

043 (x8)
BOULON - M5 x 20



A3 (x1)
POTEAU

ASSEMBLAGE DE SOLIVE (x 1)

ASSUREZ-VOUS QUE CES TROUS SONT ORIENTÉS CORRECTEMENT. ILS DOIVENT ÊTRE LES PLUS PROCHES DE CE CÔTÉ DE L'ASSEMBLÉE. UNE ORIENTATION CORRECTE EST CRUCIALE POUR LES ÉTAPES ULTÉRIEURES.

F1 (x1)
CALE

F2 (x1)
CALE

M (x1)
COUVRE-PIED DE POTEAU

N1 (x1)
PIED DE POTEAU

040 (x10)
BOULON - M6 x 20

053 (x10)
RONDELLE EN ACIER - 6 x 20

054 (x10)
RONDELLE D'ÉTANCHÉITÉ

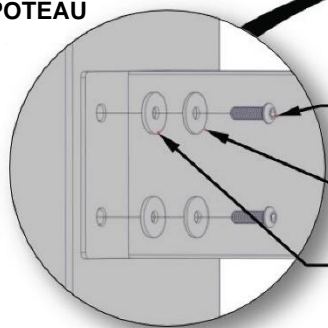

ÉQUERREZ LE POTEAU ET LA SOLIVE ET SERREZ COMPLÈTEMENT TOUS LES BOULONS.



CABANE SANS ASSEMBLAGE DES SIÈGES

ÉTAPE 5 POUR : 9205512, 9205536

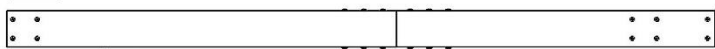

(1) ASSEMBLAGES DES SOLIVES DES ÉTAPES PRÉCÉDENTES



H101040 | TÊTE CYLINDRIQUE
(10) | HEXAGONALE À
DÉPOUILLE
M6 x 1 x 20



H101053 | RONDELLE EN ACIER
(10) | 6 x 20



H101043 | VIS À SIX PANS CREUX
(8) | M6 x 1 x 20



H101054 | RONDELLE
(10) | D'ÉTANCHÉITÉ

A3 | POTEAU - A4M01414

(1) 140 x 140 x 2 223 (5 1/2 po x 5 1/2 po x 87 1/2 po)

M | COUVRE-PIED DE POTEAU -
A4M01335

(1) 81 x 258 x 258 (3 1/8 po x 10 1/8 po x 10 1/8 po)

F1 | CALE - A4M01408

(2) 80 x 90 x 2 137 (3 1/8 po x 3 1/2 po x 84 1/8 po)

N1 | PIED DE POTEAU - A4M01336

(1) 54 x 201 x 201 (2 1/8 po x 7 7/8 po x 7 7/8 po)

FAITES GLISSER LE COUVRE-PIED DU POSTE SUR LE POTEAU. PUIS FIXEZ LE PIED DU POTEAU AU POTEAU AVEC DES BOULONS. REDRESSEZ L'ASSEMBLAGE DE L'ÉTAPE PRÉCÉDENTE ET SERREZ LES BOULONS DES CALES, DE LA SOLIVE ET DU POTEAU.

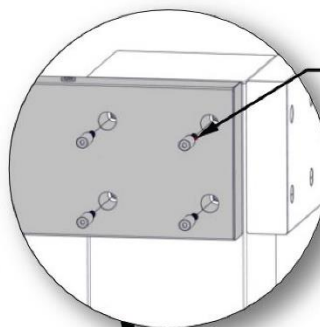

043 (x8)
BOULON - M5 x 20

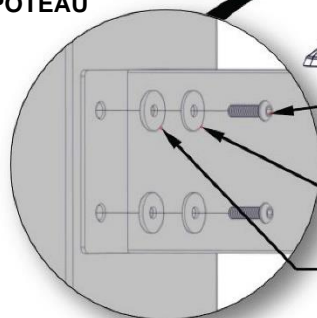
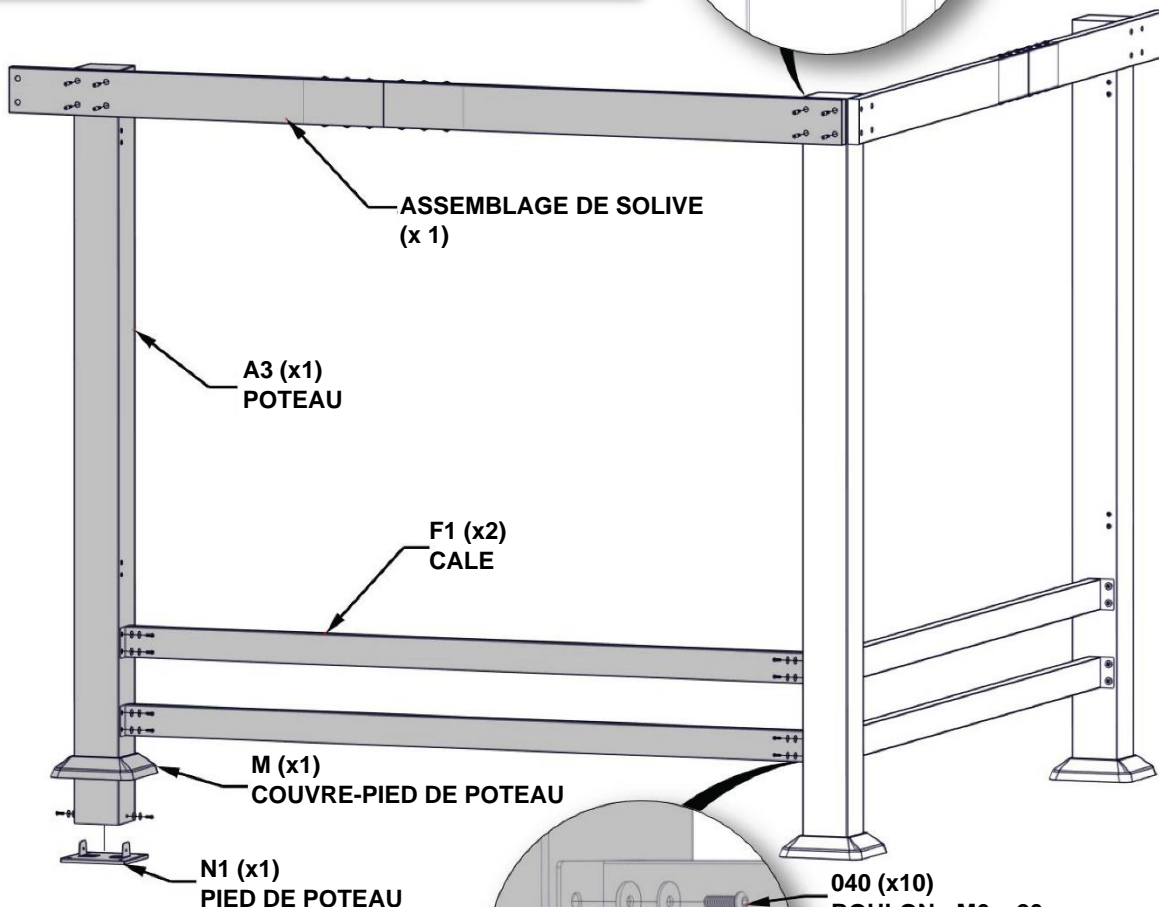
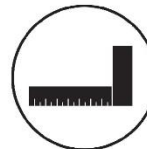

040 (x10)
BOULON - M6 x 20

053 (x10)
RONDELLE EN ACIER - 6 x 20

054 (x10)
RONDELLE D'ÉTANCHÉITÉ

ÉQUERREZ LE POTEAU ET LA SOLIVE ET SERREZ COMPLÈTEMENT TOUS LES BOULONS.



ASSEMBLAGE DE LA CABANA

ÉTAPE 6



C | EXTRÉMITÉ DE SOLIVE - A4M01344
 (1) 36 x 134 x 1 842 (1 3/8 po x 5 1/4 po x 72 1/2 po)

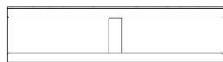

O | SUPPORT D'ENTURE - A4M01337
 (1) 33 x 131 x 500 (1 3/8 po x 5 1/8 po x 19 5/8 po)



H101040 | TÊTE CYLINDRIQUE
 (6) | HEXAGONALE À
 DÉPOUILLE
 M6 x 1 x 20



H101053 | RONDELLE EN ACIER
 (6) | 6 x 20



H101054 | RONDELLE
 (6) | D'ÉTANCHÉITÉ



NE SERREZ PAS COMPLÈTEMENT LES BOULONS À CETTE ÉTAPE.

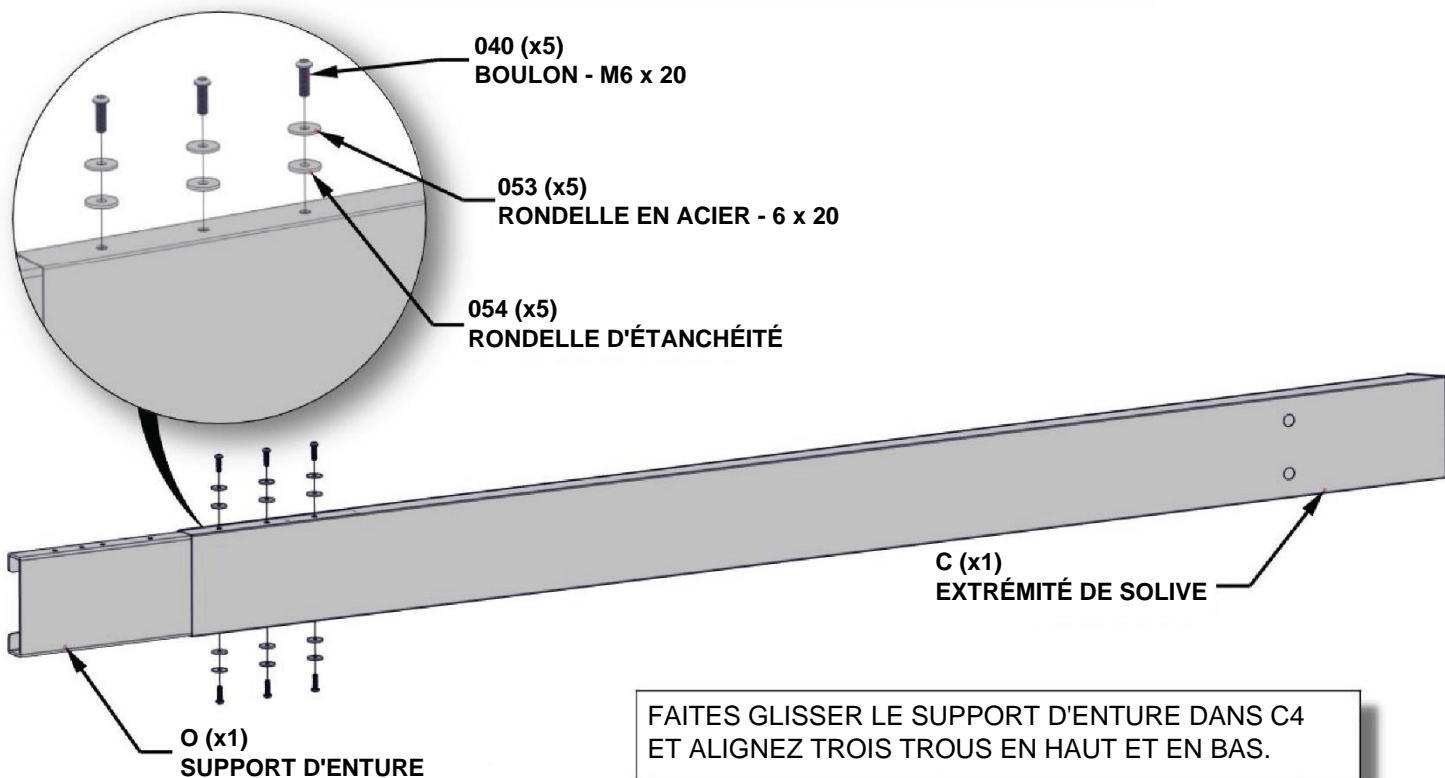

FAITES GLISSER LE SUPPORT D'ENTURE DANS C4 ET ALIGNEZ TROIS TROUS EN HAUT ET EN BAS.



C | EXTRÉMITÉ DE SOLIVE - A4M01344
(1) 36 x 134 x 1 842 (1 3/8 po x 5 1/4 po x 72 1/2 po)



D7 | SOLIVE - A4M01351
(2) 90 x 134 x 360 (3 1/2 po x 5 1/4 po x 14 1/8 po)



H101040 | TÊTE CYLINDRIQUE
(10) | HEXAGONALE À
DÉPOUILLE
M6 x 1 x 20



H101053 | RONDELLE EN ACIER
(10) | 6 x 20



H101054 | RONDELLE
(10) | D'ÉTANCHÉITÉ

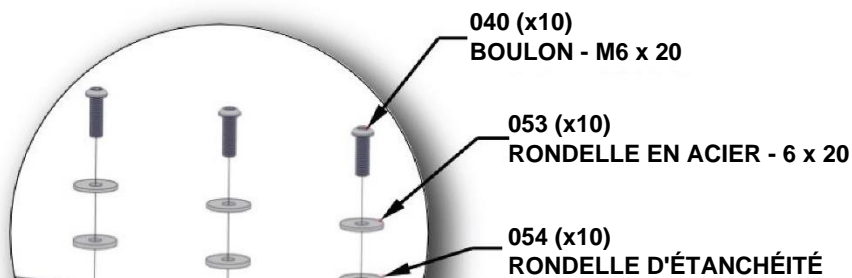

FAITES GLISSER C SUR LE SUPPORT D'ENTURE. REDRESSEZ L'ASSEMBLAGE SUR SON EXTRÉMITÉ AVEC LE CARTON D'EMBALLAGE PAR TERRE. DONNEZ DE PETITS COUPS JUSQU'À CE QU'IL N'Y AIT PLUS AUCUN ESPACE PUIS SERREZ TOUS LES BOULONS SUR LA SOLIVE.

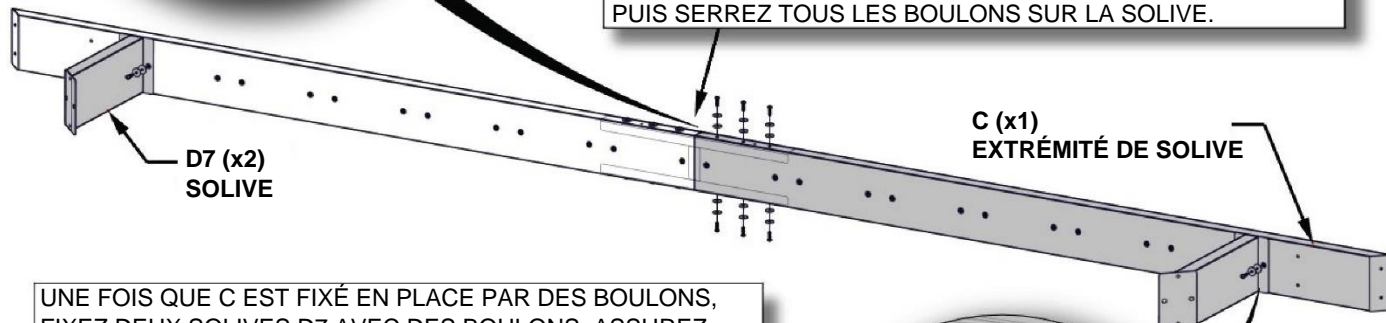

UNE FOIS QUE C EST FIXÉ EN PLACE PAR DES BOULONS, FIXEZ DEUX SOLIVES D7 AVEC DES BOULONS. ASSUREZ-VOUS QUE L'ORIENTATION EST CORRECTE POUR LA PROCHAINE ÉTAPE.

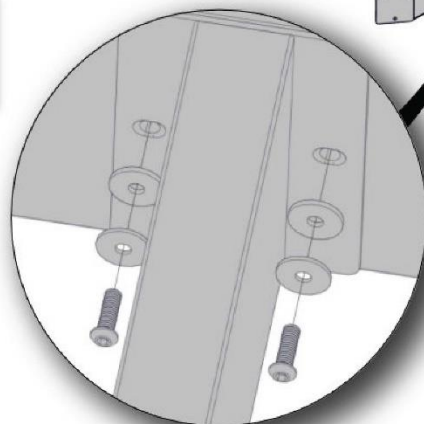

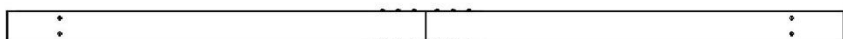

(1) ASSEMBLAGES DES SOLIVES DES ÉTAPES PRÉCÉDENTES

H101040 | TÊTE CYLINDRIQUE
(2) | HEXAGONALE À
DÉPOUILLE
M6 x 1 x 20

H101043 | VIS À SIX PANS CREUX
(8) | M6 x 1 x 20

H101053 | RONDELLE EN
(2) | ACIER
6 x 20

H101054 | RONDELLE
(2) | D'ÉTANCHÉITÉ

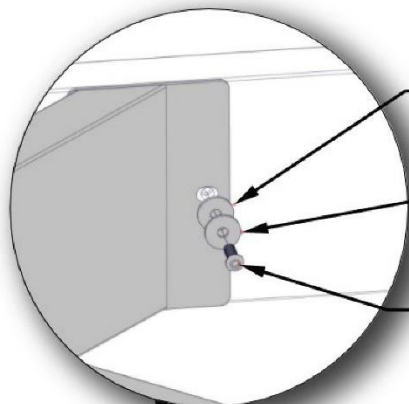

054 (x2)
RONDELLE D'ÉTANCHÉITÉ

053 (x2)
RONDELLE EN ACIER - 6 x 20

040 (x2)
BOULON - M6 x 20

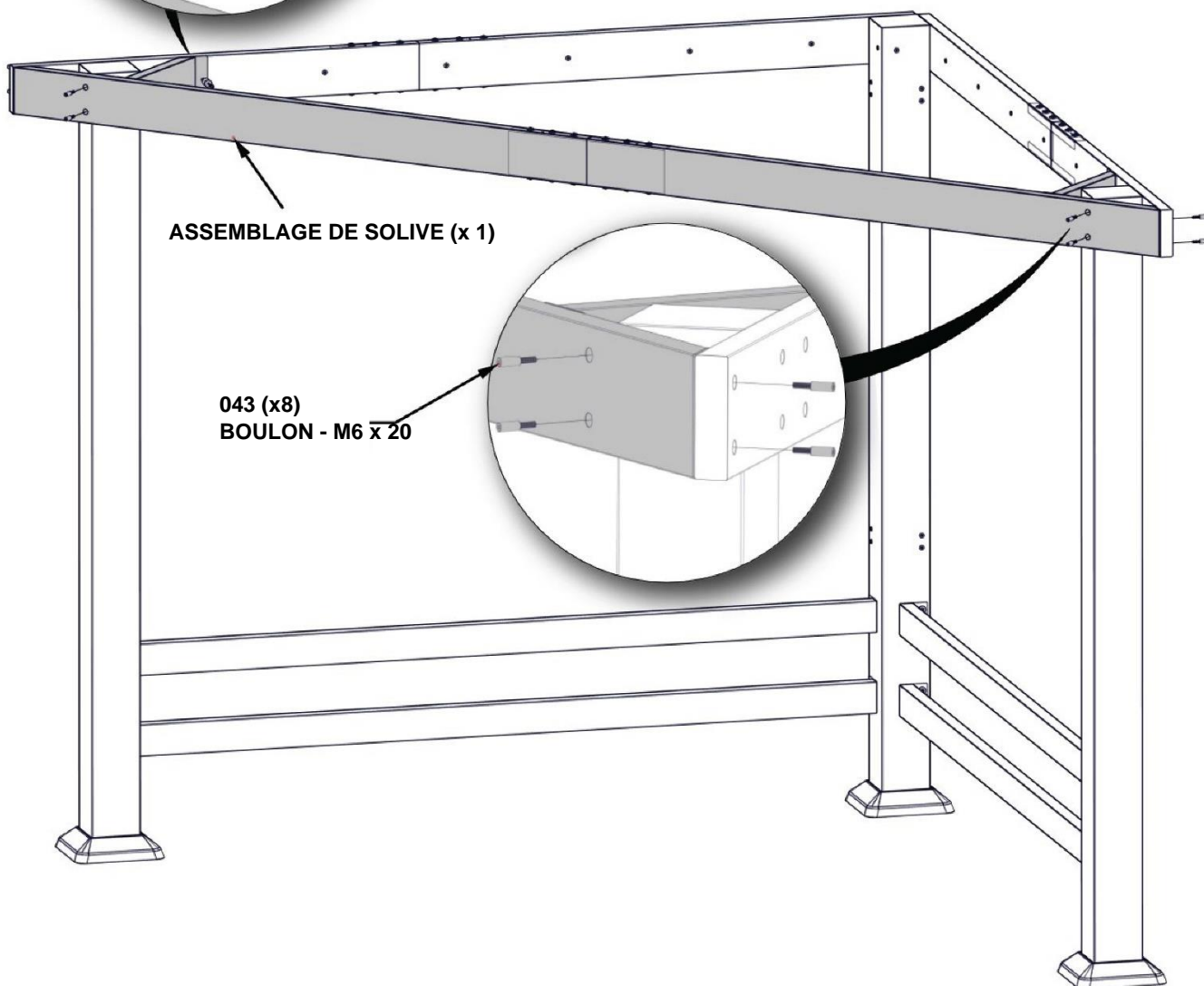
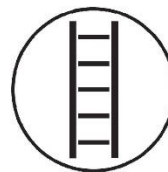

ASSEMBLAGE DE SOLIVE (x 1)

043 (x8)
BOULON - M6 x 20

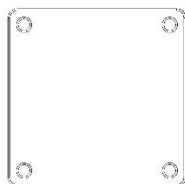

N2 | PLAQUE DE PIED EN PLASTIQUE - A6P00472

(3) | 11 x 195 x 195 (3/8 po x 7 5/8 po x 7 5/8 po)

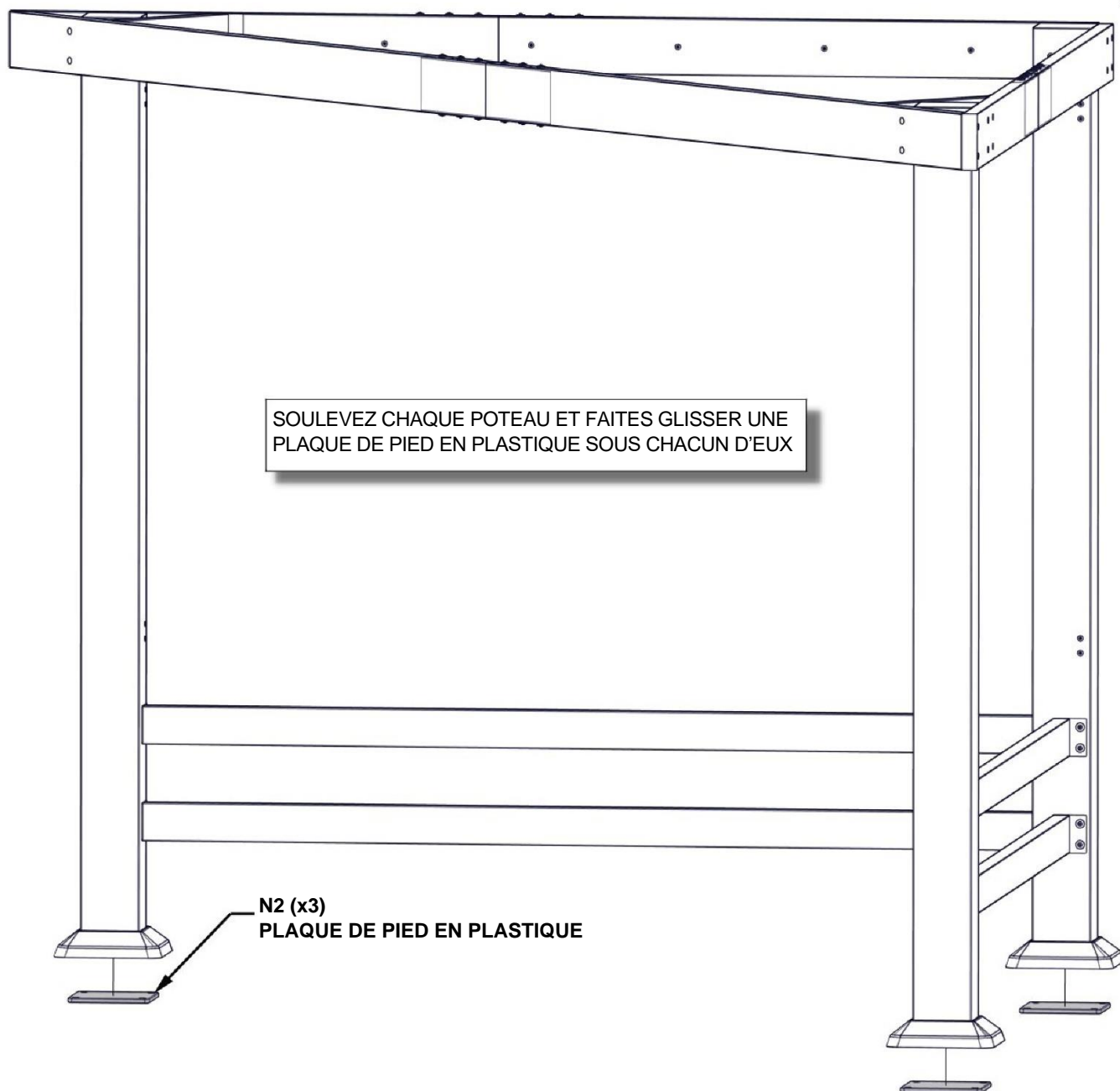



ASSEMBLAGE DE LA CABANA

ÉTAPE 10



A6P00440 | PANNEAU EN BAMBOU NOIR
(6)



E2 | RAIL DE PANNEAU - A4M01323
(8) 40 x 122 x 1 150 (1 5/8 po x 4 3/4 po x 45 1/4 po)



E1 | RAIL DE PANNEAU - A4M01322
(4) 80 x 122 x 2 137 (3 1/8 po x 4 3/4 po x 84 1/8 po)

EN CAS DE DIFFICULTÉ POUR FAIRE GLISSER L'ASSEMBLAGE DU RAIL DE PANNEAU DANS LE RAIL DE PANNEAU, ESSAYEZ DE DESSERRER LÉGÈREMENT LES VIS.

EFFECTUEZ CETTE ÉTAPE DEUX FOIS.

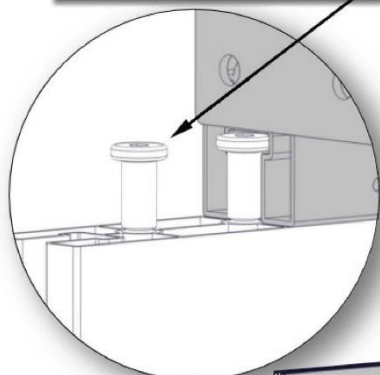

LES ASSEMBLAGES DE RAILS DE PANNEAUX GLISSENT DANS LE HAUT ET LE BAS DU RAIL DE PANNEAU, COMME ILLUSTRÉ.

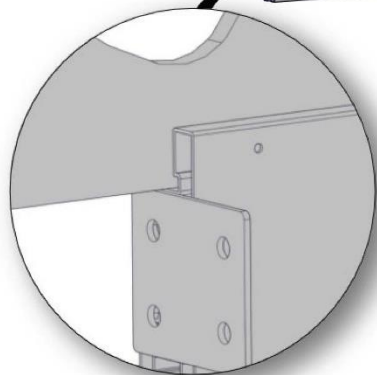
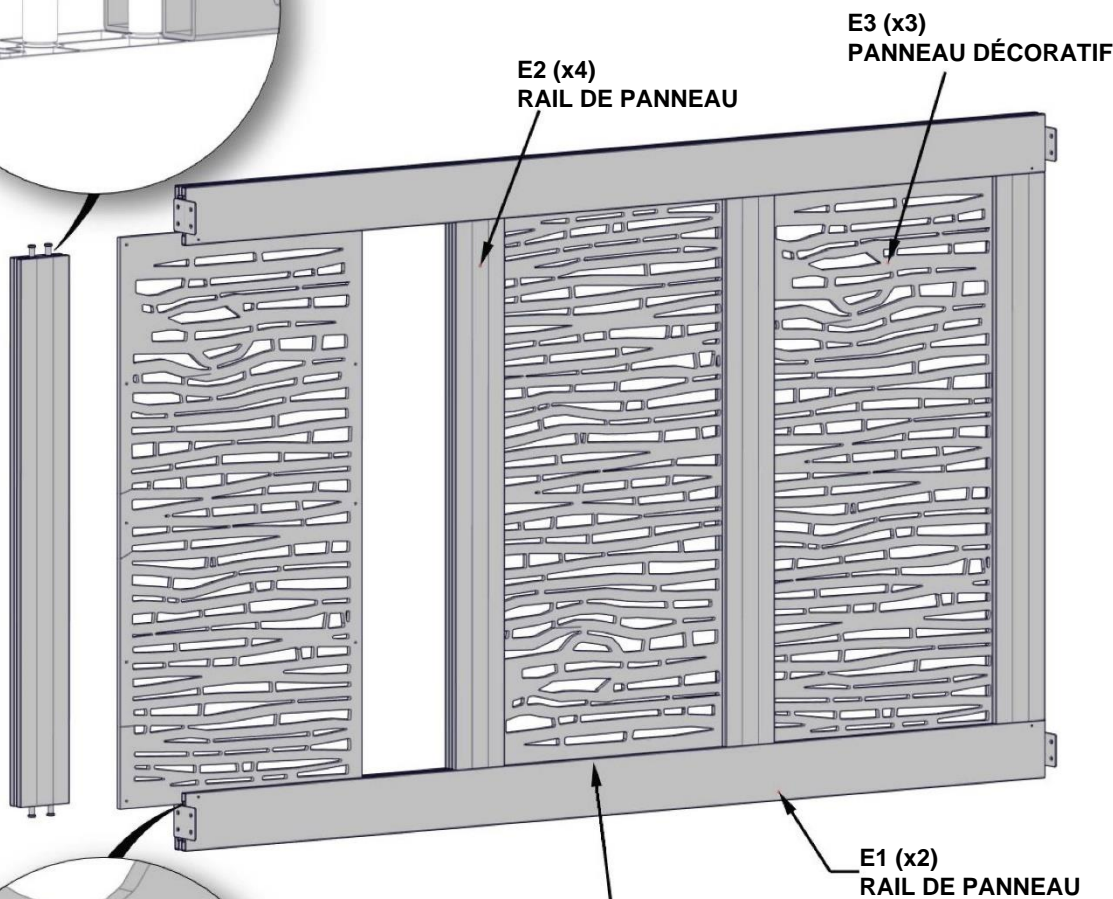

FAITES GLISSER LE PANNEAU DANS LE HAUT ET LE BAS DU RAIL COMME ILLUSTRÉ. ASSUREZ-VOUS QUE LE PANNEAU DU MILIEU EST RETOURNÉ DANS LA DIRECTION OPPOSÉE DE CELLE DES DEUX PANNEAUX EXTÉRIEURS.



H101050 | VIS
(8) | 4,8 x 32

EFFECTUEZ CETTE ÉTAPE DEUX FOIS.

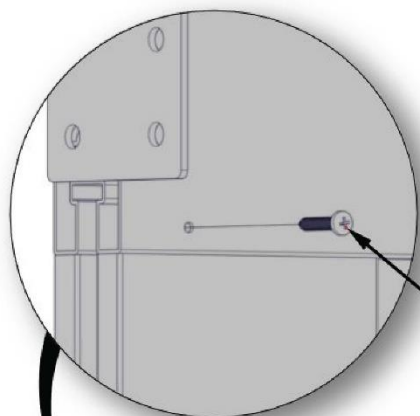

UNE FOIS TOUS LES PANNEAUX ET LES
ASSEMBLAGES DE RAILS DE PANNEAUX EN PLACE,
SERREZ LES VIS POUR LES FIXER EN PLACE

050 (x4)
VIS - 4,8 x 32

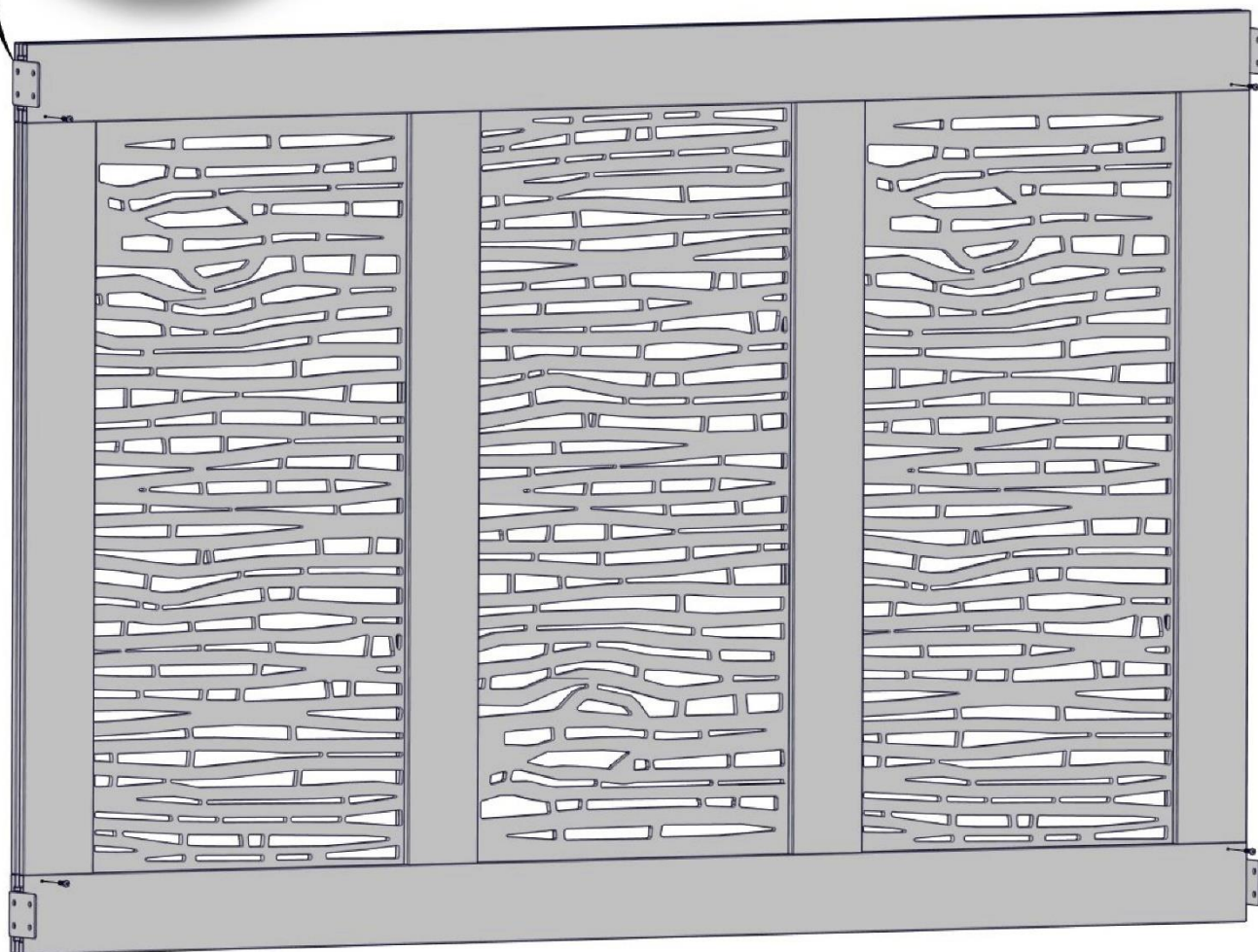



ASSEMBLAGE DE LA CABANA

ÉTAPE 12

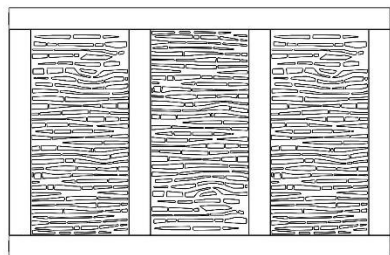

(2) ASSEMBLAGE DE PANNEAU DES ÉTAPES PRÉCÉDENTES

H101040 | TÊTE CYLINDRIQUE
(16) | HEXAGONALE À
DÉPOUILLE
M6 x 1 x 20

H101053 | RONDELLE EN ACIER
(16) | 6 x 20

H101054 | RONDELLE
(16) | D'ÉTANCHÉITÉ

FIXEZ LES ASSEMBLAGES DES PANNEAUX À L'AIDE DE BOULONS DANS LE CADRE. ASSUREZ-VOUS QUE L'ORIENTATION EST CORRECTE LORSQUE VOUS LE FAITES.



ASSEMBLAGE DE PANNEAU (x2)

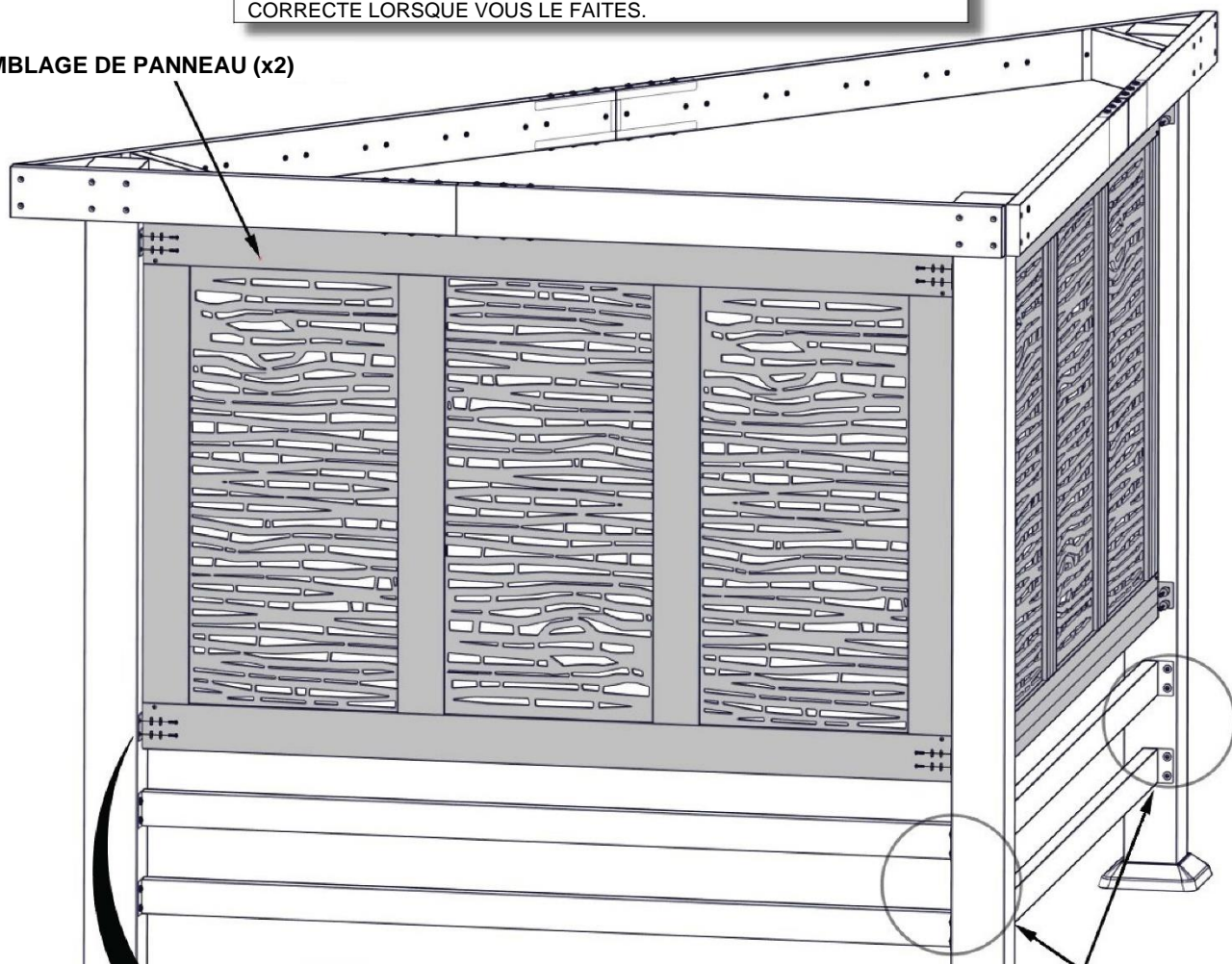

DESSERREZ CES BOULONS AVANT DE FIXER LES BOULONS DES ASSEMBLAGES DES PANNEAUX. UNE FOIS LES ASSEMBLAGES DES PANNEAUX EN PLACE, SERREZ-LES COMPLÈTEMENT.

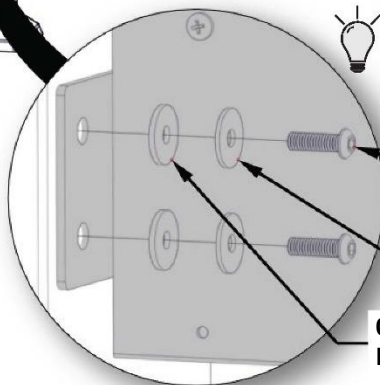

040 (x16)
BOULON - M6 x 20

053 (x16)
RONDELLE EN ACIER - 6 x 20

054 (x16)
RONDELLE D'ÉTANCHÉITÉ



ASSEMBLAGE DE LA CABANA

ÉTAPE 13

D1 SOLIVE - A4M01345

(1) 90 x 134 x 1 650 (3 1/2 po x 5 1/4 po x 65 po)

D2 SOLIVE - A4M01346

(2) 90 x 134 x 1 599 (3 1/2 po x 5 1/4 po x 63 po)

D3 SOLIVE - A4M01347

(2) 90 x 134 x 1 352 (3 1/2 po x 5 1/4 po x 53 1/4 po)

D4 SOLIVE - A4M01348

(2) 90 x 134 x 1 104 (3 1/2 po x 5 1/4 po x 43 1/2 po)

D5 SOLIVE - A4M01349

(2) 90x134x856 (3 1/2 po x 5 1/4 po x 33 3/4 po)

D6 SOLIVE - A4M01350

(2) 90 x 134 x 608 (3 1/2 po x 5 1/4 po x 24 po)

H101040 TÊTE CYLINDRIQUE
HEXAGONALE À
DÉPOUILLE
M6 x 1 x 20
(34)

H101053 RONDELLE EN ACIER
6 x 20
(34)

H101054 RONDELLE
D'ÉTANCHÉITÉ
(34)

053 (x34)

RONDELLE EN ACIER - 6 x 20

040 (x34)

BOULON - M6 x 20

054 (x34)

RONDELLE D'ÉTANCHÉITÉ

D2 (x2)
SOLIVE

D4 (x2)
SOLIVE

D3 (x2)
SOLIVE

D1 (x1)
SOLIVE

D6 (x2)
SOLIVE

D5 (x2)
SOLIVE

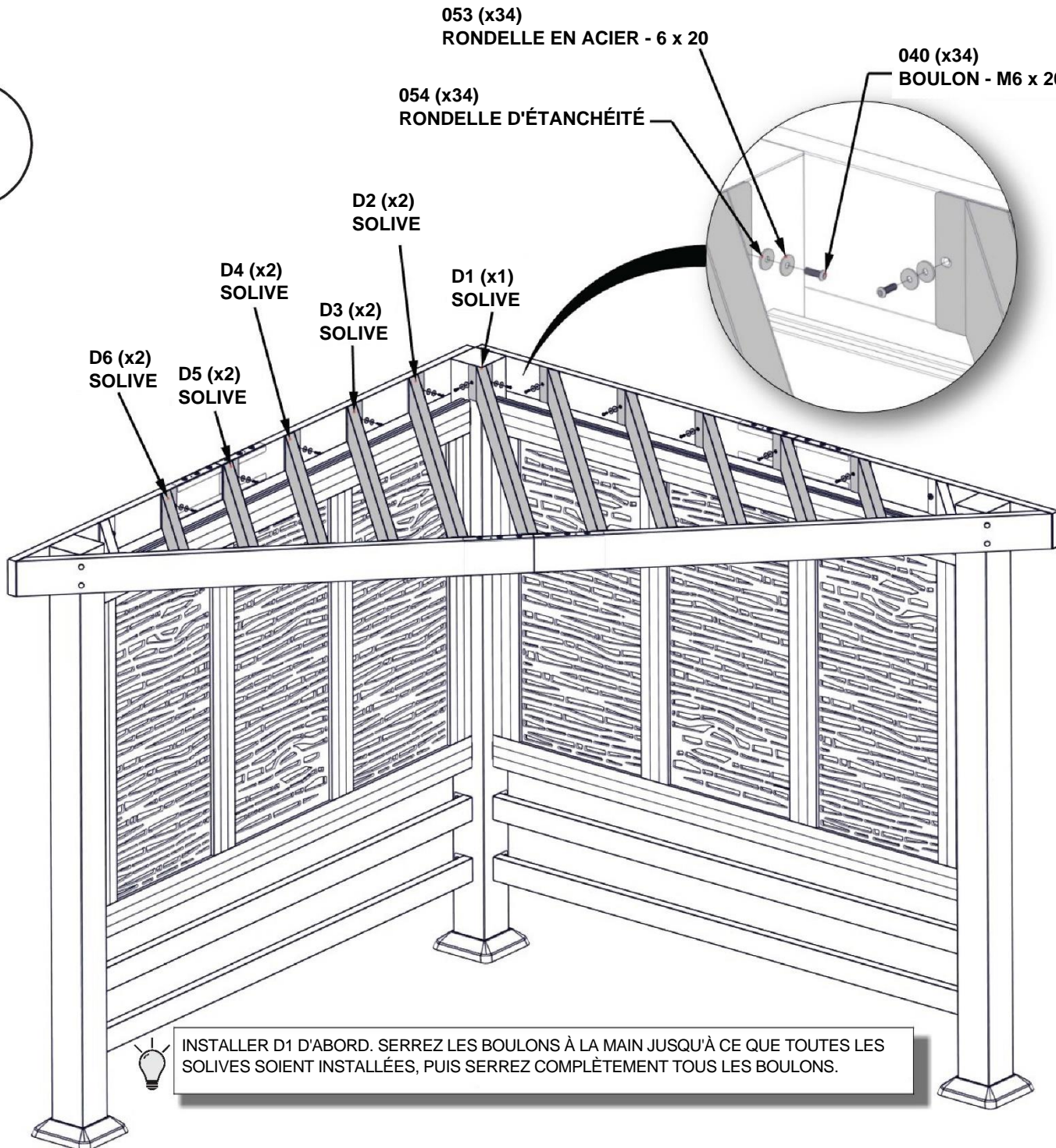

INSTALLER D1 D'ABORD. SERREZ LES BOULONS À LA MAIN JUSQU'À CE QUE TOUTES LES SOLIVES SOIENT INSTALLÉES, PUIS SERREZ COMPLÈTEMENT TOUS LES BOULONS.

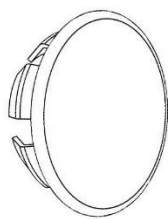

Q
(24) | CACHE-TROU - A4M01352

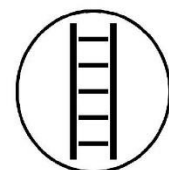

UTILISEZ UN PETIT MORCEAU DE BOIS POUR FAIRE ENTRER
LES CACHE-TRous AVEC UN MAILLET EN CAOUTCHOUC.

Q (x24)
CACHE-TROU

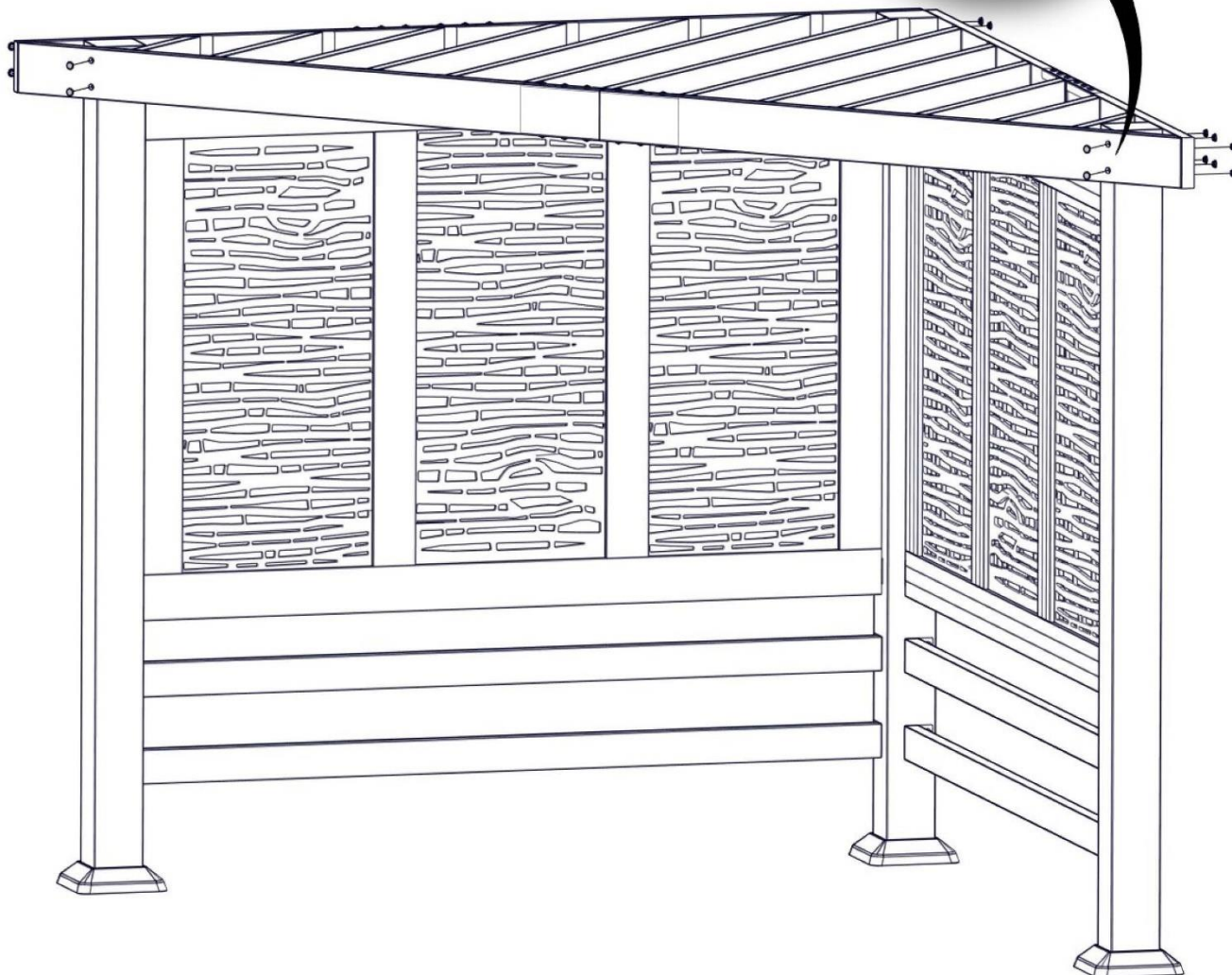
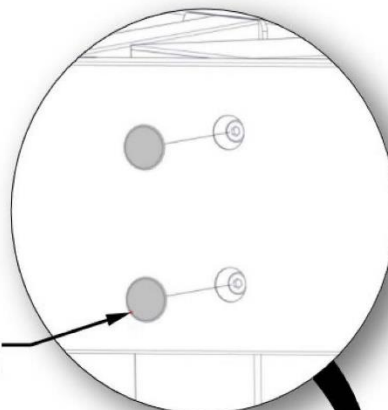



LE PRODUIT EST FINI

**POUR LES CLIENTS MONTANTS DES CABANAS AVEC
MEUBLES : 2102569, 2102576, 2102583, 2102590, 2102613,
2102620, 2102637, 2102644 CONTINUER À L'ÉTAPE SUIVANTE.**



ASSEMBLAGE DE LA CABANA

ÉTAPE 20

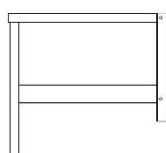
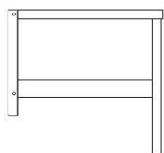

G1 | CÔTÉ DE SIÈGE - A4M01326
(1) | 90 x 653 x 696 (3 1/2 po x 25 3/4 po x 27 3/8 po)

G2 | CÔTÉ DE SIÈGE - A4M01327
(1) | 90 x 653 x 696 (3 1/2 po x 25 3/4 po x 27 3/8 po)

H101040 | TÊTE CYLINDRIQUE
(6) | HEXAGONALE À
DÉPOUILLE
M6 x 1 x 20

H101053 | RONDELLE EN ACIER
(6) | 6 x 20

H101054 | RONDELLE
(6) | D'ÉTANCHÉITÉ

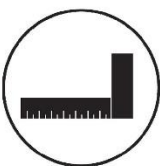

G1 (x1)
CÔTÉ DE SIÈGE

G2 (x1)
CÔTÉ DE SIÈGE

054 (x6)
RONDELLE D'ÉTANCHÉITÉ

053 (x6)
RONDELLE EN ACIER - 6 x 20

040 (x6)
BOULON - M6 x 20

ÉQUERREZ LES CÔTÉS DES SIÈGES ET LES POTEUX AVANT DE SERRER COMPLÈTEMENT LES BOULONS.



ASSEMBLAGE DE LA CABANA

ÉTAPE 16

- J1** | PIED DE TABLE - A4M01330 (1) | 75 x 75 x 669 (3 po x 3 po x 26 3/8 po)
- J2** | PIED DE TABLE - A4M01331 (1) | 75 x 75 x 669 (3 po x 3 po x 26 3/8 po)
- J3** | PIED DE TABLE - A4M01332 (1) | 75 x 75 x 669 (3 po x 3 po x 26 3/8 po)

- H101040** | TÊTE CYLINDRIQUE HEXAGONALE À DÉPOUILLE M6 x 1 x 20 (12)
- H101053** | RONDELLE EN ACIER 6 x 20 (12)
- H101054** | RONDELLE D'ÉTANCHÉITÉ (12)

- K** | CALE DE LA TABLE - A4M01333 (2) | 40 x 160 x 580 (1 5/8 po x 6 1/4 po x 22 7/8 po)

- L** | PLATEAU DE TABLE - A4M01327 (1) | 110 x 765 x 765 (4 3/8 po x 30 1/8 po x 30 1/8 po)

ÉQUERREZ LES CALES ET LES PIEDS AU PLATEAU DE TABLE AVANT DE SERRER COMPLÈTEMENT LES BOULONS.

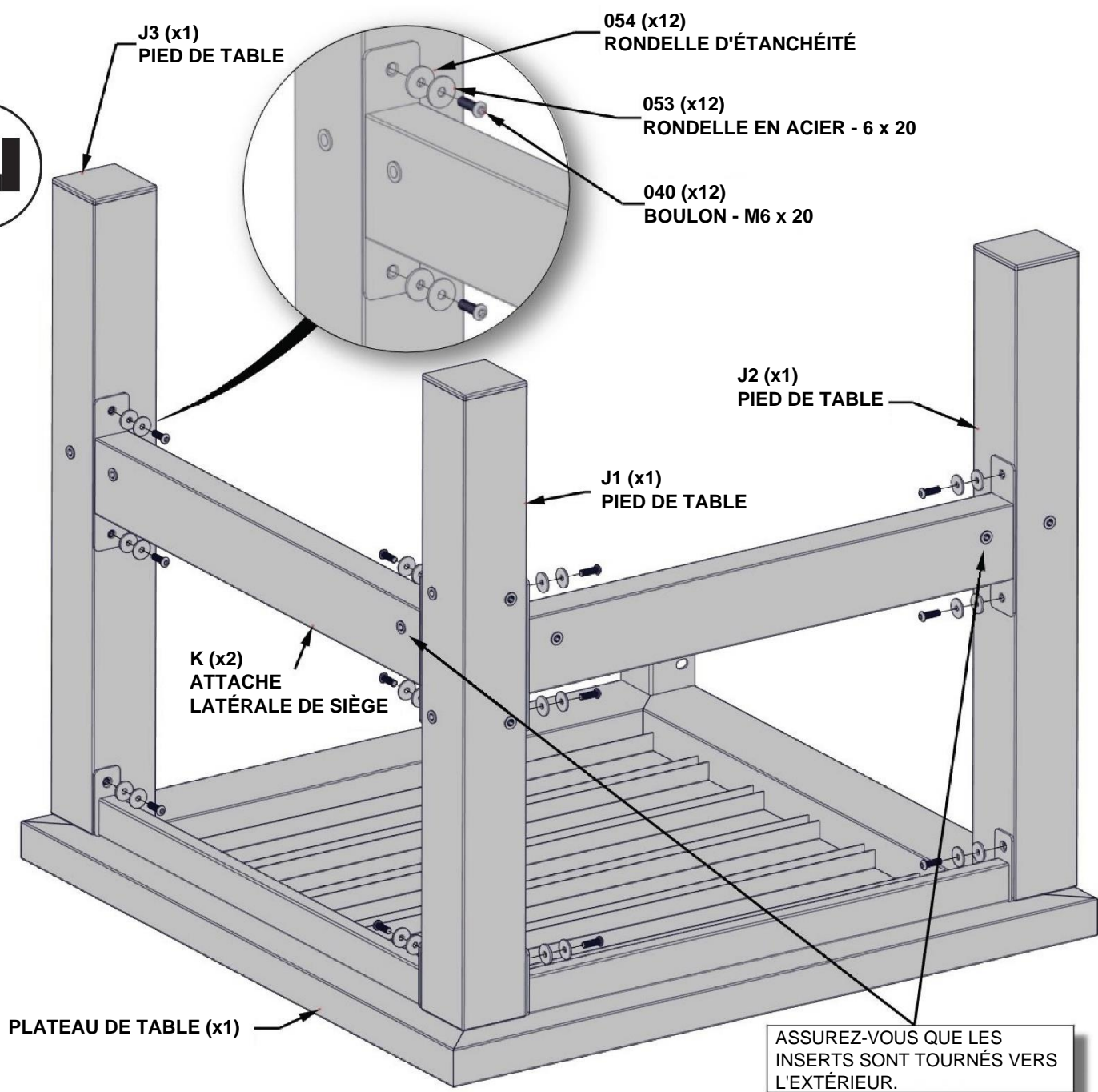

ASSUREZ-VOUS QUE LES INSERTS SONT TOURNÉS VERS L'EXTÉRIEUR.

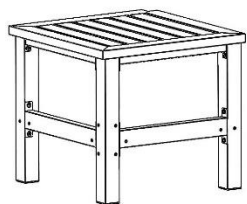

(1) ASSEMBLAGE DE LA TABLE DE L'ÉTAPE PRÉCÉDENTE

H101040 (2) TÊTE CYLINDRIQUE
HEXAGONALE À
DÉPOUILLE
M6 x 1 x 20

H101049 (4) TÊTE CYLINDRIQUE
HEXAGONALE À
DÉPOUILLE
M6 x 1 x 55

H101053 (6) RONDELLE EN ACIER
6 x 20

H101054 (6) RONDELLE
D'ÉTANCHÉITÉ

ASSUREZ-VOUS QUE TOUTES LES PIEDS DE LA TABLE SONT AU SOL ET QUE LE PLATEAU DE TABLE EST À NIVEAU.



049 (x4)
BOULON - M6 x 55

ASSEMBLAGE DE LA TABLE (x1)

IL FAUDRA PEUT-ÊTRE DESSERRER CES BOULONS POUR QUE LES TROUS SOIENT ALIGNÉS. S'ILS SONT DESSERRÉS, RESSERREZ-LES APRÈS AVOIR FIXÉ LA TABLE.

040 (x2)
BOULON - M6 x 20

053 (x6)
RONDELLE EN ACIER - 6 x 20

054 (x6)
RONDELLE D'ÉTANCHÉITÉ

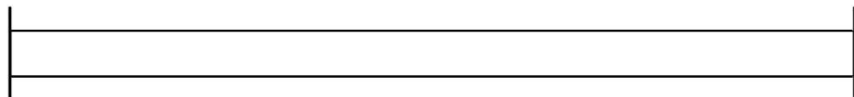

H1 CALE AVANT DU SIÈGE - A4M01328
(2) 40 x 160 x 1 460 (1 5/8 po x 6 1/4 po x 57 1/2 po)



H101040 TÊTE CYLINDRIQUE
(8) HEXAGONALE À
DÉPOUILLE
M6 x 1 x 20



H101053 RONDELLE EN ACIER
(8) 6 x 20



H101054 RONDELLE
(8) D'ÉTANCHÉITÉ

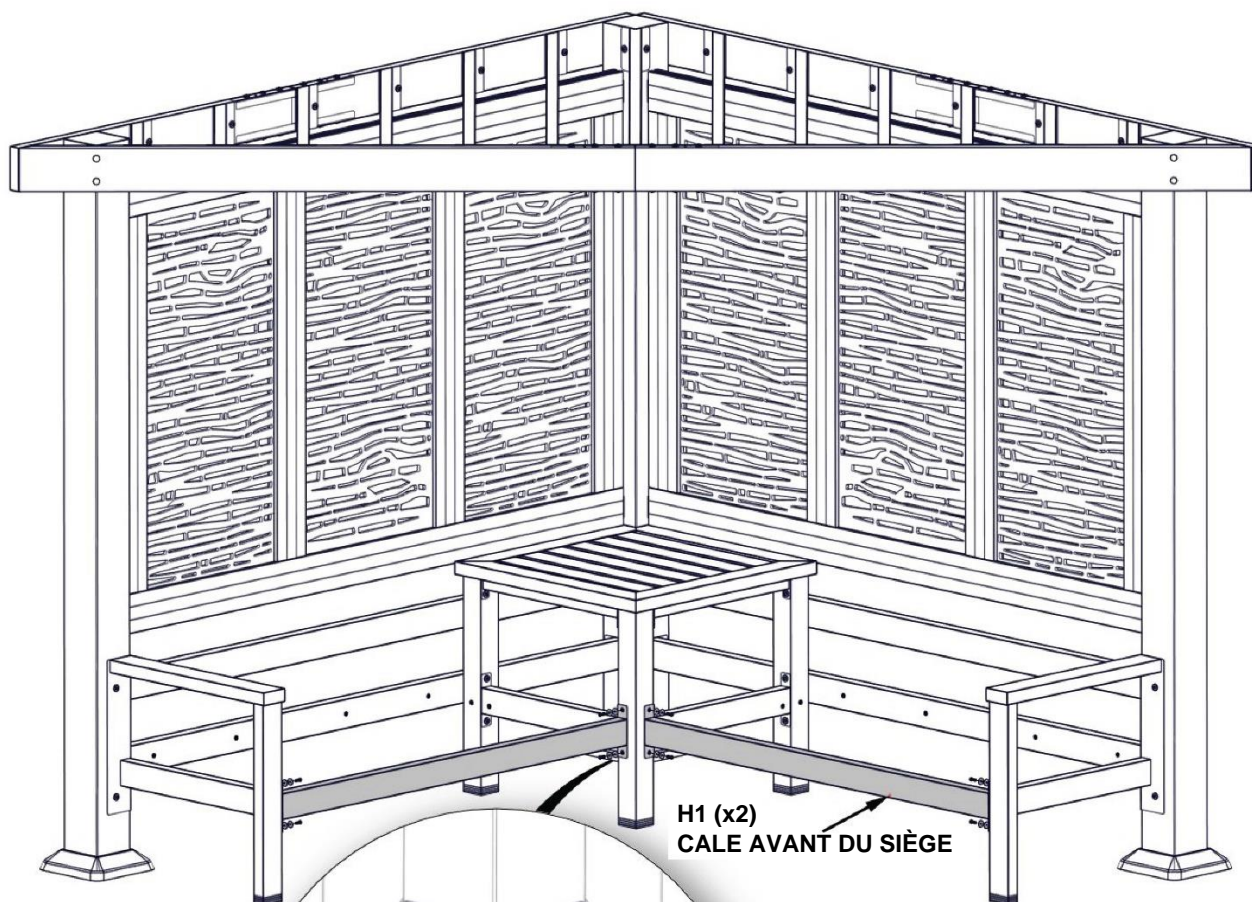

H1 (x2)
CALE AVANT DU SIÈGE

040 (x8)
BOULON - M6 x 20

053 (x8)
RONDELLE EN ACIER - 6 x 20

054 (x8)
RONDELLE D'ÉTANCHÉITÉ

ASSUREZ-VOUS QUE LES INSERTS DES CALES SONT TOURNÉS VERS L'INTÉRIEUR.



P | SUPPORT DE LATTE - A4M01338
(4) | 57 x 65 x 1 455 (2 1/4 po x 2 1/2 po x 57 1/4 po)

I | LATTE DE SIÈGE - A4M01329
(24) | 20 x 40 x 646 (3/4 po x 1 5/8 po x 25 3/8 po)

H101040 | TÊTE CYLINDRIQUE
(48) | HEXAGONALE À
DÉPOUILLE
M6 x 1 x 20

H101053 | RONDELLE EN ACIER
(48) | 6 x 20

H101054 | RONDELLE
(48) | D'ÉTANCHÉITÉ

EFFECTUEZ CETTE ÉTAPE DEUX FOIS.



NE SERREZ PAS COMPLÈTEMENT LES BOULONS

040 (x24)
BOULON - M6 x 20

053 (x24)
RONDELLE EN ACIER - 6 x 20

054 (x24)
RONDELLE D'ÉTANCHÉITÉ

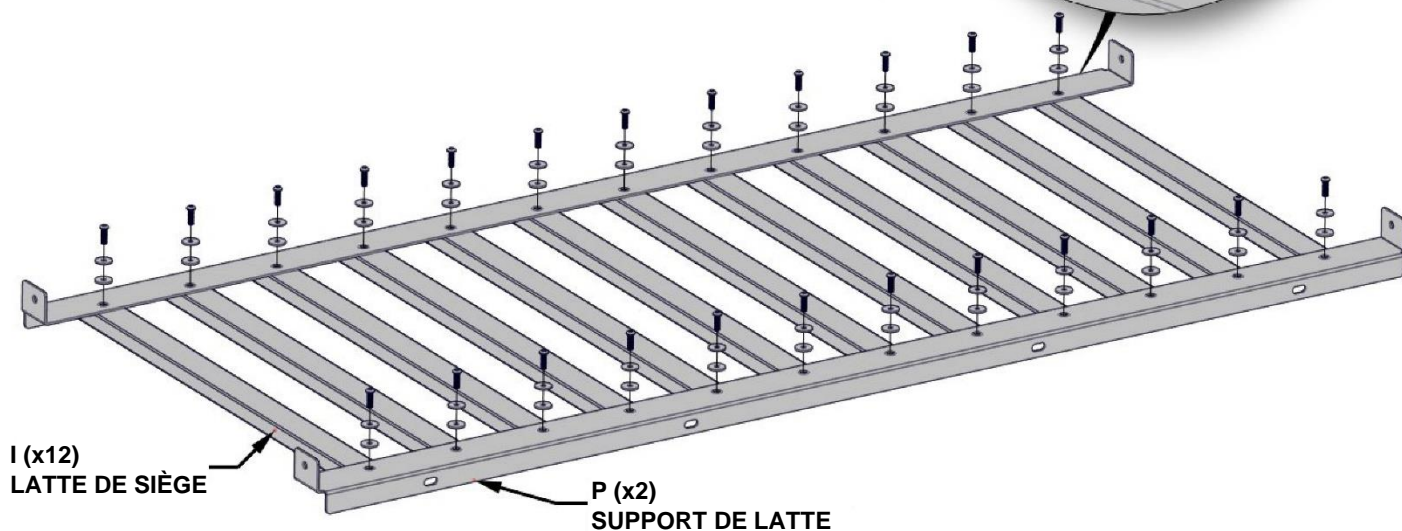

I (x12)
LATTE DE SIÈGE

P (x2)
SUPPORT DE LATTE

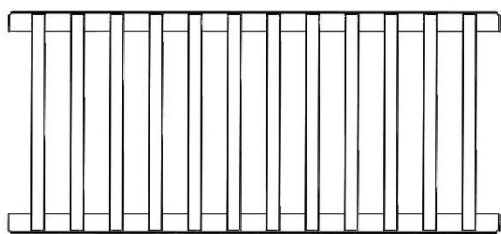

(2) ASSEMBLAGES DES LATTES DES ÉTAPES PRÉCÉDENTES

H101040 | TÊTE CYLINDRIQUE
(24) | HEXAGONALE À
DÉPOUILLE
M6 x 1 x 20

H101053 | RONDELLE EN ACIER
(24) | 6 x 20

H101054 | RONDELLE
(24) | D'ÉTANCHÉITÉ

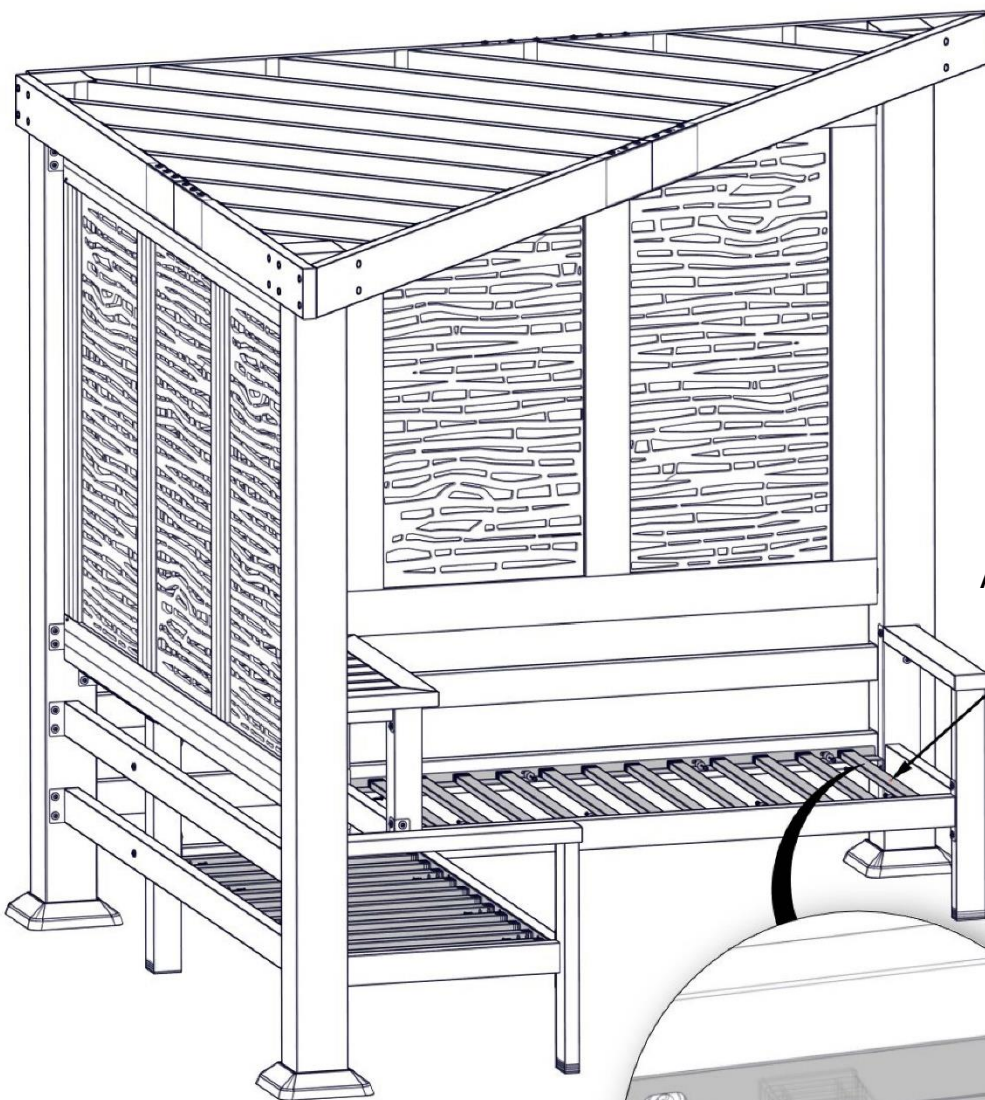

ASSEMBLAGE DES LATTES (x2)

054 (x24)
RONDELLE D'ÉTANCHÉITÉ

053 (x24)
RONDELLE EN ACIER - 6 x 20

040 (x24)
BOULON - M6 x 20

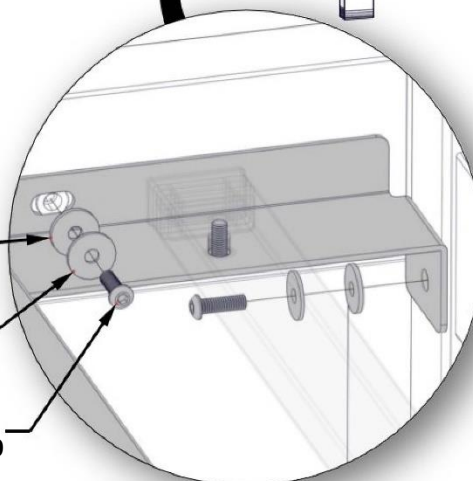

SERREZ D'ABORD TOUS LES BOULONS À LA MAIN, PUIS SERREZ COMPLÈTEMENT TOUS LES BOULONS, Y COMPRIS LES BOULONS DE L'ASSEMBLAGE DES LATTES.



ASSEMBLAGE DE LA CABANA

ÉTAPE 21

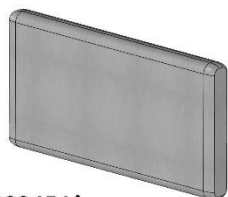

A6P00454 | COUSSIN D'ASSISE
(2)



A6P00392 | COUSSIN D'ASSISE
(2)



A6P00394 | COUSSIN D'ASSISE
(2)



A6P00476 | COUSSIN D'ASSISE
(2)



A6P00455 | COUSSIN DE DOS
(4)

OU



A6P00393 | COUSSIN DE DOS
(4)

OU



A6P00395 | COUSSIN DE DOS
(4)

OU



A6P00477 | COUSSIN DE DOS
(4)

