

# Important safety

Please read carefully

---

**FR | Informations de sécurité importantes**

Veillez les lire attentivement

**NL | Belangrijk voor de veiligheid**

Lees zorgvuldig

**DE | Wichtige Sicherheitsinformationen**

Bitte sorgfältig lesen

**ES | Seguridad importante**

Lea con atención

**PT | Informações de segurança importantes**

Leia atentamente

**IT | Importanti istruzioni di sicurezza**

Leggere attentamente

**PL | Ważna informacja dotycząca bezpieczeństwa**

Przeczytaj uważnie

---



**EN** | Please retain instructions for future reference.

## **SAFETY INSTRUCTIONS**

- When using electrical appliances, basic safety precautions should always be followed.
- Check that the voltage indicated on the rating plate corresponds with that of the local network before connecting the appliance to the mains power supply.
- This appliance can be used by children aged from 8 years and above and persons with reduced physical, sensory or mental capabilities and knowledge, if they have been supervised/instructed and understand the hazards involved.
- Children shall not play with the appliance.
- Children should not perform cleaning or user maintenance, unless they are older than 8 and supervised.
- This appliance is not a toy.
- If the power supply cord, plug or any part of the appliance is malfunctioning or if it has been dropped or damaged, cease using the product immediately to avoid potential injury.
- This appliance contains no user serviceable parts, only a qualified electrician should carry out repairs. Improper repairs may place the user at risk of harm.
- Keep the appliance and its power supply cord out of the reach of children.
- Keep the appliance out of the reach of children when it is switched on or cooling down.
- Keep the appliance and its power supply cord away from heat or sharp edges that could cause damage.
- Keep the power supply cord away from any parts of the appliance that may become hot during use.
- Keep the appliance away from other heat emitting appliances.
- Do not allow the power supply cord to hang over worktops, touch hot surfaces or become twisted.
- Do not immerse the electrical components of this appliance in water or any other liquid.
- Do not operate the appliance with wet hands or if any connections are wet.
- If this appliance falls or accidentally becomes immersed in water, unplug it from the wall outlet immediately. Do not reach into the water.
- Do not leave the appliance unattended whilst connected to the mains power supply.
- Do not remove the appliance from the mains power supply by pulling the cord; switch it off and remove the plug by hand.
- Do not pull or carry the appliance by its power supply cord.
- Do not use the appliance for anything other than its intended use.
- Do not use any accessories other than those supplied.
- Do not use any damaged accessories.
- Do not use this appliance outdoors.
- Do not store the appliance in direct sunlight or in high humidity conditions.
- Do not move the appliance whilst it is in use.

- Do not touch any moving parts on this appliance during use, as this could cause injury.
- Do not touch any sections of the appliance that may become hot during use, as this could cause injury.
- Always unplug the appliance after use and ensure it has cooled fully before any cleaning, user maintenance or storing away.
- Always use the appliance on a stable, heat-resistant surface, at a height that is comfortable for the user.
- Use of an extension cord with the appliance is not recommended.
- This appliance should not be operated by means of an external timer or separate remote control system.
- This appliance is intended for domestic use only. It should not be used for commercial purposes.



**CAUTION:** Keep hands, fingers, hair and any loose clothing away from the rotating tools of the appliance.



**WARNING:** Do not touch sharp blades.

FR | Veuillez conserver ces instructions pour référence ultérieure.

## CONSIGNES DE SÉCURITÉ

- Lors de l'utilisation d'appareils électriques, les consignes élémentaires de sécurité doivent toujours être respectées.
- Vérifiez que la tension indiquée sur la plaque signalétique correspond à celle du réseau local avant de brancher l'appareil sur l'alimentation secteur.
- Cet appareil peut être utilisé par des enfants à partir de 8 ans et toute personne aux capacités physiques, sensorielles ou mentales réduites, à la seule condition qu'ils soient surveillés ou informés de l'utilisation appropriée de l'appareil et soient conscients des risques inhérents à son utilisation.
- Les enfants ne doivent pas jouer avec l'appareil.
- Les enfants ne doivent procéder ni au nettoyage ni à la maintenance de l'appareil sauf s'ils ont plus de 8 ans et qu'ils sont sous surveillance.
- Cet appareil n'est pas un jouet.
- Si le cordon d'alimentation, la prise ou toute autre partie de l'appareil ne fonctionne pas correctement, ou si l'appareil est tombé ou endommagé, cessez immédiatement d'utiliser le produit pour éviter tout risque de blessure.
- Cet appareil ne contient aucune pièce réparable par l'utilisateur ; seul un électricien qualifié est autorisé à effectuer des réparations. Des réparations hasardeuses peuvent mettre l'utilisateur en danger.
- Tenez l'appareil et son cordon d'alimentation hors de portée des enfants.
- Tenez l'appareil hors de portée des enfants lorsqu'il est allumé ou qu'il refroidit.
- Tenez l'appareil et son cordon d'alimentation à l'écart de toute source de chaleur ou de tout bord tranchant susceptible de les endommager.

- Tenez le cordon d'alimentation à l'écart de toute pièce de l'appareil qui pourrait devenir chaude pendant son utilisation.
- Tenez l'appareil à l'écart d'autres appareils émettant de la chaleur.
- Veillez à ce que le cordon d'alimentation ne pende pas au-dessus du plan de travail, ne touche pas de surfaces chaudes et ne se torde pas.
- N'immergez pas les composants électriques de cet appareil dans l'eau ni dans tout autre liquide.
- N'utilisez pas l'appareil avec les mains mouillées ou si les connecteurs sont mouillés.
- Si l'appareil tombe dans l'eau accidentellement, débranchez-le immédiatement de l'alimentation secteur. Ne mettez pas les mains dans l'eau.
- Ne laissez pas l'appareil sans surveillance lorsqu'il est branché sur l'alimentation secteur.
- Ne débranchez pas l'appareil de l'alimentation secteur en tirant sur le cordon d'alimentation ; éteignez-le et débranchez-le à la main.
- Ne tirez pas et ne transportez pas l'appareil par son cordon d'alimentation.
- N'utilisez pas l'appareil à d'autres fins que celles pour lesquelles il a été conçu.
- N'utilisez pas d'accessoires autres que ceux fournis.
- N'utilisez pas d'accessoires endommagés.
- N'utilisez pas cet appareil à l'extérieur.
- Ne laissez pas l'appareil à la lumière directe du soleil ou dans des conditions d'humidité élevée.
- Ne déplacez pas l'appareil lorsqu'il est en cours d'utilisation.
- Ne touchez pas les pièces mobiles de l'appareil pendant son utilisation, car vous risqueriez de vous blesser.
- Ne touchez aucune partie de l'appareil qui pourrait devenir chaude pendant son utilisation, car vous pourriez vous blesser.
- Débranchez toujours l'appareil après utilisation et attendez qu'il ait complètement refroidi avant de le nettoyer, de procéder à son entretien ou de le ranger.
- Utilisez toujours l'appareil sur une surface stable et résistante à la chaleur, à une hauteur confortable.
- L'utilisation d'une rallonge avec l'appareil est déconseillée.
- N'utilisez pas de minuteur externe ni de système de commande à distance avec cet appareil.
- Cet appareil est destiné à un usage domestique uniquement. Il ne doit pas être utilisé à des fins commerciales.



**ATTENTION** : tenez les mains, les doigts, les cheveux et tout vêtement ample à l'écart des outils rotatifs de l'appareil.



**AVERTISSEMENT** : ne touchez pas les lames tranchantes.

## VEILIGHEIDSINSTRUCTIES

- Bij het gebruik van elektrische apparaten moeten altijd de standaard veiligheidsmaatregelen worden opgevolgd.
- Controleer of het voltage aangegeven op het typeplaatje overeenkomt met dat van het lokale netwerk voordat u het apparaat op de netspanning aansluit.
- Kinderen vanaf 8 jaar en mensen met verminderde lichamelijke, zintuiglijke of geestelijke vermogens of met een gebrek aan kennis mogen dit apparaat alleen onder toezicht gebruiken, of nadat ze instructie hebben ontvangen en als ze de gevaren van het gebruik begrijpen.
- Kinderen mogen niet met het apparaat spelen.
- Kinderen mogen dit apparaat alleen schoonmaken of onderhouden als ze ouder zijn dan 8 jaar en er toezicht wordt gehouden.
- Dit apparaat is geen speelgoed.
- Als het netsnoer, de stekker of een onderdeel van het apparaat defect, gevallen of beschadigd is, stop dan onmiddellijk met het gebruik van het product om mogelijk letsel te voorkomen.
- Dit apparaat bevat geen onderdelen die door de gebruiker kunnen worden onderhouden. Alleen een gekwalificeerde elektricien mag reparaties uitvoeren. Bij onjuiste reparaties kan de gebruiker letsel oplopen.
- Houd het apparaat en het netsnoer buiten het bereik van kinderen.
- Houd het apparaat buiten het bereik van kinderen wanneer het is ingeschakeld of aan het afkoelen is.
- Houd het apparaat en het netsnoer uit de buurt van warmtebronnen en scherpe randen die schade kunnen veroorzaken.
- Houd het netsnoer uit de buurt van onderdelen van het apparaat die tijdens gebruik heet kunnen worden.
- Houd het apparaat uit de buurt van andere apparaten die warmte afgeven.
- Laat het netsnoer niet over werkbladen hangen of in aanraking komen met hete oppervlakken, en zorg dat het niet gedraaid zit.
- Dompel de elektrische componenten niet onder in water of een andere vloeistof.
- Gebruik het apparaat niet met natte handen of als de aansluitingen nat zijn.
- Als dit apparaat valt of per ongeluk in water wordt ondergedompeld, haal dan onmiddellijk de stekker uit het stopcontact. Steek uw hand niet in het water.
- Laat het apparaat niet onbeheerd achter terwijl het is aangesloten op het stopcontact.
- Haal de stekker niet uit het stopcontact door aan het snoer te trekken; schakel het apparaat uit en verwijder de stekker met de hand.
- Draag het apparaat niet aan het netsnoer en trek ook niet aan het snoer.
- Gebruik het apparaat niet voor andere doeleinden dan waarvoor het is bedoeld.
- Gebruik geen andere accessoires dan de meegeleverde accessoires.
- Gebruik geen beschadigde accessoires.
- Gebruik dit apparaat niet buitenshuis.
- Berg het apparaat niet op in direct zonlicht of in vochtige omstandigheden.
- Verplaats het apparaat niet terwijl het in gebruik is.

- Raak de draaiende delen van dit apparaat niet aan tijdens het gebruik. Dit kan verwondingen veroorzaken.
- Raak geen delen van het apparaat aan die tijdens gebruik heet kunnen worden, aangezien dit verwondingen kan veroorzaken.
- Haal altijd de stekker uit het stopcontact na gebruik en controleer of het apparaat volledig is afgekoeld voordat u het schoonmaakt, onderhoudt of opbergt.
- Gebruik het apparaat altijd op een stabiele, hittebestendige ondergrond, op een hoogte die comfortabel is voor de gebruiker.
- Het gebruik van een verlengsnoer wordt afgeraden.
- Dit apparaat mag niet worden bediend met een externe timer of een afzonderlijk afstandsbedieningssysteem.
- Dit apparaat is uitsluitend bedoeld voor huishoudelijk gebruik. Het mag niet worden gebruikt voor commerciële doeleinden.



**LET OP:** Houd handen, vingers, haar en losse kleding uit de buurt van de draaiende delen van het apparaat.



**WAARSCHUWING:** Raak de scherpe messen niet aan.

**DE** | Bitte bewahren Sie die Anweisungen zur späteren Verwendung auf.

## SICHERHEITSHINWEISE

- Bei der Verwendung elektrischer Geräte sind stets die grundlegenden Sicherheitsvorkehrungen zu beachten.
- Überprüfen Sie, ob die auf dem Typenschild angegebene Spannung mit der des lokalen Netzwerks übereinstimmt, bevor Sie das Gerät an das Stromnetz anschließen.
- Dieses Gerät kann von Kindern ab 8 Jahren verwendet werden und Personen mit eingeschränkten physischen, sensorischen oder geistigen Fähigkeiten und Wissen, solange sie unter Aufsicht sind oder eine Anleitung erhalten haben und in der Lage sind, die Gefahrenquellen im vollen Umfang zu verstehen.
- Das Gerät ist kein Kinderspielzeug.
- Kinder dürfen Reinigungs- oder Wartungsarbeiten nur durchführen, wenn sie mindestens 8 Jahre alt sind und beaufsichtigt werden.
- Dieses Gerät ist kein Spielzeug.
- Wenn das Netzkabel, der Stecker oder ein Teil des Geräts defekt sind oder dieses fallen gelassen oder beschädigt wurde, stellen Sie die Benutzung des Produkts umgehend ein, um potenzielle Verletzungen zu vermeiden.
- Dieses Gerät enthält keine Teile, die vom Benutzer gewartet werden können. Reparaturen dürfen nur von einem ausgebildeten Elektriker durchgeführt werden. Durch unsachgemäße Reparaturen kann der Benutzer Risiken ausgesetzt werden.
- Bewahren Sie das Gerät und sein Netzkabel außerhalb der Reichweite von Kindern auf.
- Das Gerät muss sich, wenn es eingeschaltet ist oder abkühlt, außerhalb der Reichweite von Kindern befinden.

- Halten Sie das Gerät und sein Netzkabel von Hitze oder scharfen Kanten fern, die Schäden verursachen könnten.
- Halten Sie das Netzkabel von Teilen des Geräts fern, die während des Betriebs heiß werden könnten.
- Halten Sie das Gerät von anderen Geräten fern, die Wärme ausstrahlen.
- Lassen Sie das Netzkabel nicht über Arbeitsflächen hängen oder mit heißen Oberflächen in Kontakt kommen und verdrehen Sie es nicht.
- Tauchen Sie die elektrischen Komponenten des Geräts nicht in Wasser oder andere Flüssigkeiten.
- Betreiben Sie das Gerät nicht mit nassen Händen oder wenn die Anschlüsse nass sind.
- Wenn das Gerät herunterfällt oder versehentlich in Wasser getaucht wird, ziehen Sie sofort den Netzstecker aus der Steckdose. Greifen Sie nicht in das Wasser.
- Lassen Sie das Gerät nicht unbeaufsichtigt, während es an das Stromnetz angeschlossen ist.
- Ziehen Sie den Netzstecker des Geräts nicht aus der Steckdose, indem Sie am Kabel ziehen. Schalten Sie es aus und ziehen Sie den Stecker von Hand ab.
- Ziehen oder tragen Sie das Gerät nicht am Netzkabel.
- Verwenden Sie das Gerät nur für den vorgesehenen Zweck.
- Verwenden Sie ausschließlich das mitgelieferte Zubehör.
- Verwenden Sie kein beschädigtes Zubehör.
- Verwenden Sie dieses Gerät nicht im Freien.
- Lagern Sie das Gerät nicht in direktem Sonnenlicht oder bei hoher Luftfeuchtigkeit.
- Bewegen Sie das Gerät nicht, während es verwendet wird.
- Berühren Sie während des Gebrauchs keine beweglichen Teile des Geräts, da dies zu Verletzungen führen kann.
- Berühren Sie keine Stellen am Gerät, die heiß werden können, da dies zu Verletzungen führen kann.
- Trennen Sie das Gerät nach der Verwendung immer vom Stromnetz und stellen Sie sicher, dass das Gerät vollständig abgekühlt ist, bevor Sie es reinigen, warten oder verstauen.
- Verwenden Sie das Gerät immer auf einer stabilen, hitzebeständigen Oberfläche, die sich für den Benutzer in einer angenehmen Höhe befindet.
- Es wird nicht empfohlen, das Gerät zusammen mit einem Verlängerungskabel zu verwenden.
- Dieses Gerät darf nicht mit einem externen Timer oder einem separaten Fernbedienungssystem betrieben werden.
- Dieses Gerät ist nur für den Hausgebrauch vorgesehen. Es sollte nicht für kommerzielle Zwecke verwendet werden.



**ACHTUNG:** Halten Sie Hände, Finger, Haare und weite Kleidung von den rotierenden Teilen des Geräts fern.



**WARNUNG:** Berühren Sie die scharfen Klingen nicht.

**ES** | Conserve estas instrucciones para poder consultarlas en el futuro.

## **INSTRUCCIONES DE SEGURIDAD**

- Siga siempre las precauciones básicas de seguridad al usar aparatos eléctricos.
- Compruebe que el voltaje indicado en la placa coincide con el de la red local antes de conectar el dispositivo a la corriente eléctrica.
- Este dispositivo puede ser usado por niños de 8 años en adelante y por personas con capacidades físicas, sensoriales o mentales reducidas o sin conocimientos al respecto, siempre y cuando se les den instrucciones y se los supervise, y solo si comprenden los riesgos que su uso conlleva.
- Los niños no deben jugar con el dispositivo.
- A menos que sean mayores de 8 años y estén bajo supervisión, los niños no deben realizar labores de limpieza ni de mantenimiento del dispositivo.
- Este dispositivo no es un juguete.
- Deje de utilizar el dispositivo inmediatamente si el cable de alimentación, el enchufe o cualquier otra pieza no funcionan correctamente, o si ha sufrido alguna caída o algún otro tipo de daño, para evitar posibles lesiones.
- Este dispositivo contiene piezas que el usuario no puede reparar, por lo que es necesario que un electricista cualificado se ocupe de las reparaciones pertinentes. Una reparación inadecuada puede poner al usuario en riesgo de sufrir daños.
- Mantenga el dispositivo y el cable de alimentación fuera del alcance de los niños.
- Mantenga el dispositivo fuera del alcance de los niños cuando esté encendido o mientras se esté enfriando.
- Mantenga el dispositivo y el cable de alimentación alejados de fuentes de calor o bordes afilados que puedan causar daños.
- Mantenga el cable de alimentación alejado de las partes del dispositivo que puedan calentarse durante el uso.
- Mantenga el dispositivo alejado de otros que emitan calor.
- No deje que el cable de alimentación cuelgue de la encimera, toque superficies calientes ni se retuerza.
- No sumerja los componentes eléctricos del aparato en agua u otros líquidos.
- No manipule el aparato con las manos mojadas ni si alguna de las conexiones está húmeda.
- Si el aparato sufre una caída o se sumerge accidentalmente en agua, desenchúfelo inmediatamente de la toma de corriente. No sumerja las manos en el agua.
- Supervise el dispositivo mientras esté conectado a la corriente eléctrica.
- No desconecte el aparato de la corriente eléctrica tirando del cable. En su lugar, apáguelo y retire el enchufe con la mano.
- No transporte ni mueva el dispositivo agarrándolo por el cable de alimentación.
- No utilice el dispositivo para ningún otro uso que no sea el previsto.
- No utilice accesorios diferentes a los incluidos.
- No utilice accesorios que estén dañados.
- No utilice el dispositivo al aire libre.
- Guarde el dispositivo alejado de la luz solar directa y de la humedad.
- No mueva el dispositivo mientras esté en uso.

- No toque ninguna de las piezas móviles del dispositivo durante su uso; si lo hace, podría sufrir lesiones.
- No toque ninguna de las secciones del dispositivo que puedan calentarse durante su uso, ya que podrían causarle lesiones.
- Desenchufe siempre el aparato después de usarlo y asegúrese de que se ha enfriado por completo antes de almacenarlo o de realizar cualquier labor de limpieza o de mantenimiento.
- Utilice siempre el dispositivo sobre una superficie estable, resistente al calor y a una altura que sea cómoda para el usuario.
- No se recomienda el uso de un cable alargador con el dispositivo.
- Este dispositivo no debe utilizarse con un temporizador externo ni un sistema de control remoto independiente.
- Este dispositivo está diseñado exclusivamente para el uso doméstico. No debe utilizarse para fines comerciales.



**PRECAUCIÓN:** No aproxime las manos, los dedos, el cabello o la ropa holgada a las piezas giratorias del dispositivo.



**ADVERTENCIA:** No toque las cuchillas afiladas.

PT | Conserve estas instruções para referência futura.

## INSTRUÇÕES DE SEGURANÇA

- Quando utilizar aparelhos elétricos, as precauções básicas de segurança devem ser sempre seguidas.
- Verifique se a tensão indicada na placa de classificação corresponde à da rede local antes de ligar o aparelho à tomada elétrica.
- Este aparelho pode ser utilizado por crianças a partir dos 8 anos de idade e por pessoas com limitações físicas, sensoriais ou mentais ou com falta de conhecimento, desde que as mesmas tenham sido supervisionadas/instruídas e compreendam os perigos associados.
- O aparelho não deve servir de brinquedo para crianças.
- As crianças não devem efetuar a limpeza ou a manutenção a realizar pelo utilizador, exceto se tiverem idade superior a 8 anos e sejam supervisionadas.
- Este aparelho não é um brinquedo.
- Em caso de queda ou danos do aparelho ou de avaria no cabo de alimentação, na ficha ou em qualquer peça do aparelho, pare imediatamente de utilizar o produto para evitar potenciais ferimentos.
- Este aparelho não contém peças que possam ser reparadas pelo utilizador; apenas um electricista qualificado deve efetuar reparações. As reparações incorretas podem colocar o utilizador em risco de ferimentos.
- Mantenha o aparelho e o respetivo cabo de alimentação fora do alcance das crianças.
- Mantenha o aparelho fora do alcance das crianças quando estiver ligado ou a arrefecer.
- Mantenha o aparelho e o cabo de alimentação afastados de fontes de calor ou arestas afiadas que possam causar danos.

- Mantenha o cabo de alimentação afastado de quaisquer peças do aparelho que possam aquecer durante a utilização.
- Mantenha o aparelho afastado de outros aparelhos que irradie calor.
- Não permita que o cabo de alimentação fique pendurado em bancadas, toque em superfícies quentes ou fique torcido.
- Não mergulhe os componentes elétricos deste aparelho dentro de água ou de qualquer outro líquido.
- Não utilize o aparelho com as mãos molhadas ou se alguma ligação estiver molhada.
- Se cair ou ficar acidentalmente submerso em água, desligue o aparelho imediatamente da tomada. Não toque na água.
- Não deixe o aparelho sem vigilância enquanto estiver ligado à tomada elétrica.
- Não desligue o aparelho da tomada elétrica puxando pelo cabo. Desligue e retire a ficha à mão.
- Não puxe nem transporte o aparelho segurando-o pelo cabo de alimentação.
- Não utilize o aparelho para outro fim que não o previsto.
- Não utilize outros acessórios que não os fornecidos.
- Não utilize acessórios danificados.
- Não utilize este aparelho no exterior.
- Não guarde o aparelho sob luz solar direta ou em condições de humidade elevada.
- Não tente mudar o aparelho de local enquanto estiver em funcionamento.
- Não toque em qualquer peça móvel deste aparelho durante a utilização, pois tal pode causar ferimentos.
- Não toque em qualquer parte do aparelho que possa ficar quente durante a utilização, pois pode causar ferimentos.
- Desligue sempre a ficha do aparelho após a utilização e assegure-se de que arrefeceu completamente antes de qualquer limpeza, manutenção a realizar pelo utilizador ou armazenamento.
- Utilize sempre o aparelho numa superfície estável e resistente ao calor, a uma altura confortável para o utilizador.
- Não se recomenda a utilização de um cabo de extensão com o aparelho.
- Este aparelho não deve ser utilizado com um temporizador externo nem um sistema de controlo remoto separado.
- Este aparelho destina-se apenas a uso doméstico. Não deve ser utilizado para fins comerciais.



**CUIDADO:** mantenha as mãos, os dedos, o cabelo e qualquer roupa larga afastados dos acessórios rotativos do aparelho.



**AVISO:** não toque nas lâminas afiadas.

## ISTRUZIONI DI SICUREZZA

- Durante l'uso di apparecchiature elettriche, è necessario osservare le precauzioni di sicurezza di base.
- Prima di collegare l'apparecchio all'alimentazione elettrica, verificare che la tensione indicata sull'apposita targhetta corrisponda a quella della rete locale.
- Questo apparecchio può essere usato da bambini a partire da 8 anni e da persone con ridotte capacità fisiche, sensoriali o mentali, o non in possesso della necessaria esperienza e conoscenza, solo in presenza di un supervisore e solo dopo aver ricevuto istruzioni sul suo impiego e sui rischi associati.
- Non lasciare che i bambini giochino con il prodotto.
- La pulizia e la manutenzione non devono essere effettuate da bambini, a meno che non abbiano almeno 8 anni e non siano supervisionati da un adulto.
- Questo apparecchio non è un giocattolo.
- Se il cavo di alimentazione, la spina o una qualsiasi parte dell'apparecchio non funziona correttamente o se ha subito cadute o danni, interrompere immediatamente l'uso del prodotto onde evitare possibili lesioni.
- Questo apparecchio non contiene parti riparabili dall'utente, rivolgersi esclusivamente a un elettricista qualificato per la riparazione. Le riparazioni improprie possono provocare danni agli utenti.
- Tenere l'apparecchio e il cavo di alimentazione fuori dalla portata dei bambini.
- Tenere l'apparecchio fuori dalla portata dei bambini quando è acceso e in fase di raffreddamento.
- Tenere l'apparecchio e il cavo di alimentazione lontano da fonti di calore o bordi affilati per evitare danni.
- Tenere il cavo di alimentazione lontano da qualsiasi parte dell'apparecchio che potrebbe surriscaldarsi durante l'uso.
- Tenere l'apparecchio lontano da altre apparecchiature che producono calore.
- Evitare che il cavo di alimentazione rimanga sospeso su piani di lavoro, entri in contatto con superfici calde o si intrecci.
- Non immergere i componenti elettrici dell'apparecchio in acqua o in altri liquidi.
- Non utilizzare l'apparecchio con le mani bagnate o se i collegamenti sono umidi.
- Se l'apparecchio cade o viene involontariamente immerso nell'acqua, scollegarlo immediatamente dalla presa a muro. Non tentare di afferrarlo in acqua.
- Non lasciare l'apparecchio incustodito quando è collegato all'alimentazione elettrica.
- Non scollegare l'apparecchio dall'alimentazione elettrica tirando il cavo; è consigliabile prima spegnerlo e poi estrarre la spina con cautela.
- Non tirare o trasportare l'apparecchio tramite il cavo di alimentazione.
- Non utilizzare l'apparecchio per scopi diversi dall'uso previsto.
- Non utilizzare accessori diversi da quelli forniti in dotazione.
- Non utilizzare accessori danneggiati.
- Non utilizzare questo apparecchio all'aperto.
- Non conservare l'apparecchio alla luce diretta del sole o in condizioni di umidità elevata.

- Non spostare l'apparecchio mentre è in funzione.
- Non toccare le parti in movimento durante il funzionamento dell'apparecchio, onde evitare possibili lesioni.
- Non toccare le parti dell'apparecchio che potrebbero surriscaldarsi durante l'uso, onde evitare possibili lesioni.
- Scollegare sempre l'apparecchio dalla presa di corrente dopo l'uso e verificare che si sia raffreddato completamente prima di eseguire operazioni di pulizia, manutenzione o prima di riporlo.
- Utilizzare sempre l'apparecchio su una superficie stabile e resistente al calore, a un'altezza confortevole.
- Si sconsiglia l'uso di prolunghe.
- L'apparecchio non deve essere azionato mediante timer esterno o telecomando separato.
- Questo apparecchio è destinato esclusivamente all'uso domestico, non a scopi commerciali.



**ATTENZIONE:** non avvicinare mani, dita, capelli e parti di indumenti agli utensili rotanti dell'apparecchio.



**AVVERTENZA:** non toccare le lame affilate.

PL | Prosimy o zachowanie niniejszej instrukcji na przyszłość.

## INSTRUKCJE BEZPIECZEŃSTWA

- Podczas używania urządzeń elektrycznych zawsze należy stosować podstawowe środki ostrożności.
- Przed podłączeniem urządzenia do zasilania sieciowego należy sprawdzić, czy napięcie podane na tabliczce znamionowej jest zgodne z napięciem w sieci lokalnej.
- To urządzenie może być użytkowane przez dzieci w wieku od 8 lat oraz przez osoby o ograniczonej sprawności fizycznej, sensorycznej lub umysłowej, a także przez osoby nieposiadające odpowiedniej wiedzy, o ile znajdują się one pod nadzorem osoby odpowiedzialnej za ich bezpieczeństwo lub otrzymały od niej instrukcje dotyczące bezpiecznego użytkowania urządzenia i o ile są świadome związanych z tym zagrożeń.
- Zabrania się dzieciom zabawy urządzeniem.
- Dzieci nie powinny przeprowadzać czyszczenia ani konserwacji urządzenia, chyba że mają co najmniej 8 lat i są nadzorowane.
- Ten produkt nie jest zabawką.
- Jeśli przewód zasilający, wtyczka lub inna część urządzenia nie działają prawidłowo bądź zostały upuszczone lub zniszczone, należy natychmiast przerwać użytkowanie urządzenia w celu uniknięcia potencjalnych obrażeń.
- To urządzenie nie zawiera części, które mogą być serwisowane przez użytkownika. Naprawy należy powierzyć wyłącznie wykwalifikowanemu elektrykowi. Nieprawidłowo przeprowadzona naprawa może narazić użytkownika na niebezpieczeństwo.

- Urządzenie i jego przewód zasilający należy przechowywać w miejscu niedostępnym dla dzieci.
- Włócznie lub stygnące urządzenie należy przechowywać w miejscu niedostępnym dla dzieci.
- Urządzenie i jego kabel zasilania należy przechowywać z dala od źródeł ciepła i ostrych krawędzi, które mogą spowodować uszkodzenia.
- Kabel zasilania należy przechowywać z dala od części urządzenia, które mogą się nagrzewać podczas pracy.
- Urządzenie należy trzymać z dala od urządzeń emitujących ciepło.
- Nie wolno dopuścić, aby przewód zasilający zwiślał z blatów roboczych, dotykał gorących powierzchni lub się skręcał.
- Nie należy zanurzać elementów elektrycznych urządzenia w wodzie ani innym płynie.
- Nie należy obsługiwać urządzenia mokrymi rękoma ani jeśli złącza są mokre.
- Jeśli urządzenie wpadnie do wody lub przypadkowo zostanie w niej zanurzone, należy natychmiast wyjąć wtyczkę z gniazdka elektrycznego. Nie należy próbować wyławiać urządzenia.
- Nie należy pozostawiać urządzenia bez nadzoru po podłączeniu do sieci elektrycznej.
- Nie należy odłączać urządzenia od zasilania, ciągnąc za przewód — należy wyłączyć urządzenie i wyjąć wtyczkę ręcznie.
- Nie wolno ciągnąć ani przenosić urządzenia za przewód zasilający.
- Nie wolno używać produktu do celów innych niż jego przeznaczenie.
- Nie należy używać akcesoriów innych niż dołączone do zestawu.
- Nie należy używać uszkodzonych akcesoriów.
- Nie należy używać urządzenia na zewnątrz.
- Nie należy przechowywać produktu w miejscu narażonym na bezpośrednie działanie promieni słonecznych ani w warunkach wysokiej wilgotności.
- Nie należy przesuwać urządzenia, gdy jest ono używane.
- Podczas pracy urządzenia nie należy dotykać żadnych ruchomych części, ponieważ może to spowodować obrażenia ciała.
- Nie należy dotykać żadnych części urządzenia, które mogą się nagrzewać podczas pracy, ponieważ może to spowodować obrażenia ciała.
- Przed przystąpieniem do czyszczenia, konserwacji lub przechowywania urządzenia należy odłączyć je od gniazdka i upewnić się, że całkowicie ostygło.
- Zawsze należy używać urządzenia na stabilnej, odpornej na wysoką temperaturę powierzchni, na wysokości zapewniającej komfort użytkownika.
- Nie zaleca się używania przedłużacza do zasilania urządzenia.
- Urządzenia nie należy obsługiwać za pomocą zewnętrznego zegara ani oddzielnego układu zdalnego sterowania.
- To urządzenie jest przeznaczone wyłącznie do użytku domowego. Nie należy go używać do celów komercyjnych.



**UWAGA:** nie należy zbliżać rąk, palców, włosów ani luźnych ubrań do obracających się części urządzenia.



**OSTRZEŻENIE:** nie należy dotykać ostrzy.



**EN | Disposal of Waste Batteries and Electrical and Electronic Equipment**

This product is labelled with this crossed out wheel bin symbol in accordance with European Directive 2012/19/EC to indicate that it must not be disposed of with your other household waste. Due to the presence of hazardous substances, mixtures or components, electrical and electronic devices that are not subject to selective sorting are potentially dangerous to the environment and human health. Please check your local city office or waste disposal service for the return and recycling of this product.

**FR | Élimination des piles usagées et des équipements électriques et électroniques**

Ce produit est étiqueté avec ce symbole de poubelle barrée conformément à la directive européenne 2012/19/EC pour indiquer qu'il ne doit pas être éliminé avec vos autres déchets ménagers. En raison de la présence de substances, de mélanges ou de composants dangereux, les appareils électriques et électroniques qui ne sont pas soumis à un tri sélectif sont potentiellement dangereux pour l'environnement et la santé humaine. Veuillez consulter votre bureau municipal local ou votre service d'élimination des déchets pour plus de détails sur le retour et le recyclage de ce produit.

**NL | Weggoien van afgedankte batterijen en elektrische en elektronische apparatuur**

Dit product is gemarkeerd met dit symbool van een doorgekruiste vuilnisbak in overeenstemming met de Europese Richtlijn 2012/19/EC om aan te geven dat het niet weggegooid mag worden met uw andere huishoudelijke afval. Door de aanwezigheid van gevaarlijke stoffen, mengsels en derivaten, elektrische en elektronische apparaten die niet selectief worden gesorteerd, kunnen gevaarlijk zijn voor het milieu en de menselijke gezondheid. Raadpleeg uw gemeente of de afvalverwijderingsdienst voor het inleveren en recyclen van dit product.

**DE | Entsorgung von Altbatterien und Elektro- und Elektronikaltgeräten**

Das nebenstehende Symbol einer durchgestrichenen Mülltonne auf Rädern zeigt an, dass dieses Gerät der Richtlinie 2012/19/EC unterliegt. Diese Richtlinie besagt, dass Sie dieses Gerät am Ende seiner Nutzungszeit nicht mit dem normalen Haushaltsmüll entsorgen dürfen, sondern in speziell eingerichteten Sammelstellen, Wertstoffhöfen oder Entsorgungsbetrieben abgeben müssen. Aufgrund des Vorhandenseins von gefährlichen Stoffen, Gemischen oder Komponenten können elektrische und elektronische Geräte, die nicht selektiv sortiert werden, eine Gefahr für die Umwelt und die menschliche Gesundheit darstellen. Diese Entsorgung ist für Sie kostenfrei. Schonen Sie die Umwelt und entsorgen Sie fachgerecht.

Sofern Ihr Altgerät personenbezogene Daten enthält, sind Sie selbst für deren Löschung verantwortlich, bevor Sie es zurückgeben. Sofern dies ohne Zerstörung des Altgerätes möglich ist, entnehmen Sie die alten Batterien oder Akkus sowie Lampen bevor Sie das Altgerät zur Entsorgung zurückgeben und führen Sie sie einer separaten Sammlung zu. Bei fest eingebauten Akkus ist bei der Entsorgung darauf hinzuweisen, dass das Gerät einen Akku enthält. Weitere Möglichkeiten zur Entsorgung des ausgedienten Produkts erfahren Sie bei Ihrer Gemeinde- oder Stadtverwaltung.

**ES | Eliminación de residuos de baterías y de equipos eléctricos y electrónicos**

Este producto está etiquetado con el símbolo de un cubo de basura tachado de acuerdo con la Directiva Europea 2012/19/EC para indicar que no puede desecharse junto con los demás residuos domésticos. Debido a su contenido en sustancias, mezclas o componentes peligrosos, los aparatos eléctricos y electrónicos que no se clasifican de forma selectiva para su reciclado son potencialmente peligrosos para el medio ambiente y la salud humana. Consulte a su Ayuntamiento o a su servicio de recogida de residuos local para la devolución y el reciclaje del producto.

**PT | Eliminação de resíduos de equipamentos elétricos e eletrónicos e pilhas/baterias**

Este produto é rotulado com este símbolo do contentor do lixo barrado, em conformidade com a Diretiva Europeia 2012/19/EC, para indicar que não deve ser eliminado juntamente com os seus restantes resíduos domésticos. Devido à presença de substâncias, misturas ou componentes nocivos, os dispositivos elétricos e eletrónicos que não estão sujeitos a triagem seletiva são potencialmente perigosos para o ambiente e para a saúde humana. Consulte o seu departamento municipal ou serviço de eliminação de resíduos locais para realizar a devolução e a reciclagem deste produto.

### **IT | Smaltimento delle batterie e delle apparecchiature elettriche ed elettroniche**

Il simbolo del cassonetto barrato riportato sull'apparecchiatura indica che questo prodotto non deve essere smaltito con i normali rifiuti domestici. I dispositivi elettronici ed elettrici non inclusi in un processo di riciclo sono potenzialmente pericolosi per l'ambiente e la salute umana a causa della presenza di sostanze pericolose. Si prega di smaltire l'apparecchiatura in modo responsabile presso centri idonei di raccolta differenziata o di consegnarla al rivenditore seguendo una delle seguenti modalità:

- nel caso di apparecchiature di piccolissime dimensioni (dimensioni esterne inferiori a 25 cm), consegna gratuita senza obbligo di acquisto nei negozi con superficie di vendita di apparecchiature elettriche ed elettroniche superiore ai 400 mq (modalità "uno contro zero"). Per i negozi con superficie inferiore tale modalità è facoltativa.
- nel caso di apparecchiature di dimensioni esterne superiori a 25 cm, consegna gratuita al rivenditore all'atto dell'acquisto di un prodotto equivalente (modalità "uno contro uno").

### **PL | Utylizacja zużytych akumulatorów oraz urządzeń elektrycznych i elektronicznych**

Ten produkt jest oznaczony symbolem przekreślonego pojemnika na śmieci zgodnie z dyrektywą europejską 2012/19/EC, co oznacza, że nie można go wyrzucać wraz z innymi odpadami domowymi. Ze względu na obecność niebezpiecznych substancji, mieszanin lub części składowych, urządzenia elektryczne i elektroniczne, które nie są selektywnie sortowane, stanowią potencjalne zagrożenie dla środowiska i zdrowia ludzi. Informacje na temat zwrotu i recyklingu tego produktu można uzyskać w lokalnym urzędzie miasta lub w firmie zajmującej się utylizacją odpadów.



Manufactured by:  
Ultimate Products UK Ltd.,  
Victoria Street, Manchester OL9 0DD. **UK.**  
Ultimate Products Europe Ltd.,  
19 Baggot Street Lower, Dublin D02 X658. **ROI.**

**MADE IN CHINA.**

CD300125/MD000000/V1

**EN** | Description of parts

- Chopper main unit
- Low speed button (I)
- High speed button (II)
- Main blade attachment
- Additional blade attachment
- 1.2 L glass chopping bowl
- Chopping bowl cover
- Non-slip ring
- Spindle

**FR** | Description des pièces

- Base du hachoir
- Bouton de vitesse lente (I)
- Bouton de vitesse élevée (II)
- Lame principale
- Lame supplémentaire
- Bol hachoir en verre de 1.2 l
- Couvercle du bol hachoir
- Anneau antidérapant
- Tige

**NL** | Beschrijving van onderdelen

- Hoofdunit hakmolen
- Knop voor lage snelheid (I)
- Knop voor hoge snelheid (II)
- Hoofdmeshulpstuk
- Extra meshulpstuk
- Een glazen hakkom van 1.2 L
- Deksel van de hakkom
- Antislipring
- Staaf

**DE** | Beschreibung der Teile

- Haupteinheit des Zerkleinerers
- Taste für niedrige Geschwindigkeit (I)
- Taste für hohe Geschwindigkeit (II)
- Befestigung der Hauptklinge
- Befestigung für zusätzliche Klinge
- 1.2 L Zerkleinerer aus Glas
- Schneidebehälterabdeckung
- Rutschfester Ring
- Spindel

**ES** | Descripción de las piezas

- Unidad principal de la picadora
- Botón de velocidad baja (I)
- Botón de velocidad alta (II)
- Cuchilla principal
- Cuchilla adicional
- Recipiente de cristal para picar tamaño 1.2 L
- Tapas del recipiente para picar
- Anillo antideslizante
- Eje

**IT** | Descrizione delle parti

- Unità principale della picadora
- Botão de baixa velocidade (I)
- Botão de alta velocidade (II)
- Accessório da lâmina principal
- Accessório da lâmina adicional
- 1.2 L taça para picar em vidro
- Cobertura da taça para picar
- Anel antiderrapante
- Eixo

**PT** | Descrição das peças

- Unidade principal da picadora
- Botão de baixa velocidade (I)
- Botão de alta velocidade (II)
- Accessório da lâmina principal
- Accessório da lâmina adicional
- 1.2 L taça para picar em vidro
- Cobertura da taça para picar
- Anel antiderrapante
- Eixo

**PL** | Descripcione dei componenti

- Unità principale del tritatutto
- Pulsante velocità bassa (I)
- Pulsante velocità alta (II)
- Accessorio lama principale
- Accessorio lama aggiuntivo
- Recipiente in vetro del tritatutto da 1.2 L
- Coperchio recipiente del tritatutto
- Anello antiscivolo
- Mandrino

**PL** | Opis części

- Jednostka główna rozdrabniacza
- Przycisk niskiej prędkości (I)
- Przycisk wysokiej prędkości (II)
- Nasadka z głównym ostrzem
- Nasadka z dodatkowym ostrzem
- Szklana miska do rozdrabniania
- Pokrywa miski do rozdrabniania
- Pierścieni antypoślizgowy
- Trzpień

**EN** | Please retain instructions for future reference.

### Dos and don'ts

**DO:**

Be careful if hot liquid is poured into the chopper, as it can be ejected out of the appliance due to sudden steaming.

Switch off the chopper and disconnect it from the mains power supply before changing or fitting attachments.

**DON'T:**

Use attachments or cutting/rotating blades if they are loose, damaged or broken.

### Care and maintenance

Before attempting any cleaning or maintenance, switch off and unplug the chopper from the mains power supply and allow it to cool fully.

**STEP 1:** Wipe the chopper main unit with a soft, damp cloth and allow to dry thoroughly.

**STEP 2:** Wash all the accessories in warm, soapy water, then rinse and dry thoroughly.

Never touch the blades; using extreme caution, clean the blades with a brush and dry carefully.

Do not use harsh or abrasive detergents or scourers to clean the chopper, as this could cause damage.

The glass chopping bowl is suitable for dishwasher use.

**NOTE:** The chopper should be cleaned after each use.

**WARNING:** Handle the blade attachments with care as they are sharp. Exercise caution when attaching, removing, cleaning or storing the blade attachments.

#### Instructions for use

#### Before first use

Before connecting to the mains power supply, clean the chopper following the instructions in the section entitled **‘Care and maintenance’**

**NOTE:** When using the chopper for the first time, a slight odour may be emitted. This is normal and will soon subside. Allow for sufficient ventilation around the chopper.

#### Using the chopper

All attachments must be securely fitted before use; do not attempt to remove them until the blades have stopped moving.

**STEP 1:** Place the chopping bowl onto the non-slip ring and ensure it is securely fitted.

**STEP 2:** Align the main blade attachment onto the spindle at the base of the chopping bowl and press into place until secure.

**STEP 3:** It is advised to place the additional blade attachment onto the main blade attachment by pushing down and rotating until it clicks into place.

**STEP 4:** Add the food to be chopped to the chopping bowl.

**STEP 5:** Place the chopping bowl cover on the chopping bowl so it is sitting securely.

#### Spécifications

Code produit : EK6686

Entrée : 220 – 240 V ~ 50 – 60 Hz

Sortie : 500 W

Consommation énergétique (mode arrêt) : 0,06 W

**NL** | Bewaar de instructies voor toekomstig gebruik.

#### Wat u wel en niet moet doen

**WEL DOEN:**

Wees voorzichtig als u hete vloeistof in de hakmolen giet. Deze kan uit het apparaat spatten vanwege plotselinge stoomvorming.

Schakel dehakmolen uit en haal de stekker uit het stopcontact voordat u hulpstukken vervangt of monteert.

**NIET DOEN:**

Gebruik geen hulpstukken of snijdende/roterende messen als deze loszitten of beschadigd of kapot zijn.

#### Verzorging en onderhoud

Schakel de hakmolen uit, haal de stekker uit het stopcontact en laat de hakmolen volledig afkoelen voordat u deze gaat schoonmaken of onderhoud gaat uitvoeren.

**STAP 1:** Veeg de hoofdunit van de hakmolen schoon met een zachte, vochtige doek en laat hem goed drogen.

**STAP 2:** Was alle accessoires af in een warm sopje, spoel ze daarna goed schoon en droog ze grondig af.

Raak de messen niet aan. Maak de messen uiterst voorzichtig schoon met een borstel en droog ze voorzichtig af.

Gebruik nooit agressieve of schurende schoonmaakmiddelen of schuursponjes om de snijmachine schoon te maken, omdat dit schade kan veroorzaken.

De glazen hakkom is vaatwasserbestendig.

**OPMERKING:** De snijmachine moet na elk gebruik worden schoongemaakt.

**WAARSCHUWING:** Wees voorzichtig met de meshulpstukken, want de messen zijn erg scherp. Wees voorzichtig bij het bevestigen, verwijderen, reinigen en opbergen van de messen.

#### Gebruiksaanwijzing

#### Vóór het eerste gebruik

Maak de hakmolen schoon volgens de instructies in het gedeelte **‘Verzorging en onderhoud’** voordat u de stekker van het apparaat in het stopcontact steekt.

**OPMERKING:** Wanneer u de snijmachine voor de eerste keer gebruikt, kan deze een lichte geur verspreiden. Dit is normaal en zal snel verdwijnen. Zorg voor voldoende ventilatie rond de keukenmachine.

**STEP 6:** Align the chopper main unit with the four tabs on the chopping bowl and rotate in a clockwise direction until it clicks into place.

**STEP 7:** Plug in and switch on the chopper at the mains power supply.

**STEP 8:** Holding the chopping bowl steady with one hand, press and hold either the low-speed button (I) or the high-speed button (II) until the food is chopped to the required size. Release the button and wait for the blades to stop rotating. Switch off and unplug the chopper from the mains power supply before lifting the chopper main unit away.

**STEP 9:** Additional food may be added to the chopped ingredients by removing the chopping bowl cover, adding the ingredients, replacing the cover and repeating the chopping process.

**STEP 10:** Remove the cover and blade attachments by carefully pulling them upwards.

**CAUTION:** Switch off and unplug the chopper from the mains power supply before adding or removing food from the chopping bowl.

**WARNING:** Do not operate the chopper without food, as this can cause damage. Maximum operation time is 20 seconds. Allow to cool for approx. 1 minute before using the chopper again.

#### Storage

Check that the chopper is cool, clean and dry before storing in a cool, dry place.

Never wrap the cord tightly around the chopper; wrap it loosely to avoid causing damage.

#### Troubleshooting

Problem	Possible cause	Solution
The chopper will not operate.	The chopper is not connected to the mains power supply. <p>The chopper is not correctly assembled.</p>	Plug in and switch on the chopper at the mains power supply. <p>Check that the chopper has been properly connected to the chopping bowl cover.</p>
Dry ingredients are clumping together.	The chopping bowl is wet.	Dry the chopping bowl thoroughly before adding ingredients.
There are large chunks of ingredients after chopping.	The chopping bowl has been overfilled.	Remove some of the ingredients and chop in batches.

#### Specifications

Product code: EK6686

Input: 220–240 V ~ 50–60 Hz

Output: 500 W

Power consumption (off mode): 0.06 W

#### De hakmolen gebruiken

Alle hulpstukken moeten vóór gebruik stevig worden bevestigd; probeer de messen niet te verwijderen voordat ze stilstaan.

**STAP 1:** Plaats de hakkom op de antislipring en zorg ervoor dat deze goed vastzit.

**STAP 2:** Lijn het hoofdmeshulpstuk uit met de schroefkolom aan de onderkant van de snijkom en druk het vast.

**STAP 3:** Het wordt aanbevolen om het extra meshulpstuk op het hoofdmeshulpstuk te plaatsen door deze omlaag te duwen en te draaien totdat deze vastklikt.

**STAP 4:** Voeg het voedsel dat u wilt hakken toe aan de hakkom.

**STAP 5:** Plaats het deksel van de hakkom op de hakkom en zorg dat het stevig vastzit.

**STAP 6:** Lijn de hoofdunit van de hakmolen uit met de vier lipjes op de hakmolenkom en draai de hoofdunit rechtsom totdat deze vastklikt.

**STAP 7:** Steek de stekker in het stopcontact en zet de snijmachine aan.

**STAP 8:** Houd de snijkom met één hand stevig vast en houd de knop voor lage snelheid (I) of de knop voor hoge snelheid (II) ingedrukt totdat het voedsel is fijngesneden tot het gewenste formaat. Laat de knop los en wacht tot de messen stoppen met draaien. Schakel de hakmolen uit en haal de stekker uit het stopcontact voordat u het hakhulpstuk gaat verwijderen en schoonmaken.

**STAP 9:** U kunt extra voedsel toevoegen aan de fijngesneden ingrediënten door het deksel van de hakkom te verwijderen, de ingrediënten toe te voegen, het deksel er weer op te zetten en het hakproces te herhalen.

**STAP 10:** Verwijder het deksel en de meshulpstukken door deze voorzichtig omhoog te trekken.

**LET OP:** Schakel de snijmachine uit en haal de stekker uit het stopcontact voordat u voedsel aan de kom toevoegt of uit de kom verwijdert.

**WAARSCHUWING:** Gebruik de mini-snijmachine niet zonder voedsel, omdat dit schade kan veroorzaken. De maximale gebruikstijd is 20 seconden. Laat de hakmolen ca. 1 minuten afkoelen voordat u deze weer gebruikt.

#### Opbergen

Controleer of de snijmachine afgekoeld, schoon en droog is voordat u deze opbergt op een koele, droge plaats.

Wikkel het snoer nooit strak om de snijmachine. Draai het losjes om de machine heen, om schade te voorkomen.

**FR** | Veuillez conserver ces instructions pour référence ultérieure.

### À faire et à ne pas faire

**À FAIRE :**

Faites attention si du liquide chaud est versé dans le hachoir, car il peut être éjecté de l'appareil en raison de la vapeur soudaine.

Éteignez le hachoir et débranchez-le de l'alimentation secteur avant de changer ou d'installer des accessoires.

**À NE PAS FAIRE :**

N'utilisez pas les accessoires ou les lames coupantes/rotatives s'ils sont desserrés, endommagés ou cassés.

### Entretien et maintenance

Avant de procéder à tout nettoyage ou entretien, éteignez et débranchez le hachoir de l'alimentation secteur, et laissez-le refroidir complètement.

**ÉTAPE 1 :** essuyez la base du hachoir avec un chiffon doux et humide, et laissez sécher complètement.

**ÉTAPE 2 :** nettoyez tous les accessoires à l'eau chaude savonneuse, puis rincez-les et séchez-les soigneusement.

Ne touchez jamais les lames. Avec une extrême prudence, nettoyez-les à l'aide d'une brosse et séchez-les soigneusement.

N'utilisez pas de détergents ni de tampons à récurer agressifs ou abrasifs pour nettoyer le hachoir, car cela pourrait l'endommager.

Le bol hachoir en verre passe au lave-vaisselle.

**REMARQUE :** le hachoir doit être nettoyé après chaque utilisation.

**AVERTISSEMENT :** manipulez les lames avec précaution, car elles sont extrêmement tranchantes. Soyez prudent lorsque vous fixez, retirez, nettoyez et rangez les lames.

#### Mode d'emploi

#### Avant la première utilisation

Avant de le brancher sur l'alimentation secteur, nettoyez le hachoir en suivant les instructions de la section intitulée **« Entretien et maintenance »**.

**REMARQUE :** lors de la première utilisation du hachoir, une légère odeur peut se dégager. Ce phénomène est normal et ne dure pas. Laissez suffisamment d'espace autour du hachoir pour une bonne ventilation.

#### Utilisation du hachoir

Tous les accessoires doivent être solidement fixés avant utilisation ; n'essayez pas de les retirer avant l'arrêt complet des lames.

**ÉTAPE 1:** placez le bol hachoir sur l'anneau antidérapant et assurez-vous qu'il est bien fixé.

**ÉTAPE 2 :** alignez la lame principale sur la tige située à la base du bol hachoir et appuyez jusqu'à ce qu'elle soit bien en place.

**ÉTAPE 3 :** il est recommandé de placer la lame supplémentaire sur la lame principale en l'enfonçant et en la tournant jusqu'à ce qu'elle s'enclenche.

**ÉTAPE 4 :** ajoutez les ingrédients à hacher dans le bol.

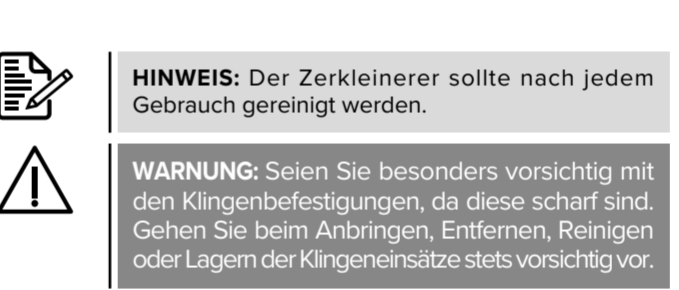
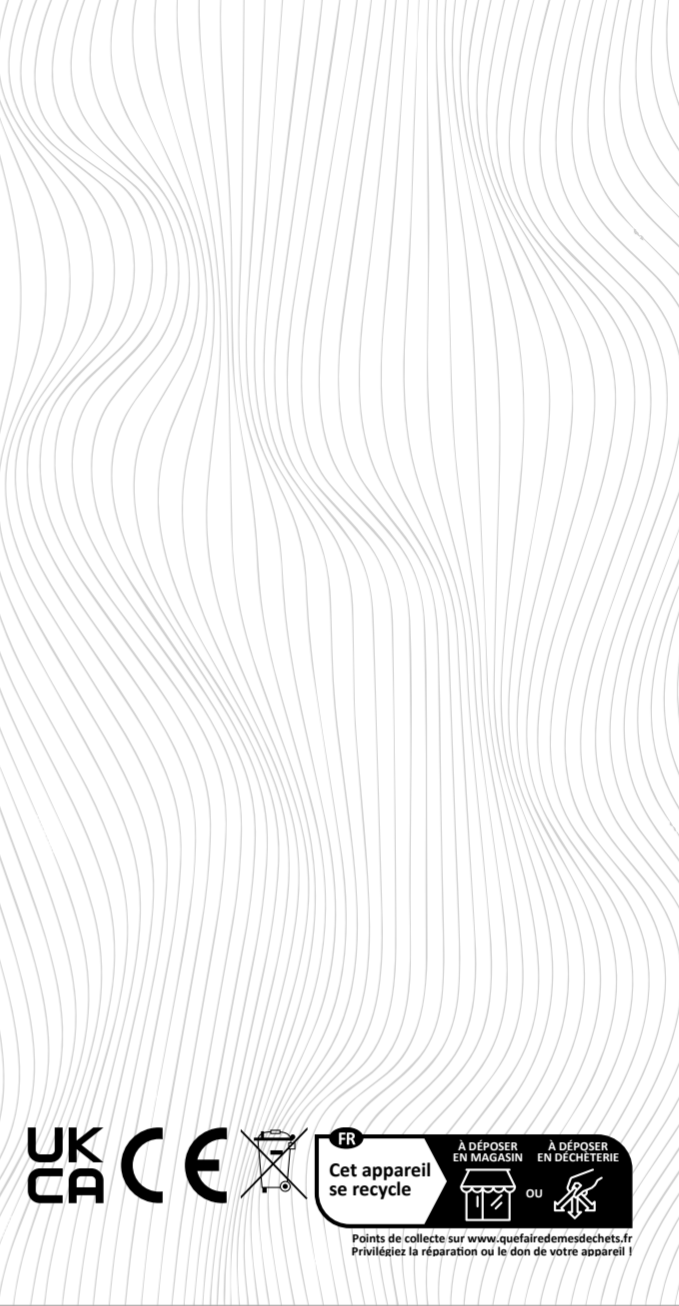

**HINWEIS:** Der Zerkleinerer sollte nach jedem Gebrauch gereinigt werden.

**WARNING:** Seien Sie besonders vorsichtig mit den Klingenebefestigungen, da diese scharf sind. Gehen Sie beim Anbringen, Entfernen, Reinigen oder Lagern der Klingeneinsätze stets vorsichtig vor.

#### Gebruiksaanwijzing

#### Vor dem ersten Gebrauch

Bevor Sie den Zerkleinerer an die Stromversorgung anschließen, reinigen Sie ihn gemäß den Anweisungen im Abschnitt **„Pflege und Wartung“**.

**HINWEIS:** Wenn Sie den Mixer zum ersten Mal verwenden, kann es zu einer leichten Geruchsentwicklung kommen. Dies ist normal und lässt nach kurzer Zeit nach. Sorgen Sie für eine ausreichende Belüftung in der Umgebung des Zerkleinerers.

**DE** | Bitte bewahren Sie die Anweisungen zur späteren Verwendung auf.

#### Wichtig beim Umgang

#### WAS SIE TUN SOLLTEN:

Seien Sie vorsichtig, wenn heiße Flüssigkeit in den Zerkleinerer gegossen wird, da sie durch die plötzliche Dampfentwicklung aus dem Gerät spritzen kann.

Schalten Sie den Zerkleinerer aus und trennen Sie ihn von der , bevor Sie die Aufsätze austauschen oder anbringen.

**WAS SIE VERMEIDEN SOLLTEN:**

Verwenden Sie keine Aufsätze oder Schneid-/Rotationsmesser, wenn diese lose, beschädigt oder gebrochen sind.

#### Pflege und Wartung

Schalten Sie den Zerkleinerer vor der Reinigung oder Wartung aus, ziehen Sie den Netzstecker aus der Steckdose und lassen Sie das Gerät vollständig abkühlen.

**SCHRITT 1:** Wischen Sie den Zerkleinerer mit einem weichen, feuchten Tuch ab und lassen Sie ihn gründlich trocknen.

**SCHRITT 2:** Reinigen Sie alle Zubehörtelle in warmem Seifenwasser. Spülen Sie sie anschließend gründlich ab und trocknen Sie sie.

Berühren Sie auf keinen Fall die Klingen. Reinigen Sie die Klinge mit äußerster Vorsicht mit einer Bürste und trocknen Sie sie vorsichtig ab.

Verwenden Sie keine aggressiven oder scheuernden Reinigungsmittel oder Topfkratzer, um den Zerkleinerer zu reinigen, da dies zu Schäden führen kann.

Der Zerkleinerer aus Glas kann in der Spülmaschine gereinigt werden.

# User manual

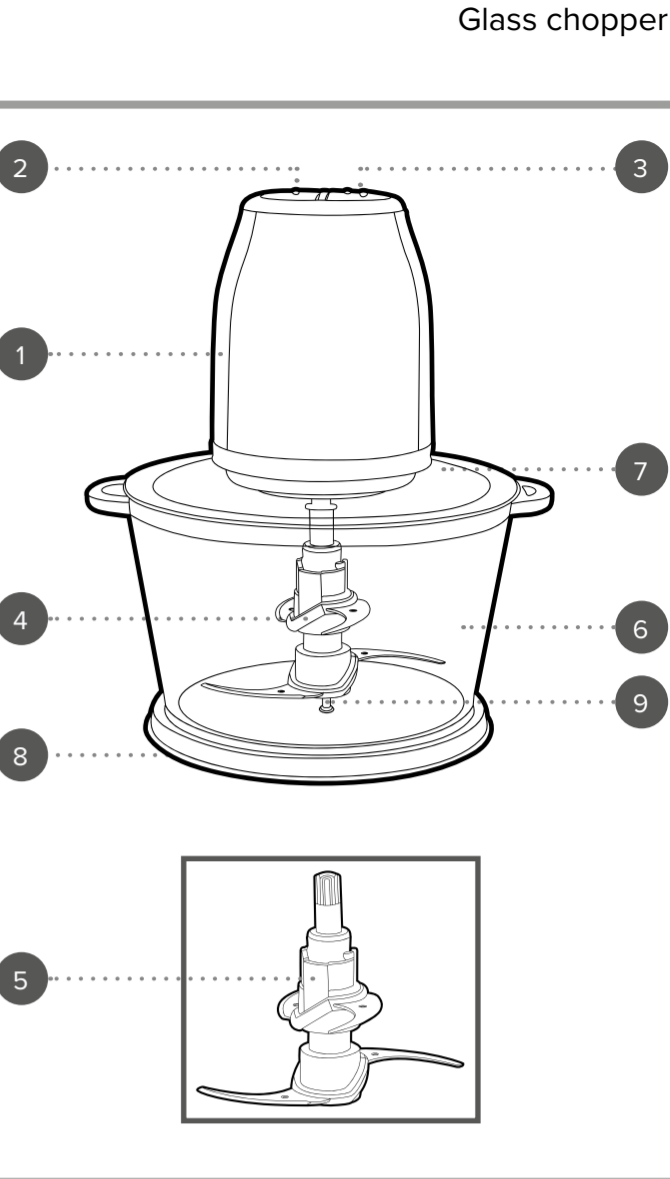

**ACHTUNG:** Schalten Sie den Zerkleinerer aus und ziehen Sie den Netzstecker aus der Steckdose, bevor Sie Lebensmittel in den Schneidebehälter geben oder daraus entnehmen.

**WARNING:** Betreiben Sie den Zerkleinerer nicht ohne Lebensmittel, da dies zu Schäden führen kann. Maximale Betriebsdauer beträgt 20 Sekunden. Lassen Sie den Zerkleinerer ca. 1 Minute lang abkühlen, bevor Sie ihn erneut verwenden.

#### Aufbewahrung

Vergewissern Sie sich, dass der Zerkleinerer abgekühlt, sauber und trocken ist, bevor Sie ihn an einem kühlen, trockenen Ort aufbewahren. Wickeln Sie das Kabel niemals fest um den Zerkleinerer. Wickeln Sie es lose auf, um Schäden zu vermeiden.

#### Fehlerbehebung

Problem	Mögliche Ursache	Lösung
Der Zerkleinerer lässt sich nicht einschalten.	Der Zerkleinerer ist nicht an das Stromnetz angeschlossen. <p>Der Zerkleinerer ist nicht richtig zusammengebaut.</p>	Schließen Sie den Zerkleinerer an das Stromnetz an und schalten Sie ihn ein. <p>Vergewissern Sie sich, dass der Zerkleinerer ordnungsgemäß mit der Schneidebehälterabdeckung verbunden ist.</p>
Trockene Zutaten klumpen zusammen.	Der Schneidebehälter ist nass.	Trocknen Sie den Schneidebehälter gründlich, bevor Sie Zutaten hinzufügen.
Nach dem Zerkleinern bleiben große Stücke übrig.	Der Schneidebehälter wurde überfüllt.	Entnehmen Sie einen Teil der Zutaten und zerkleinern Sie sie portionsweise.

#### Technische Daten

Produktcode: EK6686

Eingangsspannung: 220–240 V ~ 50–60 Hz

Ausgangsleistung: 500 W

Leistungsaufnahme (Aus-Modus): 0,06 W

**ES** | Conserve estas instrucciones como referencia futura.

#### Qué hacer y qué no hacer

#### QUÉ HACER:

Tenga cuidado si vierte líquido caliente en la picadora, ya que podría salir despedido del aparato en forma de vapor repentino.

Apague la picadora y desenchúfela de la corriente eléctrica antes de cambiar o colocar los accesorios.

**QUÉ NO HACER:**

No utilice cuchillas de corte/giratorias ni accesorios si están sueltos, dañados o rotos.

### Cuidados y mantenimiento

Apague y desenchufe siempre el aparato de la corriente eléctrica y deje que se enfríe por completo antes de proceder a limpiar o a reparar/reemplazar alguna de sus piezas.

**PASO 1:** Limpie la unidad principal de la picadora con un paño suave y húmedo y deje que se seque completamente.

**PASO 2:** Limpie todos los accesorios con agua caliente y jabón, enjuáguelos y séquelos completamente.

No toque nunca las cuchillas; lávelas con ayuda de un cepillo y séquelas con mucho cuidado.

No utilice productos de limpieza fuertes o abrasivos ni estropajos para limpiar la picadora, ya que su uso podría causar daños en el aparato. El recipiente de cristal para picar es apto para lavavajillas.

	<b>NOTA:</b> La picadora debe limpiarse después de cada uso.
---	--

	<b>ADVERTENCIA:</b> Manipule las cuchillas con cuidado, ya que están muy afiladas. Tenga cuidado al montar, desmontar, limpiar o guardar las cuchillas.
---	---

### Instrucciones de uso

#### Antes del primer uso

Antes de conectarla a la red eléctrica, limpie la picadora siguiendo las instrucciones de la sección titulada **"Cuidados y mantenimiento"**.

	<b>NOTA:</b> Es posible que la picadora desprenda un ligero olor cuando se utilice por primera vez. Es algo normal que desaparezca pronto. Ventile adecuadamente la ubicación de la picadora.
---	---

### Uso de la picadora

Antes de utilizarla, deberá haber colocado bien todos los accesorios; no intente quitarlos hasta que las cuchillas hayan dejado de moverse.
**PASO 1:** Coloque el recipiente para picar en el anillo antideslizante y asegúrese de que quede bien ajustado.
**PASO 2:** Alinee la cuchilla principal con el eje de la base del recipiente para picar y presione hasta que encaje.

**PASO 3:** Se recomienda colocar la cuchilla adicional en la cuchilla principal empujando hacia abajo y girando hasta que encaje en su sitio.

**PASO 4:** Introduzca los alimentos que se van a picar en el recipiente.
**PASO 5:** Coloque la tapa en el recipiente para picar de modo que quede bien fijada.

**PASO 6:** Alinee la unidad principal con las cuatro pestañas del recipiente para picar y gírela en el sentido de las agujas del reloj hasta que encaje en su sitio.

**PASO 7:** Conecte la picadora a la corriente eléctrica y enciéndala.

**PASO 8:** Sujete firmemente el recipiente para picar con una mano y mantenga pulsado el botón de velocidad baja (I) o el botón de velocidad

alta (II) hasta que los alimentos tengan el tamaño que desee. Suelte el botón y espere a que las cuchillas dejen de girar. Apague y desenchufe la picadora de la red eléctrica antes de levantar la unidad principal.

**PASO 9:** Se pueden añadir más alimentos a los ingredientes ya picados. Para ello, retire la tapa del recipiente para picar, añada los ingredientes, vuelva a colocar la tapa y repita el proceso de picado.

**PASO 10:** Retire la tapa y las cuchillas tirando con cuidado de ellas hacia arriba.

	<b>PRECAUCIÓN:</b> Apague la picadora y desenchúfela de la corriente eléctrica antes de introducir o sacar los alimentos del recipiente para picar.
---	---

	<b>ADVERTENCIA:</b> No utilice la picadora sin alimentos, ya que esto podría causar daños. El tiempo máximo de funcionamiento es de 20 segundos. Deje enfriar la picadora durante 1 minuto aprox. antes de volver a usarla.
---	---

### Almacenamiento

Antes de guardarla en un lugar fresco y seco, asegúrese de que la picadora esté fría, limpia y seca.
No apriete el cable al enrollarlo alrededor de la picadora; déjelo más suelto para evitar causar daños.

	<b>NOTA:</b> a picadora deve ser limpa após cada utilização.
---	--

Problema	Causa posible	Solución
La picadora no funciona.	La picadora no está conectada a la corriente eléctrica. <p>La picadora no se ha montado correctamente.</p>	Conecte la picadora a la corriente eléctrica y enciéndala. <p>Compruebe que la picadora está bien fijada a la tapa del recipiente para picar.</p>
Los ingredientes secos se amontonan.	El recipiente para picar está mojado.	Seque completamente el recipiente para picar antes de añadir los ingredientes.
Después de picar, quedan trozos grandes de ingredientes.	El recipiente para picar se ha llenado en exceso.	Retire parte de los ingredientes y lícuelos por tandas.

### Especificaciones

Código de producto: EK6686

Entrada: 220–240 V ~ 50–60 Hz

Salida: 500 W

Consumo de energía (modo apagado): 0,06 W

	<b>UWAGA:</b> rozdrabniacz należy wyczyścić po każdym użyciu.
---	---

	<b>OSTRZEŻENIE:</b> z nasadką należy obchodzić się ostrożnie, ponieważ ostrza są bardzo ostre. Podczas zakładania, zdejmowania, czyszczenia lub przechowywania nasadek z ostrzem należy zachować ostrożność.
---	--

	<b>UWAGA:</b> przy pierwszym użyciu rozdrabniacza może pojawić się nieprzyjemny zapach. Jest to zjawisko normalne i wkrótce ustąpi. Zapewnij odpowiednią wentylację wokół rozdrabniacza.
---	--

### Instrukcja obsługi

#### Przed pierwszym użyciem

Przed podłączeniem do sieci elektrycznej należy wyczyścićrozdrabniacz zgodnie z instrukcjami podanymi w części pt. „Konserwacja”.

	<b>UWAGA:</b> przy pierwszym użyciu rozdrabniacza może pojawić się nieprzyjemny zapach. Jest to zjawisko normalne i wkrótce ustąpi. Zapewnij odpowiednią wentylację wokół rozdrabniacza.
---	--

### Używanie rozdrabniacza

Przed użyciem należy dokładnie zamocować wszystkie akcesoria. Nie należy ich zdejmować, dopóki ostrza się nie zatrzymają.

**KROK 1:** Umieść miskę do rozdrabniania na pierścieniu antypoślizgowym i sprawdź, czy jest dobrze zamocowana.

**KROK 2:** Dopasuj nasadkę z głównym ostrzem rozdrabniacza do sworznia u podstawy miski do rozdrabniania i dociśnij ją, aż będą odpowiednio zamocowane.

**KROK 3:** Zaleca się umieścić dodatkowe ostrze na głównym ostrzu, popychając je w dół i obracając, aż zatrzaśnie się na swoim miejscu.

**KROK 4:** Umieść w misce żywność, która ma zostać posiekana.

**KROK 5:** Umieść pokrywę miski do rozdrabniania na misce, aż będzie zablokowana.

**KROK 6:** Ustaw jednostkę główną rozdrabniacza w jednej linii z czterema wypustkami na misce i obróć w prawo, aż usłyszysz kliknięcia.

**KROK 7:** Podłącz rozdrabniacz do źródła zasilania i włącz go.

**KROK 8:** Trzymając miskę nieruchomo jedną ręką, nacisnij i przytrzymaj przycisk niskiej prędkości (I) lub przycisk wysokiej prędkości (II), aż potrawa zostanie posiekana dożądanego rozmiaru. Zwolnij przycisk i poczekaj, aż ostrza przestaną się obracać. Przed podniesieniem jednostki głównej rozdrabniacza należy go wyłączyć i odłączyć go od zasilania sieciowego.

**KROK 9:** Do posiekanych składników można dodać dodatkowe produkty. W tym celu należy zdjąć pokrywkę z miski, dodać składniki, założyć pokrywkę i powtórzyć proces rozdrabniania.

**KROK 10:** Zdejmij pokrywę i nasadki z ostrzami, ostrożnie pociągając je do góry.

	<b>PRZESTROGA:</b> przed dodaniem lub wyjęciem żywności z naczynia do rozdrabniania wyłącz rozdrabniacz i odłącz go od zasilania sieciowego.
---	--

**PT** | Conserve estas instruções para referência futura.

### O que fazer e o que não fazer

#### O QUE FAZER:

Ter cuidado se se derramar líquido quente na picadora, pois pode ser ejetado do aparelho devido a vapor inesperado.

Desligar a picadora e retirar a ficha da tomada elétrica antes de substituir ou instalar acessórios.

#### O QUE NÃO FAZER:

Utilizar acessórios ou lâminas de corte/rotação se estiverem soltos, danificados ou partidos.

### Cuidados e manutenção

Antes de tentar qualquer limpeza ou manutenção, desligue a picadora da tomada elétrica e deixe-a arrefecer completamente.

**PASO 1:** limpie a unidade principal da picadora com um pano macio e humedecido, e deixe secar completamente.

**PASO 2:** lave todos os acessórios em água quente com sabão e, em seguida, enxague e seque cuidadosamente.

**PASO 3:** lave todos os acessórios em água quente com sabão e, nunca toque nas lâminas; com muito cuidado, limpe as lâminas com uma escova e seque-as cuidadosamente.

Não utilize detergentes ou esfregões agressivos ou abrasivos para limpar a picadora, pois pode causar danos.

A taça para picar em vidro é adequada para utilização na máquina de lavar loiça.

	<b>NOTA:</b> a picadora deve ser limpa após cada utilização.
---	--

	<b>AVISO:</b> manuseie os acessórios de lâmina com cuidado, uma vez que são afiados. Tenha cuidado ao montar, remover, limpar ou guardar os acessórios de lâmina.
---	---

	<b>AVISO:</b> não utilize a picadora sem alimentos, pois pode causar danos. O tempo máximo de funcionamento é de 20 segundos. Deixe arrefecer durante aproximadamente 1 minuto antes de utilizar novamente a picadora.
---	--

### Instruções de utilização

#### Antes da primeira utilização

Antes de ligar à tomada elétrica, limpe a picadora seguindo as instruções na secção **"Cuidados e manutenção"**.

	<b>NOTA:</b> ao utilizar a picadora pela primeira vez, pode detetar um ligeiro odor. É uma situação normal e irá desaparecer em breve. Mantenha uma ventilação suficiente em redor da picadora.
---	---

### Utilizar a picadora

Todos os acessórios têm de estar bem montados antes da utilização; não tente removê-los até as lâminas pararem de se mover.

**PASO 1:** coloque a taça para picar no anel antiderrapante e certifique-se de que está bem encaixada.

**PASO 2:** alinhe o acessório da lâmina principal no eixo na base da taça para picar e pressione-o até ficar seguro.

**PASO 3:** recomenda-se que coloque o acessório da lâmina adicional no acessório da lâmina principal empurrando-o para baixo e rodando-o até encaixar no devido lugar.

**PASO 4:** adicione os alimentos a picar à taça de corte.

	<b>OSTRZEŻENIE:</b> rozdrabniacza nie należy używać bez żywności wewnątrz naczynia, ponieważ może to spowodować jego uszkodzenie. Maksymalny czas pracy wynosi 20 sekund. Przed ponownym użyciem rozdrabniacza odczekaj ok. 1 minuty, aż ostygnie.
---	--

	<b>OSTRZEŻENIE:</b> z nasadką należy obchodzić się ostrożnie, ponieważ ostrza są bardzo ostre. Podczas zakładania, zdejmowania, czyszczenia lub przechowywania nasadek z ostrzem należy zachować ostrożność.
---	--

	<b>UWAGA:</b> przy pierwszym użyciu rozdrabniacza może pojawić się nieprzyjemny zapach. Jest to zjawisko normalne i wkrótce ustąpi. Zapewnij odpowiednią wentylację wokół rozdrabniacza.
---	--

### Przechowywanie

Przed odłożeniem rozdrabniacza w suche i chłodne miejsce należy upewnić się, że urządzenie jest czyste, chłodne oraz suche. Nigdy nie należy owijać ściśle przewodu wokół rozdrabniacza. Należy owinać go luźno, aby uniknąć uszkodzenia.

### Rozwiązywanie problemów

Problem	Możliwa przyczyna	Rozwiązanie
Rozdrabniacz nie działa.	Rozdrabniacz nie jest podłączony do zasilania sieciowego. <p>Rozdrabniacz nie jest prawidłowo złożony.</p>	Podłącz rozdrabniacz do źródła zasilania i włącz go. <p>Sprawdź, czy rozdrabniacz został prawidłowo podłączony do pokrywki miski do rozdrabniania.</p>
Suche składniki zbijają się w grudki.	Miska do rozdrabniania jest mokra.	Przed dodaniem składników dokładnie osusz miskę.
Po rozdrobnieniu w misce nadal znajdują się duże, nieposiekane kawałki składników.	Miska do rozdrabniania została przepełniona.	Usuń część składników i rozdrabnij je partiami.

### Dane techniczne

Kod produktu: EK6686

Wejście: 220–240 V ~ 50–60 Hz

Wyjście: 500 W

Zużycie energii (tryb wyłączenia): 0,06 W

**PASO 5:** coloque a cobertura da taça para picar na taça para que fique bem fixo.

**PASO 6:** alinhe a unidade principal da picadora com as quatro patilhas na taça para picar e rode para a direita até encaixar no devido lugar.

**PASO 7:** ligue a ficha da picadora à tomada elétrica e ligue o produto.

**PASO 8:** mantendo a taça para picar estável com uma mão, mantenha premido o botão de baixa velocidade (I) ou o botão de alta velocidade (II) até os alimentos estarem cortados no tamanho pretendido. Solte o botão e aguarde que as lâminas parem de rodar. Desligue e retire a ficha da picadora da tomada elétrica antes de levantar a unidade principal da picadora.

**PASO 9:** podem ser adicionados outros alimentos aos ingredientes picados removendo a cobertura da taça de corte, adicionando os ingredientes, voltando a colocar a cobertura e repetindo o processo de corte.

**PASO 10:** retire a tampa e os acessórios de lâmina puxando-os cuidadosamente para cima.

	<b>CUIDADO:</b> desligue a picadora e retire a ficha da tomada elétrica antes de adicionar ou remover alimentos da taça de corte.
---	---

	<b>AVISO:</b> não utilize a picadora sem alimentos, pois pode causar danos. O tempo máximo de funcionamento é de 20 segundos. Deixe arrefecer durante aproximadamente 1 minuto antes de utilizar novamente a picadora.
---	--

	<b>NOTA:</b> a picadora deve ser limpa após cada utilização.
---	--

Verifique se a picadora está fría, limpia y seca antes de a guardar num local fresco e seco.

Nunca enrolre o cabo muito apertado à volta da picadora; enrolre-o sem apertar para evitar danos.

### Resolução de problemas

Problema	Possível causa	Solução
A picadora não funciona.	A picadora não está ligada à tomada elétrica. <p>A picadora não está montada corretamente.</p>	ligue a ficha da picadora à tomada elétrica e ligue o produto. <p>Verifique se a picadora foi corretamente ligada à cobertura da taça para picar.</p>
Os ingredientes secos aglomeram-se.	A taça de corte está molhada.	Seque bem a taça antes de adicionar os ingredientes.
Há pedaços grandes de ingredientes depois de picar.	A taça de corte está demasiado cheia.	Retire alguns ingredientes e pique-os em lotes.

	<b>NOTA:</b> al primer utilizzo, el trituratto potrebbe emettere un lieve odore. Questo fenomeno è normale e scompare in breve tempo. Mantenere una ventilazione adeguata intorno al trituratto.
--	--

	<b>NOTA:</b> il trituratto deve essere pulito dopo ogni utilizzo.
---	---

	<b>AVVERTENZA:</b> Maneggiare con cura gli accessori lama, poiché le lame sono molto affilate. Prestare attenzione durante il montaggio, la rimozione, la pulizia o la conservazione delle lame.
---	--

	<b>NOTA:</b> al primo utilizzo, il trituratto potrebbe emettere un lieve odore. Questo fenomeno è normale e scompare in breve tempo. Mantenere una ventilazione adeguata intorno al trituratto.
---	---

	<b>NOTA:</b> al primo utilizzo, il trituratto potrebbe emettere un lieve odore. Questo fenomeno è normale e scompare in breve tempo. Mantenere una ventilazione adeguata intorno al trituratto.
---	---

	<b>NOTA:</b> al primo utilizzo, il trituratto potrebbe emettere un lieve odore. Questo fenomeno è normale e scompare in breve tempo. Mantenere una ventilazione adeguata intorno al trituratto.
---	---

	<b>NOTA:</b> al primo utilizzo, il trituratto potrebbe emettere un lieve odore. Questo fenomeno è normale e scompare in breve tempo. Mantenere una ventilazione adeguata intorno al trituratto.
---	---

	<b>NOTA:</b> al primo utilizzo, il trituratto potrebbe emettere un lieve odore. Questo fenomeno è normale e scompare in breve tempo. Mantenere una ventilazione adeguata intorno al trituratto.
---	---

	<b>NOTA:</b> al primo utilizzo, il trituratto potrebbe emettere un lieve odore. Questo fenomeno è normale e scompare in breve tempo. Mantenere una ventilazione adeguata intorno al trituratto.
---	---

	<b>NOTA:</b> al primo utilizzo, il trituratto potrebbe emettere un lieve odore. Questo fenomeno è normale e scompare in breve tempo. Mantenere una ventilazione adeguata intorno al trituratto.
---	---

	<b>NOTA:</b> al primo utilizzo, il trituratto potrebbe emettere un lieve odore. Questo fenomeno è normale e scompare in breve tempo. Mantenere una ventilazione adeguata intorno al trituratto.
---	---

**PT** | Caso surjam quaisquer avarias devido a defeitos de fabrico ou materiais no prazo de 2 anos após a data de compra, devolva os produtos com um comprovativo de compra ao comerciante. Para outras questões, contacte-nos através do e-mail [customerservices@salterhomewares.com](mailto:customerservices@salterhomewares.com). Para ser elegível para a garantia prolongada, aceda a [guarantee.upplc.com/salter](http://guarantee.upplc.com/salter) e registe o seu produto até 30 dias após a compra.

#### Especificações

Código do produto: EK6686

Entrada: 220–240 V ~ 50–60 Hz

Saída: 500 W

Consumo de energia (modo desligado): 0,06 W

	<b>PRECAUCIÓN:</b> Apague la picadora y desenchúfela de la corriente eléctrica antes de introducir o sacar los alimentos del recipiente para picar.
---	---

### IT | Conservare le istruzioni per riferimento futuro.

### Cosa fare e cosa non fare

#### COSA FARE

Prestare attenzione nel versare liquido caldo all'interno del trituratto perché potrebbe essere espulso dall'apparecchio a causa dell'improvvisa fuoriuscita di vapore.

Spegnere il trituratto e scolgarlo dall'alimentazione elettrica prima di sostituire o montare gli accessori.

#### COSA NON FARE

Non usare accessori o lame rotanti/da taglio se sono allentati, danneggiati o rotti.

### Cura e manutenzione

Prima di eseguire qualsiasi operazione di pulizia o manutenzione, spegnere e scollegare il trituratto dall'alimentazione elettrica e lasciarlo raffreddare completamente.

**PASSAGGIO 1:** pulire l'unità principale del trituratto con un panno morbido e umido, lasciandola asciugare bene.

**PASSAGGIO 2:** lavare tutti gli accessori con acqua calda e detersivo, sciacquarli e asciugarli accuratamente.

Non toccare mai le lame; con estrema cautela, pulirle con una spazzola e asciugarle con cura.

Non utilizzare detergenti o pagliette dure o abrasive per pulire il trituratto, onde evitare possibili danni.

Il recipiente in vetro del trituratto è lavabile in lavastoviglie.

	<b>NOTA:</b> il trituratto deve essere pulito dopo ogni utilizzo.
---	---

	<b>AVVERTENZA:</b> Maneggiare con cura gli accessori lama, poiché le lame sono molto affilate. Prestare attenzione durante il montaggio, la rimozione, la pulizia o la conservazione delle lame.
---	--

### Istruzioni per l'uso

#### Prima del primo utilizzo

Prima di collegare il trituratto all'alimentazione elettrica, pulirlo seguendo le istruzioni riportate nella sezione **"Cura e manutenzione"**.

	<b>NOTA:</b> al primo utilizzo, il trituratto potrebbe emettere un lieve odore. Questo fenomeno è normale e scompare in breve tempo. Mantenere una ventilazione adeguata intorno al trituratto.
---	---