

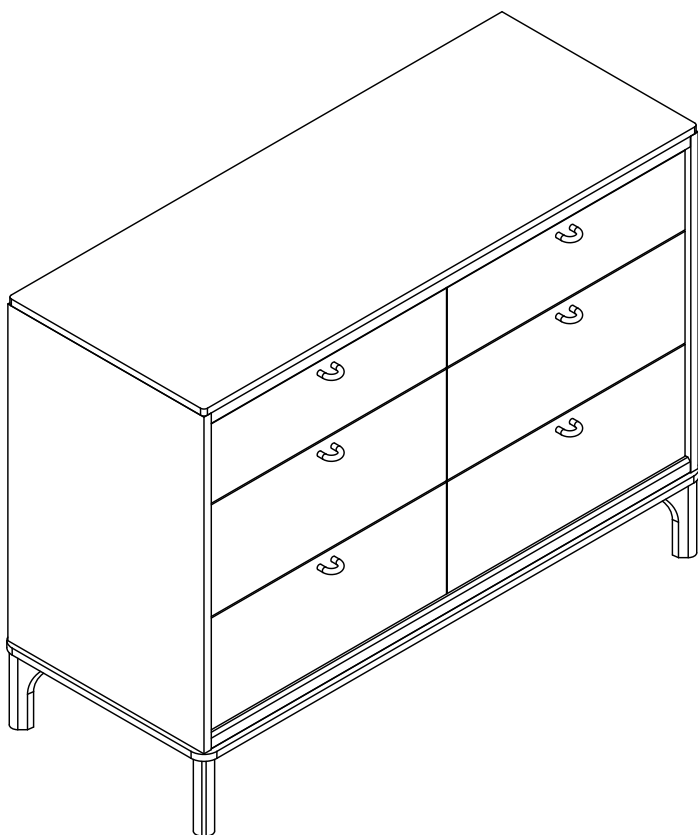

CG007

6-Drawer Dresser



THIS INSTRUCTION BOOKLET CONTAINS IMPORTANT SAFETY INFORMATION.
READ AND KEEP FOR FUTURE REFERENCE.

CE MANUEL D'INSTRUCTIONS CONTIENT DES INFORMATIONS DE SÉCURITÉ
IMPORTANTES. LISEZ-LE ET CONSERVEZ-LE POUR POUVOIR LE CONSULTER
ULTÉRIEUREMENT.

ESTE MANUAL DE INSTRUCCIONES CONTIENE INFORMACIÓN IMPORTANTE
DE SEGURIDAD. LEA Y CONSERVE ESTE COMPROBANTE PARA FUTURA
REFERENCIA.

Date of Purchase

Lot Number (TAKEN FROM CARTON)

Limited Warranty

Dorel Juvenile Group, Inc. warrants its product to be free from defects in material and workmanship and agrees to remedy any such defect. This warranty covers 1 year from the date of original purchase. This warranty is valid only upon presentation of proof of purchase. This is solely limited to the repair or replacement of defective furniture components and no assembly labor is included. This warranty does not apply to any product which has been improperly assembled, subjected to misuse or abuse or which has been altered or repaired in any way. This warranty gives you specific legal rights and you may also have other rights which vary from state to state.

Have Questions?

If a part is missing or damaged or you have any questions about this product, contact Consumer Care. Do not return this product to the place of purchase. Have the model number ready (CG007) and call 1-800-544-1108, text 1-812-652-2525, or email support@djgusa.com.

Read Before Beginning Assembly

- Assemble on a soft, smooth surface to prevent damage to product finish.
- Lay out and identify all parts. Most parts are labeled or stamped on the raw edge.
- Read each step carefully. It is very important that each step of the instructions is performed in the correct order. If these steps are not followed in sequence, assembly difficulties will occur.
- This product may contain small components. Please ensure that they are kept away from small children.
- This product is designed for home use and is not intended for commercial use.

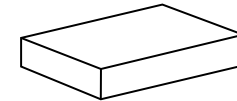
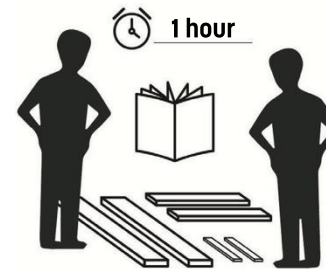

This product is packaged in
1 carton

**Tools required to complete
unit assembly**
(not included)



Phillips head screwdriver

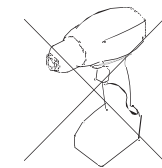

DO NOT use power tools
for dresser assembly

**Tools required
for installing Wall
Safety Strap**

Details on page 27.

- Adult assembly required.
- To avoid unnecessary damage, when levelers have been extended, **DO NOT** drag across surface when moving. Make sure to lift the unit.

WARNING

Children have died from furniture tipover. To reduce the risk of furniture tipover:

- **ALWAYS** install anti-tip device provided.
- **NEVER** put a TV on this product.
- **NEVER** allow children to stand, climb, or hang on any drawers, doors, or shelves.
- **NEVER** open more than one drawer at a time.
- **Place** heaviest items in the lowest drawers.
- Keep small parts away from children during assembly.

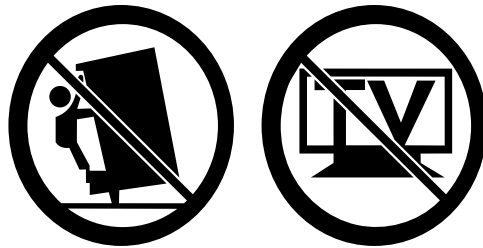





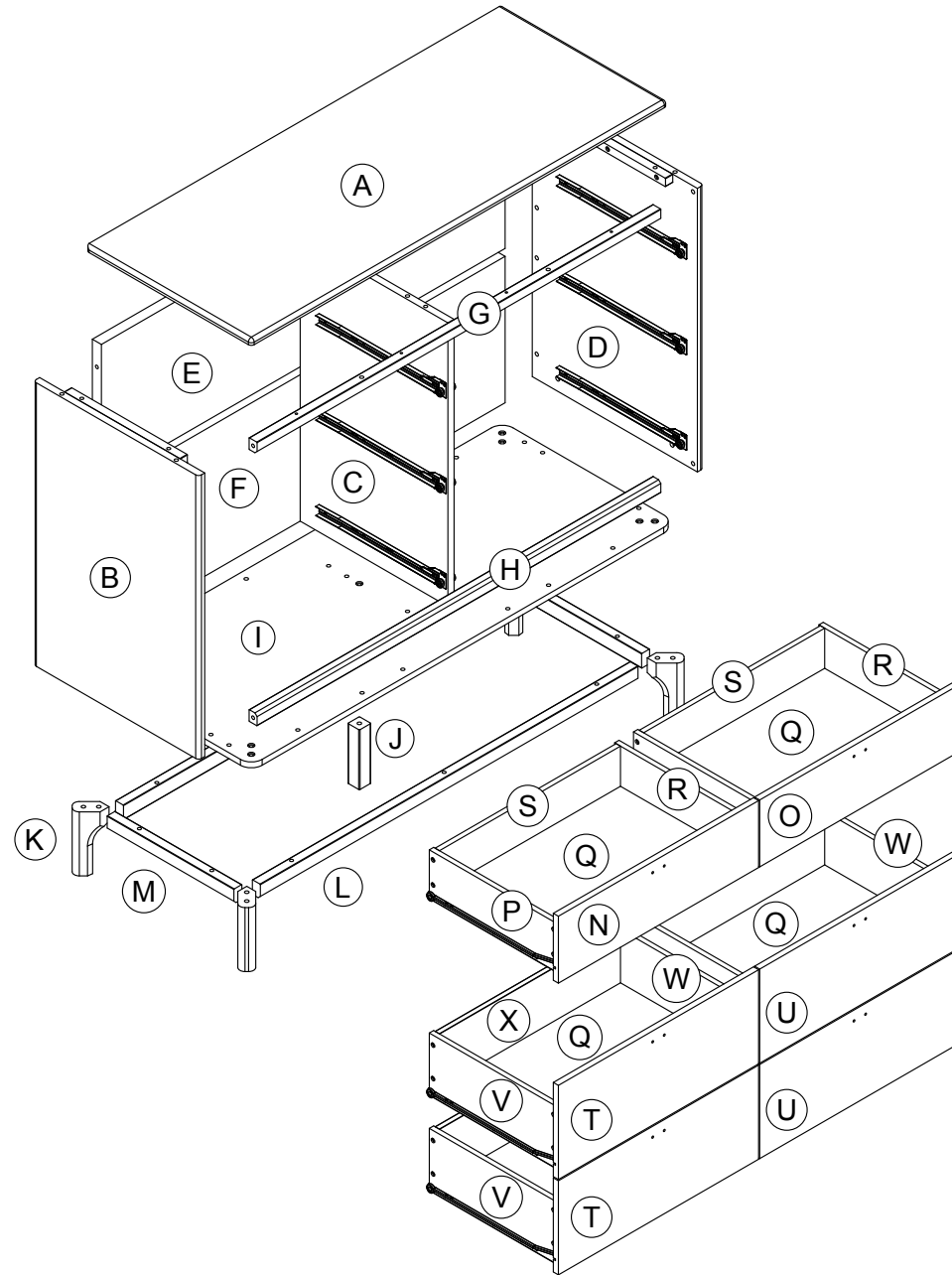

IMPORTANT: This dresser **MUST** be secured to the wall to help prevent tipover. Use the wall safety strap provided to secure the unit to the wall.

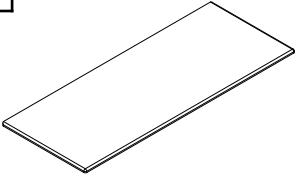

PARTS

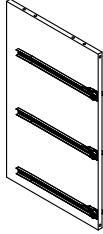
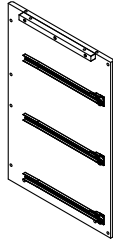
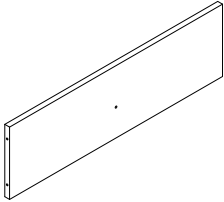
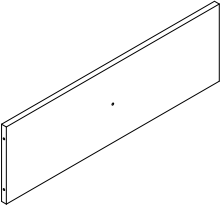
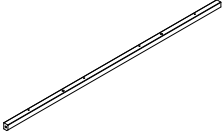
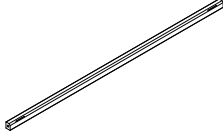
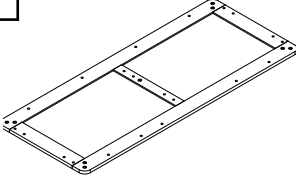

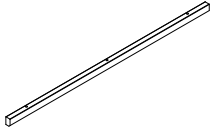

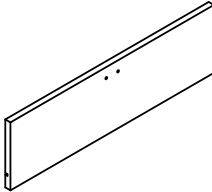
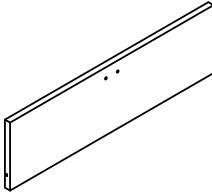

PARTS LIST

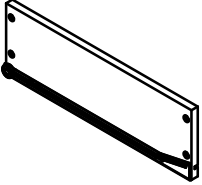
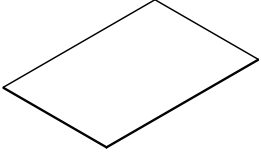
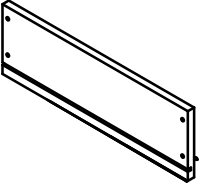
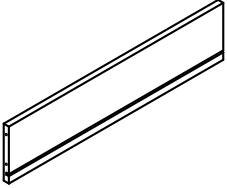
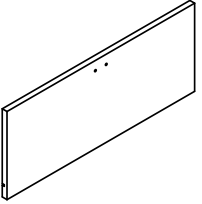
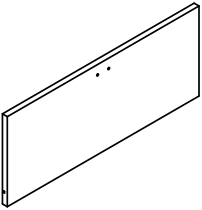
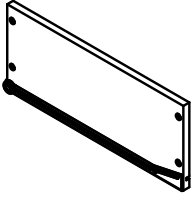
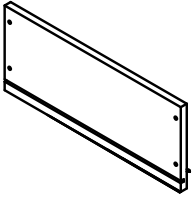
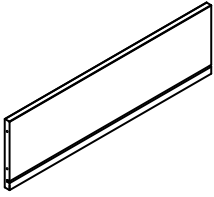
A 	B 	C 	D 	E 
<p style="text-align: center;">TOP PANEL 1 PC</p>	<p style="text-align: center;">LEFT SIDE PANEL 1 PC</p>	<p style="text-align: center;">MIDDLE PANEL 1 PC</p>	<p style="text-align: center;">RIGHT SIDE PANEL 1 PC</p>	<p style="text-align: center;">BACK TOP PANEL 1 PC</p>
F 	G 	H 	I 	J 
<p style="text-align: center;">BACK BOTTOM PANEL 1 PC</p>	<p style="text-align: center;">FRONT TOP RAIL 1 PC</p>	<p style="text-align: center;">FRONT BOTTOM RAIL 1 PC</p>	<p style="text-align: center;">BOTTOM PANEL 1 PC</p>	<p style="text-align: center;">SUPPORT LEG 1 PC</p>
K 	L 	M 	N 	O 
<p style="text-align: center;">LEG 4 PCS</p>	<p style="text-align: center;">FRONT/BACK SUPPORT BAR 2 PCS</p>	<p style="text-align: center;">LEFT/RIGHT SUPPORT BAR 2 PCS</p>	<p style="text-align: center;">LEFT DRAWER FRONT 1 PC</p>	<p style="text-align: center;">RIGHT DRAWER FRONT 1 PC</p>

PARTS LIST

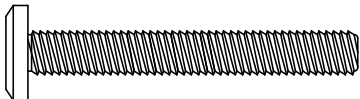
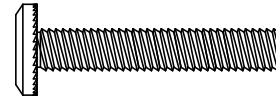
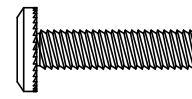
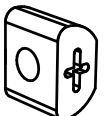
P	Q	R	S	T
				
DRAWER LEFT SIDE 2 PCS	DRAWER BOTTOM 6 PCS	DRAWER RIGHT SIDE 2 PCS	DRAWER BACK 2 PCS	LEFT DRAWER FRONT 2 PCS
U	V	W	X	
				
RIGHT DRAWER FRONT 2 PCS	DRAWER LEFT SIDE 4 PCS	DRAWER RIGHT SIDE 4 PCS	DRAWER BACK 4 PCS	

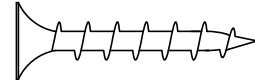
HARDWARE LIST - DRESSER

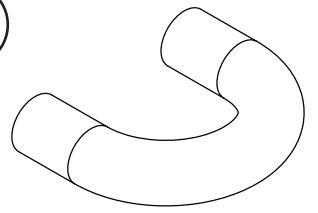
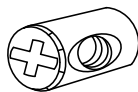
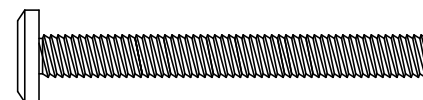
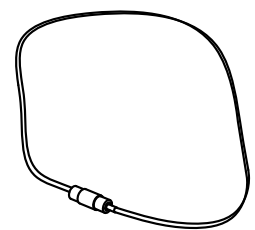
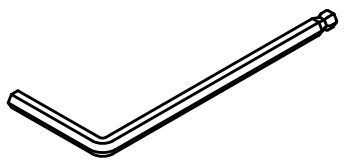
1  $\emptyset 1/4'' - 20 \times 1 49/64''$	2  $\emptyset 1/4'' - 20 \times 1 3/8''$	3  $\emptyset 1/4'' - 20 \times 63/64''$	4 
BOLT X 24 PCS	BOLT X 19 PCS	BOLT X 4 PCS	PLASTIC BLOCK X 24 PCS
5  $\emptyset - 5/16 \times 1 1/4''$	6  $\#10 \times 63/64''$	7  $\#10 - 32 \times 63/64''$	8 
LARGE WOOD DOWEL X 18 PCS	SCREW X 56 PCS	BOLT X 12 PCS	HANDLE X 6 PCS
9 	10  $\emptyset 1/4'' - 20 \times 2 1/8''$	11 	12 
BARREL NUT X 6 PCS	BOLT X 6 PCS	SAFETY STRAP X 1 KIT	ALLEN KEY X 1 PC

! Do not fully tighten all the hardware until the entire assembly is complete unless otherwise indicated in the step by step instructions.

! The screw(s) and/or bolt(s) needed for each step are shown in actual size in the lower right corner of each page

HARDWARE LIST WALL SAFETY STRAP

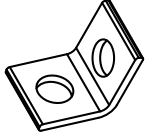
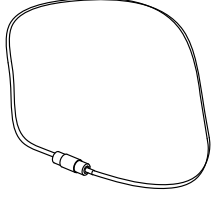
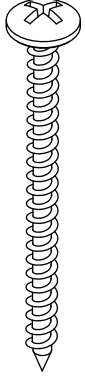
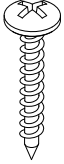
A 	B 	C 	D 
MOUNTING BRACKET 2 PCS	SAFETY WALLSTRAP 1 PC	LONG SCREW 1 PC	SHORT SCREW 1 PC

 Do not fully tighten all the hardware until the entire assembly is complete unless otherwise indicated in the step-by-step instructions.

 The screw(s) and/or bolt(s) needed for each step are shown in actual size in the lower right corner of each page.

Step 1

Attach leg **K** and support leg **J** to bottom panel **I** with bolts **2** as shown.

Use Allen key **12** to tighten the bolts.

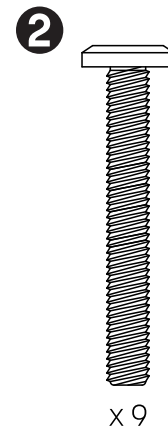
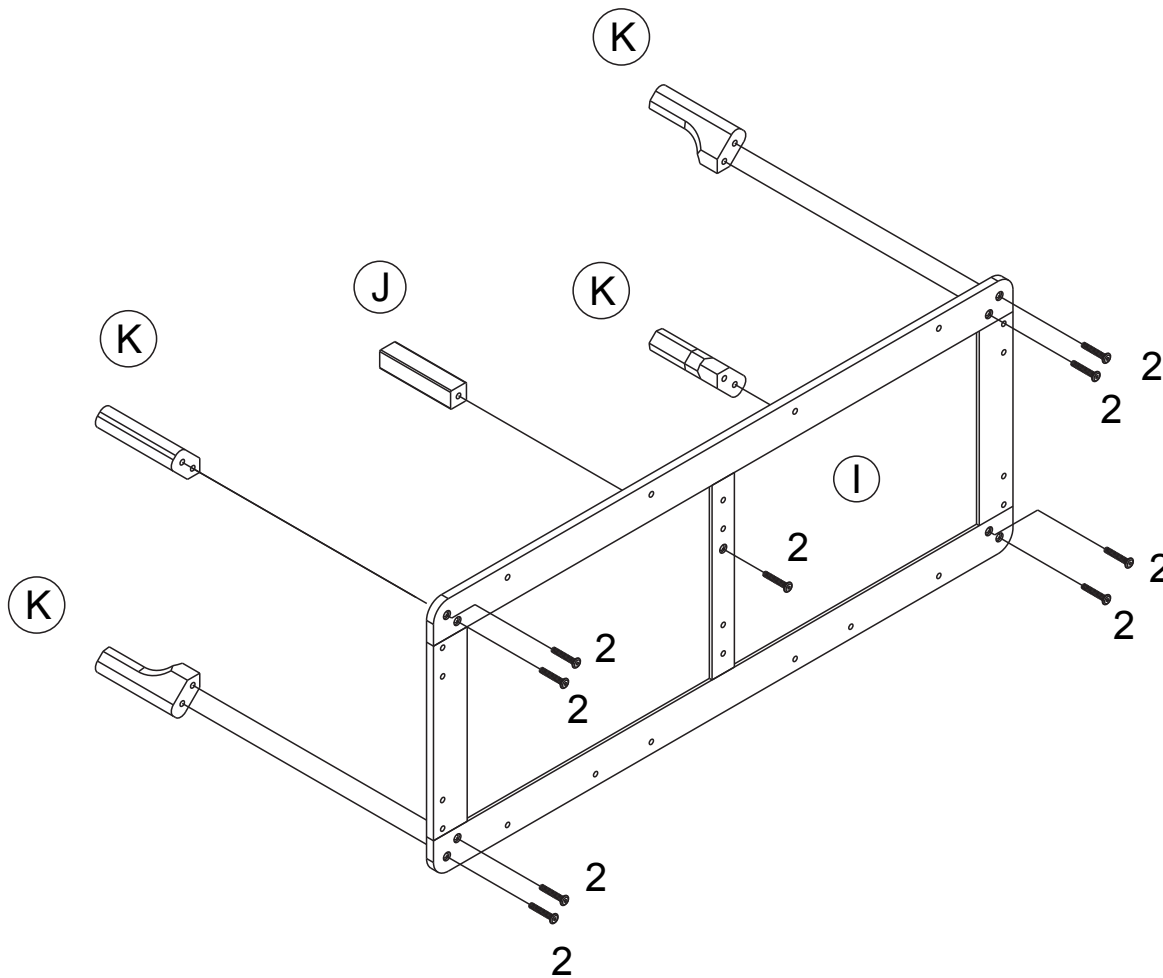

Step 2

Attach front/back support bar **L** and left/right support bar **M** to bottom panel **I** with bolts **2**.

Use Allen key **12** to tighten the bolts.

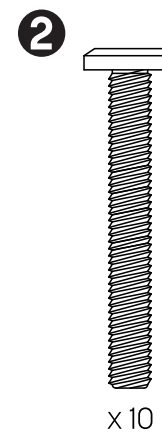
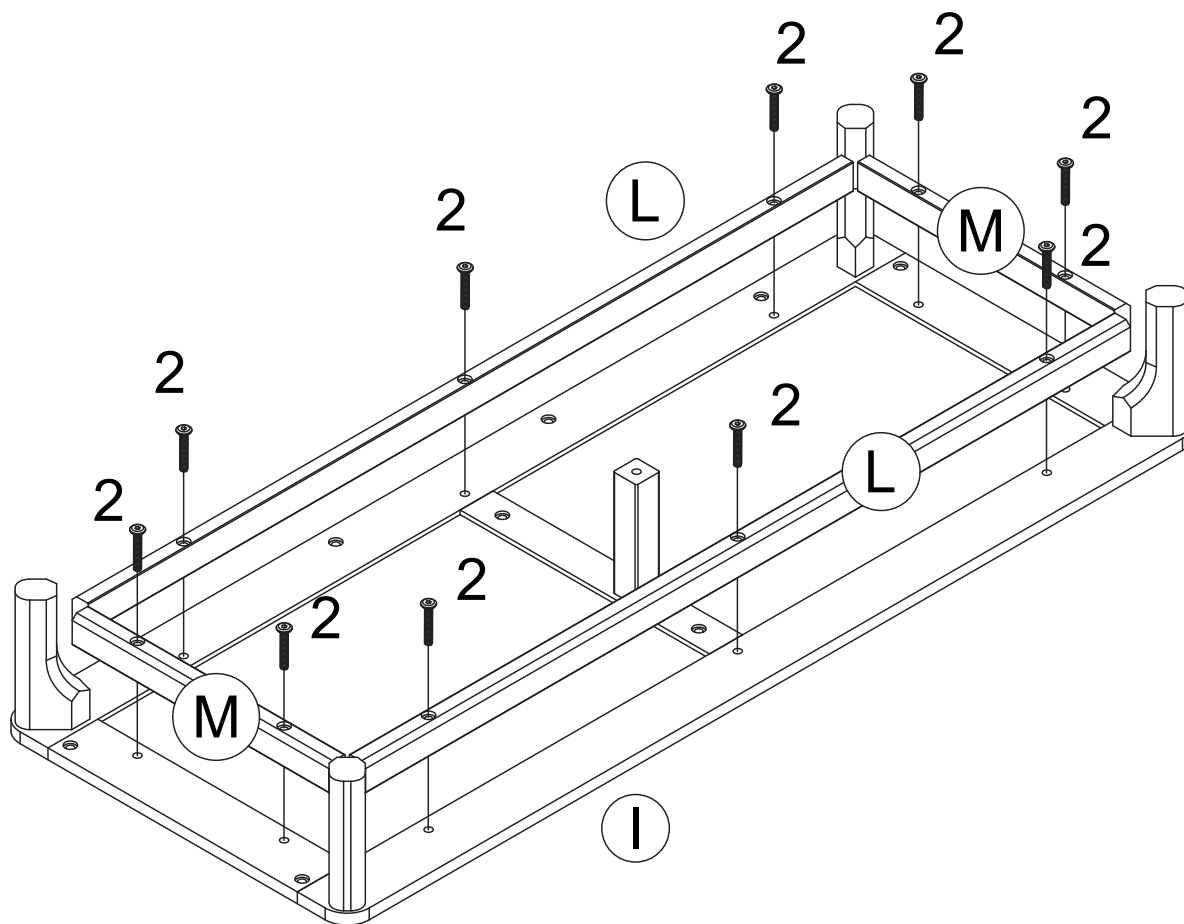

Step 3

Attach back top panel **E** and back bottom panel **F** to right side panel **D** with plastic block **4** and bolt **1**.

Use Allen key **12** to tighten the bolts.

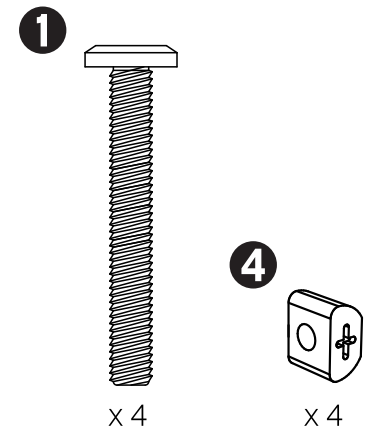
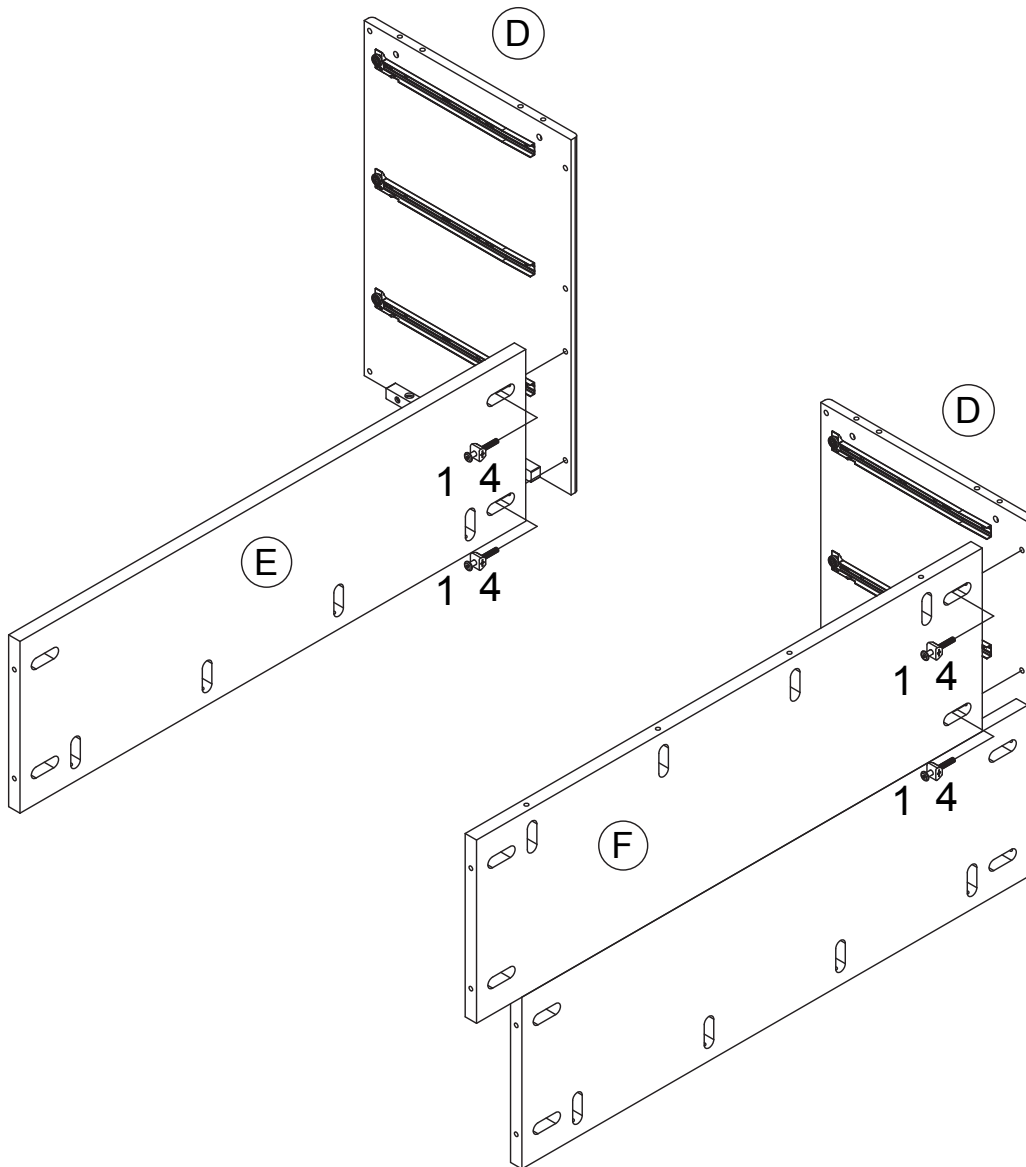

Step 4

Attach back top panel **E** and back bottom panel **F** to left side panel **B** with plastic block **4** and bolt **1**.

Use Allen key **12** to tighten the bolts.

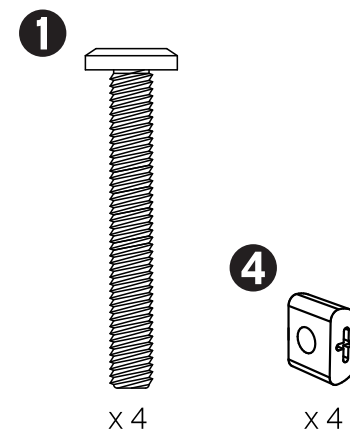
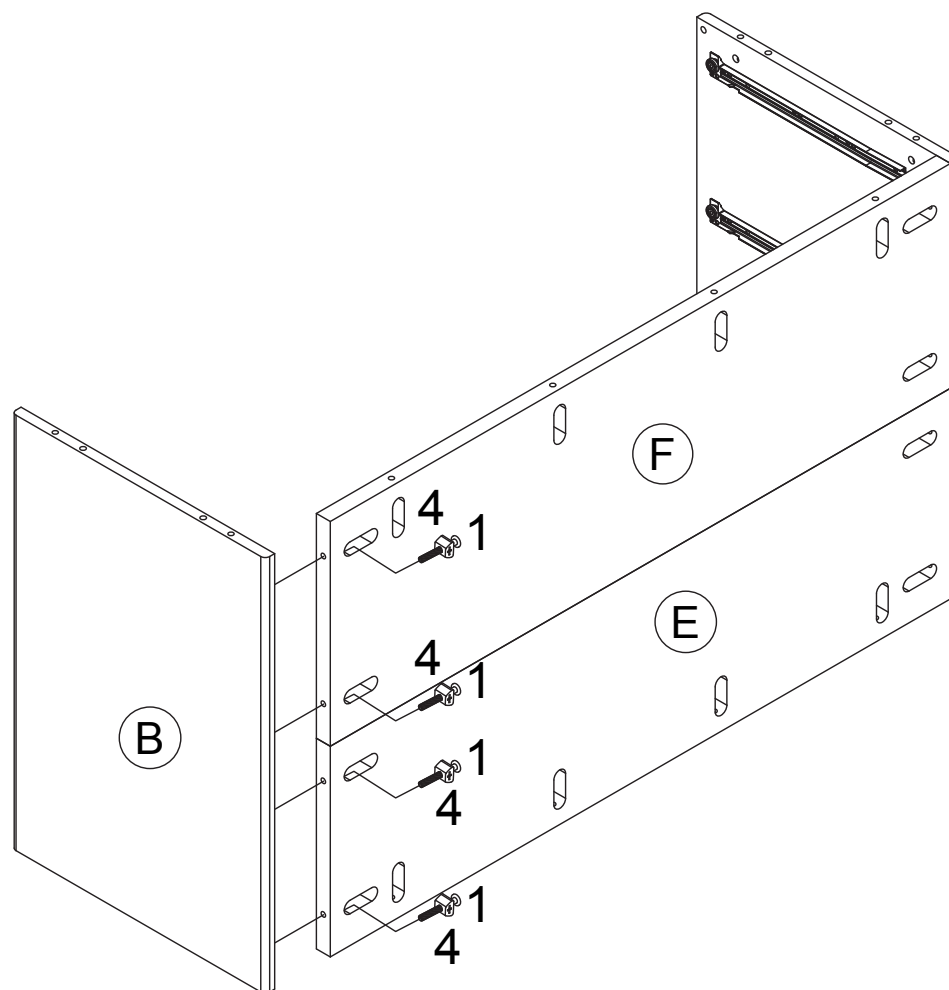

Step 5

Attach middle panel **C** to back top /bottom panel (**F** & **E**) with plastic block **4** and bolt **1**.

Use Allen key **12** to tighten the bolts.

Insert wood dowels **5** into middle panel **C** as shown.

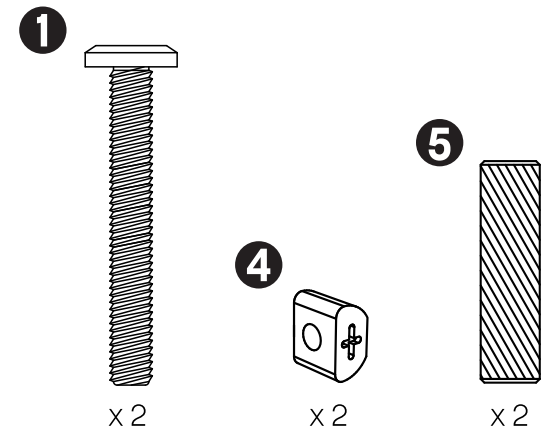
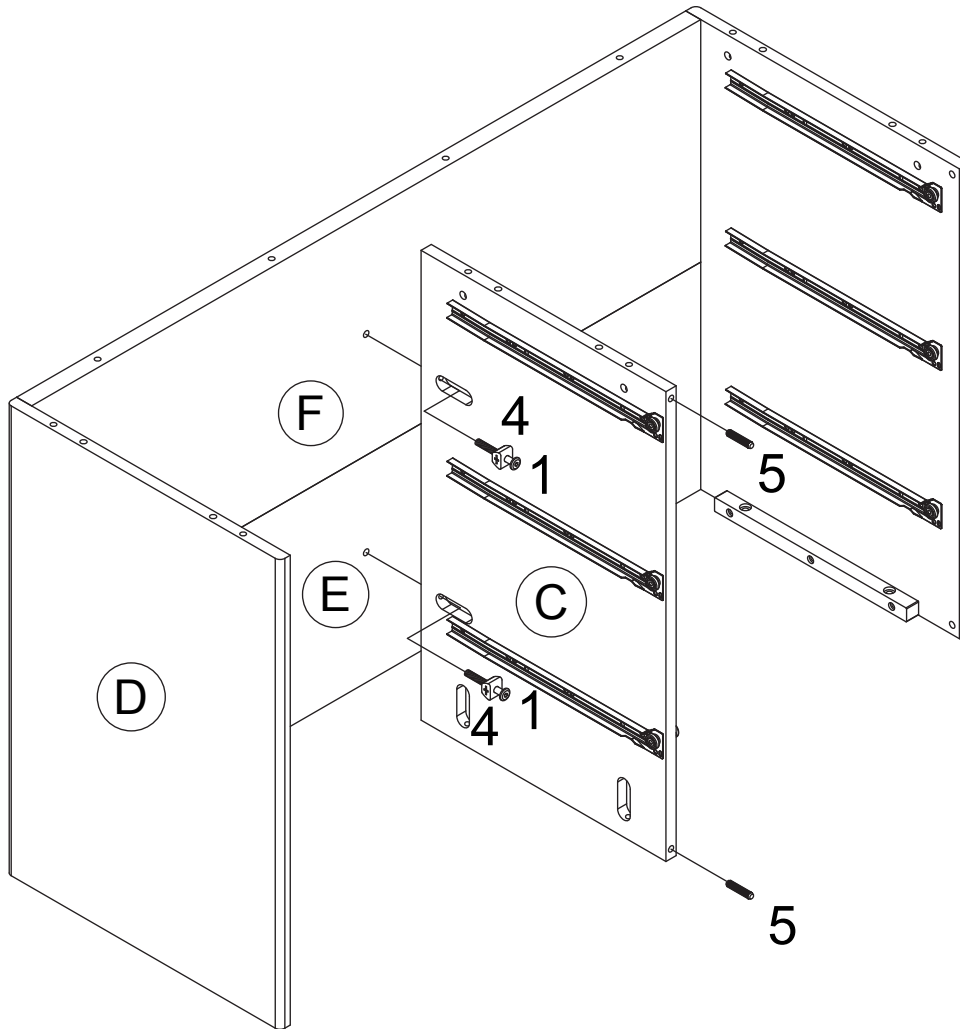

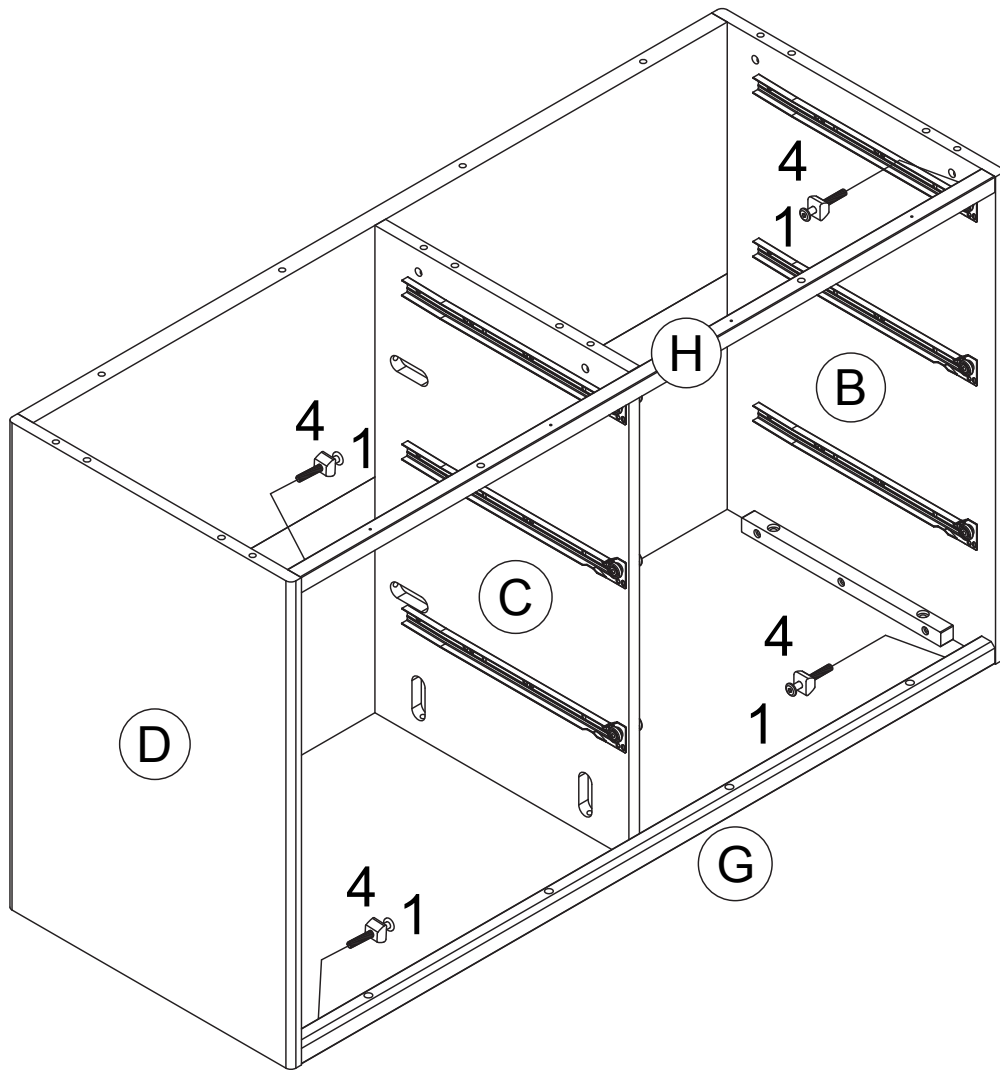

Step 6

Attach front top rail **G** and front bottom rail **H** to left/right side panel (**B** & **D**) and middle panel **C** with plastic block **4** and bolt **1**.

Use Allen key **12** to tighten the bolts.

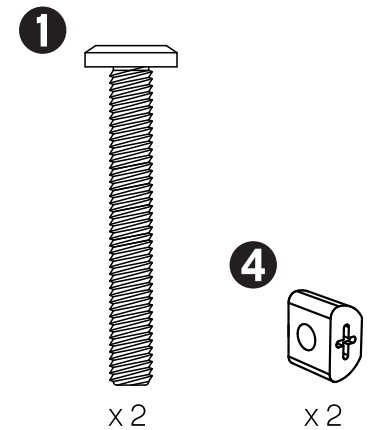

Step 7

Insert the large wood dowels **5** into left/right side panel (**B** & **D**), middle panel **C** and front bottom rail **H** as shown.

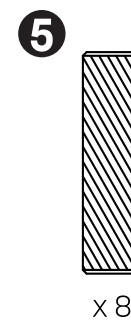
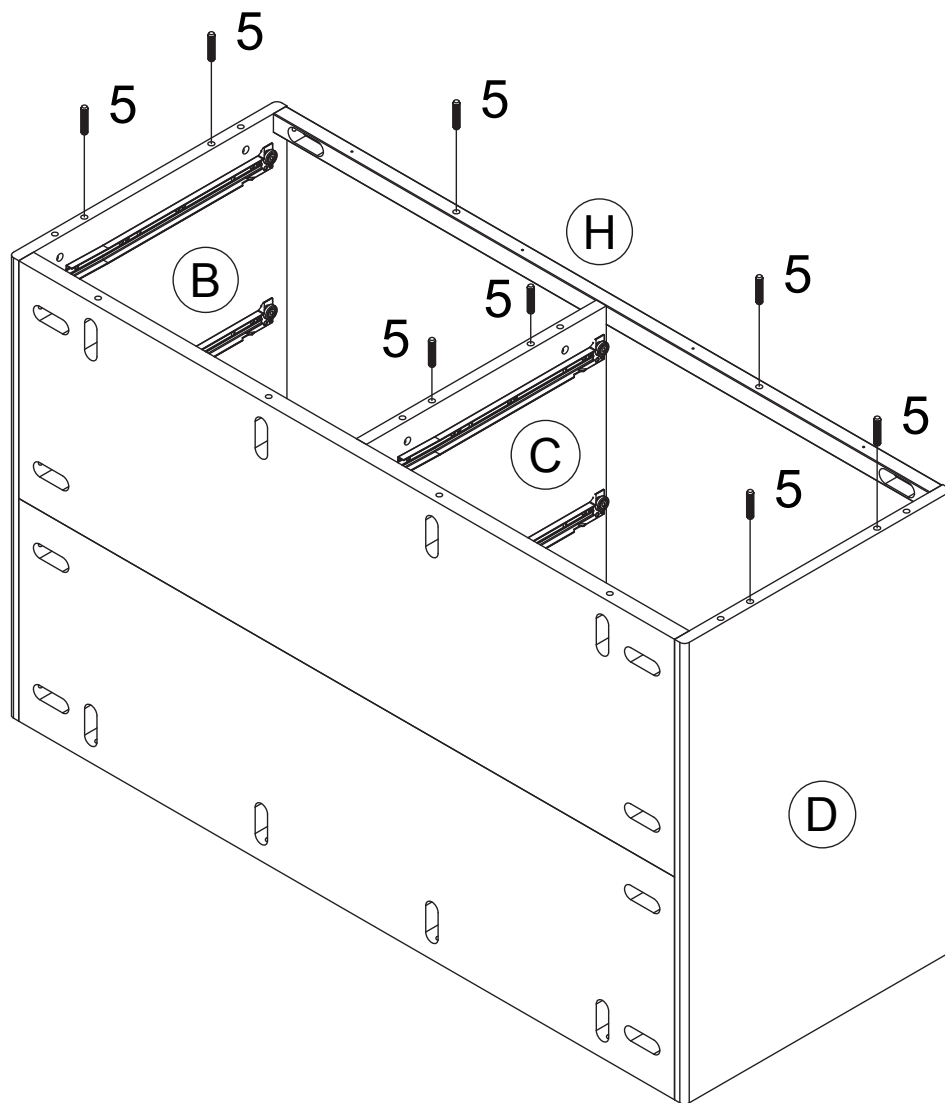

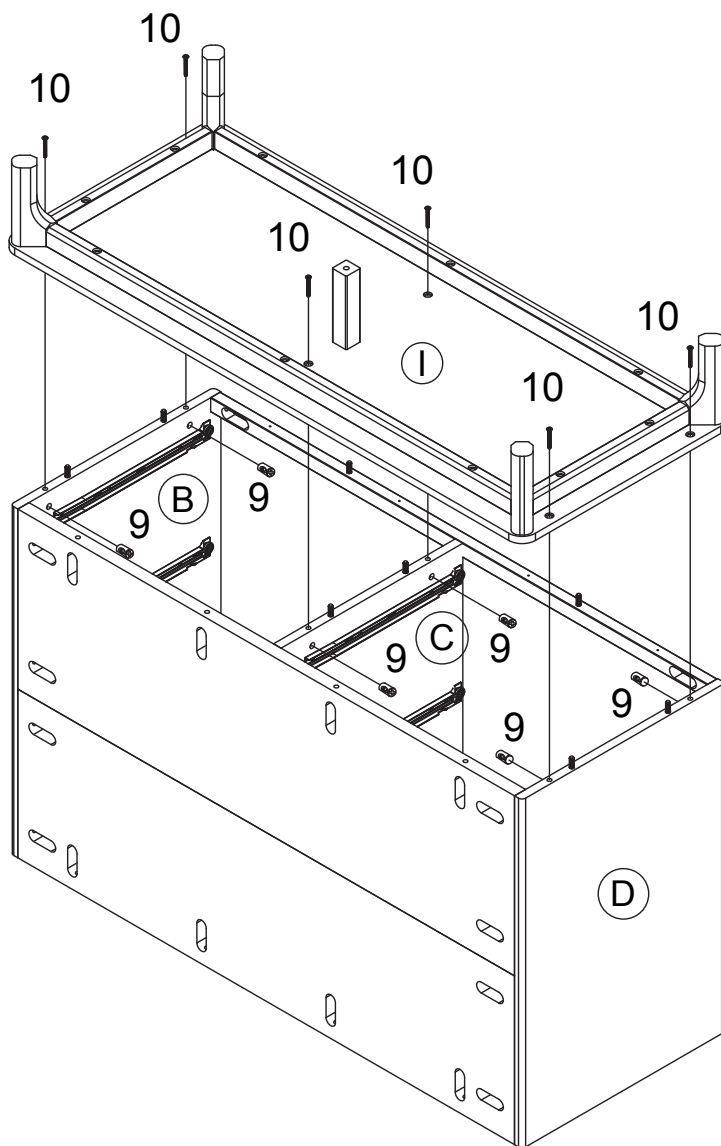

Step 8

Insert barrel nut **9** into left/right side panel (**B** & **D**), middle panel **C**.

Attach bottom frame **I** to dresser body with bolts **10**.

Use Allen key **12** to tighten the bolts.

Note: Ensure the bottom panel **I** is aligned and stable before fully tightening the bolts.



x 6

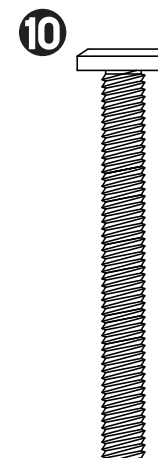

x 6

Step 9

Secure bottom frame **I** by rotating screws **6** 1/2 turn clockwise using a Phillips head screwdriver (not included).

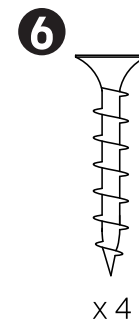
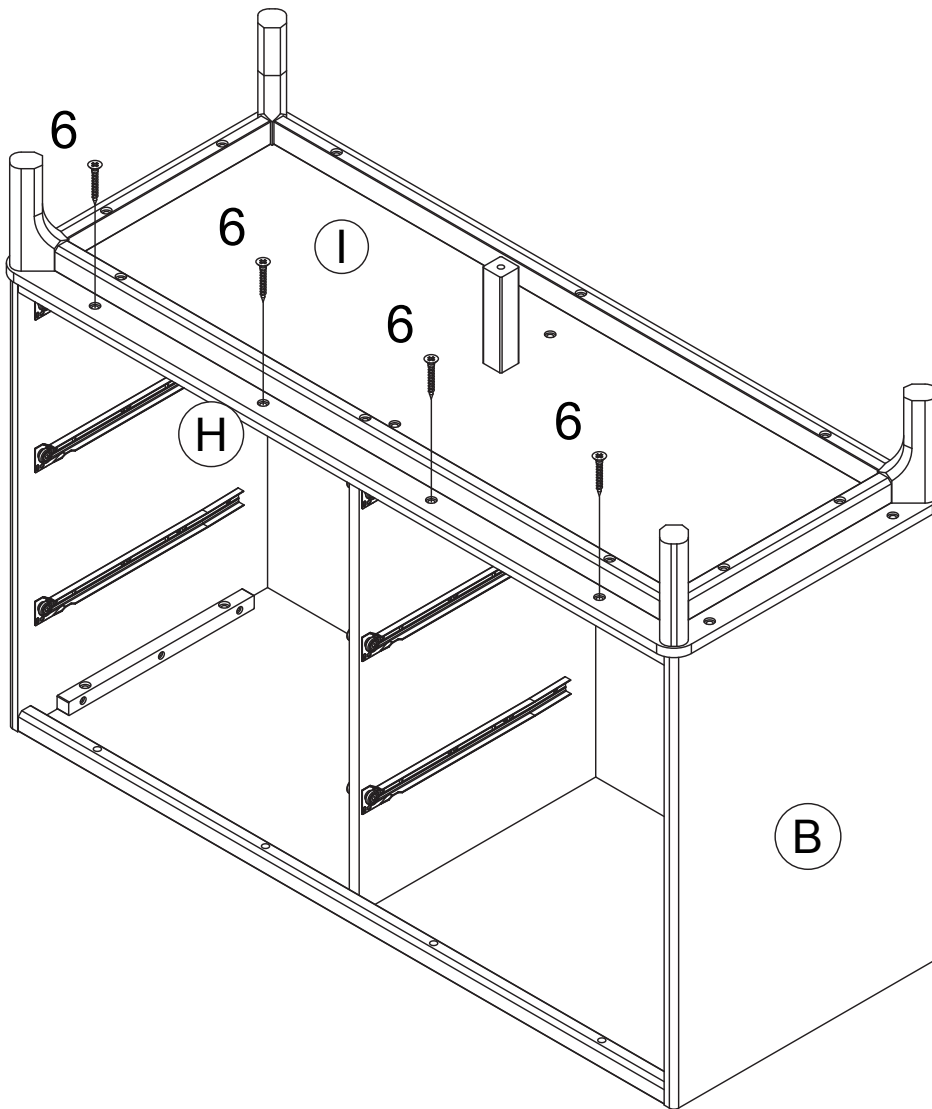

Step 10

Insert the large wood dowels **5** into left/right side panel (**B** & **D**), middle panel **C** and front top rail **G**.

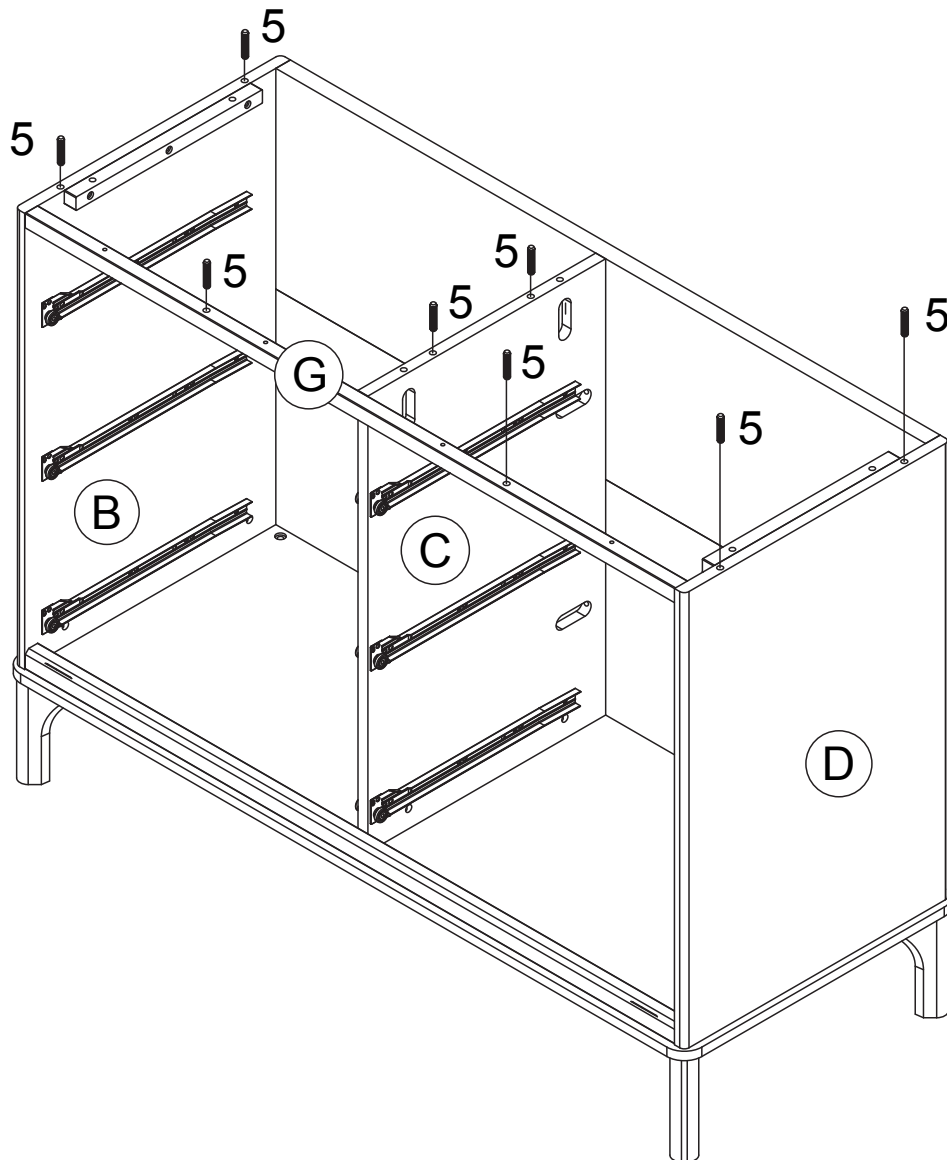

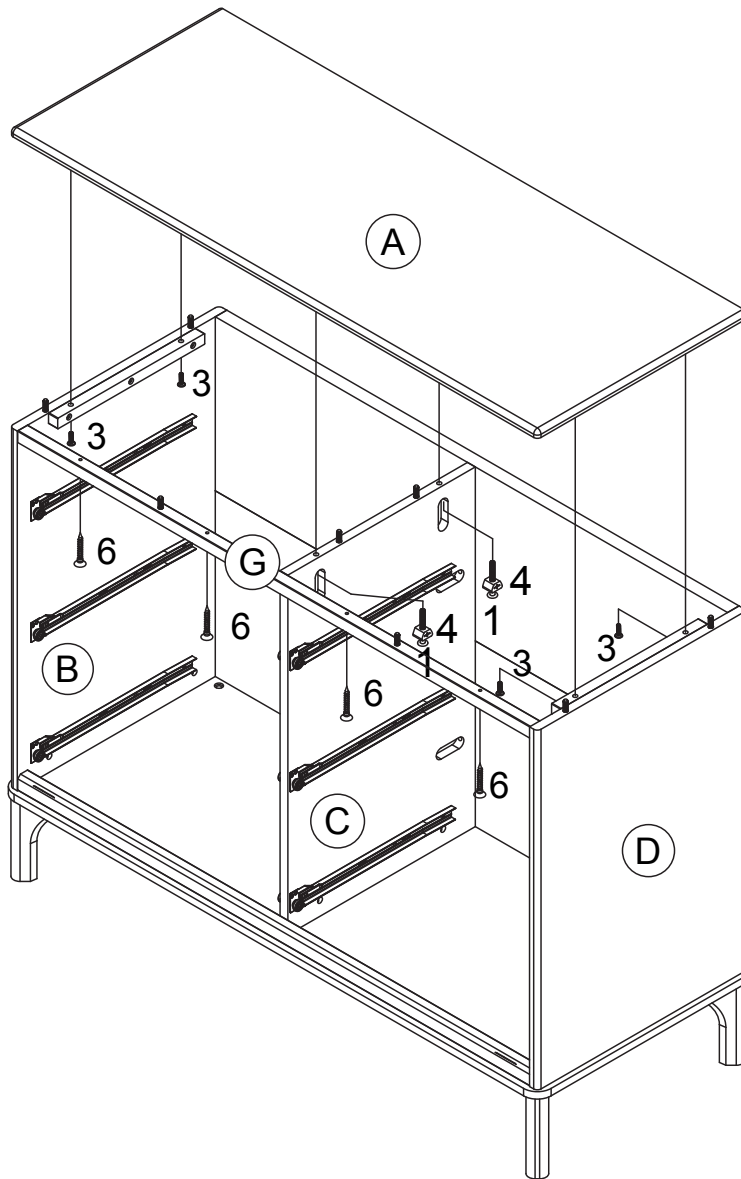

Step 11

Attach top panel **A** to the left/right side panel (**B & D**) and middle panel **C** with plastic block **4**, bolt **1** and bolt **3**.

Use Allen key **12** to tighten the bolts.

Secure top panel **A** to front top rail **G** by rotating screws **6** 1/2 turn clockwise using a Phillips head screwdriver (not included).

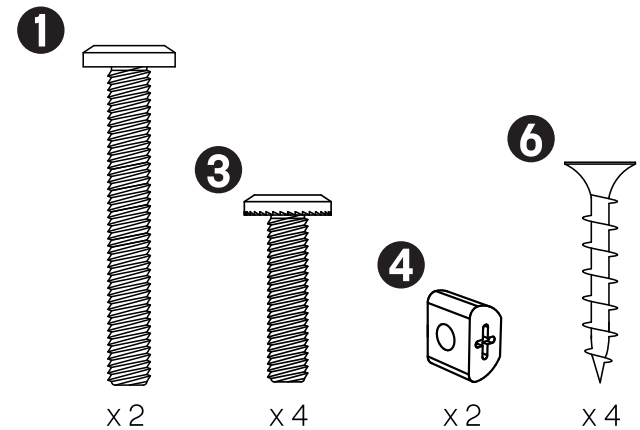

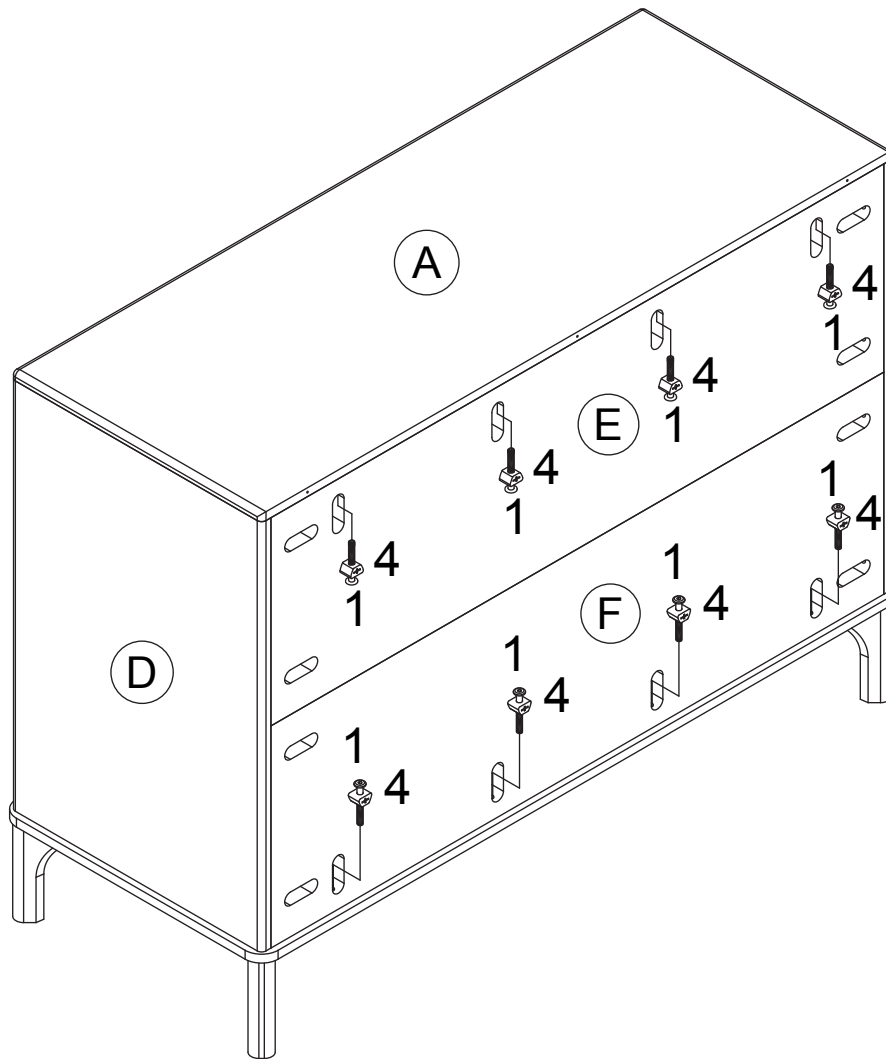

Step 12

Secure back top panel **E** and back bottom panel **F** with plastic block **4** and bolt **1**.

Use Allen key **12** to tighten the bolts.

Note: Ensure the back panel is aligned and stable before fully tightening the bolts.

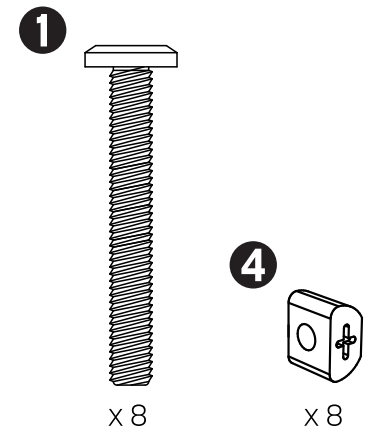

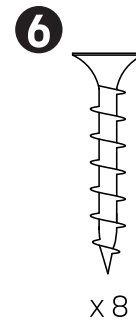
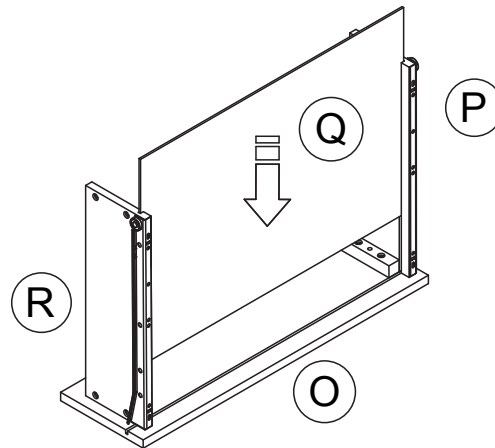
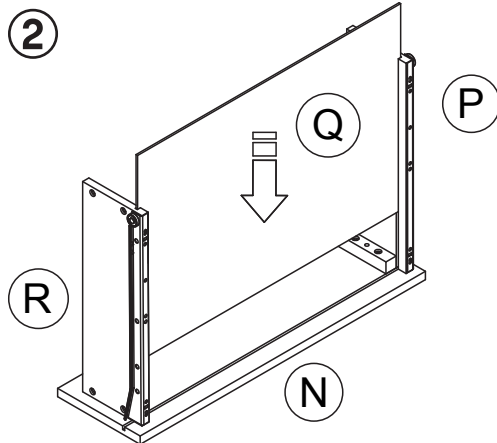
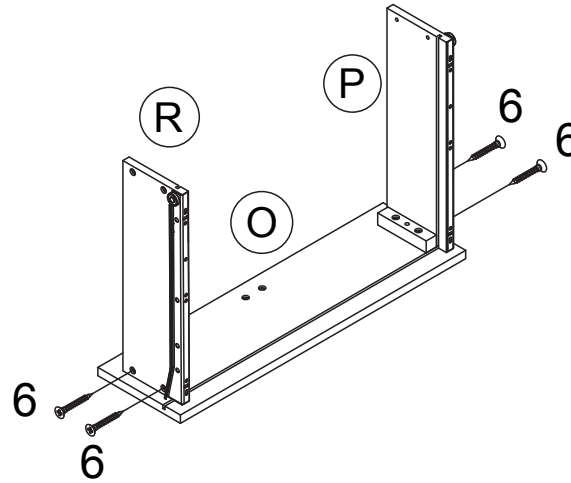
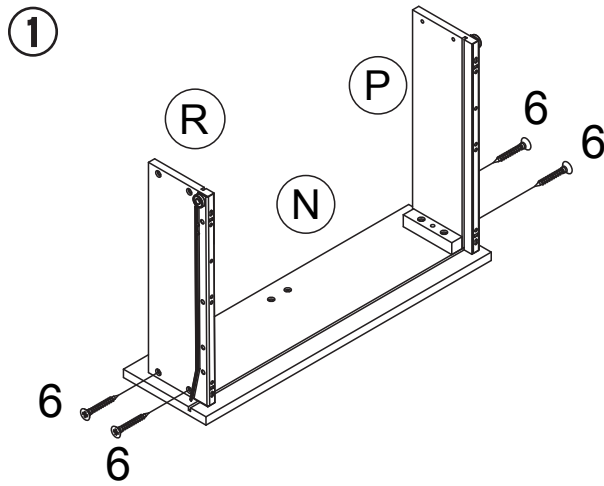

Step 13

Attach top drawer left/right sides (**P** & **R**) to the top left/right drawer fronts (**N** & **O**) with screws **6**.

Use a Phillips head screwdriver (not included) to tighten the screws.

Slide the drawer bottoms **Q** into the grooves of top drawer left/right sides (**P** & **R**) and the top left/right drawer fronts (**N** & **O**).

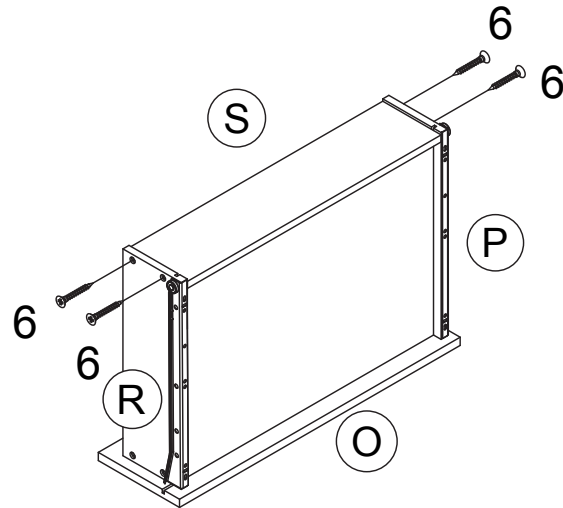
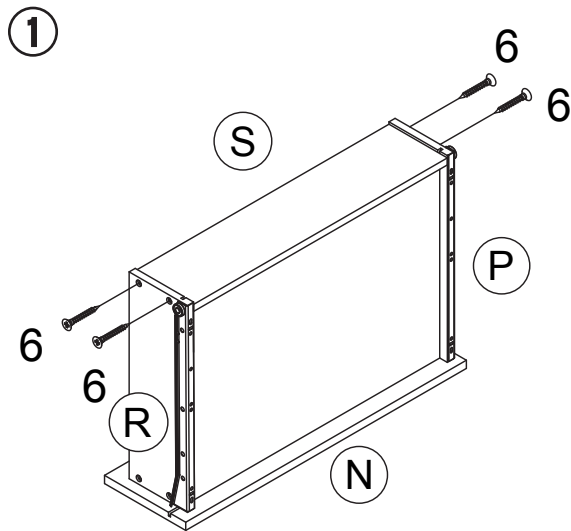

Step 14

Attach top drawer backs **S** to the top drawer left/right sides (**P & R**) with screws **6**.

Attach handles **8** to the top left/right drawer fronts (**N & O**) with bolts **7**.

Use a Phillips head screwdriver (not included) to tighten them all.

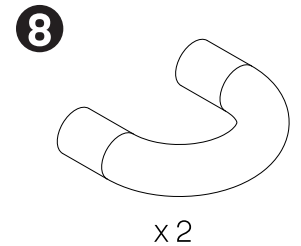
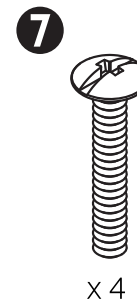
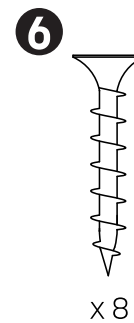
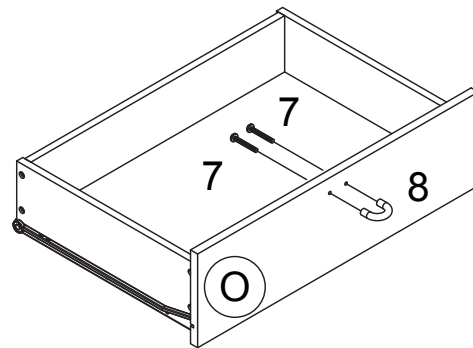
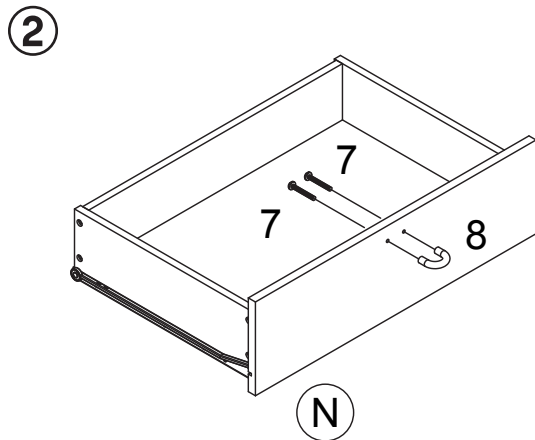

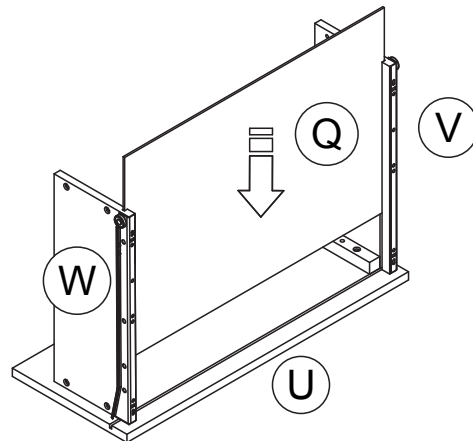
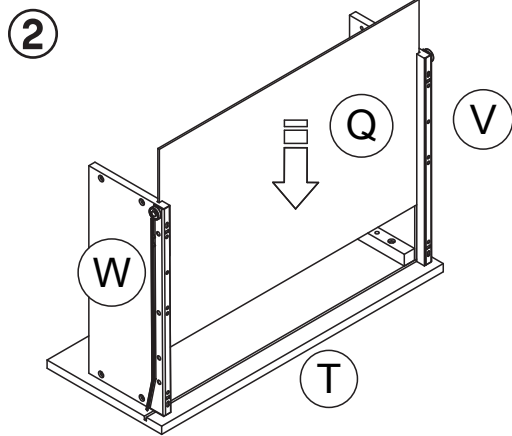
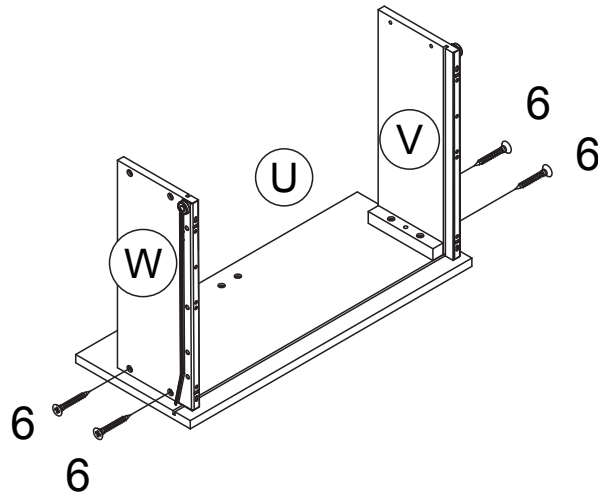
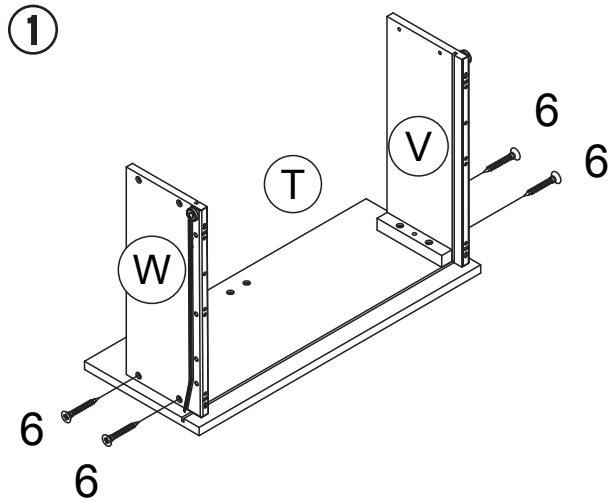

Step 15

Attach drawer left/right sides (**V & W**) to the left/right drawer fronts (**T & U**) with screws **6**.

Use a Phillips head screwdriver (not included) to tighten the screws.

Slide the drawer bottoms **Q** into the grooves of drawer left/right sides (**V & W**) and the left/right drawer fronts (**T & U**).

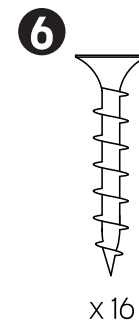

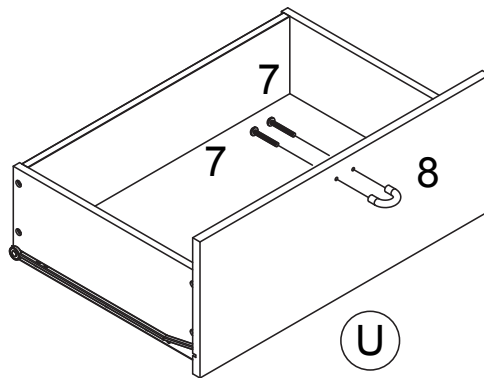
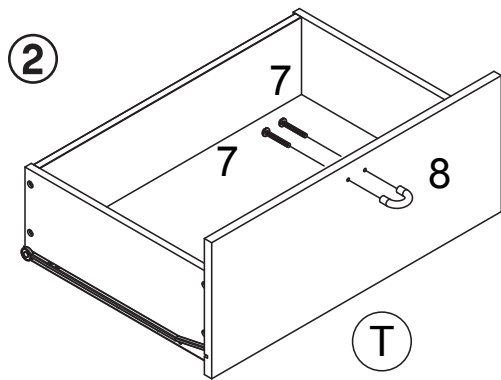
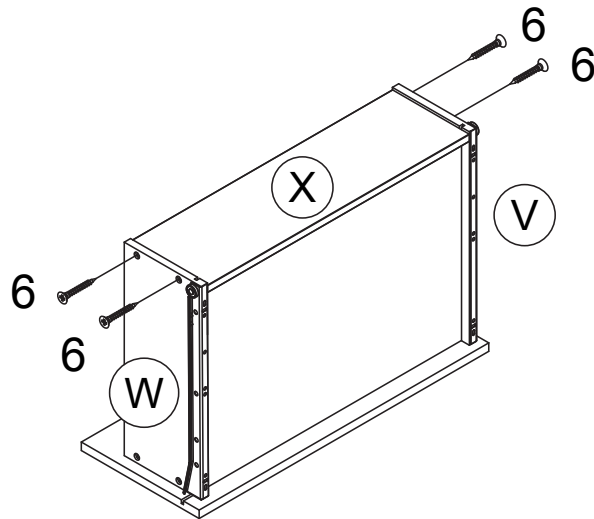
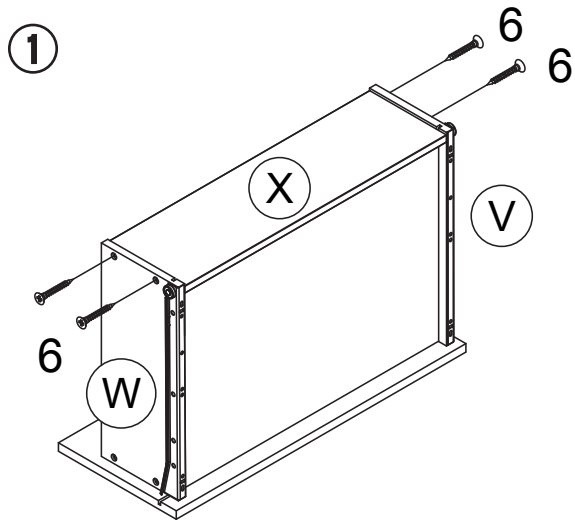

Step 16

Attach drawer backs **X** to the drawer left/right sides (**V & W**) with screws **6**.

Attach handles **8** to the top left/right drawer fronts (**T & U**) with bolts **7**.

Use a Phillips head screwdriver (not included) to tighten them all.

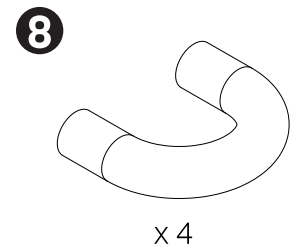
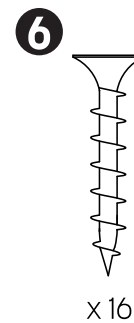

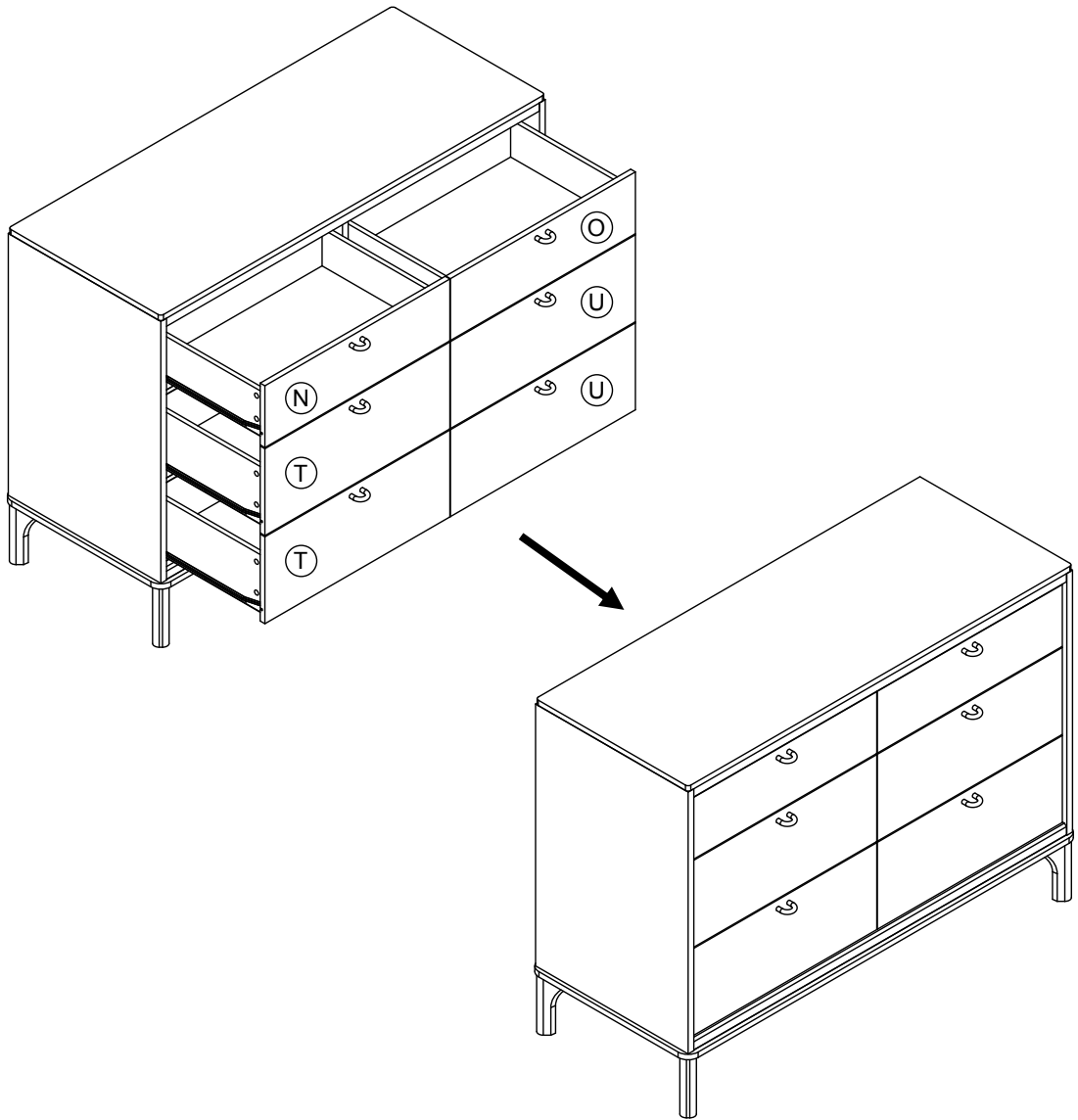

Step 17

Insert the drawers into the dresser.

⚠ To safely secure the dresser to the wall, follow the steps on page 27.

⚠ CAUTION: This unit is intended for use only with the products and/or maximum weights indicated. Use with other products and/or products heavier than the maximum weights indicated may result in instability or cause possible injury.

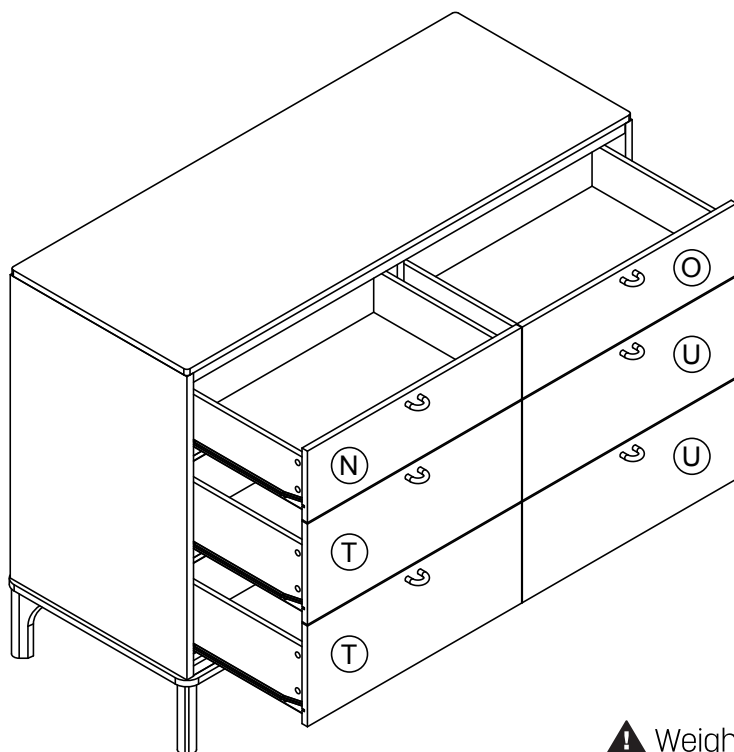

⚠ Weight Limit for Top of Dresser: 30 lb / 13.6 kg
Weight Limit per Drawer: 15 lb / 6.8 kg

Care & Maintenance

- Move your new furniture carefully, with two people lifting and carrying the unit to its new location.
- Your furniture can be disassembled and reassembled to move.
- Dust regularly with a soft, lint-free cloth to prevent soil build-up. A damp cloth may be used occasionally to clean the surface. Dry immediately. Do not use abrasives that may damage the finish. Excessive exposure to sunlight and extreme changes in temperature and moisture can damage wood furniture.
- Check bolts/screws periodically and tighten them if necessary.

IMPORTANT: This dresser **MUST** be secured to the wall to help prevent tipover. Use the wall safety strap provided to secure the unit to the wall.

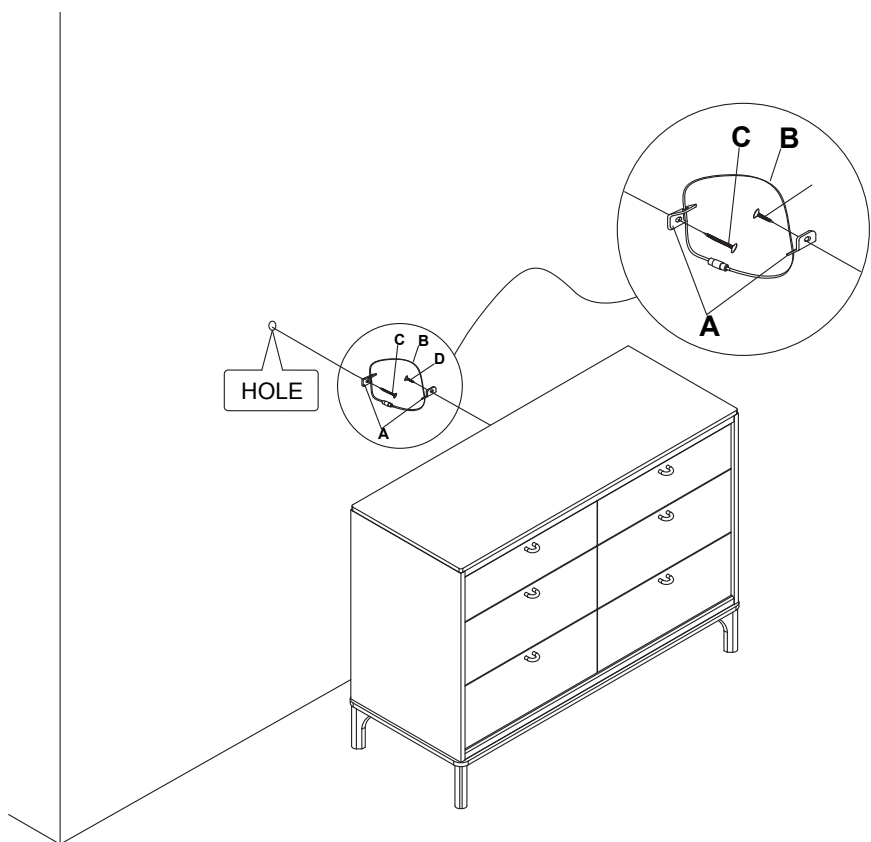
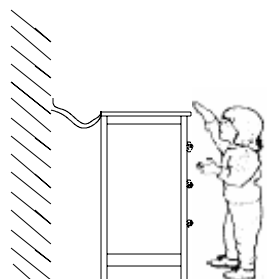

Safety Wall Strap

Tools required (not included):

- Rubber mallet
- 3/8" drill bit
- Phillips head screwdriver
- Electric drill

Step 1: Attach bracket **A** securely to the back side of the furniture using the short screw **D**, through the smallest hole of the bracket **A**.

Step 2: Locate a wall stud in the wall. Place another bracket **A** on the wall over the wall stud and 2 inches (5 cm) below the first **A** secured to the back of your unit, using the long screw **C** provided and through the smallest hole of **A**.

Note: When wall studs are not available, a wall anchor (not included) may be required depending on the wall material. Ask your local hardware store for more information.

Step 3: Place the furniture so that the wall and furniture mounting brackets are vertically in line. Lace the end of the safety wall strap **B** through the larger hole of each **A**. Bring both ends together and slide the flat end through the locking end. Pull it until all slack is removed.

Step 4: Confirm that the strap is securely laced and locked. To move the furniture after the safety wall strap has been installed, remove screw **C** from the wall.

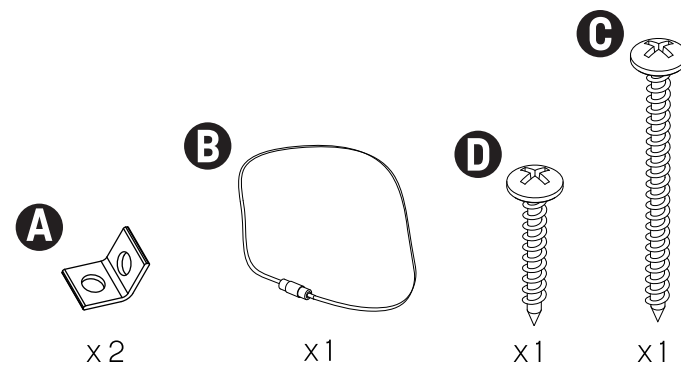



CG007

Commode à 6 tiroirs

Date d'achat

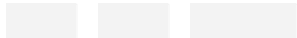

Numéro de lot

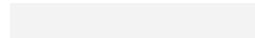

Garantie limitée

Dorel Juvenile Group, Inc. garantit que son produit est exempt de défauts de matériaux et de fabrication et s'engage à remédier à tout défaut de ce type. Cette garantie couvre une période d'un an à compter de la date d'achat initiale. Cette garantie n'est valable que sur présentation d'une preuve d'achat. Elle se limite exclusivement à la réparation ou au remplacement des composants défectueux du meuble et ne comprend pas la main-d'œuvre d'assemblage. Cette garantie ne s'applique pas aux produits qui ont été mal montés, mal utilisés ou détournés de leur usage, ou qui ont été modifiés ou réparés de quelque manière que ce soit. Cette garantie vous donne des droits légaux spécifiques et vous pouvez également avoir d'autres droits qui varient d'un état à l'autre.

Vous avez des questions?

Si une pièce est manquante ou endommagée ou si vous avez des questions sur ce produit, contactez le service à la clientèle. Ne retournez pas ce produit au lieu d'achat. Ayez le numéro de modèle à portée de main (CG007) et appelez le 1-800-544-1108, envoyez un SMS au 1-812-652-2525, ou envoyez un courriel à support@djgusa.com.

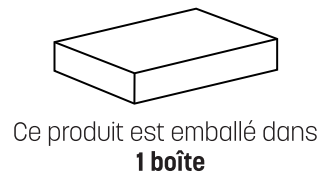
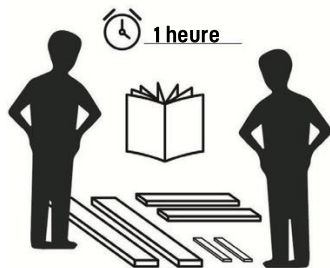

Avant de commencer l'assemblage

- Assemblez l'article sur une surface douce et lisse pour éviter d'endommager la finition du produit.
- Disposez toutes les pièces et identifiez-les. La plupart de celles-ci sont étiquetées ou estampées sur leur côté non fini.
- Lire attentivement chaque étape avant de débiter. Il est très important que chaque étape de montage soit exécutée dans le bon ordre, sinon vous risquez d'éprouver de la difficulté à assembler votre meuble.
- **AVERTISSEMENT CONCERNANT LES JEUNES ENFANTS:** Ce produit contient des petits composants. S'il vous plaît assurez-vous qu'ils soient gardés loin d'eux.
- Ce produit est conçu pour un usage domestique et n'est pas destiné à des fins commerciales.

Outils nécessaires pour l'assemblage de l'unité (non inclus)



Tournevis à tête croisée

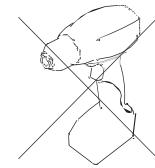

N'utilisez **PAS** d'outils électriques pour l'assemblage de la commode

Outils nécessaires à l'installation de la sangle de sécurité murale

Détails à la page 32

- Doit être assemblé par des adultes.
- Pour éviter des dommages, une fois les niveleurs installés, **NE PAS** traîner le meuble sur la surface pour le déplacer. Assurez-vous de le soulever.

⚠ AVERTISSEMENT

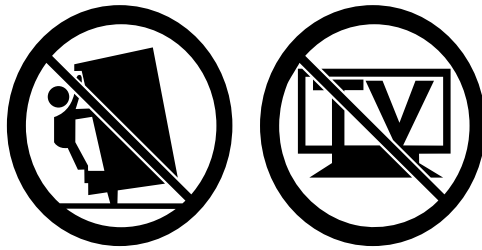

Des enfants sont morts à la suite d'un renversement de meubles.

Pour réduire le risque de renversement des meubles :

- **Installez TOUJOURS** le dispositif anti-bascule fourni.
- **Ne posez JAMAIS** de téléviseur sur ce produit.
- **Ne laissez JAMAIS** les enfants se tenir debout, grimper ou s'accrocher aux tiroirs, portes ou étagères.
- **N'ouvrez JAMAIS** plus d'un tiroir à la fois.
- **Placez** les articles les plus lourds dans les tiroirs les plus bas.
- **Gardez** les petites pièces loin des enfants pendant l'assemblage.

IMPORTANT: cette commode **DOIT** être fixée au mur pour éviter tout risque de basculement. Utilisez la sangle de sécurité fournie pour fixer le meuble au mur.

Instructions

Le tournevis à tête cruciforme n'est pas inclus.
Consulter la section en anglais pour les illustrations.

Étape 1

Fixez le pied **K** et le pied de support **J** au panneau inférieur **I** avec des boulons **2** comme indiqué. Utilisez une clé Allen **12** pour serrer les boulons.

Étape 2

Fixez la barre de support avant/arrière **L** et la barre de support gauche et droite **M** au panneau inférieur **I** avec des boulons **2**. Utilisez une clé Allen **12** pour serrer les boulons.

Étape 3

Fixez le panneau supérieur arrière **E** et le panneau inférieur arrière **F** au panneau latéral droit **D** avec un bloc en plastique **4** et un boulon **1**. Utilisez une clé Allen **12** pour serrer les boulons.

Étape 4

Fixez le panneau supérieur arrière **E** et le panneau inférieur arrière **F** au panneau latéral gauche **B** avec un bloc en plastique **4** et un boulon **1**. Utilisez une clé Allen **12** pour serrer les boulons.

Étape 5

Fixez le panneau central **C** au panneau arrière supérieur/inférieur (**E** et **F**) avec un bloc en plastique **4** et un boulon **1**.

Utilisez une clé Allen **12** pour serrer les boulons.

Insérez les chevilles en bois **5** dans le panneau central **C** comme indiqué.

Étape 6

Fixez le rail supérieur avant **G** et le rail inférieur avant **H** aux panneaux latéraux gauche et droit (**B** et **D**) et au panneau central **C** avec le bloc en plastique **4** et un boulon **1**. Utilisez une clé Allen **12** pour serrer les boulons.

Étape 7

Insérez les grandes chevilles en bois **5** dans les panneaux latéraux gauche et droit (**B** et **D**), le panneau central **C** et le rail inférieur avant **H**, comme illustré.

Étape 8

Insérez l'écrou cylindrique **9** dans les panneaux latéraux gauche/droit (**B** et **D**), panneau central **C**. Fixez le cadre inférieur **I** au corps de la commode à l'aide de boulons **10**. Utilisez une clé Allen **12** pour serrer les boulons.

Remarque : assurez-vous que le panneau inférieur **I** est aligné et stable avant de serrer les boulons complètement.

Étape 9

Fixez le cadre inférieur **I** en tournant les vis **6** d'un demi-tour dans le sens des aiguilles d'une montre à l'aide d'un tournevis étoile (non inclus).

Étape 10

Insérez les grandes chevilles en bois **5** dans les panneaux latéraux gauche et droit (**B** et **D**), le panneau central **C** et le rail supérieur avant **G**.

Étape 11

Fixez le panneau supérieur **A** aux panneaux latéraux gauche et droit (**B** et **D**) et au panneau central **C** avec un bloc en plastique **4**, un boulon **1** et un boulon **3**.

Utilisez une clé Allen **12** pour serrer les boulons.

Fixez le panneau supérieur **A** au rail supérieur avant **G** et fixez-le en tournant les vis **6** d'un demi-tour dans le sens des aiguilles d'une montre à l'aide d'un tournevis étoile (non inclus).

Étape 12

Fixez le panneau supérieur arrière **E** et le panneau inférieur arrière **F** avec un bloc en plastique **4** un boulon **1**. Utilisez une clé Allen **12** pour serrer les boulons.

Remarque : assurez-vous que le panneau arrière est aligné et stable avant de serrer les boulons complètement.

Étape 13

Fixez les côtés gauche et droit du tiroir supérieur (**P** et **R**) aux façades gauche et droite du tiroir supérieur (**N** et **O**) avec des vis **6**. Utilisez un tournevis étoile (non inclus) pour serrer les vis.

Faites glisser les fonds de tiroir **Q** dans les rainures des côtés gauche et droit du tiroir supérieur (**P** et **R**) et des façades gauche et droite du tiroir supérieur (**N** et **O**).

Étape 14

Fixez les dos des tiroirs supérieurs **S** aux côtés gauche et droit des tiroirs supérieurs (**P** et **R**) avec des vis **6**.

Fixez les poignées **8** aux façades gauche et droite des tiroirs supérieurs (**N** et **O**) avec des boulons **7**. Utilisez un tournevis étoile (non inclus) pour serrer les vis.

Étape 15

Fixez les côtés gauche et droit des tiroirs (**V** et **W**) aux façades gauche et droite des tiroirs (**T** et **U**) avec des vis **6**. Utilisez un tournevis étoile (non inclus) pour serrer les vis.

Faites glisser les fonds de tiroir **Q** dans les rainures des côtés gauche et droit (**V** et **W**) et des façades gauche et droite des tiroirs (**T** et **U**).

Étape 16

Fixez les dos du tiroir **X** aux côtés gauche et droit des tiroirs (**V** et **W**) avec des vis **6**. Fixez les poignées **8** aux façades gauche et droite des tiroirs supérieurs (**T** et **U**) avec des boulons **7**. Utilisez un tournevis étoile (non inclus) pour serrer les vis.

Étape 17

Insérez les tiroirs dans la commode.

⚠ Pour fixer en toute sécurité la commode au mur, veuillez consulter la page suivante.

Entretien

- Déplacez votre nouveau mobilier avec soin, nous recommandons deux personnes pour soulever et transporter le mobilier vers son nouvel emplacement.
- Votre mobilier peut être démonté et réassemblé pour faciliter les déménagements.
- Dépoussiérez régulièrement avec un chiffon doux et non pelucheux pour éviter l'accumulation de saleté. Un chiffon humide peut être utilisé occasionnellement pour nettoyer la surface. Séchez immédiatement. N'utilisez pas de produits abrasifs qui pourraient endommager la finition. Une exposition excessive à la lumière du soleil et des changements extrêmes de température et d'humidité peuvent endommager les meubles en bois.
- Vérifiez périodiquement les boulons/vis et resserrezles si nécessaire.

⚠ AVERTISSEMENT

Cette unité est destinée à être utilisée uniquement avec les produits et/ou les poids maximum indiqués. L'utilisation avec d'autres produits et/ou des produits plus lourds que les poids maximum indiqués peut entraîner une instabilité ou provoquer des blessures.

- ⚠ **Limite de Poids du Dessus de Commode : 30 lb / 13.6 kg**
Limite de Poids par Tiroir : 15 lb / 6.8 kg



IMPORTANT: cette commode **DOIT** être fixée au mur pour éviter tout risque de basculement. Utilisez la sangle de sécurité fournie pour fixer le meuble au mur.

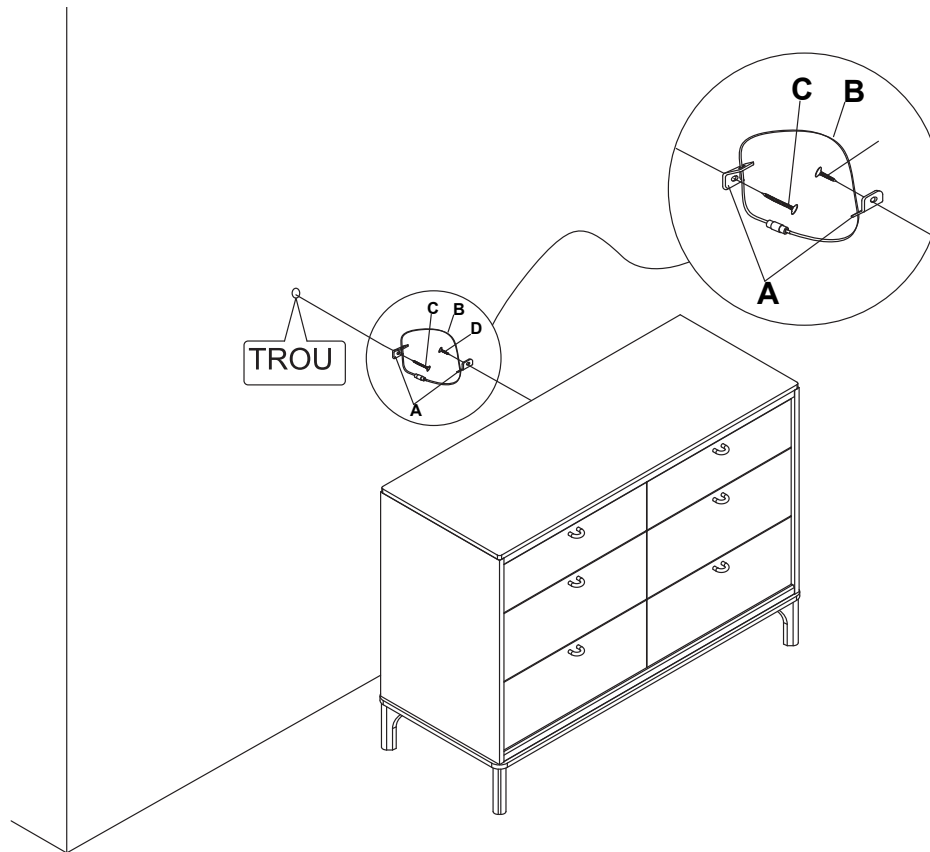
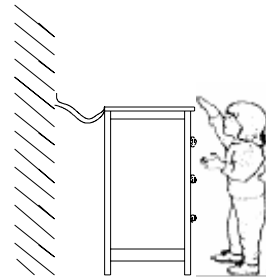

Sangle de Sécurité Murale

Outils nécessaires (pas inclus):

- Maillet en Caoutchouc
- Mèche 3/8"
- Tournevis Phillips
- Perceuse Électrique

Étape 1: Fixez fermement le crochet en métal **A** à l'arrière du meuble à l'aide de la vis courte **D** et à travers le trou le plus petit du crochet **A**.

Étape 2: Détectez un montant en bois dans le mur. Fixez un second crochet **A** sur le mur et 5 cm (2 pouces) en dessous du premier **A** qui est fixé à l'arrière de votre meuble. Utilisez la vis longue **C** et passez à travers le trou le plus petit de **A** et à travers le montant mural.

Remarque: Si des montants muraux ne sont pas disponibles et dépendamment du matériau du mur, il se peut que vous ayez besoin d'un ancrage mural (non inclus). Renseignez-vous auprès de votre quincaillerie locale.

Étape 3: Placez le meuble devant le mur, de manière à ce que les supports muraux et les supports **A** du meuble soient verticalement alignés. Insérez l'extrémité de la sangle murale **B** à travers le trou le plus large de chaque **A**. Rejoignez les deux côtés et glissez le côté plat à travers l'extrémité verrouillante. Tirez jusqu'à ce qu'elle soit bien serrée.

Étape 4: Assurez-vous que la sangle soit bien lacée et serrée. Pour déplacer le meuble après l'installation de la sangle murale, retirez la ou la vis **C** du mur.

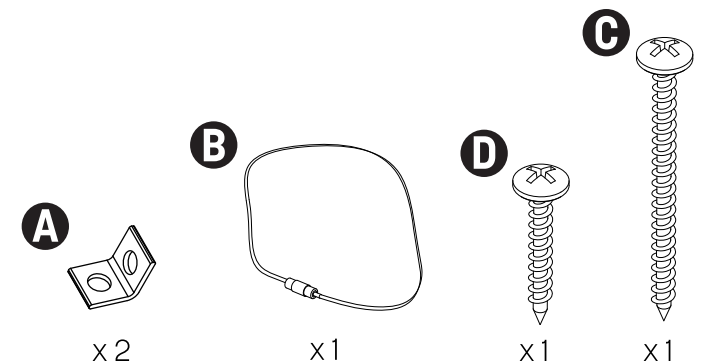



CG007

Cómoda de 6 Cajones

Fecha de compra



Número de lote

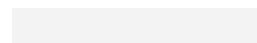

Garantía limitada

Dorel Juvenile Group, Inc. garantiza que su producto está libre de defectos de material y mano de obra y se compromete a remediar cualquier defecto de este tipo. Esta garantía cubre 1 año a partir de la fecha de compra original. Esta garantía es válida únicamente con la presentación del comprobante de compra. Esto se limita únicamente a la reparación o reemplazo de componentes de muebles defectuosos y no incluye mano de obra de ensamblaje. Esta garantía no se aplica a ningún producto que haya sido armado incorrectamente, sometido a mal uso o abuso o que haya sido alterado o reparado de alguna manera. Esta garantía le otorga derechos legales específicos, y es posible que usted tenga otros derechos que pueden variar de un estado a otro.

¿Tiene preguntas?

Si alguna pieza falta o está dañada, o tiene alguna pregunta sobre este producto, comuníquese con el Servicio de Atención al Cliente. No devuelva este producto al lugar donde lo compró. Tenga a mano el número de modelo (CG007) y llame al 1-800-544-1108, envíe un mensaje de texto al 1-812-652-2525 o envíe un correo electrónico a support@djgusa.com.

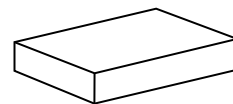

Este producto está
envasado en
1 caja

Lea antes de comenzar a ensamblar

- Ármela sobre una superficie suave y lisa para evitar dañar el acabado del producto.
- Disponga ordenadamente e identifique todas las piezas. La mayoría de las partes están etiquetadas o selladas en los bordes.
- Lea cada paso cuidadosamente. Es muy importante que cada paso de las instrucciones sea realizado en el orden correcto. Si estos pasos no se siguen en secuencia, pueden ocurrir dificultades durante el ensamblado.
- **ADVERTENCIA PARA NIÑOS PEQUEÑOS** Este producto contiene componentes pequeños. Por favor asegúrese de que las piezas estén fuera del alcance de los niños.
- Este producto está diseñado para uso doméstico y no para uso comercial.

Herramientas necesarias para completar el armado de la unidad (no incluida)



Destornillador de cabeza Phillips

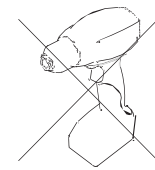

NO utilice herramientas
eléctricas para armar la
cómoda

Herramientas necesarias para instalar la correa de seguridad de pared

Detalles en la página 36

- Requiere ser armado por un adulto.
- Para evitar dañar la superficie, una vez instalados los niveladores, **NO** arrastrar el mueble para despla. Asegúrese de levantarlo.

⚠ ADVERTENCIA

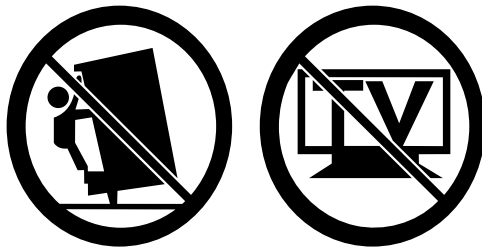

Se han producido muertes infantiles debido al vuelco de los muebles.

Para reducir el riesgo de que los muebles se vuelquen:

- **SIEMPRE** instale el dispositivo antivuelco provisto.
- **NUNCA** coloque un televisor sobre este producto.
- **NUNCA** permita que los niños se paren, trepen o se cuelguen de cajones, puertas o estantes.
- **NUNCA** abra más de un cajón a la vez.
- **Coloque** los artículos más pesados en los cajones más bajos.
- Durante el montaje, mantenga las piezas pequeñas lejos de los niños.

IMPORTANTE: Esta cómoda **DEBE** fijarse a la pared para evitar que se vuelque. Utilice la correa de seguridad provista para fijar el mueble a la pared.

Instrucciones

El destornillador en cruz no está incluido.

Consulte la sección en inglés para ver las ilustraciones.

Paso 1

Fije la pata **K** y la pata de soporte **J** al panel inferior **I** con pernos **2** como se muestra. Utilice la llave Allen **12** para apretar los pernos.

Paso 2

Fije la barra de soporte delantera/trasera **L** y la barra de soporte izquierda/derecha **M** al panel inferior **I** con pernos **2**. Utilice la llave Allen **12** para apretar los pernos.

Paso 3

Una el panel superior trasero **E** y el panel inferior trasero **F** al panel lateral derecho **D** con un bloque de plástico **4** y un perno **1**. Utilice la llave Allen **12** para apretar los pernos.

Paso 4

Fije el panel superior trasero **E** y el panel inferior trasero **F** al panel lateral izquierdo **B** con un bloque de plástico **4** y un perno **1**. Utilice la llave Allen **12** para apretar los pernos.

Paso 5

Fije el panel central **C** al panel el panel trasero inferior/superior (**F & E**) con un bloque de plástico **4** y un perno **1**. Utilice la llave Allen **12** para apretar los pernos. Inserte las clavijas de madera **5** en el panel central **C** como se muestra.

Paso 6

Fije el riel superior delantero **G** y el riel inferior delantero **H** al panel lateral izquierdo/derecho (**B y D**) y el panel central **C** con un bloque de plástico **4** y un perno **1**. Utilice la llave Allen **12** para apretar los pernos.

Paso 7

Inserte las clavijas de madera grandes **5** en el panel lateral izquierdo/derecho (**B y D**), panel central **C** y riel inferior frontal **H** como se muestra.

Paso 8

Inserte la tuerca cilíndrica **9** en el panel lateral izquierdo/derecho (**B y D**), panel central **C**. Fije el marco inferior **I** al cuerpo de la cómoda con pernos **10**. Utilice la llave Allen **12** para apretar los pernos. Nota: Asegúrese de que el panel inferior **I** esté alineado y estable antes de apretar completamente los pernos.

Paso 9

Fije el marco inferior **I** girando los tornillos **6** 1/2 vuelta en el sentido de las agujas del reloj utilizando un destornillador Phillips (no incluido).

Paso 10

Inserte las clavijas de madera grandes **5** en el panel lateral izquierdo/derecho (**B y D**), panel central **C** y riel superior frontal **G**.

Paso 11

Fije el panel superior **A** en el panel lateral izquierdo/derecho (**B y D**) y el panel central **C** con bloque de plástico **4**, perno **1** y un perno **3**. Utilice la llave Allen **12** para apretar los pernos. Fije el panel superior **A** al riel superior frontal **G** girando los tornillos **6** 1/2 vuelta en el sentido de las agujas del reloj utilizando un destornillador Phillips (no incluido).

Paso 12

Fije el panel superior trasero **E** y el panel inferior trasero **F** con el bloque de plástico **4** y un perno **1**. Utilice la llave Allen **12** para apretar los pernos. Nota: Asegúrese de que el panel posterior esté alineado y estable antes de apretar completamente los pernos.

Paso 13

Fije los lados izquierdo/derecho del cajón superior (**P y R**) a los frentes de los cajones izquierdo/derecho (**N y O**) con tornillos **6**. Utilice un destornillador Phillips (no incluido) para apretar los tornillos. Deslice las bases de los cajones **Q** en las ranuras de los lados izquierdo/derecho del cajón superior (**P y R**) y los frentes de los cajones izquierdo/derecho (**N y O**).

Paso 14

Fije los respaldos del cajón superior **S** a los lados izquierdo/derecho del cajón (**P y R**) con tornillos **6**. Fije las manijas **8** a los frentes de los cajones izquierdo/derecho (**N y O**) con pernos **7**. Utilice un destornillador Phillips (no incluido) para apretar los tornillos.

Paso 15

Fije los lados izquierdo/derecho del cajón (**V y W**) a los frentes de los cajones izquierdo/derecho (**T y U**) con tornillos **6**. Utilice un destornillador Phillips (no incluido) para apretar los tornillos. Deslice los fondos del cajón **Q** en los lados izquierdo/derecho del cajón (**V y W**) y los frentes de los cajones izquierdo/derecho (**T & U**).

Paso 16

Fije las partes traseras **X** a los lados izquierdo/derecho del cajón (**V y W**) con tornillos **6**. Fije las manijas **8** en las partes frontales de los cajones izquierdo/derecho (**T y U**) con pernos **7**. Utilice un destornillador Phillips (no incluido) para apretar los tornillos.

Paso 17

Inserta los cajones en la cómoda.

⚠ Para fijar el mueble a la pared, consulte la página la página siguiente.

ORIFICIO

- Mueva sus muebles nuevos con cuidado, se requiere de dos personas para levantar y trasladar su producto a su nueva ubicación.
- Sus muebles se pueden desmontar y volver a ensamblar en caso de mudanza.
- Quite el polvo regularmente con un paño suave y sin pelusa para evitar la acumulación de suciedad. Ocasionalmente se puede utilizar un paño húmedo para limpiar la superficie. Séquela inmediatamente. No utilice ningún abrasivo que pueda dañar el acabado. La exposición excesiva a la luz solar y los cambios extremos de temperatura y humedad pueden dañar los muebles de madera.
- Revise los pernos/tornillos periódicamente y apriételes si es necesario.

⚠ PRECAUCIÓN

Esta unidad está diseñada para ser utilizada únicamente con los productos y/o pesos máximos indicados. Su uso con otros productos y/o productos más pesados que los pesos máximos indicados puede provocar inestabilidad o causar lesiones.

⚠ Límites de peso de la Parte superior de la Cómoda : 30 lb / 13.6 kg
Límites de peso de un Cajón : 15 lb / 6.8 kg

IMPORTANTE: Esta cómoda **DEBE** fijarse a la pared para evitar que se vuelque. Siga las instrucciones de instalación del kit antivuelco incluido con este producto.

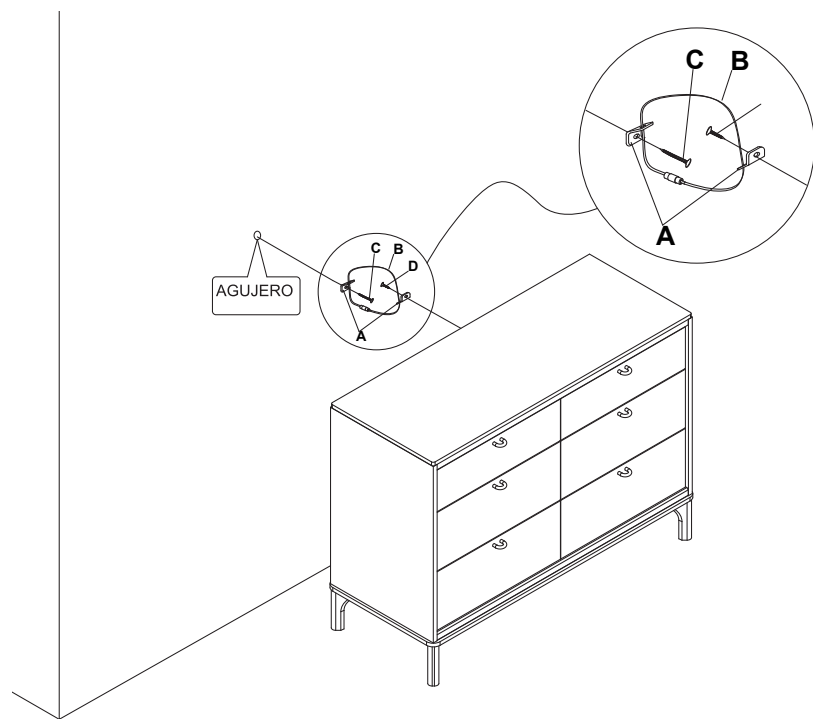
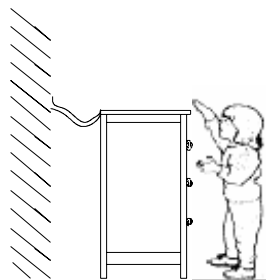

Correa de seguridad

Herramientas necesarias (no incluidas):

- Masa de Caucho
- Mecha de 3/8"
- Destornillador Phillips
- Taladro Eléctrico

Paso 1: Fije firmemente un gancho de metal **A** a la parte posterior del mueble con el tornillo corto **D** y a través del agujero más pequeño del gancho **A**.

Paso 2: Encuentre un montante de madera en la pared. Coloque un otro gancho **A** sobre la pared, 5 cm (2 pulgadas) por debajo del primero **A** ya colocado en la parte posterior del mueble. Fíjelo con el tornillo largo **C**, a través del agujero más pequeño de **A** y por el montante de la pared.

Nota: Si los montantes de pared no están disponibles y dependiendo del material de la pared, es posible que necesite un anclaje de pared (no incluido). Consulte con su ferretería local.

Paso 3: Coloque el mueble frente a la pared, de manera que los ganchos **A** de la pared y los ganchos **A** del mueble estén alineados verticalmente. Pase el extremo de la correa de seguridad **B** a través del agujero más grande de cada **A**. Coloque los dos extremos juntos y deslice el extremo plano a través del extremo de la fijación hasta que quede bien ajustado.

Paso 4: Asegúrese de que la correa esté bien pasada y ajustada. Para desplazar el mueble después de haber instalado la correa en la pared, retire el tornillo **C** de la pared para aflojar la correa de seguridad.

©2025 Dorel Juvenile Group, Inc. Little Seeds™ and the Little Seeds logo and design are trademarks of Dorel Juvenile Group, Inc. (800) 544-1108. Styles, colors, and labeling may vary. Les styles, les couleurs et l'étiquetage peuvent varier. Los estilos, colores y etiquetado pueden variar. Made in VIETNAM. Fabriqué en VIETNAM. Hecho en VIETNAM. Distributed by (distribuido por) Dorel Juvenile Group, Inc., 2525 State St., Columbus, IN 47201-7494. Dorel Juvenile Canada, 2233 Argentinia Road, Suite 110, Mississauga, ON L5N 2X7. Representante exclusivo en Chile: DOREL JUVENILE CHILE S.A. Av. del Parque 4161, oficina 602 A, Huechuraba, Santiago, Chile - Fono: 56 2 24971500 - www.infanti.cl - www.dorel.cl. Importado y distribuido en Perú por: COMEXA COMERCIALIZADORA EXTRANJERA S.A. SUCURSAL DEL PERÚ - Los Libertadores 455, San Isidro, Lima 27, Lima, Perú RUC 20431062870 - Fono: 4413029 - www.infanti.com.pe. En Centro América, Caribe y Ecuador por: Best Brands Group S.A. - Av. Balboa, Bay Mall Plaza, Planta Baja, local 9, Panamá. - Fono: (507) 300 2884. En Colombia por: Baby Universe S.A.S. - Vía 40 No. 77-29, Barranquilla, Colombia - Fono: (575) 353 1110. Importador: DJGM, S.A. DE C.V. Gabriel Mancera No. 1041 Col. Del Valle, Benito Juárez C.P. 03100 México, Ciudad de México R.F.C. DJG140305GN9 Tel. (55) 671992020823 09/25

