

UPHOLSTERED RECLINER

SILLÓN RECLINABLE TAPIZADO

FAUTEUIL INCLINABLE REMBOURRÉ

INTERACTIVE ASSEMBLY INSTRUCTIONS

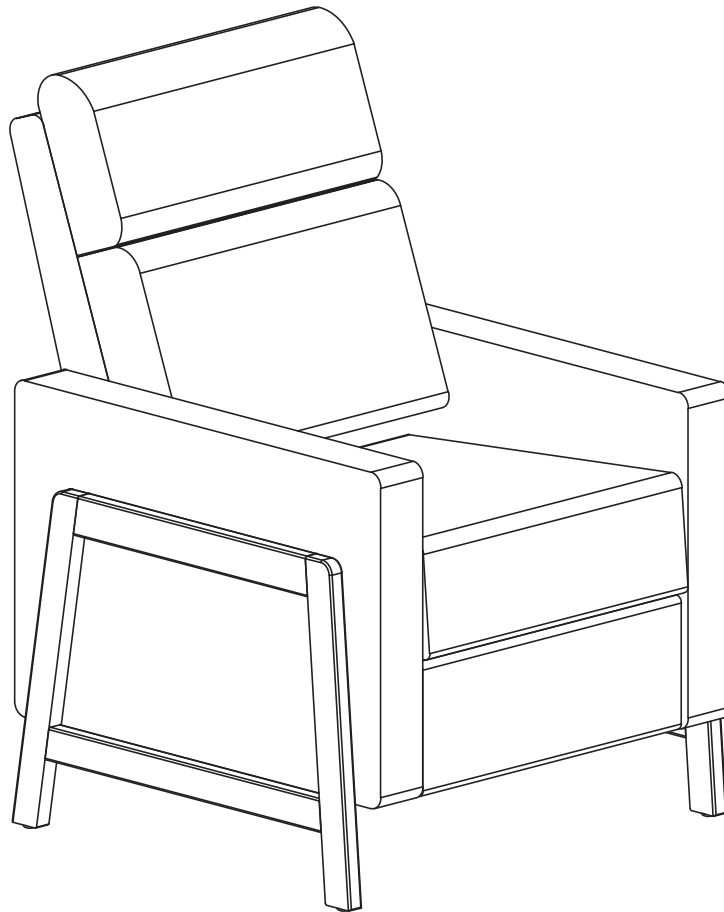

Version: 1.0 Date: 09.08.2023

**HILLSDALE
FURNITURE**

9034/9035-921

**Made in VietNam
Hecho en VietNam
Fabriqué en VietNam**

Examine all packaging material for small parts that may have come loose during shipment. Periodic checks are recommended to ensure that all components are in proper position, tight and free from damage. Keep this assembly instruction for future reference. Adult assembly is required. The product of Hillsdale Furniture, LLC is designed for residential use only. Customer Service Phone Number: 1-800-243-9758

Examine el material de embalaje en busca de piezas pequeñas que puedan haberse aflojado durante el transporte. Se recomienda realizar verificaciones periódicas para asegurar que todos los componentes estén en la posición correcta, apretados y libres de daños. Guarde estas instrucciones de ensamblaje para referencias futuras. El ensamblaje debe ser realizado por un adulto. El producto de los muebles de Hillsdale, LLC está diseñado sólo para uso residencial. Teléfono del área de Servicio al cliente: 1-800-243-9758

Examinez tous les matériaux d'emballage pour les petites pièces qui peuvent avoir été lâche pendant le transport. Des contrôles périodiques sont recommandées afin d'assurer que tous les composants sont en bonne position, tendu et sans dommages. Gardez ces instructions de montage pour référence future. Assemblage par un adulte est requise. Le produit de Hillsdale Furniture, LLC est conçu pour un usage résidentiel seulement. Numéro de téléphone Service à la clientèle: 1-800-243-9758

⚠ DANGER

• Risk of suffocation! •
Keep any packaging materials away from children.

⚠ PELIGRO

¡Riesgo de sofocación!
Mantenga los materiales de embalaje lejos de los niños.

⚠ DANGER

• Risque d'asphyxie! •
Maintenez tous les matériaux d'emballage à l'écart des enfants.

Before Getting Started

- Read the instructions carefully prior to assembling the product.
- Carefully remove all packaging materials and retain for future use.
- Choose a clean, level, spacious assembly area. Avoid hard surfaces that may damage the product.
- Ensure that you have all required contents for complete assembly.
- Take care when lifting. Assemble the product in close proximity to where you intend to position the item.
- Do not over tighten the screws and bolts and be careful using power tools as they may damage the threads.
- When you have finished assembling the product, place it on a flat surface and make sure it is stable before use.
- Please do not completely tighten bolts and/or screws until assembly is finished.

Cleaning & Maintenance

- Keep the product away from direct heat and sunlight.
- Prolonged exposure to heat sources may cause glazing, melting and scorching, or even cause color to fade.
- Regular vacuuming or light brushing helps to remove dirt and prevent soil build-up, which increases the appearance wear.
- Periodically (every 90 days) make sure that the screws are fully tightened.

Metal Furniture Care Instructions

- For everyday cleaning, chrome, brass, aluminum, and painted metal surfaces can be kept looking their best by wiping with a slightly damp, soft cotton cloth, or vacuum cleaner brush.
- If soiled, wipe with clean sponge or cloth wrung out of water. Wipe dry with cloth or paper towel to avoid water spots.
- Do not use any harsh abrasives or chemicals to clean any metal surfaces as it may damage the protective coating.
- Metal will rust if the finish is scratched or if your product is exposed to excessive humidity, particularly in salt water locations.
- Liquid spills should be removed immediately. Using a soft clean cloth, blot the spill gently. Avoid rubbing.

Antes de Comenzar

- Lea las instrucciones cuidadosamente antes de ensamblar el producto.
- Retire con cuidado todos los materiales de embalaje y consérvelos para usarlos en el futuro.
- Elija un área de ensamblaje limpia, nivelada y espaciosa. Evite las superficies duras que puedan dañar el producto.
- Asegúrese de tener todos los contenidos necesarios para el ensamblaje completo.
- Tenga cuidado al levantar. Arme el producto muy cerca de donde desea colocar el artículo.
- No apriete demasiado los tornillos ni los pernos, y tenga cuidado al usar herramientas eléctricas ya que pueden dañar las roscas.
- Cuando haya terminado de armar el producto, colóquelo en una superficie plana y asegúrese de que sea estable antes de usarlo.
- No apriete completamente los pernos y / o los tornillos hasta que termine el ensamblaje.

Limpieza y Mantenimiento

- Mantenga los muebles lejos del calor y la luz solar directa.
- La exposición prolongada a las fuentes de calor causa cristalización, derretimiento, quemadura y decoloración del tapizado.
- Pasar la aspiradora con regularidad o cepillar suavemente ayuda a quitar la suciedad y evitar la acumulación de tierra en las fibras de la tela, que aumentan el desgaste aparente.
- Periódicamente (cada 90 días) asegúrese de que los tornillos estén bien apretados.

Instrucciones Para el Cuidado de Muebles de Metal

- Para una limpieza diaria, las superficies de cromo, bronce, aluminio y de metal pintado se mantienen mejor limpiándolas con un trapo de algodón suave, levemente humedecido, un sacudidor o con el cepillo de la aspiradora.
- Si hay manchas límpielas con una esponja o un trapo limpio húmedo (exprimido). Seque completamente con un trapo a una toalla de papel para evitar manchas de agua.
- No utilice productos abrasivos o químicos fuertes para limpiar las superficies de metal. Se puede dañar el revestimiento protector.
- El metal se oxida si se raya el acabado o se exponen los muebles a humedad excesiva, en particular, en locaciones de zonas húmedas o de la zona costera.

Avant de Commencer

- Lisez attentivement les instructions avant d'assembler le produit.
- Retirez soigneusement tous les matériaux d'emballage et conservez-les pour tout usage ultérieur.
- Choisissez une zone de montage propre, plane et spacieuse. Évitez les surfaces dures susceptibles d'endommager le produit.
- Assurez-vous d'avoir tout le contenu requis pour l'assemblage complet.
- Faites attention lorsque vous soulevez le produit. Assemblez le produit à proximité de l'endroit où vous souhaitez positionner l'article.
- Ne serrez pas trop les vis et les boulons et soyez prudent avec les outils électriques car ils pourraient endommager le filetage.
- Une fois l'assemblage du produit terminé, placez-le sur une surface plane et assurez-vous qu'il est stable avant utilisation.
- Ne serrez pas complètement les boulons et / ou les vis tant que l'assemblage n'est pas terminé.

Nettoyage et Entretien

- Maintenez le produit à l'écart de toute source de chaleur directe et de la lumière directe du soleil.
- Une exposition prolongée à des sources de chaleur est susceptible d'entraîner la cristallisation, la fonte, la combustion ou encore la décoloration du produit.
- Un nettoyage régulier à l'aspirateur ou un léger brossage régulier permet de retirer la saleté et de prévenir l'accumulation de terre, ce qui augmente l'usure apparente.
- Périodiquement (tous les 90 jours), assurez-vous que les vis sont bien serrées.

Instructions d'Entretien Des Meubles en Métal

- Pour le nettoyage quotidien de surfaces de métaux tels que le cuivre, le chrome, l'aluminium ou les surfaces métalliques peintes, essuyez à l'aide d'un chiffon doux et légèrement humide en coton ou encore avec une brosse d'aspirateur. Cela vous permettra de maintenir l'apparence de vos meubles.
- Si le meuble est sale, essuyez à l'aide d'une éponge propre ou d'un chiffon essoré. Épongez la surface avec un chiffon sec ou une serviette en papier pour éviter les taches d'eau.
- N'utilisez pas d'abrasifs ou de produits chimiques corrosifs pour nettoyer le métal, puisque cela pourrait abîmer le revêtement protecteur.
- Si la finition est égratignée ou si vos meubles sont exposés à une humidité excessive, particulièrement dans les endroits où il y a de l'eau salée, le métal rouillera.

CONTENTS

Before getting started, ensure the package contains the following components:

CONTENIDO

Antes de comenzar, asegúrese de que el paquete contenga los siguientes componentes:

CONTENU

Avant de commencer, assurez-vous que l'emballage contient les composants suivants :

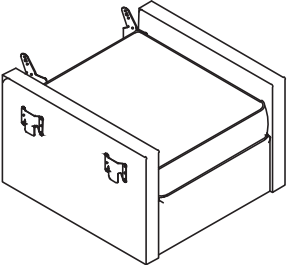
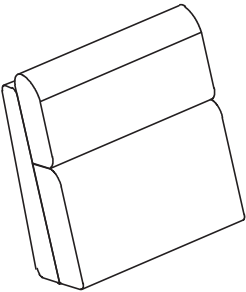
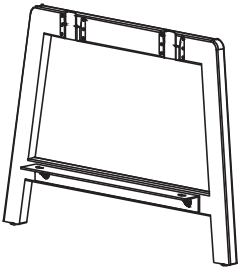
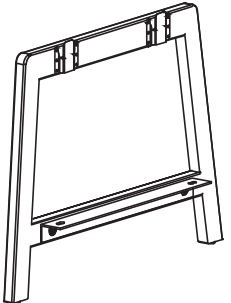
A	Body 	x 1
B	Back rest 	x 1
C	Left Leg 	x 1
D	Right Leg 	x 1

TOOLS REQUIRED FOR ASSEMBLY (NOT INCLUDED)

HERRAMIENTAS REQUERIDAS PARA EL ENSAMBLAJE (NO INCLUIDAS)

OUTILS NÉCESSAIRES À L'ASSEMBLAGE (NON INCLUS)

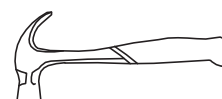
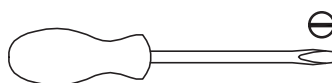
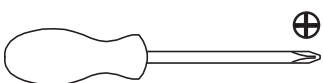

CONTENTS

Before getting started, ensure the package contains the following components:

CONTENIDO

Antes de comenzar, asegúrese de que el paquete contenga los siguientes componentes:

CONTENU

Avant de commencer, assurez-vous que l'emballage contient les composants suivants :

1	 Allen key M4	x 1
2	 Allen Bolt 1/4"-20 x 20mm	x 4
3	 Spring washer 1/4"	x 4
4	 Flat washer 1/4"	x 4

TOOLS REQUIRED FOR ASSEMBLY (NOT INCLUDED)

HERRAMIENTAS REQUERIDAS PARA EL ENSAMBLAJE (NO INCLUIDAS)

OUTILS NÉCESSAIRES À L'ASSEMBLAGE (NON INCLUS)

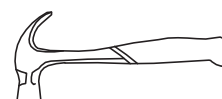
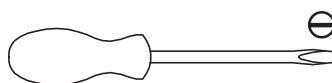
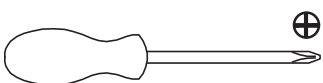

Assembly / Montaje / Assemblage

STEP 1 / ETAPA 1 / ÉTAPE 1

Attach the leg frame C and D to the seat frame A with hook the brackets.

Fije el armazón de las piernas C y D al armazón del asiento A enganchando los soportes.

Fixez le cadre de jambe C et D au cadre de siège A en accrochant les supports.

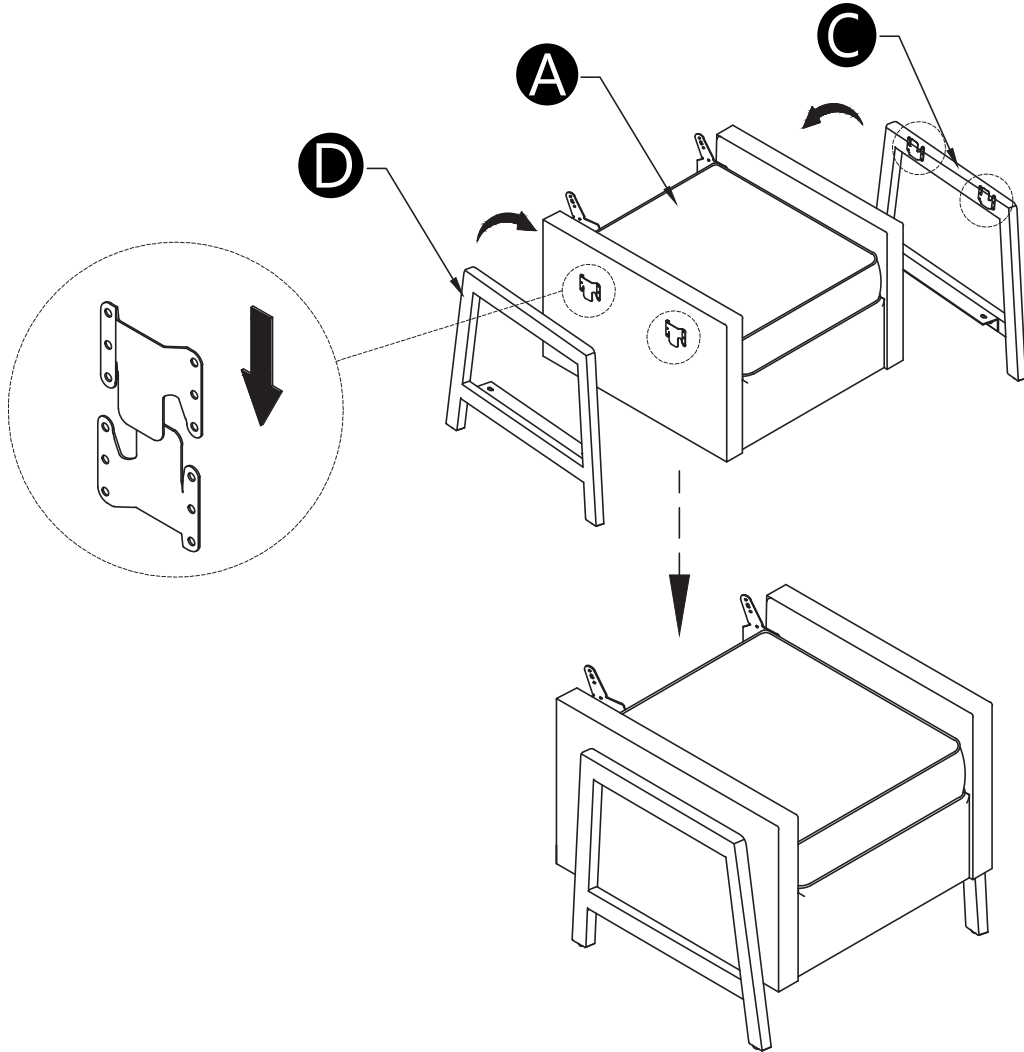

STEP 2 / ETAPA 2 / ÉTAPE 2

Please make sure the hole on the metal base and the hole at the bottom seat frame are align before tightening the bolt.

Asegúrese de que el orificio en la base de metal y el orificio en el marco del asiento inferior estén alineados antes de apretar el perno.

Veillez vous assurer que le trou sur la base en métal et le trou sur le cadre du siège inférieur sont alignés avant de serrer le boulon.

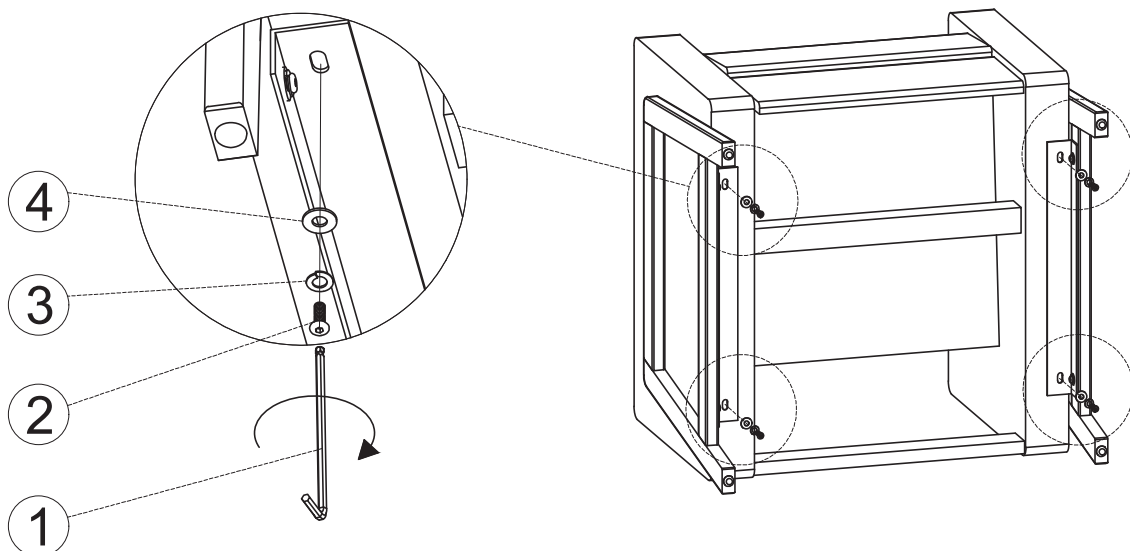

Assembly / Montaje / Assemblage

STEP 3 / ETAPA 3 / ÉTAPE 3

NOET: Both sides should be inserted in the base at the same time. This step is best performed with 2 people.

NOTA. Ambos lados deben insertarse en el asiento al mismo tiempo. Este paso se realiza mejor con 2 personas.

NOTE: Les deux côtés doivent être insérés dans la base en même temps. Cette étape est mieux réalisée avec 2 personnes.

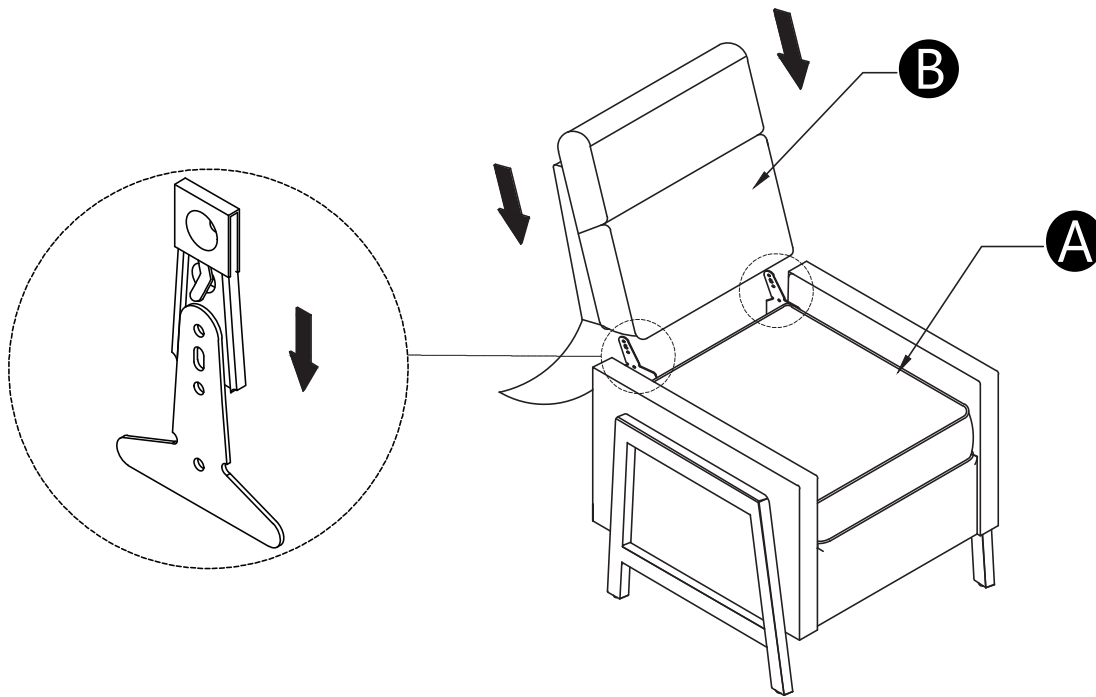

STEP 4 / ETAPA 4 / ÉTAPE 4

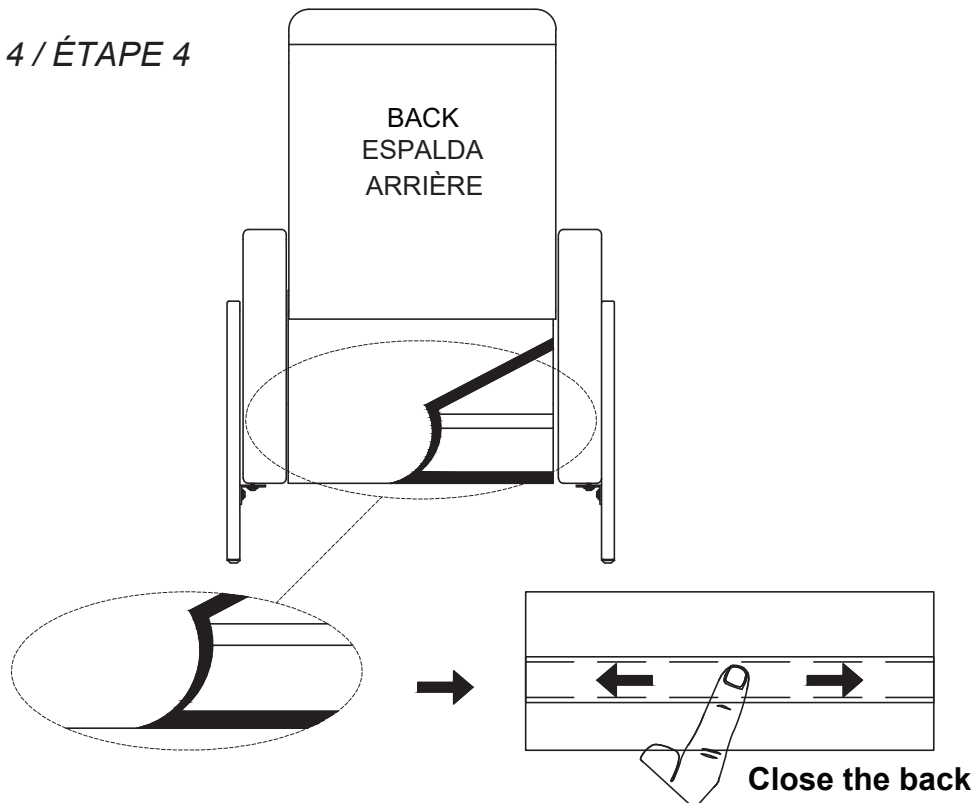

Assembly / Montaje / Assemblage

STEP 5 / ETAPA 5 / ÉTAPE 5

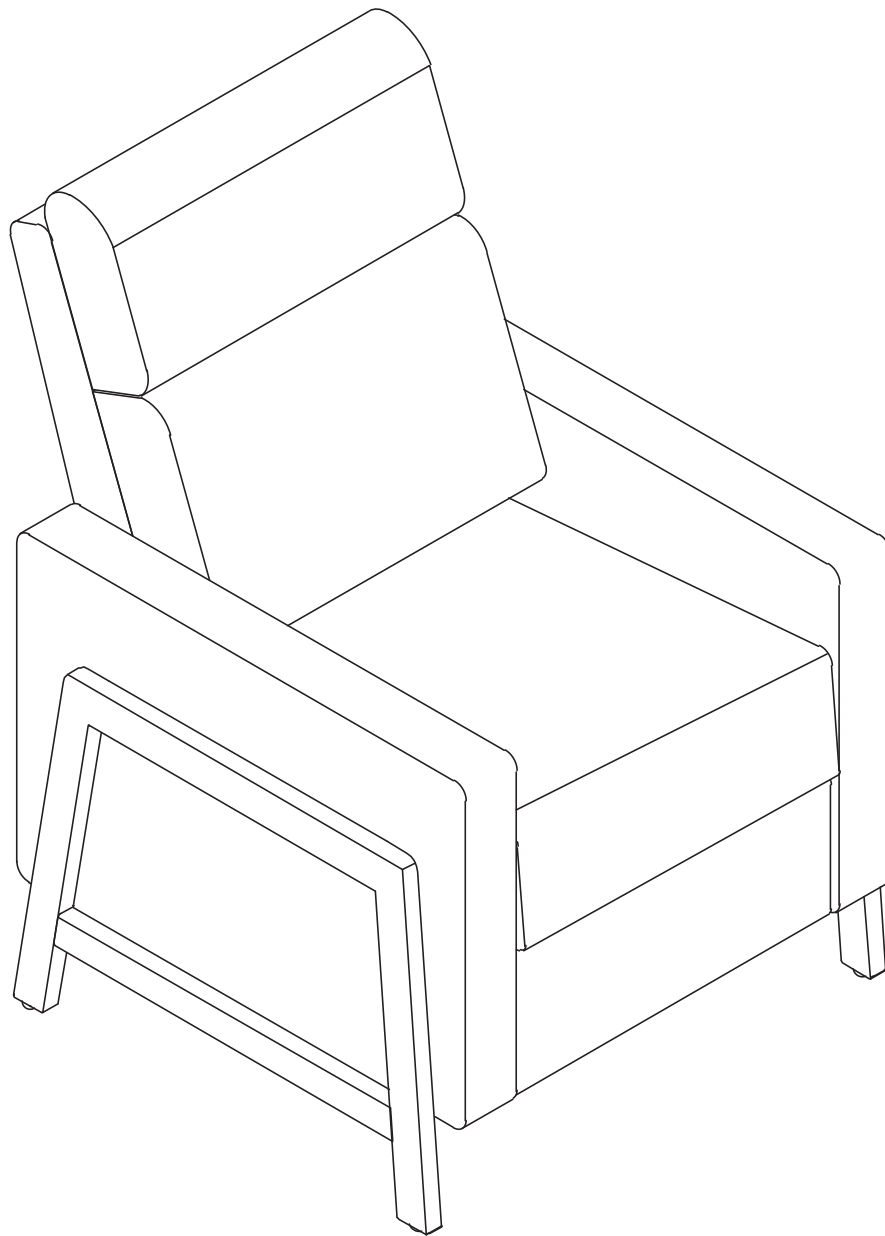

⚠ WARNING / ADVERTENCIA / AVERTISSEMENT

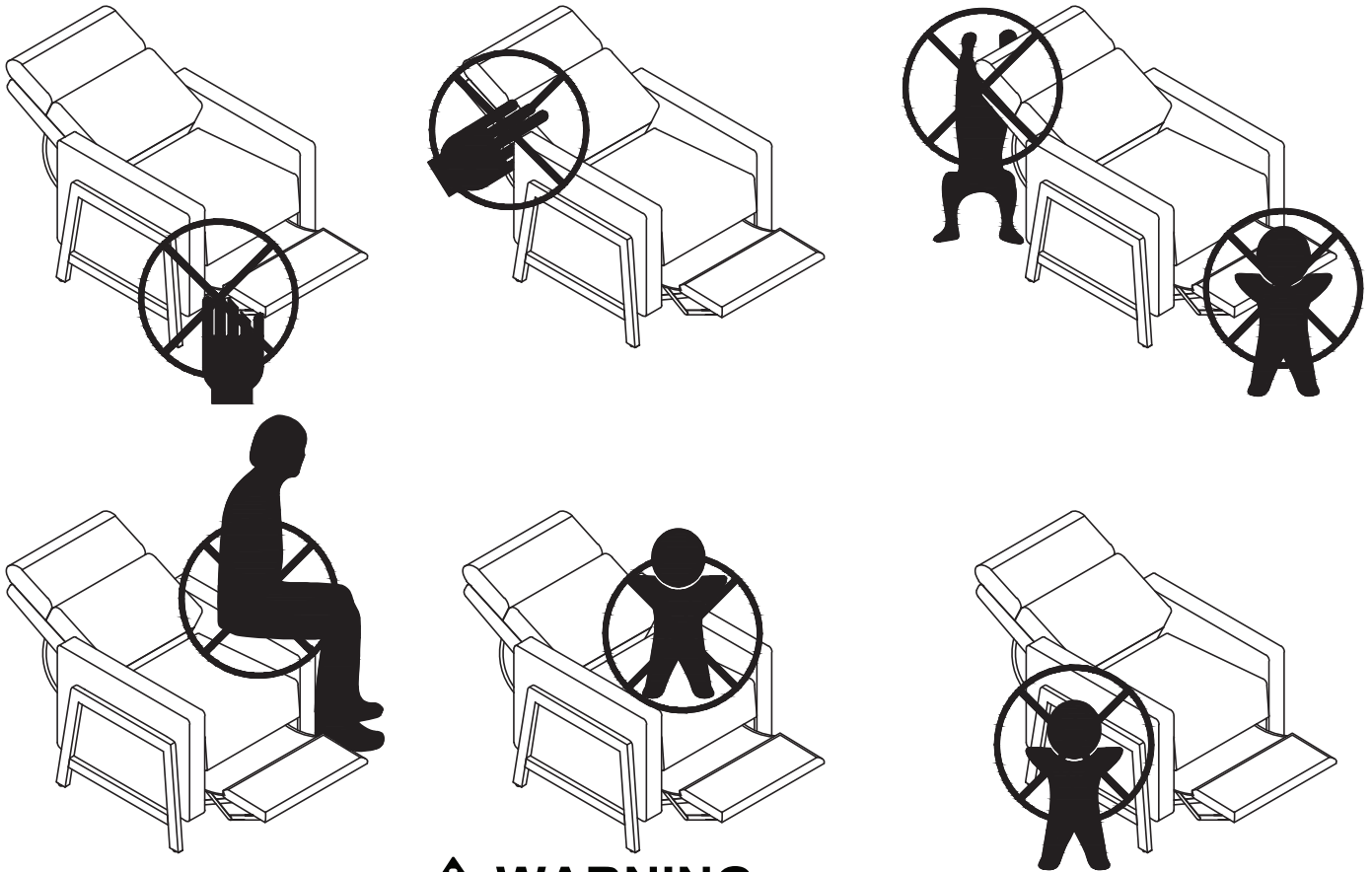

⚠ WARNING

- * Always leave the Recliner in an upright and closed position after use.
- * Keep hands and feet clear of the footrest mechanism and any gaps.
- * **DO NOT** leave children unattended on or beside the recliner.
- * **DO NOT** use your recliner as a step stool.
- * **DO NOT** sit on the edge of the seat, armrests or on the backrest as this could make the recliner tip over.
- * **DO NOT** allow children to hang on the chair back as this could make the recliner tip over.

⚠ ADVERTENCIA

- * Deje siempre el sillón reclinable en posición vertical y cerrada después de su uso.
- * Mantenga las manos y los pies alejados del mecanismo del reposapiés y de cualquier espacio.
- * **NO** deje a los niños sin vigilancia sobre o cerca de esta mecedora .
- * **NO** use su mecedora como apoyo para subirse.
- * **NO** se siente en el borde del asiento, en los brazos o en el respaldo, ya que podría hacer bascular la mecedora.
- * **NO** permita que los niños se cuelguen del respaldo de la silla, ya que esto podría hacer que el sillón reclinable se vuelque.

⚠ AVERTISSEMENT

- * Laissez toujours le fauteuil inclinable en position verticale et fermée après utilisation.
- * Gardez les mains et les pieds éloignés du mécanisme du repose-pieds et de tout espace.
- * **NE PAS** laisser les enfants sans surveillance à côté du fauteuil inclinable ou sur le fauteuil.
- * **NE PAS** utiliser le fauteuil comme un tabouret.
- * **NE PAS** s'asseoir sur le bord du siège, sur les accoudoirs ni sur le dossier, car cela pourrait faire basculer le fauteuil.
- * **NE PAS** laisser les enfants s'accrocher au dossier de la chaise car cela pourrait faire basculer le fauteuil inclinable.

Proper Usage/ Uso adecuado / Utilisation appropriée



Stand up from your Lift Recliner with 2 arms
Levántese de su sillón reclinable elevador con un
Levez-vous de votre fauteuil inclinable Lift avec 2 bras

Improper Usage/ Uso inadecuado / Utilisation incorrecte



DO NOT stand up when the footrest is in the upright position
NO se ponga de pie cuando el reposapiés esté en posición vertical
NE PAS se lever lorsque le repose-pieds est en position verticale

DO NOT stand up from your recliner with uneven weight
NO se levante de su sillón reclinable con un peso desigual
NE PAS se lever de votre fauteuil inclinable avec un poids inégal

DO NOT stand up from your Recliner with one arm
NO se levante de su sillón reclinable con un brazo
NE vous levez **PAS** de votre fauteuil inclinable avec un seul bras

To get into a reclined posture - To Recline backrest
Para adoptar una postura reclinada - Para reclinar el respaldo
Pour se mettre en position inclinée - Pour incliner le dossier

Sit into the seat.
 Place your feet apart .
 Place your left and right arm
 onto the armrest.
 Synchronize a backward push
 with your arms.
 Use your body weight and
 push back into the seat into a
 fully reclined position.

Siéntate en el asiento.
 Coloque los pies separados.
 Coloque su brazo izquierdo y
 derecho en el reposabrazos.
 Sincroniza un empujón hacia
 atrás con tus brazos.
 Use su peso corporal y
 empújese hacia atrás en el
 asiento hasta una posición
 completamente reclinada.

Asseyez-vous dans le siège.
 Placez vos pieds écartés.
 Placez votre bras gauche et
 droit sur l'accoudoir.
 Synchronisez une poussée
 vers l'arrière avec vos bras.
 Utilisez votre poids corporel et
 poussez vers l'arrière dans le
 siège dans une position
 complètement inclinée.

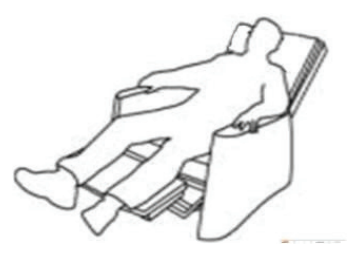

To get out of the chair - move the Seat back into an Upright Position
Para levantarse de la silla, mueva el asiento hacia atrás a la posición vertical
Pour vous lever du fauteuil, placez le siège en position verticale

Tilt your body weight slightly
 forward and upwards.
 The seatback will come up to
 an upright position.
 Where necessary, use either
 your arms to help lift- push
 yourself out of the seat.

Incline el peso de su cuerpo
 ligeramente hacia adelante y
 hacia arriba.
 El respaldo del asiento subirá
 a una posición vertical.
 Cuando sea necesario, use
 cualquiera de sus brazos para
 ayudarse a levantarse o
 empujarse fuera del asiento.

Inclinez légèrement le poids de
 votre corps vers l'avant et vers
 le haut.
 Le dossier de siège se
 relèvera en position verticale.
 Si nécessaire, utilisez l'un ou
 l'autre de vos bras pour vous
 aider à vous soulever ou à
 vous pousser hors du siège.

