

# Meteor

## Bruksanvisning

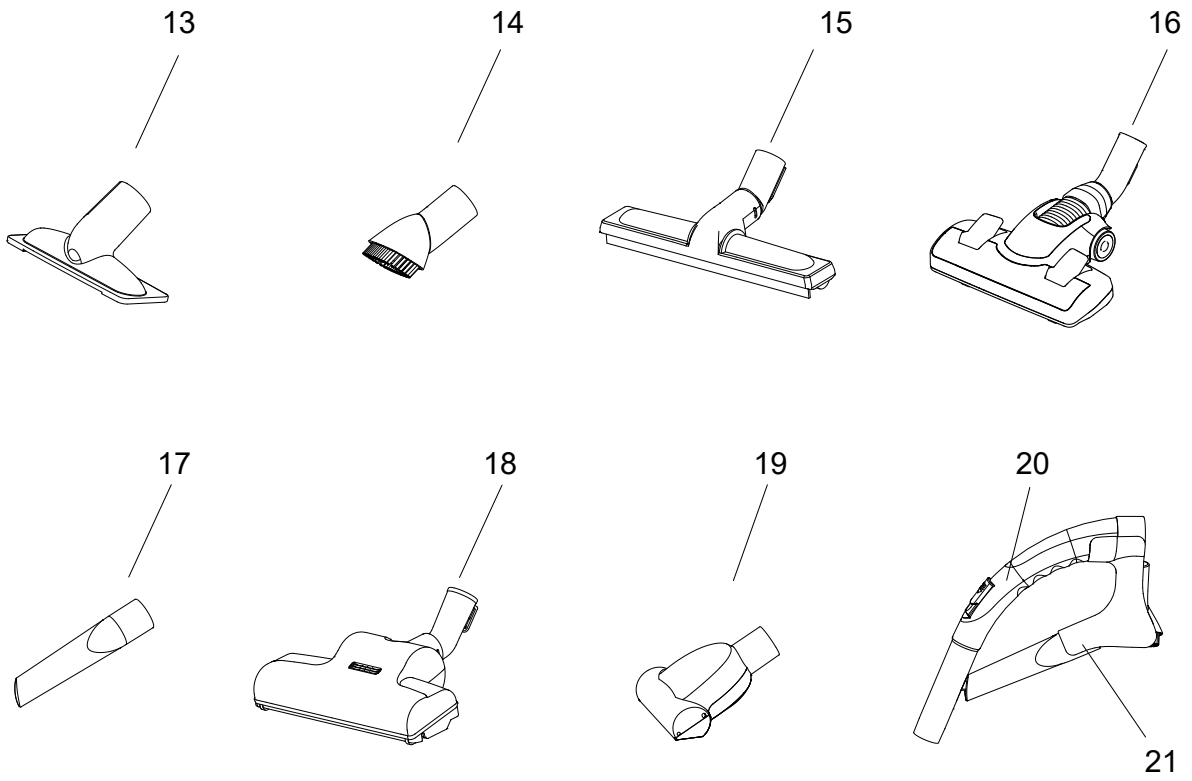

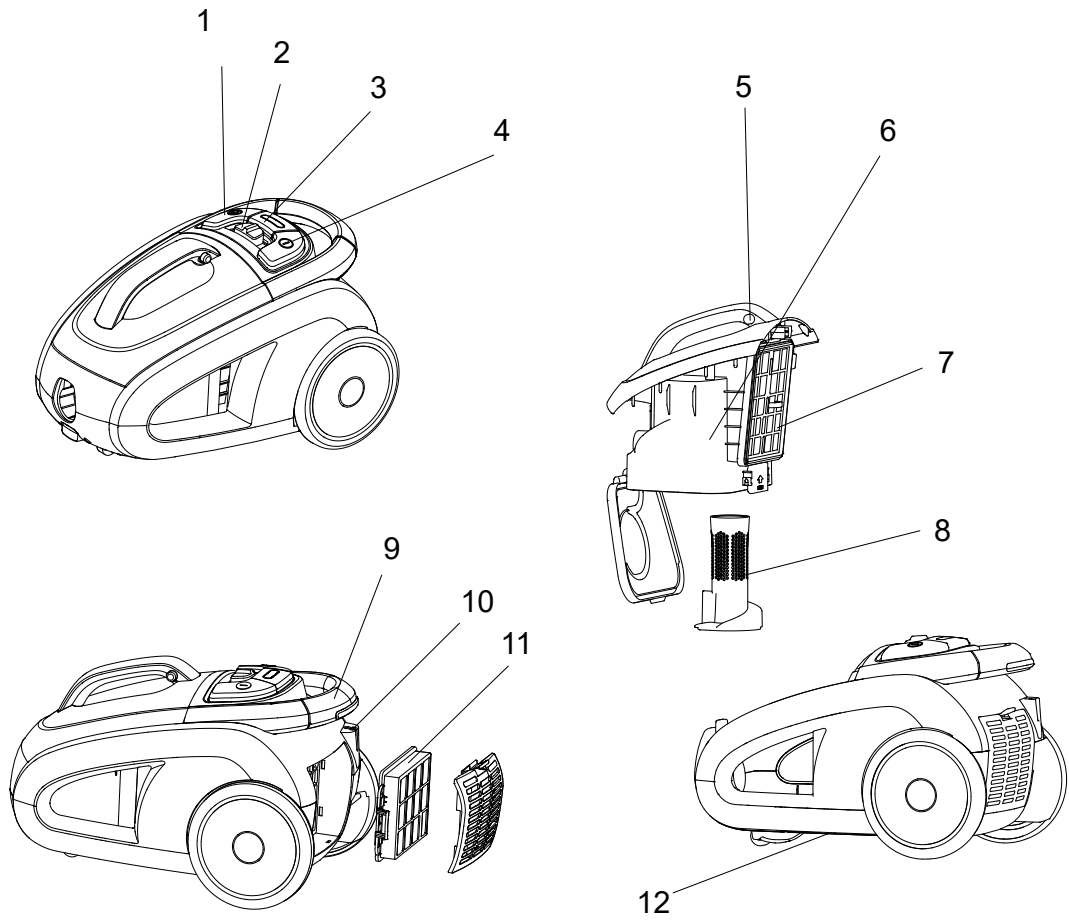

The different models of the vacuum cleaners can include different nozzles



EU / UE / EL / EC / EE / ES / EÚ / AB

**Declaration of Conformity**

Prohlášení o shodě  
Konformitätserklärung  
Overensstemmelseserklæring  
Declaración de conformidad  
Vastavusdeklaratsioon  
Déclaration de conformité  
Vaatimustenmukaisuusvakuutus

Декларация за съответствие  
Δήλωση συμμόρφωσης  
Megfelelősségi nyilatkozat  
Izjava o skladnosti  
Dichiarazione di conformità  
Atitikties deklaracija  
Atbilstības deklarācija  
Samsvarserklæring  
Conformiteitsverklaring

Declaração de conformidade  
Deklaracja zgodności  
Declaratie de conformitate  
Декларация о соответствии  
Försäkran om överensstämmelse  
Vyhlášení o zhode  
Izjava o skladnosti  
Uygunluk beyanı

**Manufacturer /** Výrobce / Hersteller / Fabrikant / Fabricante / Κατασκευαστής /  
Gyártó / Proizvođač / Fabbicante / Gamintojas / Ražotājs / Produsent / Fabrikant /  
Fabricante / Producent / Producător / производитель / Tillverkaren / Výrobca /  
Proizvajalec / Üretici firma:

**Nilfisk A/S, Kornmarksvej 1  
DK-2605 Broendby, DENMARK**

**Product /** Produkt / Producto, Toode, Produit, Tuote / Продукт /  
Προϊόν / Termék / Proizvod / Prodotto / Produktas / Produkts /  
Artikel / Produtos / Produs / Izdelek / Ürün

**Meteor**

**Description /** Popis / Beschreibung / Beskrivelse / Descripción /  
Kirjeldus / La description / Kuvaus / Описание / Περιγραφή / Leirás /  
Opis / Descrizione / Aprašymas / Apraksts / Beschrijving / Descrição /  
Descriere / Beskrivning / Popis / Açıklama

**VAC - Consumer - Dry  
220-240V 50/60Hz, IPX0**

- EN** We, Nilfisk hereby declare under our sole responsibility, that the above mentioned product(s) is/are in conformity with the following directives and standards.
- BG** Ние, Nilfisk С настоящото декларираме на своя лична отговорност, че посочените по-горе продуктът е в съответствие със следните директиви и стандарти.
- PT** Nós, a Nilfisk declaramos, sob nossa exclusiva responsabilidade, que o produto acima mencionado está em conformidade com as diretrizes e normas a seguir.
- CS** My, Nilfisk prohlašujeme na svou výlučnou odpovědnost, že výše uvedený výrobek je ve shodě s následujícími směrnici a normami.
- EL** Εμείς, Nilfisk δηλώνουμε με αποκλειστική μας ευθύνη, ότι το προαναφερόμενο προϊόν συμμορφώνεται με τις ακόλουθες οδηγίες και πρότυπα.
- PL** My, Nilfisk Niniejszym oświadczamy z pełną odpowiedzialnością, że wyżej wymieniony produkt jest zgodny z następującymi dyrektywami i normami..
- DE** Wir, Nilfisk erklären in alleiniger Verantwortung, dass das oben genannte Produkt den folgenden Richtlinien und Normen entspricht.
- HU** Mi, Nilfisk Kijelentjük, egyedüli felelősséggel, hogy a fent említett termék megfelel az alábbi irányelveknek és szabványoknak
- RO** Noi, Nilfisk Prin prezenta declarăm pe propria răspundere, că produsul mai sus menționat este în conformitate cu următoarele standarde și directive.
- DA** Vi, Nilfisk erklærer hermed under eget ansvar at ovennævnte produkt(er) er i overensstemmelse med følgende direktiver og standarder.
- HR** Mi, Nilfisk Izjavljujemo pod punom odgovornošću, da gore navedeni proizvod u skladu sa sljedećim direktivama i standardima.
- RU** Ми, Нилфиск овим изјављујем под пуном одговорношћу, да наведеног производ је у складу са следећим директивама и стандардима.
- ES** Nosotros, Nilfisk declaramos bajo nuestra única responsabilidad que el producto antes mencionado está en conformidad con las siguientes directivas y normas
- IT** Noi, Nilfisk dichiara sotto la propria responsabilità, che il prodotto di cui sopra è conforme alle seguenti direttive e norme.
- SV** Vi Nilfisk förklarar härmed under eget ansvar att ovan nämnda produkt överensstämmer med följande direktiv och normer.
- ET** Meie, Nilfisk Käesolevaga kinnitame ja kanname ainuisikulist vastutust, et eespool nimetatud toode on kooskõlas järgmistele direktiivide ja
- LT** Mes, "Nilfisk pareiškiu vienašališkos atsakomybės, kad pirmiau minėtas produkto atitinka šias direktyvas ir standartus
- SK** My, Nilfisk prehlasujeme na svoju výlučnú zodpovednosť, že vyššie uvedený výrobok je v zhode s nasledujúcimi smernicami a normami.
- FR** Nilfisk déclare sous notre seule responsabilité que le produit mentionné ci-dessus est conforme aux directives et normes suivantes.
- LV** Mēs, Nilfisk šo apliecinu ar pilnu atbildību, ka iepriekš minētais produkts atbilst šādām direktīvām un standartiem
- SL** Mi, Nilfisk izjavljamo s polno odgovornostjo, da je zgoraj omenjeni izdelek v skladu z naslednjimi smernicami in standardi.
- FI** Me, Nilfisk täten vakuutamme omalla vastuulla, että edellä mainittu tuote on yhdenmukainen seuraavien direktiivien ja standardien mukaisesti
- NO** Vi, Nilfisk erklærer herved under eget ansvar, at det ovennevnte produktet er i samsvar med følgende direktiver og standarder
- TR** Nilfisk, burada yer alan tüm sorumluluklarımızı göze, yukarıda belirtilen ürünün aşağıdaki direktifler ve standartlara uygun olduğunu beyan ederiz.
- NL** We verklaren Nilfisk hierbij op eigen verantwoordelijkheid, dat het bovengenoemde product voldoet aan de volgende richtlijnen en normen

2014/35/EU	EN 60335-1:2012+A11:2014+A13:2017 EN 60335-2-2:2010+A11:2012+A1:2013
2014/30/EU	EN 55014-1:2017 EN 55014-2:2015 EN 61000-3-2:2014 EN 61000-3-3:2013
2011/65/EU	EN 50581:2012
2009/125/EC 666/2013/EU	EN 60312-1:2017 EN 60704-2-1:2015

Authorized signatory: Esben Graff, Vice President Portfolio Management, Consumer

July 2, 2019

## Bästa Nilfiskkund!

Grattis till köpet av din nya dammsugare av modellen Meteor.

Innan du använder apparaten för första gången bör du se till att läsa igenom dokumentet och ha det till hands.

## Förteckning

1. Översikt .....	4
2. Säkerhetsinstruktioner .....	4
3. Bruksanvisning .....	5
4. Rengöringstips .....	6
5. Felsökning .....	6
6. Service och underhåll .....	6
7. Garanti och service .....	6
8. Information om symbolen SOPTUNNAN .....	7

## 1. Översikt (ref. sida 2)

1	Kabelvinda
2	Effektnivå
3	Indikator för dammsugarpåse
4	Strömbrytarknapp
5	Knapp för frigöring/låsning av dammbehållare
6	Dammbehållare
7	HEPA-filter
8	Cyklonfilter
9	Handtag
10	Parkeringsspår för rör och munstycke
11	Utblåsfilter
12	Märkplåt
13	Möbelmunstycke
14	Rund borste
15	Hårdgolvmunstycke (ej standard)
16	Kombinationsmunstycke
17	Fogmunstycke
18	Turbomunstycke (ej standard)
19	Miniturbomunstycke (ej standard)
20	Böjd ände
21	Tillbehörsförvaring

## 2. Säkerhetsinstruktioner



- Använd inte apparaten utan ordentligt monterade filter.
- Denna apparat är inte lämpad för uppsugning av hälsofarliga material eller gaser då detta kan exponera personer för allvarliga hälsorisker.

- Apparaten får inte användas för att suga upp vatten och andra vätskor.
- Sug inte upp vassa föremål som nålar och glasbitar.
- Sug inte upp något som brinner eller ryker, till exempel cigaretter, tändstickor eller het aska.
- Använd och förvara apparaten inomhus och endast i torra miljöer, 0–60 °C.
- Använd inte apparaten utomhus.
- Hantera inte apparaten med våta händer.
- Stäng av apparaten innan du drar ur kontakten.
- Ta tag i kontakten när du drar ur den, dra aldrig i kabeln. Dra eller lyft inte apparaten i kabeln.
- Använd inte apparaten om kabeln har tecken på skador. Undersök regelbundet kabeln efter skador, särskilt om den har klämts, fastnat i en dörr eller körts över.
- Använd inte apparaten om den inte fungerar som den ska. Låt apparaten undersökas av ett auktoriserat servicecenter om den har tappats, skadats, lämnats utomhus eller exponerats för vatten.
- Gör inga ändringar eller ingrepp i mekaniska eller elektriska säkerhetsanordningar.
- Reparationer får endast utföras av ett auktoriserat servicecenter.
- Använd endast originalfilter och originaltillbehör från din lokala

återförsäljare. Användning av filter som inte är godkända medför att garantin blir ogiltig.

- Stäng av apparaten och dra ur kontakten innan du börjar tömma dammbehållaren eller byta filter. Ta tag i kontakten, dra inte i kabeln.
- Använd inte apparaten som lek-sak. Lämna inte barn utan tillsyn med apparaten.
- Den här apparaten kan användas av barn från 8 års ålder och av personer med fysisk, psykisk eller sensorisk funktionsnedsättning eller bristande erfarenhet och kunskap om de har fått handledning eller instruktioner om hur apparaten används på ett säkert sätt och förstår vilka skaderisker som finns. Låt inte barn rengöra maskinen eller utföra underhåll utan tillsyn. Barn bör inte leka med apparaten.
- Om kabeln är skadad måste den bytas ut av tillverkaren eller dennas serviceombud eller liknande kvalificerad person för att undvika fara.

### 3. Bruksanvisning

Innan du använder apparaten ska du kontrollera att spänningen som anges på märkplåten på apparatens undersida motsvarar nätspänningen.

#### 3.1 Starta och stänga av

##### 3.1.1 Starta

Dra ut elkabeln och anslut apparaten till ett eluttag. Tryck på strömbrytarknappen och justera effektnivån.

##### 3.1.2 Stänga av

Stäng av maskinen och dra ur kontakten. Ta tag i kontakten när den ska dras ur, dra inte i kabeln. Aktivera kabelvindan.

#### 3.2 Koppla slang, rör och munstycket

1. Sätt in slangkopplingen i insuget.
2. Koppla det böjda röret till raka röret.
3. Koppla röret till munstycket.
4. Röret är teleskopiskt och kan justeras till din höjd. Tryck på justeringsknappen för att förlänga röret och dra tillbaka för att förkorta till önskad längd.

#### Indikator för behållartömning

På kontrollpanelen sitter en lampa som indikerar när behållaren är full eller sugeffekten är nedsatt av annat skäl.

Dammbehållaren måste tömmas om lampan lyser med fast sken när apparaten arbetar med maximal effekt och munstycket lyfts upp från golvet.

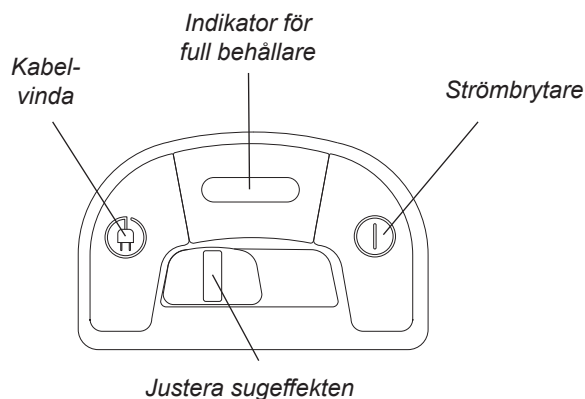

#### 3.3 Lossa och tömma dammbehållaren

Dammbehållaren kan tas loss från apparaten för tömning. Lossa dammbehållaren från apparaten genom att trycka på knapparna på dammbehållarens handtag (se bilden nedan) och dra dammbehållaren uppåt. Dammbehållaren kan nu tömmas i en soptunna genom att trycka på spaken märkt "Push".

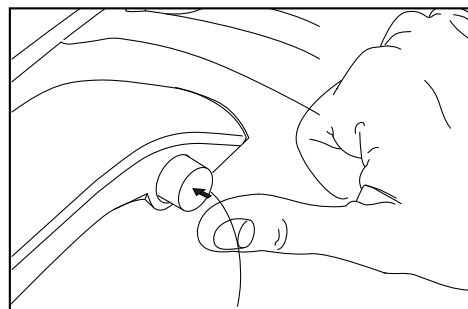

#### 3.4 Rengöring av cyklonfiltret

Cyklonfiltret ska rengöras regelbundet för att bibehålla sugeffekten. Cyklonfiltret blir tillgängligt när dammbehållaren lossas. Använd ljummet vatten om det behövs. Se till att låta filtret torka innan du sätter tillbaka det i dammsugaren.

#### 3.5 Byte av utblåsfilter

Öppna locket till utblåsfilteret enligt översiktsbilden (sidan 2), byt ut filteret mot ett nytt och stäng luckan.

#### 3.6 Tvättning/byte av HEPA-filtret

HEPA-filtret blir tillgängligt när dammbehållaren lossas. Skölj filtret invändigt med ljummet kranvatten. Använd inga rengöringsmedel och undvik att röra filterytan. Knacka filtret mot en fast yta för att avlägsna överflödigt vatten. Se till att låta filtret torka innan du sätter tillbaka det i dammsugaren.

Byt ut filtret om det behövs.  
Observera att apparaten inte fungerar utan ett HEPA-filter.

### 3.7 Parkera röret och munstycket

Det finns två spår för parkering. Ett sitter på undersidan och används när apparaten står på bakre kortsidan, det andra på ryggsidan och används när maskinen står på hjulen.

### 3.8 Termosäkring

Apparaten är försedd med en termosäkring som förhindrar överhettning av apparaten. Om termosäkringen löser ut stänger apparaten automatiskt av motorn som måste svalna innan den kan startas igen.

#### Omstart

1. Stäng av apparaten och dra ut kontakten ur eluttaget.
2. Se till att inget blockerar luftflödet genom det böjda röret, slangen, röret, munstycket eller filtren.
3. Låt apparaten svalna.
4. Sätt i apparatens kontakt igen och tryck på startknappen. Apparaten startar inte förrän den har svalnat tillräckligt. Om apparaten inte startar, stäng av den och dra ur kontakten. Försök igen efter en stund.

## 4. Rengöringstips

Justera sugeffekten genom att reglera effekten med skjutventilen på det böjda röret.

#### Möbelmunstycke (13)

Använd möbelmunstycket till möbler med stoppning.

#### Borstmunstycke (14)

Använd borstmunstycket till gardiner och fönsterbrädor.

#### Hårdgolvmunstycke (15)

Använd munstycket till hårda golv.

#### Kombinationsmunstycke (16)

Justera kombinationsmunstycket beroende på golvtyp.

#### Fogmunstycke (17)

Använd fogmunstycket till smala utrymmen.

#### Turbomunstycke (18)

Använd turbomunstycket för effektiv rengöring av mattor.

#### Miniturbomunstycke (19)

Använd miniturbomunstycket till att avlägsna husdjurshår och liknande från stoppning och möbler.

*Modellerna kan ha olika munstycken.*

## 5. Felsökning

Reparation eller service av elektriska komponenter, såsom kabel eller motor, får endast utföras av ett auktoriserat servicecenter.

<b>Om apparaten inte startar</b>	Kontrollera att kontakten sitter i ordentligt i eluttaget.
	En säkring i bostaden kan ha löst ut och behöver bytas.
	Kabeln eller kontakten kan vara skadad och behöver repareras av ett auktoriserat servicecenter.
<b>Minskad sugeffekt</b>	Dammbehållaren kan vara full och behöver tömmas, se instruktioner.
	HEPA-filtret kan vara blockerat och behöver tvättas/bytas ut, se instruktioner.
	Det böjda röret, slangen, röret eller munstycket kan vara blockerat och måste rengöras.
<b>Om maskinen stängs av</b>	Termosäkringen kan ha löst ut, se instruktioner.

## 6. Service och underhåll

- Förvara apparaten inomhus i torr miljö.
- Rengör apparatens yta med en torr eller fuktig duk med lite rengöringsmedel.
- Beställ originaltillbehör från en lokal återförsäljare.
- Service – kontakta din lokala återförsäljare.

## 7. Garanti och service

Nilfisks dammsugare för hushåll garanteras i 2 år från inköpsdatumet.

Garantin omfattar motorn, kabelvindan, brytaren och höljet. Munstycken, filter, slangar, rör och andra tillbehör omfattas i tolv månader, enbart på grund av tillverkningsfel, och inte för slitage.

Garantin omfattar reservdelar och arbetskostnader och inbegriper tillverknings- och materialdefekter som kan uppstå vid normalt hushållsbruk.

Service enligt garantin utförs endast om det kan bevisas att defekten uppstod inom produktens garantiperiod (ett korrekt utfärdat garantiintyg eller utskrivet/stämplat kassakvitto med datum och produkttyp) och under förutsättning att dammsugaren köptes som ny produkt och distribuerades av Nilfisk. Utrustningsdefekter som omfattas av denna garanti repareras eller byts ut av en av Nilfiskorganisationens servicecenter.

Förpackning och porto/frakt omfattas inte av garantin. Efter slutförda nödvändiga reparationer returneras dammsugaren till kunden på Nilfisks risk och bekostnad.

#### Garantin omfattar inte följande:

- Normalt slitage på tillbehör och filter.
- Defekter eller skador som uppstår som en direkt eller indirekt följd av felaktig användning, t.ex. dammsugning av grus, varm aska eller mattdeodorantpulver.
- Missbruk, förlorat eller bristande underhåll enligt beskrivningen i bruksanvisningen.
- Om apparaten har använts för hemrening.
- Om apparaten har använts för sugning av vatten, gipsdamm eller sågspån.

Ej heller omfattas felaktig eller dålig konfiguration, dvs. inställning eller anslutning, brandskador, brand, blixtnedslag eller ovanliga spänningsfluktuationer eller andra elektriska störningar såsom defekta säkringar eller defekta elinstallationer i elnätet, eller fel eller skador i allmänhet som Nilfisk anser vara resultatet av andra orsaker än tillverknings- och materialfel.

**Garantin blir ogiltig i följande fall:**

- Om en defekt orsakats av användning av andra än Nilfisks originalfilter.
- Om id-numret avlägsnas från dammsugaren.
- Om dammsugaren har reparerats av annan än Nilfisks auktoriserade återförsäljare.
- Om apparaten används i kommersiell miljö, dvs. byggen-treprenader, rengöringsentreprenader, yrkeshantverk eller annan än hushållsanvändning.

**Ansvar**

Nilfisk friskriver sig från allt ansvar för alla skador som orsakats av felaktig användning eller ingrepp i apparaten.

## 8. WEEE



Denna symbol på produkten eller på dess förpackning indikerar att produkten inte får behandlas som hushållsavfall. Den ska i stället överlämnas till den tillämpliga insamlingspunkten för återvinning av elektrisk och elektronisk utrustning. Genom att säkerställa att denna produkt kasseras på rätt sätt bidrar du till att förhindra potentiella negativa följder för miljön och folkhälsan, som annars skulle kunna orsakas av olämplig avfallshantering för denna produkt. För utförligare information om återvinning av denna produkt kan du kontakta ditt kommunkontor, din hushållsavfallstjänst eller butiken där du köpte produkten.



## HEAD QUARTER

### DENMARK

Nilfisk A/S  
Kornmarksvej 1  
DK-2605 Broendby  
Tel.: (+45) 4323 8100  
Website: www.nilfisk.com

## SALES COMPANIES

### ARGENTINA

Nilfisk Argentina  
Herrera 1855 Piso 4° B Ofic 405  
Ciudad de Buenos Aires  
Tel.: (+54) 11 6091 1576  
Website: www.consumer.nilfisk.com.ar

### AUSTRALIA

Nilfisk Pty Ltd  
Unit 1/13 Bessemer Street  
Blacktown NSW 2148  
Tel.: (+61) 2 98348100  
Website: www.consumer.nilfisk.com.au

### AUSTRIA

Nilfisk GmbH  
Metzgerstrasse 68  
5101 Bergheim bei Salzburg  
Tel.: (+43) (0)662/45 6400-90  
Website: www.nilfisk.at

### BELGIUM

Nilfisk n.v.s.a.  
Riverside Business Park  
Boulevard Internationalelaan 55  
Bâtiment C3/C4 Gebouw  
Bruxelles 1070  
Tel.: (+32) 2 467 60 50  
Website: www.consumer.nilfisk.be

### BRAZIL

Nilfisk Equipamentos de Limpeza Ltda.  
Rua Professor Afonso José Fioravante,  
110 - City Jaraguá São Paulo SP 02998-010 Brasil  
Tel.: (+11) 3959-0300  
Website: www.nilfisk.com.br

### CANADA

Nilfisk Canada  
240 Superior Boulevard  
Mississauga, Ontario L5T 2L2  
Tel.: (+1) 800-668-8400  
Website: www.nilfisk.ca

### CHILE

Nilfisk S.A.  
Salar de Llamara 822, Pudahuel  
Centro Empresarial Enea (Fase 2)  
8320000 Santiago  
Tel.: (+56) 2684 5000  
Website: www.nilfisk.cl

### CHINA

Nilfisk  
4189 Yindu Road  
Xinzhuan Industrial Park  
201108 Shanghai  
Tel.: (+86) 21 3323 2000  
Website: www.nilfisk.cn

### CZECH REPUBLIC

Nilfisk s.r.o.  
VGP Park Horní Počernice  
Do Čertous 1/2658  
193 00 Praha 9  
Tel.: (+420) 244 090 912  
Website: www.consumer.nilfisk.cz

### DENMARK

Nilfisk Danmark A/S  
Industrivej 1  
Hadsund, DK-9560  
Tel.: 72 18 21 20  
Website: www.consumer.nilfisk.dk

### FINLAND

Nilfisk Oy  
Kovuhaankuja 1  
01510 Vantaa  
Tel.: (+358) 207 890 600  
Website: www.consumer.nilfisk.fi

### FRANCE

Nilfisk SAS  
26 Avenue de la Baltique  
Villebon sur Yvette  
91978 Courtaboeuf Cedex  
Tel.: 01 69 59 87 00  
Website: www.consumer.nilfisk.fr

### GERMANY

Nilfisk GmbH  
Guido-Oberdorfer-Straße 2-10  
89287 Bellenberg  
Tel.: (+49) (0)7306/72-444

Website: www.consumer.nilfisk.de

### GREECE

Nilfisk A.E.  
Αναπαύσεως 29  
Κορωπί Τ.Κ. 194 00  
Tel.: (30) 210 911 9600  
Website: www.consumer.nilfisk.gr

### HOLLAND

Nilfisk B.V.  
Versterkerstraat 5  
1322 AN Almere  
Tel.: (+31) 36 5460760  
Website: www.consumer.nilfisk.nl

### HUNGARY

Nilfisk Kft.  
II. Rákóczi Ferenc út 10  
2310 Szigetszentmiklós-Lakihegy  
Tel.: +24/507-450  
Website: www.nilfisk.hu

### INDIA

Nilfisk India Limited  
Pramukh Plaza, 'B' Wing, 4th floor, Unit No. 403  
Cardinal Gracious Road, Chakala  
Andheri (East) Mumbai 400 099  
Tel.: (+91) 22 6118 8188  
Website: www.nilfisk.in

### IRELAND

Nilfisk Limited  
1 Stokes Place  
St. Stephen's Green  
Dublin 2  
Tel.: (+353) (0)1 294 3838  
Website: www.nilfisk.ie

### ITALY

Nilfisk SpA  
Strada Comunale della Braglia, 18  
26862 Guardamiglio (LO)  
Tel.: (+39) (0) 377 414021  
Website: www.nilfisk.it

### JAPAN

Nilfisk Inc.  
1-6-6 Kita-shinyokohama, Kouhoku-ku  
Yokohama, 223-0059  
Tel.: (+81) 45548 2571  
Website: www.nilfisk.com

### MALAYSIA

Nilfisk Sdn Bhd  
Sd 33, Jalan KIP 10  
Taman Perindustrian KIP  
Sri Damansara  
52200 Kuala Lumpur  
Tel.: +603 6275 3120  
Website: www.nilfisk.com

### MÉXICO

Nilfisk de México S. de R.L. de C.V.  
Pirineos 515, Int. 60-70  
Zona Industrial Benito Juárez  
Queretaro, QRO, CP 76120  
Tel.: (+52) (442) 427 77 91  
Website: www.nilfisk.com

### NORWAY

Nilfisk AS  
Bjørnerudveien 24  
1266 Oslo  
Tel.: (+47) 22 75 17 80  
Website: www.consumer.nilfisk.no

### PERU

Nilfisk S.A.C.  
Calle Boulevard 162, Of. 703, Lima 33- Perú  
Lima  
Tel.: (511) 435-6840  
Website: www.nilfisk.com

### POLAND

Nilfisk Sp. Z.O.O.  
Millenium Logistic Park  
ul. 3 Maja 8, Bud. B4  
05-800 Pruszków  
Tel.: (+48) 22 738 3750  
Website: www.consumer.nilfisk.pl

### PORTUGAL

Nilfisk Lda.  
Sintra Business Park  
Zona Industrial Da Abrunheira  
Edifício 1, 1° A  
P2710-089 Sintra  
Tel.: (+351) 21 911 2670  
Website: www.nilfisk.pt

### RUSSIA

Nilfisk LLC  
Vyatskaya str. 27, bld. 7/1st  
127015 Moscow  
Tel.: (+7) 495 783 9602  
Website: www.consumer.nilfisk.ru

## SINGAPORE

Den-Sin  
22 Tuas Avenue 2  
639453 Singapore  
Tel.: (+65) 6268 1006  
Website: www.densin.com

## SLOVAKIA

Nilfisk s.r.o.  
Bancíkovej 1/A  
SK-821 03 Bratislava  
Tel.: (+421) 910 222 928  
Website: www.consumer.nilfisk.sk

## SOUTH AFRICA

Nilfisk (Pty) Ltd  
Kimbult Office Park, 1504 Coleen Road  
Laser Park, Honeydew  
Johannesburg  
Tel.: (+27) 118014600  
Website: www.nilfisk.com

## SOUTH KOREA

Nilfisk Korea  
#204 2F Seoulsup Kolon Digital Tower  
25 Seongsull-ro 4-gil,  
Seongdong-gu, Seoul  
Tel.: (+82) 2 3474 4141  
Website: www.nilfisk.co.kr

## SPAIN

Nilfisk S.A.U  
Paseu del Rengle, 5 Planta. 9-10  
08302 Mataró  
Tel.: (34) 93 741 2400  
Website: www.consumer.nilfisk.es

## SWEDEN

Nilfisk AB  
Taljegårdsgatan 4  
431 53 Mölndal  
Tel.: (+46) 31 706 73 00  
Website: www.consumer.nilfisk.se

## SWITZERLAND

Nilfisk AG  
Ringstrasse 19  
Kircheberg/Industri Stelz  
9500 Wil  
Tel.: (+41) 71 92 38 444  
Website: www.consumer.nilfisk.ch

## TAIWAN

Nilfisk Ltd  
Taiwan Branch (H.K)  
No. 5, Wan Fang Road  
Taipei  
Tel.: (+88) 6227 00 22 68  
Website: www.nilfisk.tw

## THAILAND

Nilfisk Co. Ltd.  
89 Soi Chokechai-Ruammitr  
Viphavadee-Rangsit Road  
Ladyao, Jatuchak, Bangkok 10900  
Tel.: (+66) 2275 5630  
Website: www.nilfisk.co.th

## TURKEY

Nilfisk A.S.  
Serifali Mh. Bayraktar Bulv. Sehit Sk. No:7  
Ümraniye, 34775 Istanbul  
Tel.: +90 216 466 94 94  
Website: www.consumer.nilfisk.com.tr

## UNITED ARAB EMIRATES

Nilfisk Middle East Branch  
SAIF-Zone  
P.O. Box 122298  
Sharjah  
Tel.: (+971) (0) 655-78813  
Website: www.nilfisk.com

## UNITED KINGDOM

Nilfisk Ltd.  
Nilfisk House, Bowerbank Way  
Gilwilly Industrial Estate, Penrith  
Cumbria CA11 9BQ  
Tel.: (+44) (0) 1768 868995  
Website: www.consumer.nilfisk.co.uk

## VIETNAM

Nilfisk Vietnam  
No. 51 Doc Ngu Str.  
P. Vinh Phuc, Q.Ba Dinh  
Hanoi  
Tel.: (+84) 761 5642  
Website: www.nilfisk.com