



Revel Quad Wagon Stroller Revel Quad Carruaje Carriola

Read all instructions **BEFORE** assembly and **USE** of product.

KEEP INSTRUCTIONS FOR FUTURE USE.



CV481

ANTES de armar y **USAR** el producto, lea **todas las instrucciones.**

GUARDE LAS INSTRUCCIONES PARA USO FUTURO.

DO NOT use product if any parts are damaged, missing, or broken.

Use only for children who

- can hold their heads up unassisted
- can sit up by themselves
- weigh less than 40 lb (18.1 kg)

DO NOT exceed 160 lb (81.6 kg) total weight in the wagon stroller seating area.

The maximum weight that can be carried in the storage basket is 5 lb (2.3 kg), and 2.5 lb (1.1 kg) in each pocket.

Maximum number of passengers: 4

Adult assembly required.

NO UTILICE el producto si alguna pieza está dañada, falta o está rota.

Úselo solo para niños que

- puede mantener la cabeza erguida sin ayuda
- pueden sentarse solos
- pesar menos de 18,1 kg (40 libras)

NO exceda las 81,6 kg (160 libras) de peso total en el área de asientos de la carruaje carriola.

El peso máximo que se puede llevar en la canasta de almacenamiento es de 2,3 kg (5 libras), y 1,1 kg (2.5 libras) más en cada bolsillo.

Número máximo de pasajeros: 4

Requiere ensamblaje por un adulto.

WARNING

Failure to follow these warnings and the instructions could result in death or serious injury.

- **NEVER** leave children unattended. **ALWAYS** keep children in view while using the product.
- This product is not safe for sleep or unsupervised use. If baby falls asleep, remove baby as soon as possible and place baby on a firm, flat sleep surface such as a crib or bassinet.
- **ALWAYS** help children get into and out of the wagon stroller.
- **ALWAYS** lock brakes when adding and removing children from wagon stroller, or when parked.
- To **AVOID** serious injury from falling or sliding out, always use seat belt. After fastening buckles, adjust belts to get a snug fit around your child.
- **ALWAYS** exercise care when going over

ADVERTENCIA

El incumplimiento de estas advertencias e instrucciones puede provocar fatales o lesiones graves.

- **NUNCA** deje al niño sin supervisión. **SIEMPRE** mantenga al niño a la vista cuando esté en el producto.
- Este producto no es seguro para dormir o usarse sin supervisión. Si el bebé se duerme, retirelo lo antes posible y colóquelo sobre una superficie para dormir firme y plana, como una cuna o un moisés.
- **SIEMPRE** ayude a los niños a entrar y salir de la carruaje carriola.
- **SIEMPRE** bloquee los frenos cuando coloque y retire a los niños de la carruaje carriola, o cuando la estacione.
- Para **EVITAR** lesiones graves por caída o deslizamiento, utilice siempre el cinturón de seguridad. Después de abrochar las hebillas, ajuste los cinturones para que queden bien ajustados alrededor de su hijo.

curbs or steps. Use at a normal walking pace only; faster strolling can cause a loss of control and injury to the child.

NEVER:

- use the wagon stroller on stairways, escalators, or moving walkways. You may suddenly lose control of the wagon stroller, or your child may fall out.
- allow your child to stand or sit on the top rail of the wagon stroller.
- allow your child to stand or jump in the wagon stroller while in use.
- allow children to play in or around the wagon stroller. It is not a toy.
- use the wagon stroller in conjunction with bicycles, skateboards, roller skates, or in-line skates.
- allow your child to place arms and legs outside of the wagon stroller while moving.

STRANGULATION HAZARD:

- **DO NOT**
 - suspend strings or toys from the canopy.
 - place product anywhere near cords from window blinds, draperies, phone, etc.
 - place items with a string around your child's neck, such as hood strings or pacifier cords.
- To **AVOID** strangulation, **ALWAYS** properly secure child in the wagon stroller. Child may slip into leg openings and strangle.

TIPPING HAZARD:

- To **PREVENT** a hazardous, unstable condition, **NEVER** place purses, shopping bags, parcels, or accessory items on the handle or canopy.
- This product may become unstable if package carrying accessories, other than recommended by the manufacturer, are added.
- This product will become unstable if the manufacturer's recommended loads are exceeded.
- **NEVER** leave product on a hill or incline,

- **SIEMPRE** tenga cuidado al pasar por encima de los bordes o escalones. Utilícelo solo a un ritmo de paseo normal; un paseo más rápido puede provocar pérdida de control y lesiones en el niño.

NUNCA:

- utilice la carruaje carriola en escaleras, escaleras eléctricas o pasillos móviles. Puede perder de pronto el control de la carruaje carriola, o su hijo puede caerse.
- permita que su hijo se ponga de pie o se siente en la barra superior de la carruaje carriola.
- permita que su hijo se ponga de pie o salte en la carruaje carriola si está en uso.
- permita que los niños jueguen dentro o alrededor de la carruaje carriola. No es un juguete.
- utilice la carruaje carriola junto con bicicletas, patinetas, patines de ruedas o en línea.
- permita que su hijo coloque los brazos y las piernas fuera de la carruaje carriola mientras se desplaza.

RIESGO DE ESTRANGULAMIENTO:

- **NO**
 - cuelgue cuerdas o juguetes del toldo.
 - coloque el producto cerca de cables de persianas, cortinas, teléfono, etc.
 - coloque artículos con una cuerda alrededor del cuello de su hijo, como los cordones de la capucha o del chupón.
- Para **EVITAR** el estrangulamiento, **SIEMPRE** asegure correctamente al niño en la carruaje carriola. El niño puede deslizarse por las aberturas de las piernas y estrangularse.

RIESGO DE VOLCADURA:

- Para **IMPEDIR** una condición peligrosa e inestable, **NUNCA** coloque bolsos, bolsas de la compra, paquetes u otros objetos en la manija o en el toldo.
- Este producto puede volverse inestable si se añaden accesorios para transportar paquetes distintos a los que recomienda el fabricante.

even with brakes set, to keep product from tipping.

- To **AVOID** tipping, always remove the heavier-weight child from a seated position before removing the lighter-weight child.
- **DO NOT:**
 - hang items on the handles or place them on the canopy, as they can tip wagon stroller over and injure child.
 - allow child to stand on the footwell. Product may tip over and injure child.
 - allow child to push or pull product in any mode.
 - allow child to sit, stand, or climb over the storage basket.
 - allow child to jump on seat or footwell.

PINCHING HAZARD:

- Be certain the wagon stroller is fully erected and latched before allowing your child near the wagon stroller.
- **ALWAYS** ensure that all parts of the body are clear of any moving parts of the product, particularly when switching modes. Care must be taken when folding and unfolding product or changing handle modes to prevent finger injury to you or your child in hinge areas.
- Ensure child is not in the seat or near the product when folding or unfolding.

FALL HAZARDS: NEVER allow child to sit on folded down seats. Always buckle child securely during use.

- Este producto se volverá inestable si se superan las cargas recomendadas por el fabricante.
- **NUNCA** deje el producto en una colina o pendiente, incluso con los frenos puestos, para evitar que vuelque.
- Para **EVITAR** vuelcos, retire siempre al niño de mayor peso de la posición sentada antes de hacerlo con el niño de menor peso.
- **NO:**
 - cuelgue objetos en las manijas ni los coloque en la capota, ya que pueden volcar la carruaje carriola y lastimar al niño.
 - permita que el niño se ponga de pie en el espacio para los pies. El producto podría volcar y lesionar al niño.
 - permita que el niño empuje o tire del producto de ninguna manera.
 - permita que el niño se siente, se ponga de pie o se suba a la cesta de almacenaje.
 - permita que el niño salte sobre el asiento o el espacio para los pies.

PELIGRO DE PELLIZCO:

- Asegúrese de que la carruaje carriola esté completamente montada y enganchada antes de permitir que su hijo se acerque a ella.
- **SIEMPRE** asegúrese de que todas las partes del cuerpo estén alejadas de cualquier pieza móvil del producto, especialmente al cambiar de modo. se debe tener cuidado al plegar y desplegar el producto o al cambiar de modo de asa, para evitar que usted o su hijo se lesionen los dedos en las zonas de las bisagras.
- Asegúrese de que el niño no está en el asiento o cerca del producto cuando lo pliegue o despliegue.

RIESGO DE CAÍDA: No permita **NUNCA** que un niño se siente en los asientos abatidos. Abroche siempre el cinturón de seguridad del niño durante el uso.

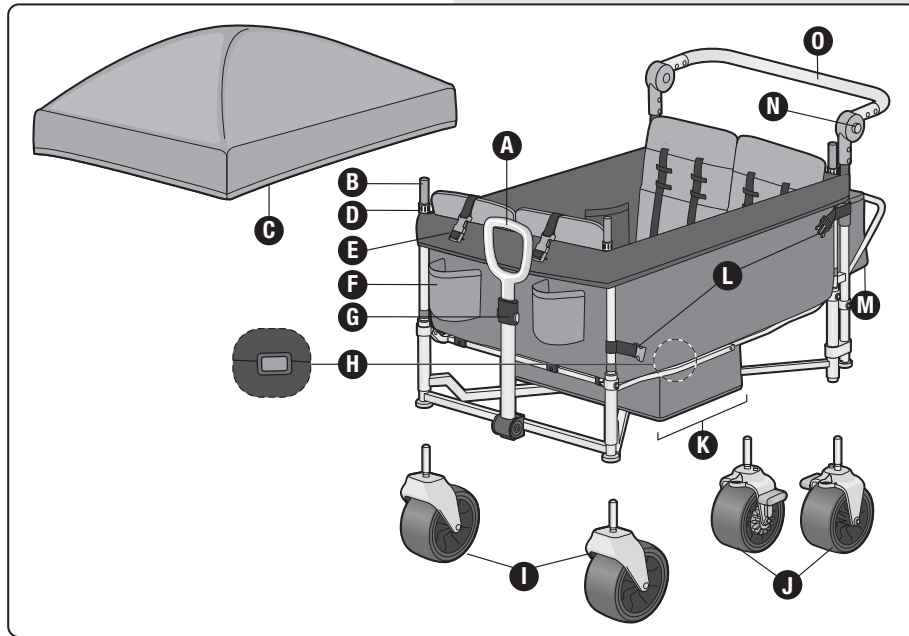

- A** Pull handle
- B** Canopy rods (4)
- C** Canopy
- D** Canopy rod nuts (4)
- E** Upright seat straps (4)
- F** Pockets (6)
- G** Pull handle height adjust buttons (2)
- H** Fold release strap
- I** Wheels (2)
- J** Wheels with brakes (2)
- K** Footwell
- L** Frame lock strap
- M** Storage basket
- N** Push handle adjust buttons (2)
- O** Push handle

- A** Barra de tirar
- B** Varillas de la cubierta (4)
- C** Cubierta
- D** Tuercas de las varillas de la cubierta (4)
- E** Correas rectas del asiento (4)
- F** Bolsas (6)
- G** Botones de ajuste de altura de manubrio (2)
- H** Correa de desbloqueo
- I** Ruedas (2)
- J** Ruedas con frenos (2)
- K** Zona de los pies
- L** Correa de bloqueo de marco
- M** Cesta de almacenaje
- N** Botones de ajuste del manubrio (2)
- O** Barra de empujar

Before you begin:

- Lay out and identify all parts.
- Remove all contents from packaging and discard box and/or poly bags.
- Please do not return this product to the place of purchase. To address any issues or for helpful information on assembly/installation or use, please visit us at www.monbebe-us.com to chat with us there. You can also text us at (812) 652-2525, email support@djgusa.com, or call Consumer Care at (800) 544-1108. To help you, we need the model number (CV481) and the manufacture date (found underneath wagon).

Antes de comenzar:

- Presente todas las piezas e identifíquelas.
- Retire todo el contenido del embalaje y deseche la caja y/o las bolsas de polietileno.
- Por favor no devuelva este producto al lugar donde lo compró. Para abordar cualquier problema u obtener información útil sobre armado/instalación o uso, visítenos en www.monbebe-us.com o chatee con nosotros para sacarse dudas. También puede enviarnos un mensaje al (812) 652-2525, envíe un correo electrónico a support@djgusa.com o llame al Servicio de Atención al Cliente al (800) 544-1108. Para ayudarlo, necesitaremos el número de modelo (CV481) y la fecha de fabricación (se encuentra debajo del vagón).

1. Install Wheels

Instale las ruedas

There are 2 kinds of wheels. The wheels with brakes have an opening. Align the opening and wheel post with the frame where it appears to have two "legs" together, as shown.

Slide the wheel onto frame until it "clicks." Repeat for the other wheel with a brake.

Hay 2 tipos de ruedas. Las ruedas con freno tienen un orificio. Alinee el orificio y el montante de la rueda con el marco donde pareciera que tiene dos "patas" juntas, como se ilustra.

Deslice la rueda en el marco hasta escuchar un "clic". Repita para la otra rueda con freno.

Note: Brakes face each other.

Nota: Los frenos quedan enfrentados.

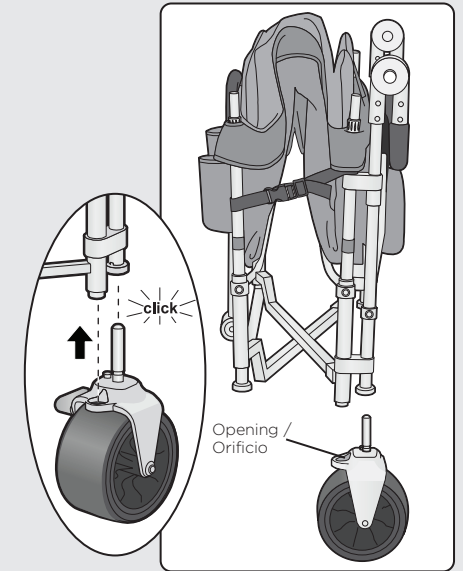
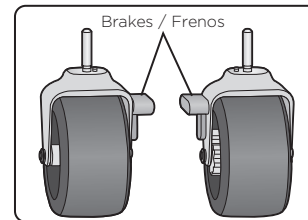

The other kind of wheel doesn't have an opening. Align the wheel post with the frame as shown.

Slide the wheel onto frame until it "clicks." Repeat for the last wheel.

El otro tipo de rueda no tiene orificio. Alinee el montante de la rueda con el marco, como se muestra en la imagen.

Deslice la rueda en el marco hasta escuchar un "clic". Repita para la última rueda.

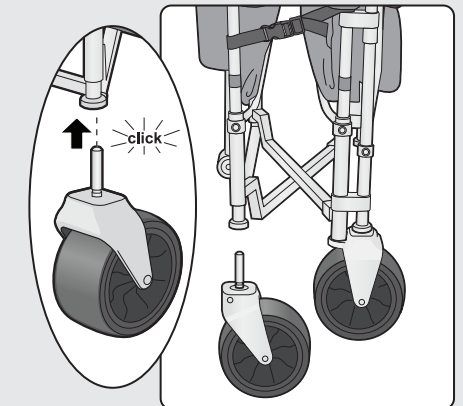

Check that all the wheels are securely in place.

Verifique que todas las ruedas estén aseguradas en el lugar.

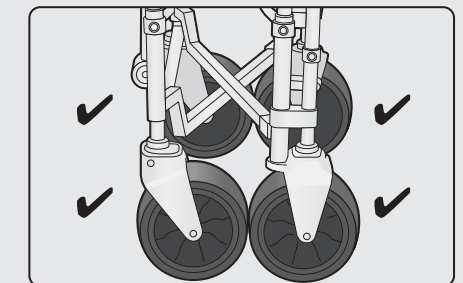

2. Unfold

Despliegue

Unbuckle frame lock strap.

Desabroche la correa de bloqueo de marco.

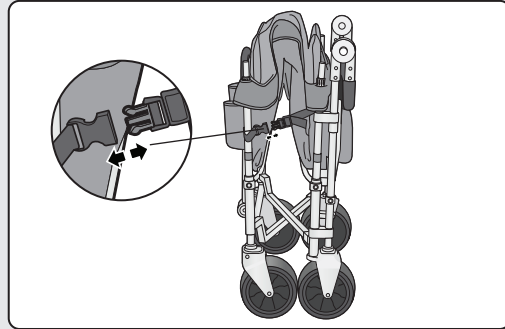

Expand frame. Push down on the floor inside of the footwell of the wagon until frame "clicks."

Push on wagon to ensure it is locked open.

Extienda el marco. Empuje hacia abajo el piso interior del hueco para los pies del vagón hasta escuchar un "clic".

Empuje el vagón para asegurarse de que está asegurado abierto.

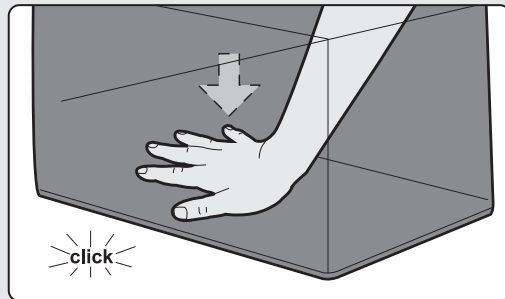
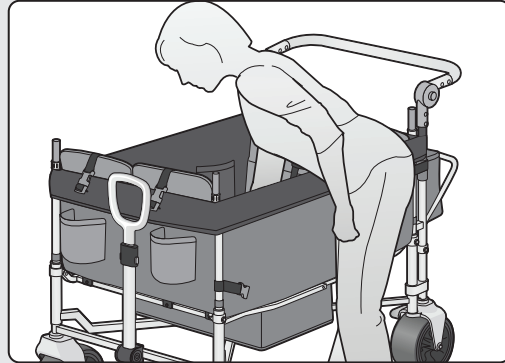

3. To Raise and Lower Seats

Para subir y bajar los asientos

Lift seats. Fasten buckle at the outside of wagon behind each seat.

To lower seat, unfasten buckle and push seat down.

Eleve los asientos. Abroche la hebilla en la parte exterior del vagón detrás de cada asiento.

Para bajar los asientos, desabroche la hebilla y empuje los asientos hacia abajo.

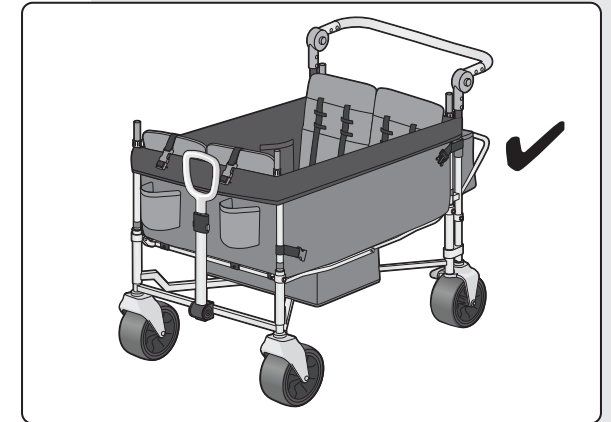
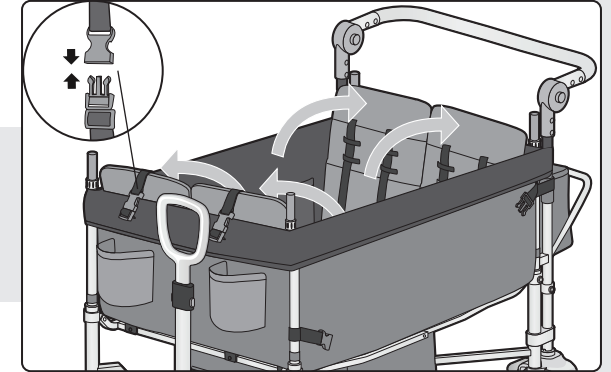

4. Install Canopy

Coloque la cubierta

Loosen 4 nuts. Pull each rod up to the desired height, and tighten the nuts.

Afloje las 4 tuercas. Suba cada varilla hasta la altura deseada y apriete las tuercas.

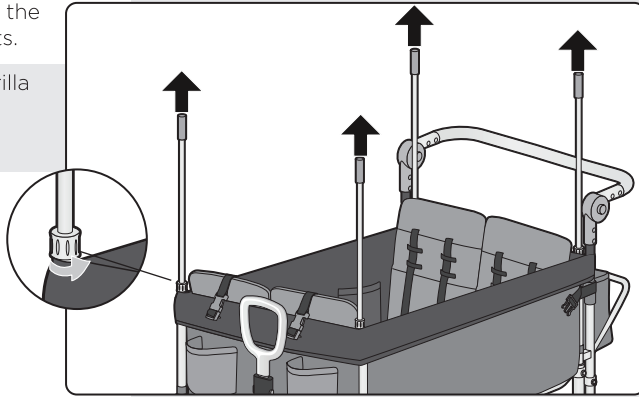

The canopy has a fabric sleeve in each corner. Lower the fabric sleeves onto the rods.

La cubierta tiene una funda de tela en cada esquina. Baje la funda de tela sobre las varillas.

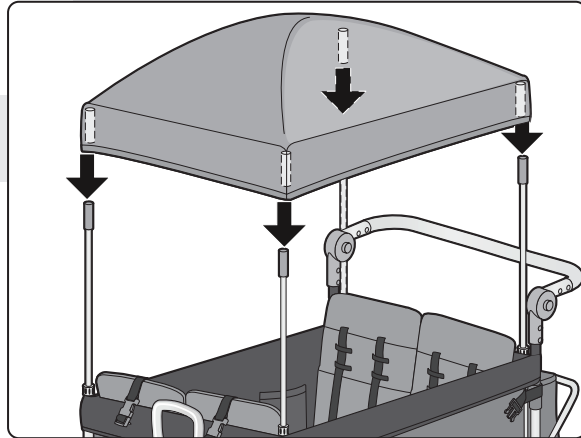

The canopy can be lowered on any side to provide shade. Loosen nuts, slide canopy rod to desired height and tighten nuts.

La cubierta puede bajarse por cualquier lado para dar sombra. Afloje las tuercas, lleve las varillas de la cubierta a la altura deseada y ajuste las tuercas.

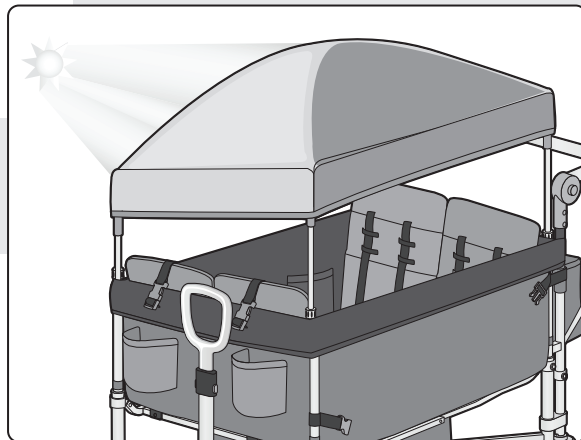

1. To Use Brakes

Cómo usar los frenos

Push both pedals down to set the parking brake.

Pull both pedals up to release the parking brake.

Empuje los dos pedales hacia abajo para activar el freno.

Empuje los dos pedales hacia arriba para liberar el freno.

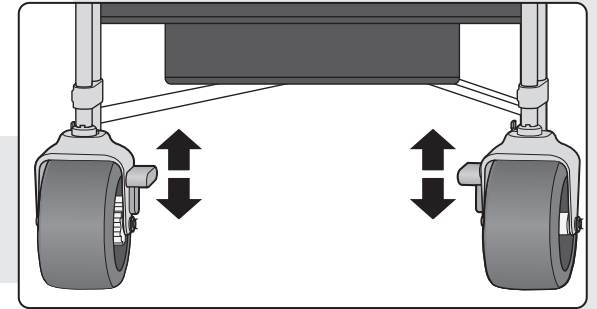

2. To Adjust the Push Bar

Para ajustar la barra de empuje

Press both height adjustment buttons and move the pull handle to desired height.

Presione los dos botones de ajuste de altura y mueva la barra de empuje a la altura deseada.

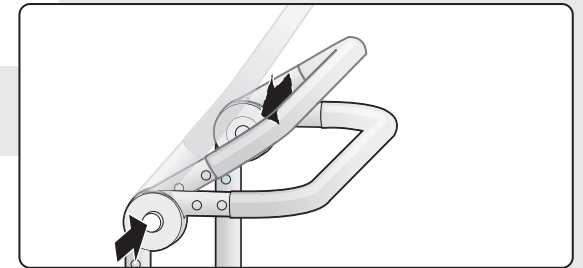

3. To Adjust Pull Handle Height

Para ajustar la altura del manubrio

Squeeze both height adjustment buttons and slide the pull handle up. The pull handle will "click" into place.

Presione los dos botones de ajuste de altura y deslice el manubrio hacia arriba. Escuchará un "clic" cuando el manubrio se encaje en su lugar.

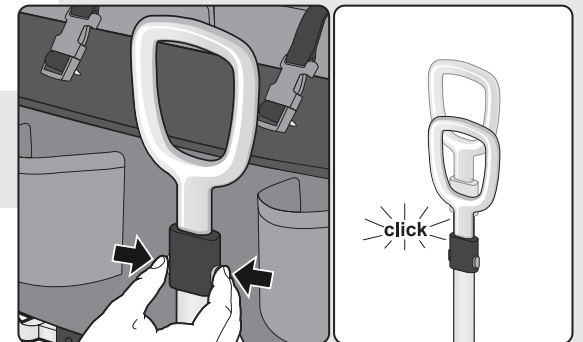

4. To Use Storage Basket

Para usar la cesta de almacenaje

Pull storage basket rods out from their brackets and lower basket. Unzip to use.

Push storage basket up for a more compact fold. To fold, press storage basket rods into brackets. Press hook and loop patches together.

Jale hacia afuera de las varillas de la cesta de almacenaje para quitarlas de los soportes y baje la cesta. Abra el cierre para usarla.

Empuje la cesta de almacenaje hacia arriba para un pliegue más compacto. Para doblarla, presione las varillas de la canasta de almacenamiento en los soportes. Presione los parches de ganchos y lazos para unirlos.

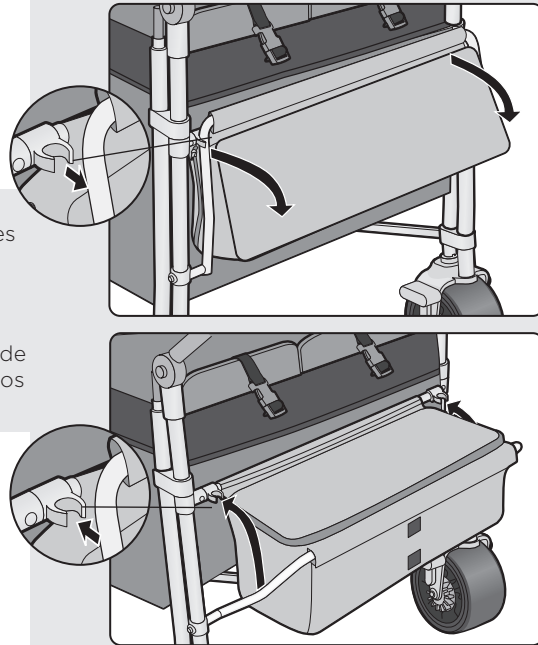

5. Adjust Restraint Height

Ajustar la altura del sistema de retención

1. Unbuckle restraint. Slide each buckle tongue off the buckle.
2. Slide straps through loops to desired shoulder height.
3. Slide each buckle tongue onto the buckle.
4. Buckled.

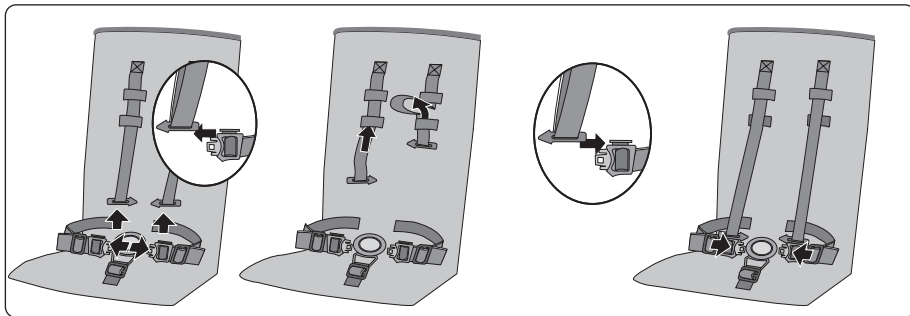

1. Desabroche el sistema de retención. Libere cada lengüeta de la hebilla.
2. Deslice las correas a través de las lengüetas hasta la altura deseada de hombros.
3. Vuelva a colocar cada lengüeta en la hebilla.
4. Abrochado.

1. To Use Brakes

Cómo usar los frenos

WARNING

- **NEVER LEAVE CHILD UNATTENDED.** ALWAYS keep child in view when in product.
- **AVOID SERIOUS INJURY** from falling or sliding out. ALWAYS use seat belt. Check frequently to make sure it is secure.

ADVERTENCIA

- **NUNCA DEJE AL NIÑO SIN SUPERVISIÓN.** SIEMPRE mantenga al niño a la vista cuando esté en el producto.
- **EVITE UNA LESIÓN GRAVE** por caída o resbalamiento. SIEMPRE use el cinturón de seguridad. Revise con frecuencia para asegurarse que esté asegurado.

6. To Use Restraint System

Cómo usar el cinturón de retención

1. Unbuckle restraint system by pressing center button.
2. Slide each buckle tongue onto the tab on top of the buckle.
3. Place your child in the stroller, with the buckle strap between the child's legs. Fasten the buckle.
4. To tighten waist straps, pull end (B). To loosen, loosen strap at (A) then pull outward at (C).

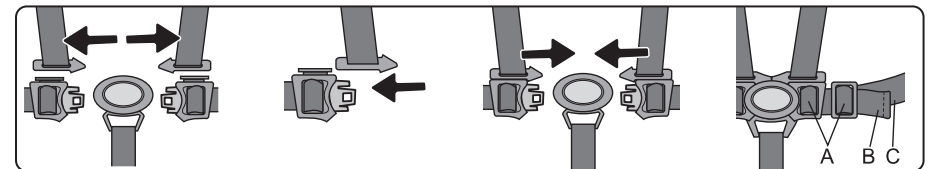

1. Desabroche el sistema de retención presionando el botón central.
2. Deslice cada lengüeta de la hebilla en la abertura en la parte superior de la hebilla.
3. Coloque al niño en la carriola con la correa de la hebilla entre las piernas del niño. Abroche la hebilla.
4. Para tensar correa a la cinturas, tire del extremo (B). Para aflojar, aflojar la correa en (A), luego tire hacia afuera en (C).

Note: If the straps should come out of the buckle, rethread as shown.

Nota: Si las correas se salen de la hebilla, vuelva a pasar tal como se muestra.

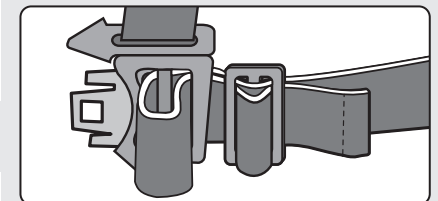

7. To Fold

Para doblar

Note: Seats must be in the upright position to fold the wagon.

Remove canopy.

Locate fold strap on the floor inside of the footwell of the wagon. Pull fold strap straight up swiftly.

Buckle frame lock strap.

Nota: los asientos deben estar hacia arriba para plegar el vagón.

Quite la cubierta.

Ubique la correa de pliegue en el piso del hueco para los pies del vagón. Tire enérgicamente de la correa para doblar hacia arriba.

Abroche la correa de bloqueo de marco.

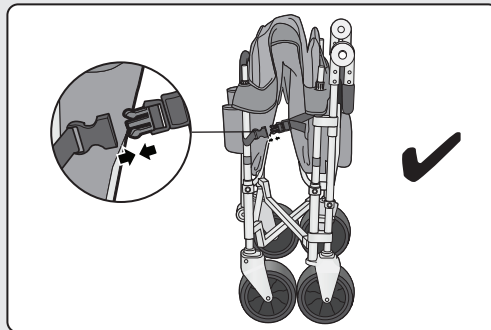
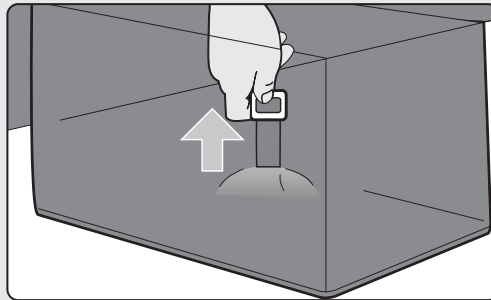
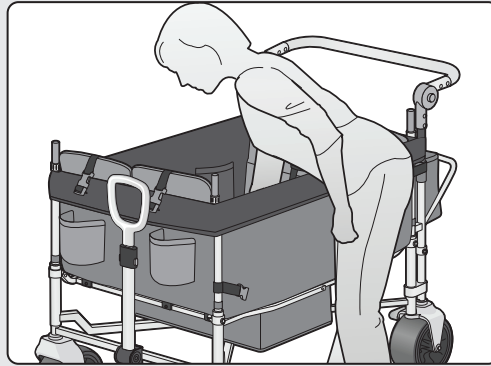

Care and Maintenance

Para Cuidado y mantenimiento

- To clean wagon stroller fabric and seat pad, use a sponge or damp cloth with cold water and mild soap. Air dry only. Do not use harsh household cleaners or bleach to clean stroller.
- Restraint and buckle straps should be surface washed and air dried only. Do not place in washing machine or dryer.
- Periodically, check for loose screws, worn parts, torn material, or loose stitching. Tighten or replace parts as needed.

- Para limpiar la tela de la carruaje carriola y la almohadilla del asiento utilice una esponja o paño húmedo, agua fría y jabón suave. Deje que se seque únicamente. No utilice limpiadores para el hogar abrasivos o blanqueadores para limpiar la carriola.
- Las correas de retención y de la hebilla deben limpiarse en su superficie únicamente y deje que se seque. No colocar en la lavadora ni en la secadora.
- De vez en cuando revise que no haya tornillos flojos, piezas desgastadas, material rasgado ni costuras sueltas. Apriete o cambie las piezas según sea necesario.

Replaceable Parts

Piezas de repuesto

- Single front wheels
- Single rear wheels
- Canopy
- To order parts, call (800) 544-1108, text (812) 652-2525, visit www.monbebe-us.com, or email support@djgusa.com. Include the model number (CV481), manufacture date (found under the wagon), and a brief description of the part.

- Ruedas delanteras sencillas
- Ruedas traseras sencillas
- Capota
- Para pedir piezas llame al (800) 544-1108, envíe un mensaje de texto al (812) 652-2525, visite www.monbebe-us.com o envíe un correo electrónico a support@djgusa.com. Incluya el número de modelo (CV481) y la fecha de fabricación (se encuentra debajo del vagón) y una descripción breve de la pieza.

One-Year Limited Warranty

Dorel Juvenile Group, Inc. warrants to the original purchaser that this product (Wagon Stroller) is free from material and workmanship defects when used under normal conditions for a period of one (1) year from the date of purchase. Should the product contain defects in material or workmanship Dorel Juvenile Group, Inc., will repair or replace the product, at our option, free of charge. Purchaser will be responsible for all costs associated with packaging and shipping the product to Dorel Juvenile Group Consumer Relations Department at the address noted on front page and all other freight or insurance costs associated with the return. Dorel Juvenile Group will bear the cost of shipping the repaired or replaced product to the purchaser. Product should be returned in its original package accompanied by a proof of purchase, either a sales receipt or other proof that the product is within the warranty period. This warranty is void if the owner repairs or modifies the product or the product has been damaged as a result of misuse. This warranty excludes any liability other than that expressly stated previously, including but not limited to, any incidental or consequential damages.

SOME STATES DO NOT ALLOW THE EXCLUSION OR LIMITATION OF INCIDENTAL OR CONSEQUENTIAL DAMAGES, SO THE ABOVE LIMITATION OR EXCLUSION MAY NOT APPLY TO YOU. THIS WARRANTY GIVES YOU SPECIFIC LEGAL RIGHTS, AND YOU MAY ALSO HAVE OTHER RIGHTS THAT MAY VARY FROM STATE TO STATE.

Garantía limitada de un año

Dorel Juvenile Group, Inc. garantiza al comprador original que este producto (Carruaje Carriola) estará libre de defectos de material y mano de obra cuando se utilice bajo condiciones normales durante un periodo de un (1) año a partir de la fecha de compra. Si el producto tuviese defectos de material o mano de obra, Dorel Juvenile Group, Inc. reparará o reemplazará el producto, a nuestra opción, sin cargo. El comprador será responsable de todos los costos asociados con embalar y enviar el producto al Departamento de Relaciones con el Consumidor de Dorel Juvenile Group a la dirección indicada en la primera página y de todos los otros costos de envío o seguro asociados con la devolución. Dorel Juvenile Group correrá con los gastos de enviar el producto reparado o reemplazado al comprador. El producto se debe devolver en su embalaje original acompañado de la constancia de compra, ya sea un recibo de compra u otra prueba que demuestre que el producto está dentro del periodo de garantía. Esta garantía es nula si el propietario repara o modifica el producto o si éste sufrió daño como resultado de uso incorrecto. Esta garantía excluye cualquier responsabilidad que no sea la expresamente indicada anteriormente, incluyendo pero sin limitarse a daños incidentales o consecuentes.

ALGUNOS ESTADOS NO PERMITEN LA EXCLUSIÓN O LIMITACIÓN DE DAÑOS INCIDENTALES O CONSECUENTES, POR LO TANTO LA LIMITACIÓN O EXCLUSIÓN ANTERIOR PODRÍA NO APLICARSE EN SU CASO. ESTA GARANTÍA LE OTORGA DERECHOS LEGALES ESPECÍFICOS Y USTED PODRÍA TENER TAMBIÉN OTROS DERECHOS QUE PUEDEN VARIAR DE UN ESTADO A OTRO.