

# KOHLER®

Installation Guide  
Guide d'installation  
Guía de instalación

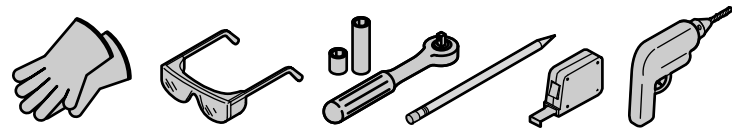

1/2" or larger Drill Bit  
Mèche de 1/2" ou plus large  
Broche de 1/2" o mayor



Jigsaw  
Scie sauteuse  
Sierra caladora eléctrica

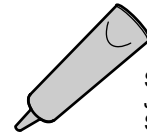

Silicone Sealant  
Joint en silicone  
Sellador de silicona



Rags  
Chiffons  
Trapos

**⚠ WARNING: Risk of personal injury.**  
Metal edges are sharp and can cause severe cuts. Wear gloves when handling the sink.

**⚠ ADVERTISSEMENT: Risque de blessures.**  
Les rebords en métal sont tranchants et peuvent causer des coupures graves. Porter des gants lors de la manipulation de l'évier.

**⚠ ADVERTENCIA: Riesgo de lesiones personales.**  
Los filos metálicos son cortantes y pueden producir cortaduras graves. Utilice guantes para manejar el fregadero.

**1** Position and trace the sink.  
Placer et tracer l'évier.  
Coloque y trace el fregadero.

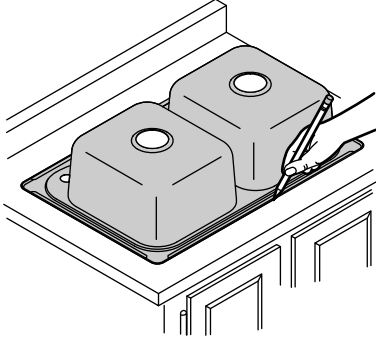

**2** Draw the cut-out line 1/4" (6 mm) inside the sink outline.  
Tracer la ligne de découpe à 1/4" (6 mm) sur le pourtour intérieur de l'évier.  
Trace la línea de corte 1/4" (6 mm) dentro del contorno del fregadero.

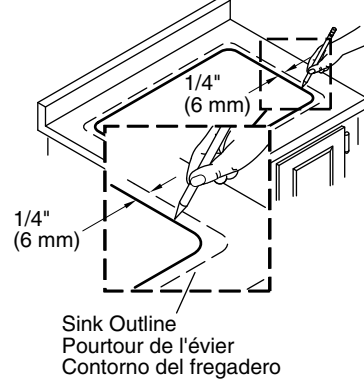

Sink Outline  
Pourtour de l'évier  
Contorno del fregadero

**3** Drill a pilot hole and cut the countertop opening along the inside line.  
Perçer un trou pilote et découper l'ouverture du comptoir le long de la ligne intérieure.  
Taladre un orificio guía y corte la abertura en la encimera a lo largo de la línea.

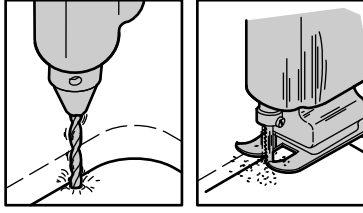

**4** Verify the fit. Adjust the cutout if needed. If possible, install the faucet to the sink prior to installing the sink.  
Vérifier l'ajustement. Ajuster la découpe, si nécessaire. Si possible, installer le robinet sur l'évier avant d'installer ce dernier.  
Verifique que quede bien. Ajuste la abertura si es necesario. De ser posible, instale la grifería al fregadero antes de instalar el fregadero.

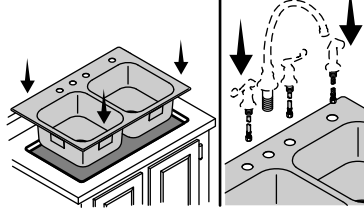

**5** Slide the clips into the track. Position the clips in each corner and space evenly around the sink. Turn the studs to secure.  
Faire glisser les supports dans le rail. Placer les supports dans chaque coin et les espacer uniformément autour de l'évier. Faire tourner les montants pour les fixer.  
Deslice los clips en el carril. Coloque los clips en cada esquina y espaciados uniformemente alrededor del fregadero. Gire las varillas roscadas para asegurar.

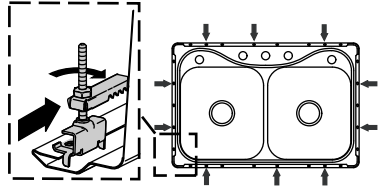

**6** Apply silicone sealant around the underside of the sink rim.  
Appliquer du mastic à la silicone sur le dessous du rebord de l'évier.  
Aplique sellador de silicona alrededor del lado inferior del borde del fregadero.

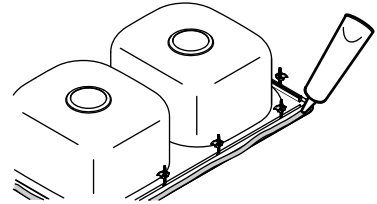

**7** Position the sink. Rotate the clips. Evenly tighten the nuts. **Do not overtighten!** Adjust the clip positions to remove gaps.  
Placer l'évier. Faire pivoter les supports. Serrer les écrous de manière uniforme. **Ne pas trop serrer!** Ajuster le placement des supports pour éliminer les écarts.  
Coloque el fregadero. Gire los clips. Apriete uniformemente las tuercas. **¡No apriete demasiado!** Ajuste las ubicaciones de los clips para eliminar las separaciones.

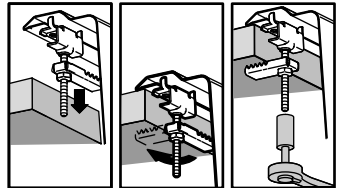

**8** Apply silicone sealant around the sink rim and immediately wipe away any excess sealant.  
Appliquer du mastic à la silicone autour du rebord de l'évier et essuyer immédiatement tout surplus.  
Aplique sellador de silicona alrededor del borde del fregadero y limpie inmediatamente el exceso de sellador.

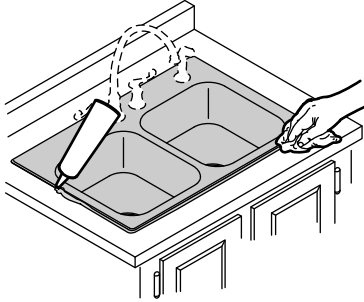

**9** Install the strainers.  
Installer les crépines.  
Instale las coladeras.

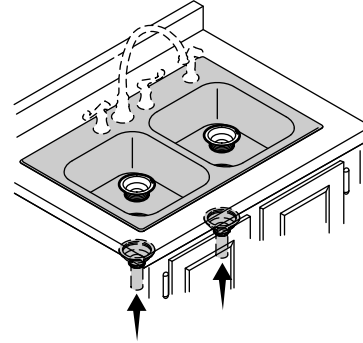

**10** Connect the trap to the drain. Complete the faucet connections. Run water and check for leaks.  
Raccorder le siphon au drain. Terminer le raccordement du drain. Faire couler l'eau et rechercher la présence de fuites.  
Conecte la trampa al desagüe. Termine las conexiones de la grifería. Haga correr agua y verifique que no haya fugas.

