



Stainless Steel
HOOD VENT

SAFETY INFORMATION 3

USING THE HOOD

Hood Controls..... 4

Wi-Fi Connect..... 4

Chef Connect 4

CARE AND CLEANING

For Your Safety 5

Filters 5

Hood Surfaces..... 5

Lights 5

TROUBLESHOOTING TIPS..... 6

LIMITED WARRANTY 7

CONSUMER SUPPORT 8

OWNER'S MANUAL

UVI1036

**ENGLISH / FRANÇAIS /
ESPAÑOL**

Write the model and serial numbers here:

Model # _____

Serial # _____

You can find them on a label on the side trim or on the front of the oven behind the oven door.

THANK YOU FOR MAKING GE APPLIANCES A PART OF YOUR HOME.

Whether you grew up with GE Appliances, or this is your first, we're happy to have you in the family.

We take pride in the craftsmanship, innovation and design that goes into every GE Appliances product, and we think you will too. Among other things, registration of your appliance ensures that we can deliver important product information and warranty details when you need them.

Register your GE appliance now online. Helpful websites and phone numbers are available in the Consumer Support section of this Owner's Manual. You may also mail in the pre-printed registration card included in the packing material.



GE APPLIANCES

IMPORTANT SAFETY INFORMATION

READ ALL INSTRUCTIONS BEFORE USING THE APPLIANCE

▲WARNING TO REDUCE THE RISK OF FIRE, ELECTRIC SHOCK OR INJURY TO PERSONS, OBSERVE THE FOLLOWING:

- A. Use this unit only in the manner intended by the manufacturer. If you have questions, contact the manufacturer.
- B. Before servicing or cleaning unit, switch power off at service panel and lock the service disconnecting means to prevent power from being switched on accidentally. When the service disconnecting means cannot be locked, securely fasten a prominent warning device, such as a tag, to the service panel.
- C. Do not use this unit with any solid-state speed control device.
- D. This unit must be grounded.
- E. Do not use replacement parts that have not been recommended by the manufacturer (e.g. parts made at home using a 3D printer).
- F. People who are not physically or mentally capable (including children), or who lack experience and knowledge, should not use this device unless they are supervised or instructed in its use by someone responsible for their safety.
- G. Children must be supervised to ensure they do not treat this device as a toy.
- H. Do not flambé under the range hood.

▲CAUTION FOR GENERAL VENTILATING USE ONLY. DO NOT USE TO EXHAUST HAZARDOUS OR EXPLOSIVE MATERIALS AND VAPORS.

▲CAUTION LIGHTS AND OTHER ACCESSIBLE PARTS MAY BECOME HOT DURING USE. ALLOW LIGHTS TO COOL BEFORE TOUCHING.

▲WARNING TO REDUCE THE RISK OF A RANGE TOP GREASE FIRE:

- A. Never leave surface units unattended at high settings. Boil overs cause smoking and greasy spillovers that may ignite. Heat oils slowly on low or medium settings.
- B. Always turn hood ON when cooking on high heat or when flambéing food (i.e. Crepes Suzette, Cherries Jubilee, Peppercorn Beef Flambé).
- C. Clean ventilating fans frequently. Grease should not be allowed to accumulate on fan or filter.
- D. Use proper pan size. Always use cookware appropriate for the size of the surface element.

▲WARNING TO REDUCE THE RISK OF INJURY TO PERSONS IN THE EVENT OF A RANGE TOP GREASE FIRE, OBSERVE THE FOLLOWING*:

- A. SMOTHER FLAMES with a close-fitting lid, cookie sheet or metal tray, then turn off the burner. BE CAREFUL TO PREVENT BURNS. If the flames do not go out immediately, EVACUATE AND CALL THE FIRE DEPARTMENT.
- B. NEVER PICK UP A FLAMING PAN—You may be burned.
- C. DO NOT USE WATER, including wet dishcloths or towels—a violent steam explosion will result.
- D. Use an extinguisher ONLY if:
 1. You know you have a Class ABC extinguisher, and you already know how to operate it.
 2. The fire is small and contained in the area where it started.
 3. The fire department is being called.
 4. You can fight the fire with your back to an exit.

*Based on “[Kitchen Fire Safety Tips](#)” published by NFPA.

READ AND SAVE THESE INSTRUCTIONS

Hood Controls

CONTROLS

1. **Power.** Turns fan on and off.
2. **Wifi Indicator.**
3. **Fan.** Toggles through low, medium, high, and boost.
4. **Chef Connect Indicator.**
5. **Light.** Toggles through High, Medium, Low
6. **Indoor Air Quality (IAQ) LED Indicator.**
Changes color as indoor air quality changes. Unit must be commissioned to Wi-Fi for IAQ sensor to become operational.

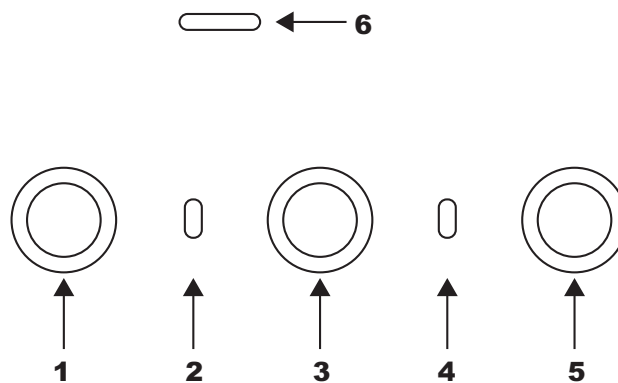

DISCLAIMER

Limitations on Indoor Air Quality Monitoring: The hood is intended to be used only to provide a general awareness of changes of levels of certain components of indoor air quality near the hood rather than absolute measurements of any given component and/or measurement against any given standard. Variations in readings may occur due to any number of factors, including ventilation conditions, environmental influences, cooking activities, and sensor limitations. Any observations or readings provided by this product are for informational purposes only and may not be utilized as a substitute for or in the development of any professional advice, assessment, or diagnosis of any type.

WI-FI CONNECT

CONNECTING YOUR WI-FI ENABLED HOOD

Your hood is designed to provide you with two-way communication between your appliance and smart devices. By using the **SmartHQ™** mobile app, you will be able to control hood operations such as fan speed, light intensity, and night light scheduling using your smartphone or tablet*.

For the best experience, prior to beginning:

- Download the **SmartHQ™** app and sign in or create an account.

NOTE: New users must verify their email address to

complete the sign in process.

- Have your home Wi-Fi network password available.

To connect your range to Wi-Fi, touch and hold the **FAN** button for 3 seconds. The Wi-Fi indicator light will start flashing. Once your hood is connected, launch the **SmartHQ™** app and tap on your hood to explore. Apply all software upgrades if prompted to ensure your hood has the latest features. If you have issues with the connection process, please call 800.220.6899 and ask for assistance with wireless connectivity.

* Compatible Apple or Android devices and home Wi-Fi network required.

CHEF CONNECT

CHEF CONNECT OPERATION BLUETOOTH® CONNECTION

To pair with another device:

Press and hold the **Light** button for 3 seconds. The indicator light will blink until the hood is paired with the range or other device. If the pairing is successful, the Bluetooth® indicator will turn on and become solid. It will time out after 2 minutes if the pairing is not completed, after which the pairing sequence will need to be restarted.

To cancel pairing:

Hold the **Light** button down for 3 seconds and the indicator light will stop blinking.

Changing the Default Sync Settings:

The factory Default Sync Settings for the light will be

the brightest and the setting for the fan will be OFF. The user can change the settings by pressing and holding the **Light** button for 10 seconds. This will enter the Default Settings Mode. Once in this mode, the backlights for all buttons will blink on/off indefinitely and the fan and light will switch to the current settings, so the user knows what the current default value is. At this time, set the light and fan to the desired default levels using the **Light** and **Fan** buttons. Once satisfied with the selection, press and hold the **Power** button for 10 seconds, which will exit this mode. At that time the backlights will stop blinking and the state of the fan and light will change back to their prior state before entering the Default Settings Mode.

Care and Cleaning

FOR YOUR SAFETY

Before servicing or cleaning the unit, switch power off at the service panel and lock the service panel to prevent power from being switched on accidentally.

If the service panel cannot be locked, fasten a tag or prominent warning label to the panel.

METAL GREASE FILTER

The metal filter traps grease released by foods on the cooktop. The filter also helps prevent flames (from food, grease) from damaging the inside of the hood.

For this reason, the filter must ALWAYS be in place when the hood is used. The grease filter should be cleaned every 6 months, or as needed.

To remove:

Grasp the filter lock and pivot it open to release. Pull the filter down and out.

To replace:

1. Place the two tabs on the filter edge into the locating slots in the left or right side of the hood opening.
2. Push the filter up, open the filter lock and snap it into place in the hood.

To clean, swish the filter in hot soapy water and rinse in clean water or wash it in the dishwasher. Do not use abrasive cleansers.

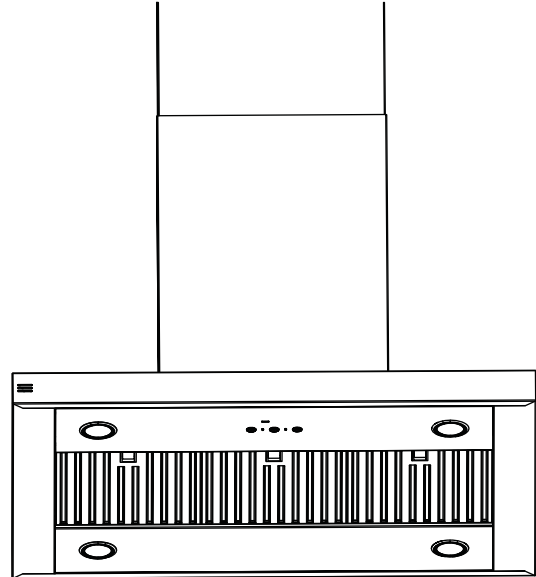

CHARCOAL FILTER (optional accessory)

If the model is not vented to the outside, the air will be recirculated through a disposable charcoal filter that helps remove smoke and odors.

The charcoal filter should be replaced when it is noticeably dirty or discolored (usually after 6 to 12 months, depending on hood usage).

The charcoal filters are **NOT** included with the unit.

To reduce the risk of fire and shock, when used in recirculation mode, use only charcoal filter UXCF91.

NOTE: DO NOT rinse, or put charcoal filter in an automatic dishwasher.

The charcoal filter cannot be cleaned. It must be replaced.

To inquire about purchasing replacement charcoal filters or to find the location of a dealer nearest you, please visit GEAppliances.com/ge/parts



STAINLESS STEEL HOOD SURFACES

Do not use a steel wool pad; it will scratch the surface.

To clean the stainless steel surface, use warm sudsy water or a stainless steel cleaner or polish. Always wipe the surface in the direction of the grain. Follow

the cleaner instructions for cleaning the stainless steel surface. To inquire about purchasing stainless steel appliance cleaner or polish, or to find the location of a dealer nearest you, visit GEAppliances.com

LIGHTS

To change the LED lamps, schedule a service appointment. See Consumer Support page for a list of

websites and contact information.

TROUBLESHOOTING

Save time and money! Review the charts on the following pages first and you may not need to call for service.

Problem	Possible Causes	What To Do
Fan does not operate when the On/Off button is pushed	A fuse may be blown or a circuit breaker tripped.	Replace fuse or reset circuit breaker.
Fan keeps going off and on	The motor is probably overheating and turning itself off. This can be harmful to the motor.	Check to be sure the filter is clean. If off and on cycling continues, call for service. Visit bodewell.com/schedule-repair-service for available makeup air solutions.
Fan does not operate when fan On/Off button is pressed or when + or – button is pressed	The blower connector is loose or not plugged into its mating connector.	Disconnect power to the unit. Lift the lower duct cover and look at the blower connector plug. If the blower connector plug is loose, plug it in securely. See the Installation Instructions for the plug location and how to plug in the connector.
Loud or abnormal airflow noise	Wrong size duct used in installation.	This hood requires 8” ducting and a maximum duct length of 150 equivalent feet to perform optimally. Using smaller duct pipe or longer equivalent lengths of duct pipe will cause improper venting. GEAppliances service technicians cannot correct this issue if installed improperly.
Fan fails to circulate air or moves air slower than normal and/or fan is making loud or abnormal airflow noise	Obstructions in duct work.	Make sure nothing is blocking the vent. Make sure your wall or roof cap has a blade or door.
	Damper blade on wall or roof cap may not be open.	Make sure damper swings freely. Damper blades may flip over and will not fully open when this happens. Adjust to original position.
	Metal grease filter and charcoal filter (if present) may be dirty.	Clean the metal grease filter and replace charcoal filter (if present). See Care and Cleaning.
	Sufficient makeup (replacement) air is required for exhausting appliances to operate to rating.	Check with local building codes, which may require or strongly advise the use of makeup air.
The hood controls are not operating correctly	Control logic confused.	Disconnect power to the hood by resetting the circuit breaker. Wait 30 seconds to allow controls to reset.
IAQ sensor not working	Unit is not connected to cloud or calibrating.	Commission unit to router using app.
IAQ sensor changing when not cooking	Other sources of VOC and PM in kitchen (i.e. candles, wine).	Turn fan on if undesired smell in kitchen otherwise no action required.

Limited Warranty

GEAppliances.com

All warranty service is provided by our Factory Service Centers, or an authorized Customer Care® technician. To schedule service online, visit us at bodewell.com/schedule-repair-service, or call GE Appliances at 833-4BODEWELL (833-426-3393). Please have your serial number and your model number available when calling for service.

Servicing your appliance may require the use of the onboard data port for diagnostics. This gives a GE Appliances factory service technician the ability to quickly diagnose any issues with your appliance and helps GE Appliances improve its products by providing GE Appliances with information on your appliance. If you do not want your appliance data to be sent to GE Appliances, please advise your technician not to submit the data to GE Appliances at the time of service.

For the period of	GE Appliances will replace
One year From the date of the original purchase	Any part of the cooking product which fails due to a defect in materials or workmanship. During this limited one-year warranty , GE Appliances will provide, free of charge , all labor and related service costs to replace the defective part.

What GE Appliances will not cover:

- Service trips to your home to teach you how to use the product.
- Improper installation, delivery, or maintenance.
- Failure of the product if it is abused, misused, modified, or used for other than the intended purpose or used commercially.
- Replacement of house fuses or resetting of circuit breakers.
- Damage to the product caused by accident, fire, floods, or acts of God.
- Damage to finish, such as surface rust, tarnish, or small blemishes not reported within 48 hours of delivery.
- Incidental or consequential damage caused by possible defects with this appliance.
- Damage caused after delivery.
- Product not accessible to provide required service.
- Service to repair or replace light bulbs, except for LED lamps.

EXCLUSION OF IMPLIED WARRANTIES

Your sole and exclusive remedy is product repair as provided in this Limited Warranty. Any implied warranties, including the implied warranties of merchantability or fitness for a particular purpose, are limited to one year or the shortest period allowed by law.

This limited warranty is extended to the original purchaser and any succeeding owner for products purchased for home use within the USA. If the product is located in an area where service by a GE Appliances Authorized Servicer is not available, you may be responsible for a trip charge or you may be required to bring the product to an Authorized GE Appliances Service location for service. In Alaska, the limited warranty excludes the cost of shipping or service calls to your home.

Some states do not allow the exclusion or limitation of incidental or consequential damages. This limited warranty gives you specific legal rights, and you may also have other rights which vary from state to state. To know what your legal rights are, consult your local or state consumer affairs office or your state's Attorney General.

Warrantor: GE Appliances, a Haier company,
Louisville KY,40225

In Canada (including the province of Québec):

This limited warranty is extended to the original purchaser and any succeeding owner for products purchased in Canada including Québec for home use within Canada including Québec. If the product is located in an area where service by a GE Appliances Authorized Servicer is not available, you may be responsible for a trip charge or you may be required to bring the product to an Authorized GE Appliances Service location.

Some provinces including Québec do not allow the exclusion or limitation of incidental or consequential damages. This limited warranty gives you specific legal rights, and you may also have other rights which vary from province to province including Québec. To know what your legal rights are, consult your local or provincial consumer affairs office.

For Québec consumers only - Notice on the warranty of availability of spare parts, repair services and information necessary for repair or maintenance (s. 39 of the Consumer Protection Act):

Please be advised that MC Commercial Inc. ("MC Commercial") does not guarantee, within the meaning of section 39 of the Consumer Protection Act, CQLR, c. P-40.1 and sections 79.18 to 79.20 of the Regulation respecting the application of the Consumer Protection Act, CQLR, c P-40.1, r. 3, the availability of replacement parts, repair services, or the information necessary for the maintenance or repair of goods manufactured, imported, advertised, or sold by MC Commercial.

Please note that MC Commercial Inc. continues to offer the manufacturer's limited warranty as stated in the Owner's Manual or Quick Guide, and that this limited warranty is distinct from the statutory warranty of availability provided for under section 39 of the Consumer Protection Act.

Warrantor: MC Commercial Inc.,
Burlington, ON, L7L 6B2

Extended Warranties: Purchase a GE Appliances extended warranty and learn about special discounts that are available while your warranty is still in effect. You can purchase it online anytime at

bodewellcareplan.com

GE Appliances Service will still be there after your warranty expires.

Staple your receipt here. Proof of the original purchase date is needed to obtain service under the warranty.

Consumer Support

GE Appliances Website

Have a question or need assistance with your appliance? Try the GE Appliances Website 24 hours a day, any day of the year! You can also shop for more great GE Appliances products and take advantage of all our on-line support services designed for your convenience. GEAppliances.com.

Register Your Appliance

Register your new appliance on-line at your convenience! Timely product registration will allow for enhanced communication and prompt service under the terms of your warranty, should the need arise. You may also mail in the pre-printed registration card included in the packing material. GEAppliances.com/register.

Schedule Service

Expert GE Appliances repair service is only one step away from your door. Get on-line and schedule your service at your convenience any day of the year. bodewell.com/schedule-repair-service or call 833-4BODEWELL (833-426-3393) during normal business hours.

Extended Warranties

Purchase a GE Appliances extended warranty and learn about special discounts that are available while your warranty is still in effect. You can purchase it on-line anytime. GE Appliances Services will still be there after your warranty expires. bodewellcareplan.com or call 800.626.2224 during normal business hours.

Remote Connectivity

For assistance with wireless network connectivity (for models with remote enable), visit our website at GEAppliances.com/connect or call 800.220.6899.

Parts and Accessories

Individuals qualified to service their own appliances can have parts or accessories sent directly to their homes (VISA, MasterCard and Discover cards are accepted). Order on-line today 24 hours every day.

GEApplianceparts.com or by phone at 877.959.8688 during normal business hours.

Instructions contained in this manual cover procedures to be performed by any user. Other servicing generally should be referred to qualified service personnel. Caution must be exercised, since improper servicing may cause unsafe operation.

Contact Us

If you are not satisfied with the service you receive from GE Appliances, contact us on our Website with all the details including your phone number, or write to:

General Manager, Customer Relations | GE Appliances, Appliance Park | Louisville, KY 40225
GEAppliances.com/contact or call 800.626.2000



HOTTE

en acier inoxydable

INFORMATIONS DE SÉCURITÉ	3
UTILISATION DE LA HOTTE	
Commandes de la hotte	4
Connexion Wi-Fi	4
Chef Connect	4
ENTRETIEN ET NETTOYAGE	
Pour votre sécurité	5
Filtres	5
Surfaces de la hotte	5
Éclairages	5
CONSEILS DE DÉPANNAGE	6
GARANTIE LIMITÉE	7
SOUTIEN À LA CLIENTÈLE	8

**MANUEL
DU PROPRIÉTAIRE**

UVI1036

FRANÇAIS

Inscrivez ici les numéros de
modèle et de série :

N° de modèle _____

N° de série _____

Vous pouvez les trouver sur une
étiquette apposée sur la garniture
latérale ou à l'avant du four,
derrière la porte du four.

MERCI DE PERMETTRE À ÉLECTROMÉNAGERS GE DE FAIRE PARTIE DE VOTRE FOYER.

Que vous ayez grandi avec des électroménagers GE ou qu'il s'agisse de votre premier appareil GE, nous sommes heureux de vous avoir dans la famille.

Nous sommes fiers du savoir-faire, de l'innovation et du design qui font partie intégrante de tous les électroménagers GE que nous fabriquons, et nous pensons que vous le serez aussi. À cet égard, l'enregistrement de votre appareil nous assure que nous pourrons vous fournir des informations importantes sur votre appareil et des détails sur sa garantie si vous en avez besoin.

Enregistrez votre électroménager GE en ligne dès maintenant. Des sites Web et des numéros de téléphone utiles sont disponibles dans la section « Service à la clientèle » de ce manuel de l'utilisateur. Vous pouvez également envoyer par courrier la carte d'enregistrement préimprimée qui se trouve dans l'emballage de votre appareil.



GE APPLIANCES

CONSIGNES DE SÉCURITÉ IMPORTANTES

LISEZ TOUTES LES INSTRUCTIONS AVANT D'UTILISER L'APPAREIL

⚠ AVERTISSEMENT POUR RÉDUIRE LES RISQUES D'INCENDIE, D'ÉLECTROCUTION OU DE BLESSURES, RESPECTEZ LES CONSIGNES SUIVANTES :

- A. Utilisez cet appareil uniquement de la manière prévue par le fabricant. Si vous avez des questions, contactez le fabricant.
- B. Avant d'entretenir ou de nettoyer l'appareil, coupez l'alimentation électrique au niveau du panneau de distribution et verrouillez le dispositif de déconnexion afin d'éviter toute remise en marche accidentelle. Si le dispositif de déconnexion ne peut pas être verrouillé, fixez solidement un dispositif d'avertissement bien visible, tel qu'une étiquette, sur le panneau de distribution.
- C. N'utilisez pas cet appareil avec un dispositif de contrôle de vitesse à semi-conducteurs.
- D. Cet appareil doit être mis à la terre.
- E. N'utilisez pas de pièces de rechange qui n'ont pas été recommandées par le fabricant (par exemple, des pièces fabriquées à domicile à l'aide d'une imprimante 3D).
- F. Les personnes qui ne sont pas physiquement ou mentalement aptes (y compris les enfants) ou qui manquent d'expérience et de connaissances ne doivent pas utiliser cet appareil, sauf si elles sont surveillées ou formées à son utilisation par une personne responsable de leur sécurité.
- G. Les enfants doivent être surveillés afin de s'assurer qu'ils ne traitent pas cet appareil comme un jouet.
- H. Ne faites pas flamber sous la hotte de cuisine.

⚠ ATTENTION À UTILISER UNIQUEMENT POUR LA VENTILATION GÉNÉRALE. NE PAS UTILISER POUR ÉVACUER DES MATIÈRES ET DES VAPEURS DANGEREUSES OU EXPLOSIVES.

⚠ ATTENTION LES LAMPES ET AUTRES PIÈCES ACCESSIBLES PEUVENT DEVENIR CHAUDS PENDANT L'UTILISATION. LAISSEZ-LES REFROIDIR AVANT DE LES TOUCHER.

⚠ AVERTISSEMENT AVERTISSEMENT POUR RÉDUIRE LE RISQUE D'INCENDIE DE GRAISSE SUR LA TABLE DE CUISSON :

- A. Ne laissez jamais les appareils de cuisson sans surveillance lorsqu'ils sont réglés sur une température élevée ou moyenne. Les débordements provoquent de la fumée et des éclaboussures de graisse qui peuvent s'enflammer. Faites chauffer les huiles lentement à basse ou moyenne température.s.
- B. Allumez toujours la hotte lorsque vous cuisinez à feu vif ou lorsque vous flambez des aliments (par exemple, crêpes Suzette, cerises jubilé, bœuf flambé au poivre).
- C. Nettoyez fréquemment les ventilateurs. La graisse ne doit pas s'accumuler sur le ventilateur ou le filtre.
- D. Utilisez des casseroles de taille appropriée. Utilisez toujours des ustensiles de cuisine adaptés à la taille de l'élément de cuisson.

⚠ AVERTISSEMENT AVERTISSEMENT POUR RÉDUIRE LE RISQUE DE BLESSURES EN CAS D'INCENDIE DE GRAISSE SUR LA CUISINIÈRE, RESPECTEZ LES CONSIGNES SUIVANTES* :

- A. ÉTEIGNEZ LES FLAMMES à l'aide d'un couvercle hermétique, d'une plaque à pâtisserie ou d'un plateau métallique, puis éteignez le brûleur. FAITES ATTENTION À NE PAS VOUS BRÛLER. Si les flammes ne s'éteignent pas immédiatement, ÉVACUEZ LES LIEUX ET APPELEZ LES POMPIERS.
- B. NE SOULEVEZ JAMAIS UNE POÊLE EN FLAMMES — Vous risqueriez de vous brûler.
- C. N'UTILISEZ PAS D'EAU, y compris des torchons ou des serviettes humides, car cela provoquerait une violente explosion de vapeur.
- D. Utilisez un extincteur SEULEMENT si :
 1. Vous savez que vous disposez d'un extincteur de classe ABC et que vous savez déjà comment l'utiliser.
 2. Le feu est petit et circonscrit à la zone où il a pris naissance.
 3. Les pompiers ont été appelés.
 4. Vous pouvez lutter contre l'incendie avec votre dos face à une sortie.

*Basé sur les « Conseils de sécurité incendie dans la cuisine » publiés par la NFPA..

LISEZ CES INSTRUCTIONS ET RANGEZ-LES SOIGNEUSEMENT

Commandes de la hotte

COMMANDES

1. **Alimentation.** Permet d'allumer et d'éteindre le ventilateur.
2. **Voyant Wi-Fi.**
3. **Ventilateur.** Permet de basculer entre les modes faible, moyen, élevé et très élevé.
4. **Voyant Chef Connect.**
5. **Éclairage.** Permet de choisir entre les modes élevé, moyen ou faible.
6. **Voyant DEL de qualité de l'air intérieur (QAI).**

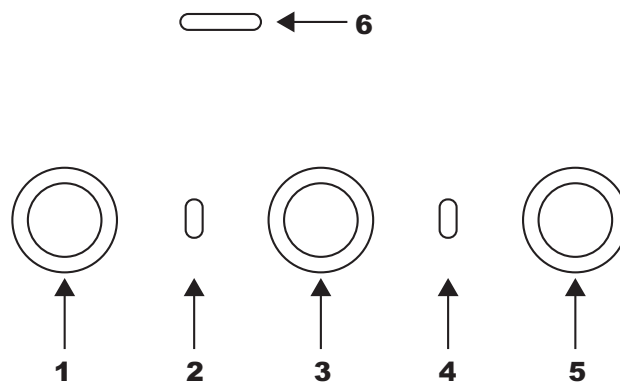

AVIS DE NON-RESPONSABILITÉ

Limites de la surveillance de la qualité de l'air intérieur : la hotte est destinée à être utilisée uniquement pour fournir une indication générale des changements de niveaux de certains composants de la qualité de l'air intérieur à proximité de la hotte, plutôt que pour fournir des mesures absolues d'un composant donné et/ou des mesures par rapport à une norme donnée. Les variations dans les lectures peuvent être dues à un certain nombre de facteurs, notamment les conditions de ventilation, les influences environnementales, les activités de cuisson et les limites du capteur. Les observations ou lectures fournies par ce produit sont uniquement à titre informatif et ne peuvent être utilisées en remplacement ou dans le cadre de l'élaboration de conseils, d'évaluations ou de diagnostics professionnels de quelque nature que ce soit.

CONNEXION WI-FI

CONNEXION DE VOTRE HOTTE COMPATIBLE WI-FI

Votre hotte est conçue pour vous offrir une communication bidirectionnelle entre votre électroménager et vos appareils intelligents. Grâce à l'application mobile SmartHQTTM, vous pourrez contrôler les fonctions de la hotte, telles que la vitesse du ventilateur, l'intensité lumineuse et la programmation de la veilleuse, à l'aide de votre téléphone intelligent ou de votre tablette*.

Pour une expérience optimale, avant de commencer :

- Téléchargez l'application SmartHQTTM et connectez-vous ou créez un compte.
- REMARQUE :** Les nouveaux utilisateurs doivent vérifier leur adresse courriel pour terminer le processus d'inscription.

- Ayez le mot de passe de votre réseau Wi-Fi domestique à portée de main.

Pour connecter votre cuisinière au Wi-Fi, appuyez sur le bouton FAN et maintenez-le enfoncé pendant 3 secondes. Le voyant Wi-Fi commencera à clignoter. Une fois votre hotte connectée, lancez l'application SmartHQTTM et tapotez votre hotte pour l'explorer. Appliquez toutes les mises à jour logicielles si vous y êtes invité afin de vous assurer que votre hotte dispose des dernières fonctionnalités. Si vous rencontrez des problèmes lors du processus de connexion, veuillez appeler le 800-220-6899 et demander de l'aide pour la connectivité sans fil.

* Appareils Apple ou Android compatibles et réseau Wi-Fi domestique requis.

CHEF CONNECT

CONNEXION BLUETOOTH POUR L'UTILISATION DE CHEF CONNECT

Pour jumeler avec un autre appareil :

Appuyez sur le bouton Light et maintenez-le enfoncé pendant 3 secondes. Le voyant clignotera jusqu'à ce que la hotte soit jumelée avec la cuisinière ou un autre appareil. Si le jumelage est réussi, le voyant Bluetooth® s'allumera et restera fixe. Il s'éteindra après 2 minutes si le jumelage n'est pas terminé, après quoi la séquence de jumelage devra être relancée.

Pour annuler le jumelage :

Maintenez le bouton **Light** enfoncé pendant 3 secondes et le voyant cessera de clignoter.

Modification des paramètres de synchronisation par défaut :

Les paramètres de synchronisation par défaut de l'usine pour l'éclairage seront les plus lumineux et le paramètre pour le ventilateur sera désactivé. L'utilisateur peut modifier

les paramètres en appuyant sur le bouton Light et en le maintenant enfoncé pendant 10 secondes. Cela permettra d'accéder au mode Paramètres par défaut. Une fois dans ce mode, les rétroéclairages de tous les boutons clignoteront indéfiniment et le ventilateur et l'éclairage passeront aux paramètres actuels, afin que l'utilisateur connaisse la valeur par défaut actuelle. À ce stade, réglez l'éclairage et le ventilateur aux niveaux par défaut souhaités à l'aide des boutons Light et Fan. Une fois que vous êtes satisfait de votre sélection, appuyez sur le bouton d'alimentation et maintenez-le enfoncé pendant 10 secondes pour quitter ce mode. À ce moment-là, les rétroéclairages cesseront de clignoter et l'état du ventilateur et de l'éclairage reviendra à leur état antérieur avant l'entrée en mode de réglages par défaut.

Entretien et Nettoyage

POUR VOTRE SÉCURITÉ

Avant d'entretenir ou de nettoyer l'appareil, coupez l'alimentation électrique au niveau du panneau de distribution et verrouillez ce dernier afin d'éviter toute mise sous tension accidentelle.

Si le panneau de distribution ne peut pas être verrouillé, fixez une plaque ou une étiquette d'avertissement bien visible sur le panneau.

FILTRE À GRAISSE MÉTALLIQUE

Le filtre métallique retient la graisse libérée par les aliments sur la surface de cuisson. Le filtre aide également à empêcher les flammes (provenant des aliments, de la graisse) d'endommager l'intérieur de la hotte.

Pour cette raison, le filtre doit **TOUJOURS** être en place lorsque la hotte est utilisée. Le filtre à graisse doit être nettoyé tous les 6 mois, ou au besoin.

Pour retirer :

Saisissez le loquet du filtre et faites-le pivoter pour le libérer. Tirez le filtre vers le bas et retirez-le.

Pour remettre en place :

1. Insérez les deux languettes du bord du filtre dans les fentes de positionnement du côté gauche ou droit de l'ouverture de la hotte.
2. Poussez le filtre vers le haut, ouvrez le loquet du filtre et enclenchez-le en place dans la hotte.

Pour nettoyer, agitez le filtre dans de l'eau chaude savonneuse et rincez-le à l'eau claire ou lavez-le au lave-vaisselle. **NE PAS** utiliser de nettoyants abrasifs.

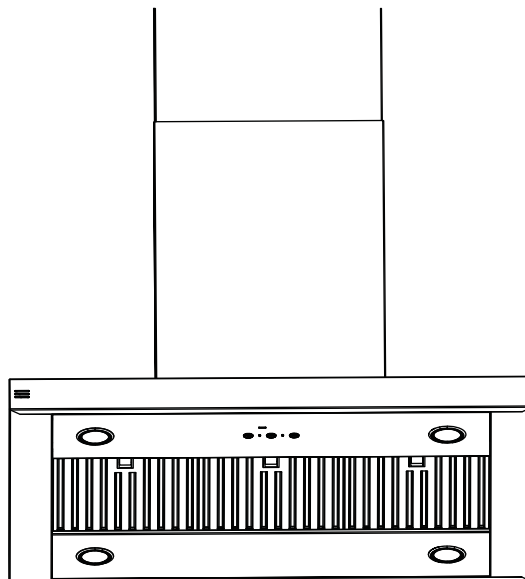

FILTRE À CHARBON (accessoire optionnel)

Si le modèle n'est pas ventilé vers l'extérieur, l'air sera recyclé à travers des filtres à charbon jetables qui aident à éliminer la fumée et les odeurs.

Les filtres à charbon doivent être remplacés lorsqu'ils sont visiblement sales ou décolorés (généralement après 6 à 12 mois, selon l'utilisation de la hotte).

Les filtres à charbon ne sont **PAS** fournis avec l'appareil.

Pour réduire les risques d'incendie et d'électrocution, utilisez uniquement le filtre à charbon UXCF91 lorsque vous utilisez le mode recyclage.

REMARQUE : NE rincez **PAS** et ne mettez pas les filtres à charbon dans un lave-vaisselle automatique.

Les filtres à charbon ne peuvent pas être nettoyés. Ils doivent être remplacés.

Pour obtenir des renseignements sur l'achat de filtres à charbon de rechange ou pour trouver le détaillant le plus près de chez vous, veuillez visiter GEAppliancesparts.com.



SUPERFICIES DE LA HOTTE EN ACIER INOXYDABLE

N'utilisez pas de tampon en laine d'acier, car il rayerait la surface.

Pour nettoyer la surface en acier inoxydable, utilisez de l'eau chaude savonneuse ou un nettoyant ou produit à polir pour acier inoxydable. Essuyez toujours la surface dans le sens du grain.

Suivez les instructions du nettoyant pour nettoyer la surface en acier inoxydable. Pour vous renseigner sur l'achat d'un nettoyant ou d'un produit à polir pour appareils en acier inoxydable ou pour trouver le revendeur le plus proche de chez vous, visitez le site web de GEAppliances.com.

LUMIÈRES

Pour remplacer les lampes DEL, prenez rendez-vous pour un service. Consultez la page Soutien aux consommateurs pour obtenir la liste des sites Web et les coordonnées.

Trucs de Dépannage

Économisez du temps et de l'argent! Consultez les tableaux des pages suivantes, et vous n'aurez peut-être pas à appeler le service

Problème	Cause Possible	Que faire
Le ventilateur ne fonctionne pas lorsque vous appuyez sur le bouton On/Off	Un fusible a peut-être sauté ou un disjoncteur s'est peut-être déclenché.	Remplacez le fusible ou réenclenchez le disjoncteur.
Le ventilateur s'arrête et se remet en marche sans cesse	Le moteur est probablement en surchauffe et s'éteint tout seul. Cela peut endommager le moteur.	Vérifiez que le filtre est propre. Si le cycle marche/arrêt persiste, appelez le service après-vente. Rendez-vous sur bodewell.com/schedule-repair-service pour découvrir les solutions d'air d'appoint disponibles.
Le ventilateur ne fonctionne pas lorsque vous appuyez sur le bouton On/Off du ventilateur ou sur le bouton + ou -	Le connecteur du ventilateur est desserré ou n'est pas branché dans son connecteur correspondant.	Débranchez l'appareil. Soulevez le cache-conduit et examinez la fiche du connecteur du ventilateur. Si la fiche du connecteur du ventilateur est desserrée, rebranchez-la correctement. Consultez les instructions d'installation pour connaître l'emplacement de la fiche et savoir comment brancher le connecteur.
Bruit d'air fort ou anormal	Conduit de taille incorrecte utilisé lors de l'installation.	Cette hotte nécessite un conduit de 8 pouces pour le modèle ZVWS361 ou de 10 pouces pour le modèle ZVWS481, ainsi qu'une longueur de conduits maximale équivalente à 150 pieds pour fonctionner de manière optimale. L'utilisation d'un conduit plus petit ou d'une longueur équivalente plus longue entraînera une ventilation inadéquate. Les techniciens de service Monogram ne peuvent pas corriger ce problème si l'installation est incorrecte.
Le ventilateur ne fait pas circuler l'air ou le fait circuler plus lentement que la normale et/ou émet un bruit fort ou anormal	Obstructions dans les conduits.	Assurez-vous que rien ne bloque la ventilation. Assurez-vous que votre capuchon mural ou de toit est équipé d'un volet ou d'une porte.
	Le volet du registre sur le capuchon de toit ou de mur n'est peut-être pas ouvert.	Assurez-vous que le registre pivote librement. Les volets du registre peuvent se retourner et ne s'ouvriront pas complètement lorsque cela se produit. Remettez-les dans leur position d'origine.
	Le filtre à graisse métallique et le filtre à charbon (le cas échéant) sont peut-être sales.	Nettoyez le filtre à graisse métallique et remplacez le filtre à charbon (le cas échéant). Voir Entretien et nettoyage.
	Un apport d'air suffisant (de remplacement) est nécessaire pour que les électroménagers à évacuation fonctionnent à leur capacité nominale.	Vérifiez les codes de construction locaux, qui peuvent exiger ou recommander fortement l'utilisation d'air d'appoint.
Les commandes de la hotte ne fonctionnent pas correctement	Logique de commande perturbée.	Débranchez la hotte en réinitialisant le disjoncteur. Attendez 30 secondes pour permettre aux commandes de se réinitialiser.
Le capteur QAI ne fonctionne pas	L'appareil n'est pas connecté au nuage ou en cours d'étalonnage.	Mettez l'appareil en service sur le routeur à l'aide de l'application.
Le capteur QAI change lorsque vous ne cuisinez pas	Autres sources de composé organique volatil et de particules en suspension dans la cuisine (bougies, vin, etc.).	Allumez le ventilateur si une odeur indésirable se dégage dans la cuisine, sinon aucune mesure n'est nécessaire.

Garantie Limitée

ElectromenagersGE.ca

Tous les services sous garantie sont fournis par nos Centres de service d'usine, ou par un technicien Customer Care® autorisé. Pour programmer un visite de service en ligne, visitez-nous sur bodewell.com/schedule-repair-service. Please have your serial number and your model number available when scheduling service.

L'entretien de votre hotte peut nécessiter l'utilisation du port de données intégré à des fins de diagnostic. Cela permet à un technicien du service après-vente GE Appliances de diagnostiquer rapidement tout problème lié à votre appareil et aide GE Appliances à améliorer ses produits en fournissant à GE Appliances des informations sur votre appareil. Si vous ne souhaitez pas que les données de votre appareil soient envoyées à GE Appliances, veuillez demander à votre technicien de NE PAS transmettre les données à GE Appliances au moment de l'entretien.

Durant une période de	GE Appliances Appliances assumera
Un an À partir de la date de l'achat original	Toute pièce du produit de cuisson qui tombe en panne en raison d'un défaut de matériaux ou de fabrication. Pendant cette garantie limitée d'un an, GE Appliances assumera, sans frais, toute la main-d'œuvre et les coûts de service connexes pour remplacer la pièce défectueuse.

Ce qui n'est pas couvert par GE Appliances :

- Visites de service à votre domicile pour vous apprendre à utiliser le produit.
- Installation, livraison ou entretien inadéquats.
- Panne du produit en cas d'abus, de mauvais usage, de modification ou d'utilisation à des fins autres que celles prévues ou à des fins commerciales.
- Remplacement des fusibles de la maison ou réenclenchement des disjoncteurs.
- Dommages au produit causés par un accident, un incendie, une inondation ou des catastrophes naturelles.
- Dommages à la finition, tels que la rouille de surface, le ternissement ou les petites imperfections non signalées dans les 48 heures suivant la livraison.
- Dommages indirects ou consécutifs causés par des défauts possibles de cet appareil.
- Dommages survenus après la livraison.
- Produit non accessible pour fournir le service requis.
- Service pour réparer ou remplacer les ampoules, sauf les lampes LED.

EXCLUSION DES GARANTIES IMPLICITES

Votre seul et unique recours consiste dans la réparation du produit tel que stipulé dans la présente garantie limitée. Toute garantie implicite, y compris les garanties implicites relatives à la qualité marchande ou à l'adéquation à un usage particulier, se limitera à une période d'un an ou à la période la plus courte prescrite par la loi.

Cette garantie limitée est offerte à l'acheteur initial et à tout propriétaire subséquent d'un produit acheté à des fins d'usage domestique aux États-Unis. Si le produit est situé dans une région où un réparateur autorisé GE Appliances n'est pas disponible, vous pourriez devoir assumer des frais de déplacement ou acheminer le produit à un réparateur autorisé GE Appliances pour faire réparer l'appareil. En Alaska, cette garantie limitée exclut les frais d'expédition et les visites de service à votre domicile.

Certains États ou provinces ne permettent pas l'exclusion ou la restriction des dommages accessoires ou indirects. Certains droits particuliers vous sont dévolus en vertu de la présente garantie et peuvent s'accompagner d'autres droits qui varient selon votre lieu de résidence. Pour connaître la nature exacte de vos droits, consultez l'organisme de protection du consommateur de votre région, ou encore le bureau du procureur général de l'État.

Garant : GE Appliances, a Haier company,
Louisville, KY 40225

Au Canada (incluant la province de Québec) : Cette garantie limitée s'étend à l'acheteur initial et à tous les propriétaires ultérieurs pour les produits achetés au Canada, y compris au Québec, et qui sont destinés à un usage domestique au Canada, y compris au Québec. Toutefois, si le produit se trouve dans une région où un réparateur agréé GE Appliances n'est pas disponible, vous pourriez être tenu de payer des frais de déplacement ou de vous rendre dans un centre de service agréé GE Appliances. Certains territoires, comme le Québec, interdisent l'exclusion ou la restriction des dommages collatéraux ou indirects. Cette garantie limitée vous confère des droits légaux spécifiques ; vous pouvez également bénéficier d'autres droits qui varient d'une province à l'autre, y compris au Québec. Pour en savoir plus sur vos droits légaux, adressez-vous à votre bureau régional ou

provincial de protection des consommateurs.

À l'intention des consommateurs québécois uniquement - Avis sur la garantie de disponibilité des pièces de rechange, des services de réparation et des renseignements nécessaires à la réparation ou à l'entretien (art. 39 de la Loi sur la protection du consommateur) : Veuillez noter que MC Commercial Inc. (« MC Commercial ») ne garantit pas, au sens de l'article 39 de la Loi sur la protection du consommateur, RLRQ, c. P -40.1, et des articles 79.18 à 79.20 du Règlement d'application de la Loi sur la protection du consommateur, RLRQ, c. P -40.1, r. 3, la disponibilité des pièces de rechange, des services de réparation ou des renseignements nécessaires à l'entretien ou à la réparation des biens fabriqués, importés, annoncés ou vendus par MC Commercial.

Veuillez noter que MC Commercial Inc. continue d'offrir la garantie limitée du fabricant, telle qu'énoncée dans le manuel du propriétaire ou le guide rapide. Cette garantie limitée diffère de la garantie légale de disponibilité énoncée à l'article 39 de la Loi sur la protection du consommateur.

Garant : MC Commercial Inc., Burlington, ON, L7L 6B2

Garanties prolongées : Aux États-Unis, achetez une garantie prolongée GE Appliances (warranty) et informez-vous sur les rabais spéciaux offerts tant que votre garantie est en vigueur. Vous pouvez l'acheter en tout temps en ligne à

bodewellcareplan.com

Le service GE Appliances sera toujours disponible après l'expiration de votre garantie.

Soutien au consommateur

Site Web de GE Appliances

Vous avez une question ou vous avez besoin d'aide pour votre appareil électroménager? Visitez le site web de GE Appliances 24 heures par jour, tous les jours de l'année! Vous pouvez aussi y trouver d'autres formidables produits GE Appliances et tirer avantage de tous nos services d'assistance en ligne. Aux États-Unis : GEAppliances.com
Au Canada : ElectromenagersGE.ca

Enregistrez votre électroménager

Enregistrez votre nouvel appareil en ligne au moment qui vous convient le mieux! L'enregistrement de votre produit dans les délais prescrits permet une meilleure communication et un service rapide, selon les modalités de votre garantie, si besoin est. Vous pouvez également envoyer par courrier la carte d'enregistrement pré-imprimée qui se trouve dans l'emballage de votre appareil. Aux États-Unis : GEAppliances.com/register
Au Canada : electromenagersge.ca/soutien-apres-vente

Service de réparation

Un service de réparation expert GE Appliances se trouve à quelques pas de chez vous. Rendez-vous sur notre site et programmez, à votre convenance, une visite de réparation à n'importe quel jour de l'année.
Aux États-Unis : GEAppliances.com/service Au Canada : electromenagersge.ca/soutien-apres-vente

Prolongation de garantie

Procurez-vous une prolongation de garantie GE Appliances et informez-vous des rabais spéciaux en vigueur pendant la durée de votre garantie. Vous pouvez vous la procurer en ligne en tout temps. Les services GE Appliances seront toujours disponibles après l'expiration de la garantie. Aux États-Unis : bodewellcareplan.com

Connectivité à distance

Pour de l'assistance concernant la connectivité au réseau sans fil (pour les modèles équipés de cette fonction), visitez notre site web au GEAppliances.ca Au Canada : electromenagersge.ca/connected-appliances

Pièces et accessoires

Les personnes ayant les compétences requises pour réparer elles-mêmes leurs appareils peuvent recevoir directement à la maison des pièces ou accessoires (les cartes VISA, MasterCard et Discover sont acceptées). Commandez en ligne 24 heures par jour. Aux États-Unis : GEAppliances.com/parts

Les instructions contenues dans le présent manuel comportent des procédures que tout utilisateur peut effectuer. Les autres types de réparation doivent généralement être confiés à un technicien qualifié. Utilisez de prudence : une réparation ou un entretien mal effectués peuvent rendre l'utilisation de l'appareil dangereuse.

Les consommateurs au Canada doivent consulter les pages jaunes pour connaître le centre de service Mabe le plus proche, visiter notre site web au electromenagersge.ca/pièces-filtres-et-accessoires

Communiquez avec nous

Si vous n'êtes pas satisfait du service après-vente de GE Appliances, communiquez avec nous depuis notre site web en fournissant tous les détails dont votre numéro de téléphone, ou écrivez à :

Aux États-Unis : General Manager, Customer Relations | GE Appliances, Appliance Park | Louisville, KY 40225
GEAppliances.com/contact

Au Canada : Director, Consumer Relations, Mabe Canada Inc. | 1100 Burloak Dr. Suite 601 | Burlington, ON L7L 6B2
electromenagersge.ca/contactez-nous



CAMPANA EXTRACTORA de Acero Inoxidable

INFORMACIÓN DE SEGURIDAD 3

USO DE LA CAMPANA

Controles de la Campana 4

Conexión Wi-Fi..... 4

Chef Connect 4

CUIDADO Y LIMPIEZA

Para Su Seguridad 5

Filtros..... 5

Superficies de la Campana 5

Luz 5

CONSEJOS PARA LA SOLUCIÓN DE PROBLEMAS 6

GARANTÍA LIMITADA 7

SOPORTE PARA EL CONSUMIDOR..... 8

MANUAL DEL PROPIETARIO

UVI1036

ESPAÑOL

Escriba los números de modelo y de serie aquí:

Nº de Modelo _____

Nº de Serie _____

Los podrá encontrar en una etiqueta en el borde lateral o en el frente del horno detrás de la puerta del horno.

GRACIAS POR HACER QUE GE APPLIANCES SEA PARTE DE SU HOGAR.

Ya sea que haya crecido usando GE Appliances, o que ésta es su primera vez, nos complace tenerlo en la familia.

Sentimos orgullo por el nivel de arte, innovación y diseño de cada uno de los electrodomésticos de GE Appliances, y creemos que usted también. Entre otras cosas, el registro de su electrodoméstico asegura que podamos entregarle información importante del producto y detalles de la garantía cuando los necesite.

Registre su electrodoméstico GE ahora a través de Internet. Sitios Web y números telefónicos útiles están disponibles en la sección de Soporte para el Consumidor de este Manual del Propietario.

También puede enviar una carta en la tarjeta de inscripción preimpresa que se incluye con el material embalado.



GE APPLIANCES

INFORMACIÓN IMPORTANTE DE SEGURIDAD

LEA TODAS LAS INSTRUCCIONES ANTES DE USAR ESTE ELECTRODOMÉSTICO

⚠ADVERTENCIA PARA REDUCIR EL RIESGO DE INCENDIO, DESCARGA ELÉCTRICA O LESIONES A PERSONAS, CUMPLA CON LOS SIGUIENTES PUNTOS:

- A. Utilice esta unidad sólo de la manera concebida por el fabricante. Si tiene alguna pregunta, comuníquese con el fabricante.
- B. Antes de realizar reparaciones o limpiar la unidad, desconecte la energía del panel de servicio y bloquee los medios de desconexión para evitar el accionamiento de la energía de manera accidental. Cuando los medios de desconexión de servicio no pueden bloquearse, coloque sobre el panel de servicio un dispositivo de advertencia bien visible, como una etiqueta.
- C. No utilice esta unidad con ningún dispositivo de control de velocidad de estado sólido.
- D. Esta unidad debe estar conectada a tierra.
- E. No utilice piezas de repuesto que no hayan sido recomendadas por el fabricante (por ejemplo, piezas fabricadas en casa con una impresora 3D).
- F. Las personas que no sean física o mentalmente capaces (incluidos los niños), o que carezcan de experiencia y conocimientos, no deben utilizar este dispositivo a menos que estén supervisadas o reciban instrucciones sobre su uso por parte de alguien responsable de su seguridad.
- G. Se debe supervisar a los niños para asegurarse de que no traten este dispositivo como un juguete.
- H. No realice flambé debajo de la campana extractora.

⚠PRECAUCIÓN SÓLO PARA USO DE VENTILACIÓN GENERAL. NO LO UTILICE PARA ELIMINAR MATERIALES Y VAPORES PELIGROSOS O EXPLOSIVOS.

⚠PRECAUCIÓN LAS LUCES Y OTRAS PIEZAS ACCESIBLES PUEDEN CALENTARSE DURANTE EL USO. DEJE QUE SE ENFRÍEN ANTES DE TOCARLAS.

⚠ADVERTENCIA A FIN DE REDUCIR EL RIESGO DE INCENDIO DE GRASA SOBRE LA SUPERFICIE DE UNA COCINA:

- A. Nunca descuide las unidades cuando se encuentren a altas temperaturas. Los hervores excesivos causan vapores y derrames de grasa que se pueden encender. Caliente los aceites de forma lenta en las posiciones baja o media.
- B. Siempre ENCIENDA la campana al cocinar con fuego alto o al flambear comidas (tales como: Crepes Suzette, Cerezas Jubileo, Filetes Flambeados con Granos de Pimienta).
- C. Limpie las ventilaciones de forma frecuente. No se debe permitir la acumulación de grasa en el ventilador o el filtro.
- D. Use cacerolas de tamaño apropiado. Siempre utilice utensilios adecuados al tamaño del elemento sobre la superficie.

⚠ADVERTENCIA PARA REDUCIR EL RIESGO DE LESIONES A PERSONAS EN CASO DE UN INCENDIO DE GRASA SOBRE UNA ESTUFA, CUMPLA CON LOS SIGUIENTES PUNTOS*:

- A. APAGUE LAS LLAMAS con una tapa que ajuste bien, una plancha para galletas o una bandeja de metal, y luego apague el quemador. TENGA MUCHO CUIDADO A FIN DE EVITAR QUEMADURAS. Si las llamas no se apagan de inmediato, SALGA DE LA VIVIENDA Y LLAME AL DEPARTAMENTO DE BOMBEROS.
- B. NUNCA LEVANTE UNA SARTÉN EN LLAMAS—Usted puede quemarse.
- C. NO UTILICE AGUA, incluyendo repasadores o toallas húmedos—se provocará una violenta explosión de vapor.
- D. Utilice un extintor SÓLO si:
 1. Usted sabe que cuenta con un extintor Clase ABC y ya sabe cómo utilizarlo.
 2. El incendio es pequeño y se contuvo en el área donde comenzó.
 3. Se está llamando al departamento de bomberos.
 4. Usted puede combatir el incendio con su espalda dirigida hacia una salida.

*Basado en "Kitchen Fire Safety" publicado por NFPA.

LEA Y GUARDE ESTAS INSTRUCCIONES

Controles de la Campana

CONTROLES

1. **Encendido.** Enciende y apaga el ventilador.
2. **Indicador WiFi.**
3. **Ventilador.** Pasa a través de los niveles Low (Bajo), Medium (Medio), High (Alto) y Boost (Aumentado).
4. **Indicador de Chef Connect (Conexión Chef):**
5. **Luz.** Pasa a través de los niveles High, Medium, y Low.
6. **Indicador LED de Calidad del Aire Interior (IAQ).** Cambia de color de acuerdo a los cambios en la calidad del aire interior. La unidad se deberá conectar al Wi-Fi para que el sensor IAQ entre en funcionamiento.

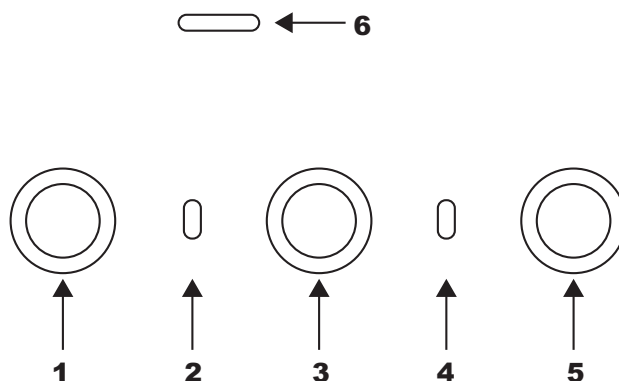

DESCARGO DE RESPONSABILIDAD

Limitaciones en el Monitoreo de la Calidad del Aire Interior: La campana sólo fue diseñada para brindar una conciencia general de los cambios en los niveles de ciertos componentes de la calidad del aire interior cerca de la campana, a diferencia de dar mediciones absolutas de cualquier componente y/o medición contra cualquier estándar dado. Podrá haber variaciones en las lecturas debido a cualquier serie de factores, incluyendo condiciones de ventilación, influencias ambientales, actividades de cocción, y limitaciones del sensor. Cualquier observación de las lecturas brindadas por este producto son con propósitos informativos únicamente, y no podrán ser utilizadas para o en el desarrollo de cualquier consejo, evaluación o diagnóstico profesional de cualquier tipo.

CONEXIÓN WI-FI

CONEXIÓN DE LA CAMPANA CON WI-FI ACTIVADO

La campana fue diseñada para brindarle una comunicación recíproca entre el electrodoméstico y el dispositivo inteligente. Al usar la aplicación móvil SmarthQ™, usted podrá controlar funciones de la campana tales como la programación de la velocidad del extractor, intensidad de la luz, y luz nocturna a través de su teléfono inteligente o tablet*.

Para una mejor experiencia, antes de comenzar:

- Descargue la aplicación **SmarthQ™** y regístrese o cree una cuenta. **NOTA:** Los nuevos usuarios deberán verificar su dirección de correo electrónico para completar el proceso de registro.

- Tenga disponible la contraseña de red de su Wi-Fi hogareño. Para conectar la campana al Wi-Fi, mantenga presionado el botón FAN durante 3 segundos. La luz indicadora de Wi-Fi comenzará a parpadear. Una vez conectada la campana, active la aplicación **SmarthQ™** y presione sobre la campana para comenzar a explorar. Si se indica, realice todas las actualizaciones de software para asegurarse de que la campana cuente con las funciones más recientes. Ante cualquier inconveniente con el proceso de conexión, por favor comuníquese al 800.220.6899 y solicite asistencia en relación a la conectividad inalámbrica.

* Se requiere el uso de dispositivos y de una red Wi-Fi hogareña que sean compatibles con Apple o Android.

CHEF CONNECT

CONEXIÓN BLUETOOTH® PARA EL FUNCIONAMIENTO DE CHEF CONNECT

Para realizar el emparejamiento con otro dispositivo:

Mantenga presionado el botón **Light (Luz)** durante 3 segundos. La luz indicadora parpadeará hasta que la campana esté emparejada con la estufa u otro dispositivo. Si el emparejamiento es realizado con éxito, el indicador de Bluetooth® se encenderá y quedará fijo. Se pausará luego de 2 minutos si el emparejamiento no es completado, luego de lo cual será necesario reiniciar la secuencia de emparejamiento.

Para cancelar el emparejamiento:

Mantenga presionado el botón **Light** durante 3 segundos y la luz indicadora dejará de parpadear.

Cambio de las Configuraciones de la Sincronización por Omisión:

La Configuración de Sincronización por Omisión de fábrica para la luz será la más brillante y la configuración del

ventilador estará en **OFF**. El usuario podrá modificar las configuraciones manteniendo presionado el botón **Light** durante 10 segundos. Esto permitirá ingresar al Modo de Configuraciones por Omisión. Una vez en este modo, las luces de fondo de todos los botones parpadearán encendiéndose y apagándose de forma indefinida, y el ventilador y la luz pasarán a las configuraciones actuales, de modo que el usuario sepa cuál es el valor por omisión actual. En este momento, configure la luz y el ventilador en los niveles por omisión deseados, usando los botones **Light** y **Fan**. Una vez satisfecho con la selección, mantenga presionado el botón **Power** durante 10 segundos, lo cual permitirá salir de este modo. En este momento, las luces de fondo dejarán de parpadear y el estado del ventilador y de la luz volverán a cambiar a su estado anterior, antes de entrar en Default Settings Mode (Modo de Configuraciones por Omisión).

CUIDADO Y LIMPIEZA

PARA SU SEGURIDAD

Antes de realizar reparaciones o limpiar la unidad, desconecte la energía desde el panel de servicio y bloquee éste último para evitar el accionamiento de la energía de manera

accidental. Si el panel de servicio no puede bloquearse, coloque una etiqueta o cartel de advertencia sobre el panel.

FILTRO DE GRASA DE METAL

El filtro de metal atrapa la grasa liberada por los alimentos desde la estufa. El filtro también ayuda a evitar que las llamas (de alimentos, grasa) dañen la parte interna de la campana.

Por esta razón, el filtro SIEMPRE debe estar en su lugar y el panel del filtro SIEMPRE debe estar cerrado cuando la campana se encuentre en uso. El filtro de grasa es apto para lavavajillas y debe limpiarse cada 6 meses, o según sea necesario.

Para retirar:

Tome el bloqueo del filtro y gírelo para abrirlo y retirarlo. Empuje el filtro hacia abajo y afuera.

Para reemplazar:

1. Coloque las dos lengüetas sobre el extremo del filtro en las ranuras de colocación del lado izquierdo o derecho de la abertura de la campana.
2. Empuje el filtro hacia arriba, abra el bloqueo del filtro y calce el mismo en su posición en la campana.

Limpie el filtro en agua jabonosa caliente y enjuague con agua limpia o lávelo en el lavavajillas. No utilice productos de limpieza abrasivos.

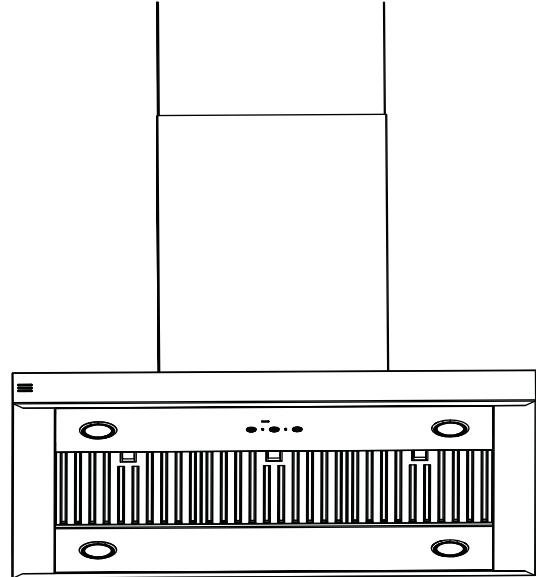

FILTRO DE CARBÓN (accesorio opcional)

Si el modelo no tiene ventilación al exterior, el aire se recirculará a través de un filtro de carbón desechable que ayuda a remover humo y olores.

El filtro de carbón debe cambiarse cuando esté evidentemente sucio o decolorado (usualmente después de 6 a 12 meses, dependiendo del uso de la campana).

Los filtros de carbón NO no se incluyen con la unidad.

A fin de reducir el riesgo de incendios y descargas, al usar el modo de recirculación utilice sólo el filtro de carbón UXCF91.

NOTA: NO enjuague, o lave el filtro de carbón en un lavaplatos automático.

El filtro de carbón no se pueden limpiar. Debe cambiarse.

Para consultar sobre la adquisición de filtros de carbón de recambio o para averiguar la dirección del distribuidor más cercano, visite nuestro sitio web en

GEAppliances.com/ge/parts



SUPERFICIES DE ACERO INOXIDABLE DE LA CAMPANA

No use un estropajo de acero; éste rayará la superficie.

Para limpiar la superficie de acero inoxidable, use agua caliente y jabón o un limpiador o pulidor para acero inoxidable. Siempre limpie la superficie en la dirección del veteado. Siga las instrucciones del limpiador para su aplicación en la superficie de acero inoxidable.

Para consultar sobre la compra de limpiadores o pulidores para electrodomésticos de acero inoxidable, o para buscar la ubicación del vendedor minorista más cercano a su hogar, visite **GEAppliances.com**.

LUZ

Para cambiar las lámparas LED, programe una cita con el servicio técnico. Para acceder a un listado de sitios web e

información de contacto, consulte la página de Soporte al Consumidor.

Consejos para la Solución de Problemas... Antes de solicitar el servicio técnico

¡Ahorre tiempo y dinero! Primero revise los cuadros que aparecen en las siguientes páginas y es posible que no necesite solicitar reparaciones.

Problema	Causas Posibles	Qué Hacer
El ventilador no funciona cuando se presiona el botón On/Off (encendido/apagado)	Un fusible puede haberse quemado o el interruptor de circuitos puede haber saltado.	Cambie los fusibles o reconfigure los interruptores.
El ventilador se enciende y apaga sin parar	El motor probablemente se está sobrecalentando y se apaga solo. Esto puede dañar el motor.	Verifique que el filtro esté limpio. Si continúa el ciclo de apagado y encendido, llame al servicio técnico. Para acceder a soluciones de aire disponibles, visite bodewell.com/schedule-repair-service
El ventilador no funciona cuando se presiona el botón On/Off (encendido/apagado) del ventilador o cuando se presiona el botón + o -	El conector del ventilador está suelto o no se encuentra enchufado dentro de su conector correspondiente.	Desconecte la energía hacia la unidad. Levante la tapa del conducto inferior y observe el enchufe conector del ventilador. Si el enchufe del conector del ventilador está suelto, enchúfelo firmemente. Ver las Instrucciones de instalación para la ubicación del enchufe y sobre cómo enchufar el conector.
Ruido de flujo de aire muy fuerte o anormal	Tamaño de conducto incorrecto utilizado en la instalación.	Esta campana requiere un conducto de 8" y una longitud máxima de conducto de 150 pies equivalentes para funcionar correctamente. Utilizar conductos más pequeños o longitudes equivalentes mayores provocará una ventilación inadecuada. Los técnicos de GEAppliances no pueden corregir este problema si hay una instalación inadecuada.
El ventilador no hace circular el aire o mueve el aire a una velocidad menor de lo normal y/o el ventilador hace ruido de flujo de aire muy fuerte o anormal	Obstrucciones en el conducto.	Verifique que no haya obstrucciones en la ventilación. Controle que la cubierta de pared o casquete de techo tengan una hoja o puerta.
	La hoja del regulador de tiro de la cubierta de pared o casquete de techo puede estar cerrada.	Asegúrese de que el regulador de tiro se mueva libremente. Las hojas del regulador de tiro pueden darse vuelta y no se abrirán por completo cuando esto suceda. Ajustela con la posición original.
	El filtro de grasa metálico y el filtro de carbón (si lo hubiera) pueden estar sucios.	Limpie el filtro de grasa metálico y vuelva a colocar el filtro de carbón (si lo hubiera). Ver Cuidado y limpieza.
	Se requiere suficiente reposición (reemplazo) de aire para que los artefactos con salida de aire funcionen de acuerdo con sus calificaciones energéticas.	Controle los códigos locales de construcción, que podrán requerir o aconsejar enfáticamente el uso de reposición de aire.
Los controles de la campana no funcionan correctamente	Error en el circuito lógico.	Desconecte la energía hacia la campana reconfigurando el interruptor de circuitos. Espere 30 segundos para que los controles vuelvan a configurarse.
El sensor IAQ no está en funcionamiento	La unidad no está conectada a la nube o calibrándose.	Conecte la unidad al enrutador usando la aplicación.
El sensor IAQ cambia cuando no se está cocinando	Otras fuentes de Componentes Orgánicos Volátiles (VOC) y Material Particulado (PM) en la cocina (por ejemplo: velas, vino).	Encienda el ventilador si hay olores no deseados en la cocina; de otro modo no se requiere ninguna acción.

Garantía Limitada

GEAppliances.com

Todo el servicio de garantía es provisto por nuestros Centros de Servicio de Fabricación, o un técnico autorizado de Customer Care®. Para programar una visita del servicio técnico a través de Internet, visítenos en geappliances.com/service, o llame al 800. GE.CARES (800.432.2737). Cuando llame para solicitar el servicio, tenga los números de serie y modelo disponibles.

Para realizar el servicio técnico de su electrodoméstico, se podrá requerir el uso de datos del puerto de abordaje para su diagnóstico. Esto da al técnico del servicio de fábrica de GE Appliances la habilidad de diagnosticar de forma rápida cualquier problema con su electrodoméstico, y de ayudar a GE Appliances a mejorar sus productos al brindarle a GE Appliances la información sobre su electrodoméstico. Si no desea que los datos de su electrodoméstico sean enviados a GE Appliances, solicitamos que le indique a su técnico no entregar los datos a GE Appliances en el momento del servicio.

Por el Período de	GE Appliances reemplazará
Un Año Desde la fecha de la compra original	Cualquier pieza del producto de cocción que falle debido a un defecto en los materiales o la fabricación. Durante esta garantía limitada de un año , GE Appliances también proveerá, sin costo , todo el trabajo y costos del servicio relacionados con el reemplazo de la pieza defectuosa.

Qué no cubrirá GE Appliances:

- Viajes del técnico del servicio a su hogar para enseñarle sobre cómo usar el producto.
- Instalación, entrega o mantenimiento inadecuados.
- Fallas del producto en caso de abuso, mal uso, modificación o uso para propósitos diferentes al original o uso comercial.
- Reemplazo de fusibles de la casa o reinicio de disyuntores.
- Daños ocasionados sobre el producto por accidente, incendio, inundaciones o catástrofes naturales.
- Daños incidentales o consecuentes causados por posibles defectos sobre este producto.
- Daños sobre el acabado, tales como óxido sobre la superficie, deslustres o manchas pequeñas no informadas dentro de las 48 horas luego de la entrega.
- Daño causado después de la entrega.
- Producto no accesible para brindar el servicio requerido.
- Marcas o manchas (incluyendo manchas de óxido sobre la superficie) que pueden ser eliminadas siguiendo las instrucciones de limpieza.
- Solicite el servicio técnico para reparar o reemplazar las lámparas, excepto las lámparas LED.

EXCLUSIÓN DE GARANTÍAS IMPLÍCITAS

Su única y exclusiva alternativa es la reparación del producto, como se indica en la Garantía Limitada. Las garantías implícitas, incluyendo garantías implícitas de comerciabilidad o conveniencia sobre un propósito particular, se limitan a un año o al período más corto permitido por la ley.

Esta garantía limitada se extiende al comprador original y a cualquier dueño subsiguiente de productos comprados para uso hogareño dentro de EE.UU. Si el producto está en un área donde no se encuentra disponible un Proveedor Autorizado del Servicio Técnico de GE Appliances, usted será responsable por el costo de un viaje o se podrá requerir que traiga el producto a una ubicación del Servicio Técnico de GE Appliances Autorizado para recibir el servicio. En Alaska, la garantía limitada excluye el costo de envío o llamadas del servicio a su hogar.

Algunos estados/ provincias no permiten la exclusión o limitación de daños incidentales o consecuentes, de modo que es posible que dicha limitación o exclusión no se aplique en su caso. Esta garantía le da derechos legales específicos, y es posible que usted tenga otros derechos que varían entre un estado y otro, o entre una provincia y otra. Para conocer cuáles son sus derechos legales en su estado/ provincia, consulte a la oficina de asuntos del consumidor local o estatal o al Fiscal de su Estado.

Garante: GE Appliances, a Haier company, Louisville KY, 40225

En Canadá (incluida la provincia de Quebec) : Esta garantía limitada se entrega al comprador original y a cualquier dueño futuro para cubrir productos comprados en Canadá, incluido Quebec, para su uso doméstico dentro de Canadá e incluso Quebec. Si el producto se encuentra en una zona donde no haya servicio disponible por parte de un Reparador Autorizado de GE Appliances, es posible que deba asumir los costos de traslado o llevar el producto a un Centro de Servicio Autorizado de GE Appliances.

En algunas provincias, entre las que se incluye Quebec, no se permite la exclusión o limitación de daños incidentales o consecuentes. Esta garantía le otorga derechos legales específicos, y usted puede tener otros derechos que varían según la jurisdicción, incluida la provincia de Quebec. Consulte la oficina de defensa al consumidor de su ciudad o provincia para conocer sus derechos.

Solo para consumidores de Quebec. Aviso de la garantía de disponibilidad de repuestos, servicios de reparación e información necesaria para reparaciones o mantenimiento (sección 39 de la Ley de Defensa al Consumidor):

Recuerde que MC Commercial Inc. («MC Commercial») no garantiza, de acuerdo con el contenido de la sección 39 de la Ley de Defensa al Consumidor, CQLR, c. P-40.1 y las secciones 79.18 a 79.20 de la Regulación respecto de la aplicación de la Ley de Defensa al Consumidor, CQLR, c P-40.1, r. 3, la disponibilidad de repuestos, servicios de reparación o la información necesaria para el mantenimiento o la reparación de bienes manufacturados, importados, publicitados o vendidos por MC Commercial.

MC Commercial Inc. ofrece la garantía limitada del fabricante tal como se expresa en el Manual o la Guía Rápida del Propietario, que es distinta de la garantía legal de disponibilidad provista de acuerdo con la sección 39 de la Ley de Defensa al Consumidor.

Garante: MC Commercial Inc., Burlington, ON, L7L 6B2

Garantías Extendidas: Adquiera una garantía extendida de GE Appliances y conozca los descuentos especiales que están disponibles mientras su garantía aún está vigente. Puede acceder a la misma a través de Internet en cualquier momento en

bodewellcareplan.com

o llamando al 800.626.2224 durante el horario comercial. Los Servicios para los GE Appliances aún estarán disponibles cuando su garantía caduque.

Soporte para el Consumidor

Sitio Web de GE Appliances

¿Desea realizar una consulta o necesita ayuda con su electrodoméstico? ¡Intente a través del Sitio Web de GE Appliances las 24 horas del día, cualquier día del año! Usted también puede comprar más electrodomésticos maravillosos de GE Appliances y aprovechar todos nuestros servicios de soporte a través de Internet, diseñados para su conveniencia. **GEAppliances.com**.

Registre su Electrodoméstico

¡Registre su nuevo electrodoméstico en línea cuando lo desee! El registro oportuno del producto permitirá una mejor comunicación y un servicio rápido bajo los términos de su garantía, en caso de que surja la necesidad. También puede enviar por correo la tarjeta de registro preimpresa incluida en el empaque. **GEAppliances.com/register**.

Servicio Programado

El servicio de reparación de expertos de GE Appliances está a sólo un paso de su puerta. Conéctese a través de Internet y programe su servicio a su conveniencia cualquier día del año.

GEAppliances.com/service o comuníquese al 800.432.2737 durante el horario de atención comercial.

Garantías Extendidas

Adquiera una garantía extendida de GE Appliances y conozca los descuentos especiales que están disponibles mientras su garantía aún está vigente. La puede adquirir en cualquier momento a través de Internet. Los servicios de GE Appliances aún estarán allí cuando su garantía caduque.

GEAppliances.com/extended-warranty o comuníquese al 800.626.2224 durante el horario de atención comercial.

Conectividad Remota

Para solicitar asistencia para la conectividad de red inalámbrica (para modelos con acceso remoto), visite nuestro sitio web en **GEAppliances.com/connect** o comuníquese al 800.220.6899.

Piezas y Accesorios

Aquellos individuos calificados para realizar el servicio técnico de sus propios electrodomésticos podrán solicitar el envío de piezas o accesorios directamente a sus hogares (se aceptan las tarjetas VISA, MasterCard y Discover). Ordene hoy a través de Internet durante las 24 horas, todos los días. **GEApplianceparts.com** o de forma telefónica al 877.959.8688 durante el horario de atención comercial.

Las instrucciones contenidas en este manual cubren los procedimientos que debe realizar cualquier usuario. Otro tipo de servicio debe ser realizado por personal de servicio calificado. Se deberá tener cuidado, ya que una reparación indebida podrá hacer que el funcionamiento no sea seguro.

Contáctenos

Si no se encuentra satisfecho con el servicio que recibió de GE Appliances, comuníquese con nosotros a través de nuestro sitio Web con todos los detalles, incluyendo su número telefónico, o escriba a:

General Manager, Customer Relations | GE Appliances, Appliance Park | Louisville, KY 40225
GEAppliances.com/contact o comuníquese al 800.626.2000