

ingenuity™

0-2Y AÑOS • ANS • JAHRE • LATA • ANNI
• JAAR • ANOS • LET • 年 • 年 • نينس

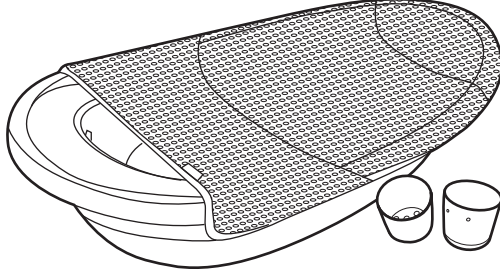

Room to Soak™

4-in-1 Grow with Me Tub • Tina 4 en 1 que crece conmigo • Baignoire 4 en 1 qui grandit avec moi • 4-in-1-Wanne, die mit mir mitwächst • Wanna 4 w 1, która rośnie razem ze mną • Vasca 4 in 1 che cresce con me • 4-in-1 badje dat met mij meegroeit • Banheira 4 em 1 que cresce comigo • Vanička 4 v 1, která roste se mnou • 成長に合わせて使える4-in-1ベビーバス • 4合1随我成长浴盆
حوض استحمام 4 في 1 ينمو معي

IMPORTANT! READ CAREFULLY AND KEEP FOR FUTURE REFERENCE
Adult assembly required. Keep small parts away from children.

¡IMPORTANTE! LEA ATENTAMENTE Y GUARDE PARA FUTURAS CONSULTAS
Requiere el ensamblado por un adulto. Mantenga las piezas pequeñas fuera del alcance de los niños.

IMPORTANT ! LIRE SOIGNEUSEMENT ET CONSERVER POUR RÉFÉRENCE ULTÉRIEURE
Doit être assemblé par un adulte. Garder les petites pièces à l'écart des enfants.

WICHTIG! BITTE SORGFÄLTIG LESEN UND GUT AUFBEWAHREN
Muss von Erwachsenen zusammengebaut werden. Kleine Teile für Kinder unerreichbar aufbewahren.

WAŻNE! PRZECZYTAĆ UWAGAŃNIE I ZACHOWAĆ NA PRZYSZŁOŚĆ
Wymagany montaż przez osobę dorosłą. Małe części należy trzymać z dala od dzieci.

IMPORTANTE! LEGGERE ATTENTAMENTE E CONSERVARE PER CONSULTAZIONI FUTURE
Il montaggio deve essere effettuato da una persona adulta. Tenere le parti piccole lontano dai bambini.

BELANGRIJK! AANDACHTIG LEZEN EN BEWAREN VOOR RAADPLEGING IN DE TOEKOMST
Toezicht van een volwassene tijdens montage vereist. Houd kleine onderdelen uit de buurt van kinderen.

IMPORTANTE! LEIA CUIDADOSAMENTE E CONSERVE PARA REFERÊNCIA FUTURA
A montagem deve ser efetuada por um adulto. Mantenha as peças pequenas afastadas das crianças.
Pode fazer com que o carrinho fique instável ou caia.

DŮLEŽITÉ UPOZORNĚNÍ! POZORNĚ SI NÁVOD PŘEČTĚTE A USCHOVEJTE JEJ PRO BUDOUCÍ POUŽITÍ
Montáž musí být provedena dospělou osobou. Udržujte malé části mimo dosah dětí.
Dávejte pozor, aby sedátko bylo stabilní a nepřevrátilo se.

重要! 注意深く読み、後で参照できるように保管してください
大人の組み立てが必要です。小さな部品を子供から遠ざけてください。ベビーカーが不安定になったり、転倒したりする原因になります。

重要! 请仔细阅读并留存以供日后参考
需由成人组装。请将小零件放置在远离儿童处。

مهم! اقرأ بعناية واحتفظ بها للرجوع إليها في المستقبل.
يتطلب جميع الكبار. احفظ الأجزاء الصغيرة بعيدا عن متناول الأطفال.

WARNING

WARNING – DROWNING HAZARD.

Babies have drowned while using infant bath tubs, support seats, and slings.

Children have drowned while bathing.

To prevent drowning:

- Stay in arm's reach of your baby.
- Never rely on a toddler or preschooler to help your baby or alert you to trouble. Babies have drowned even with other children in or near bath tub.
- Children can drown in as little as 2 cm of water in a very short time. Use as little water as possible to bathe your baby. Never fill tub past the max fill line.
- Use in empty adult tub for safe use.
- ALWAYS keep the drain open in adult tub.

FALL HAZARD: Babies have suffered head injuries falling from infant bath tubs, support seats, and slings.

To prevent falls:

- Place tub ONLY in adult tub for safe use.
- NEVER lift or carry baby in tub and/or support seat or sling.
- Always remain in contact with your child during bathing.
- Never leave your baby unattended in the bath, even for a few moments. If you need to leave the room, take the baby with you.
- Always test the water temperature in the baby tub or being put into the tub to make sure the typical water temperature for bathing a child is between 95 and 100°F (35 and 37.8°C).
- This product is not a toy. DO NOT allow children to play with it.
- Babies and young children are at risk of drowning when being bathed.
- Never use this product on an elevated surface not intended for this product, for example, a table or counter top.
- Always use the product on a level surface.
- To avoid scalding by hot water, position the product in such a way to prevent your child from reaching the source of water.
- Only use accessories in a compatible children's bath tub.
- Check the stability of the tub and accessories before use.
- Do not use the product if any components are broken or missing.
- Do not use replacement parts other than those approved by Kids2.
- Always check that the clips for attaching the newborn sling are correctly fitted to the bath tub before use.
- Always check that the support seat is correctly fitting to the bath tub before use.
- Newborn bath sling can be used up to when your child can sit unaided.
- Support seat can only be used when your child is able to sit unaided and up to when your child tries to stand up by itself.

ADVERTENCIA

ADVERTENCIA – PELIGRO DE AHOGAMIENTO.

Bebés se han ahogado al usar bañeras para bebé, asientos de apoyo y arneses/hamacas de baño. Niños se han ahogado mientras se bañaban.

Para evitar el ahogamiento:

- Mantente al alcance del brazo de tu bebé.
- Nunca deje a su bebé bajo supervisión de otro niño pequeño. Los bebés pueden ahogarse incluso con otros niños dentro o cerca de la bañera.
- Los niños pueden ahogarse en tan sólo 2 cm de agua en muy poco tiempo. Utiliza la menor cantidad de agua posible para bañar a tu bebé. Nunca llene la bañera más allá de la línea de llenado máximo.
- Use en una bañera para adultos vacías para un uso seguro.
- ¡Mantenga SIEMPRE abierto el desagüe de la bañera para adultos.

PELIGRO DE CAÍDAS: Se han registrado casos de bebés que han sufrido lesiones de cráneo al caer de tinas de baño, asientos de apoyo y portabebés.

Para prevenir caídas:

- Coloque la bañera sólo en una bañera para adultos para un uso seguro.
- Nunca levante o cargue al bebé en la bañera y/o asiento de apoyo o portabebés.
- Permanezca siempre en contacto con el bebé durante el baño.
- Nunca deje al bebé solo en la bañera, ni siquiera por unos instantes. Si necesita salir de la habitación, llévese al bebé consigo.
- Compruebe siempre la temperatura del agua de la bañera para bebés o de la que se introduce en la bañera para asegurarse de que está a una temperatura típica del agua para bañar a un niño es de 95 a 100 °F (35 °C a 37.8 °C).
- Este producto no es un juguete. NO permita que los niños jueguen con él.
- Los bebés y los niños pequeños corren el riesgo de ahogarse durante el baño.
- No utilice nunca este producto sobre una superficie elevada que no esté pensada para ello, como, por ejemplo, una mesa o un mostrador.
- Utilice siempre el producto sobre una superficie plana.
- Para evitar quemaduras debido al agua caliente, coloque el producto de manera que impida que su hijo alcance la fuente de agua.
- Utilice los accesorios únicamente en una bañera infantil compatible.
- Compruebe la estabilidad de la bañera y los accesorios antes de utilizarla.
- No utilice el producto si falta alguna de las piezas o está rota.
- No utilice piezas de repuesto que no hayan sido aprobadas por Kids2.
- Antes de utilizar la bañera, compruebe siempre que los clips para sujetar el arnés para recién nacidos están correctamente colocados.
- Compruebe siempre que el asiento de apoyo se ajusta correctamente a la bañera antes de utilizarla.
- El arnés de baño para recién nacidos puede utilizarse hasta que el niño pueda sentarse sin ayuda.
- El asiento de apoyo sólo puede utilizarse cuando el niño es capaz de sentarse sin ayuda y hasta cuando intenta ponerse de pie por sí mismo.

AVERTISSEMENT

AVERTISSEMENT– RISQUE DE NOYADE.

Des bébés se sont noyés en utilisant des baignoires pour bébé, des sièges de soutien et des écharpes/harnais de bain. Des enfants se sont noyés pendant le bain.

Pour éviter la noyade :

- Bébé reste à portée de main.
- Ne jamais laisser un enfant, petit ou grand, aider le bébé ni le surveiller. Des bébés se sont noyés sous la surveillance d'autres enfants situés dans ou près de la baignoire.
- Possibilité de noyade rapide de jeunes enfants dans seulement 2 cm d'eau. Utilisez très peu d'eau pour baigner bébé. Ne jamais remplir la baignoire au-dessus de la ligne « Niveau de remplissage maximal ».
- Utiliser dans une baignoire lavabo pour adulte vide pour un usage en toute sécurité.
- TOUJOURS garder le siphon ouvert dans la baignoire pour adulte.

RISQUE DE CHUTE: Des bébés se sont blessés à la tête en tombant d'une baignoire enfant, d'un siège ou d'un porte-bébé.

Afin d'éviter les chutes :

- Placer la baignoire uniquement dans une baignoire adulte pour un usage en toute sécurité.
- Ne jamais soulever ni porter le bébé dans la baignoire et/ou le siège de soutien ou le porte-bébé.
- TOUJOURS rester en contact avec l'enfant pendant son bain.
- Ne jamais laisser l'enfant seul dans son bain, même pendant quelques secondes. Emmener l'enfant avec vous, si vous devez quitter la pièce.
- Toujours tester la température de l'eau dans la baignoire du bébé ou lors de son remplissage pour s'assurer qu'elle est à une température de l'eau du bain doit se situer entre 95 et 100°F (35 et 37.8°C).
- Cet article n'est pas un jouet. NE JAMAIS laisser les enfants jouer avec cet article.
- Il existe un risque de noyade pendant le bain des bébés et jeunes enfants.
- Ne jamais utiliser cet article sur des surfaces inadéquates, situées en hauteur, comme des tables ou plans de travail.
- Utilisez toujours cet article sur des surfaces planes.
- Pour éviter les brûlures d'eau chaude, positionner le produit pour que votre enfant ne puisse pas atteindre la source d'eau.
- N'utilisez les accessoires que dans une baignoire pour enfants compatible.
- Vérifiez la stabilité de la baignoire et des accessoires avant utilisation.
- Ne pas utiliser le produit si l'un des composants est cassé ou manquant.
- Ne jamais utiliser des pièces non validées par Kids2.
- Vérifiez toujours que les clips d'attache pour bébé sont correctement fixés à la baignoire avant utilisation.
- Vérifiez toujours que le siège de support est correctement fixé à la baignoire avant utilisation.
- L'écharpe de bain pour nouveau-né peut être utilisée jusqu'à ce que votre enfant puisse s'asseoir sans aide.
- Le siège de soutien ne peut être utilisé que lorsque votre enfant est capable de s'asseoir sans aide et jusqu'à ce qu'il essaie de se lever tout seul.

WARNUNG

WARNUNG – ERTRINKUNGSGEFAHR.

Babys sind beim Gebrauch von Babybadewannen, Stützsitzen und Trage- oder Halteschlingen ertrunken. Kinder sind beim Baden ertrunken.

Um Ertrinken zu vermeiden:

- Bleiben Sie stets in Babys Reichweite.
- Verlassen Sie sich niemals darauf, dass ein Kleinkind oder Vorschulkind Ihrem Baby hilft oder Sie auf Probleme aufmerksam macht. Babys sind schon ertrunken, wenn andere Kinder in oder neben der Badewanne waren.
- Kinder können in kürzester Zeit in nur 2 cm tiefem Wasser ertrinken. Verwenden Sie so wenig Wasser wie möglich, um Ihr Baby zu baden. Füllen Sie die Wanne niemals über die maximale Füllhöhe hinaus.
- Zur sicheren Anwendung in einer leeren Wanne für Erwachsene verwenden.
- Lassen Sie den Abfluss in der Wanne für Erwachsene **IMMER** offen.

STURZGEFAHR: Babys haben Kopfverletzungen erlitten, nachdem sie aus Babybadewannen, Kindersitzen und Tragetüchern gefallen sind.

Um Stürze zu vermeiden:

- Stellen Sie die Wanne **NUR** in eine Wanne für Erwachsene, um sie sicher zu benutzen.
- Heben oder tragen Sie Ihr Baby **NIEMALS** in der Wanne und/oder im Tragesitz oder Tragetuch.
- Bleiben Sie während des Badens immer in Kontakt mit Ihrem Kind.
- Lassen Sie Ihr Baby niemals unbeaufsichtigt in der Badewanne, auch nicht für ein paar Augenblicke. Wenn Sie den Raum verlassen müssen, nehmen Sie das Baby mit.
- Testen Sie immer die Wassertemperatur in der Babywanne oder in der Wanne, um sicherzustellen, dass die übliche Wassertemperatur zum Baden des Kindes zwischen 35 und 37,8°C (95 und 100°F) liegt.
- Dieses Produkt ist kein Spielzeug. Erlauben Sie Kindern **NICHT**, damit zu spielen.
- Für Babys und Kleinkinder besteht die Gefahr des Ertrinkens, wenn sie gebadet werden.
- Verwenden Sie dieses Produkt niemals auf einer erhöhten Oberfläche, die nicht für dieses Produkt vorgesehen ist, z.B. auf einem Tisch oder einer Arbeitsplatte.
- Verwenden Sie das Produkt immer auf einer ebenen Fläche.
- Um ein Verbrühen durch heißes Wasser zu vermeiden, positionieren Sie das Produkt so, dass Ihr Kind den Wassereinlass nicht berühren kann.
- Verwenden Sie das Zubehör nur in einer kompatiblen Kinderbadewanne.
- Überprüfen Sie vor dem Gebrauch die Stabilität der Wanne und des Zubehörs.
- Verwenden Sie das Produkt nicht, wenn eine Komponente zerbrochen ist oder ganz fehlt.
- Verwenden Sie keine anderen als die von Kids2 zugelassenen Ersatzteile.
- Vergewissern Sie sich vor dem Gebrauch immer, dass die Klemmen zur Befestigung des Neugeborenen-Tragetuchs korrekt an der Badewanne angebracht sind.
- Vergewissern Sie sich vor der Benutzung immer, dass der Stützsitz korrekt an der Badewanne angebracht ist.
- Die Badeschlinge für Neugeborene kann so lange verwendet werden, bis Ihr Kind ohne Hilfe sitzen kann.
- Der Stützsitz kann nur verwendet werden, wenn Ihr Kind ohne Hilfe sitzen kann und bis es versucht, selbst aufzustehen.

OSTRZEŻENIE

OSTRZEŻENIE – RYZYKO UTONIĘCIA.

Niemowlęta utonęły podczas korzystania z wanienek dla niemowląt, siedzisk podtrzymujących i nosideł/pasów kąpielowych. Dzieci utonęły podczas kąpieli

Aby uniknąć utonięcia:

- Pozostań w odległości wyciągniętej ręki od dziecka.
- Nigdy nie należy polegać na tym, że starsze dziecko pomoże niemowlęciu lub podniesie alarm w przypadku kłopotów. Zdarzały się przypadki utonięć niemowląt, nawet jeśli w wannie lub w jej pobliżu znajdowały się inne dzieci.
- Dzieci mogą utonąć w wodzie o głębokości zaledwie 2 cm w bardzo krótkim czasie. Do kąpieli dziecka należy używać jak najmniejszej ilości wody. Nigdy nie należy napełniać wanienki powyżej linii maksymalnego napełnienia.
- W celu bezpiecznego użytkowania należy używać w pustej wannie dla dorosłych.
- Odpływ w wannie dla dorosłych powinien **ZAWSZE** być otwarty.

NIEBEZPIECZEŃSTWO WYPADNIĘCIA: Zdarzały się przypadki urazów głowy u niemowląt w wyniku wypadnięcia z wanienki, siedziska podtrzymującego lub pasa.

Aby zapobiec upadkom:

- W celu bezpiecznego użytkowania wanienkę należy umieszczać **WYŁĄCZNIE** w wannie dla dorosłych.
- **NIGDY** nie należy podnosić ani przenosić dziecka w waniencie i/lub siedzisku podtrzymującym lub pasie.
- Podczas kąpieli należy zawsze zachować kontakt z dzieckiem.
- Nigdy nie należy pozostawiać dziecka w wannie bez opieki, nawet na chwilę. Jeśli musisz wyjść z pokoju, zabierz dziecko ze sobą.
- Zawsze należy sprawdzić temperaturę wody w waniencie dla niemowląt lub wody wlewanej do wanienki, aby upewnić się, że temperatura wody do kąpieli dziecka wynosi między 35 a 37,8°C (95 a 100°F).
- Ten produkt nie jest zabawką. **NIE NALEŻY** pozwalać dzieciom bawić się produktem.
- Niemowlęta i małe dzieci są narażone na ryzyko utonięcia podczas kąpieli.
- Nigdy nie należy używać tego produktu na podwyższonej powierzchni nieprzeznaczonej dla tego produktu, na przykład na stole lub blacie.
- Należy zawsze używać na płaskiej, równej powierzchni.
- Aby uniknąć poparzenia gorącą wodą, należy umieścić produkt w taki sposób, aby uniemożliwić dziecku dostęp do źródła wody.
- Używaj akcesoriów wyłącznie w kompatybilnej wannie dla dzieci.
- Przed użyciem sprawdź stabilność wanny i akcesoriów.
- Nie używać produktu w przypadku brakujących lub uszkodzonych elementów.
- Nie należy używać części zamiennych innych niż zatwierdzone przez Kids2.
- Przed użyciem należy zawsze sprawdzić, czy klipsy do mocowania pasa dla niemowląt są prawidłowo zamocowane do wanienki.
- Przed użyciem należy zawsze sprawdzić, czy siedzisko podtrzymujące jest prawidłowo zamocowane do wanienki.
- Chusta kąpielowa dla noworodków może być używana do momentu, gdy dziecko będzie mogło samodzielnie siedzieć.
- Fotelika podporowego można używać wyłącznie wtedy, gdy dziecko potrafi samodzielnie siedzieć i dopóki nie zacznie samodzielnie stać.

AVVERTENZA

AVVERTENZA – PERICOLO DI ANNEGAMENTO.

Neonati sono annegati durante l'uso di vaschette per neonati, sedili di supporto e fasce/imbracature da bagno. Bambini sono annegati mentre facevano il bagno.

Per evitare l'annegamento:

- Rimanere a portata di mano del bambino.
- Non affidare mai a un bambino piccolo o in età prescolare il compito di aiutare il neonato o di avvisarti in caso di problemi. Alcuni neonati sono annegati anche in presenza di altri bambini all'interno o nelle vicinanze della vasca da bagno.
- I bambini possono annegare in soli 2 cm d'acqua in pochissimo tempo. Utilizzare la minor quantità d'acqua possibile per fare il bagno al bambino. Non riempire mai la vasca oltre la linea di riempimento massimo.
- Per un uso sicuro, utilizzare in una vasca per adulti vuota.
- Tenere SEMPRE aperto lo scarico nella vasca per adulti.

PERICOLO DI CADUTA: Alcuni bambini hanno subito lesioni alla testa cadendo da vaschette per il bagno, sedili di sostegno e imbracature.

Per prevenire le cadute:

- Collocare la vaschetta SOLO nella vasca per adulti per un uso sicuro.
- Non sollevare o trasportare MAI il bambino nella vaschetta e/o nel seggiolino di sostegno o nell'imbragatura.
- Restare sempre accanto al bambino durante il bagno.
- Non lasciare mai il bambino incustodito nella vasca da bagno, nemmeno per pochi istanti. Se devi uscire dalla stanza, porta il bambino con te.
- Verificare sempre la temperatura dell'acqua della vaschetta per bambini o della vasca per assicurarsi che la temperatura per il bagno del bambino sia compresa tra 35 e 37,8°C (95° e 100°F).
- Questo prodotto non è un giocattolo. NON permettere ai bambini di giocarci.
- I neonati e i bambini piccoli sono a rischio di annegamento durante il bagnetto.
- Non utilizzare mai questo prodotto su una superficie rialzata non adatta al prodotto stesso, ad esempio un tavolo o un piano d'appoggio.
- Utilizzare sempre il prodotto su una superficie piana.
- Per evitare di scottarsi con l'acqua bollente, posizionare il prodotto in modo da impedire al bambino di raggiungere la fonte d'acqua.
- Utilizzare gli accessori solo in una vasca da bagno per bambini compatibile.
- Verificare la stabilità della vasca e degli accessori prima dell'uso.
- Non utilizzare il prodotto in caso di componenti danneggiati o mancanti.
- Non utilizzare parti di ricambio diverse da quelle approvate da Kids2.
- Prima dell'uso, verificare sempre che le clip di fissaggio dell'imbragatura per neonati siano montate correttamente sulla vasca da bagno.
- Prima dell'uso, verificare sempre che il sedile di supporto sia montato correttamente nella vasca da bagno.
- La fascia da bagno per neonati può essere utilizzata no a quando il bambino non è in grado di stare seduto da solo.
- Il seggiolino di supporto può essere utilizzato solo quando il bambino è in grado di stare seduto da solo e no a quando cerca di alzarsi da solo.

WAARSCHUWING

WAARSCHUWING – GEVAAR OP VERDRINKING.

Baby's zijn verdronken bij het gebruik van babybadjes, ondersteunende stoeltjes en badslings/-banden. Kinderen zijn verdronken tijdens het baden.

Om verdrinking te voorkomen:

- Blijf binnen handbereik van je baby.
- Vertrouw nooit op een peuter of kleuter om uw baby te helpen of u te waarschuwen voor problemen. Er zijn zelfs baby's verdronken met andere kinderen in of bij het badje. Kinderen kunnen in zeer korte tijdspanne verdrinken in amper 2 cm water. Gebruik zo weinig mogelijk water om je baby in te wassen. Vul het bad nooit tot over de maximale vullijn.
- Veilig te gebruiken in een leeg bad voor volwassenen.
- laat de afvoer **ALTIJD** open in het bad voor volwassenen.

VALGEVAAR: Er zijn baby's die hoofdletsel hebben opgelopen door uit babybadjes, badzitjes en -draagdoeken te vallen.

Om vallen te voorkomen:

- Plaats het badje voor veilig gebruik **UITSLUITEND** in een bad voor volwassenen.
- Til baby **NOOIT** op of draag baby **NOOIT** in het badje en/of in het badzitje of de -draagdoek.
- Blijf tijdens het badderen altijd bij het kind.
- Laat de baby nooit alleen in bad, zelfs niet voor even. Neem de baby mee als u de kamer moet verlaten.
- Controleer altijd de watertemperatuur in het babybadje en zorg ervoor dat het badwater tussen de 35 en 37,8°C warm is.
- Dit product is geen speelgoed. Laat kinderen er **NIET** mee spelen.
- Baby's en jonge kinderen lopen het risico om te verdrinken tijdens het badderen.
- Gebruik dit product nooit op een verhoogd oppervlak dat niet bedoeld is voor dit product, bijvoorbeeld een tafel of aanrecht.
- Gebruik het product altijd op een vlakke ondergrond.
- Om brandwonden door heet water te voorkomen, moet u het product zo plaatsen dat het kind niet bij de waterbron kan.
- Gebruik de accessoires alleen in een geschikt kinderbad.
- Controleer voor gebruik de stabiliteit van de kuip en de accessoires.
- Gebruik het product niet als er onderdelen beschadigd zijn of ontbreken.
- Gebruik alleen vervangende onderdelen die door Kids2 zijn goedgekeurd.
- Controleer voor gebruik altijd of de bevestigingsclips van de draagdoek voor pasgeborenen goed vastzitten aan het badje.
- Controleer voor gebruik altijd of het badzitje goed in het badje geplaatst is.
- De draagdoek voor pasgeborenen kan worden gebruikt tot je kind zelfstandig kan zitten.
- Het ondersteuningszitje kan alleen worden gebruikt als je kind zelfstandig kan zitten en tot wanneer je kind zelf probeert op te staan.

AVISO

AVISO – PERIGO DE AFOGAMENTO.

Bebês já se afogaram ao usar banheiras para bebês, assentos de apoio e cintos/redes de banho. Crianças já se afogaram enquanto tomavam banho.

Para evitar afogamento:

- Mantenha-se ao alcance do seu bebê.
- Nunca confie num bebê ou numa criança em idade pré-escolar para ajudar o seu bebê ou para o alertar para problemas. Os bebês afogam-se mesmo com outras crianças dentro ou perto da banheira.
- As crianças podem afogar-se muito rapidamente em apenas 2 cm de água. Utilize a menor quantidade de água possível para o banho do bebê. Nunca encha a banheira para além da linha de enchimento máxima.
- Utilize numa banheira para adultos vazia para uma utilização segura.
- Mantenha SEMPRE o ralo aberto na banheira para adultos.

RISCO DE QUEDA: Os bebês sofrem ferimentos na cabeça ao cair de banheiras para bebês, assentos de apoio e porta-bebês.

Para evitar quedas:

- Coloque a banheira APENAS numa banheira para adultos para uma utilização segura.
- NUNCA levante ou transporte o bebê na banheira e/ou no assento de apoio ou porta-bebês.
- Mantenha-se sempre em contacto com o seu filho durante o banho.
- Nunca deixe o seu bebê sem vigilância no banho, nem mesmo por alguns momentos. Se precisar de sair do quarto, leve o bebê consigo.
- Teste sempre a temperatura da água na banheira do bebê ou a ser colocada na banheira para se certificar de que a temperatura típica da água para dar banho a uma criança está entre 35 e 37,8°C (95 e 100°F).
- Este produto não é um brinquedo. NÃO deixe as crianças brincarem com a banheira.
- Os bebês e as crianças pequenas correm o risco de se afogarem quando tomam banho.
- Nunca utilize este produto numa superfície elevada não destinada a este produto, por exemplo, uma mesa ou bancada.
- Utilize sempre o produto numa superfície plana.
- Para evitar queimaduras com água quente, coloque o produto de forma a impedir que a criança chegue à fonte de água.
- Utilize os acessórios apenas numa banheira para crianças compatível.
- Verifique a estabilidade da cuba e dos acessórios antes de usar.
- Não utilize o produto se algum componente estiver partido ou em falta.
- Não utilize peças de substituição para além das aprovadas pela Kids2.
- Antes de utilizar, verifique sempre se os clips de fixação do porta-bebês para recém-nascidos estão corretamente colocados na banheira.
- Always check that the support seat is correctly fitting to the bath tub before use.
- A tipóia de banho para recém-nascidos pode ser usada até quando seu lho pode sentar-se sem ajuda.
- O assento de apoio só pode ser usado quando seu lho consegue sentar-se sem ajuda e até quando ele tenta se levantar sozinho.

VAROVÁNÍ

VAROVÁNÍ– NEBEZPEČÍ UTONUTÍ.

Kojenci se utopili při používání dětských vaniček, podpůrných sedátek a koupacích popruhů/závěsů. Děti se utopily při koupání.

Abyste se vyhnuli utonutí:

- Zůstaňte v blízkosti svého dítěte.
- Nikdy nenechávejte dohlížet batole nebo předškoláka na vaše miminko a nespolehejte se na to, že mu pomůže nebo vás upozorní na potíže. Došlo k případům, kdy se děti utopily, ačkoli byly ve vaně nebo v její blízkosti další děti.
- Děti se dokážou během velmi krátké doby utopit již ve 2 cm vody. Ke koupání miminka používejte co nejméně vody. Nikdy nenaplňujte vaničku výše než po rysku maximálního naplnění.
- Pro bezpečné použití používejte v prázdné vaně pro dospělé.
- **VŽDY** nechávejte odtok ve vaně pro dospělé odzátkováný.

NEBEZPEČÍ PÁDU: Došlo k případům, kdy miminka utrpěla zranění hlavy při pádu z kojeneckých vaniček, opěrných sedátek a šátků.

Abyste předešli pádům:

- Pro bezpečné použití umístěte vaničku **POUZE** do vany pro dospělé.
- **NIKDY** nezvedejte ani nepřenašejte dítě ve vaničce a/nebo podpěrném sedátku nebo šátku.
- Během koupání se zdržujte vždy v blízkosti vašeho dítěte.
- Nikdy nenechávejte své dítě ve vaničce bez dozoru, a to ani na několik okamžiků. Pokud potřebujete opustit místnost, vezměte dítě s sebou.
- Vždy vyzkoušejte teplotu vody v dětské vaničce nebo při napouštění vaničky, abyste se ujistili, že teplota vody pro koupání dítěte je v obvyklém rozmezí mezi 95 a 100 °F (35 až 37,8 °C).
- Tento výrobek není hračka. **NEDOVOLTE** dětem, aby si s ním hrály.
- Miminkům a malým dětem hrozí při koupání nebezpečí utonutí.
- Nikdy nepoužívejte tento výrobek na vyvýšeném povrchu, který není pro tento výrobek určen, například na stole nebo pracovní desce.
- Výrobek vždy používejte na rovném povrchu.
- Abyste zabránili opaření horkou vodou, umístěte výrobek tak, aby vaše dítě nemohlo dosáhnout na přívod vody.
- Příslušenství používejte pouze v kompatibilní dětské vaně.
- Před použitím zkontrolujte stabilitu vany a příslušenství.
- Nepoužívejte výrobek, pokud jsou některé součásti poškozené nebo chybí.
- Nepoužívejte jiné náhradní díly, než ty, které schválila společnost Kids2.
- Před použitím vždy zkontrolujte, zda jsou spony pro připevnění novorozeneckého šátku správně uchyceny k vaničce.
- Před použitím vždy zkontrolujte, zda opěrné sedátko správně sedí na vaně.
- Novorozenecký šátek do vany lze používat až do doby, kdy vaše dítě může sedet bez pomoci.
- Opěrnou sedáčku lze použít pouze tehdy, když je vaše dítě schopno sedet bez pomoci a dokud se vaše dítě pokouší samo vstát.

警告

警告 — 溺水の危険。

乳児用バスタブ、サポートシートおよびスリングを使用中に乳児が溺れた事故が起きています。入浴中に子どもが溺れた事故も発生しています。

溺死を避けるために:

- 赤ちゃんのそばにいないこと。
- 幼児や未就学児が赤ちゃんをあやしたり、トラブルを知らせたりすることは絶対にやめてください。浴槽の中や近くに他の子供がいても、赤ちゃんは溺れています。
- 子供はわずか2cmの水でも短時間で溺れることがあります。赤ちゃんをお風呂に入れるときは、できるだけ水を使わないようにしましょう。浴槽の最大お湯張りラインを越えてお湯を張らないでください。
- 安全にご使用いただくために、空の大人用浴槽でご使用ください。
- 大人用の浴槽では、必ず排水口を開けておいてください。

落下の危険性： 乳児用バスタブ、補助椅子、スリングから落ちて頭部を負傷した赤ちゃんがいます。

転倒を防ぐには:

- 安全にご使用いただくために、浴槽は大人用浴槽にのみ設置してください。
- 浴槽や補助椅子、スリングに赤ちゃんを乗せたり、運んだりしないでください。
- 入浴中は常にお子様から離れないでください。
- たとえ少しの間でも、赤ちゃんをお風呂から離さないでください。部屋を出るときは、赤ちゃんを連れて出てください。
- お子様を入浴させる際の一般的な水温が95~100° F (35~37.8° C) であることを確認するため、浴槽の中や浴槽に入れるお湯の温度を必ず確認してください。
- 本製品はおもちゃではありません。お子様が遊ばないようにしてください。
- 赤ちゃんや幼児は、入浴中に溺れる危険があります。
- 本製品を、テーブルやカウンターの上など、本製品用に作られていない高い場所で使用しないでください。
- 本製品は必ず水平な場所で使用してください。
- お湯による火傷を防ぐため、お子様が水源に届かないように製品を配置してください。
- アクセサリーは、互換性のある子供用バスタブでのみ使用してください。
- 使用する前に、浴槽と付属品の安定性を確認してください。
- コンポーネントが破損または欠落している場合は、製品を使用しないでください。
- Kids2が承認したものの以外の交換部品は使用しないでください。
- 使用前に、新生児用スリングを取り付けるクリップがバスタブに正しく取り付けられていることを必ず確認してください。
- ご使用前に、サポートシートが浴槽に正しく取り付けられていることを必ず確認してください。
- 新生児用バス・スリングは、お子様がひとりでお座りできるようになるまでお使いいただけます。
- サポートシートは、お子さまがひとりでお座りできるようになってから、お子さまがひとりで立ち上がろうとするときまで使用できます。



警告-有溺水危险。

婴儿在使用婴儿浴盆、支撑座椅和浴用吊带时曾经发生溺水。儿童在洗澡时也曾发生溺水。
为避免溺水：

- 与婴幼儿保持伸手可及的距离。
- 切勿依赖幼儿或学龄前儿童来帮助你的宝宝或提醒你遇到麻烦。即使有其他儿童在浴盆里或在其旁边，婴儿都有可能溺亡。
- 只要 2 厘米水深，就足以在短时间内导致儿童溺亡。给宝宝洗澡时尽量少用水。切勿将浴盆注水超过最大注水线。
- 安全起见，在空的成人浴盆中使用。
- 始终打开成人浴缸的排水口。

跌落危险： 婴儿有可能从婴儿浴盆、支撑座椅和吊兜上掉下来，导致头部受伤。

为防止跌倒：

- 为了安全起见，仅将浴缸放入成人浴缸中使用。
- 当婴儿在浴缸和/或支撑座椅或吊兜中时，请勿将产品提起或移动。
- 洗澡时始终与您的孩子保持接触。
- 在无人看管的情况下，永远不要让婴儿留在浴缸中，即使是片刻。如果您需要离开房间，请带上婴儿。
- 将婴儿放入浴盆前，或在使用过程中，需时刻测试婴儿浴缸的水温，以确保在帮婴儿洗澡时，常规水温在95 到 100° F (35 到 37.8° C) 之间。
- 本产品不是玩具。请勿让儿童玩耍。
- 婴儿和幼儿在洗澡时有溺水的风险。
- 切勿在非为产品而设的高台上使用本产品，例如桌子或柜台上。
- 保持在水平面上使用本产品。
- 为了避免被热水烫伤，请将产品放置在可防止孩子接触水源的地方。
- 仅在兼容的儿童浴缸中使用本产品的配件。
- 使用前请检查产品是否稳定。
- 如果任一组件损坏或丢失，则请勿使用本产品。
- 请勿使用未经 Kids2 批准的更换部件。
- 使用前务必检查用于连接新生儿吊兜的夹子是否正确安装到浴缸中。
- 使用前务必检查支撑座椅是否正确安装在浴缸上。
- 新生儿沐浴吊兜可以一直使用到您的孩子可以独立坐起为止。
- 仅当您的孩子能够独立坐起来；一直到自己尝试着站起来阶段使用该支撑座椅。

تحذير !

قرغلا رطخ - ريذحت .

حتسالا تالامح وأقمزح أو معدلا دعاقمو وعضرلا مامحتسا ضراوح أمدختسا وانثأ عضر قرغ دقل مامحتسالا انثأ لافطأ قرغ دقو لتجنب الغرق:

- كن دائما على تواصل مع طفلك أثناء الاستحمام.
- لا تعتمد على طفل صغير أو طفل في مرحلة ما قبل المدرسة لمساعدة طفلك أو تنبيهك للمشاكل.
- قد يغرق الأطفال حتى في وجود أطفال آخرين في أو بالقرب من حوض الاستحمام.
- يمكن للأطفال أن يغرقوا حتى في مياه بعمق 2 سم فقط وفي وقت قصير جداً لذلك. استخدم أقل كمية ممكنة من. هام: لا ينبغي ملء حوض الاستحمام بعد الخط المخصص للحد الأقصى.
- يوصى بالاستخدام في حوض للبالغين للاستخدام الآمن.
- احتفظ دائماً بالمصرف مفتوحاً في حوض الاستحمام المخصص للبالغين.
- **مخاطر السقوط:** عانى الأطفال من إصابات في الرأس نتيجة السقوط من أحواض الاستحمام وأماكن الدعم والأطواق الخاصة بالأطفال الرضع.
- لمنع السقوط:
- برجاء وضع الحوض في حوض استحمام البالغين فقط لضمان الأمان.
- لا تقم أبداً برفع أو حمل طفلك في الحوض أو مقعد الدعم أو الحزام.
- كن على اتصال دائم مع طفلك أثناء الاستحمام.
- لا تترك طفلك أبداً بدون مراقبة في الحمام. حتى ولو لبضع لحظات. إذا كنت بحاجة إلى مغادرة الغرفة. خذ طفلك معك.
- تحقق دائماً من درجة حرارة الماء في حوض الاستحمام الخاص بالطفل أو قبل وضعه في الحوض للتأكد من أن درجة حرارة الماء المعتادة للاستحمام تتراوح بين 35 و 37.8 درجة مئوية.
- هذا المنتج ليس لعبة. لا تسمح للأطفال باللعب به.
- الرضع والأطفال الصغار معرضون لخطر الغرق عند الاستحمام.
- لا تستخدم هذا المنتج أبداً على سطح مرتفع غير مخصص له. مثل طاولة أو سطح منضدة.
- استخدم المنتج دائماً على سطح مستو.
- لتجنب حروق الماء الساخن. ضع المنتج بطريقة تمنع طفلك من الوصول إلى مصدر الماء.
- استخدم الملحقات فقط في حوض استحمام متوافق للأطفال.
- تحقق من ثبات المنتج قبل الاستخدام.
- استخدم المنتج إذا كانت إحدى مكوناته مكسورة أو مفقودة.
- استخدم أية أجزاء بديلة إذا لم تكن معتمدة من قبل شركة كيدز2.
- تحقق دائماً من تركيب المشابك المخصصة لتثبيت حزام الطفل الرضيع بشكل صحيح في حوض الاستحمام قبل الاستخدام.
- تحقق دائماً من تركيب مقعد الدعم بشكل صحيح في حوض الاستحمام قبل الاستخدام.
- يمكن استخدام حمالة حمام حديثي الولادة حتى الوقت الذي يمكن فيه لطفلك الجلوس دون مساعدة.
- يمكن استخدام مقعد الدعم إلا عندما يكون طفلك قادراً على الجلوس دون مساعدة وحتى عندما يحاول طفلك الوقوف بمفرده.

components • componentes • composants • bestandteile
 • elementy • componenti • onderdelen • componentes
 • součástky • コンポーネント • 组件 • مكونات

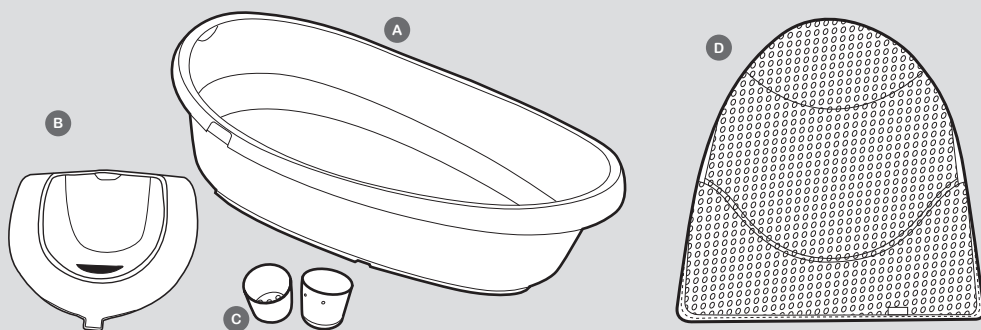

- A. tub
- B. support seat
- C. Pour & Rinse Cups
- D. sling

- A. bañera
- B. Asiento de apoyo
- C. Vasos para verter y enjuagar
- D. soporte de baño

- A. baignoire
- B. Siège de soutien
- C. Coupelles vider et rincer
- D. hamac

- A. Wanne
- B. Stützsitz
- C. Becher zum Ausgießen & Ausspülen
- D. Hängematte

- A. Wanna
- B. Siedzenie podporowe
- C. Kubki do polewania i płukania
- D. Hamak

- A. Tinozza
- B. Sedile di supporto
- C. Bicchieri per Versare e Sciacquare
- D. amaca

- A. Kuip
- B. Ondersteuning stoel
- C. Bekertjes om mee te gieten
- D. hangmat

- A. banheira
- B. Assento de apoio
- C. Copos para verter e enxaguar
- D. suporte para o banho

- A. Vana
- B. Opěrné sedadlo
- C. Pohárky pro nalévání a oplachování
- D. visuté lůžko

- A. 浴槽
- B. サポートシート
- C. 注水&すすぎ用カップ
- D. スリング

- A. 浴缸
- B. 支撐座椅
- C. 漏水杯与冲洗杯
- D. 吊兜

- A. مغطس
- B. مقعد الدعم
- C. صبّ و اشطف الأكواب
- D. ارجوحة

draining the tub • vidage de la baignoire • vaciado de la bañera
 • entleeren der wanne • opróżnianie wanienki • het badje leeg
 laten lopen • svuotare la vasca • drenar a banheira • vypouštění
 vaničky • 排出浴缸中的水 • 浴槽の排水 • صرف المياه من الحوض

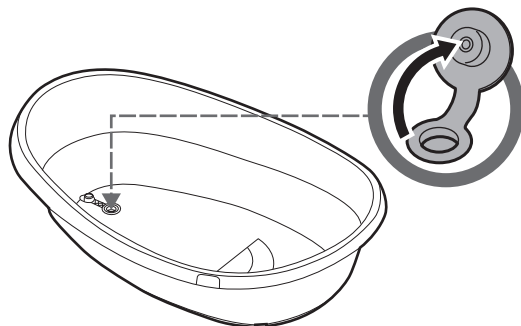

- newborn mode • modo recién nacido • mode nouveau né
 • neugeborenen modus • tryb dla noworodka • modalità neonato
 • gebruik bij pasgeborenen • modo recém-nascido
 • novorozenecký režim • 新生児の場合 • 新生儿模式 • وضع الطفل حديث الولادة

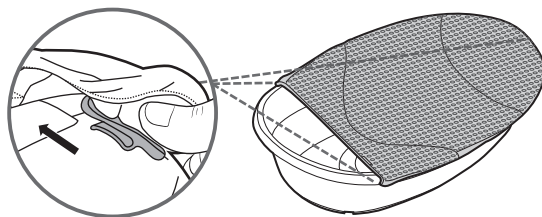

Wrap the top of the sling over the narrow end of the tub and clip the bath sling to the tub in the 3 designated areas over the edge of the bath tub. CHECK to make sure they are securely clipped into the slots before placing child on the sling. Use for baby 0 – 3 months up to 15 Lbs. (6,8 kg).

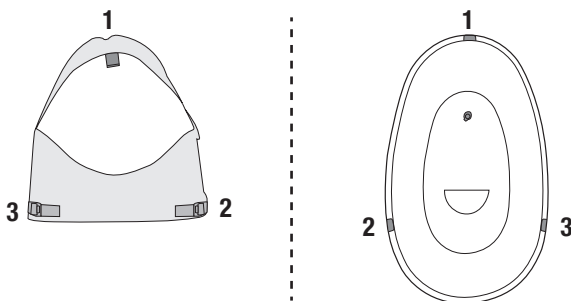

Envuelva la parte superior del arnés sobre el extremo estrecho de la bañera y engánchalo en las 3 áreas indicadas sobre el borde de la bañera. COMPRUEBA que estén bien sujetas en las ranuras antes de colocar al bebé en el arnés. Uso recomendado para bebés de 0 a 3 meses con un peso máximo de 6,8 kg.

Ajuster le haut du filet de bain autour de la partie étroite de la baignoire puis clipser le filet à la baignoire : 3 parties prévues sur le rebord de la baignoire. VERIFIER et vous assurer que celui-ci est bien clipsé dans les fentes avant de mettre l'enfant dans le filet de bain. Pour enfants de 0 à 3 mois ou jusqu'à 15 livres. (6,8 kg).

Legen Sie das Oberteil des Hebegurts über das schmale Ende der Wanne und klemmen Sie das Badetragetuch in den 3 dafür vorgesehenen Bereichen über dem Wannenrand an der Wanne fest. Überprüfen Sie, ob die Klemmen fest in den Schlitzen sitzen, bevor Sie Ihr Kind in den Sling setzen. Geeignet für Babys von 0 - 3 Monaten bis zu 6,8 kg (15 Lbs.).

Owinąć górną część pasa wokół wąskiego końca wanny i przypiąć pas do wanny w 3 wyznaczonych miejscach pod krawędzią wanny. Przed umieszczeniem dziecka na pasie należy SPRAWDZIĆ, czy pas jest prawidłowo przypięty do otworów. Dla dzieci w wieku od 0 do 3 miesięcy o masie ciała do 6,8 kg.

Avvolgere la parte superiore del supporto sull'estremità stretta della vasca e agganciare il supporto alla vasca nelle 3 sezioni apposite sopra il bordo della vasca. Prima di mettere il bambino nel supporto, CONTROLLARE che sia agganciato saldamente nelle apposite sezioni. Utilizzabile per bambini da 0 a 3 mesi fino a 6,8 kg.

Span de bovenkant van de draagdoek over het smalle uiteinde van het bad en klik de draagdoek vast aan het bad op de 3 daarvoor bestemde plaatsen aan de badrand. Controleer of de clips goed vastzitten in de uitsparingen voordat je het kind in de draagdoek legt. Geschikt voor baby's van 0 - 3 maanden tot 6,8 kg.

Enrole a parte superior do porta-bebés na extremidade estreita da banheira e prenda os clips de fixação do porta-bebés à banheira nas 3 áreas designadas sobre o bordo da banheira. VERIFIQUE se estão bem fixados nas ranhuras antes de colocar a criança no porta-bebés. Utilize para bebês de 0 a 3 meses até 6,8 kg (15 Lbs).

Omotejte horní část šátku přes úzký konec vany a připněte koupací sátek přes okraj vaničky ve 3 určených oblastech. PŘED umístěním dítěte do šátku ZKONTROLUJTE, zda je bezpečně připnut ve štěrbinách. Používejte pro miminka ve věku 0 – 3 měsíců s hmotností do 15 liber (6,8 kg).

浴槽の狭い方にスリングの先端をかけ、浴槽の端に渡らせるように、指定した場所の3つにスリングを固定します。必ず、お子様を乗せる前に、しっかりスリングがスロットにはまっていることをご確認ください。0～3ヶ月／15 Lbs. (6,8 kg)以下の新生児向け。

将布兜的头部完全包裹在浴缸的窄端，并将布兜两端的夹子，卡在浴缸边缘的3个指定区域。在将孩子放在布兜之前，检查并确保三个夹子稳定地卡进缺槽。用于0-3个月大的婴儿，直至其达到15磅（6.8千克）。

يرجى لف الجزء العلوي من حامل الطفل حول الطرف الضيق من الحوض. ثم توصيل حامل الطفل إلى الحوض في المنطقتين المخصصتين فوق حافة الحوض. تأكد من أن الحامل متصل بشكل آمن في الفتحات قبل وضع الطفل عليه. استخدمه للأطفال من عمر 0 إلى 3 أشهر وحتى وزن 15 رطلاً (6.8 كجم).

infant mode • modo bebé • mode enfant • säuglingsmodus
• tryb dla niemowlęcia • modalità bambino • gebruik bij baby's
• modo bebé • kojenecký režim • 幼児の場合 • 幼儿模式 • وضع الطفل الرضيع

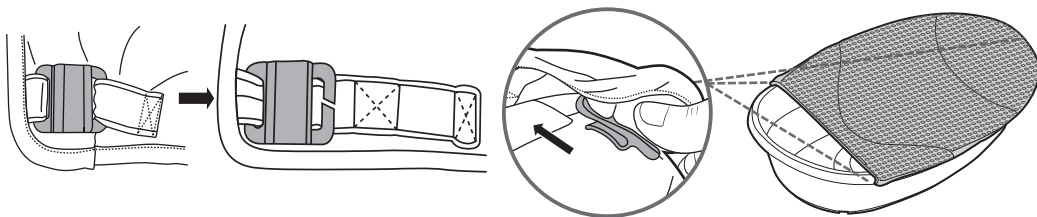

To adjust the sling from newborn to infant mode, release clips from the adjustable loop under the sling. Wrap the top of the sling over the narrow end of the tub and clip the bath sling to the tub in the 3 designated areas over the edge of the bath tub. CHECK to make sure they are securely clipped into the slots before placing child on the sling. Use for baby 3 – 6 months up to 20 Lbs. (9 kg).

Para ajustar el arnés de recién nacido a bebé, suelta los clips del lazo ajustable situado debajo del arnés. Envuelve la parte superior del arnés sobre el extremo estrecho de la bañera y asegúralo en las 3 áreas indicadas en el borde de la bañera. COMPRUEBA que estén bien sujetos en las ranuras antes de colocar al bebé en el arnés. Apto para bebés de 3 a 6 meses con un peso máximo de 9 kg.

Pour ajuster le filet de bain nouveau né à mode enfant, détacher les clips de l'anneau ajustable situé sous le filet. Envelopper la partie supérieure de la baignoire avec le filet puis clipser le filet de bain à la baignoire : 3 parties prévues sur le rebord de la baignoire. VERIFIER pour vous assurer que celui-ci est bien clipsé dans les fentes avant de mettre l'enfant dans le filet de bain. Pour enfants de 3 à 6 mois ou jusqu'à 20 livres. (9 kg).

Um den Hebegurt vom Neugeborenen- zum Säuglingsmodus zu verstellen, lösen Sie die Klemmen an der verstellbaren Schlaufe unter dem Hebegurt. Legen Sie das Oberteil des Hebegurts über das schmale Ende der Wanne und klemmen Sie das Badetragetuch in den 3 dafür vorgesehenen Bereichen über dem Wannenrand an der Wanne fest. Überprüfen Sie, ob sie sicher in den Schlitzn befestigt sind, bevor Sie das Kind in den Tragetuch setzen. Geeignet für Babys von 3 - 6 Monaten bis zu 9 kg (20 Lbs.).

Aby zmienić pas z trybu dla noworodka na tryb dla niemowlęcia, zwolnić klipsy z regulowanej pętli pod pasem. Owinąć górną część pasa wokół wąskiego końca wanny i przypiąć pas do wanny w 3 wyznaczonych miejscach nad krawędzią wanny. Przed umieszczeniem dziecka na pasie należy **SPRAWDZIĆ**, czy pas jest prawidłowo przypięty do otworów. Dla dzieci w wieku od 3 do 6 miesięcy o masie ciała do 9 kg.

Per regolare il supporto dalla modalità neonato a quella bambino, sganciare i ganci dal passante regolabile sotto il supporto. Avvolgere la parte superiore del supporto sull'estremità stretta della vasca e agganciare il supporto da bagno alla vasca nelle 3 sezioni apposite sopra il bordo della vasca. **CONTROLLARE** che i ganci siano fissati saldamente nelle fessure prima di mettere il bambino sul supporto. Da usare per bambini da 3 a 6 mesi fino a 9 kg.

Om de draagdoek aan te passen van de modus voor pasgeborenen naar die voor baby's, maak je de clips los van de verstelbare lus onder de draagdoek. Span de bovenkant van de draagdoek over het smalle uiteinde van het bad en klem de draagdoek vast aan het bad op de 3 daarvoor bestemde plaatsen aan de badrand. Controleer of de clips goed vastzitten in de uitsparingen voordat je het kind in de draagdoek legt. Geschikt voor baby's van 3-6 maanden tot 9 kg.

Para adaptar o porta-bebés do modo recém-nascido para o modo bebé, solte os clips de fixação do laço ajustável por baixo do porta-bebés. Enrole a parte superior do porta-bebés na extremidade estreita da banheira e prenda os clips de fixação do porta-bebés à banheira nas 3 áreas designadas sobre o bordo da banheira. **VERIFIQUE** se estão bem fixados nas ranhuras antes de colocar a criança no porta-bebés. Utilizar para bebés de 3 a 6 meses até 9 kg (20 Lbs).

Chcete-li nastavit šátek z novorozeneckého do kojeneckého režimu, uvolněte spony z nastavitelné smyčky pod šátkem. Omotejte horní část šátku přes úzký konec vaničky a připeňte koupací šátek přes okraj vaničky ve 3 určených oblastech. **PŘED** umístěním dítěte do šátku **ZKONTROLUJTE**, zda je bezpečně připnut ve šterbinách. Používejte pro děti ve věku 3 - 6 měsíců s hmotností do 20 liber (9 kg).

新生児から乳児へスリングを調整するには、スリングの下の調整用ループから固定具を外してください。浴槽の狭い方にスリングの先端をかけ、浴槽の端に渡らせるように、指定した場所の3つにスリングを固定します。必ず、お子様を乗せる前に、しっかりスリングがスロットにはまっていることをご確認ください。3～6ヶ月／20 Lbs. (9 kg)以下の幼児向け。

为了将布兜从新生儿模式调整到幼儿模式，需要将夹子从布兜的可调节布环中释放出来。将布兜的头部完全包裹在浴缸的窄端，并将布兜两端的夹子，卡在浴缸边缘的3个指定区域。在将孩子放在布兜之前，检查并确保两个夹子稳定地卡进缺槽。用于3-6个月大的婴儿，直至其达到20磅（9千克）。

للتبديل من وضع حديث الولادة إلى وضع الرضيع، قم بإطلاق المشابك من الحلقة القابلة للتعديل أسفل حامل الطفل. لَفِ الجزء العلوي من حامل الطفل حول الطرف الضيق من الحوض. ثم قم بتوصيل حامل الطفل إلى الحوض في المنطقتين المخصصتين فوق حافة الحوض. تأكد من أن الحامل متصل بشكل آمن في الفتحات قبل وضع الطفل عليه. استخدمه للأطفال من عمر 3 إلى 6 أشهر وحتى وزن 20 رطلاً (9 كجم).

toddler support seat mode • modo asiento infantil • mode siège de soutient pour grand enfant • kleinkind stützsitz modus
 • tryb siedziska podtrzymującego dla małego dziecka
 • modalità seduta con supporto per bambini • ondersteunend badzitje voor peuters • modo de assento de apoio para crianças
 • režim sedátka pro batolata • 幼児用サポートシート使用の場合
 • 儿童支撑座椅模式 • وضع مقعد دعم الطفل الصغير

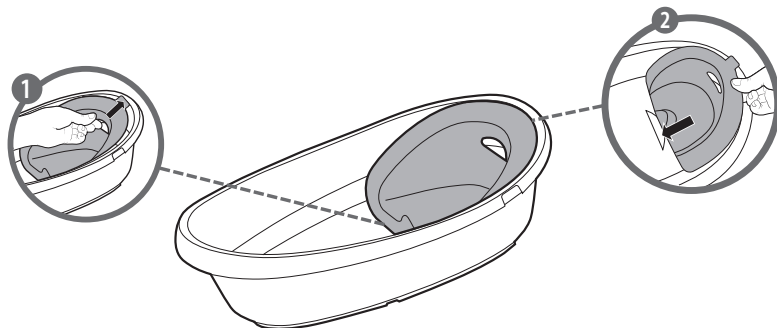

Insert the top tab of the seat into the tub. Next, clip the toddler seat into the bottom of the tub. Use for baby 6–9 months up to 25 lbs. (11.3 kg).

Insere la pestaña superior del asiento en la bañera. A continuación, enganche el asiento para niño pequeño en la parte inferior de la bañera. Úsese para bebés de 6 a 9 meses, hasta 25 libras (11,3 kg).

Insérez la languette supérieure du siège dans la baignoire. Ensuite, clipsez le siège pour tout-petit au bas de la baignoire. À utiliser pour les bébés de 6 à 9 mois, jusqu'à 25 lb (11,3 kg).

Führen Sie die obere Lasche des Sitzes in die Wanne ein. Danach den Kleinkindsitz am unteren Teil der Wanne einrasten lassen. Für Babys von 6–9 Monaten, bis zu 25 lbs (11,3 kg) geeignet.

Wsun' górny zaczep siedziska do wanny. Następnie wciśnij siedzisko dla malucha w dolną część wanny, aż się zatrzaśnie. Używać dla niemowląt w wieku 6–9 miesięcy, o masie do 25 funtów (11,3 kg).

Inserire la linguetta superiore del seggiolino nella vasca. Quindi agganciare il seggiolino per il bambino più grande nella parte inferiore della vasca. Utilizzare per bambini da 6 a 9 mesi, fino a 25 libbre (11,3 kg).

Steek het bovenvatje van het zitje in het badje. Klik vervolgens het peuterzitje vast aan de onderkant van het badje. Te gebruiken voor baby's van 6–9 maanden, tot 25 lbs (11,3 kg).

Insira a aba superior do assento na banheira. Em seguida, encaixe o assento para criança pequena na parte inferior da banheira. Use para bebês de 6 a 9 meses, até 25 lbs (11,3 kg).

Zasuňte horní jazýček sedátka do vaničky. Poté připevněte sedátko pro batole do spodní části vaničky. Používejte pro děti ve věku 6–9 měsíců, do hmotnosti 25 lb (11,3 kg).

シート上部のタブを浴槽に差し込みます。次に、トドラ一用シートを浴槽の底部にカチッと音がするまで取り付けてください。生後6~9か月、体重25ポンド（11.3 kg）までの乳児に使用してください。

将座椅顶部的卡扣插入浴盆中。然后将幼儿座椅固定在浴盆底部卡紧。适用于6-9个月、体重不超过25磅（11.3 kg）的宝宝。

أدخل اللسان العلوي للمقعد في التوب. ثم ثبت مقعد الطفل الصغير في الجزء السفلي من التوب. يُستخدم للأطفال من عمر 6 إلى 9 أشهر. ويحد أقصى 25 رطلاً (11.3 كجم).

toddler tub mode • modo bañera infantil • mode baignoire pour grand enfant • kleinkind wannenmodus • tryb wanienki dla małego dziecka • modalità vasca per bambini • gebruik van het badje bij peuters • modo banheira para crianças • režim vaničky pro batolata • 幼兒用浴槽使用の場合 • 兒童浴缸模式 • وضع حوض الطفل الصغير

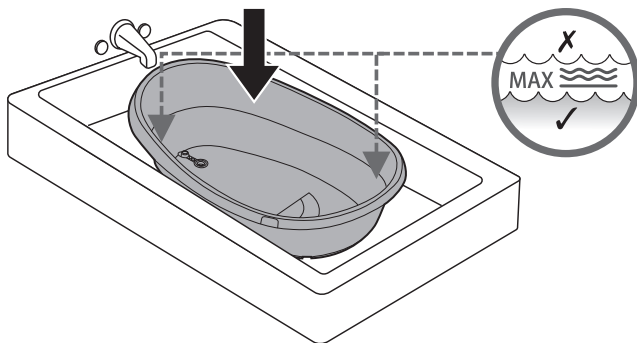

Place tub securely on the floor of an adult tub. **IMPORTANT** : Always keep the drain open in the adult tub. Use for infant 9+ months and up to 35 Lbs. (15,88 Kg) .

Coloca la bañera de manera segura en el fondo de un baño para adultos. **IMPORTANTE**: Mantén siempre el desagüe abierto en la bañera para adultos. Apta para bebés a partir de 9 meses y hasta 15,88 kg (35 libras).

Poser en la baignoire dans une baignoire adulte, en toute sécurité. **IMPORTANT** : Toujours laisser ouvert l'écoulement de la baignoire adulte. Pour enfants de 9 mois et plus ou jusqu'à 35 livres. (15,88 Kg).

Stellen Sie die Wanne sicher auf den Boden einer Wanne für Erwachsene. **WICHTIG**: Lassen Sie den Abfluss in der Wanne für Erwachsene immer offen. Geeignet für Kleinkinder ab 9 Monaten und bis zu 15,88 kg (35 Lbs.).

Wanienkę należy bezpiecznie umieścić na dnie wanny dla dorosłych. **WAŻNE**: Odpływ w wannie dla dorosłych powinien zawsze być otwarty! Dla dzieci w wieku od 9 miesięcy do masy ciała 15,88 kg (35 Lbs.).

Posizionare la vasca in modo sicuro sul pavimento di una vasca per adulti. **IMPORTANTE**: tenere sempre aperto lo scarico nella vasca. Utilizzare per bambini con più di 9 mesi e fino a 15,88 kg (35 Lbs).

Plaats het badje stevig op de bodem van een bad voor volwassenen. **BELANGRIJK**: zorg dat de afvoer van het bad voor volwassenen altijd open is. Geschikt voor kinderen vanaf 9 maanden en tot 15,88 kg (35 Lbs).

Coloque a banheira de forma segura no chão de uma banheira para adultos. **IMPORTANTE**: Mantenha sempre o ralo aberto na banheira para adultos. Utilize para bebés com 9 meses ou mais até 15,88 kg (35 Lbs).

Umístěte vaničku bezpečně na dno vany pro dospělé. **DŮLEŽITÉ**: Ve vaně pro dospělé mějte vždy otevřený odtok. Používejte pro batolata ve věku od 9 měsíců s hmotností do 35 liber (15,88 kg).

大人用浴槽の底に幼児用浴槽をしっかりと固定します。【重要】常に大人用浴槽の排水口を開けておいてください。9ヶ月以上／35 Lbs. (15,88 Kg)以下の幼児向け。

將本产品牢固地放置成人浴缸的底板上。重要：始終打開成人浴缸的排水口。用于9个月以上幼儿，直至其达到35磅（15.88千克）。

يرجى وضع الحوض بأمان على أرضية حوض الاستحمام للبالغين. هام: يرجى الحفاظ دائمًا على فتح الصرف في حوض الاستحمام للبالغين. والاستخدام للرضع من عمر 9 أشهر فما فوق وحتى وزن 35 رطلاً (15.88 كجم).

