

Item # : W70FPAB
Assembly Instructions

No d'article : W70FPAB
Instructions de montage

Ítem N.º: W70FPAB
Instrucciones de ensamblaje

Artikel# : W70FPAB
Montageanleitung

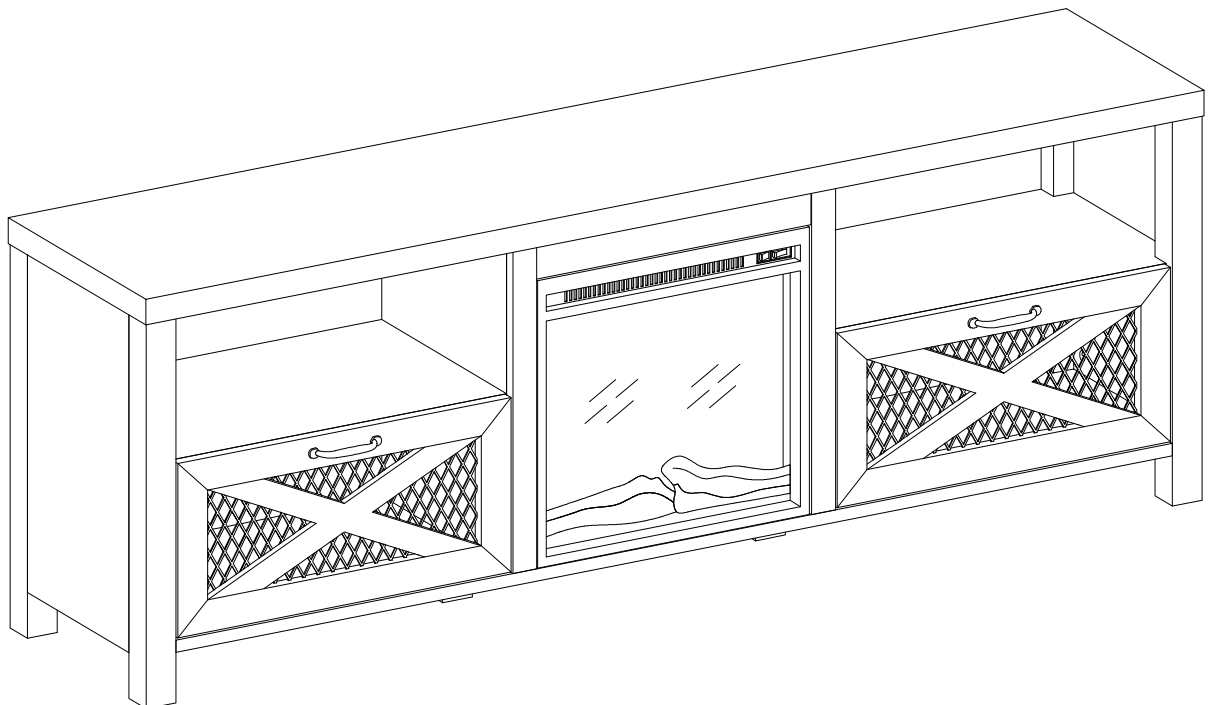

For Residential Use Only

Please visit our website for the most current instructions, assembly tips, report damage, or request parts. www.walkeredison.com

Veuillez visiter notre site Web pour les instructions les plus récentes, des conseils de montage, pour signaler des dommages ou demander des pièces : www.walkeredison.com

Visite nuestro sitio web para obtener las instrucciones más actualizadas, sugerencias de montaje e informes de daños, o para solicitar piezas. www.walkeredison.com

Bitte besuchen Sie unsere Website für die aktuellsten Gebrauchsanleitungen, Montagetipps, Schadensmeldungen oder Ersatzteilbestellungen. www.walkeredison.com

WALKER EDISON
™

Revised 07/09/2022 (R)

General Assembly Guidelines

- I. Ensure that all parts and hardware are available before beginning assembly.
- II. Follow each step carefully to ensure the proper assembly of this product.
- III. Two people are recommended for ease in the assembly of this product.
- IV. The three main types of hardware used to assemble this product are: wood dowels, screws and bolts.
- V. The provided glue is to secure wood dowels in place. When first inserting dowels, locate the appropriate hole for the dowel, place a small amount of glue in the hole and insert the dowel. Wipe away excess glue immediately.

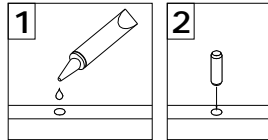

In future assembly steps when dowels are necessary to attach assembly parts together, place a small amount of glue on the end of the dowel before attaching parts together. Wipe away excess glue immediately.

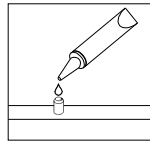

- VI. A Phillips head screwdriver is required for the assembly of this product.

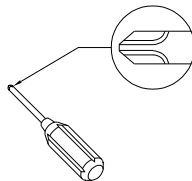

- VII. Power tools should not be used to assemble this product.

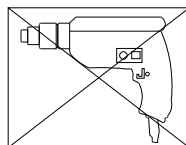

- VIII. Drill may be needed for securing product to wall.

- IX. Concealed hinges are three-way adjustable.

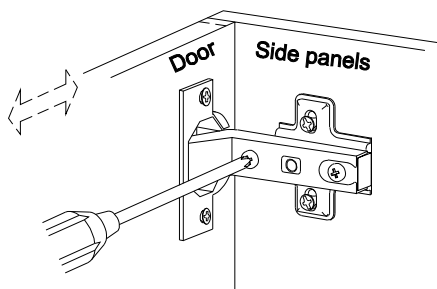

Horizontal
by screw adjustment

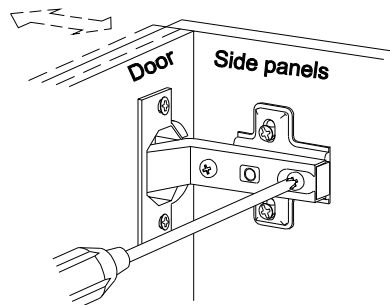

In-and-Out
by loosening the hinge-arm
mounting screw or via cam
adjustment

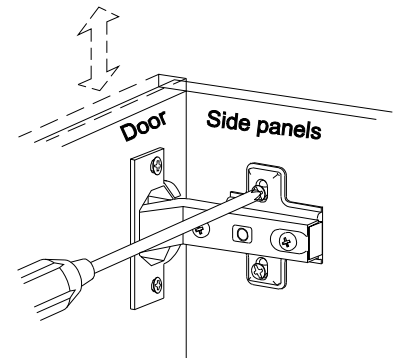

Vertical
Via slots in the mounting
plate or via cam adjustment

(EN)

Instructions de montage générales

- I. Assurez-vous que toutes les pièces et tout le matériel sont disponibles avant de commencer le montage.
- II. Suivez attentivement chaque étape afin de vous assurer du montage adéquat de ce produit.
- III. Il est recommandé d'être deux pour faciliter le montage de ce produit.
- IV. Les principaux types de matériel utilisés pour assembler ce produit sont : des goujons en bois, des vis et des boulons.
- V. La colle fournie a pour but de maintenir en place les goujons en bois. Quand vous insérez les goujons, localisez le trou approprié pour le goujon, déposez une petite quantité de colle dans le trou et insérez le goujon. Essayez l'excès de colle immédiatement.

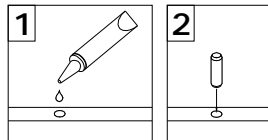

Dans les prochaines étapes de montage, lorsque des goujons sont nécessaires pour assembler les pièces, déposez une petite quantité de colle à l'extrémité du goujon avant d'assembler les pièces. Essayez l'excès de colle immédiatement.

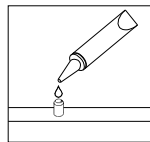

- VI. Un tournevis cruciforme est requis pour le montage de ce produit.

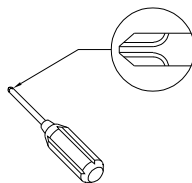

- VII. Des outils électriques ne doivent pas être utilisés pour monter ce produit.

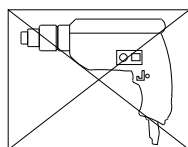

- VIII. Une perceuse peut être nécessaire pour fixer le produit au mur.

- IX. Les charnières dissimulées sont réglables en trois sens.

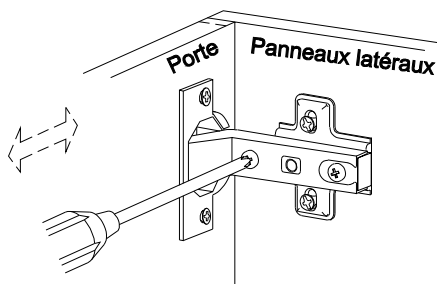

À l'horizontale
par réglage de vis

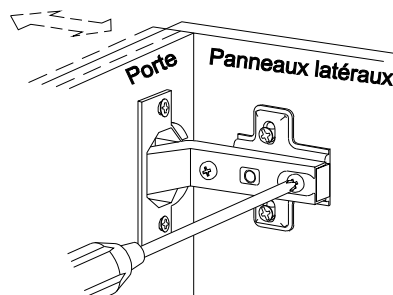

intérieur et extérieur
en desserrant le bras de la
charnière vis de montage
ou par réglage de verrou à
came

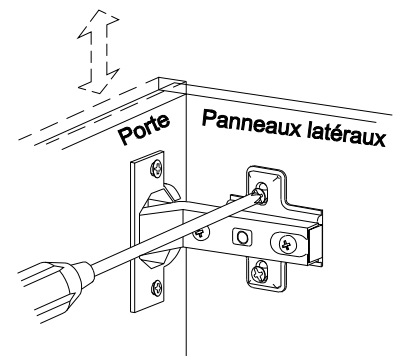

À la verticale
Par les fentes dans la plaque
de montage ou par réglage de
verrou à came

(FR)

Pautas generales para el ensamblaje

- I. Asegúrese de que todas las partes y herrajes estén disponibles antes del ensamblaje.
- II. Siga cada paso cuidadosamente para garantizar el ensamblaje correcto de este producto.
- III. Se recomienda que dos personas realicen el ensamblaje de este producto para una mayor facilidad.
- IV. Los tres tipos principales de herraje usados para ensamblar este producto son: clavijas de madera, tornillos y pernos.
- V. El pegamento que se proporciona es para asegurar las clavijas de madera en su lugar. Cuando inserte las clavijas, ubique el agujero adecuado para la clavija, coloque una pequeña cantidad de pegamento en el agujero e inserte la clavija. Limpie el exceso de pegamento de inmediato.

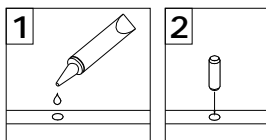

En los pasos posteriores del ensamblaje, cuando las clavijas sean necesarias para fijar las partes del ensamblaje, coloque una pequeña cantidad de pegamento en el extremo de la clavija antes de unir las partes. Limpie el exceso de pegamento de inmediato.

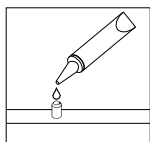

- VI. Es necesario un destornillador Phillips para el ensamblaje de este producto.

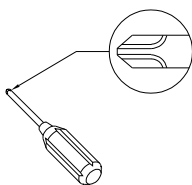

- VII. No se deberán usar herramientas eléctricas en el ensamblaje de este producto.

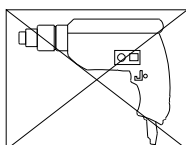

- VIII. Es probable que se necesite un taladro para asegurar el producto a la pared.

- IX. Las bisagras ocultas son ajustables en tres formas.

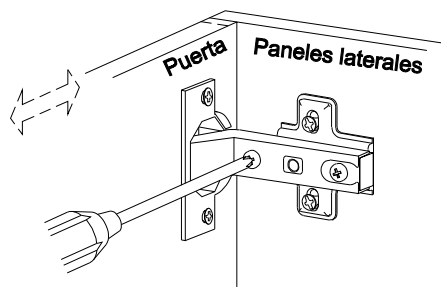

Horizontal
mediante el ajuste del tornillo

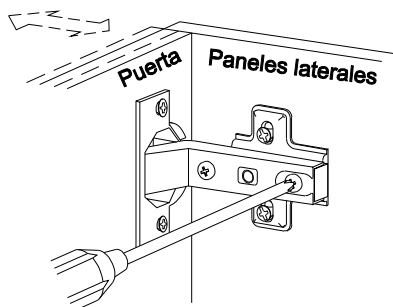

Hacia adentro o afuera
al aflojar el brazo de la bisagra
tornillo de montaje o mediante
ajuste de la leva

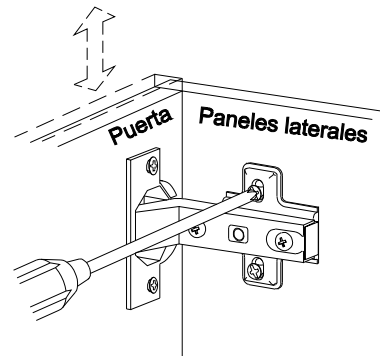

Vertical
por medio de ranuras en la
placa de montaje o mediante
el ajuste de la leva

(ESP)

Allgemeine Montagerichtlinien

- I. Achten Sie darauf, dass vor Beginn der Montage alle Bauteile und Hardware zur Verfügung stehen.
- II. Befolgen Sie jeden Schritt genau, um die ordnungsgemäße Montage dieses Produkts zu gewährleisten.
- III. Es werden zwei Personen empfohlen, um die Montage dieses Produkts zu vereinfachen.
- IV. Die drei Haupttypen von Beschlägen, die zur Montage dieses Produkts verwendet werden, sind: Holzdübel Schrauben und Bolzen.
- V. Der mitgelieferte Leim dient zur Befestigung von Holzdübeln. Beim ersten Einsetzen von Dübeln das passende Dübelloch finden, eine kleine Menge Kleber in das Loch geben und den Dübel einsetzen. Überschüssigen Kleber sofort abwischen.

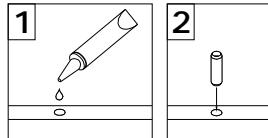

In zukünftigen Montageschritten, wenn Dübel zur Befestigung von Montageteilen benötigt werden, eine kleine Menge Klebstoff auf das Ende des Dübels geben, bevor die Teile miteinander befestigt werden. Überschüssigen Kleber sofort abwischen.

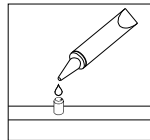

- VI. Zur Montage dieses Produkts wird ein Phillips Schlitzschraubenzieher benötigt.

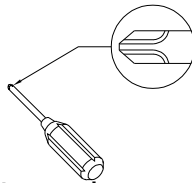

- VII. Es dürfen keine Elektrowerkzeuge zur Montage dieses Produkts verwendet werden.

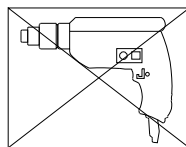

- VIII. Möglicherweise wird ein Bohrer benötigt, um das Produkt an der Wand zu befestigen.

- IX. Die verdeckten Scharniere sind in drei Richtungen verstellbar.

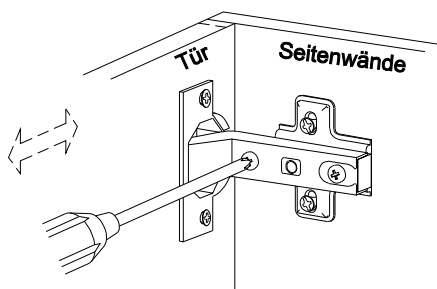

Horizontal
durch eine Schraubenverstellung

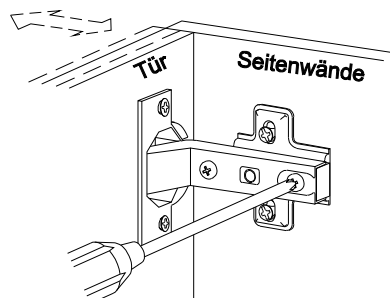

Ein- und Ausschalten
durch das Lösen des Scharnierarms
oder durch eine Befestigungsschraube
oder über einen Nocken Einstellung

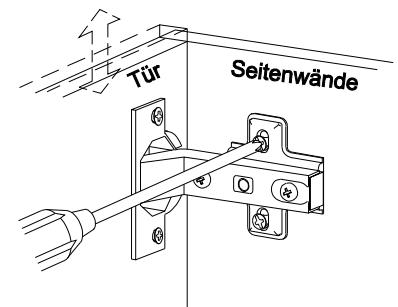

Vertical
Über die Schlitze in der Halterungsplatte
oder über Nockenverstellung

(DE)

Parts List

Lista de piezas

Liste des pièces

Stückliste

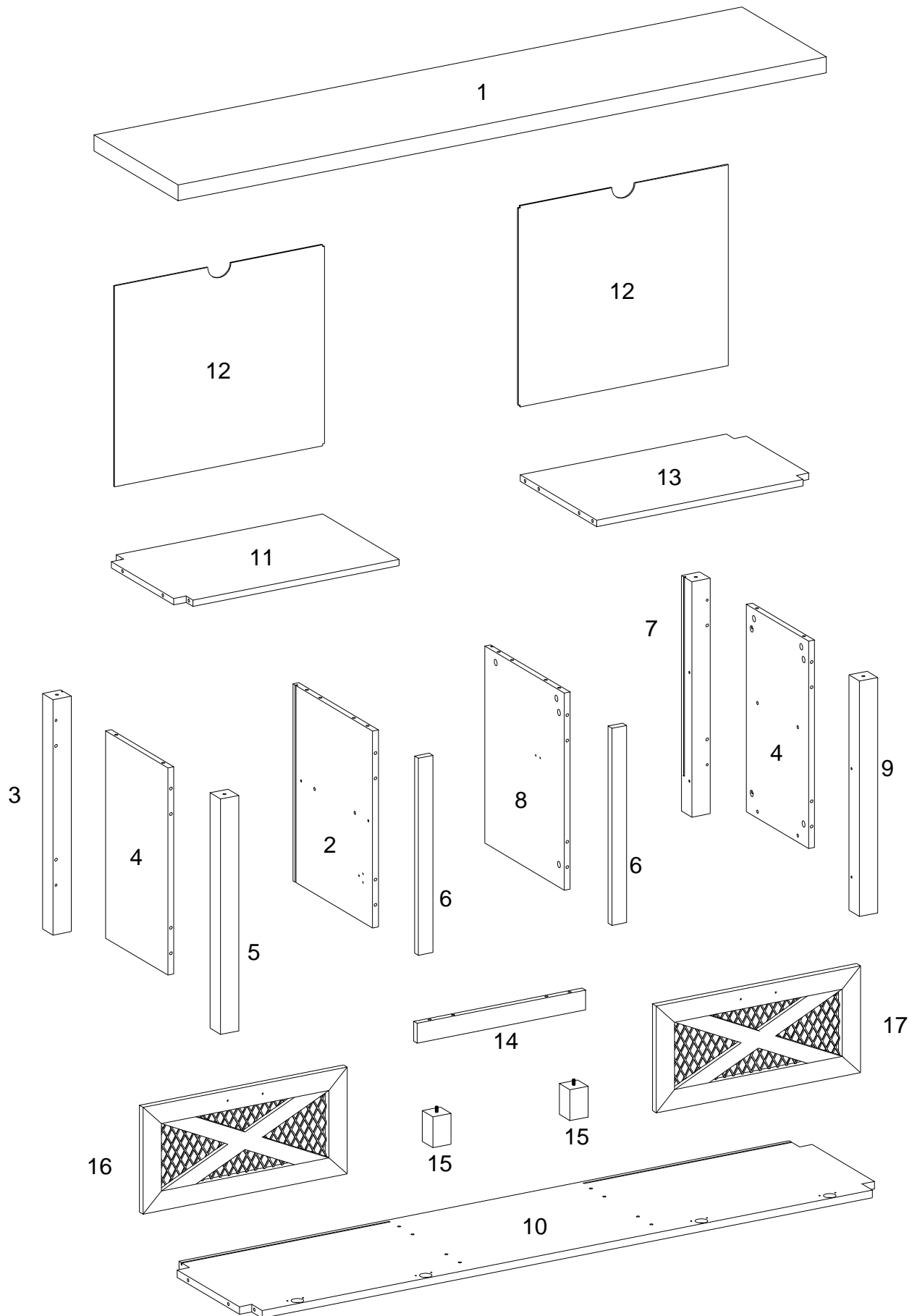





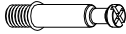

Hardware List

Liste des pièces

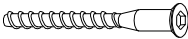
Liste du matériel

Teilleliste









A		Ø8x30mm	Wooden dowel Cheville en bois Clavija de madera Holzdübel	38 pcs
B		Ø6x35mm	Cam bolt Boulon à came Perno de leva Nockenschraube	34 pcs
C		Ø15x11mm	Cam lock Serrure à came Cerradura de leva Zylindermutter	34 pcs
D		Ø30mm	Sticker Autocollant Pegatina Aufkleber	34 pcs
E		Ø6x50mm	Screw Vis Tornillo Schraube	4 pcs
F		M 4	Hex Key Clé hexagonale Llave hexagonal Inbusschlüssel	1 pcs
G		Ø35mm	Europe hinge Charnière Europe Para fijar la manija Europa-Scharnier	4 pcs
H			Secure handle Pour fixer la poignée Knob Sie den Griff	2 pcs

Hardware List

Liste des pièces

Liste du matériel

Teilleliste

J		Ø4x22mm	Bolt Boulon Perno Bolzen	4 pcs
K		Ø3x12mm	Screw Vis Tornillo Schraube	8 pcs
L		Ø3x15mm	Screw Vis Tornillo Schraube	18 pcs
M			Door hinge Charnière de porte Bisagra de puerta Türscharnier	2 pcs
N			Plastic wedge Cale en plastique Cuña de plástico Kunststoffkeil	8 pcs
P		Ø3x17mm	Screw Vis Tornillo Schraube	8 pcs
Q		Ø4x12mm	Screw Vis Tornillo Schraube	4 pcs
R			L shape bracket Support en L Soporte en forma de L L-förmige Halterung	2 pcs

Hardware List

Liste des pièces

S

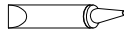

Liste du matériel

Teilleliste

Glue tube 1 pc
Tube de colle
Tubo de pegamento
Kleber in Tube

T

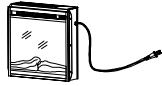

F18V66L

Fireplace Insert 1 pc
Insert de cheminée
Inserto de chimenea
Kamineinsatz

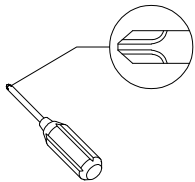

Philips head screwdriver required for assembly
(not included)

Un tournevis cruciforme est requis pour l'assemblage.
(non inclus)

Se requiere un destornillador de cabeza Philips para el montaje
(no incluido)

Für die Montage benötigen Sie einen Kreuzschlitzschraubenzieher
(nicht enthalten)

The hardware quantities listed above are required for proper assembly. Some extra hardware may also have been included.

Les quantités de matériel indiquées ci-dessus sont requises pour un montage adéquat. Du matériel supplémentaire peut aussi avoir été inclus.

Las cantidades de materiales antes mencionadas son necesarias para el ensamblaje apropiado. Se podrían incluir algunas piezas de materiales adicionales.

Für die ordnungsgemäße Montage sind die oben aufgeführten Mengen der jeweiligen Beschläge erforderlich. Möglicherweise sind zusätzliche Beschläge enthalten.

Step 1

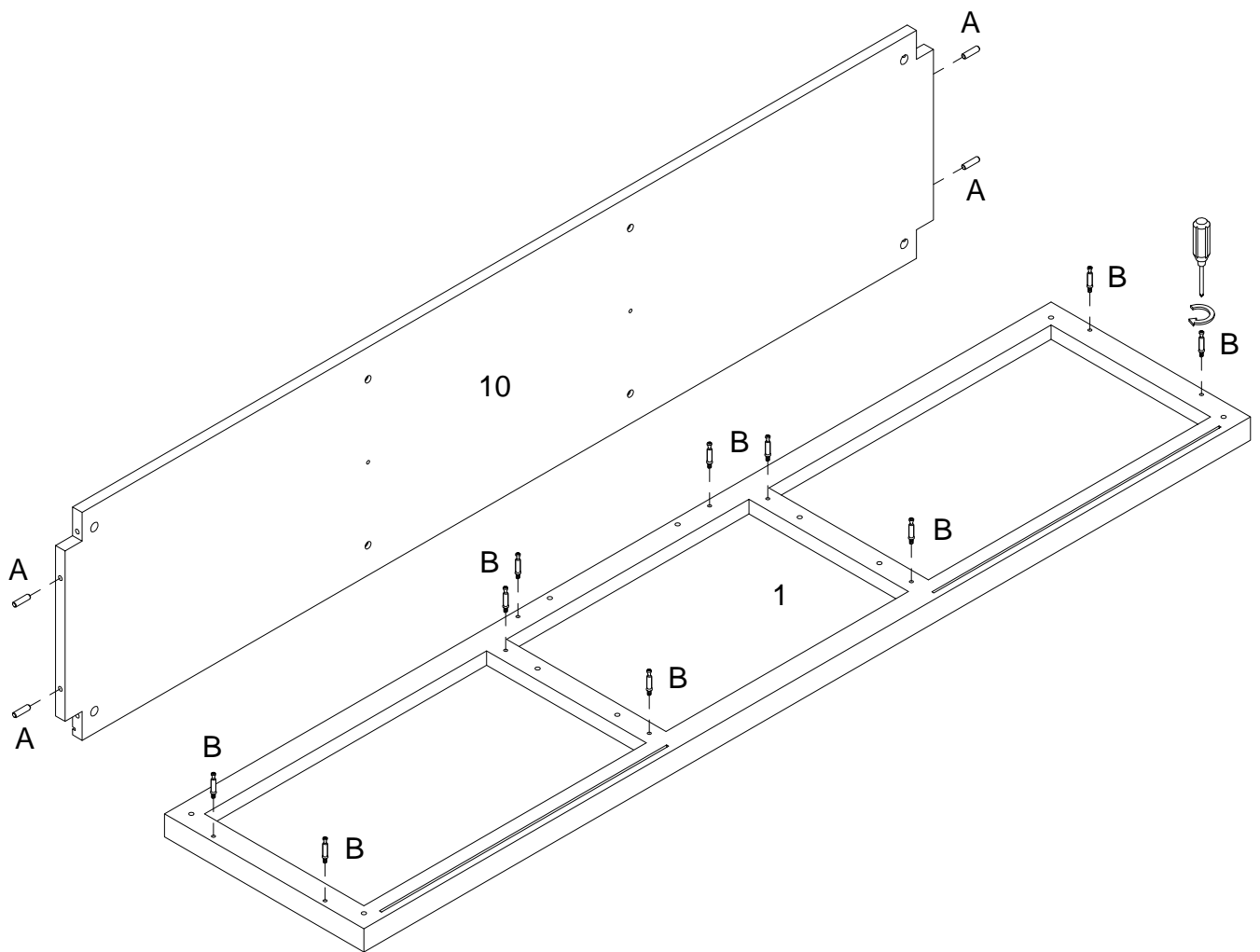

(EN)

Insert wooden dowel (A) into part (10), secure cam bolt (B) into part (1) with Philips head screwdriver as per diagram.

(FR)

Insérez la cheville en bois (A) dans la pièce (10) , puis fixez le boulon à came (B) dans la pièce (1) avec un tournevis cruciforme conformément au schéma.

(ESP)

Inserte la clavija de madera (A) en la parte (10) , luego fije el perno de leva (B) en las partes (1) con un destornillador de cabeza Philips según el diagrama.

(DE)

Stecken Sie den Holzdübel (A) ins Teil (10) ein, dann befestigen Sie die Nockenschraube (B) in die Teile (1) mit dem Kreuzschlitzschraubendreher von Philips gemäß der Abbildung.

Step 2

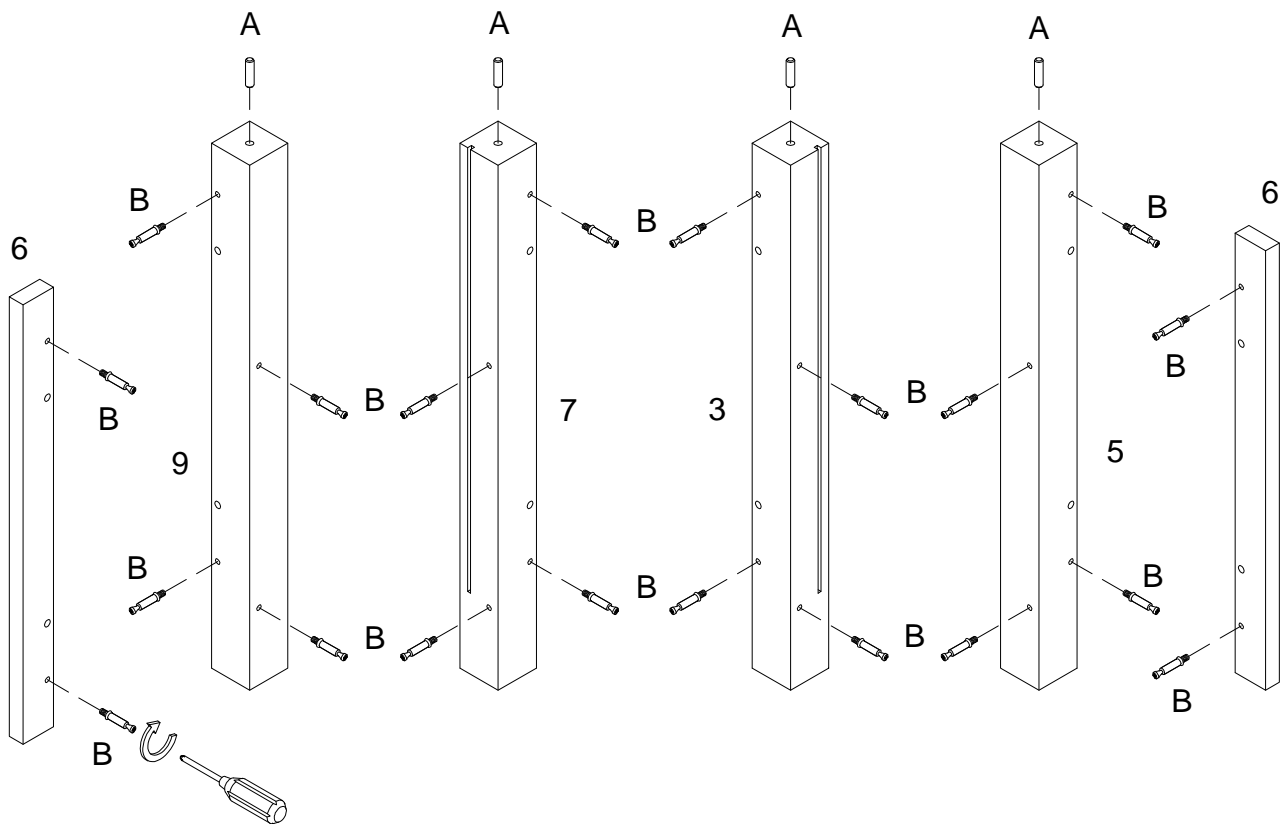

(EN)

Insert wooden dowel (A) into part (9, 3, 7, 5), secure cam bolt (B) into part (6, 9, 7, 3, 5) with Philips head screwdriver as per diagram.

(FR)

Insérez la cheville en bois (A) dans les pièces (9, 3, 7, 5), fixez le boulon à came (B) dans les pièces (6, 9, 7, 3, 5) avec le tournevis cruciforme conformément au schéma.

(ESP)

Inserte la clavija de madera (A) en las partes (9, 3, 7, 5), luego fije el perno de leva (B) en las partes (6, 9, 7, 3, 5) con un destornillador de cabeza Philips según el diagrama.

(DE)

Stecken Sie den Holzdübel (A) in die Teile (9, 3, 7, 5) ein, dann befestigen Sie die Nockenschraube (B) in die Teile (6, 9, 7, 3, 5) mit dem Kreuzschlitzschraubendreher von Philips gemäß der Abbildung.

Step 3

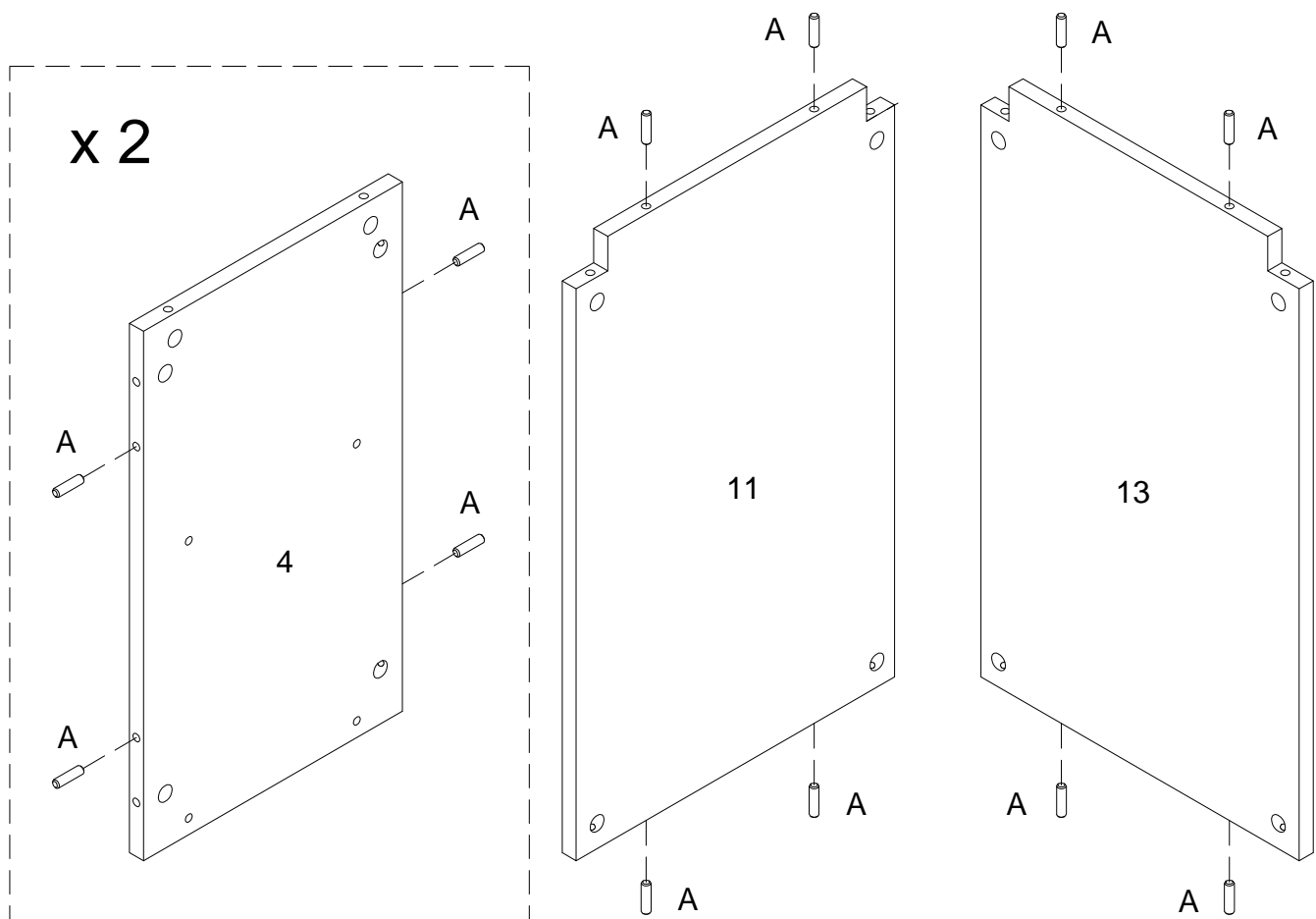

(EN)

Insert wooden dowel (A) into both parts (4), then insert wooden dowel (A) into part (11, 13) as per diagram.

(FR)

Insérez la cheville en bois (A) dans les deux pièces (4) et insérez la cheville en bois (A) dans les pièces (11, 13) selon le schéma.

(ESP)

Inserte la clavija de madera (A) en ambas partes (4) y inserte la clavija de madera (A) en la parte (11, 13) según el diagrama.

(DE)

Stecken Sie den Holzdübel (A) in die beiden Teile (4) und Stecken Sie den Holzdübel (A) in das Teil (11, 13) gemäß der Abbildung ein.

Step 4

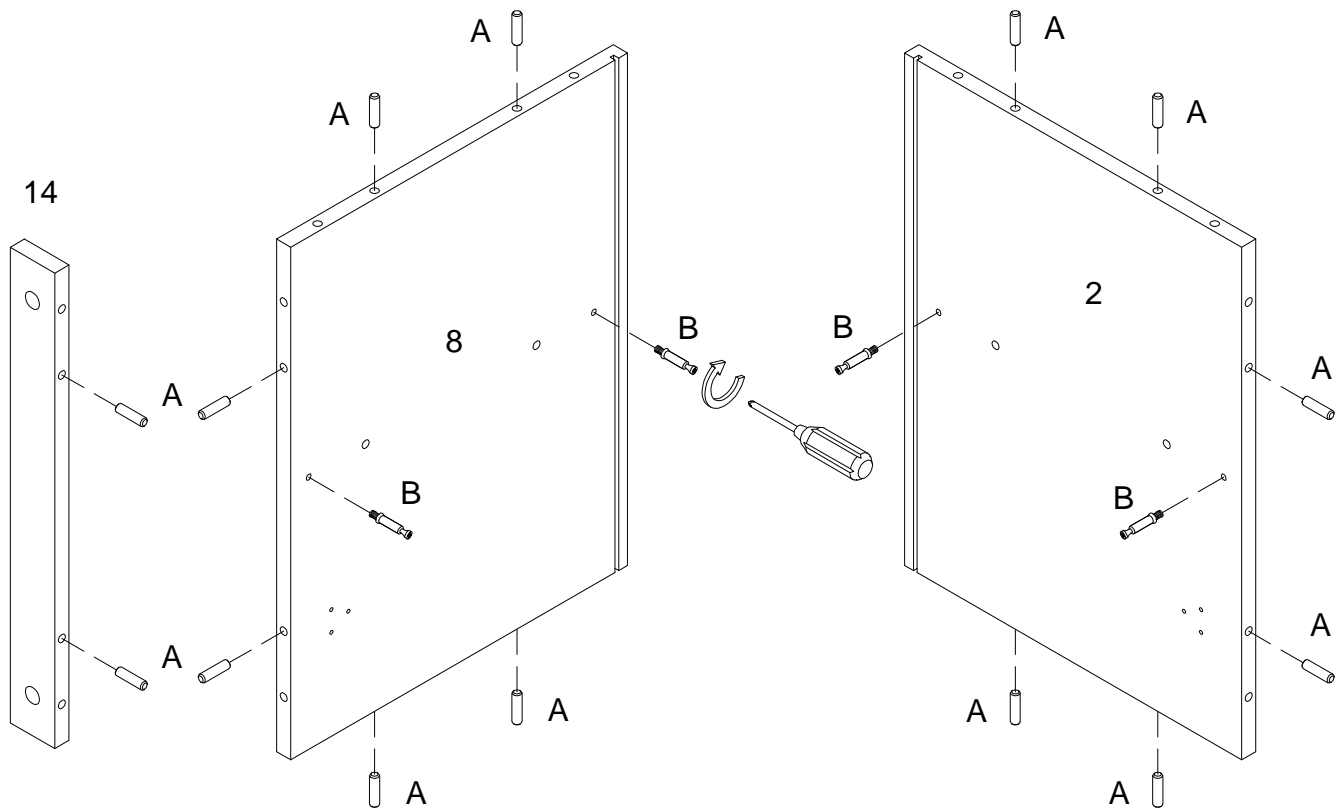

(EN)

Insert wooden dowel (A) into part (14, 8, 2) as per diagram, secure cam bolt (B) into part (8, 2) with Philips head screwdriver as per diagram.

(FR)

Insérez la cheville en bois (A) dans les pièces (14, 8, 2) conformément au schéma, puis fixez le boulon à came (B) dans les pièces (8, 2) avec le tournevis cruciforme conformément au schéma.

(ESP)

Inserte la clavija de madera (A) en las partes (14, 8, 2) según el diagrama, luego fije el perno de leva (B) en las partes (8, 2) con un destornillador de cabeza Philips según el diagrama.

(DE)

Stecken Sie den Holzdübel (A) in die Teile (14, 8, 2) gemäß der Abbildung ein, dann befestigen Sie die Nockenschraube (B) in die Teile (8, 2) mit dem Kreuzschlitzschraubendreher von Philips gemäß der Abbildung.

Step 5

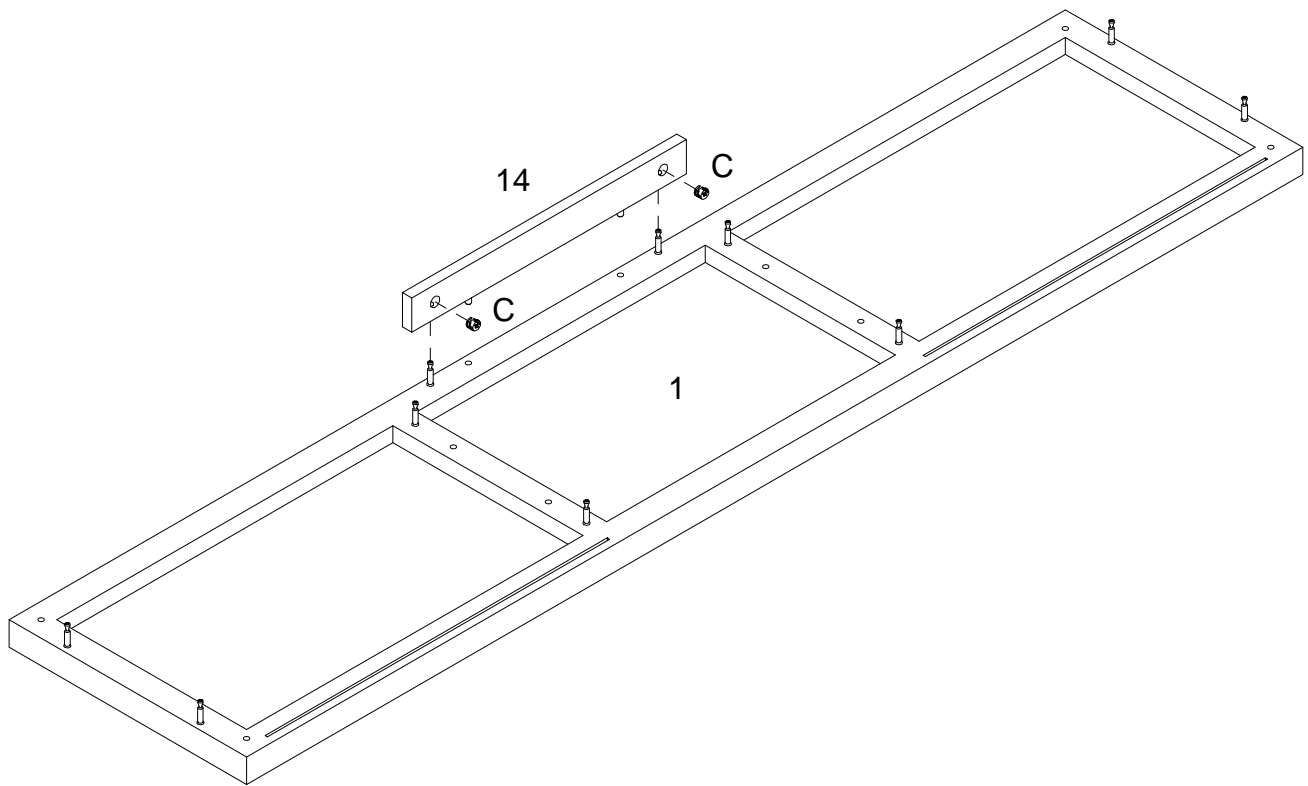
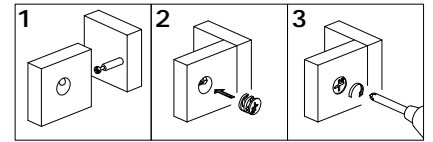

(EN)

Secure part (14) to part (1) using cam lock (C) with Philips head screwdriver as per diagram.

(FR)

En utilisant le verrou à came (C), fixez la pièce (14) à la pièce (1) avec un tournevis cruciforme conformément au schéma.

(ESP)

Befestigen Sie das Teil (14) an das Teil (1) mit der Zylindermutter (C) durch den Kreuzschlitzschraubendreher von Philips gemäß der Abbildung.

(DE)

Befestigen Sie das Teil (14) an das Teil (1) mit der Zylindermutter (C) durch den Kreuzschlitzschraubendreher von Philips gemäß der Abbildung.

Step 6

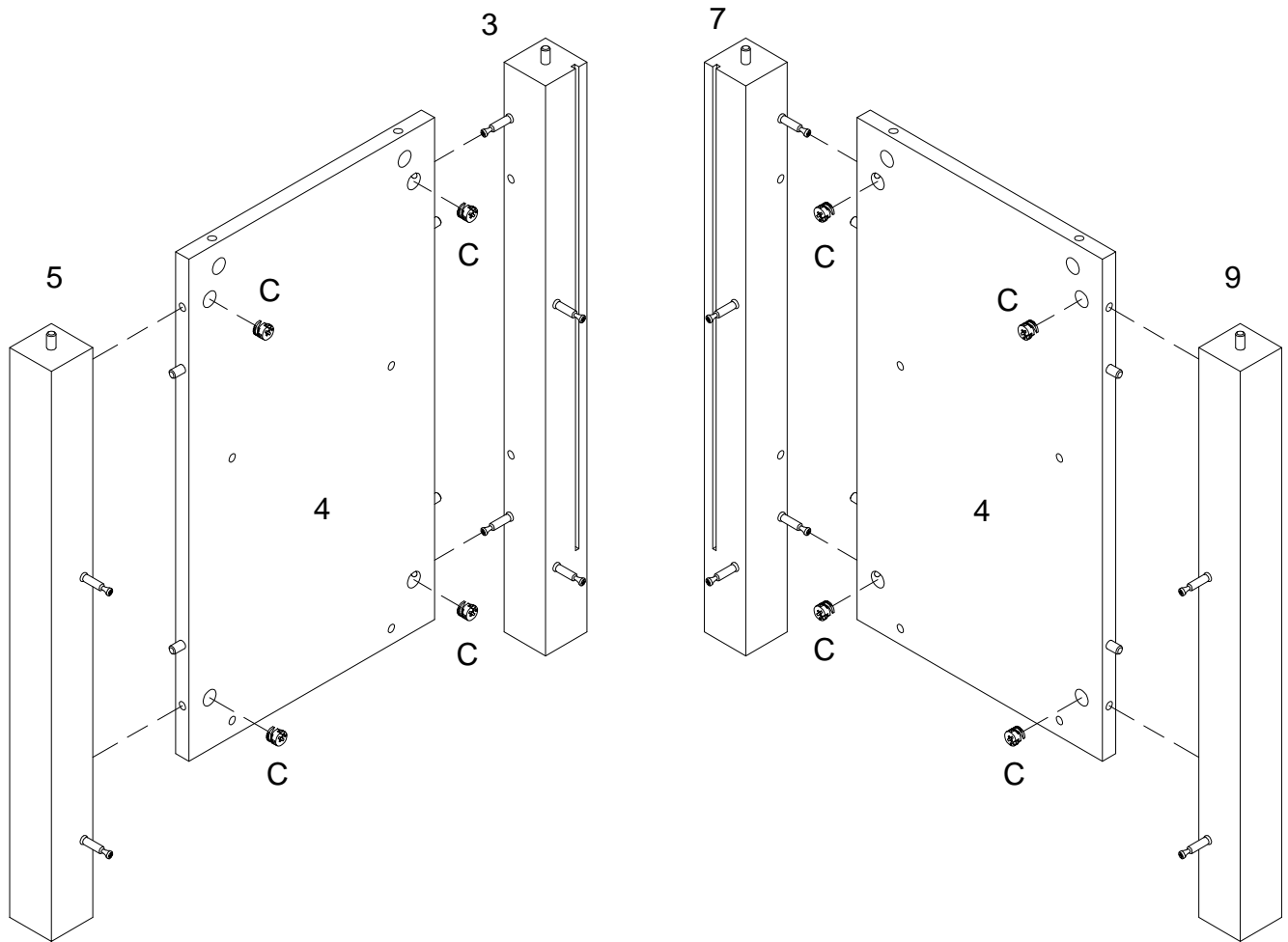
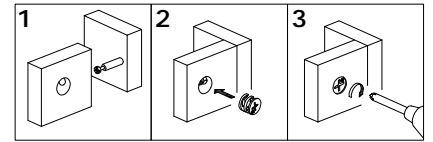

(EN)

Secure part (3, 5, 7, 9) to part (4) using cam lock (C) with Philips head screwdriver as per diagram.

(FR)

En utilisant le verrou à came (C), fixez la pièce (3, 5, 7, 9) à la pièce (4) avec un tournevis cruciforme conformément au schéma.

(ESP)

Use el cierre de leva (C) para fijar la parte (3, 5, 7, 9) a la parte (4) con un destornillador de cabeza Philips como se muestra en el diagrama.

(DE)

Befestigen Sie das Teil (3, 5, 7, 9) an das Teil (4) mit der Zylindermutter (C) durch den Kreuzschlitzschraubendreher von Philips gemäß der Abbildung.

Step 7

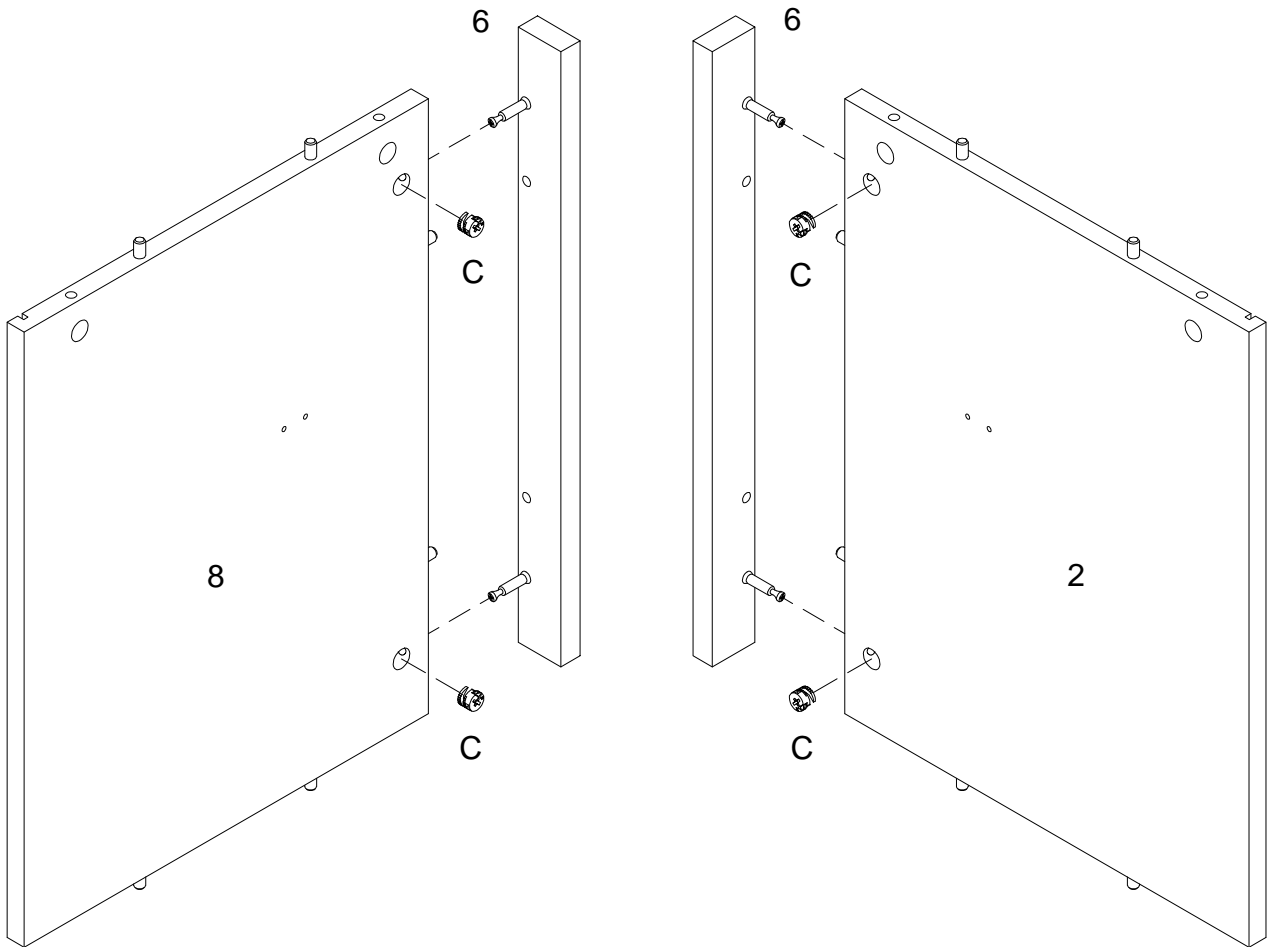
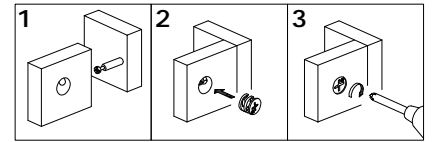

(EN)

Secure part (6) to part (2, 8) using cam lock (C) with Philips head screwdriver as per diagram.

(FR)

Utilisez le verrou à came (C), fixez la pièce (6) à la pièce (2, 8) avec un tournevis cruciforme conformément au schéma.

(ESP)

Use el cierre de leva (C) para fijar la parte (6) a la parte (2, 8) con un destornillador de cabeza Philips como se muestra en el diagrama.

(DE)

Befestigen Sie das Teil (6) an das Teil (2, 8) mit der Zylindermutter (C) durch den Kreuzschlitzschraubendreher von Philips gemäß der Abbildung.

Step 8

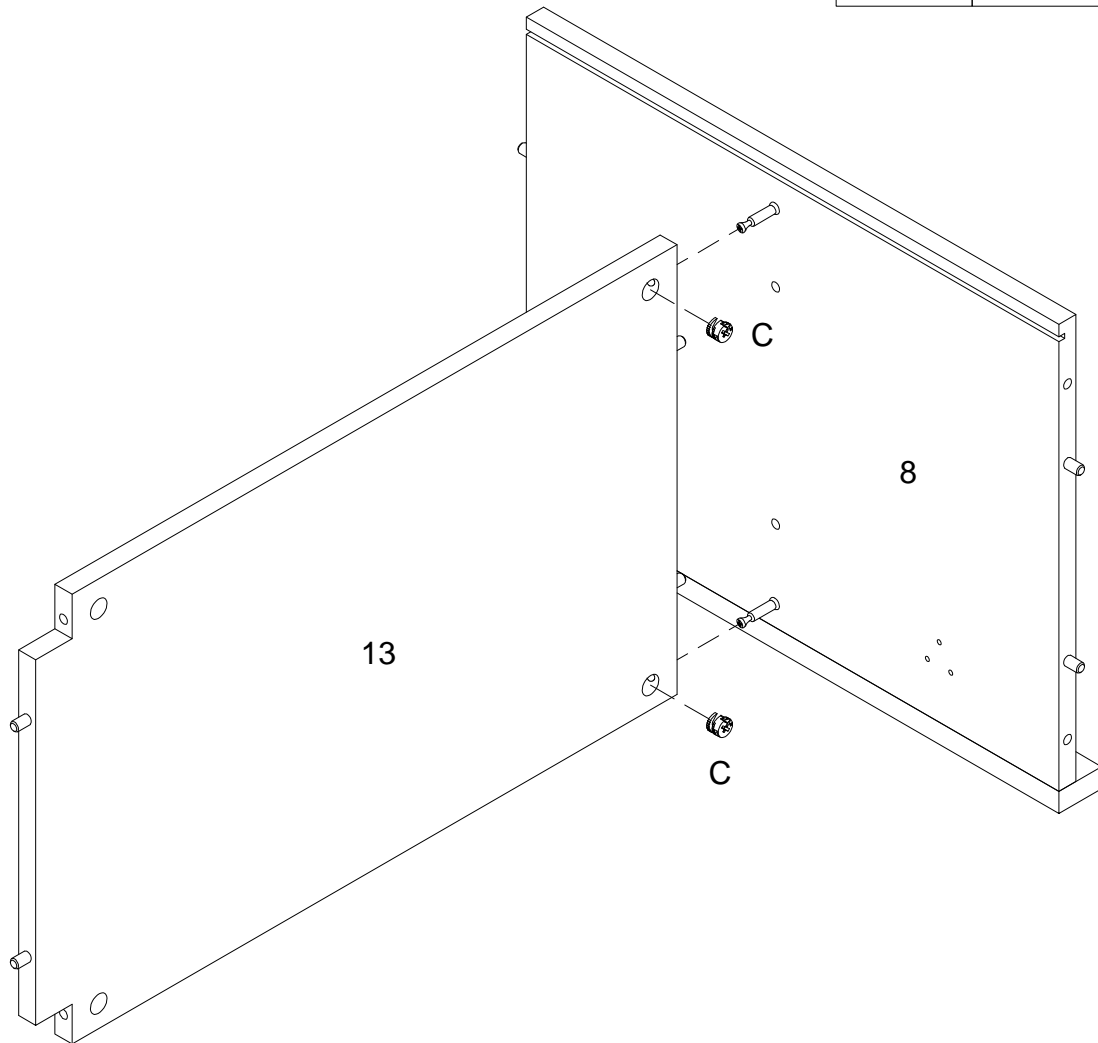
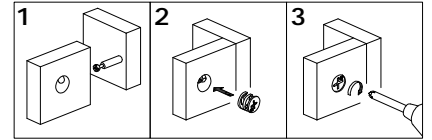

(EN)

Secure part (13) to part (8) using cam lock (C) with Philips head screwdriver as per diagram.

(FR)

En utilisant le verrou à came (C), fixez la pièce (13) à la pièce (8) avec un tournevis cruciforme conformément au schéma.

(ESP)

Use el cierre de leva (C) para fijar la parte (13) a la parte (8) con un destornillador de cabeza Philips como se muestra en el diagrama.

(DE)

Befestigen Sie das Teil (13) an das Teil (8) mit der Zylindermutter (C) durch den Kreuzschlitzschraubendreher von Philips gemäß der Abbildung.

Step 9

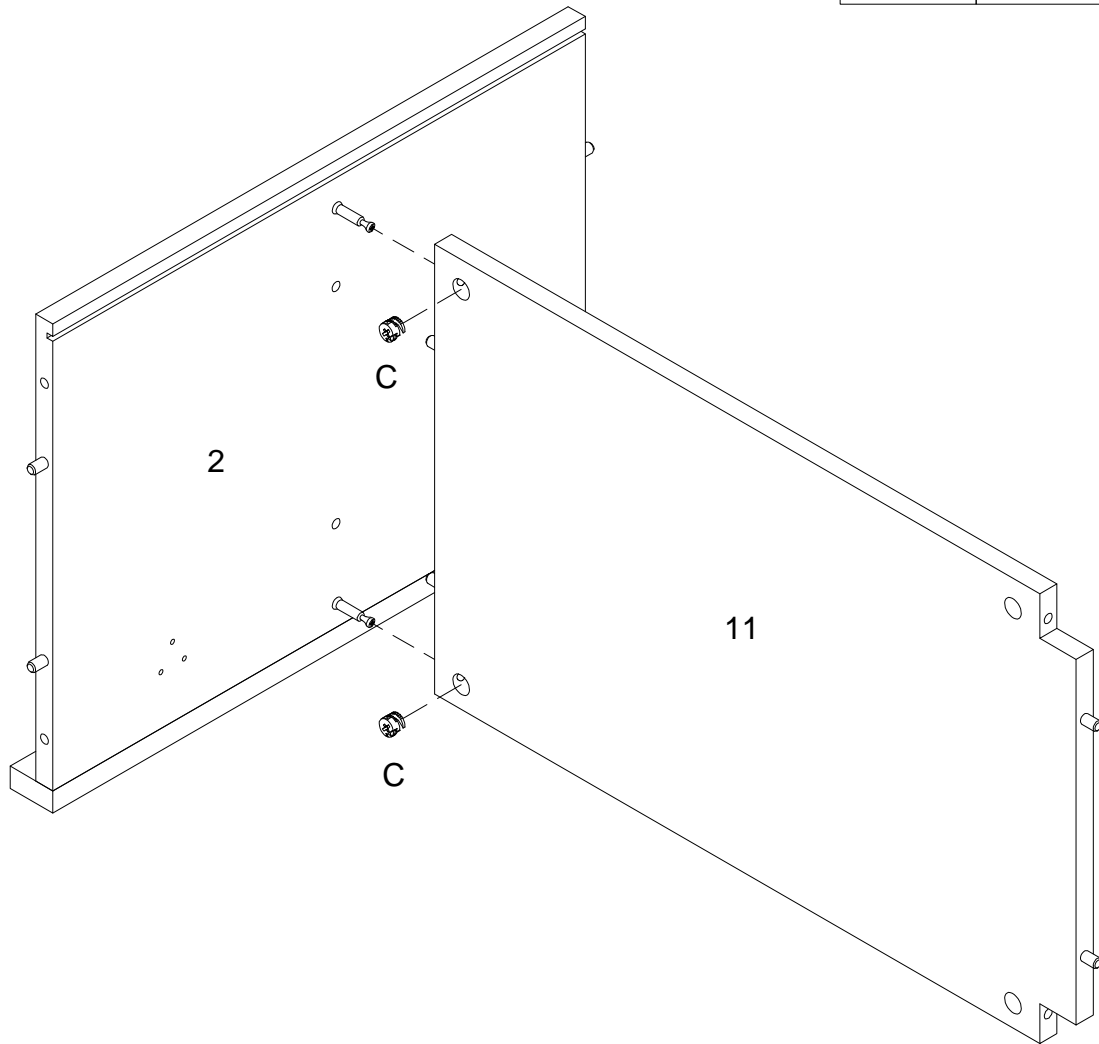
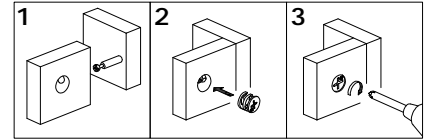

(EN)

Secure part (11) to part (2) using cam lock (C) with Philips head screwdriver as per diagram.

(FR)

En utilisant le verrou à came (C), fixez la pièce (11) à la pièce (2) avec un tournevis cruciforme conformément au schéma.

(ESP)

Use el cierre de leva (C) para fijar la parte (11) a la parte (2) con un destornillador de cabeza Philips como se muestra en el diagrama.

(DE)

Befestigen Sie das Teil (11) an das Teil (2) mit der Zylindermutter (C) durch den Kreuzschlitzschraubendreher von Philips gemäß der Abbildung.

Step 10

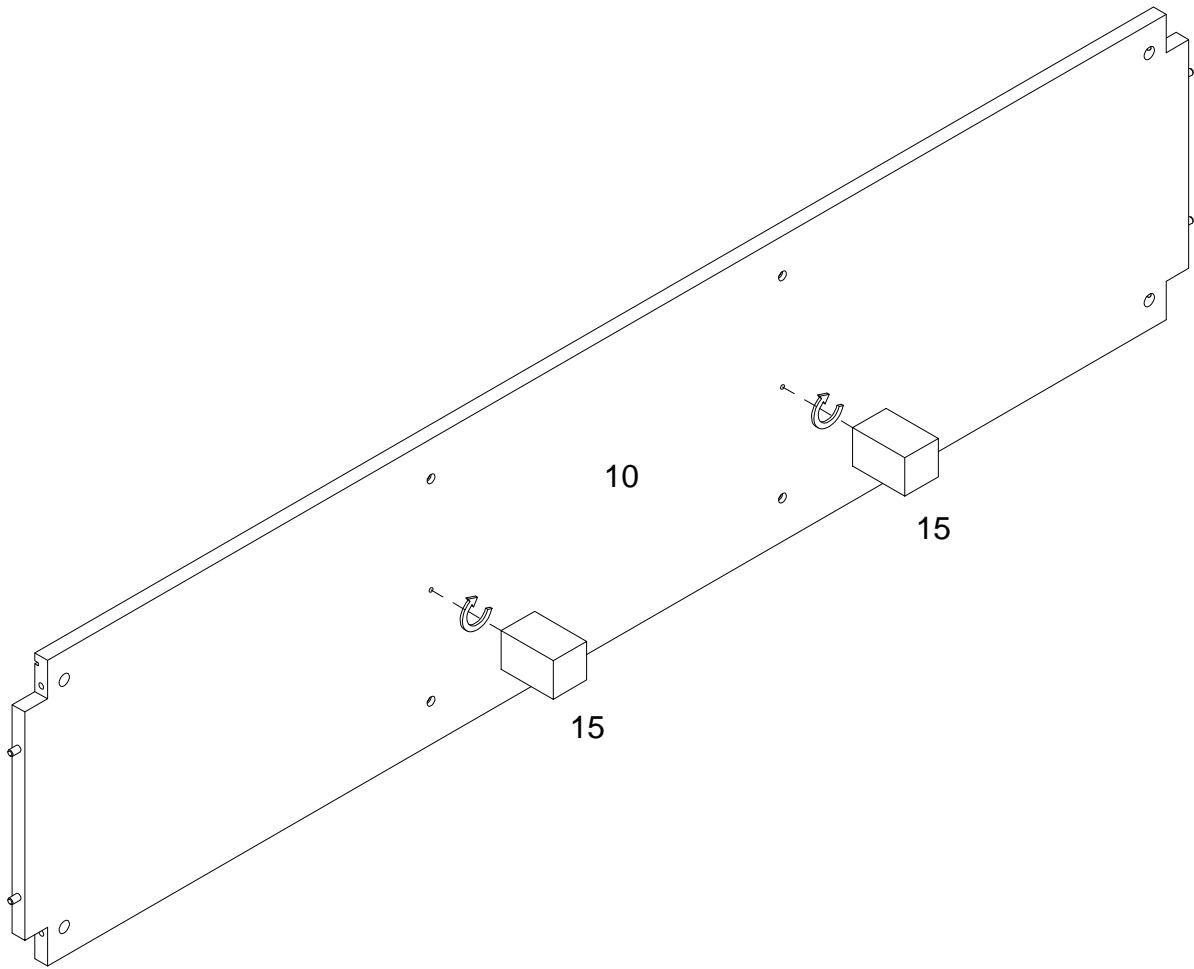

(EN)
Attach part (15) to part (10).

(FR)
Fixez la pièce(15) à la pièce (10).

(ESP)
Fije las partes (15) a la parte (10).

(DE)
Befestigen Sie das Teil (15) an das Teil (10).

Step 11

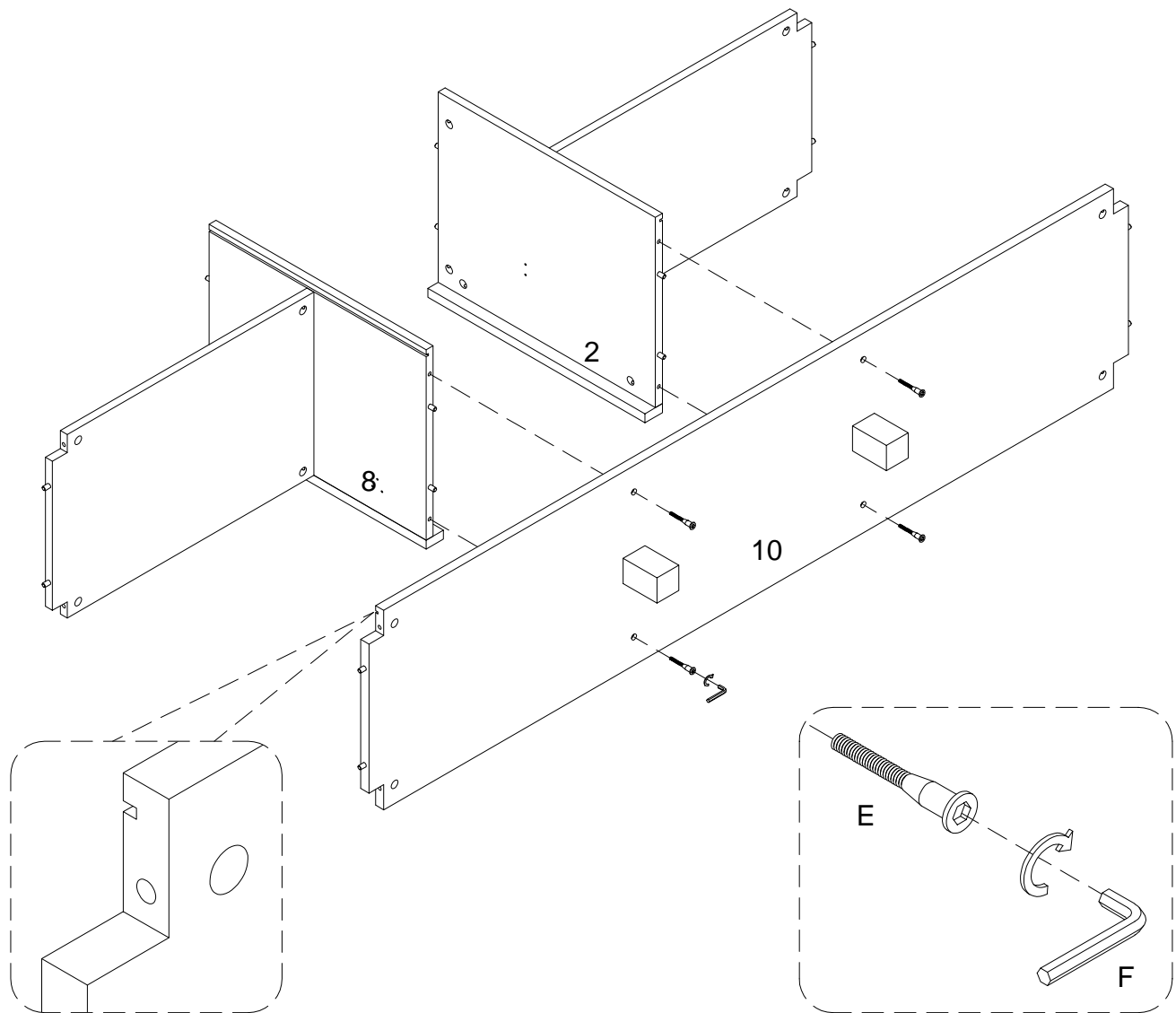

(EN)

Attach part (2, 8) to part (10) in place, secure them using screw (E) with hex key (F).

(FR)

Fixez la pièce (2, 8) à la pièce (10) en place [pour les fixer en utilisant la vis (E) avec la clé hexagonale (F).

(ESP)

Fije correctamente la parte (2, 8) a la parte (10), luego fijelas con el tornillo (E) y con la llave hexagonal (F).

(DE)

Befestigen Sie das Teil (2, 8) an die Teile (10) in Stellung, und befestigen Sie sie mit der Schraube (E) durch den Inbusschlüssel (F).

Step 12

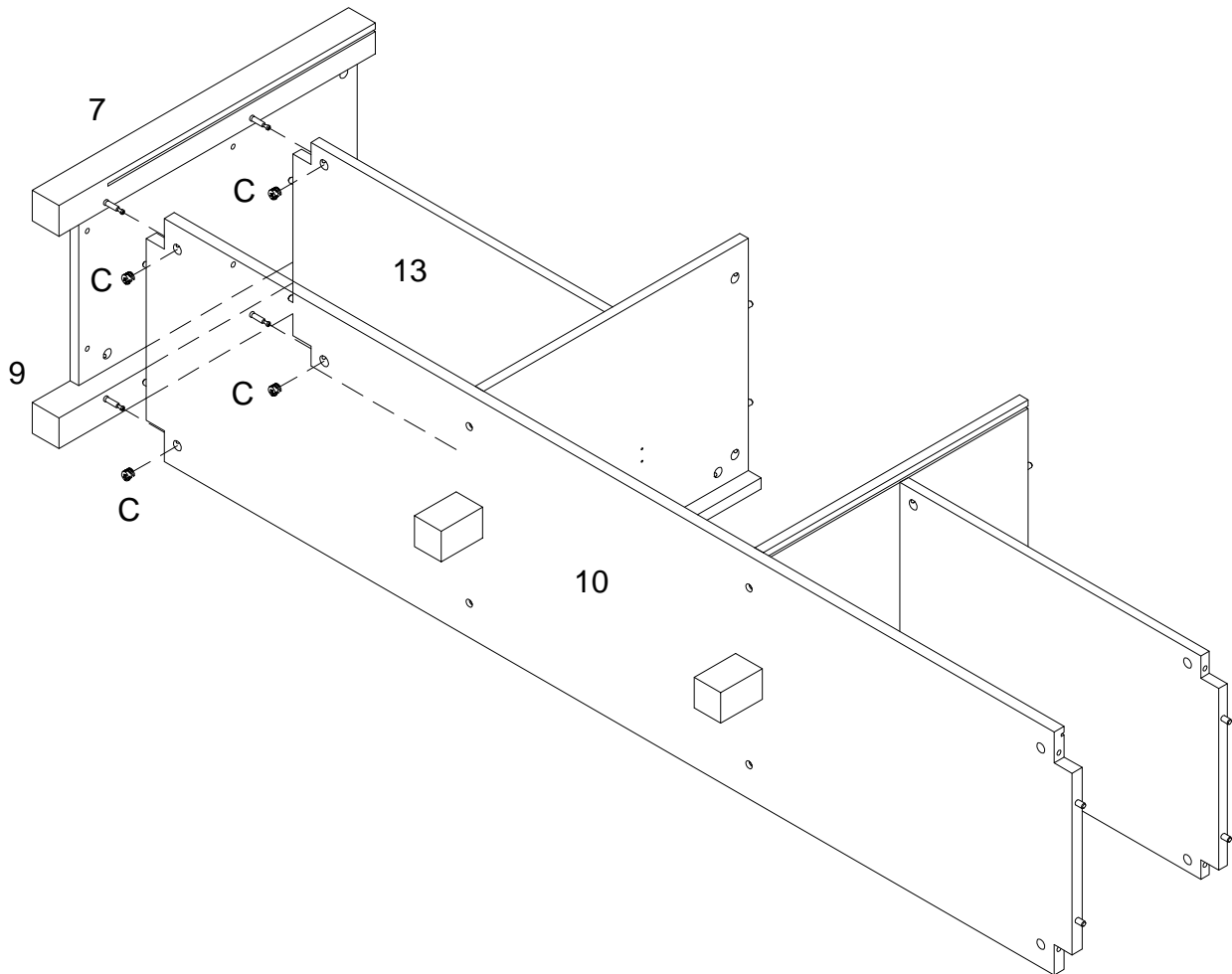
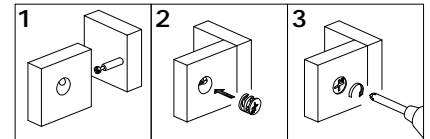

(EN)

Attach part (7, 9) to part (10, 13) using cam lock (C) with Philips head screwdriver as per diagram.

(FR)

Fixez la pièce (7, 9) à la pièce (10, 13) en utilisant le verrou à came (C) et avec un tournevis cruciforme conformément au schéma.

(ESP)

Fije la parte (7, 9) a la parte (10, 13) con el cierre de leva (C) y un destornillador de cabeza Philips como se muestra en el diagrama.

(DE)

Befestigen Sie das Teil (7, 9) an das Teil (10, 13) mit der Zylindermutter (C) durch den Kreuzschlitzschraubendreher von Philips gemäß der Abbildung.

Step 13

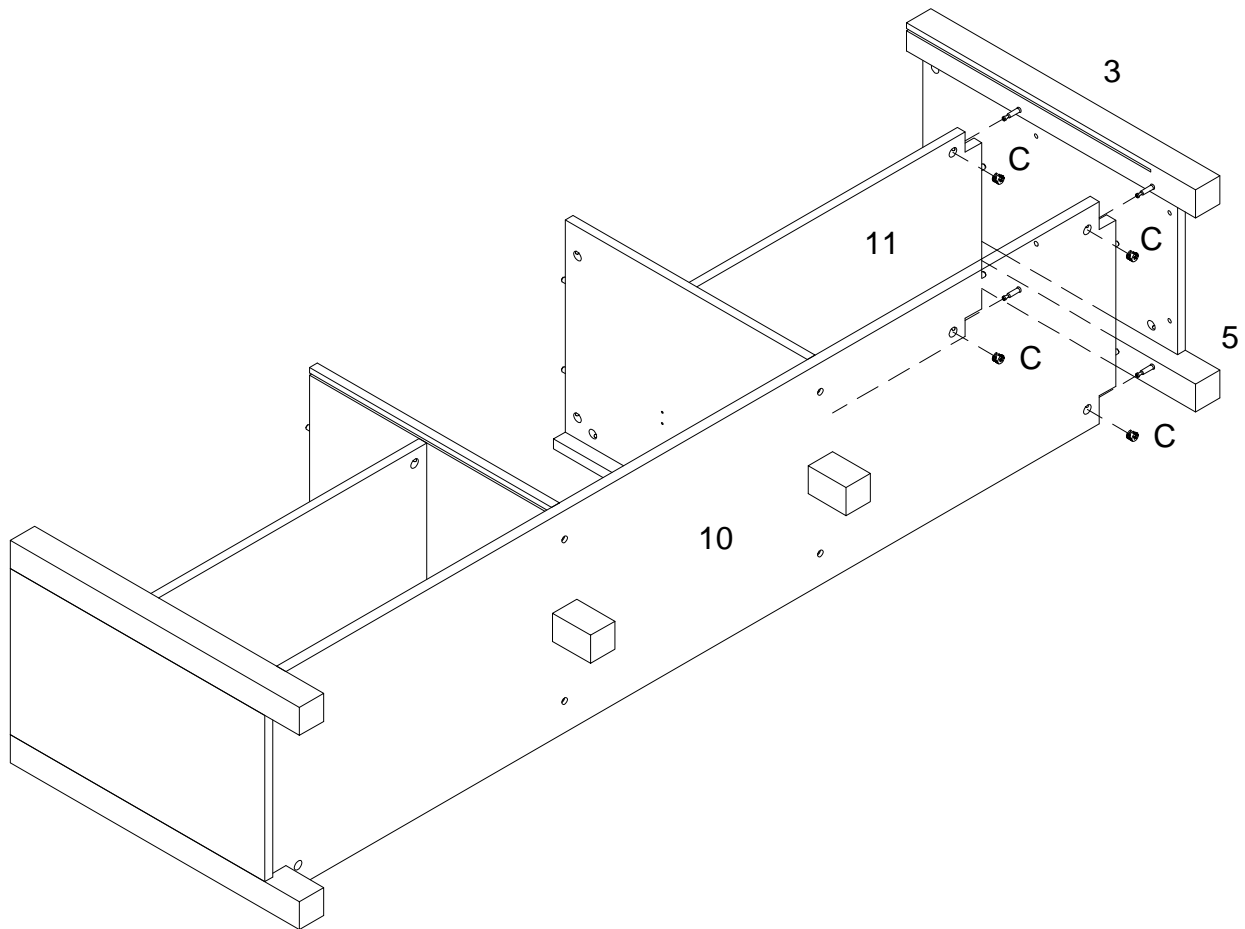
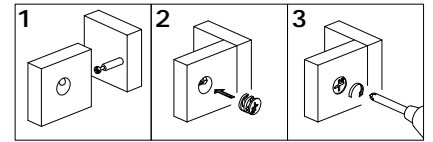

(EN)

Attach part (3, 5) to part (10, 11) using cam lock (C) with Philips head screwdriver as per diagram.

(FR)

Fixez la pièce (3, 5) à la pièce (10, 11) en utilisant le verrou à came (C) et avec un tournevis cruciforme conformément au schéma.

(ESP)

Fije la parte (3, 5) a la parte (10, 11) con el cierre de leva (C) y un destornillador de cabeza Philips como se muestra en el diagrama.

(DE)

Befestigen Sie das Teil (3, 5) an das Teil (10, 11) mit der Zylindermutter (C) durch den Kreuzschlitzschraubendreher von Philips gemäß der Abbildung.

Step 14

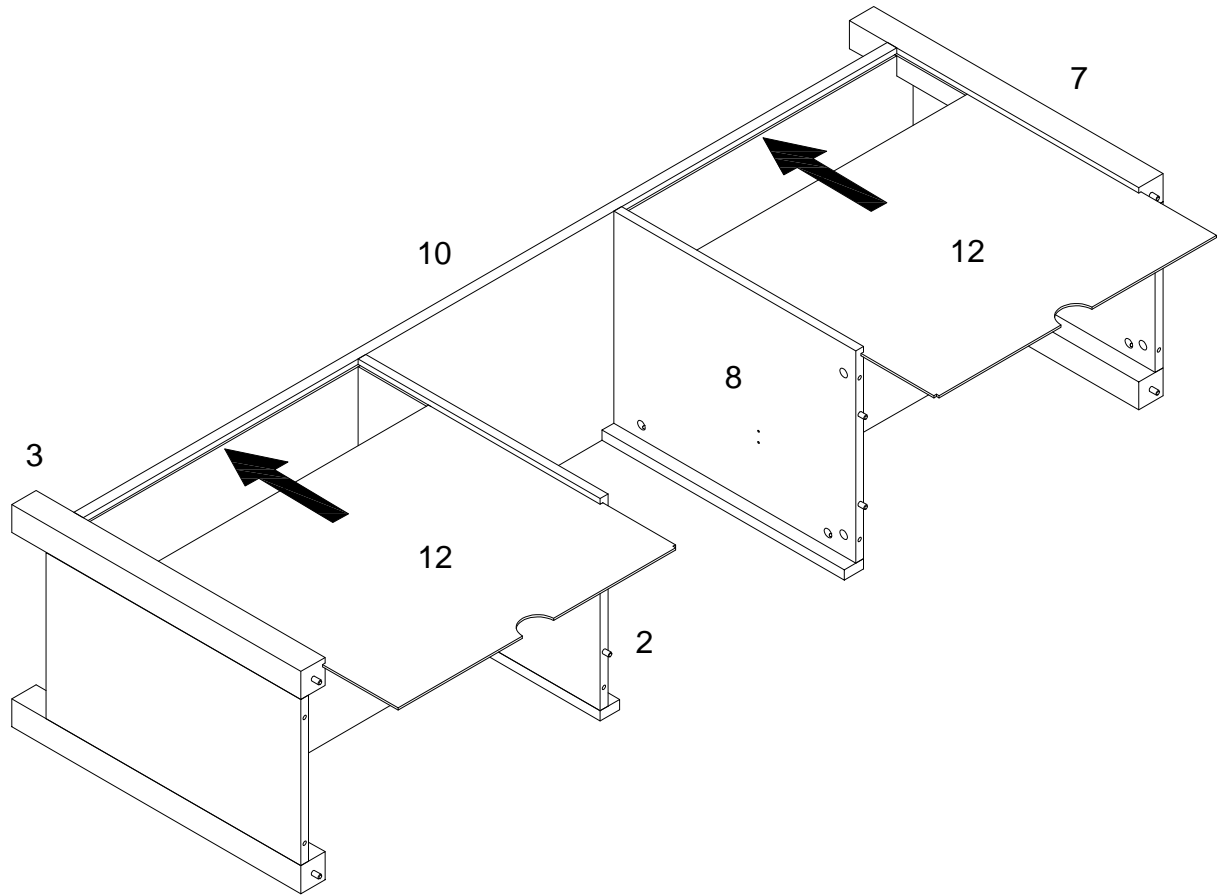

(EN)
Insert part (12) into grooves of part (3, 2, 8, 7, 10).

(FR)
Insérez la pièce (12) dans les rainures de la pièce (3, 2, 8, 7, 10).

(ESP)
Inserte la parte (12) en la ranura de la parte (3, 2, 8, 7, 10).

(DE)
Stecken Sie das Teil (12) in die Nuten vom Teil (3, 2, 8, 7, 10).

Step 15

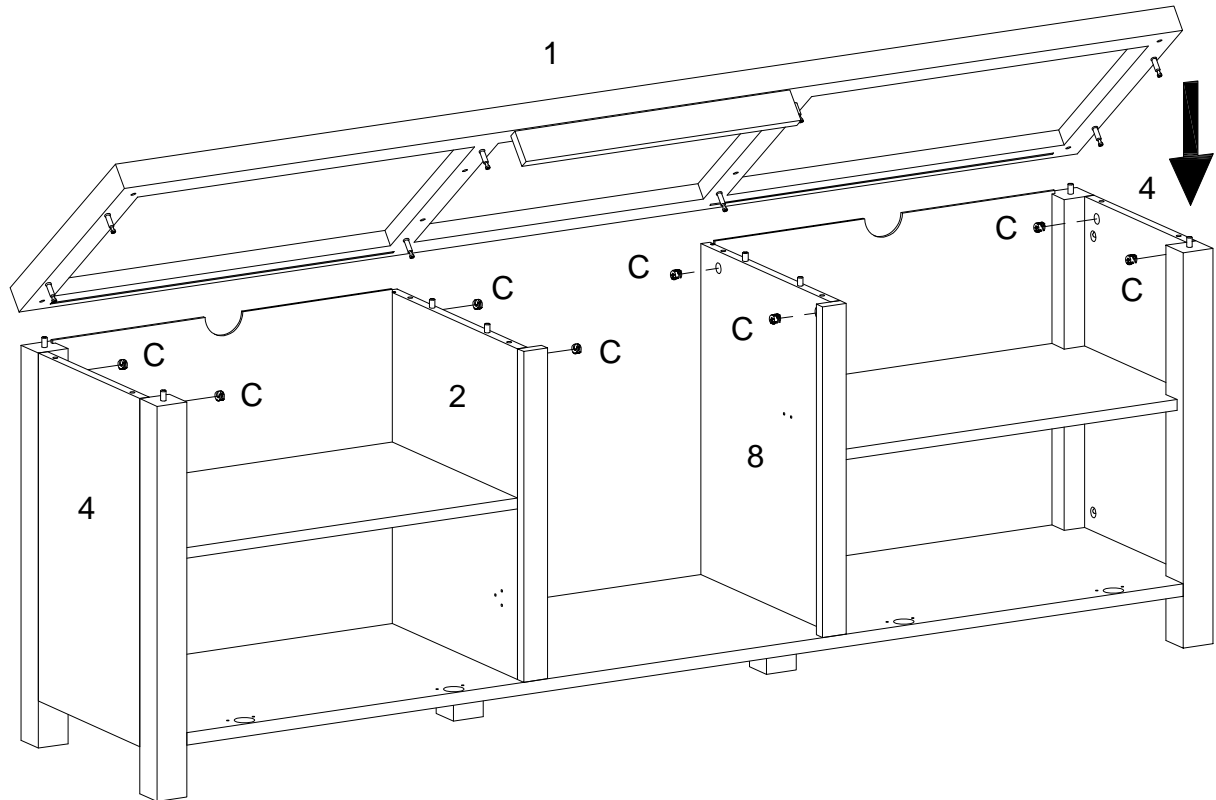
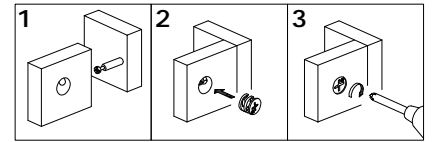

(EN)

Attach part (1) to part (2, 4, 8) using cam lock (C) with Philips head screwdriver as per diagram.

(FR)

Fixez la pièce (1) à la pièce(2, 4, 8) en utilisant le verrou à came (C) avec un tournevis cruciforme conformément au schéma.

(ESP)

Fije la parte (1) a la parte (2, 4, 8) con el cierre de leva (C) y un destornillador de cabeza Philips como se muestra en el diagrama.

(DE)

Befestigen Sie das Teil (1) an das Teil (2, 4, 8) mit der Zylindermutter (C) durch den Kreuzschlitzschraubendreher von Philips gemäß der Abbildung.

Step 16

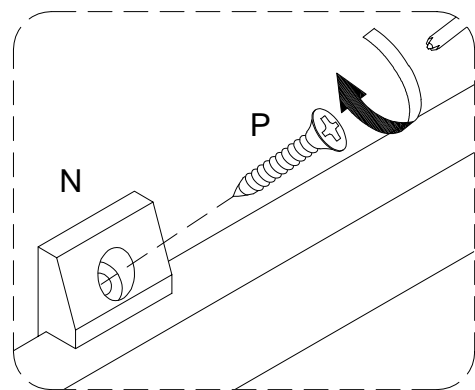
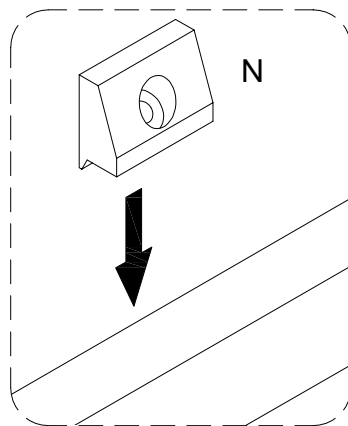
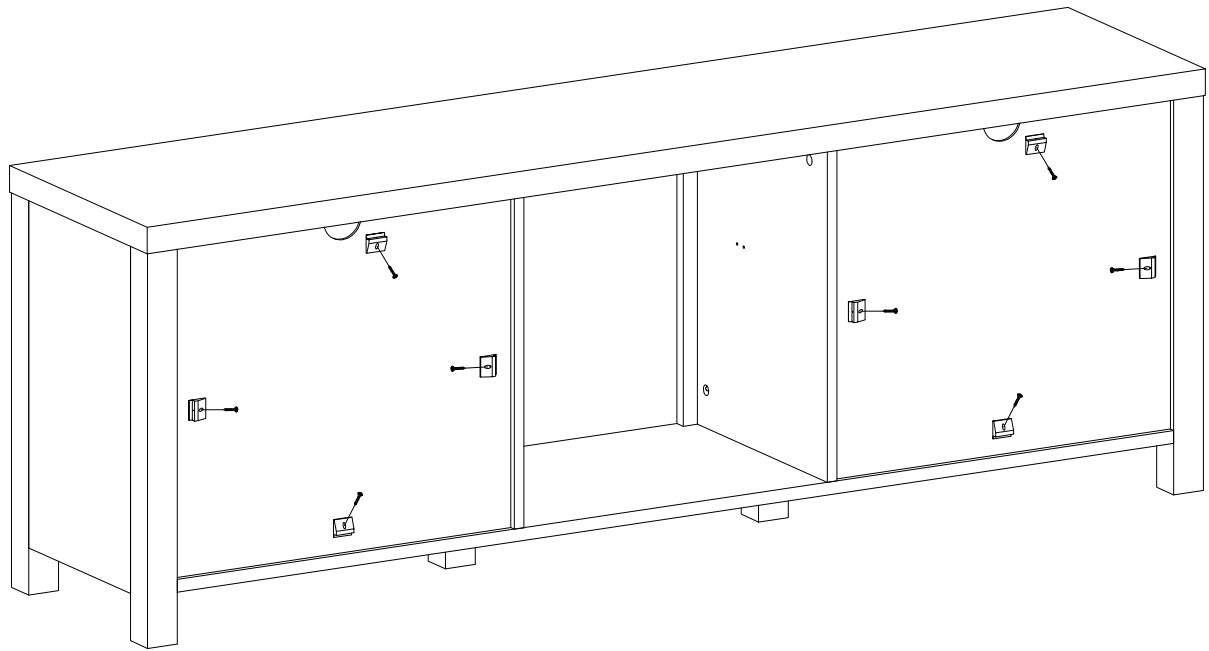

(EN)
Attach plastic wedge (N) using screw (P) with Philip head screwdriver as per diagram.

(FR)
Utilisez la vis (P) pour fixer le cale en plastique (N) avec un tournevis cruciforme conformément au schéma.

(ESP)
Use el tornillo (P) para fijar la correa de plástico (N) con un destornillador de cabeza Philips como se muestra en el diagrama.

(DE)
Befestigen Sie den Kunststoffkeil (N) durch den Kreuzschlitzschraubendreher von Philips mit der Schraube (P) gemäß der Abbildung.

Step 17

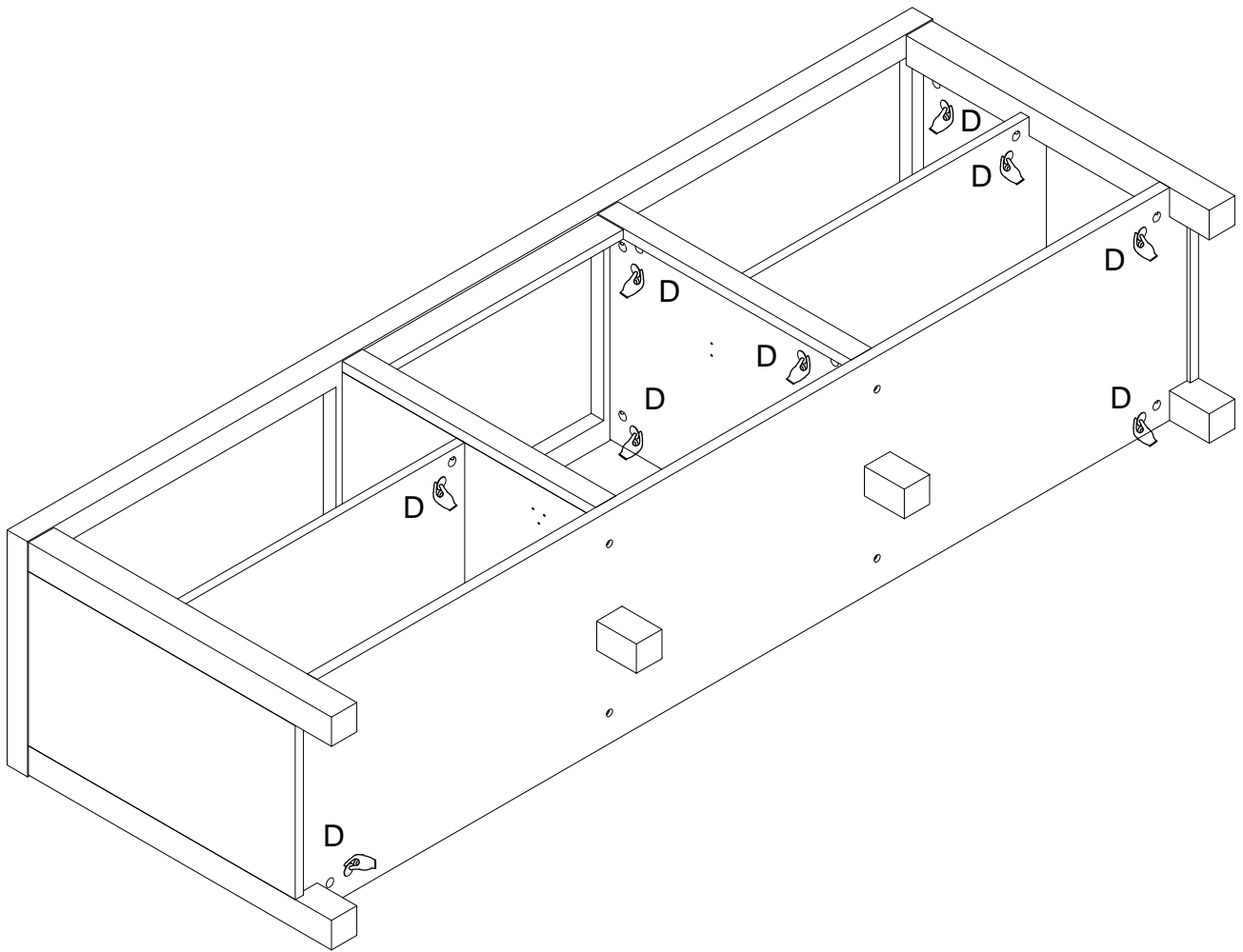

(EN)
Place sticker (D) over holes as per diagram.

(FR)
Placez l'autocollant (D) sur les trous conformément au schéma.

(ESP)
Coloque la pegatina (D) para cubrir los agujeros según el diagrama.

(DE)
Platzieren Sie den Aufkleber (D) auf die Bohrungen gemäß der Abbildung.

Step 18

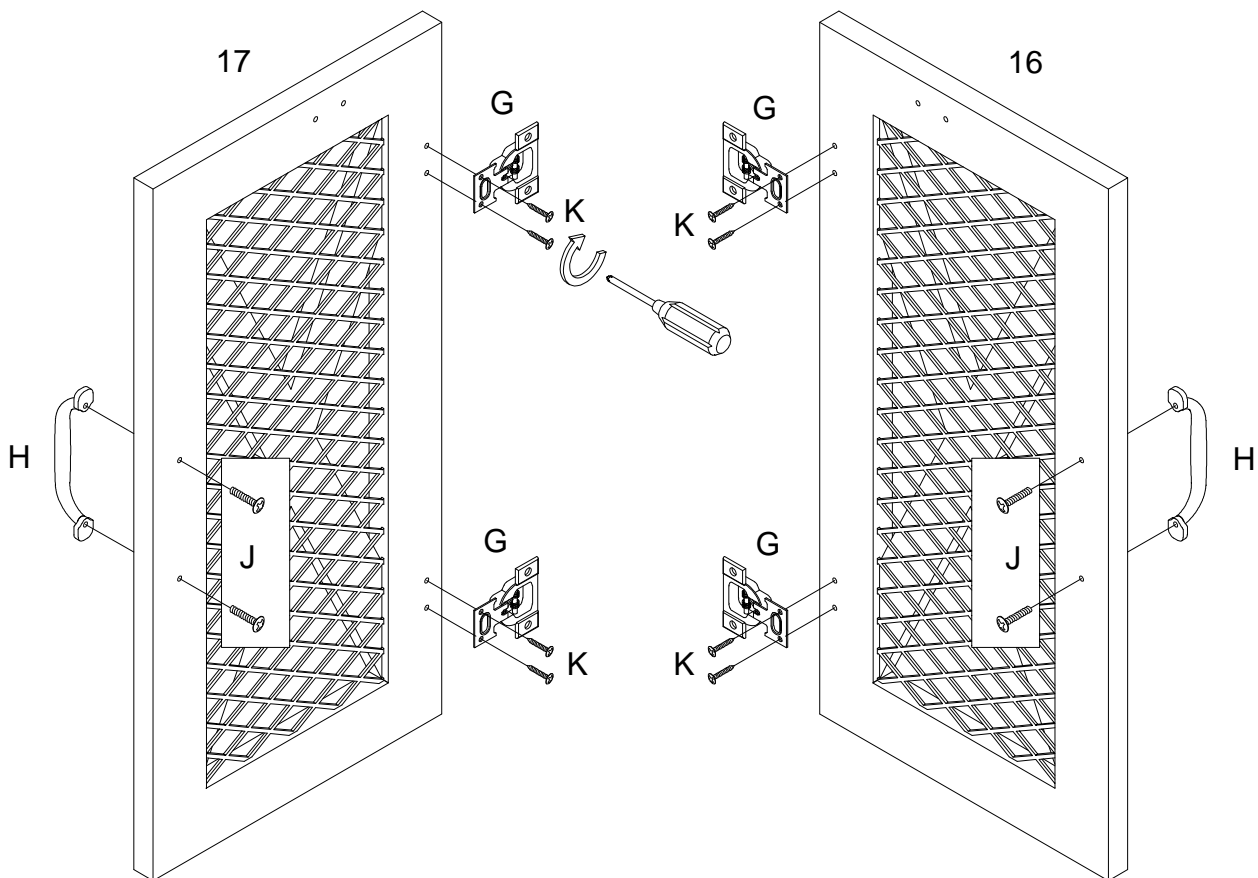

(EN)

Attach knob (H) to part (16,17) using bolt (J) with Philips head screwdriver.

Attach west hinge (G) to part (16, 17) using screw (K) with Philips head screwdriver.

(FR)

Fixez le bouton (H) à la pièce (16,17) en utilisant le boulon (J) avec un tournevis cruciforme.

Fixez la charnière ouest (G) à la pièce (16, 17) en utilisant la vis (K) avec un tournevis cruciforme.

(ESP)

Use el Perno (J) para fijar la perilla (H) a la parte (16,17) con un destornillador de cabeza Philips.

Fije la bisagra del oeste (G) a la parte (16, 17) con el tornillo (K) y con un destornillador de cabeza Philips.

(DE)

Befestigen Sie den Knopf (H) an das Teil (16,17) mit dem Bolzen (J) durch den Kreuzschlitzschraubendreher von Philips.

Befestigen Sie das Automatikscharnier (G) an das Teil (16, 17) mit der Schraube (K) durch den Kreuzschlitzschraubendreher von Philips.

Step 19

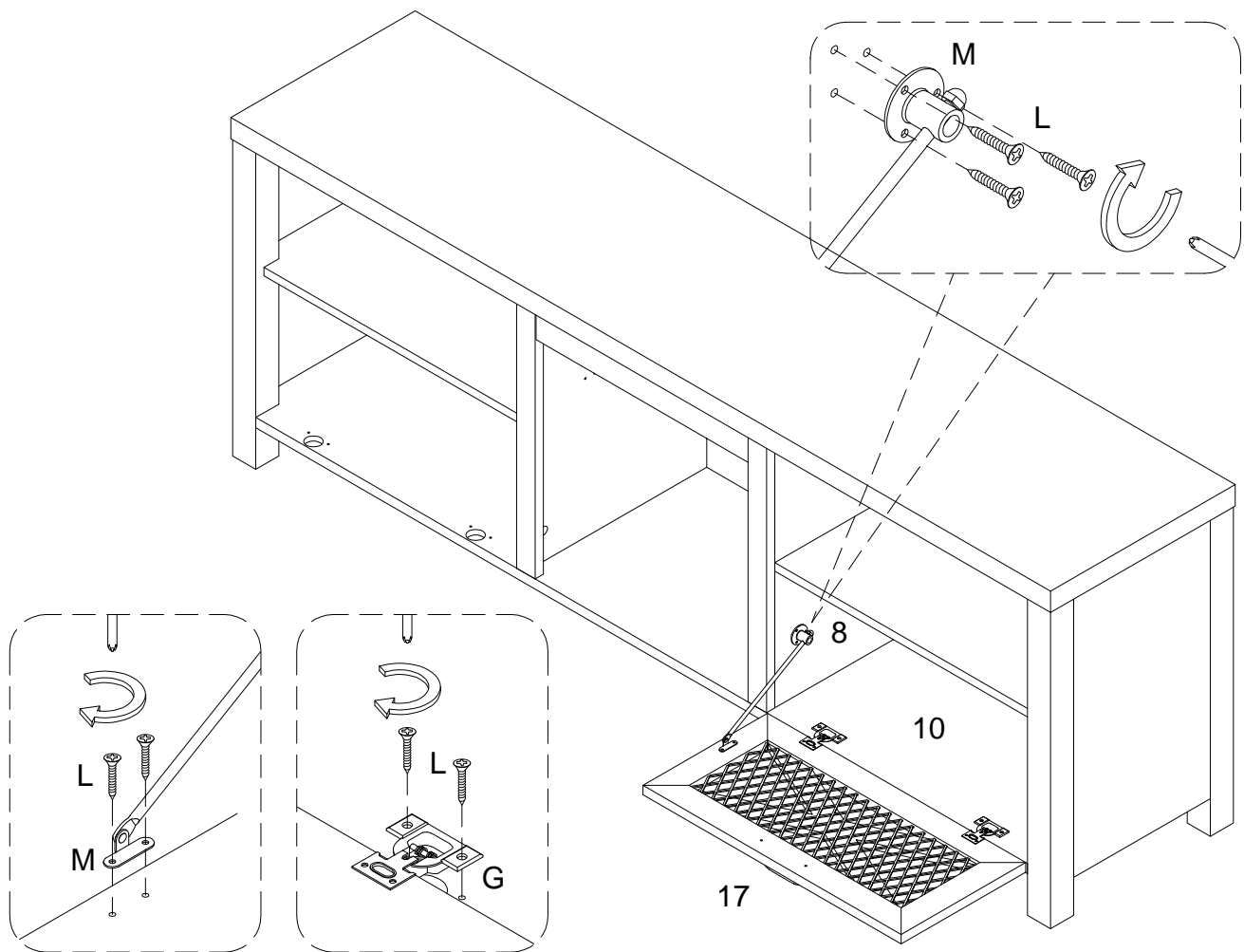

(EN)

Attach part (17) to part (10) using west hinge (G) and screw (L) with Philips head screwdriver, then attach one end of door hinge (M) to part (8) using screw (L) with Philips head screwdriver, keep part (17) open, attach the other end of door hinge (M) to part (8) using screw (L) with Philips head screwdriver as per diagram.

(FR)

Fixez la pièce (17) à la pièce (10) à l'aide de la charnière ouest (G) et de la vis (L) avec un tournevis cruciforme, puis fixez une extrémité de la charnière de porte (M) à la pièce (8) en utilisant la vis (L) avec Philips tournevis à tête cylindrique, maintenez la pièce (17) ouverte, fixez l'autre extrémité de la charnière de porte (M) à la pièce (8) en utilisant la vis (L) avec un tournevis cruciforme en conformément au schéma.

(ESP)

Fije la parte (17) a la parte (10) con la bisagra oeste (G) y el tornillo (L) con el destornillador de cabeza Philips, luego fije un extremo de la bisagra de la puerta (M) a la parte (8) con el tornillo (L) con el destornillador de cabeza Philips, mantenga la parte (17) abierta, fije el otro extremo de la bisagra de la puerta (M) a la parte (8) con el tornillo (L) con el destornillador de cabeza Philips según el diagrama.

(DE)

Befestigen Sie das Teil (17) an das Teil (10) mit dem Westscharnier (G) und der Schraube (L) durch den Kreuzschlitzschraubendreher von Philips. Befestigen Sie dann ein Ende des Türscharniers (M) mit der Schraube (L) an das Teil (8) durch den Kreuzschlitzschraubendreher von Philips. Halten Sie das Teil (17) offen. Befestigen Sie das andere Ende des Türscharniers (M) an das Teil (8) mit der Schraube (L) durch den Kreuzschlitzschraubendreher von Philips gemäß der Abbildung.

Step 21

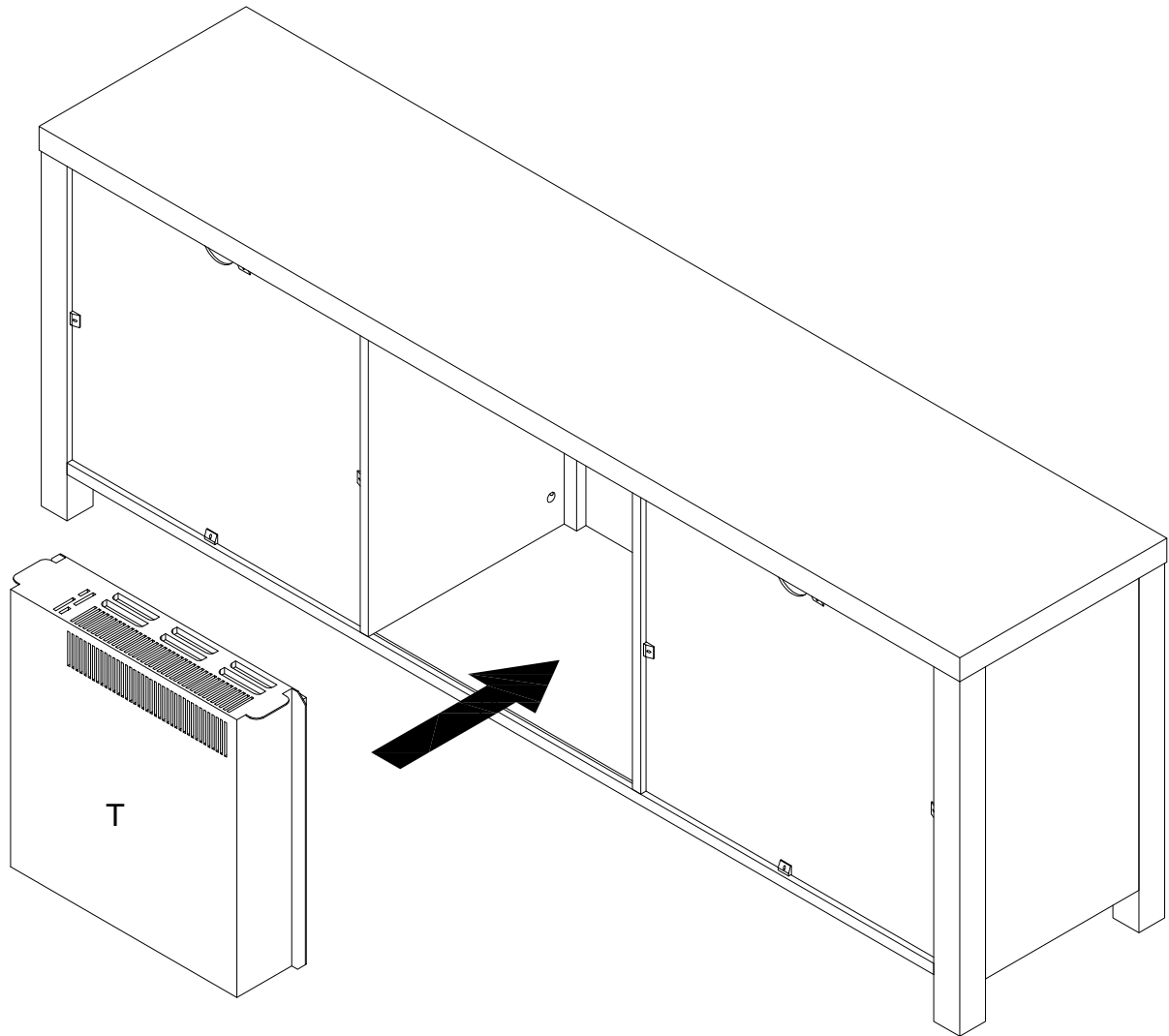

(EN)
Place fireplace insert (T) into furniture as per diagram.

(FR)
Placez l'insert de cheminée (T) dans le meuble selon le schéma.

(ESP)
Coloque el inserto de la chimenea (T) en los muebles según el diagrama.

(DE)
Platzieren Sie den Kamineinsatz (T) in das Möbel gemäß der Abbildung.

Step 22

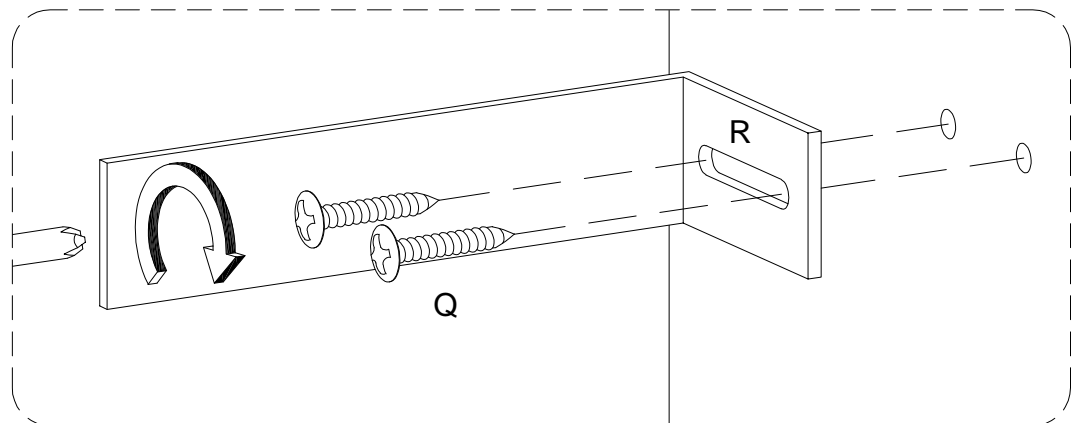
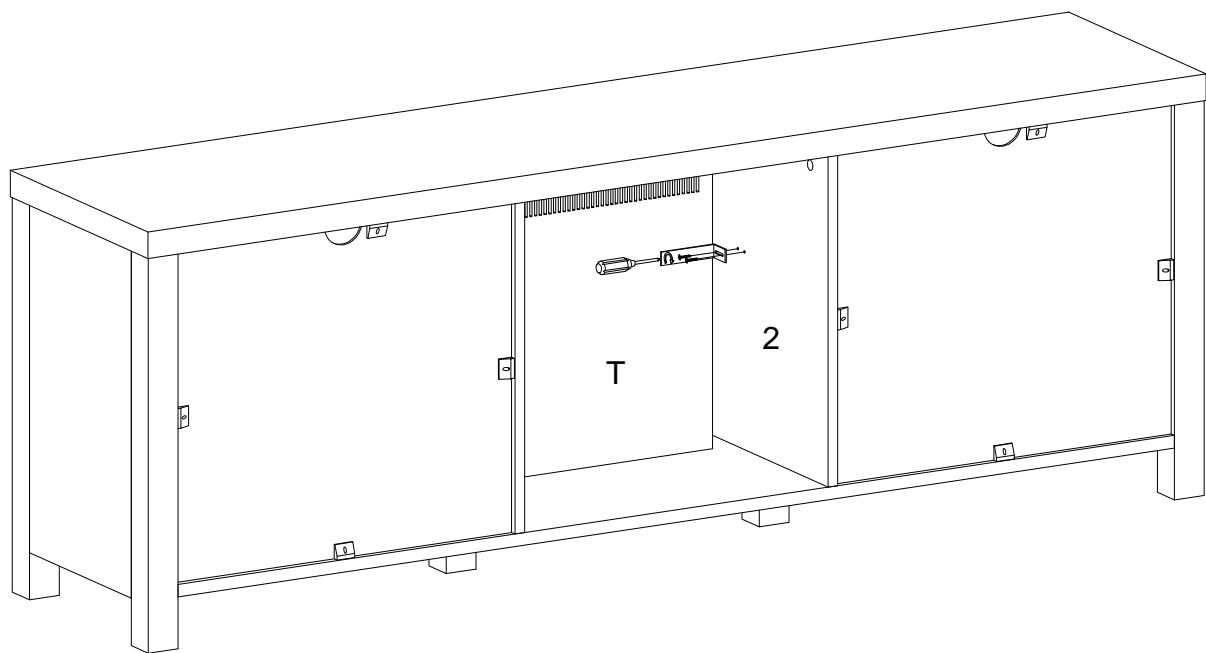

(EN)

Secure L shape bracket (R) into pre-drilled holes of part (2) using screw (Q) with Philips head screwdriver as per diagram.

(FR)

Fixez le support en forme de L (R) dans les trous pré-perçés de la pièce (2) en utilisant la vis (Q) avec un tournevis cruciforme en conformément au schéma.

(ESP)

Fije el soporte en forma de L (R) en los orificios pre-perforados de la parte (2) utilizando el tornillo (Q) con un destornillador de cabeza Philips según el diagrama.

(DE)

Befestigen Sie die L-förmige Halterung (R) in die vorgebohrten Löcher vom Teil(2) mit der Schraube (Q) durch den Kreuzschlitzschraubendreher von Philips gemäß der Abbildung.

Step 23

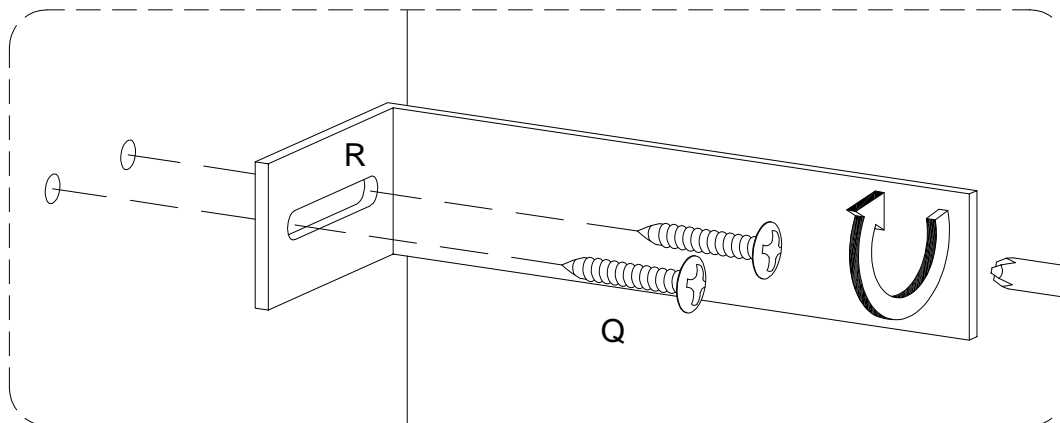
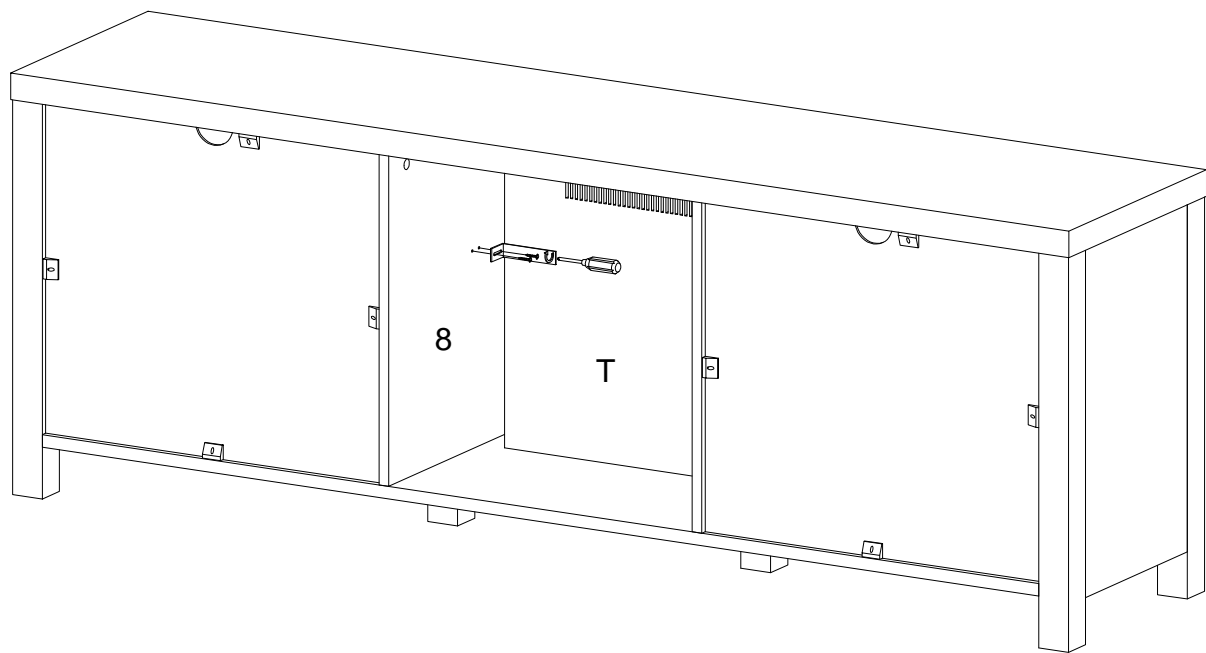

(EN)

Secure L shape bracket (R) into pre-drilled holes of part (8) using screw (Q) with Philips head screwdriver as per diagram.

(FR)

Fixez le support en forme de L (R) dans les trous pré-perçés de la pièce (8) en utilisant la vis (Q) avec un tournevis cruciforme en conformément au schéma.

(ESP)

Fije el soporte en forma de L (R) en los orificios pre-perforados de la parte (8) utilizando el tornillo (Q) con un destornillador de cabeza Philips según el diagrama.

(DE)

Befestigen Sie die L-förmige Halterung (R) in die vorgebohrten Löcher vom Teil(8) mit der Schraube (Q) durch den Kreuzschlitzschraubendreher von Philips gemäß der Abbildung.

Step 24

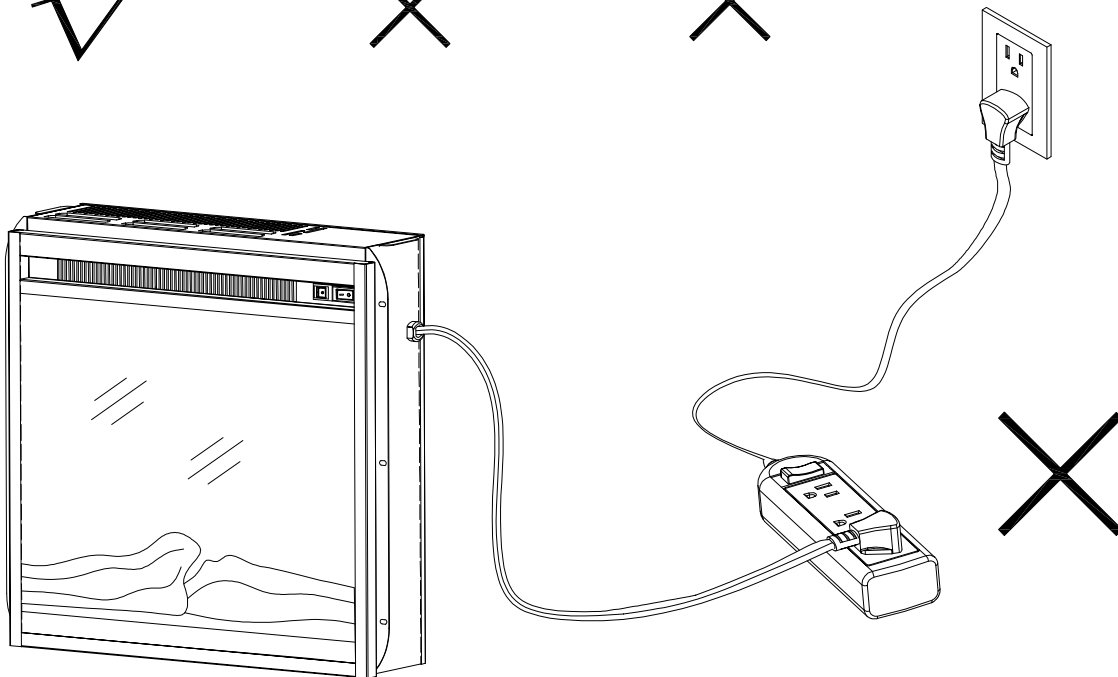
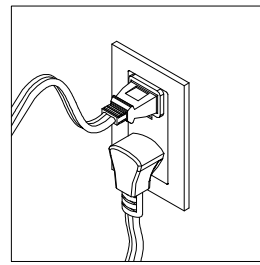
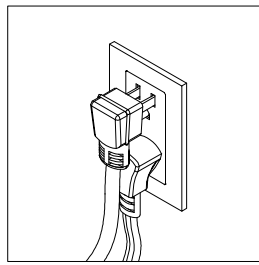
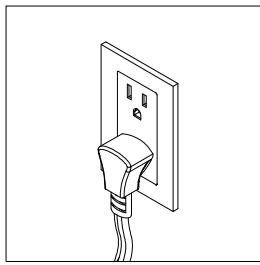

(EN)

Do not share a socket with other appliances when using electric fireplaces, please use a dedicated socket. Never use with an extension cord or relocatable power tap (outlet / power strip).

(FR)

Ne partagez pas de prise avec d'autres appareils lorsque vous utilisez des foyers électriques, veuillez utiliser une prise dédiée. Ne jamais utiliser avec une rallonge ou du robinet d'alimentation relocatable (bande de sortie / puissance).

(ESP)

No comparta un enchufe con otros electrodomésticos cuando utilice chimeneas eléctricas, utilice un enchufe específico. Nunca se utilice con un cable de extensión o con una fuente de alimentación móvil (toma de corriente / regleta).

(DE)

Teilen Sie keine Steckdose mit anderen Geräten, wenn Sie elektrische Kamine verwenden. Bitte verwenden Sie eine spezielle Steckdose. Verwenden Sie niemals ein Verlängerungskabel oder einen versetzbaren Netzahn (Steckdose / Steckdosenleiste).

Step 25

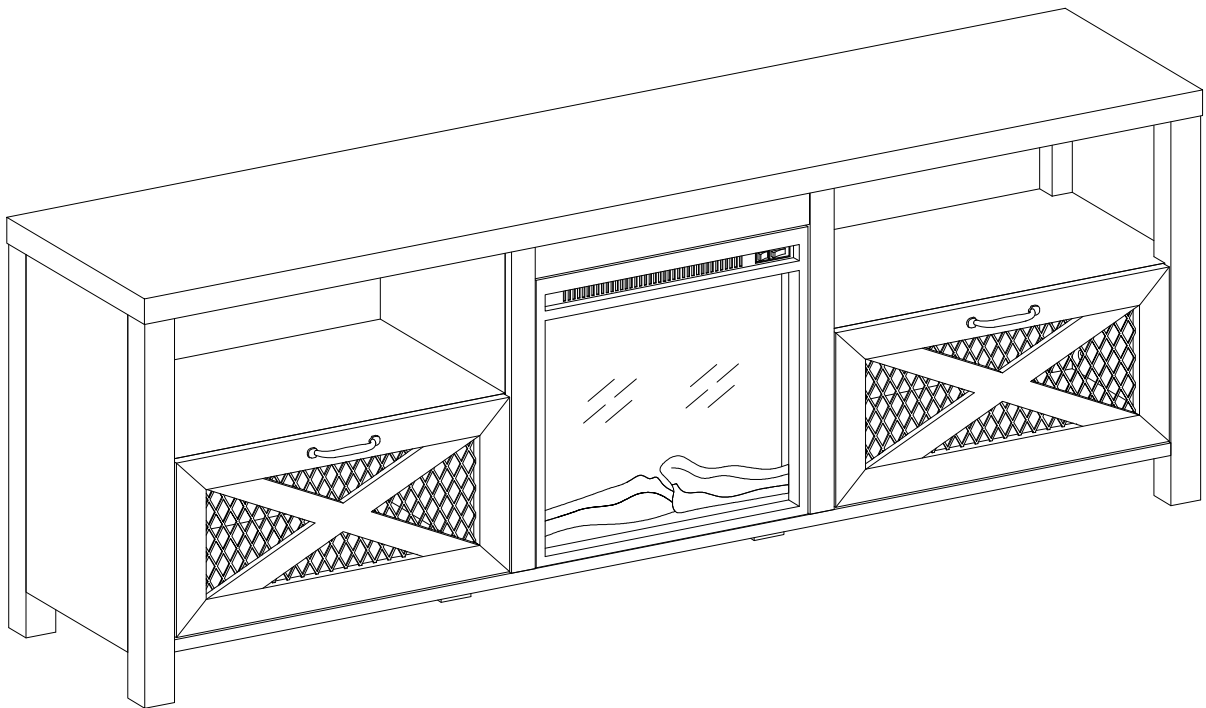

Final Assembly