

If you have questions or comments, contact us.  
Si tiene dudas o comentarios, contáctenos.  
Pour toute question ou tout commentaire, nous contacter.

1-855-558-2422 • www.dewalt.com

INSTRUCTION MANUAL  
MANUAL DE INSTRUCCIONES  
GUIDE D'UTILISATION

INSTRUCTIVO DE OPERACIÓN, CENTROS DE SERVICIO Y PÓLIZA DE GARANTÍA. **ADVERTENCIA:** LEÁSE ESTE INSTRUCTIVO ANTES DE USAR EL PRODUCTO.

# DEWALT®

DXSTLP023

Low Profile Adjustable Shop Stool with Casters  
Taburete De Taller Ajustable De Perfil Bajo Con Ruedas  
Tabouret D'atelier Réglable À Profil Bas À Roulettes

JS PRODUCTS | 6445 MONTESSOURI STREET, LAS VEGAS, NV 89113  
(AUG24) Part No. 41753 DXSTLP023 Copyright © 2024, DeWALT

Copyright © 2024 DeWALT.

DeWALT® and the DeWALT Logo are trademarks of the DeWALT Industrial Tool Co., or an affiliate thereof and are used under license. The yellow/black color scheme is a trademark for DeWALT power tools & accessories.

### Definitions: Safety Guidelines and Words

This instruction manual uses the following safety alert symbols and words to alert you to hazardous situations and your risk of personal injury or property damage.

**▲ WARNING:** Indicates a potentially hazardous situation which, if not avoided, **could** result in **death or serious injury**.

**▲ CAUTION:** Indicates a potentially hazardous situation which, if not avoided, **may** result in **minor or moderate injury**.

**▲ (Used without word)** Indicates a safety related message.

**NOTICE:** Indicates a practice **not related to personal injury** which, if not avoided, **may** result in **property damage**.

IF YOU HAVE ANY QUESTIONS OR COMMENTS ABOUT THIS OR ANY DeWALT TOOL, CALL US TOLL FREE AT: **1-855-558-2422**.



**WARNING:** Read and understand all instructions. This manual contains important safety and operating instructions. Please read this manual carefully before assembling this stool and save it for reference.

**SAVE THESE INSTRUCTIONS  
READ ALL INSTRUCTIONS**

### ▲ WARNING: BEFORE YOU BEGIN:

- Read all instructions thoroughly.
- Remove all components from the box, and lay them on the floor in an orderly fashion.
- Wear eye protection.
- Be cautious of sharp edges.
- Do not stand on product. You may fall which may cause personal injury.
- 300 lb weight limit.
- Keep this information for future reference.

### Tool Tray Instructions (Fig. 1-5)

1. Plastic Tool Tray Install Preparation (Fig. 1)
  - With the nylon side facing up, press a nylon lock nut into the captive hex cavity located on the bottom of the plastic tool tray. (Fig.1, Fig. 2)
  - Repeat this process for the remaining 3 captive hex cavities.
2. Plastic Tool Tray Install
  - The plastic tool tray is installed on the bottom side of the stool frame.
  - Position the plastic tool tray to align the notched corners with the stool frame. The notched corners of the plastic tool tray are intended to provide clearance for the swivel casters. Rotate the swivel casters if more clearance is needed to position the plastic tool tray flush with the bottom of the stool frame. (Fig. 3)
  - With the hole in the plastic tool tray aligned with the hole in the stool frame, thread in a thumb screw. Do not fully tighten. (Fig. 5)
  - Thread in the remaining 3 thumb screws.
  - Snug all 4 thumb screws.

FIG. 1

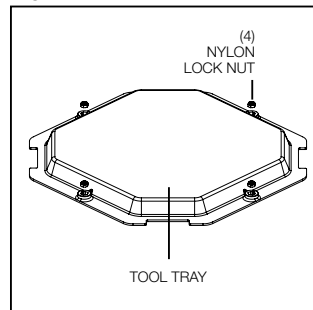

FIG. 2

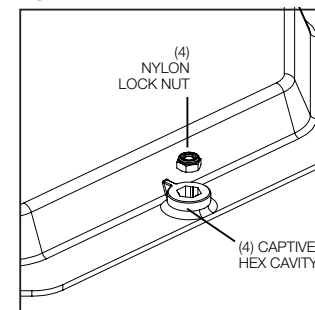

FIG. 3

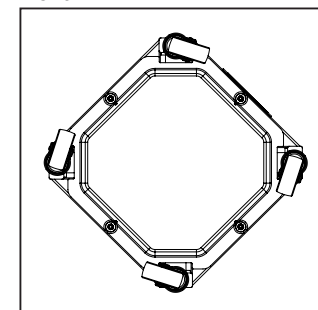

FIG. 4

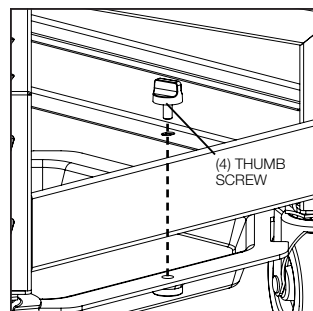
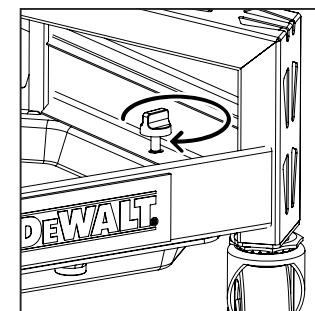

FIG. 5



### Seat Strut and Cushion Seat Instructions (Fig. 1-4)

1. Cushion Seat Strut Install (Fig. 1)
  - Take the seat strut and install into the top of the upright frame. Be sure to center the seat strut correctly when installing it and firmly push it in.
2. Cushion Seat and Base Assembly
  - Take the base and put it on the bottom of the cushion seat. (Fig. 2)
  - Use the (4) pan head bolts to install the base to the cushion seat. (Fig. 3)
3. Cushion Seat and Base Install (Fig. 4)
  - Slip the cushion seat and base onto the seat strut.
  - Firmly push down the center of the cushion seat to secure it to the seat strut.

FIG. 1

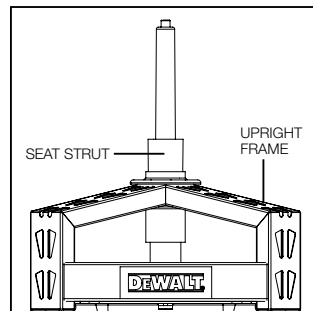

FIG. 2

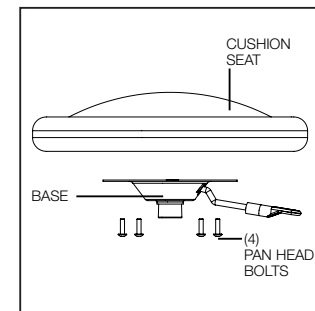

FIG. 3

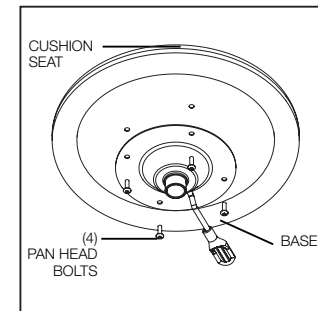
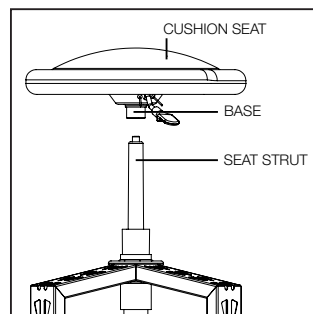

FIG. 4



### Castor Assembly Instructions (Fig. 5-7)

1. Caster Removal (Fig. 5)
  - Begin by loosening the nuts on the top of the casters. Holding the top of the caster will assist with removal.
  - Once the nut is free, take it off along with the lock washer and flat washer.
  - Repeat for the remaining 3 casters.

FIG. 5

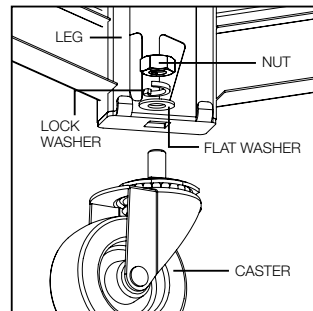

### Two Year Limited Warranty

These stools are backed by a two year limited warranty. This warranty covers manufacturer defects and workmanship. The warranty excludes misuse or abuse and normal wear and tear. Exclusion is not allowed in some states and may not apply. This warranty gives you specific legal rights, and you may have other rights, which vary from state to state. For further detail of warranty coverage, call 1-855-558-2422.

In addition to the warranty, these stools are covered by our:

### 90 Day Money Back Guarantee

If you are not completely satisfied with the performance of your stool for any reason, you can return it within 90 days from the date of purchase with a receipt for a full refund – no questions asked.

### Latin America

This warranty does not apply to products sold in Latin America. For products sold in Latin America, see country specific warranty information contained in the packaging, call the local company or see website for warranty information.

JS PRODUCTS | 6445 MONTESSOURI STREET, LAS VEGAS, NV 89113  
(AUG24) Part No. 41753 DXSTLP023 Copyright © 2024, DeWALT

DeWALT® y el logotipo de DeWALT son marcas comerciales de DeWALT Industrial Tool Co., o una filial del mismo y se usan bajo licencia. El gráfico de color negro y amarillo es una marca registrada para las herramientas eléctricas y los accesorios de DeWALT.

## Definiciones: Normas de seguridad

Las siguientes definiciones describen el nivel de gravedad de cada palabra de señal. Lea el manual y preste atención a estos símbolos.

**⚠ ADVERTENCIA:** Indica una situación de peligro potencial que, si no se evita, podría provocar la muerte o lesiones graves.

**⚠ ATENCIÓN:** Indica una situación de peligro potencial que, si no se evita, posiblemente provocaría lesiones leves o moderadas.

**⚠ (Utilizado sin palabras)** indica un mensaje de seguridad relacionado.

**AVISO:** Se refiere a una práctica **no relacionada a lesiones corporales** que de no evitarse puede resultar en **daños a la propiedad**.

SI TIENE ALGUNA DUDA O ALGÚN COMENTARIO SOBRE ÉSTA U OTRA HERRAMIENTA DEWALT, LLÁMENOS AL NÚMERO GRATUITO: **1-855-558-2422**



**ADVERTENCIA:** Lea y comprenda todas las instrucciones. Este manual contiene instrucciones importantes de seguridad y de funcionamiento. Lea este manual detenidamente antes de ensamblar este taburete y guárdelo como referencia.

### GUARDE ESTAS INSTRUCCIONES LEA TODAS INSTRUCCIONES

#### ⚠ ADVERTENCIA: ANTES DE EMPEZAR:

- Lea todas las instrucciones con detenimiento.
- Saque de la caja todos los componentes y colóquelos en el suelo de manera ordenada.
- Utilice protección para los ojos.
- Tenga cuidado con los bordes filosos.
- No se pare sobre el producto. Puede caerse y sufrir lesiones personales.
- Límite de peso: 300 lb.
- Guarde esta información para futura referencia.

#### Instrucciones para la bandeja de herramientas (Fig. 1-5)

- Preparación para la instalación de la bandeja de herramientas de plástico (Fig. 1)
  - Con el lado de nylon hacia arriba, presione una tuerca de seguridad con inserto de nylon en la cavidad hexagonal cautiva ubicada en la parte inferior de la bandeja de herramientas de plástico. (Fig. 1, Fig. 2)
  - Repita este proceso para las 3 cavidades hexagonales cautivas restantes.
- Instalación de la bandeja de herramientas de plástico
  - La bandeja de herramientas de plástico está instalada en la parte inferior del marco del taburete.
  - Coloque la bandeja de herramientas de plástico de manera que las esquinas con muescas queden alineadas con el marco del taburete. Las esquinas con muescas de la bandeja de herramientas de plástico están diseñadas para proporcionar espacio para las ruedas giratorias. Gire las ruedas giratorias si necesita más espacio para colocar la bandeja de herramientas de plástico al ras con la parte inferior del marco del taburete. (Fig. 3)
  - Con el orificio de la bandeja de herramientas de plástico alineado con el orificio del marco del taburete, enrosque un tornillo moleteado. No lo apriete por completo. (Fig. 5)
  - Enrosque los 3 tornillos moleteados restantes.
  - Apriete los 4 tornillos moleteados.

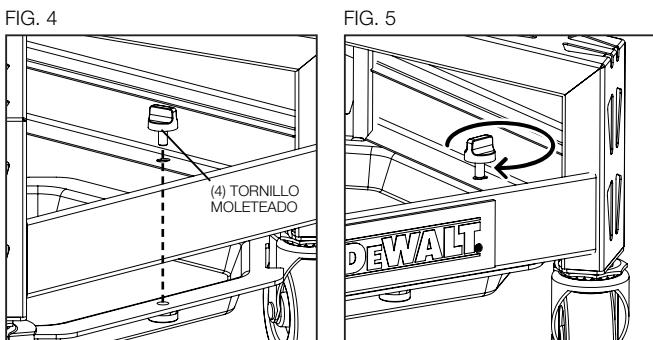
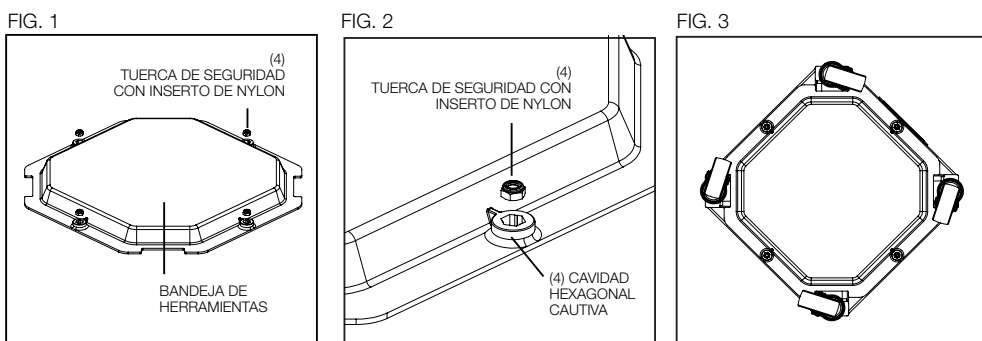

#### Instrucciones de la barra amortiguadora y el cojín asiento (Fig. 1-4)

- Instalación de la barra amortiguadora del asiento (Fig. 1)
  - Tome la barra amortiguadora e instálela en la parte superior del marco vertical. Asegúrese de centrar la barra correctamente cuando la instale y presione firmemente en su lugar.
- Montaje del asiento del cojín y la base
  - Tome la base y colóquela en la parte inferior del asiento. (Fig. 2)
  - Utilice los (4) pernos de cabeza plana para instalar el asiento en la base. (Fig. 3)
- Instalación del asiento y la base (Fig. 4)
  - Ajuste el asiento y la base sobre la barra amortiguadora del asiento.
  - Empuje firmemente hacia abajo en el centro del asiento para asegurarlo en la barra amortiguadora del mismo.

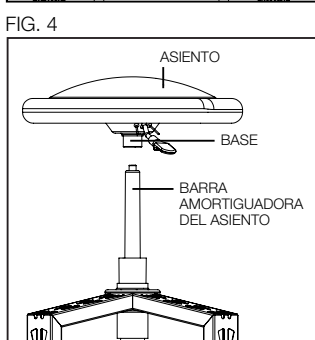
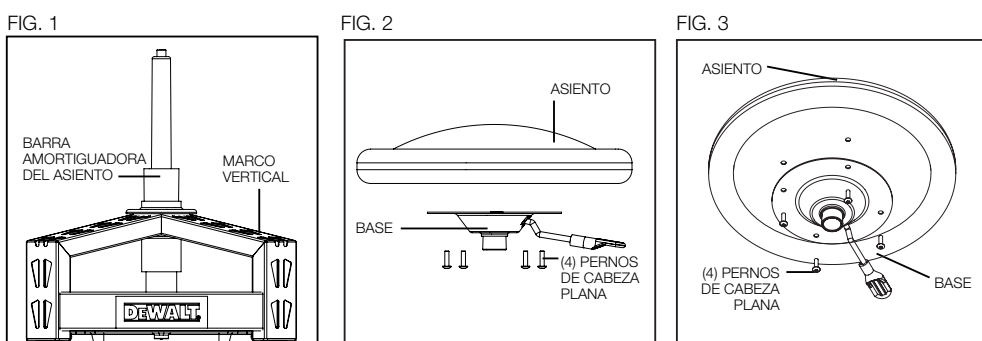

#### Instrucciones de montaje de las ruedas (Fig. 5-7)

- Desmontaje de las ruedas (Fig. 5)
  - Comience por aflojar las tuercas en la parte superior de las ruedas. Si sostiene la parte superior de la rueda le será más fácil retirarla.
  - Una vez que la tuerca esté suelta, retírela junto con la arandela de seguridad y la arandela plana.
  - Repita este proceso para las 3 ruedas restantes.

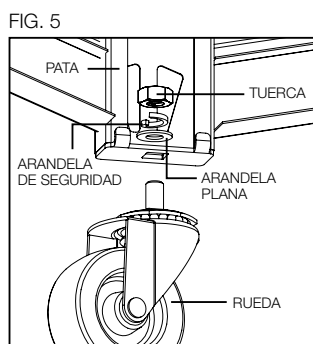

#### Garantía limitada de dos años

Estos taburetes cuentan con una garantía limitada de dos años que cubre defectos de fabricación y mano de obra. Esta garantía no cubre el deterioro debido al desgaste normal o abuso en el estante. Esta garantía no aplica a los accesorios o a daños causados donde se han realizado o intentado hacer reparaciones. Para más detalles sobre la cobertura de garantía, llame al 1-855-558-2422.

Además de la garantía, estos taburetes están cubiertos por nuestra:

#### Garantía de devolución de dinero de 90 días

Si no está completamente satisfecho con el desempeño de su taburete por cualquier motivo, usted podrá devolverlo en un plazo de 90 días a partir de la fecha de compra, presentando su factura para obtener un reembolso completo, sin hacer preguntas.

#### América latina

Esta garantía no se aplica a los productos que se venden en América Latina. Para los productos que se venden en América Latina, consulte la información de garantía específica para cada país ubicada en el empaque; llame a la compañía local o visite el sitio Web para buscar información sobre la garantía.

JS PRODUCTS | 6445 MONTESSOURI STREET, LAS VEGAS, NV 89113  
(AUG24) Part No. 41753 DXSTLP023 Copyright © 2024, DEWALT

DEWALT® et le logo DEWALT sont des marques de commerce de DEWALT Industrial Tool Co. ou d'une société affiliée à cette dernière et sont utilisés sous licence. L'agencement de couleurs jaune et noir est une marque de commerce des outils électriques et accessoires DEWALT.

#### Définitions : Règles de sécurité

Les définitions ci-dessous décrivent le niveau de danger pour chaque mot indicateur employé. Lire le mode d'emploi et porter une attention particulière à ces symboles.

**⚠ AVERTISSEMENT :** indique une situation potentiellement dangereuse qui, si elle n'est pas évitée, pourrait entraîner la mort ou des blessures graves.

**⚠ ATTENTION :** indique une situation potentiellement dangereuse qui, si elle n'est pas évitée, pourrait entraîner des blessures légères ou modérées.

**⚠ (Si utilisé sans aucun terme)** Indique un message propre à la sécurité.

**AVIS :** indique une pratique ne posant aucun risque de dommages corporels mais qui par contre, si rien n'est fait pour l'éviter, pourrait poser des risques de dommages matériels.

POUR TOUTE QUESTION OU REMARQUE AU SUJET DE CET OUTIL OU DE TOUT AUTRE OUTIL DEWALT, COMPOSEZ LE NUMÉRO SANS FRAIS: **1-855-558-2422**.



**Avertissement : Lire et comprendre toutes les directives.** Ce manuel contient des consignes de sécurité et d'utilisation importantes. Veuillez lire attentivement ce manuel avant d'assembler ce tabouret et conservez-le pour référence.

#### CONSERVER CES CONSIGNES LIRE TOUTES LES CONSIGNES

#### ⚠ AVERTISSEMENT : AVANT DE COMMENCER :

- Veuillez lire attentivement toutes les instructions.
- Retirez tous les éléments de la boîte et placez-les sur le sol de façon ordonnée.
- Portez des lunettes de protection.
- Faites attention aux bords tranchants.
- Ne vous mettez pas debout sur le produit. Vous risqueriez de tomber et de vous blesser.
- Limite de poids de 300 lb (136 kg).
- Conservez ces renseignements pour consultation ultérieure.

#### Instrucciones para el plateau à outils (Fig. 1 à 5)

- Préparation de l'installation du plateau à outils en plastique (Fig. 1)
  - En orientant le côté en nylon vers le haut, enfoncez un écrou de blocage en nylon dans la cavité hexagonale captive située au bas du plateau à outils en plastique. (Fig. 1, Fig. 2)
  - Répétez ce processus pour les 3 cavités hexagonales captives restantes.
- Installation du plateau à outils en plastique
  - Le plateau à outils en plastique est installé sur le côté inférieur du cadre du tabouret.
  - Positionnez le plateau à outils en plastique de manière à aligner les coins entaillés avec le cadre du tabouret. Les coins entaillés du plateau à outils en plastique sont destinés à fournir un espace libre pour les roulettes pivotantes. Faites pivoter les roulettes pivotantes si un espace plus important est nécessaire pour positionner le plateau à outils en plastique au ras du bas du cadre du tabouret. (Fig. 3)
  - Alignez le trou du plateau à outils en plastique avec le trou du cadre du tabouret et vissez une vis à oreilles. Ne serrez pas complètement. (Fig. 5)
  - Vissez les 3 vis à oreilles restantes.
  - Serrez les 4 vis à oreilles.

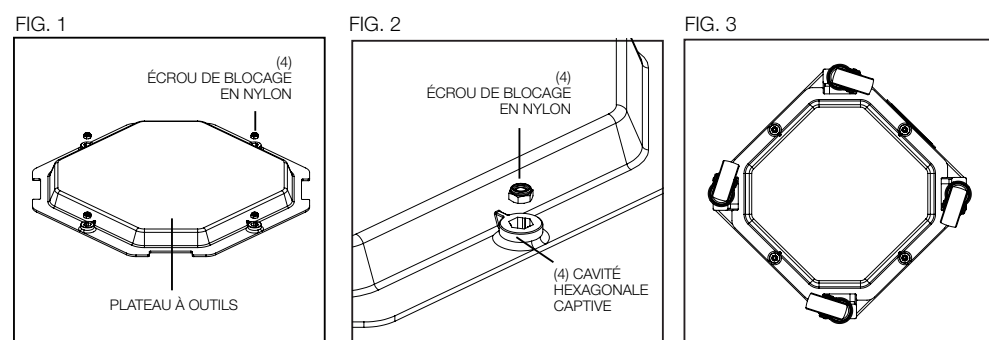

FIG. 4

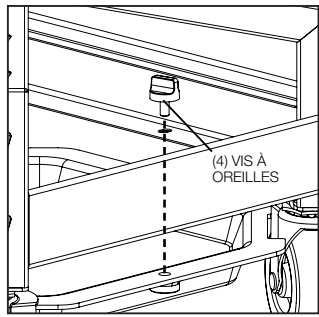
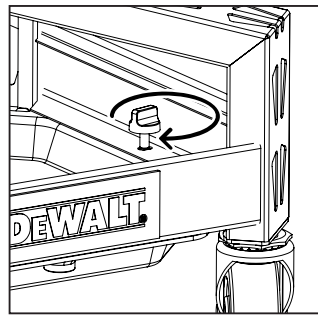

FIG. 5



### Instructions pour le montant du siège et le siège à coussin (Fig. 1-4)

- Fixation du montant du siège à coussin (Fig. 1)
  - Prenez le montant du siège et fixez-le sur le châssis droit. Veillez à centrer correctement le montant du siège lors du montage et à l'enfoncer fermement.
- Assemblage du siège à coussin et de la base
  - Prenez la base et placez-la en-dessous du siège à coussin. (Fig. 2)
  - Utilisez les (4) boulons à tête cylindrique pour fixer la base au siège à coussin. (Fig. 3)
- Montage du siège à coussin et de la base (Fig. 4)

FIG. 1

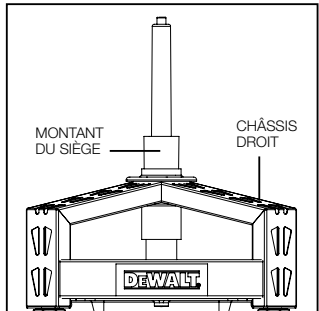

FIG. 2

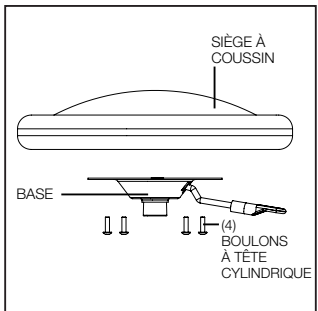

FIG. 3

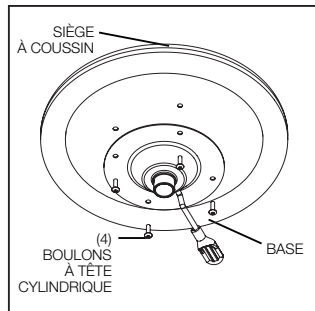
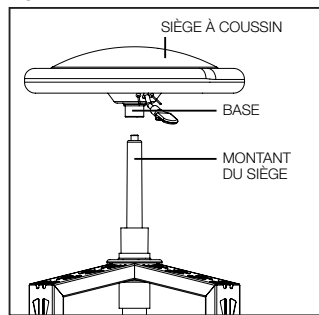

FIG. 4



### Instructions d'assemblage des roulettes (Fig. 5 à 7)

- Retrait des roulettes (Fig. 5)
  - Commencez par desserrer les écrous surmontant la roulette. Il est plus facile de retirer la roulette en la tenant par le haut.
  - Une fois l'écrou dévissé, retirez-le, de même que la rondelle de blocage et la rondelle plate.
  - Procédez de manière identique pour les 3 autres roulettes.

FIG. 5

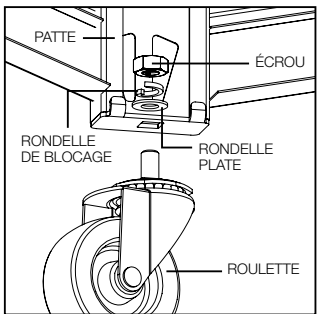

### Garantie limitée de deux ans

Ces tabourets sont couverts par une garantie limitée de deux ans. Cette garantie ne couvre pas la défaillance d'une pièce en raison de l'usure normale ou d'un usage abusif du tabouret. Cette garantie ne s'applique pas aux accessoires ou aux dommages causés par des réparations ou par des tentatives de réparation. De plus amples renseignements concernant la couverture de la garantie peuvent être obtenus en appelant le 1-855-558-2422.

En plus de la garantie, ces tabourets sont couverts par notre :

### Garantie de remboursement de 90 jours

Si vous n'êtes pas entièrement satisfait des performances de votre tabouret pour quelque raison que ce soit, vous pouvez le retourner dans les 90 jours à compter de la date d'achat, accompagné du reçu, pour un remboursement complet, sans avoir à vous justifier.

### Amérique latine

Cette garantie ne couvre pas les produits vendus en Amérique latine. Pour les produits vendus en Amérique latine, consultez l'information de garantie particulière au pays concerné figurant sur l'emballage, appelez l'entreprise locale ou visitez le site Web afin d'obtenir les renseignements relatifs à la garantie.