



Fabriqué par :
Backyard Discovery
3305 Airport Drive
Pittsburg, KS 66762
800-856-4445

Basepoint Business Centre : Rivermead Drive, Westlea, Swindon SN5 7EX Téléphone :
0800-118-2476 J.P. Coenstraat 7, The Bridge, La Haye, 2595 WP, Pays-Bas Téléphone : 08005678990

GRILL ARGENTINE SANTA MARIA XL

No DE MODÈLE : 2404045



AVERTISSEMENT

Cancer et malformations
congénitales

www.P65Warnings.ca.gov



Veillez visiter www.backyarddiscovery.com
Pour obtenir le manuel de montage le plus récent, pour enregistrer votre
produit ou pour commander des pièces de rechange. *Para obtener*
instrucciones en español, visite www.backyarddiscovery.com



ÉTAPE PAR ÉTAPE FACILE
INSTRUCTIONS INTERACTIVES EN 3D
TÉLÉCHARGEZ L'APPLICATION GRATUITE



MANUEL DU PROPRIÉTAIRE - DIMENSIONS D'INSTALLATION DE BASE ET NOTES RELATIVES AU MONTAGE

- Portez une attention particulière aux éléments nécessaires à chaque étape. Veillez à utiliser les bonnes pièces de quincaillerie à chaque étape. L'utilisation de pièces de quincaillerie inadéquates peut entraîner un montage incorrect

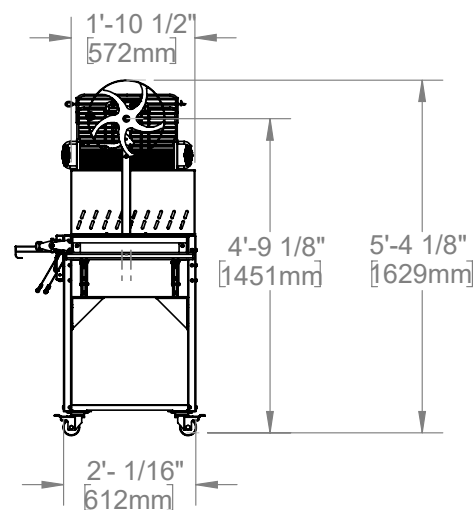
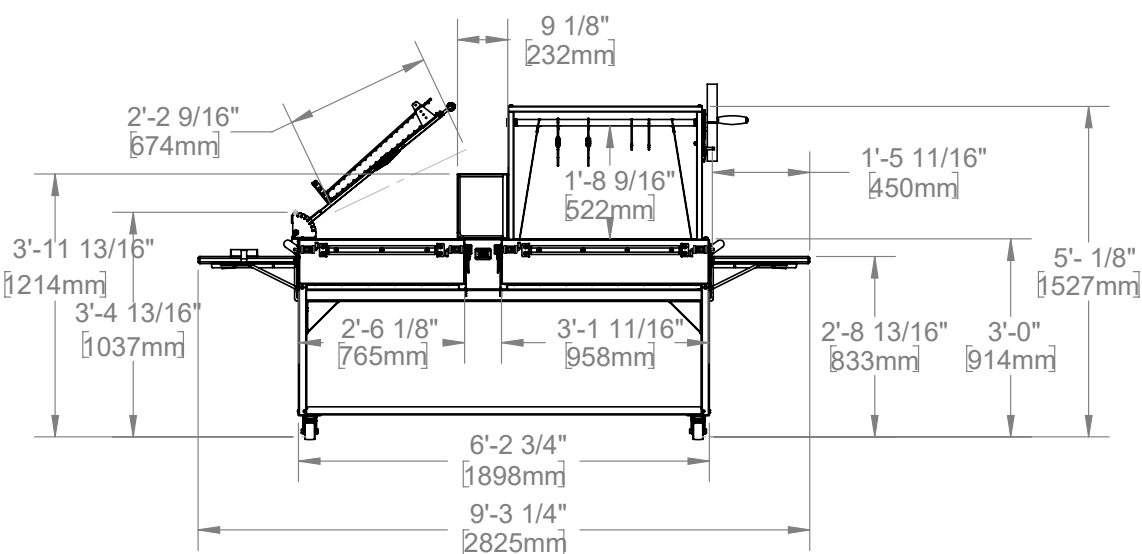
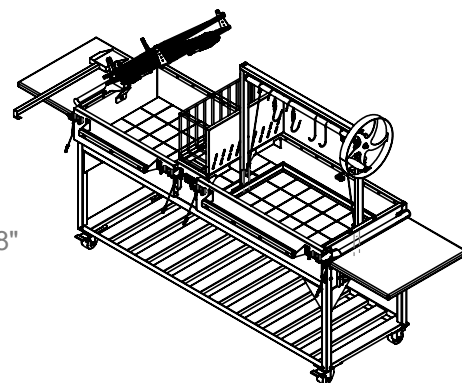
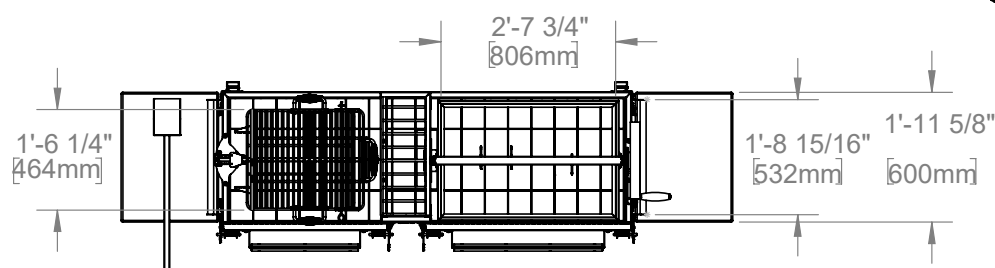

MANUEL DU PROPRIÉTAIRE - IDENTIFICATION DES PIÈCES

COMPOSANTS MÉTALLIQUES (PAS À L'ÉCHELLE)

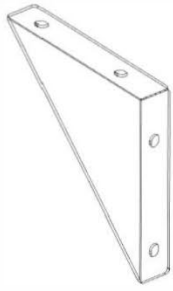

B01 ATTELLE DE PIED - A4M02910
(x8) 1"x5 3/4"x5 3/4" (26x146x146)

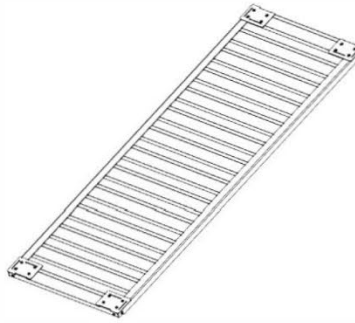

B02 ASSEMBLAGE DE LA GRILLE
INFÉRIEURE - A4M02767
(x1) 1 5/8"x24 1/16"x74 3/4" (40.5x611.5x1898)

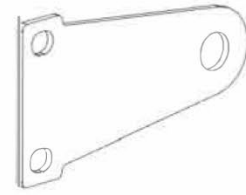

B03 SUPPORT DE LOQUET - A4M02413
(x2) 1/8"x2 3/16"x4 1/8" (2.5x56x104)



B05 SUPPORT DE CÂBLE VERTICAL - A4M02270
(x2) 1 3/16"x2 15/16"x5 11/16" (30x74.5x143.8)

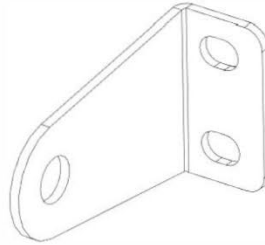

B06 SUPPORT DE LOQUET - A4M02765
(x2) 1"x1 3/4"x2 13/16" (25x44x71.0)

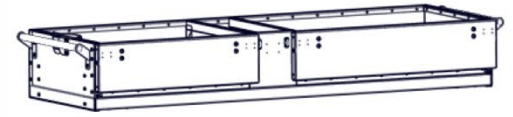

C01 ASSEMBLAGE DE BAC À
CHARBON - A4M02768
(x1) 11 1/2"x25 9/16"x74 1/2" (292x650x1893)



DC01 CÂBLE DE PORTE - A4M02504
(x2) 1/8"x9 7/16" (2.5x240)

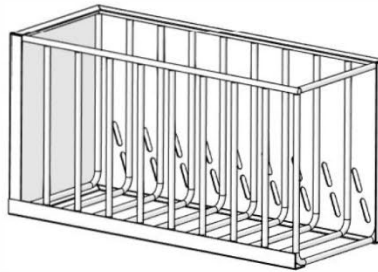

F01 BOÎTE À FEU - A4M02772
(x1) 11 11/16"x9 1/8"x22 1/2" (298x232x572)

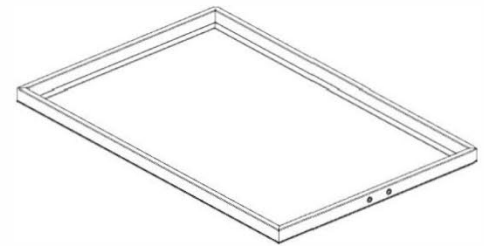

G01 ASSEMBLAGE DE PLATEAU À
GRILLE - A4M02144
(x1) 1 1/4"x21 13/16"x33 1/16" (31.80x554x839)



DC02 CÂBLE DE PORTE - A4M04135
(x2) 1/8"x8 11/16" (2.5x220)

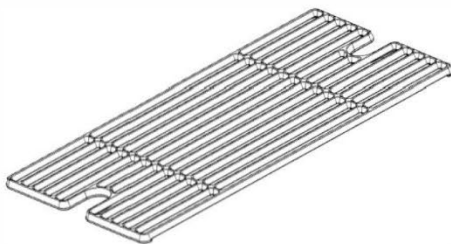

G02 GRILLE - A4M02145
(x3) 7/16"x10 1/2"x20 1/2" (12x266x520)

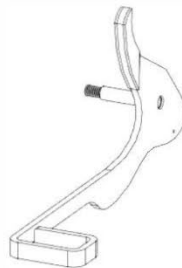

H02 ASSEMBLAGE DE POIGNÉE DE
PIGNON - A4M02760
(x1) 3 5/8"x4 1/2"x9 5/16" (92x115x236)



H01 ASSEMBLAGE DE POIGNÉE
DE PORTE - A4M02761
(x1) 2 3/8"x3 3/4"x30 1/4" (60x95x769)

MANUEL DU PROPRIÉTAIRE - IDENTIFICATION DES PIÈCES

COMPOSANTS MÉTALLIQUES (PAS À L'ÉCHELLE)

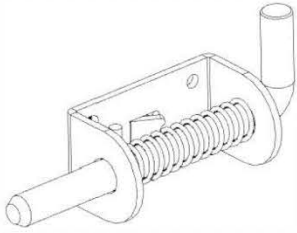

DL01 LOQUET DE PORTE - A4M02496
(x4) 1 5/16"x1 7/8"x4 3/8" (33x47x111)

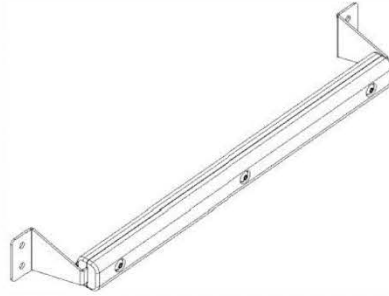

H04 ASSEMBLAGE DE POIGNÉE DE PORTE - A4M02777
(x1) 2 3/8"x3 3/4"x22 11/16" (60x95x576)

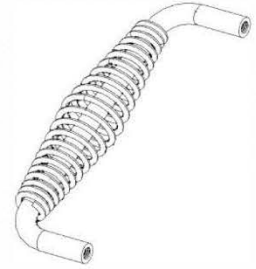

H05 ASSEMBLAGE DE POIGNÉE EN FIL - A4M03500
(x3) 1 1/2"x2 11/16"x7 9/16" (38x69x192)



L01 PIED - A4M02912
(x1) 1 1/2"x1 1/2"x31 13/16" (38x38x808)



L02 PIED - A4M02913
(x1) 1 1/2"x1 1/2"x31 13/16" (38x38x808)



L03 PIED - A4M02914
(x1) 1 1/2"x1 1/2"x31 13/16" (38x38x808)



L04 PIED - A4M02915
(x1) 1 1/2"x1 1/2"x31 13/16" (38x38x808)



MH01 CROCHET À VIANDE - A4M02402
(x2) 3/16"x3 7/8"x5 11/16" (5x98x145)



MH02 CROCHET À VIANDE - A4M02407
(x2) 3/16"x3"x8 13/16" (5x77x224)

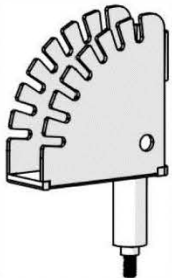

P01 SUPPORT DE PIVOT D'ASADO - A4M04134
(x1) 1 11/16"x4 7/16"x7 9/16" (43x113x192)

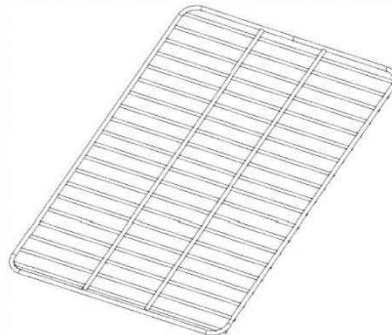

R01 GRILLE À ASADO SUPÉRIEURE - A4M02785
(x1) 5/16"x18 3/8"x26 5/16" (8x466x668)

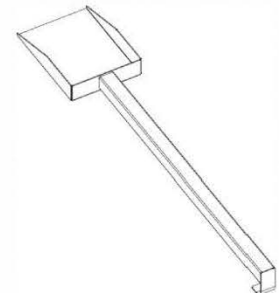

SH01 PELLE - A4M02513
(x1) 2 1/4"x4 7/8"x31 5/16" (57x124x798)

MANUEL DU PROPRIÉTAIRE - IDENTIFICATION DES PIÈCES

COMPOSANTS MÉTALLIQUES (PAS À L'ÉCHELLE)

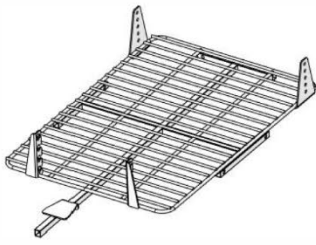

R02 GRILLE À ASADO INFÉRIEURE - A4M02786
(x1) 5 7/16"x18 1/2"x34" (138x470x864)



R03 TIGE DE MAINTIEN - A4M02787
(x1) 1/4"x1 7/16"x21 13/16" (6x36x554)



R04 TIGE DE PIVOT - A4M02784
(x1) 1/2"x1 7/16"x12 1/4" (12x36x312)



S01 ASSEMBLAGE DE BROCHE - A4M02150
(x1) 1 3/16"x37 5/8" (x30x955)

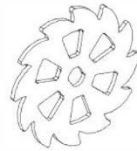

S02 PIGNON - A4M02147
(x1) 3/16"x4 11/16"x4 11/16" (4x119x119)



S03 RESSORT - A4M02506
(x1) 1/16"x7/16"x1 13/16" (1.5x11x46)



U01 ASSEMBLAGE VERTICAL - A4M02923
(x1) 2 5/8"x7 7/8"x31 5/8" (67x200x803.2)



U02 ASSEMBLAGE VERTICAL - A4M02759
(x1) 2 5/16"x7 7/8"x31" (58.8x200x788)



U03 RAIL SUPÉRIEUR - A4M02149
(x1) 1"x1 1/2"x35 1/4" (25x38x896)

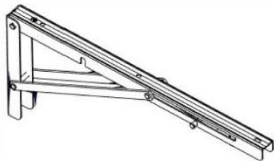

2094 SUPPORT DE TABLE PLIANTE - A4M02094
(x4) 1 3/8"x6 13/16"x15 15/16" (34x173x405)



W01 ASSEMBLAGE DE ROUE - A4M02146
(x1) 2 3/8"x7" (x59.7x178)

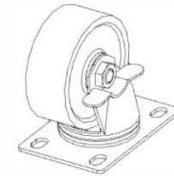

A4M04136 ROULETTE
(x4)

MANUEL DU PROPRIÉTAIRE - IDENTIFICATION DES PIÈCES

COMPOSANTS ACCESSOIRES (PAS À L'ÉCHELLE)

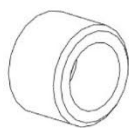

2499 BAGUE - A4M02499
(x6) 1/4"x3/8"x1/4" (6.5x9.7x6.35)



A4M02158 ÉTIQUETTE D'IDENTIFICATION
(x1) DE BYD PATIO

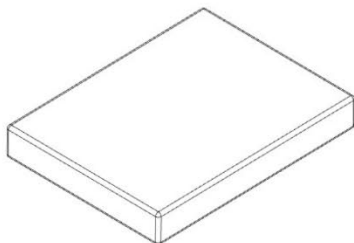

A6P00729 BRIQUE RÉFRACTAIRE
(x66)

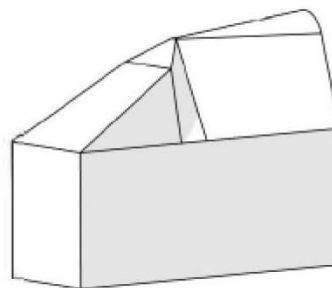

A6P00912 HOUSSE DE GRIL
(x1)

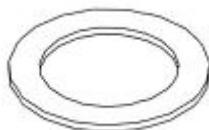

A4M04505 RONDELLE PLATE
(x1) 24x35 CUIVRE

COMPOSANTS EN BOIS (PAS À L'ÉCHELLE)

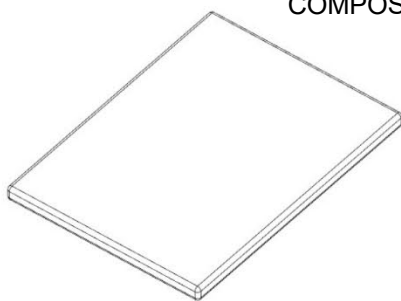

T01 PLATEAU DE TABLE-W4L18241
(x2) 1 1/4"x17 11/16"x23 5/8" (32x450x600)

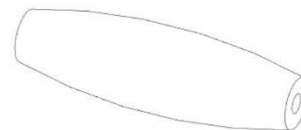

H04 POIGNÉE DE ROUE-W4L19101
(x1) 1 9/16"x5 1/8" (x40x130)

MANUEL DU PROPRIÉTAIRE - IDENTIFICATION DES PIÈCES

PIÈCES DE QUINCAILLERIE

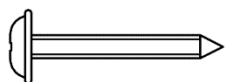

H100797 VIS À TÊTE BOMBÉE CRUCIFORME
(x12) 8 x 1 noir

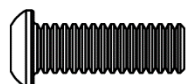

**H101264 TÊTE CYLINDRIQUE
HEXAGONALE À DÉPOUILLE**
(x86) 1/4-20 x 3/4 " BLK (LOCTITE)



**H101265 TÊTE CYLINDRIQUE
HEXAGONALE À DÉPOUILLE**
(x15) 1/4-20 x 3/4 " SS (LOCTITE)

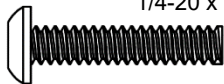

**H101279 TÊTE CYLINDRIQUE
HEXAGONALE À DÉPOUILLE**
(x6) 1/4-20 x 1 " BLK (LOCTITE)

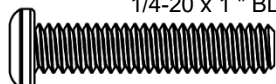

**H101282 TÊTE CYLINDRIQUE
HEXAGONALE À DÉPOUILLE**
(x6) 1/4-20x1 1/4 " SS (LOCTITE)

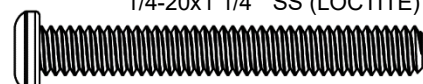

**H101200 TÊTE CYLINDRIQUE
HEXAGONALE À DÉPOUILLE**
(x4) 1/4-20 x 2 " SS (LOCTITE)

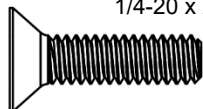

H101266 VIS TÊTE PLATE TFH
(x6) 1/4-20 x 1 BLK (LOCTITE)

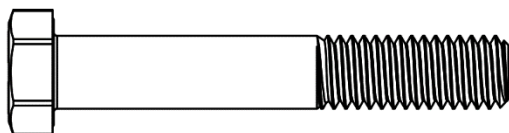

H101302 BOULON WH
(x1) 3/8x2 3/8 inox

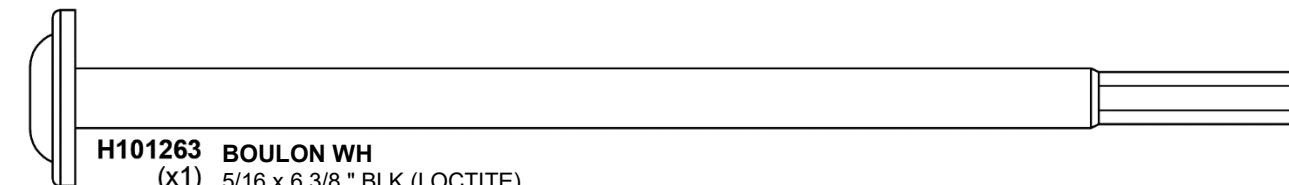

H101263 BOULON WH
(x1) 5/16 x 6 3/8 " BLK (LOCTITE)

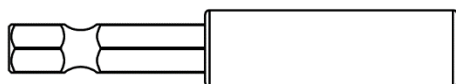

H101100 TOURNEVIS MAGNÉTIQUE
(x1)

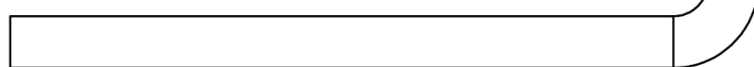

H100114 CLÉ TORX
(x1) T-30

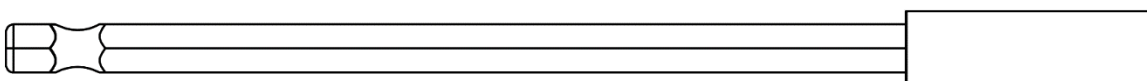

**H101278 RALLONGE DE PILOTE
MAGNÉTIQUE 6 "**
(x1)

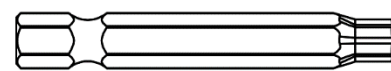

H100147 DOUILLE TORX
(x1) T-30



H101159 TÊTE ARRONDIE PHILLIPS
(x16) 8-18 x 1/2 " BLK



H101262 TÊTE ARRONDIE PHILLIPS
(x4) 8-18x.5 SS



H101273 CONTRE-ÉCROU HEXAGONAL
(x1) 1/4-20 inox (LOCTITE)



H101274 ÉCROU AUTOBLOQUANT
(x3) 3/8-16 INOX



H101182 RONDELLE FENDUE
(x5) 1/4 INOX

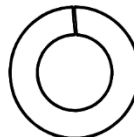

H101301 RONDELLE FENDUE
(x1) 3/8 inox



H101303 GOUPILLE FENDUE INOX
(x1)



H101183 RONDELLE PLATE
(x26) 8x16 INOX

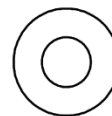

H101280 RONDELLE PLATE
(x92) 7x14 SS

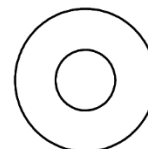

H100630 RONDELLE PLATE
(x2) 8 x 19 BLK

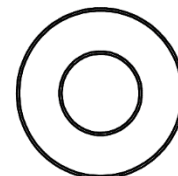

H101299 RONDELLE PLATE
(x3) 10x22 INOX

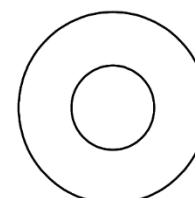

H101167 RONDELLE PLATE
(x1) 11x25 BLK

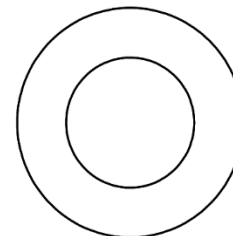

H100497 RONDELLE PLATE
(x1) 17x30 BLK

PRÉ-ASSEMBLAGE ÉTAPE 1 - TRI DES PIÈCES

Il est essentiel pour faciliter l'assemblage que vous preniez le temps de trier et d'organiser le métal et les pièces de quincaillerie.

PIÈCES MÉTALLIQUES :

- Organisez les pièces métalliques en fonction de l'étiquette alphanumérique à trois chiffres figurant sur chaque sac (ex. A01).
- S'il y a plusieurs pièces avec le même numéro estampillé, empilez ces pièces ensemble.
- Les étiquettes des pièces se trouvent sur les sacs des pièces.
- Conservez les pièces dans des sacs jusqu'à l'étape requise.
- Prévoyez beaucoup d'espace - les pièces de bois peuvent prendre beaucoup de place.

REMARQUE : LES CARTONS NE SONT PAS ORGANISÉS PAR NUMÉRO DE PIÈCE OU D'ÉTAPE.

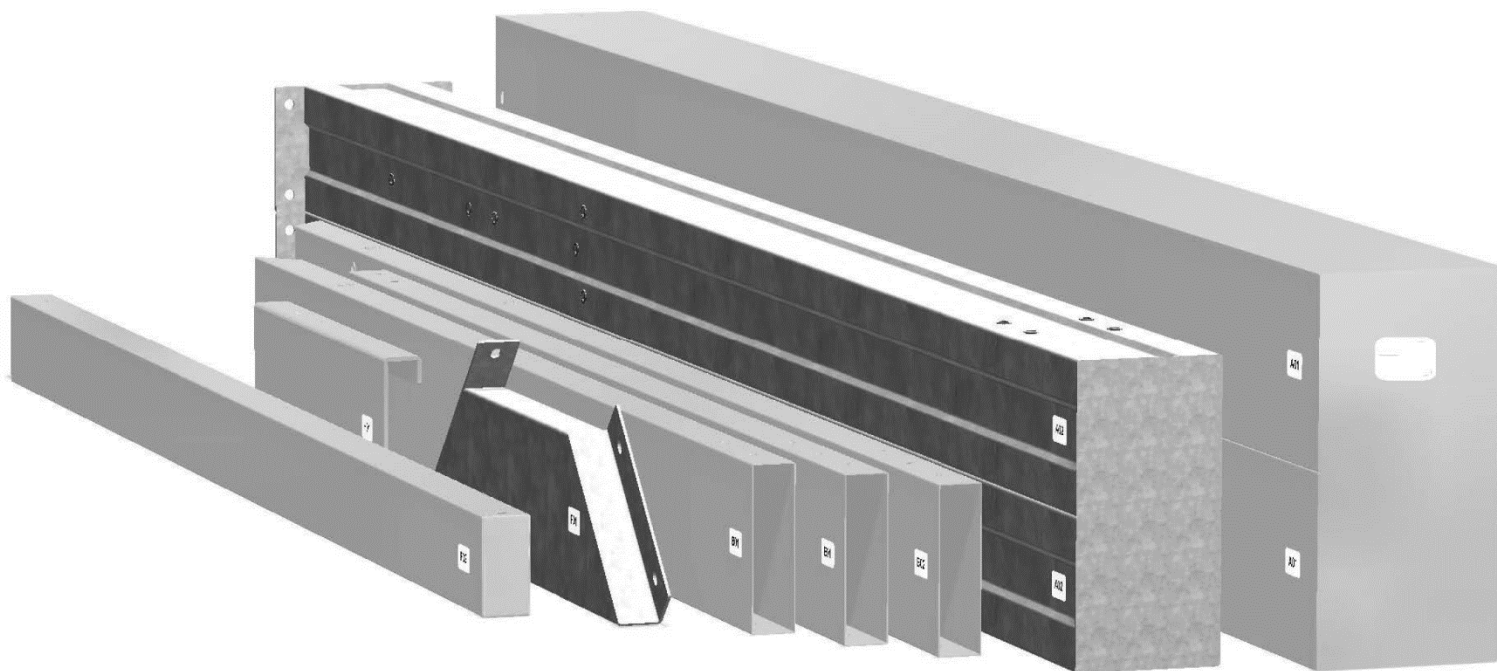

PIÈCES DE QUINCAILLERIE :

- Nous vous recommandons d'avoir une table séparée pour organiser les pièces de quincaillerie.
- Les sacs de matériel comportent un numéro de pièce alphanumérique à sept chiffres.
- Vous pouvez organiser vos pièces de quincaillerie par numéro de pièce ou les grouper par type de pièce (c.-à-d. boulons, écrous, etc.).
- Lors de l'assemblage, il vous suffit de référencer les quatre derniers chiffres du numéro.

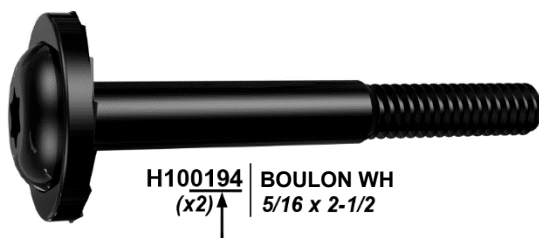

H100194 | BOULON WH
(x2) | 5/16 x 2-1/2

PRÉ-ASSEMBLAGE ÉTAPE 2 - OUTILS NÉCESSAIRES



Perceuse sans fil ou perceuse électrique

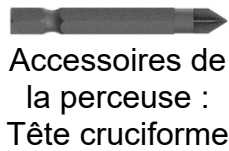

Accessoires de la perceuse :
Tête cruciforme



Mèches de 1/8 " , 3/16 " , 3/8 " et 7/16 "



Tournevis cruciforme



Clés ouvertes de 1/2 " et 9/16 "



Clé à cliquet de 3/8 " , douilles standard de 1/2 " et 7/16 " , douilles profondes de 1/2 " et 7/16 "



Marteau à panne fendue

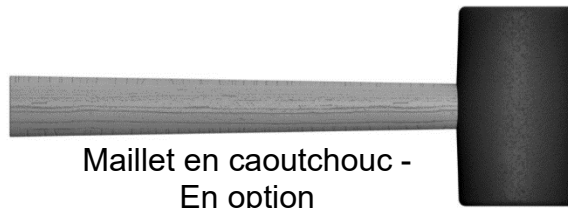

Maillet en caoutchouc - En option

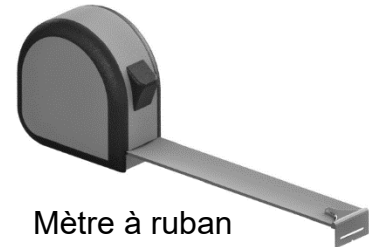

Mètre à ruban

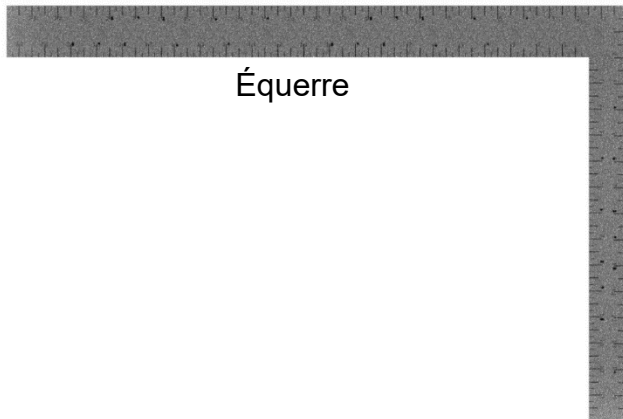

Équerre



Niveau de 24 "

PRÉ-ASSEMBLAGE ÉTAPE 3 - CHOISISSEZ VOTRE MÉTHODE D'ASSEMBLAGE

Plusieurs types d'instructions de montage vous sont proposés.

1. Manuel d'assemblage imprimé inclus avec votre produit
2. Application BILT - Instructions interactives en 3D
3. Combinaison du manuel imprimé et de l'application BILT (Remarque : les numéros d'étape peuvent différer entre les deux méthodes)



Scannez pour des instructions 3D faciles

Téléchargez l'application BILT avant de commencer



ÉTAPE 1A - ASSEMBLAGE DU CHARIOT

QTÉ	NUMÉRO DE PIÈCE	DESCRIPTION
1	H101266	VIS TFH 1/4-20 X 1 BLK (LOCTITE)

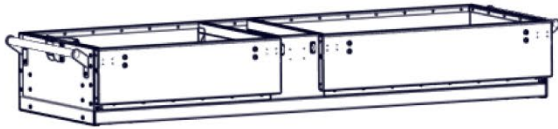

C01 ASSEMBLAGE DE BAC À CHARBON - A4M02768
(x1) 11 1/2"x25 9/16"x74 1/2" (292x650x1893)



L03 PIED - A4M02914
(x1) 1 1/2"x1 1/2"x31 13/16" (38x38x808)

- **PLACEZ L'ASSEMBLAGE DU BAC A CHARBON A L'ENVERS ET FIXEZ LE PIED COMME INDIQUE CI-DESSOUS.**
- **POUR FACILITER LE MONTAGE, NOUS VOUS RECOMMANDONS D'UTILISER DES CHEVALETS DE SCIAGE POUR LES ÉTAPES 1 À 6.**
- **EN CAS D'ASSEMBLAGE SUR LE SOL, POSEZ UN MORCEAU DE CARTON, UNE COUVERTURE OU UN TAPIS AVANT DE METTRE L'ASSEMBLAGE DU BAC À CHARBON À L'ENVERS.**

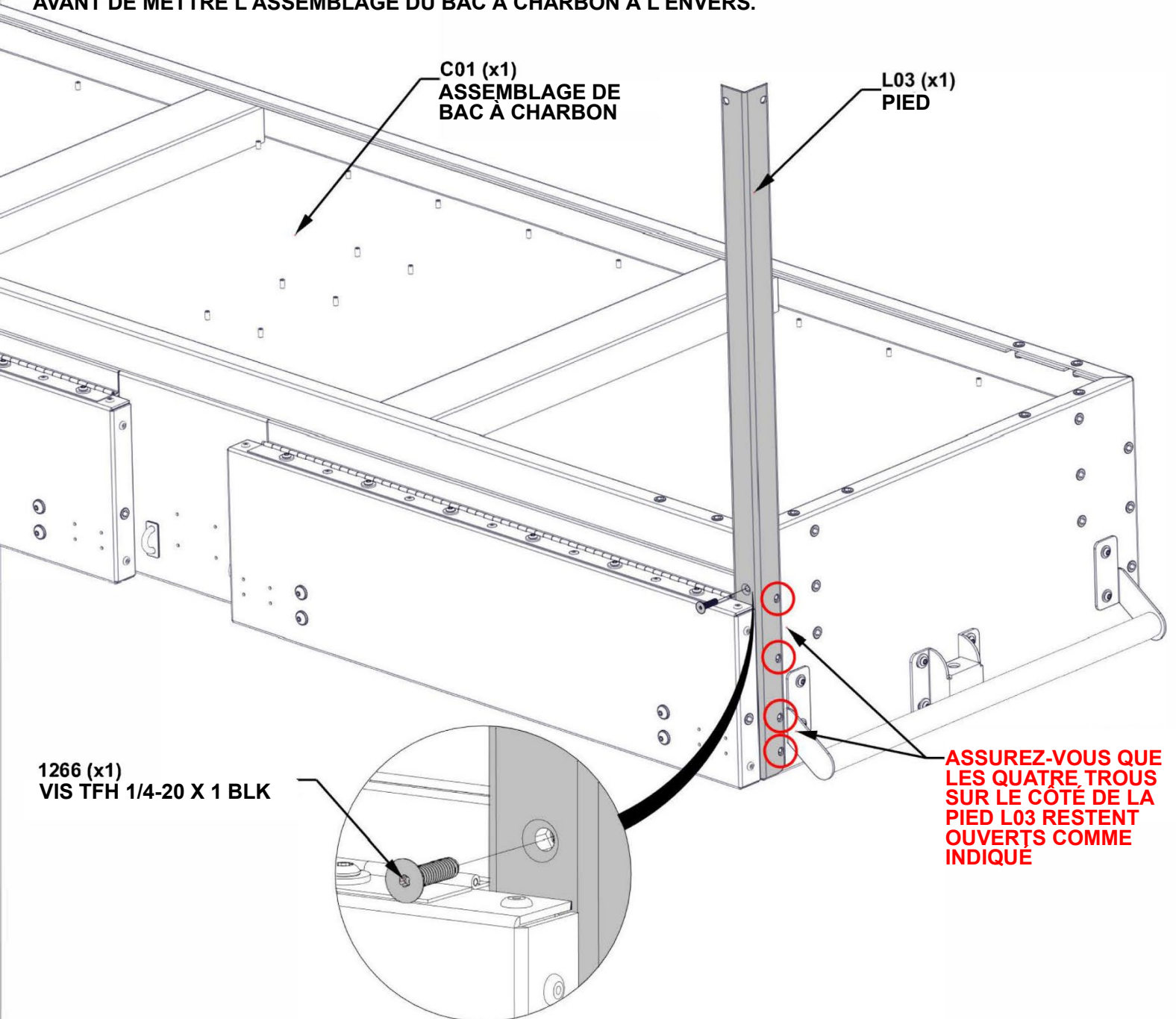

C01 (x1)
ASSEMBLAGE DE
BAC À CHARBON

L03 (x1)
PIED

1266 (x1)
VIS TFH 1/4-20 X 1 BLK

**ASSUREZ-VOUS QUE
LES QUATRE TROUS
SUR LE CÔTÉ DE LA
PIED L03 RESTENT
OUVERTS COMME
INDIQUÉ**

ÉTAPE 1B - ASSEMBLAGE DU CHARIOT

QTÉ	NUMÉRO DE PIÈCE	DESCRIPTION
2	H101264	TORX TÊTE CYLINDRIQUE 1/4-20x3/4 " BLK (LOCTITE)
2	H101266	VIS TFH 1/4-20 X 1 BLK (LOCTITE)
2	H101280	RONDELLE PLATE 7x14 SS

- OUVREZ LA PORTE DE L'ASSEMBLAGE DU BAC A CHARBON ET FIXEZ LE MATERIEL DES PIEDS COMME INDIQUÉ CI-DESSOUS.

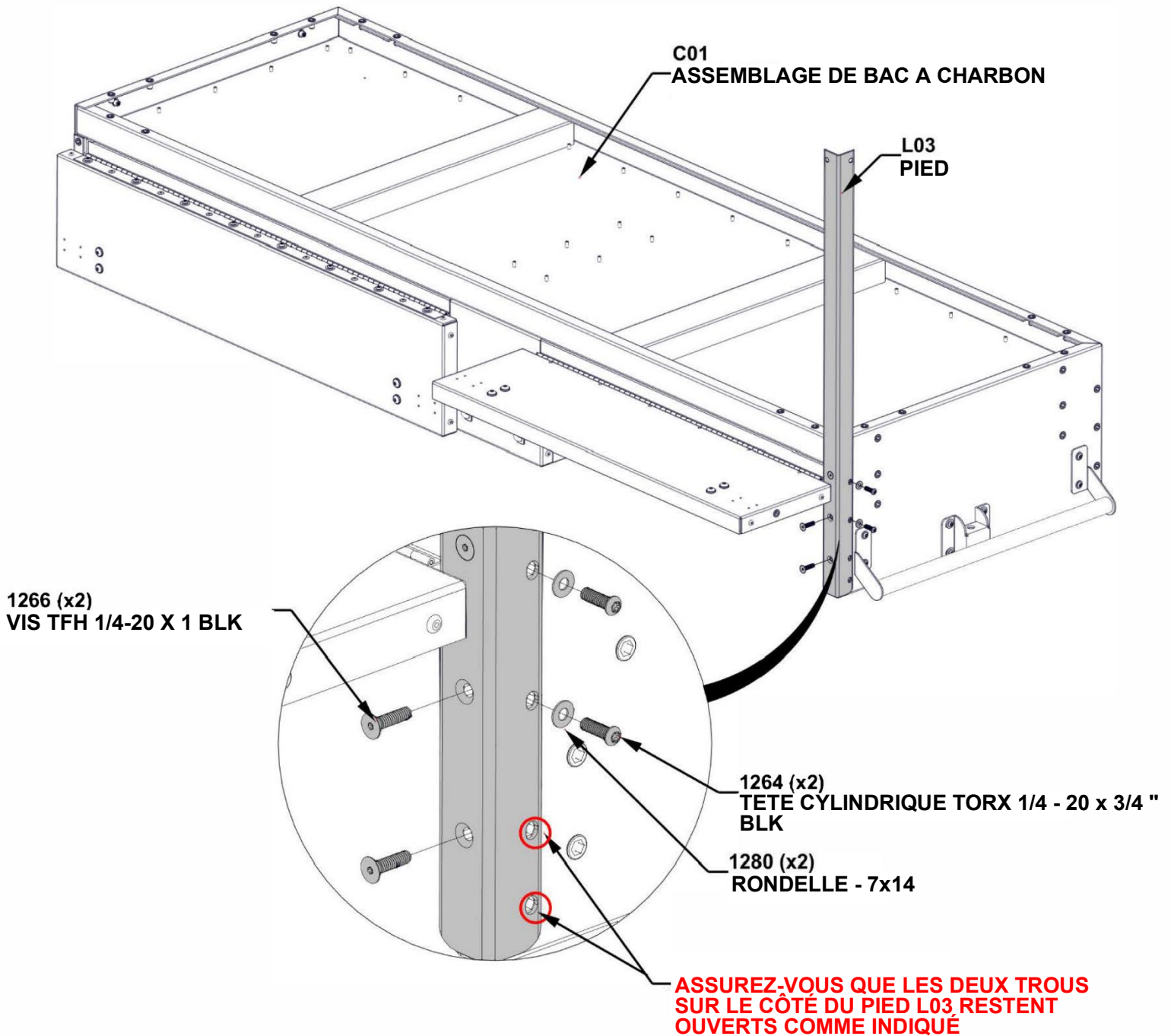

ÉTAPE 2A - ASSEMBLAGE DU CHARIOT

QTÉ	NUMÉRO DE PIÈCE	DESCRIPTION
2	H101264	TORX TÊTE CYLINDRIQUE 1/4-20x3/4 " BLK (LOCTITE)
1	H101266	VIS TFH 1/4-20 X 1 BLK (LOCTITE)
2	H101280	RONDELLE PLATE 7x14 SS



L04 PIED -A4M02915
(x1) 1 1/2"x1 1/2"x31 13/16" (38x38x808)

- POSITIONNEZ LE PIED COMME INDIQUE CI-DESSOUS. ASSUREZ-VOUS QUE LES BOULONS SONT INSÉRÉS DANS LES TROUS CORRECTS INDIQUÉS CI-DESSOUS.

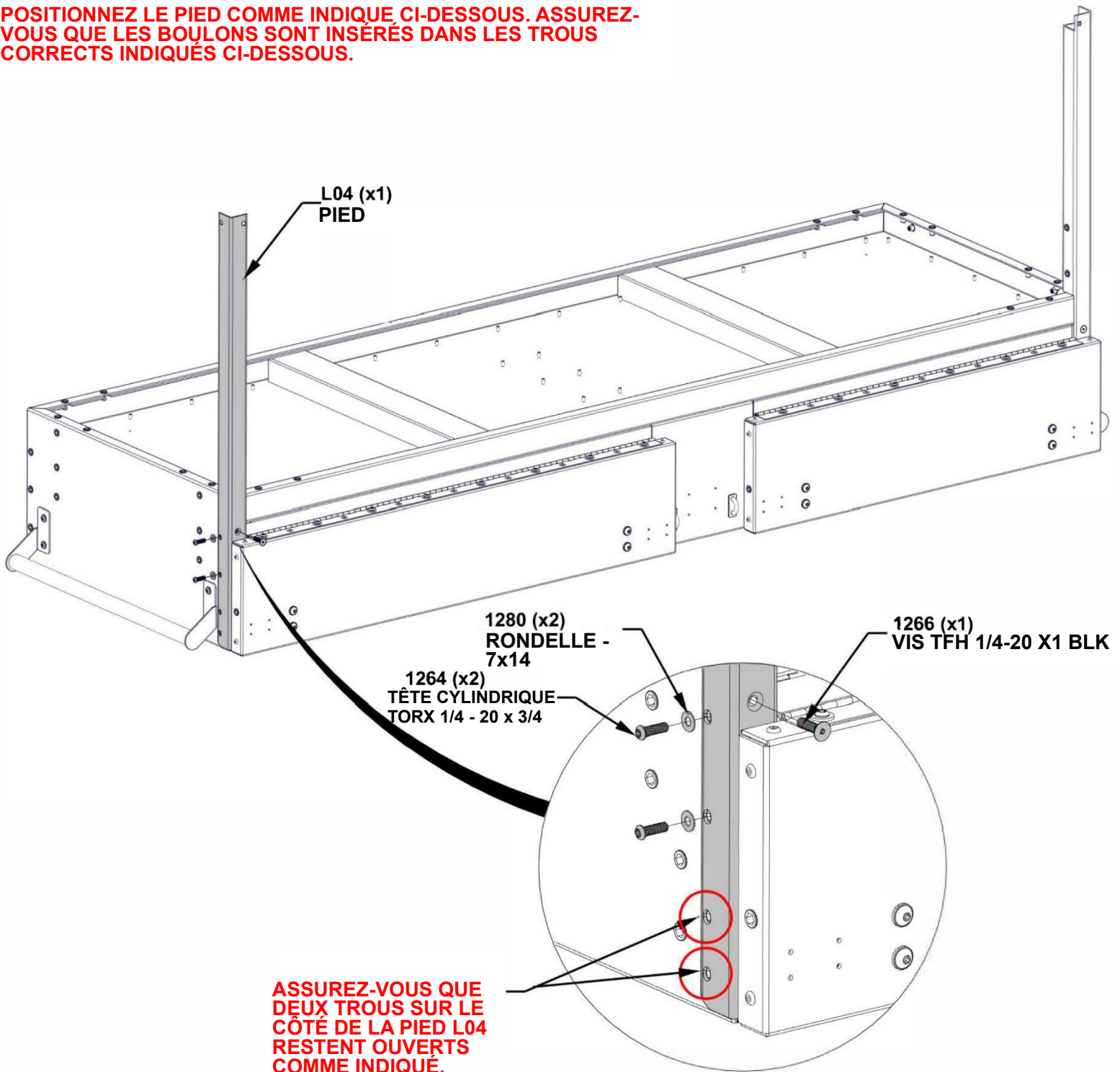

ÉTAPE 2B - ASSEMBLAGE DU CHARIOT

QTÉ	NUMÉRO DE PIÈCE	DESCRIPTION
2	H101266	VIS TFH 1/4-20 X 1 BLK (LOCTITE)

- OUVREZ LA PORTE DE L'ASSEMBLAGE DU BAC A CHARBON ET FIXEZ LE MATERIEL DES PIEDS COMME INDIQUÉ CI-DESSOUS.

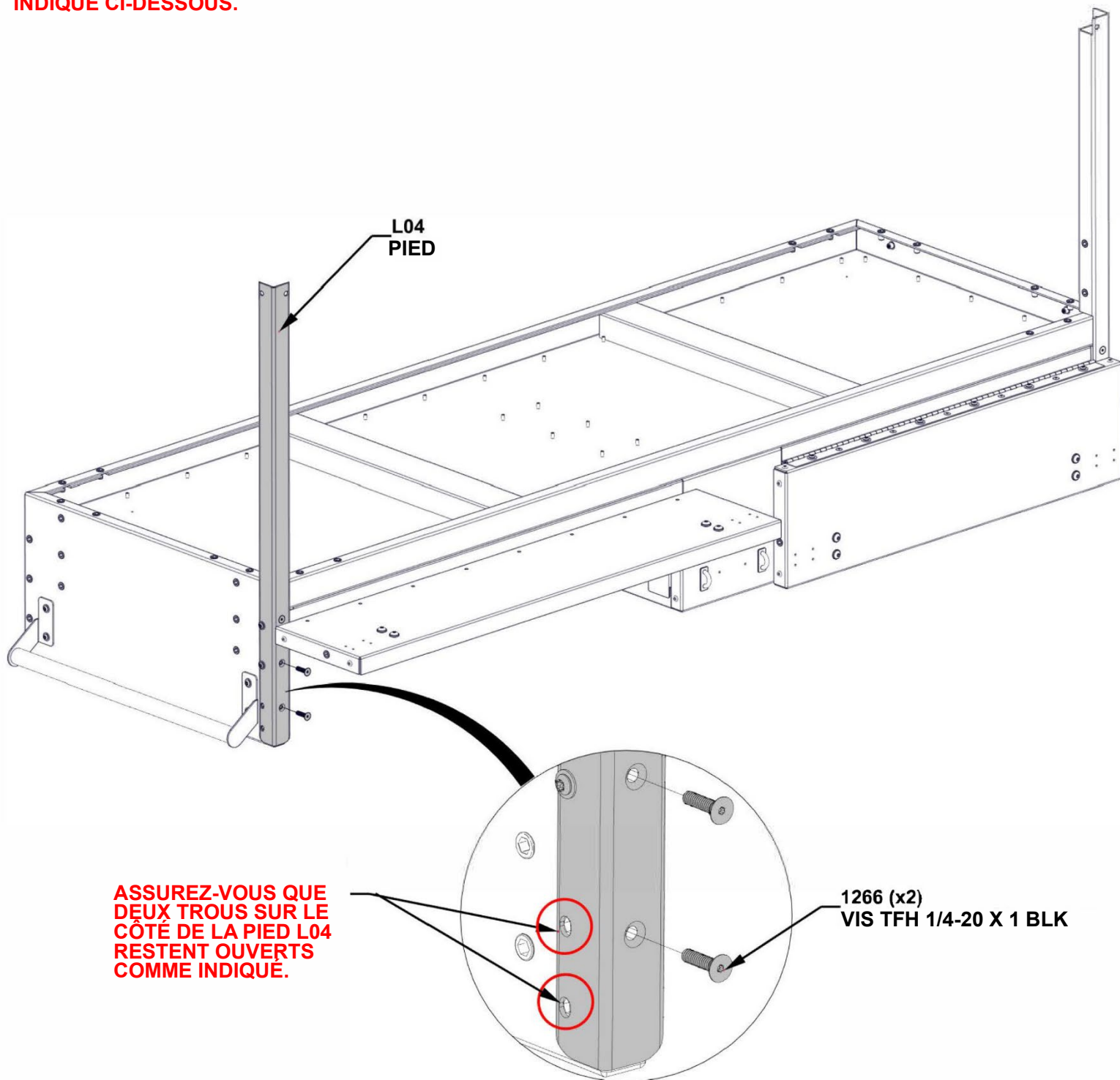

ÉTAPE 3 - ASSEMBLAGE DU CHARIOT

QTÉ	NUMÉRO DE PIÈCE	DESCRIPTION
12	H101264	TORX TÊTE CYLINDRIQUE 1/4-20x3/4 " BLK (LOCTITE)
12	H101280	RONDELLE PLATE 7x14 SS



L02 PIED -A4M02913
(x1) 1 1/2"x1 1/2"x31 13/16" (38x38x808)

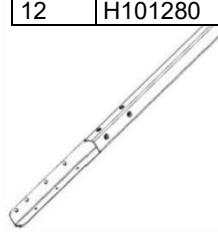

L01 PIED -A4M02912
(x1) 1 1/2"x1 1/2"x31 13/16" (38x38x808)

- INSTALLER LES PIEDS ARRIERE COMME INDIQUE CI-DESSOUS.

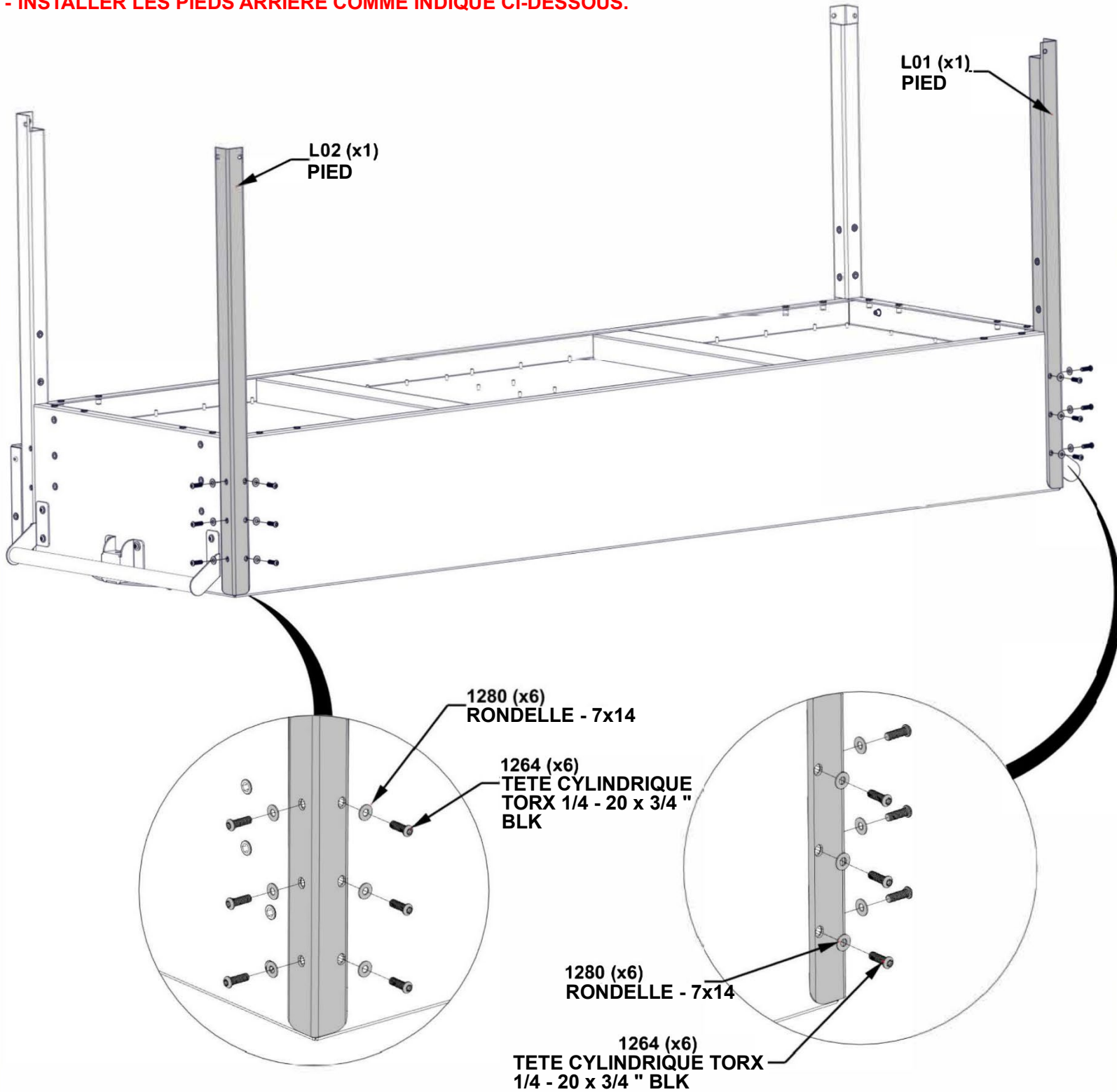

ÉTAPE 4 - ASSEMBLAGE DU CHARIOT

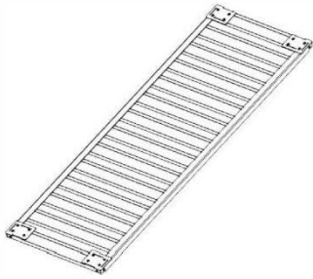

B02 ASSEMBLAGE DE LA GRILLE INFÉRIEURE - A4M02767
(x1) 1 5/8"x24 1/16"x74 3/4" (40.5x611.5x1898)

QTÉ	NUMÉRO DE PIÈCE	DESCRIPTION
8	H101264	TORX TÊTE CYLINDRIQUE 1/4-20x3/4 " BLK (LOCTITE)
8	H101280	RONDELLE PLATE 7x14 SS

- INSTALLER L'ASSEMBLAGE DE LA GRILLE INFÉRIEURE COMME INDIQUE CI-DESSOUS.

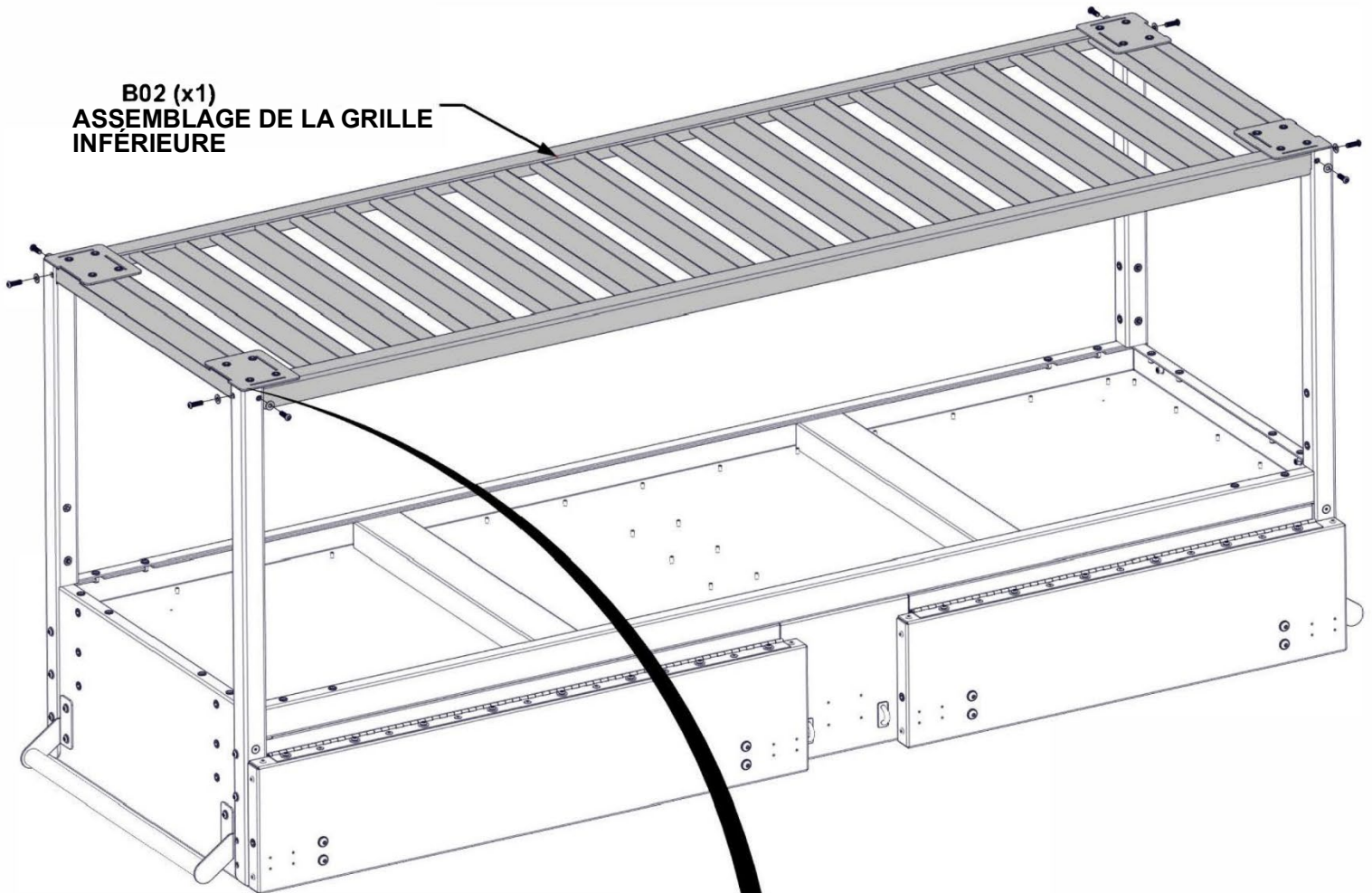

B02 (x1)
ASSEMBLAGE DE LA GRILLE
INFÉRIEURE

**LES PIEDS DU CHARIOT
REPOSERONT SUR LA
SURFACE DE LA GRILLE**

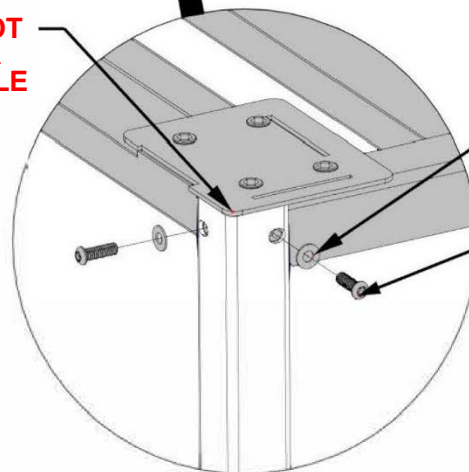

1280 (x8)
RONDELLE - 7x14

1264 (x8)
TÊTE CYLINDRIQUE
HEXAGONALE A
DÉPOUILLE
1/4-20x3/4 " BLK

ÉTAPE 5 - ASSEMBLAGE DU CHARIOT

QTÉ	NUMÉRO DE PIÈCE	DESCRIPTION
16	H101264	TORX TÊTE CYLINDRIQUE 1/4-20x3/4 " BLK (LOCTITE)
16	H101280	RONDELLE PLATE 7x14 SS

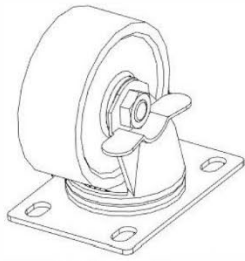

A4M04136 ROULETTE
(x4)

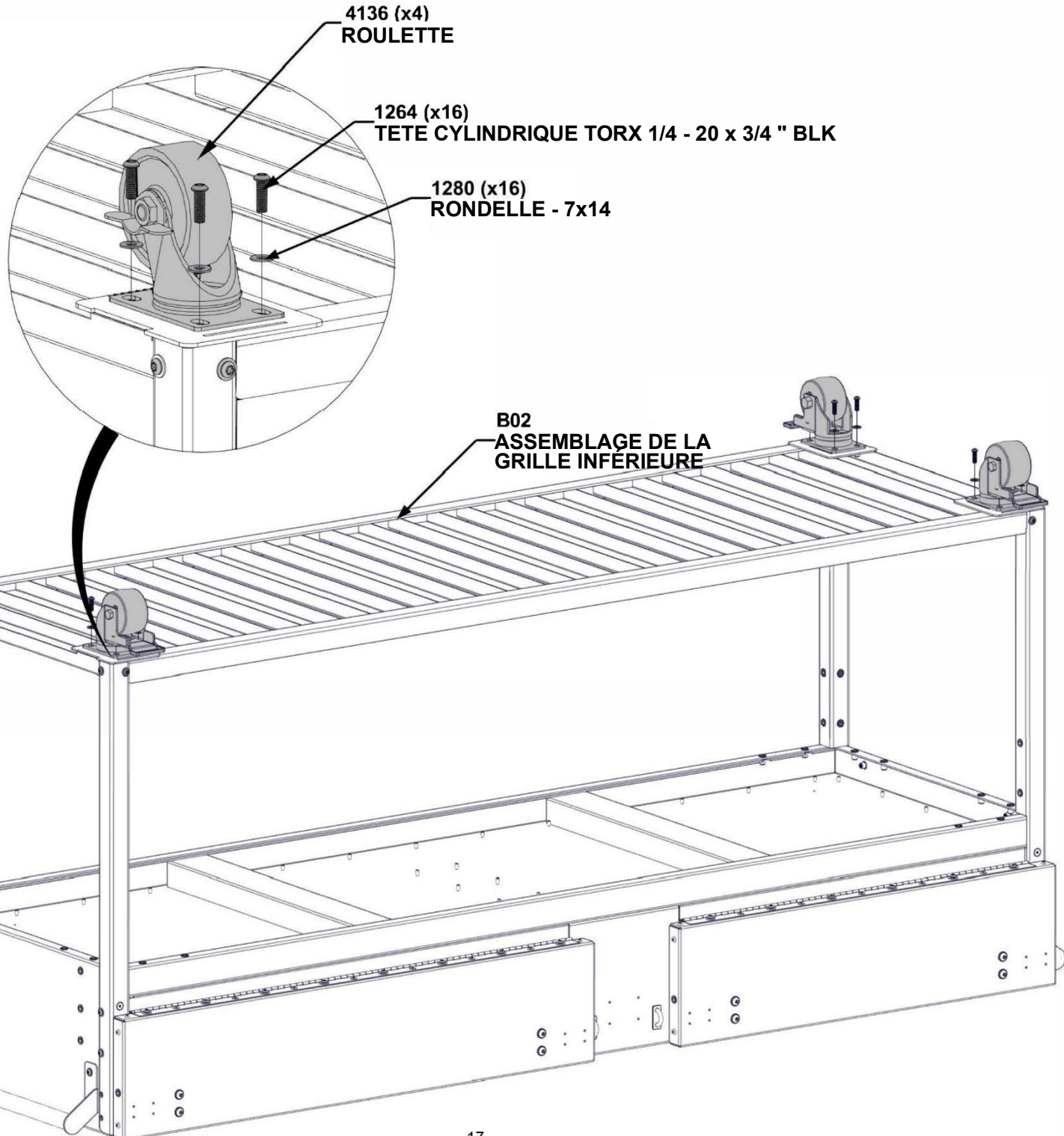

ÉTAPE 6 - ASSEMBLAGE DU CHARIOT

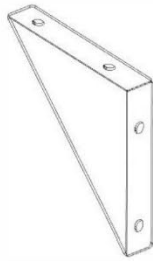

B01 ATTELLE DE PIED -A4M02910
(x8) 1"x5 3/4"x5 3/4" (26x146x146)

QTÉ	NUMÉRO DE PIÈCE	DESCRIPTION
32	H101264	TORX TÊTE CYLINDRIQUE 1/4-20x3/4 " BLK (LOCTITE)
32	H101280	RONDELLE PLATE 7x14 SS

- UNE FOIS QUE TOUTES LES ATTELLES DE PIEDS SONT FIXEES, SERREZ LE MATERIEL.

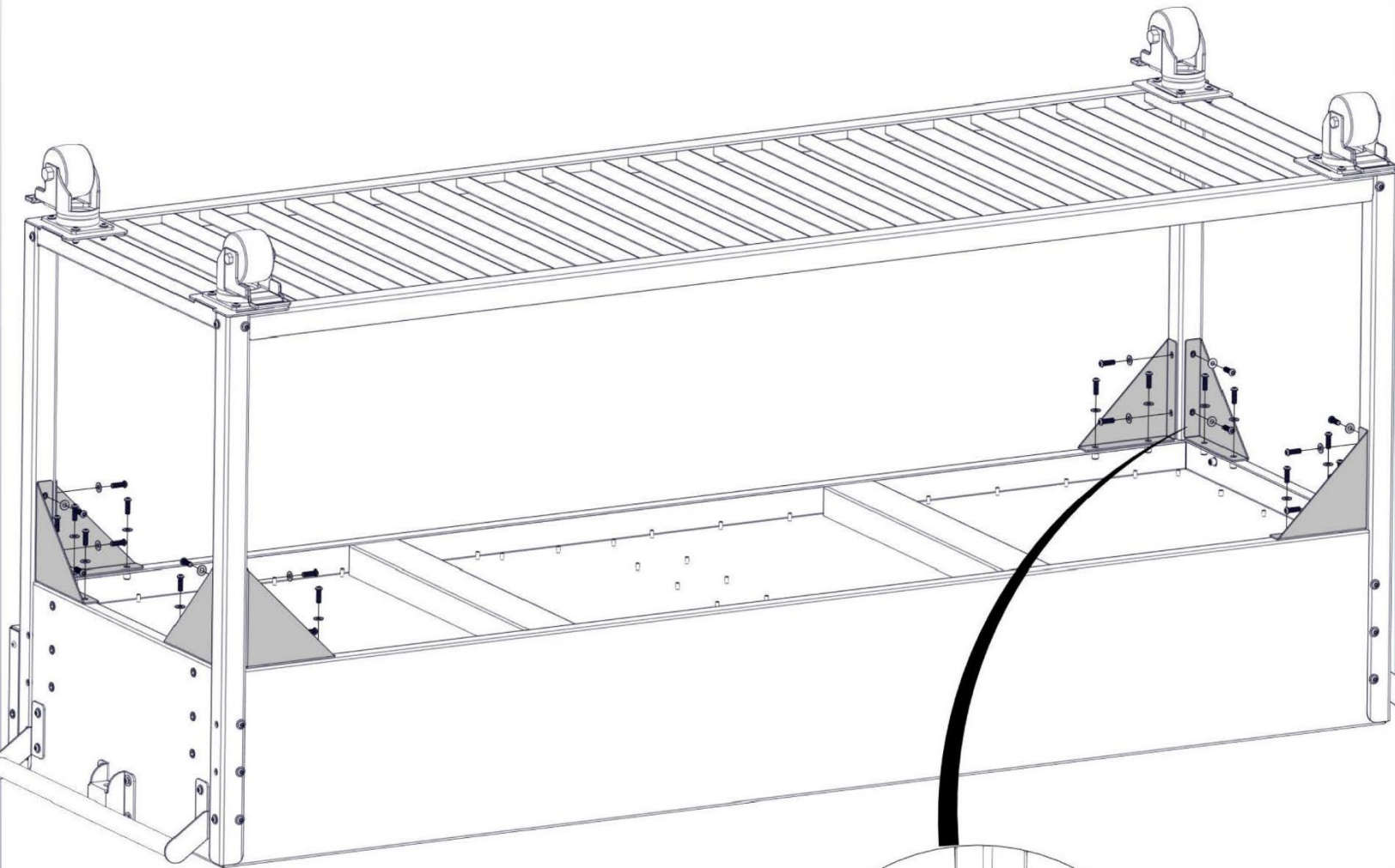

1264 (x32)
TETE CYLINDRIQUE TORX
1/4 - 20 x 3/4 " BLK

1280 (x32)
RONDELLE - 7x14

B01 (x8)
ATELLE
DE PIED

ÉTAPE 7 - ASSEMBLAGE DU CHARIOT

QTÉ	NUMÉRO DE PIÈCE	DESCRIPTION
16	H101159	TÊTE RONDE PHILLIPS 8-18x.5

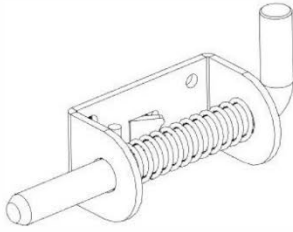

DL01 LOQUET DE PORTE - A4M02496
(x4) 1 5/16"x1 7/8"x4 3/8" (33x47x111)

- AVEC AU MOINS DEUX PERSONNES, PLACEZ L'ASSEMBLAGE DU CHARIOT SUR LES QUATRE ROULETTES.
- FIXEZ LES LOQUETS DE PORTE COMME INDIQUE.
- RÉPÉTEZ CETTE ÉTAPE DEUX FOIS SUR CHAQUE PORTE.
- ALIGNEZ LE LOQUET DE PORTE AVEC LES TROUS PILOTES DE LA PORTE.

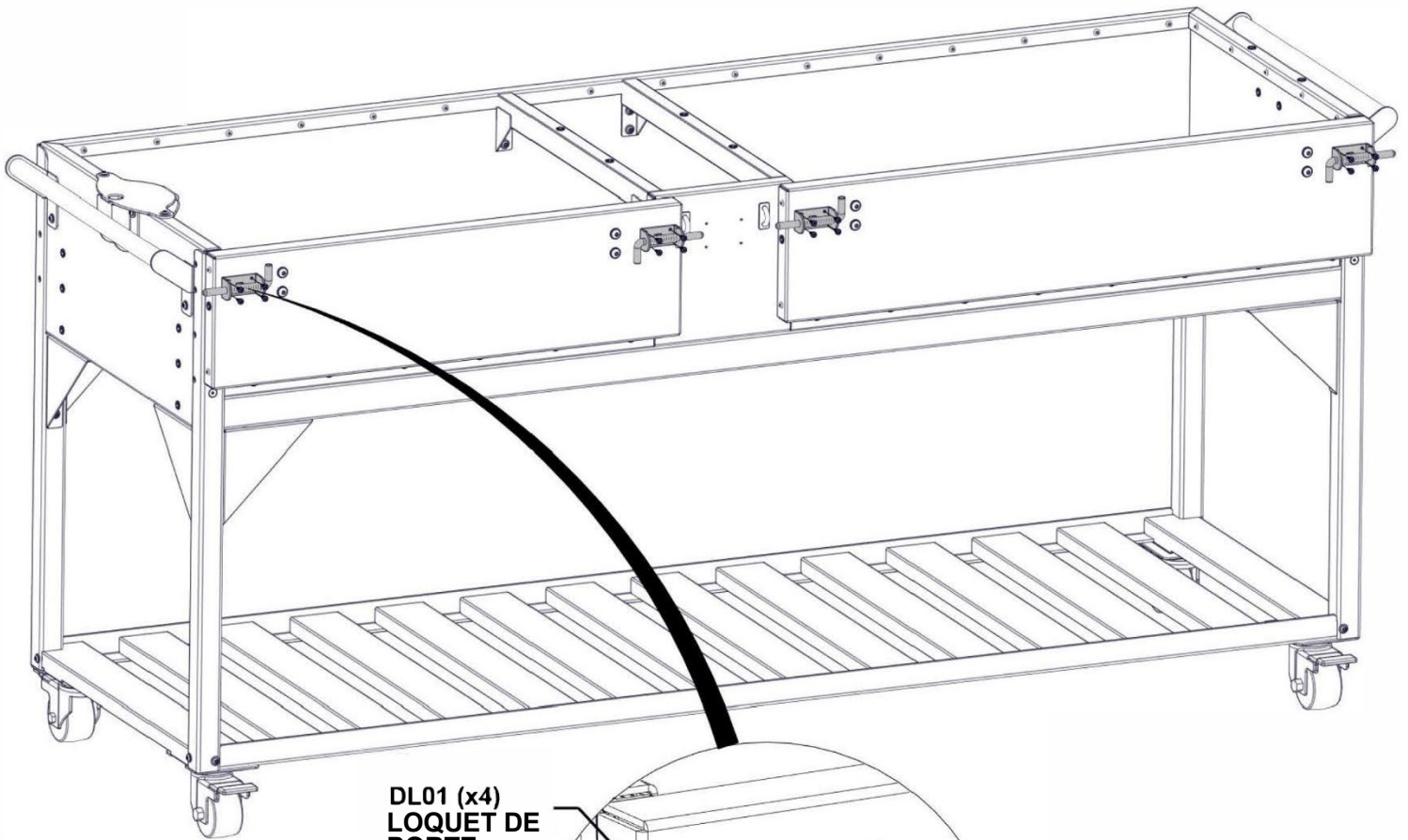

DL01 (x4)
LOQUET DE
PORTE

1159 (x16)
TETE RONDE PHILLIPS 8-18x.5

ÉTAPE 8 - ASSEMBLAGE DU CHARIOT

QTÉ	NUMÉRO DE PIÈCE	DESCRIPTION
2	H101264	TORX TÊTE CYLINDRIQUE 1/4-20x3/4 " BLK (LOCTITE)
4	H101279	VIS À TÊTE CYLINDRIQUE TORX 1/4-20x1 " (LOCTITE)
6	H101280	RONDELLE PLATE 7x14 SS



DC01 CÂBLE DE PORTE - A4M02504
(x2) 1/8"x9 7/16" (2.5x240)

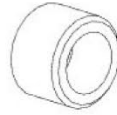

A4M02499 BAGUE
(x4)

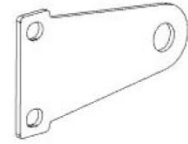

B03 SUPPORT DE LOQUET - A4 M02413
(x2) 1/8"x2 3/16"x4 1/8" (2.5x56x104)

- FIXEZ LES SUPPORTS DE LOQUET COMME INDIQUE.
- RÉPÉTEZ CETTE ÉTAPE POUR LES DEUX CÔTÉS DE LA BOÎTE À CHARBON.

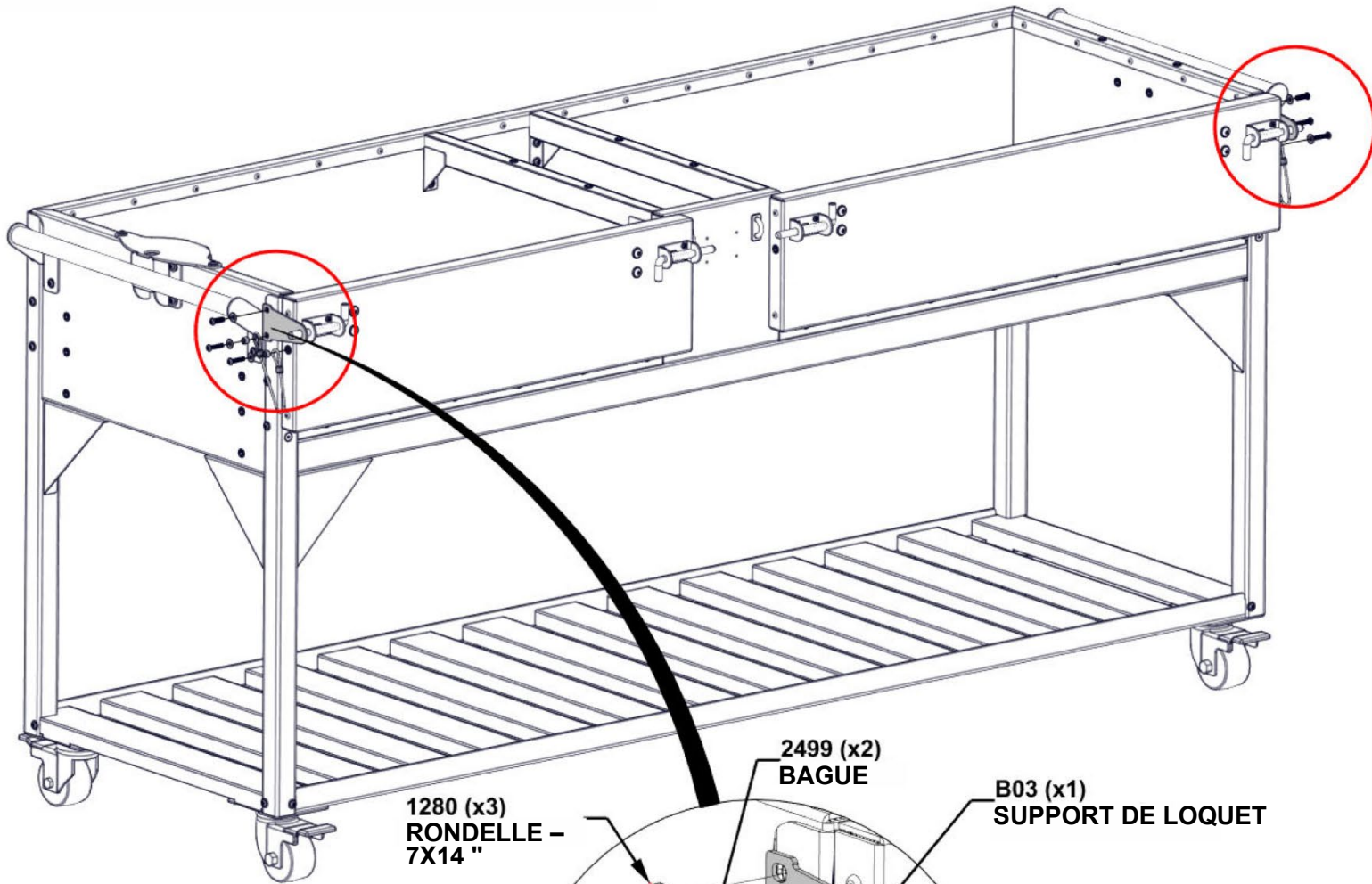

1264 (x1)
TETE CYLINDRIQUE TORX
1/4 - 20 x 3/4 "

1279 (x2)
TETE CYLINDRIQUE
TORX 1/4 - 20 x 1

1280 (x3)
RONDELLE -
7X14 "

2499 (x2)
BAGUE

B03 (x1)
SUPPORT DE LOQUET

LA BAGUE S'ADAPTERA
À L'INTÉRIEUR À
CHAQUE EXTRÉMITÉ
DU CÂBLE DE PORTE

DC01 (x1)
CABLE DE PORTE

ÉTAPE 9A - ASSEMBLAGE DU CHARIOT

- RETIREZ L'ÉCROU 1273, LA RONDELLE 1182, LE BOULON EN U 1283 ET LES CALES DE L'ASSEMBLAGE BOÎTE À CHARBON.
- LE MATÉRIEL SERA UTILISÉ DANS LES ÉTAPES SUIVANTES

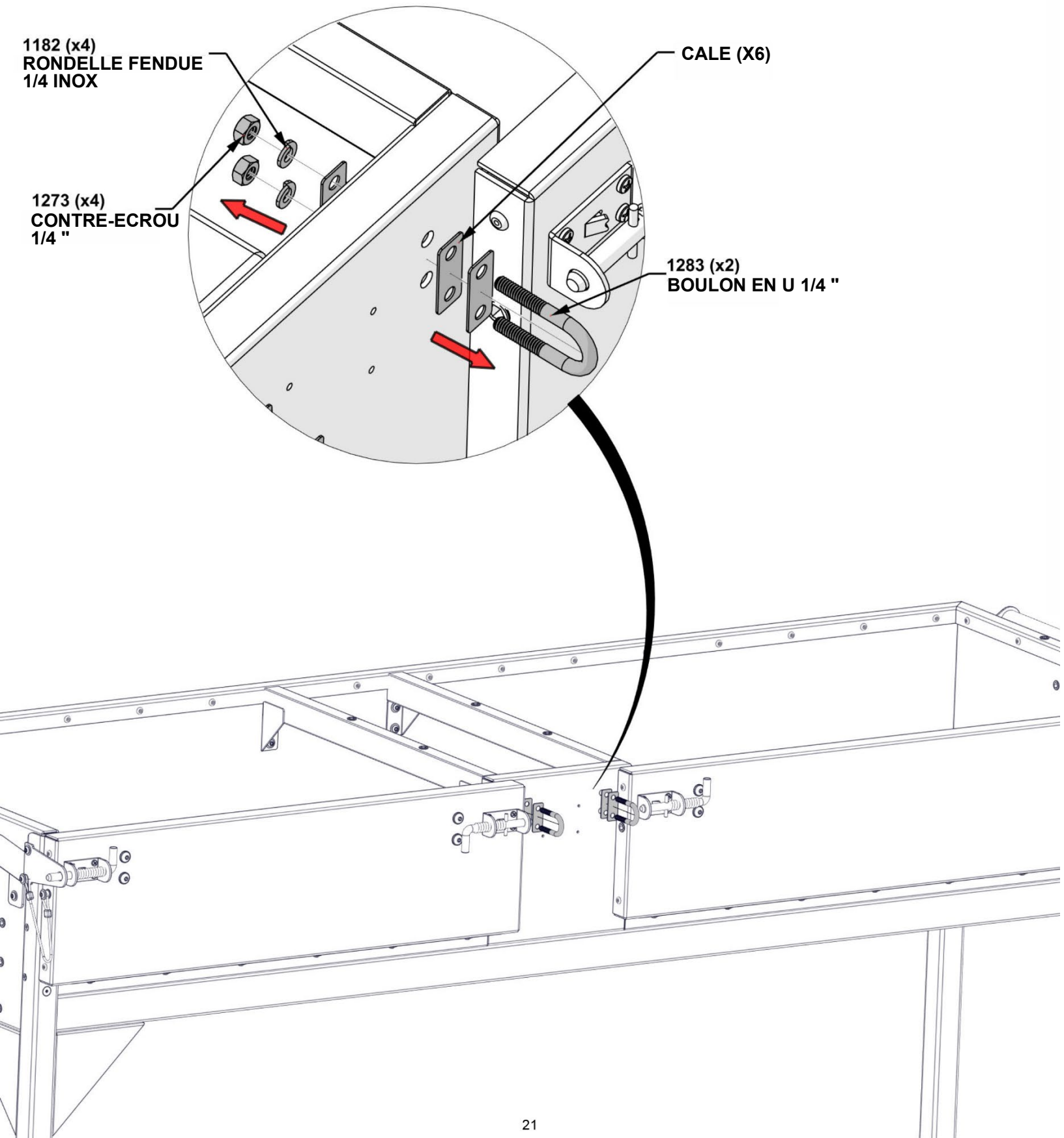

ÉTAPE 9B - ASSEMBLAGE DU CHARIOT

QTÉ	NUMÉRO DE PIÈCE	DESCRIPTION
4	H101182	RONDELLE FENDUE 1/4 INOX
4	H101273	CONTRE-ÉCROU HEXAGONAL 1/4 " - 20 INOX (LOCTITE)
2	H101283	BOULON EN U 1/4 "



DC02 CÂBLE DE PORTE -A4M04135
(x2) 1/8"x8 11/16" (2.5x220)

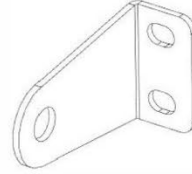

B06 SUPPORT DE LOQUET -A4M02765
(x2) 1"x1 3/4"x2 13/16" (25x44x71.0)

- ATTACHER UNE EXTREMITÉ DU CÂBLE DE PORTE AU BOULON EN U, AVANT DE LE FIXER AU SUPPORT DE LOQUET.
- REMETTRE LE MATÉRIEL DE L'ÉTAPE PRÉCÉDENTE.

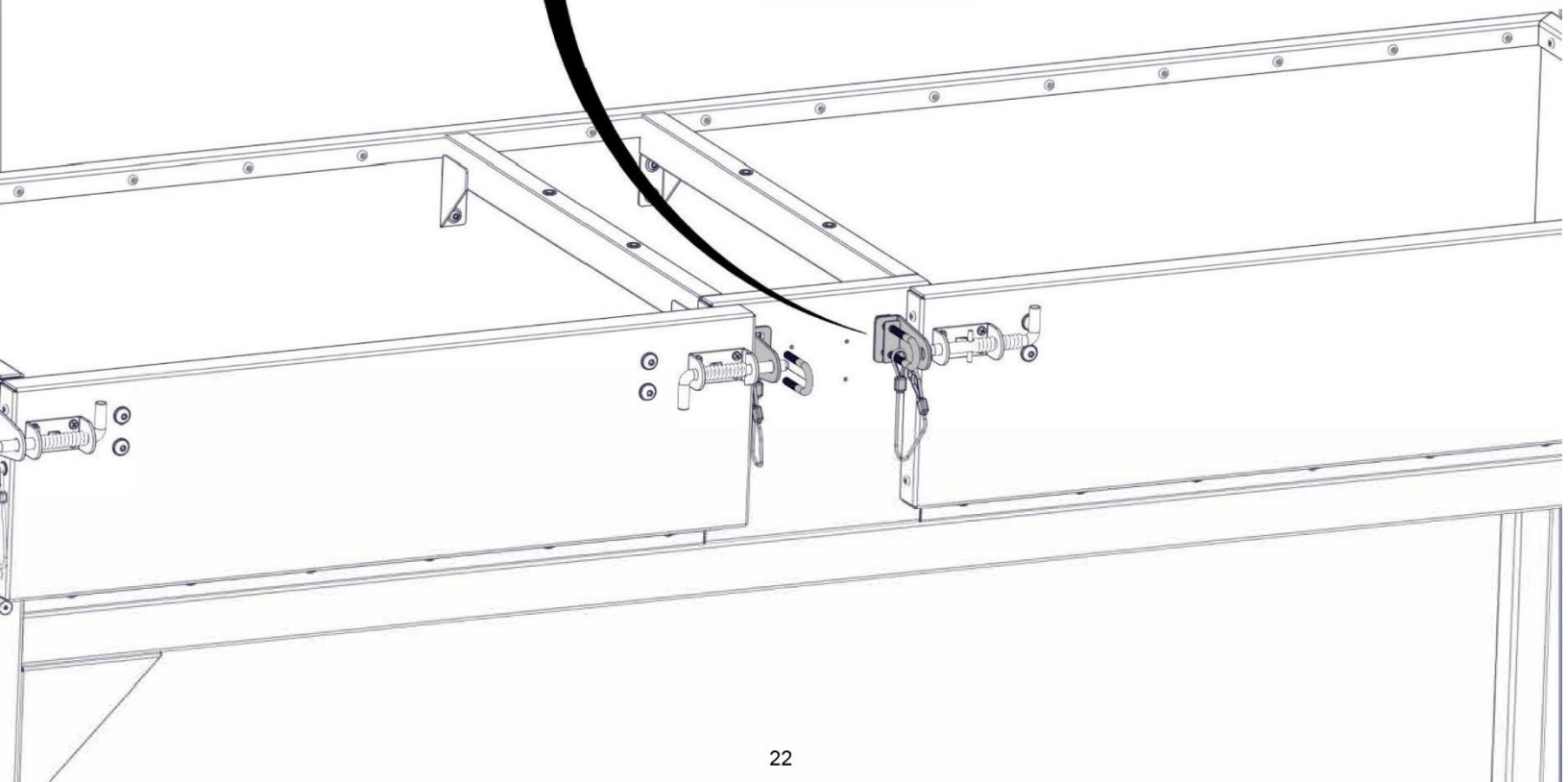
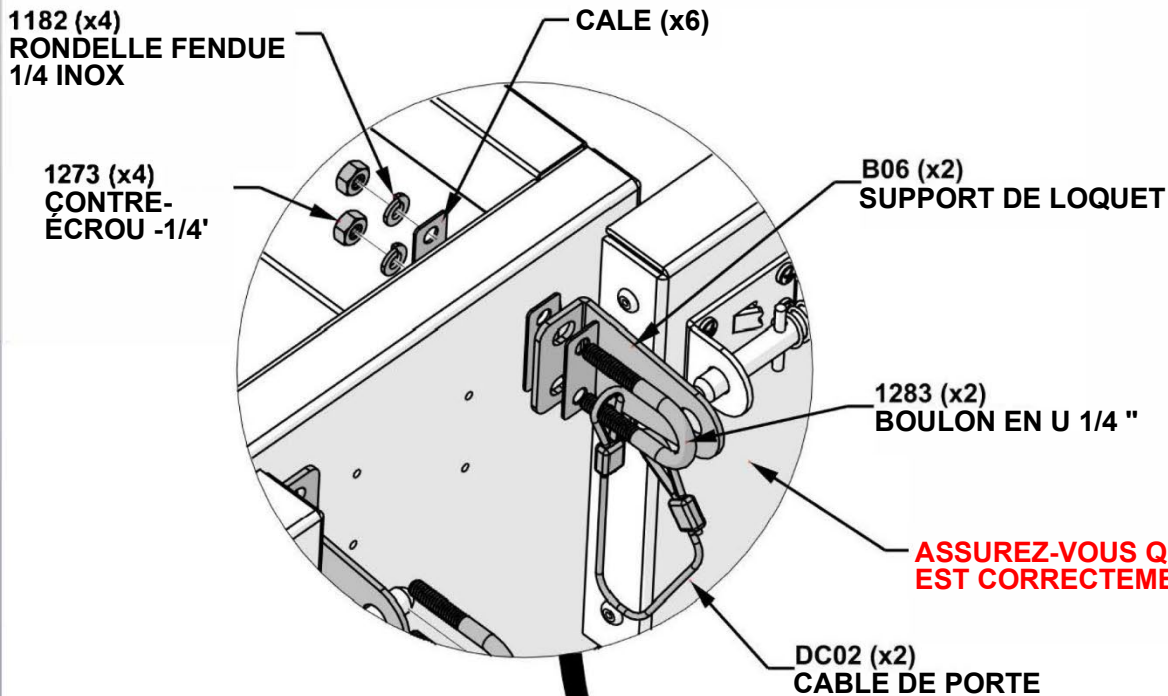

ÉTAPE 9C - ASSEMBLAGE DU CHARIOT

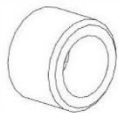

A4M02499 BAGUE
(x2)

QTÉ	NUMÉRO DE PIÈCE	DESCRIPTION
2	H101279	VIS À TÊTE CYLINDRIQUE TORX 1/4-20x1 " (LOCTITE)
2	H101280	RONDELLE PLATE 7x14 SS

LA BAGUE S'ADAPTE À L'INTÉRIEUR DE LA BOUCLE À L'EXTREMITÉ DU CÂBLE DE PORTE

DC02
CÂBLE DE PORTE

1279 (x2)
TÊTE CYLINDRIQUE
TORX 1/4 - 20 x 1

2499 (x2)
BAGUE

1280 (x2)
RONDELLE - 7x14

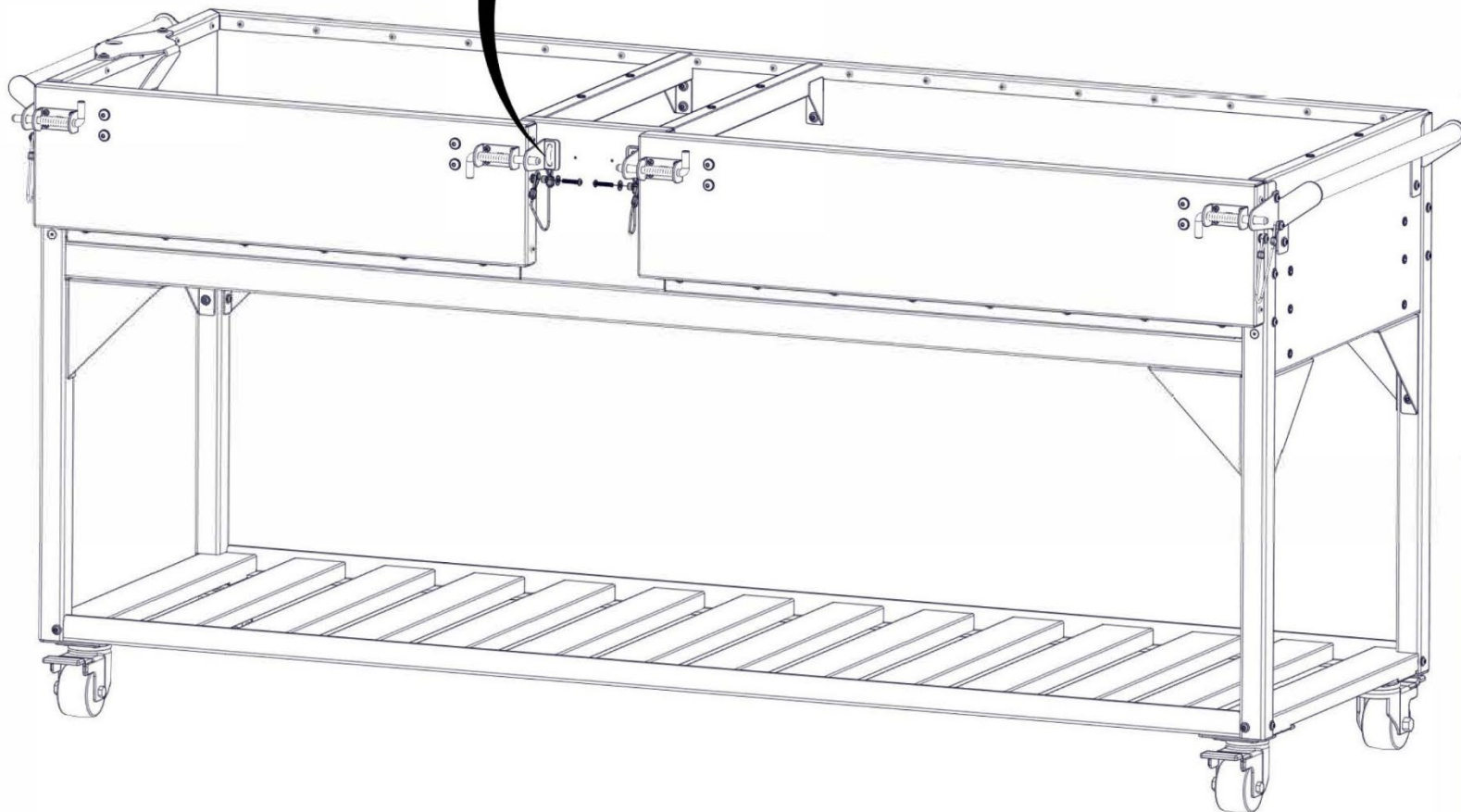

ÉTAPE 10 - ASSEMBLAGE DU CHARIOT

RETIREZ LES 8 BOULONS ASSEMBLES EN USINE DE L'AVANT DE LA PORTE DU BAC À CHARBON. CONSERVEZ LE MATÉRIEL À UTILISER À L'ÉTAPE SUIVANTE POUR FIXER LES POIGNÉES.

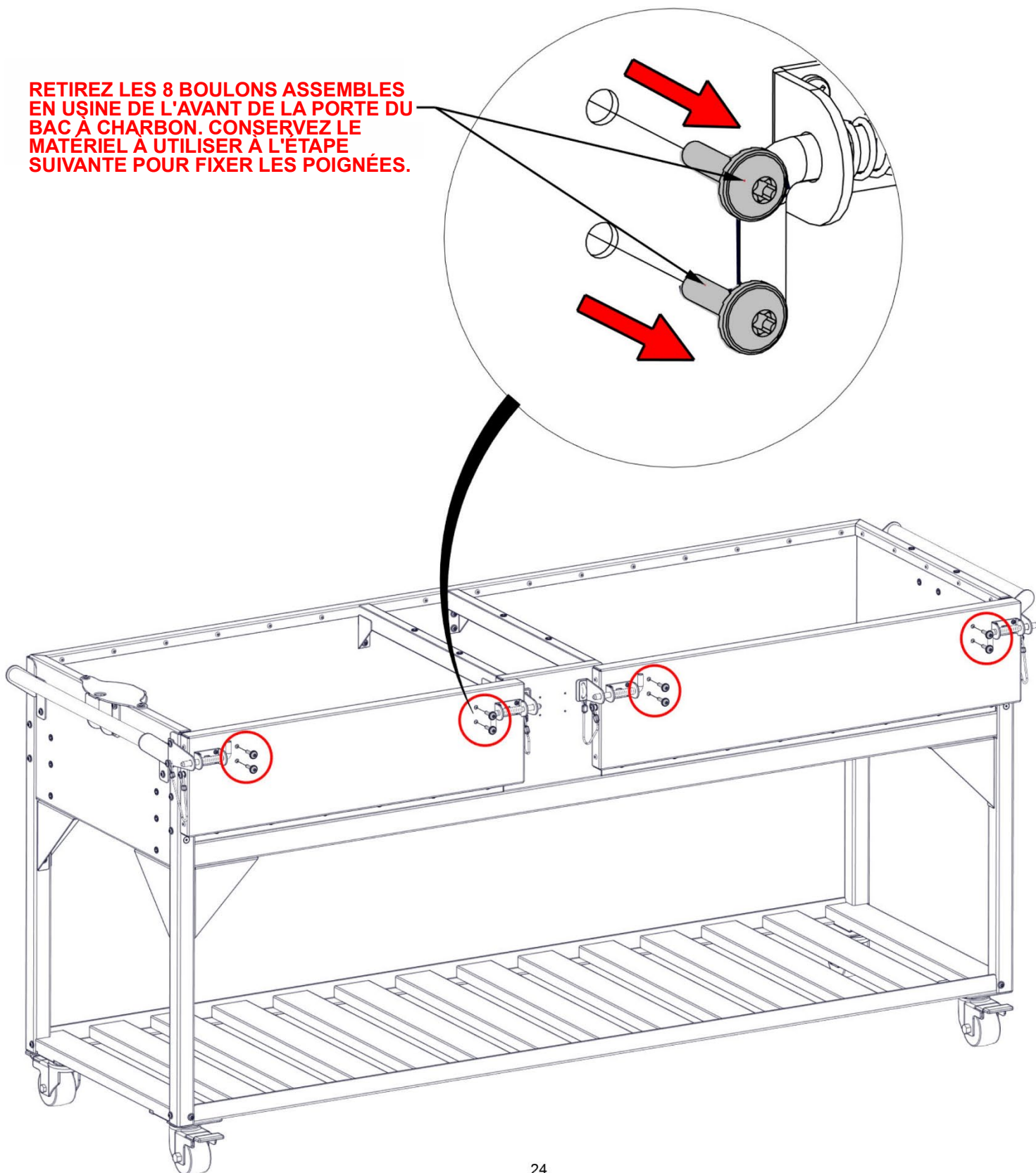

ÉTAPE 10 - ASSEMBLAGE DU CHARIOT

QTÉ	NUMÉRO DE PIÈCE	DESCRIPTION
8	H101277	BOULON WH 1/4x1 BLK (LOCTITE)

REMARQUE : UTILISEZ LE MATÉRIEL DE L'ÉTAPE 10A

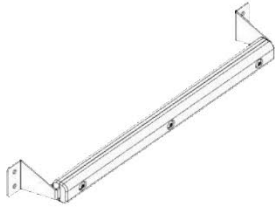

H04 ASSEMBLAGE DE POIGNÉE DE PORTE - A4M02777
(x1) 2 3/8"x3 3/4"x22 11/16" (60x95x576)



H01 ASSEMBLAGE DE POIGNÉE DE PORTE - A4M02761
(x1) 2 3/8"x3 3/4"x30 1/4" (60x95x769)

- A L'AIDE DES BOULONS DES ETAPES PRECEDENTES, FIXEZ LES POIGNEES DE PORTE COMME INDIQUE CI-DESSOUS.

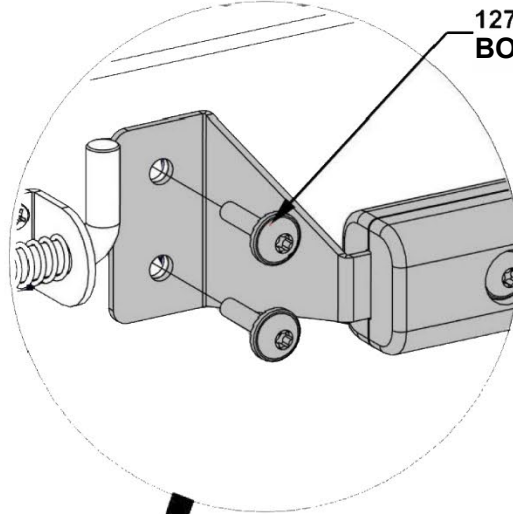

1277 (x8)
BOULON - 1 "

H01 (x1)
ASSEMBLAGE DE POIGNEE
DE PORTE

H04 (x1)
ASSEMBLAGE DE POIGNEE
DE PORTE

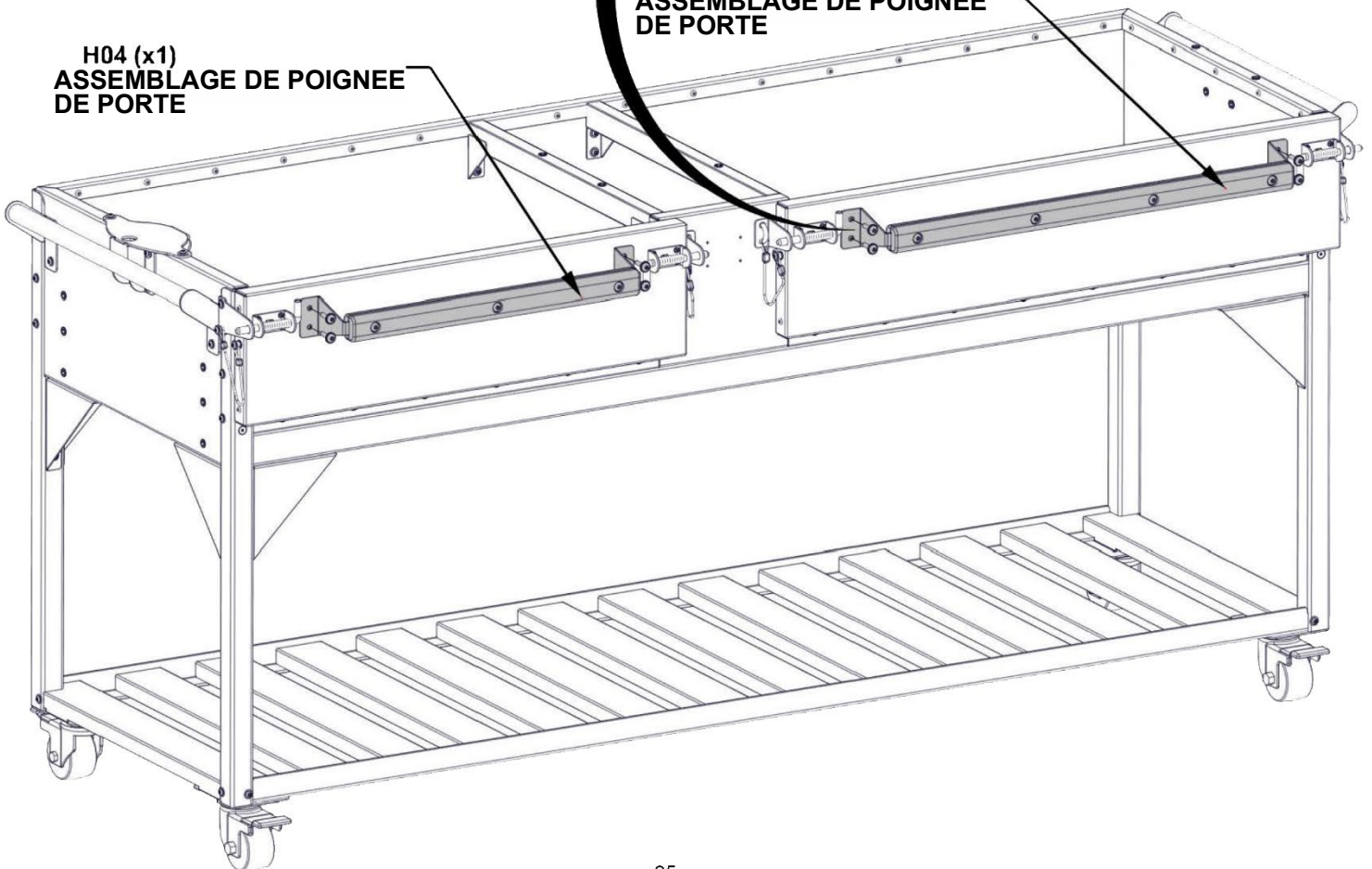

ÉTAPE 11 - ASSEMBLAGE DU CHARIOT

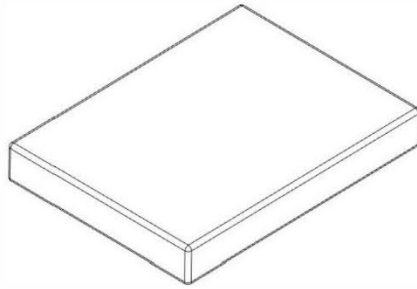

A6P00729 BRIQUE RÉFRACTAIRE
(x66)

- PLACEZ TOUTES LES BRIQUES REFRIGÉRANTES DANS LE CHARIOT DU GRIL.
- ASSUREZ-VOUS QUE LES BRIQUES SONT ORIENTÉES COMME INDICÉ.
- ESPACER UNIFORMEMENT TOUTES LES BRIQUES

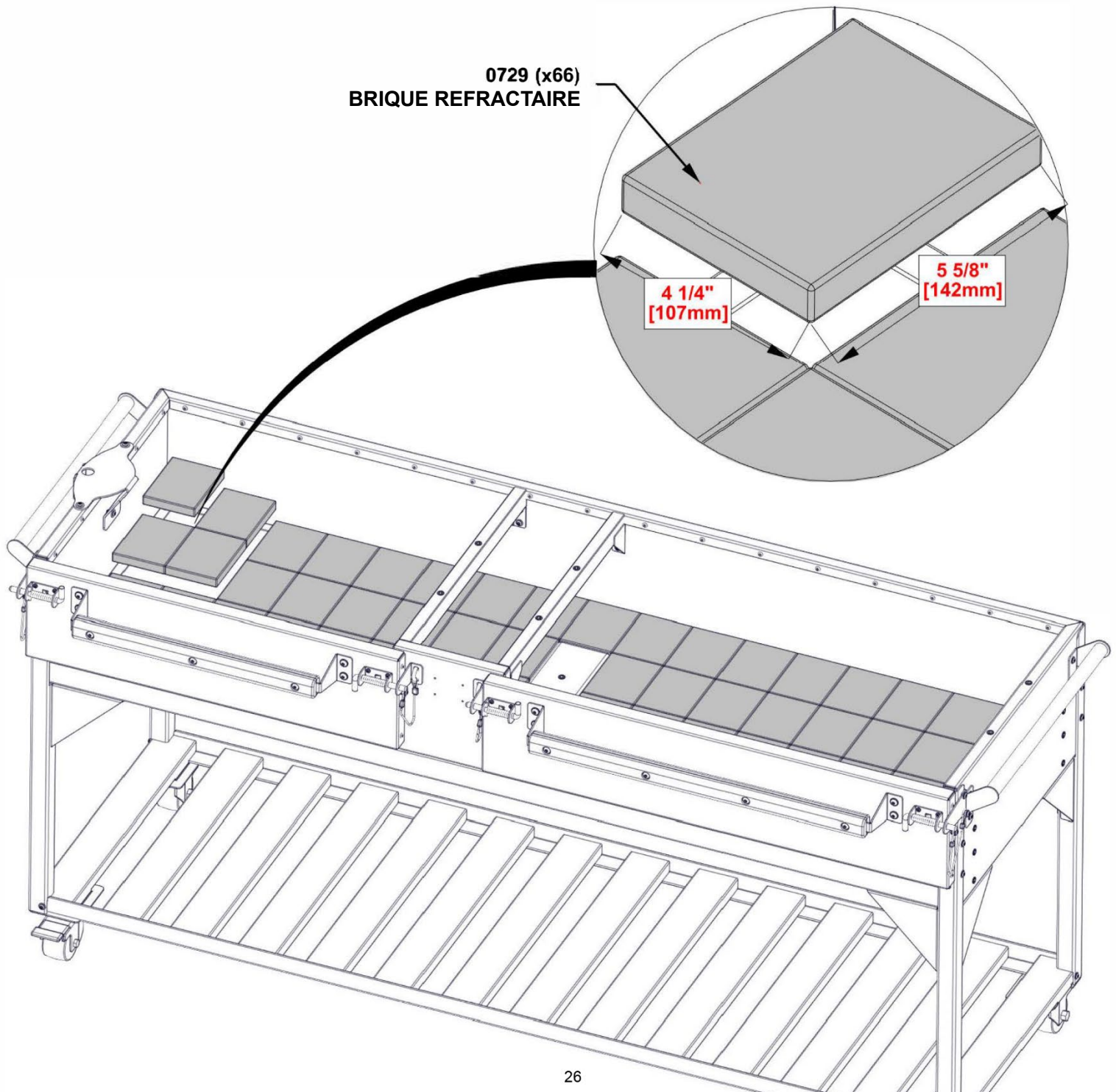

ÉTAPE 12 - ASSEMBLAGE DU CHARIOT



U02 ASSEMBLAGE VERTICALE - A4M02759
(x1) 2 5/16"x7 7/8"x31" (58.8x200x788)

QTÉ	NUMÉRO DE PIÈCE	DESCRIPTION
4	H101183	RONDELLE PLATE 8 x16 SS
4	H101265	VIS À TÊTE CYLINDRIQUE TORX 1/4-20x3/4 " INOX (LOCTITE)

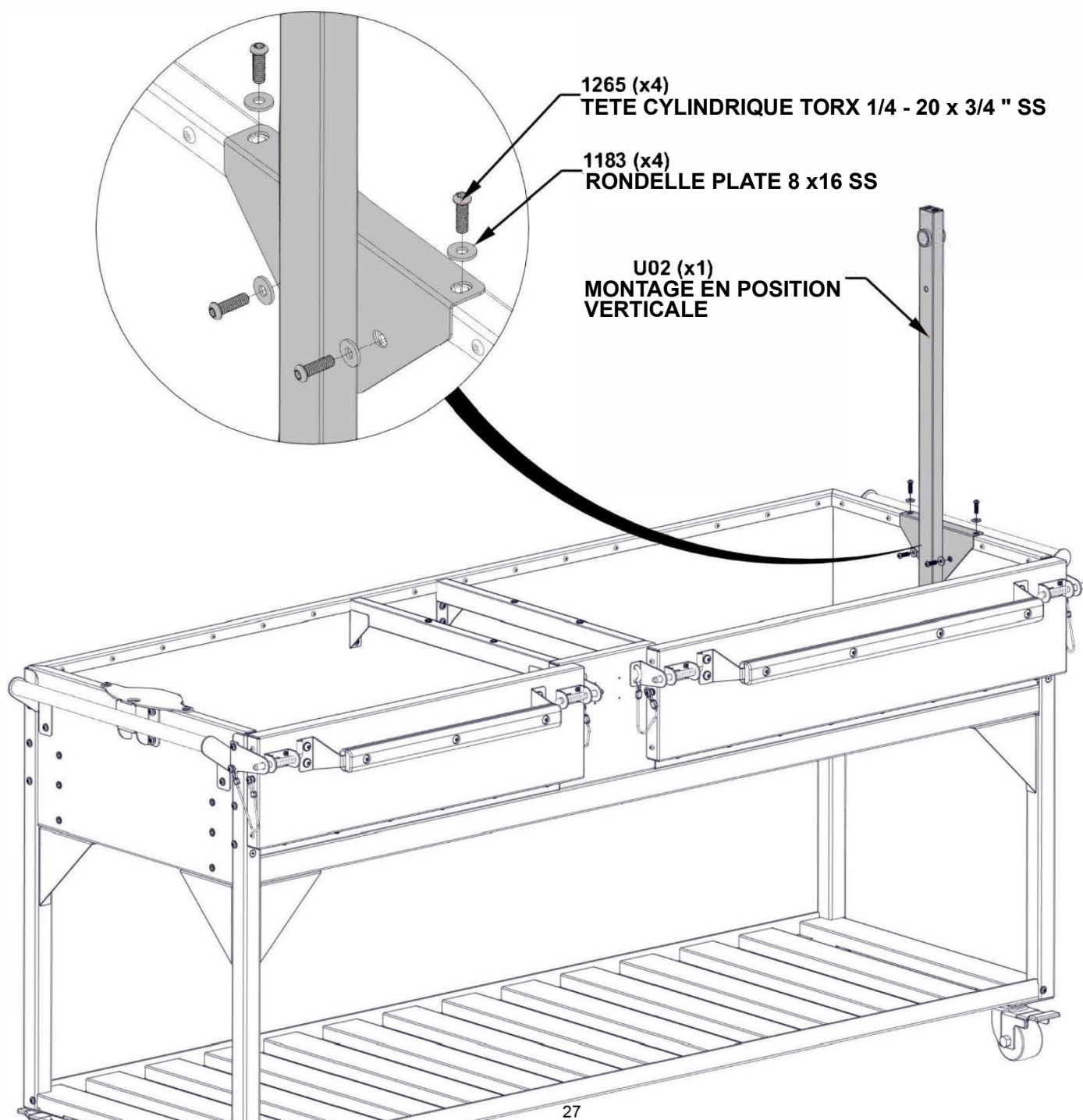

ÉTAPE 13 - ASSEMBLAGE DU CHARIOT



S01 ASSEMBLAGE DE BROCHE -A4M02150
(x1) 1 3/16"x37 5/8" (30x955)



U01 ASSEMBLAGE VERTICAL - A4M02923
(x1) 2 5/8"x7 7/8"x31 5/8" (67x200x803.2)

- FIXER LA BROCHE ET L'ASSEMBLAGE VERTICAL EN LES FAISANT GLISSER EN PLACE.
- L'EXTREMITÉ DE L'ARBRE DE LA BROCHE SERA FIXÉE À L'ASSEMBLAGE VERTICAL U02.

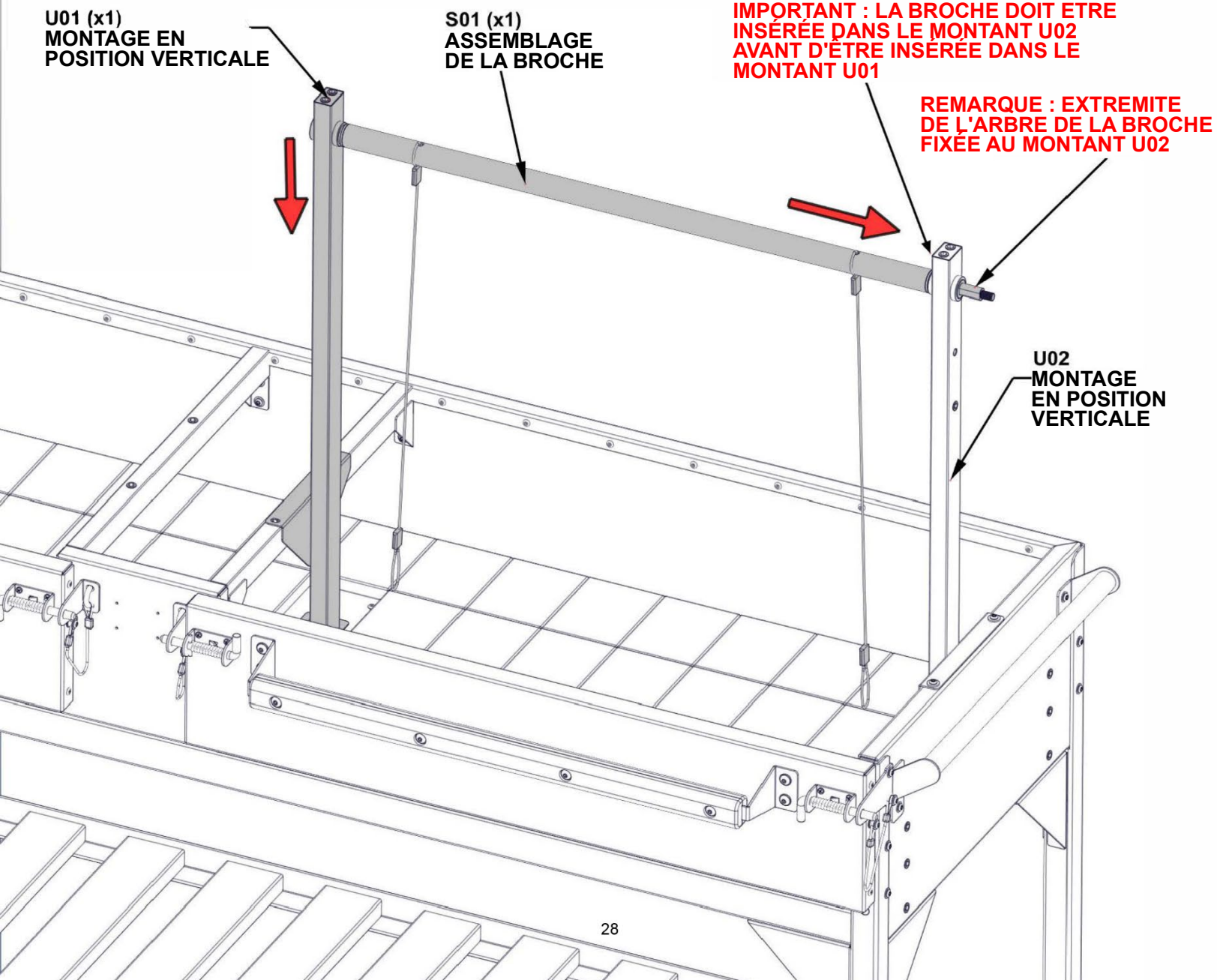

ÉTAPE 14 - ASSEMBLAGE DU CHARIOT



U03 RAIL SUPÉRIEUR - A4M02149
(x1) 1"x1 1/2"x35 1/4" (25x38x896)

QTÉ	NUMÉRO DE PIÈCE	DESCRIPTION
4	H101183	RONDELLE PLATE 8x16 INOX.
4	H101200	VIS À TÊTE CYLINDRIQUE TORX 1/4-20x2 INOX (LOCTITE)

1200 (x4)
TÊTE CYLINDRIQUE TORX 1/4 - 20 x 2 " SS

1183 (x4)
RONDELLE PLATE 8 x16 SS

**LES GRANDS TROUS S'ADAPTENT AUX
INSERTS FILETÉS EN HAUT DES TUBES**

U03 (x1)
LISSE SUPERIEURE

ÉTAPE 15 - ASSEMBLAGE DU CHARIOT

QTÉ	NUMÉRO DE PIÈCE	DESCRIPTION
4	H101182	RONDELLE FENDUE 1/4 INOX
4	H101183	RONDELLE PLATE 8 x16 SS
4	H101265	TORX TÊTE CYLINDRIQUE 1/4-20x3/4 " SS (LOCTITE!)

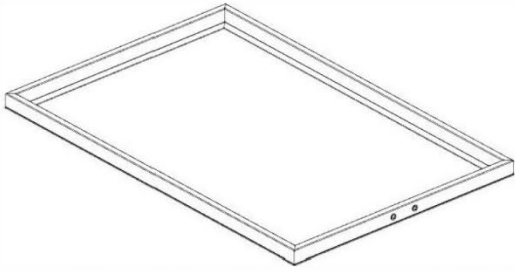

G01 ASSEMBLAGE DE PLATEAU À GRILLE -A4M02144
(x1) 1 1/4"x21 13/16"x33 1/16" (31.80x554x839)



B05 SUPPORT DE CÂBLE VERTICAL - A4M02270
(x2) 1 3/16"x2 15/16"x5 11/16" (30x74.5x143.8)

- ASSURER L'ORIENTATION CORRECTE DES SUPPORTS DU PLATEAU DE GRILLE.
- FIXEZ LES SUPPORTS VERTICAUX CARRÉS AU PLATEAU À GRILLE AVANT DE SERRER LE MATÉRIEL.

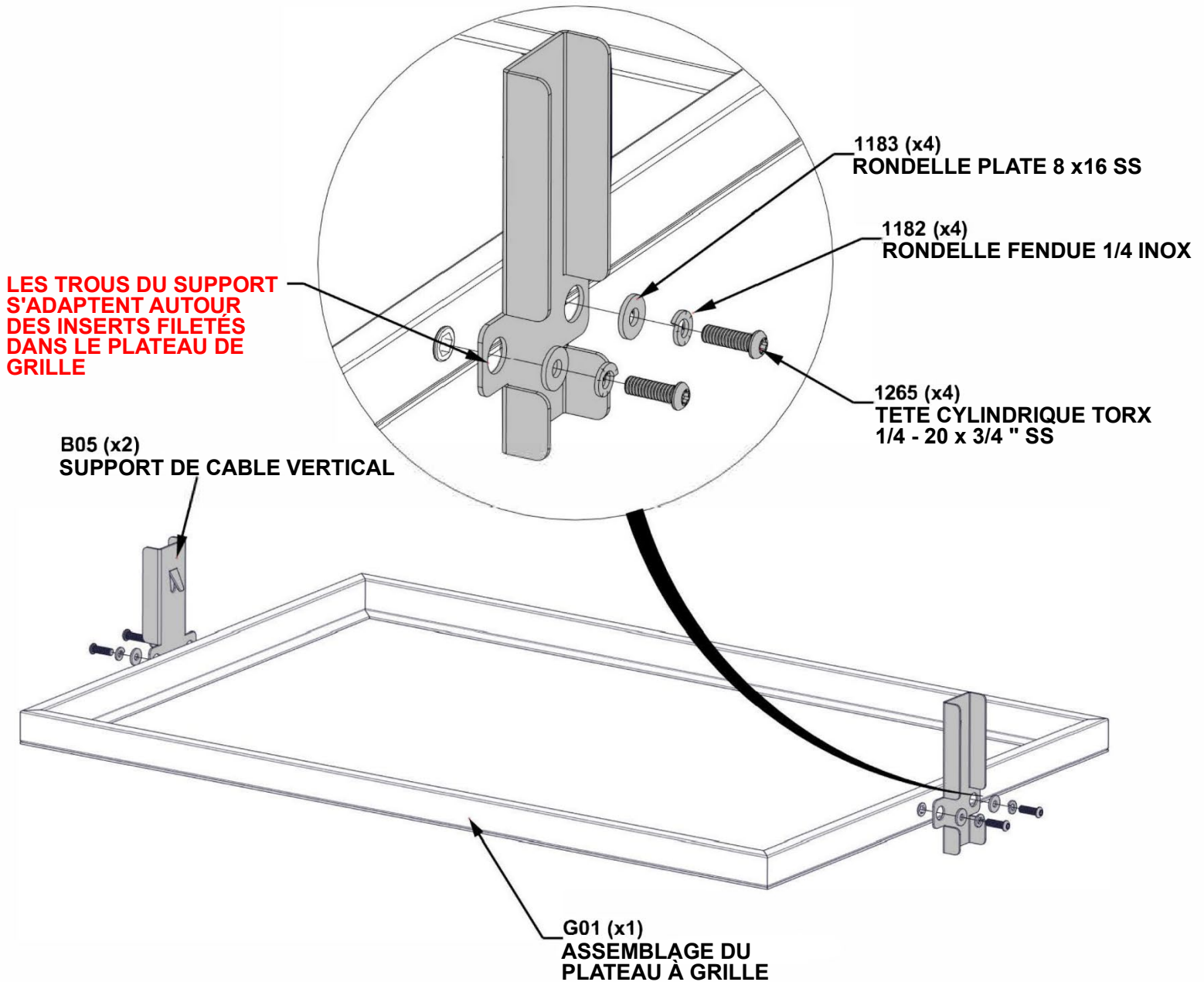

ÉTAPE 16 - ASSEMBLAGE DU CHARIOT

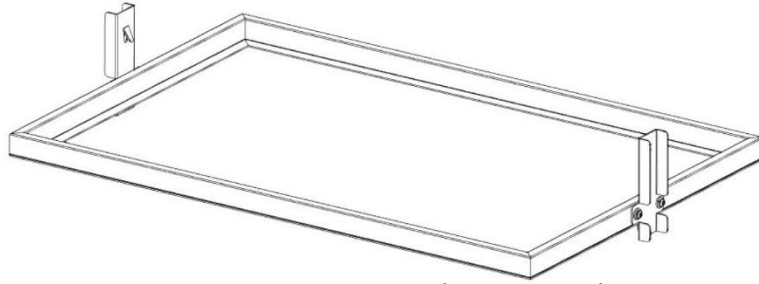

CADRE DE GRILLE DE GRIL - À PARTIR DE L'ÉTAPE 15

- INSEREZ SOIGNEUSEMENT LE CADRE DE LA GRILLE DANS L'ASSEMBLAGE DU BAC A CHARBON EN MAINTENANT LE CADRE À UN ANGLE COMME INDiqué CI-DESSOUS.

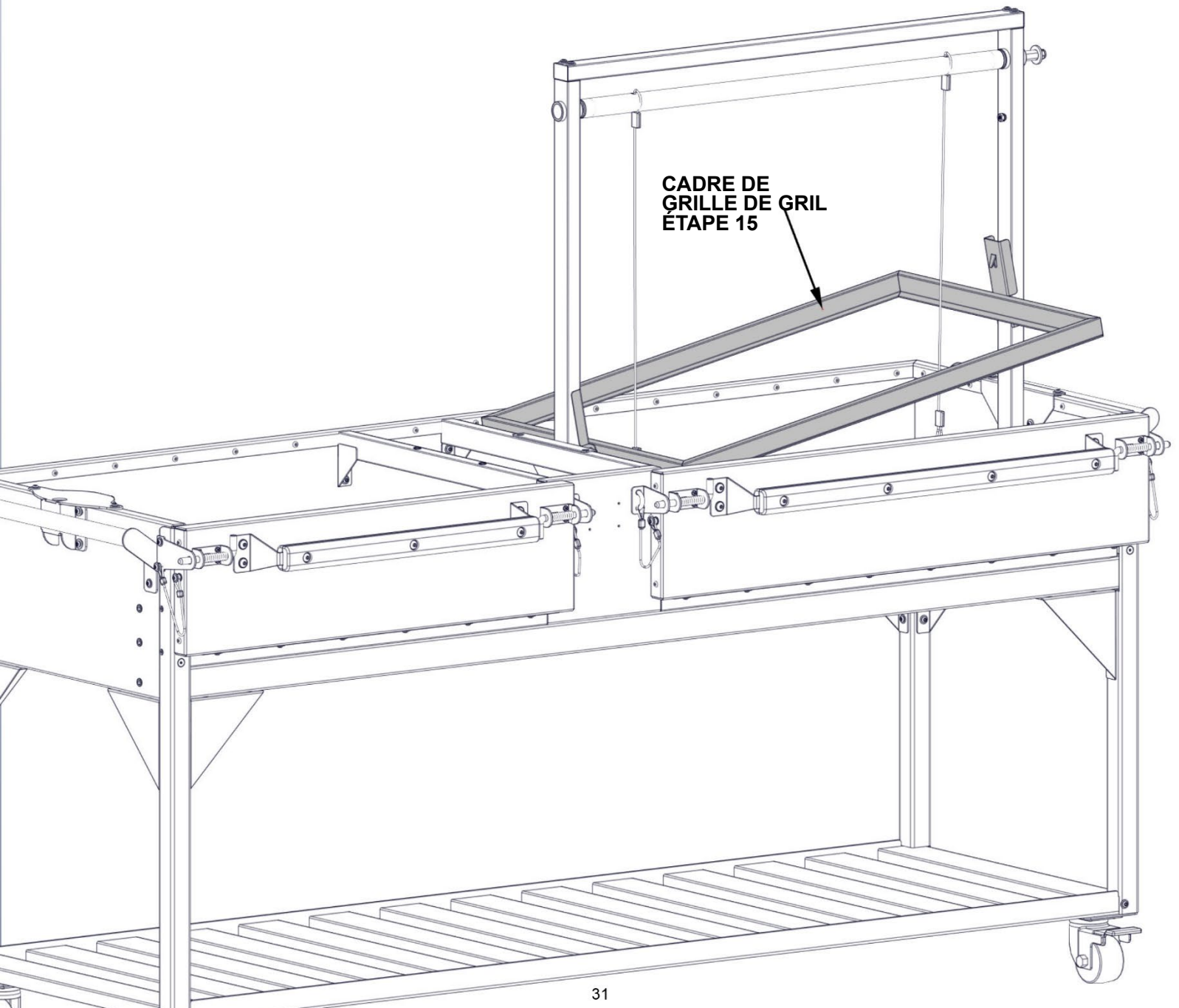

ÉTAPE 17A - ASSEMBLAGE DU CHARIOT

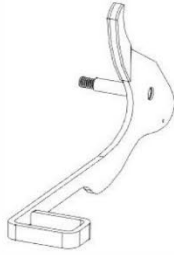

QTÉ	NUMÉRO DE PIÈCE	DESCRIPTION
1	H101182	RONDELLE FENDUE 1/4 INOX
1	H101183	RONDELLE PLATE 8 x16 SS
1	H101273	CONTRE-ÉCROU HEXAGONAL 1/4 " - 20 INOX (LOCTITE)

H02 ASSEMBLAGE DE POIGNÉE DE PIGNON - A4M02760
 (x1) 3 5/8"x4 1/2"x9 5/16" (92x115x236)

- NE SERREZ PAS TROP LE MATERIEL.

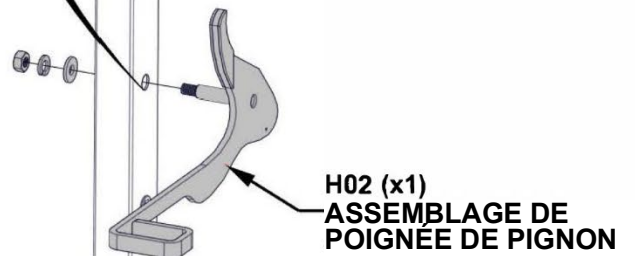
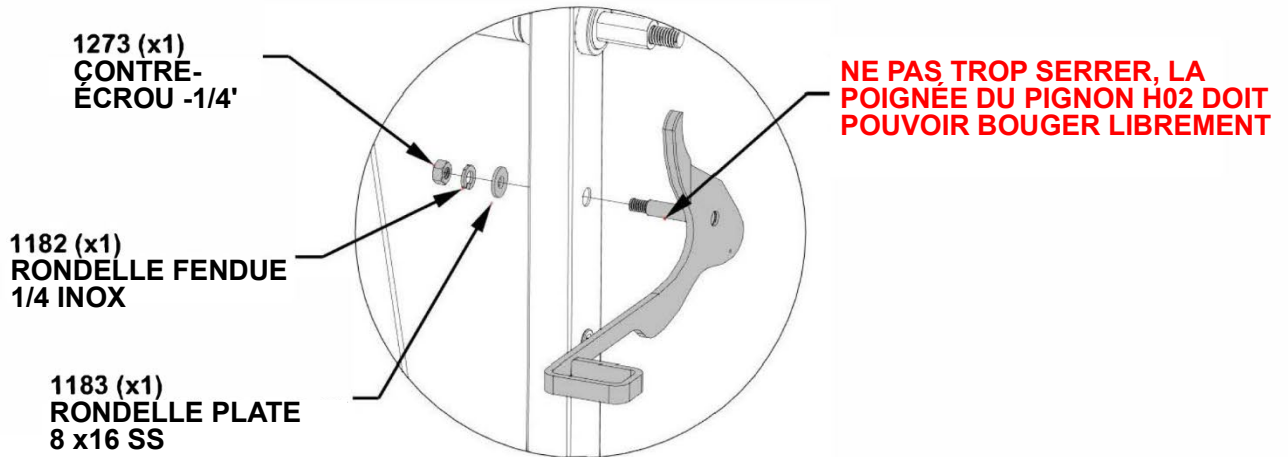

ÉTAPE 17B - ASSEMBLAGE DU CHARIOT



S03 RESSORT - A4M02506
(x1) 1/16"x7/16"x1 13/16" (1.5x11x46)

QTÉ	NUMÉRO DE PIÈCE	DESCRIPTION
1	H101183	RONDELLE PLATE 8 x16 SS
1	H101265	VIS À TÊTE CYLINDRIQUE TORX 1/4-20x3/4" INOX (LOCTITE)

- NE SERREZ PAS TROP LE MATERIEL.
- LA TENSION DU RESSORT EST CONÇUE POUR ÊTRE ÉLEVÉE.
- VOUS AUREZ BESOIN D'UNE PINCE POUR FIXER LE RESSORT À LA POIGNÉE.

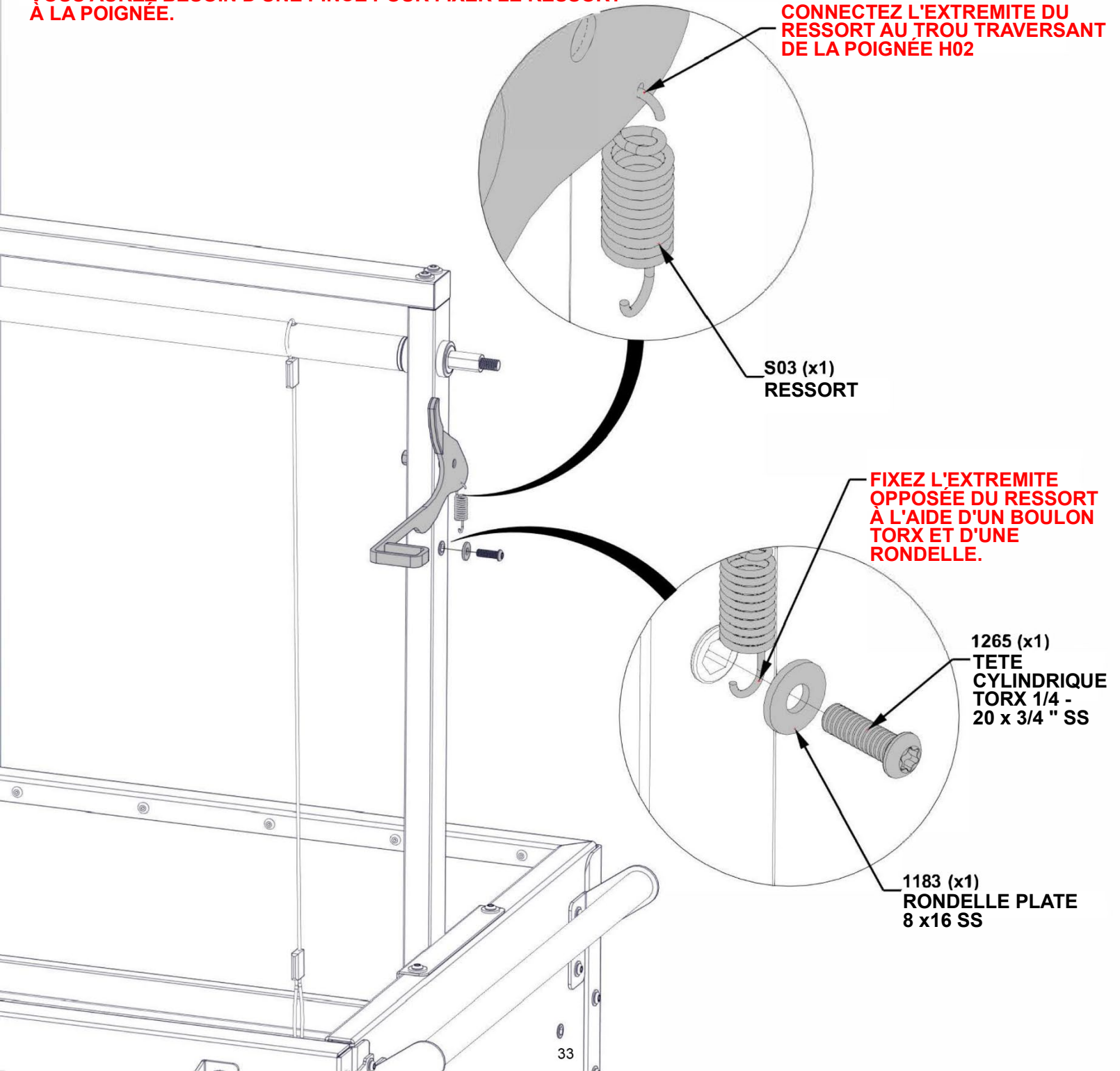

ÉTAPE 18 - ASSEMBLAGE DU CHARIOT

QTÉ	NUMÉRO DE PIÈCE	DESCRIPTION
1	H100497	RONDELLE PLATE 17x30 BLK
1	H101167	RONDELLE PLATE 11 x 25 BLK
1	H101274	ÉCROU DE BLOCAGE 3/8 "-16 INOX



W01 ASSEMBLAGE DE ROUE - A4M02146
(x1) 2 3/8"x7" (59.7x178)

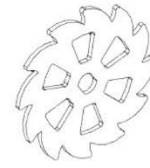

S02 PIGNON-A4M02147
(x1) 3/16"x4 11/16"x4 11/16" (4x119x119)

**- NE SERREZ PAS TROP LE MATERIEL.
- L'ORIENTATION DE L'ASSEMBLAGE PIGNON ET ROUE EST ESSENTIELLE ET DOIT ÊTRE ORIENTÉE COMME INDIQUÉ CI-DESSOUS.**

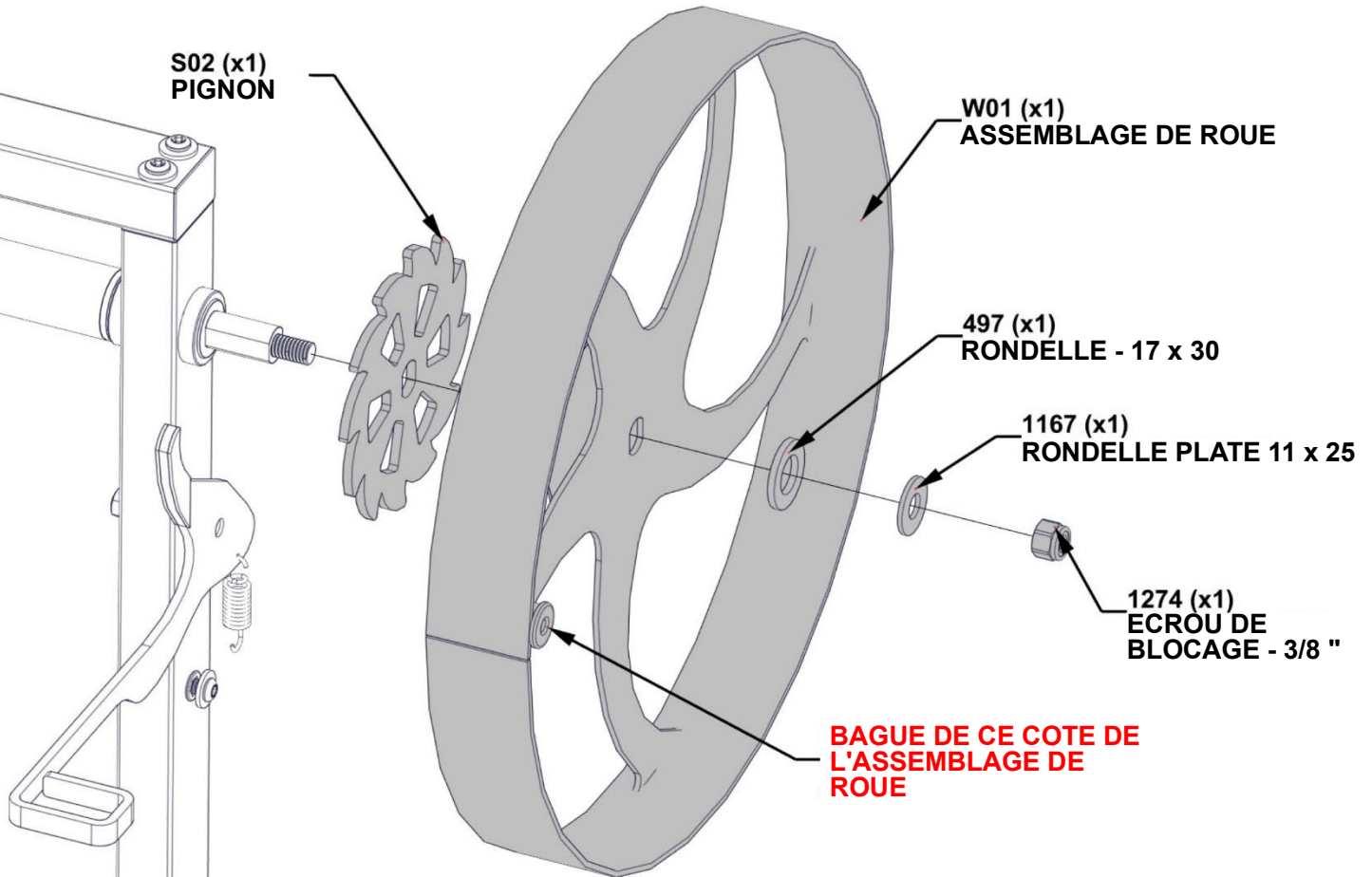

**POUSSER LA POIGNEE DU PIGNON
VERS LE BAS POUR L'ÉLOIGNER
LORSQUE VOUS FAITES GLISSER
LE PIGNON SUR LA BROCHE**

ÉTAPE 19 - ASSEMBLAGE DU CHARIOT

QTÉ	NUMÉRO DE PIÈCE	DESCRIPTION
2	H100630	RONDELLE PLATE 8 x 19 BLK
1	H101263	BOULON WH 5/16x6 3/8 BLK (LOCTITE)

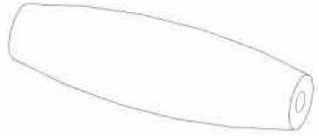

H04 POIGNÉE DE ROUE -W4L19101
(x1) 1 9/16"x5 1/8" (40x130)

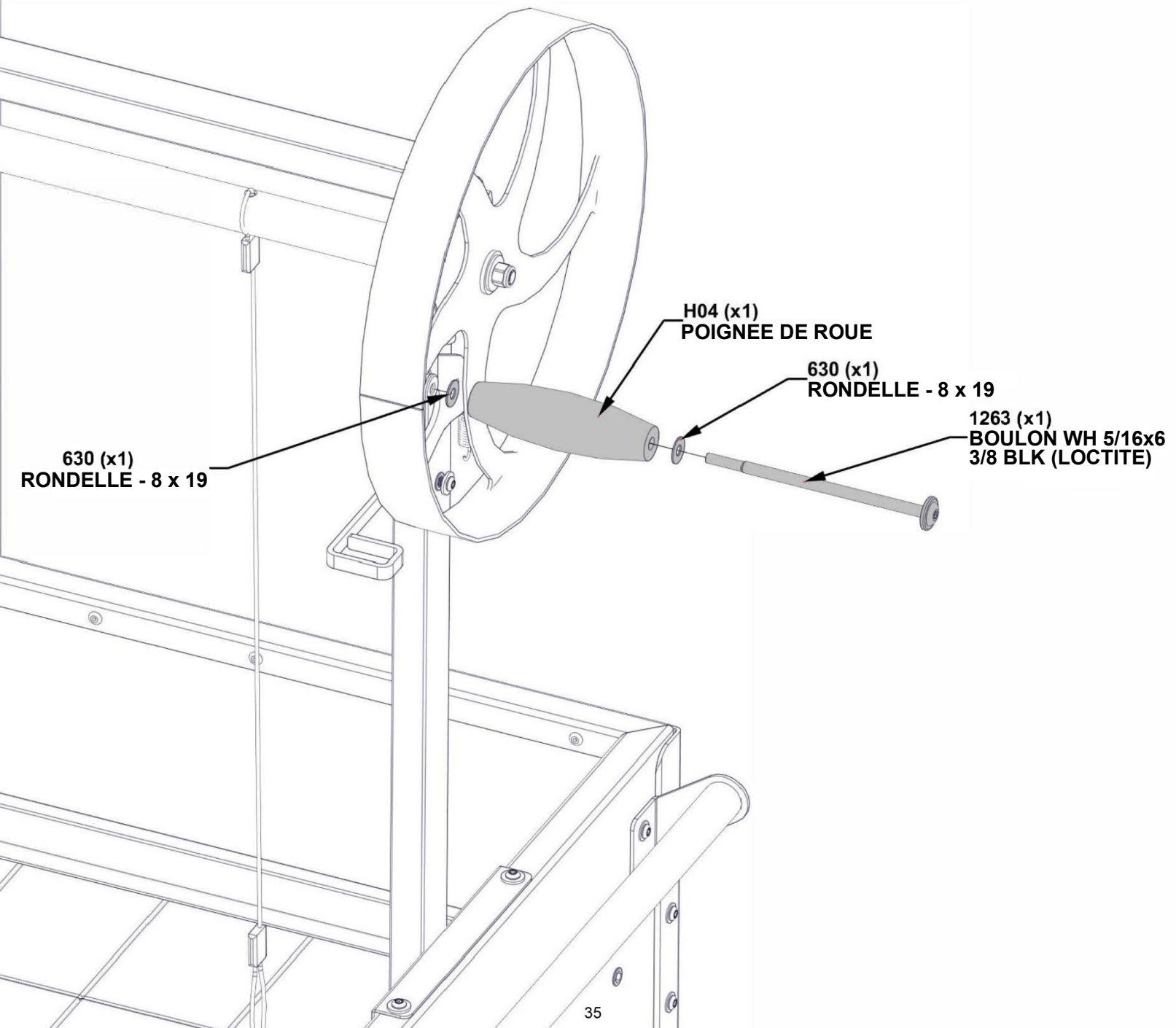

ÉTAPE 20 - ASSEMBLAGE DU CHARIOT

FIXER LES EXTREMITES EN BOUCLE DES CÂBLES SUR LES LANGUETTES DU SUPPORT, COMME INDIQUÉ.

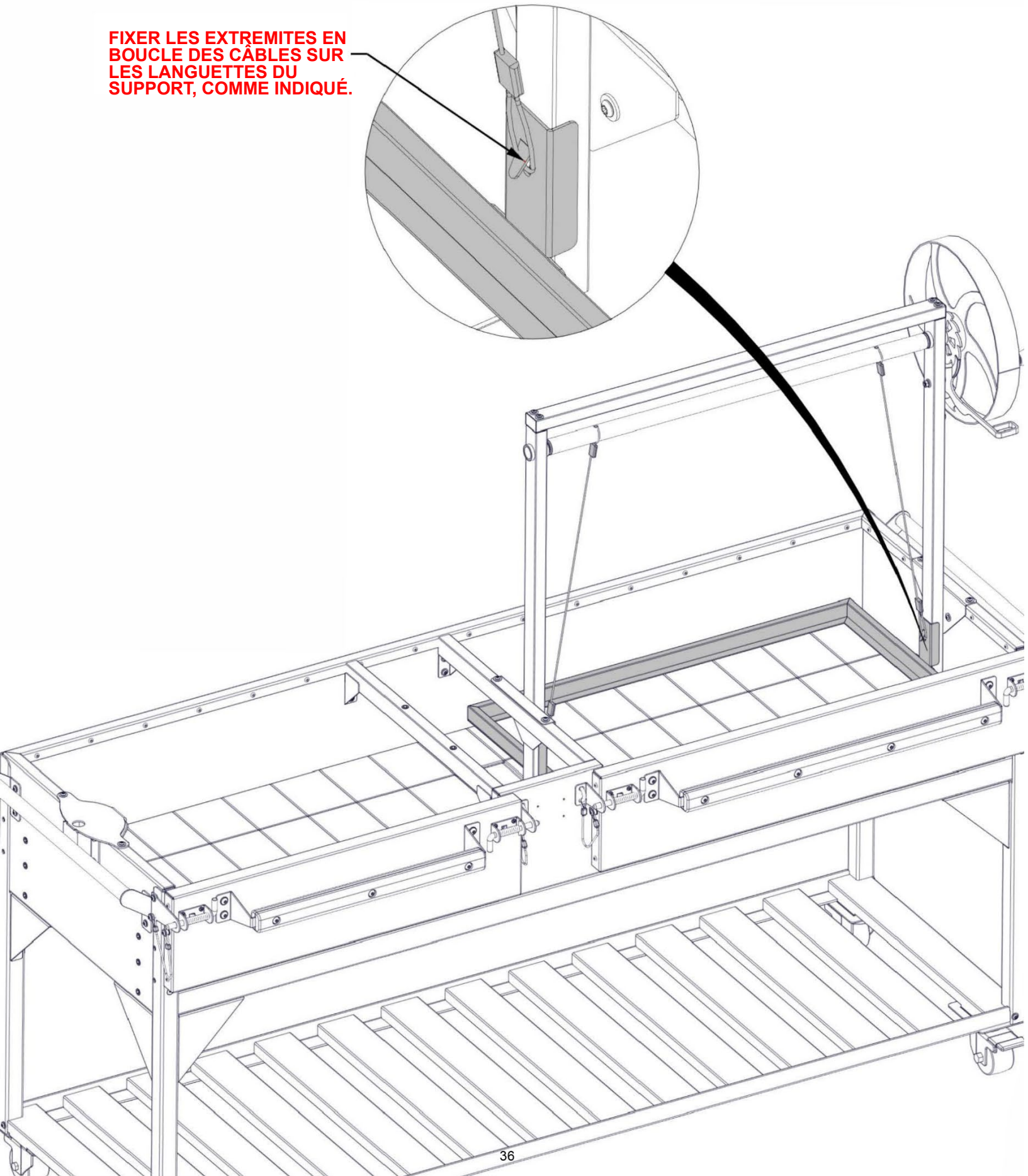

ÉTAPE 21 - ASSEMBLAGE DU CHARIOT

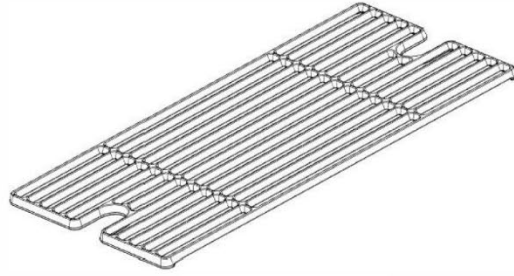

G02 GRILLE -A4M02145
(x3) 7/16"x10 1/2"x20 1/2" (12x266x520)

- **PLACEZ LES GRILLES DANS LE PLATEAU A GRILLES.**
- **IL EST RECOMMANDÉ DE TRAITER LES GRILLES DE VOTRE GRIL POUR ÉVITER QU'ELLES NE ROUILLENT AU FIL DU TEMPS.**

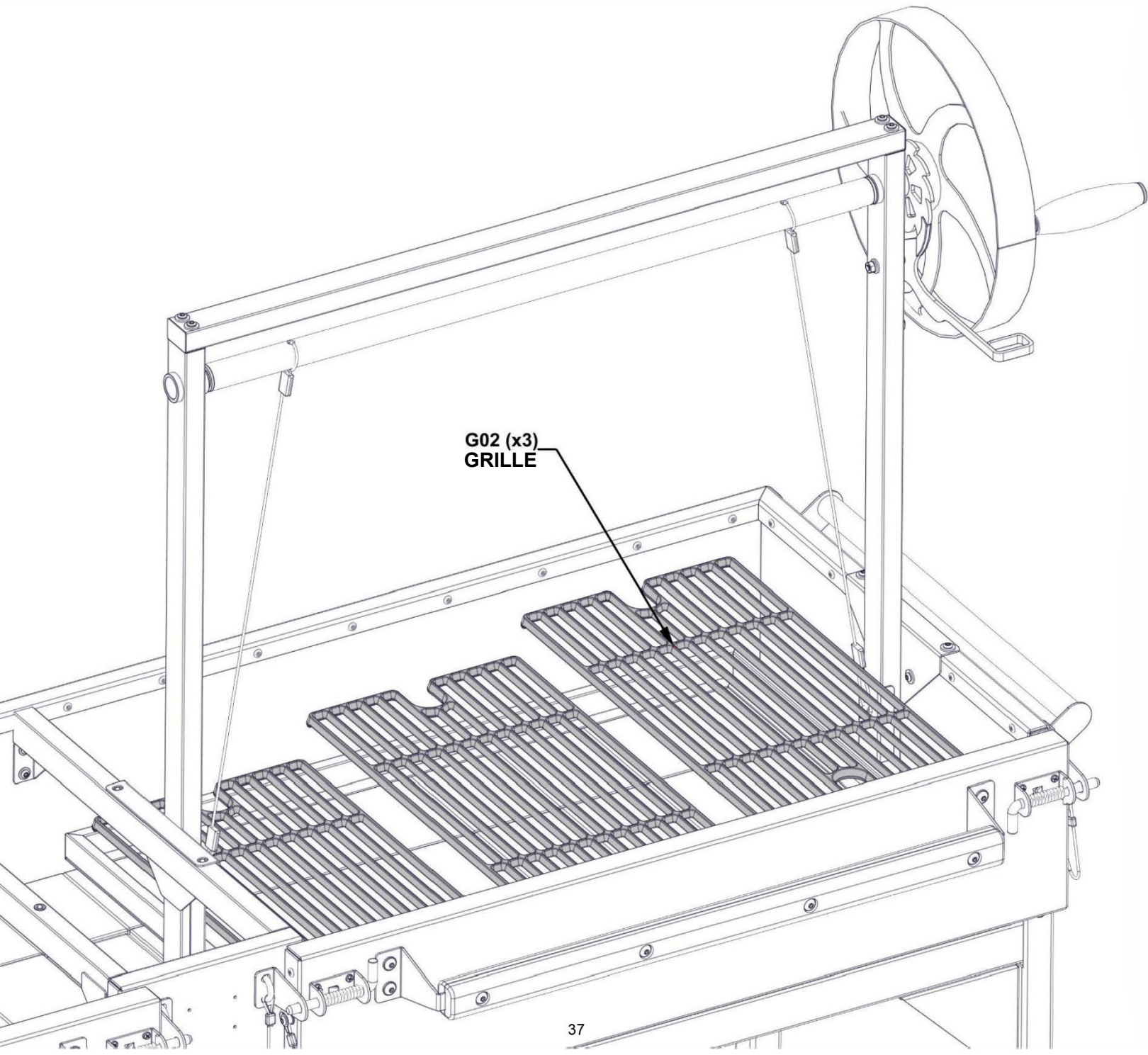

ÉTAPE 22A - ASSEMBLAGE DU CHARIOT

QTÉ	NUMÉRO DE PIÈCE	DESCRIPTION
2	H101183	RONDELLE PLATE 8 x16 SS
2	H101265	VIS À TÊTE CYLINDRIQUE TORX 1/4-20x3/4 " INOX (LOCTITE)

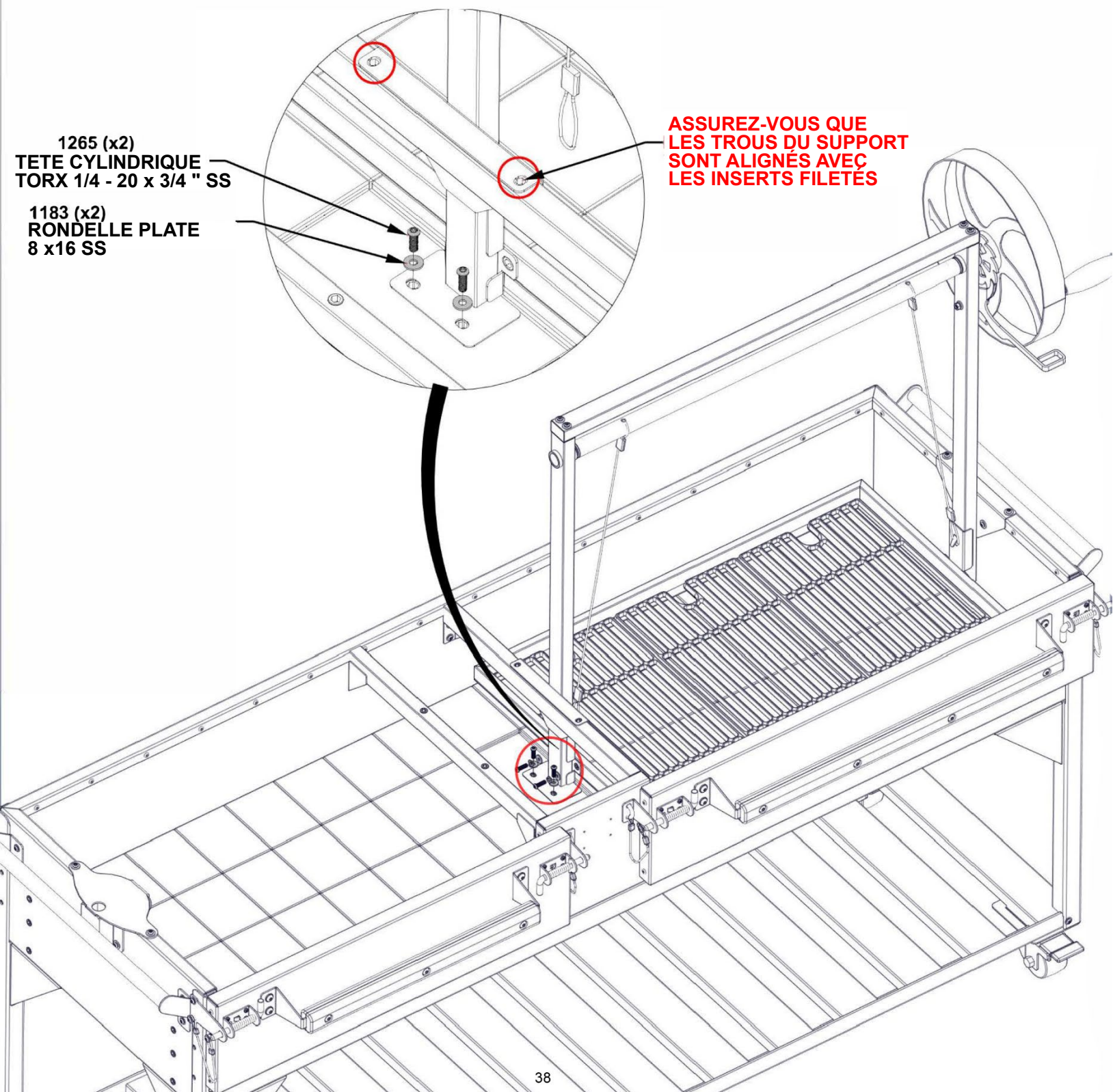

ÉTAPE 22B - ASSEMBLAGE DU CHARIOT

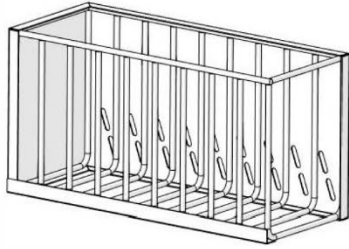

QTÉ	NUMÉRO DE PIÈCE	DESCRIPTION
4	H101183	RONDELLE PLATE 8 x16 SS
4	H101265	VIS À TÊTE CYLINDRIQUE TORX 1/4-20x3/4 " INOX (LOCTITE)

F01 BOÎTE À FEU -A4M02772
(x1) 11 11/16"x9 1/8"x22 1/2" (298x232x572)

- NE SERREZ PAS LE MATERIEL A CETTE ETAPE.

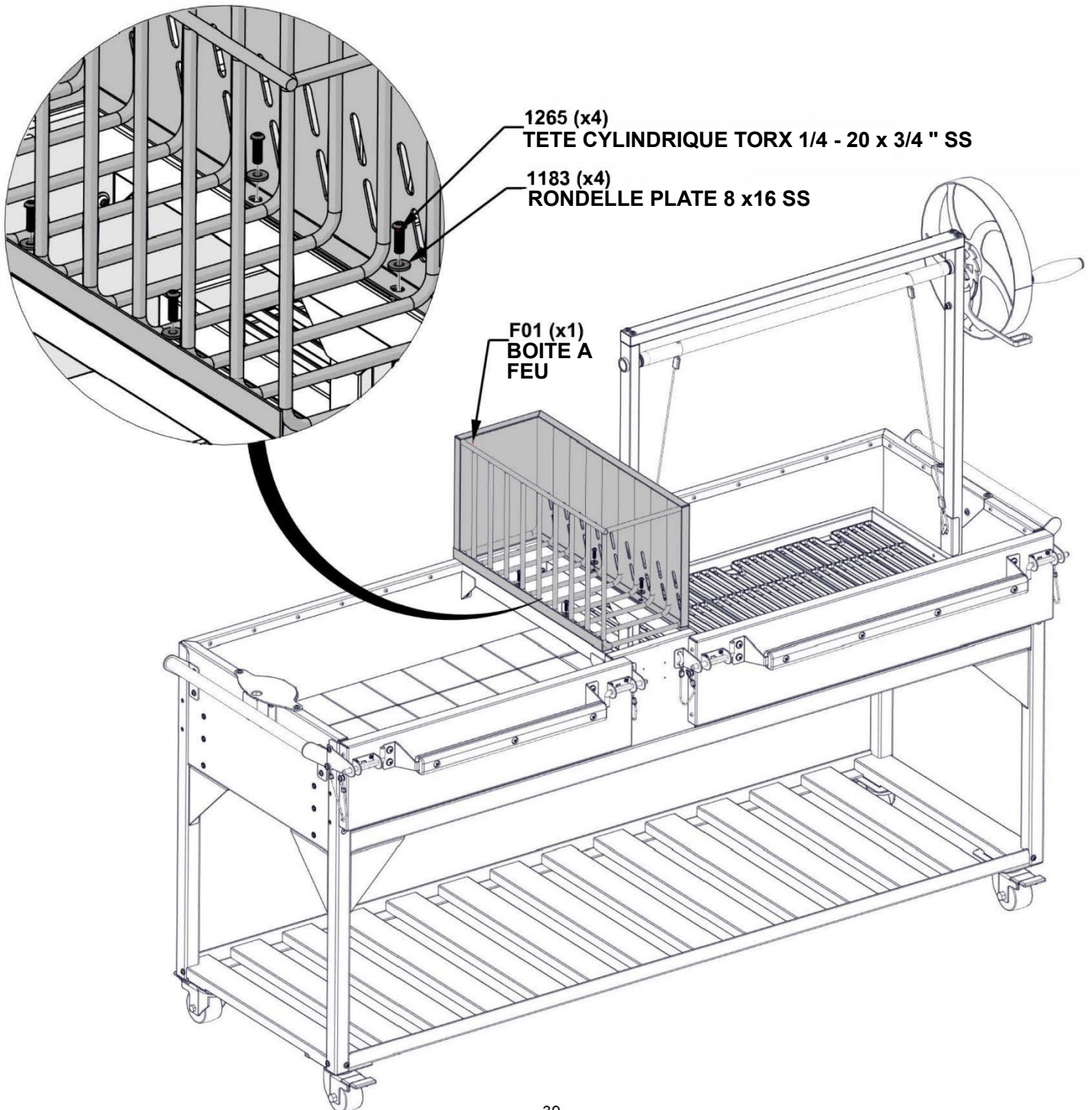

ÉTAPE 23 - ASSEMBLAGE DU CHARIOT

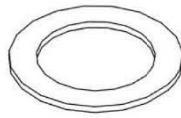
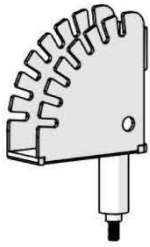

QTÉ	NUMÉRO DE PIÈCE	DESCRIPTION
1	H101274	ÉCROU DE BLOCAGE 3/8 po-16 INOX
1	H101299	RONDELLE PLATE 10x22 INOX

P01 SUPPORT DE PIVOT ASADO - A4M04134 (x1) 1 11/16"x4 7/16"x7 9/16" (43x113x192) A4M04505 RONDELLE PLATE (x1) 24X35 CUIVRE

- ASSURER L'ORIENTATION CORRECTE DU SUPPORT DE PIVOT LORS DE L'INSTALLATION.

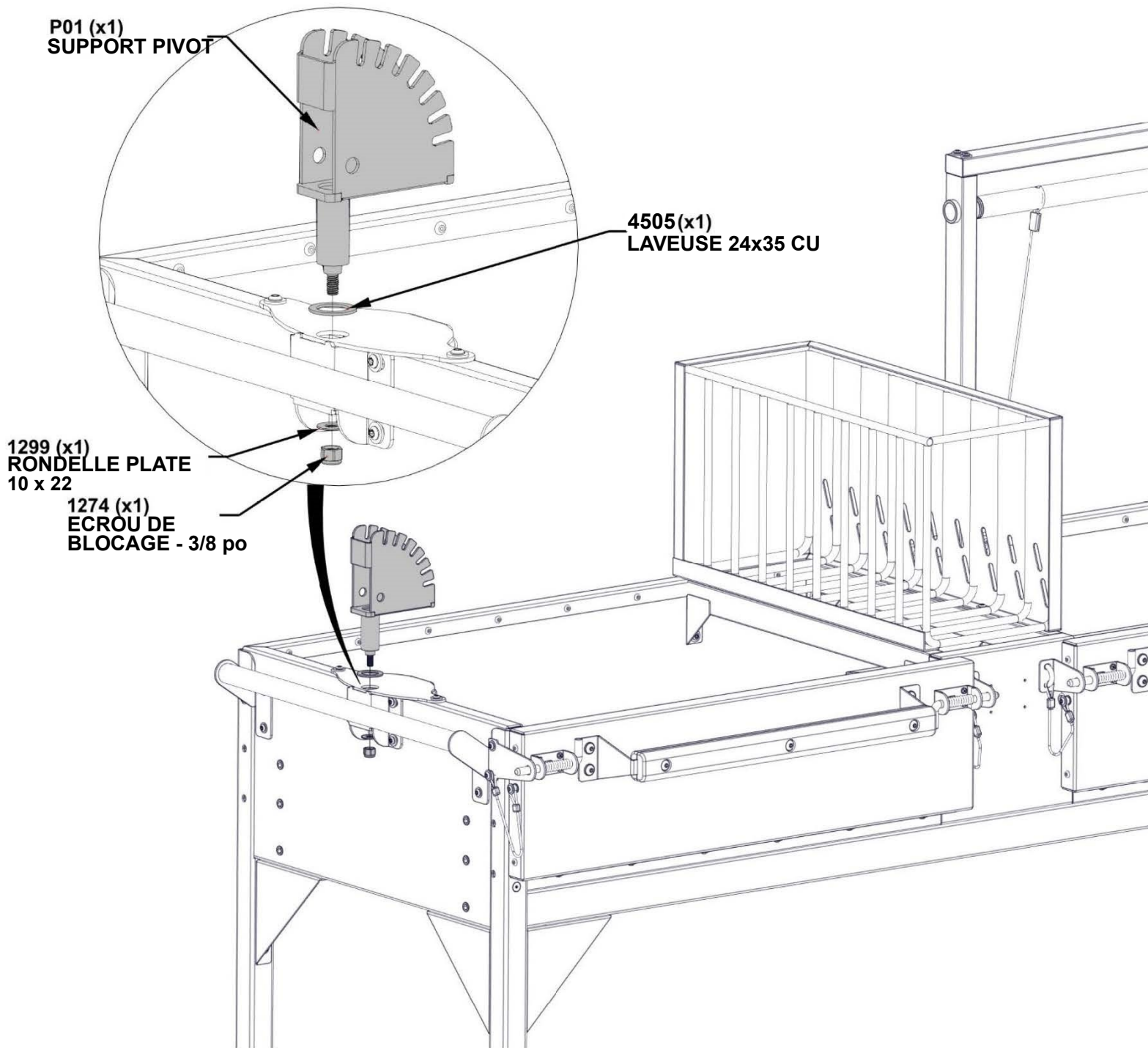

ÉTAPE 24 - ASSEMBLAGE DU CHARIOT



R04 TIGE DE PIVOT -A4M02784
(x1) 1/2"x1 7/16"x12 1/4" (12.0x36x312)

QTÉ	NUMÉRO DE PIÈCE	DESCRIPTION
1	H101274	ÉCROU DE BLOCAGE 3/8 "-16 INOX
2	H101299	RONDELLE PLATE 10x22 INOX
1	H101301	RONDELLE FENDUE 3/8 INOX
1	H101302	BOULON WH 3/8x2 3/8 " INOX

- INSEREZ LA TIGE DE PIVOT DANS LE SUPPORT DE PIVOT ASADO.
- ALIGNEZ LE TROU DE LA TIGE DE PIVOT AVEC LE TROU DU SUPPORT ET INSTALLEZ LE MATÉRIEL COMME INDIQUÉ.

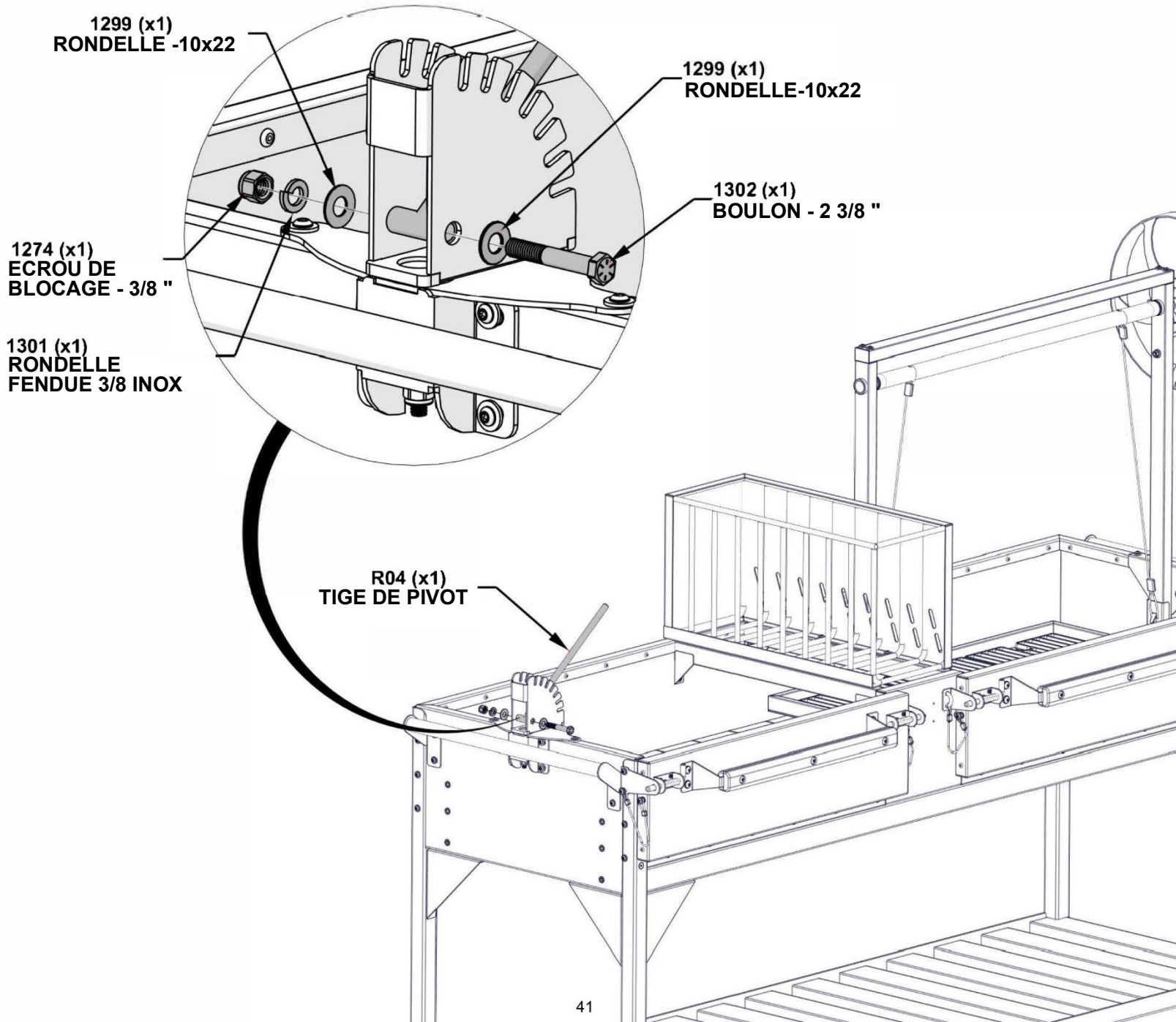

ÉTAPE 25A – ASSEMBLAGE DE L'ASADO

QTÉ	NUMÉRO DE PIÈCE	DESCRIPTION
6	H101183	RONDELLE PLATE 8 x16 SS
6	H101282	VIS À TÊTE CYLINDRIQUE TORX 1/4-20x1 1/4 " INOX (LOCTITE)

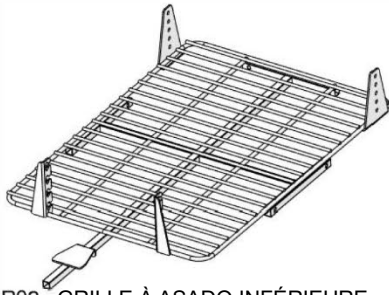

R02 GRILLE À ASADO INFÉRIEURE - A4M02786
(x1) 4 1/4"x18 1/2"x34" (108x470x864)

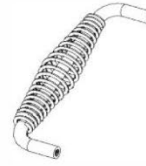

H05 ASSEMBLAGE DE POIGNÉE EN FIL - A4M03500
(x3) 1 1/2"x2 11/16"x7 9/16" (38x69x192)

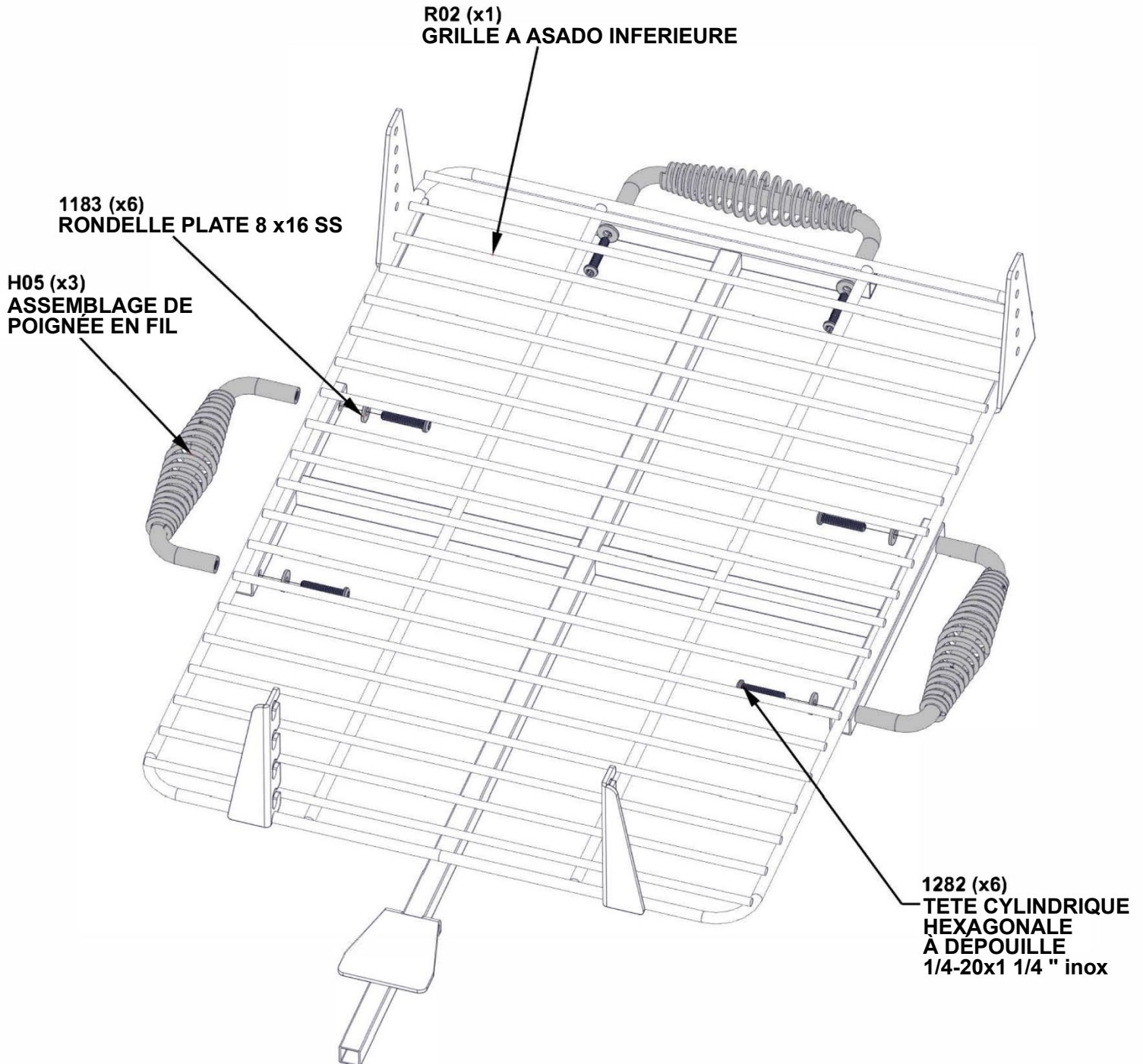

ÉTAPE 25B - ASSEMBLAGE ASADO

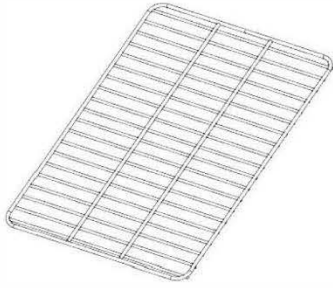

R01 GRILLE À ASADO SUPÉRIEURE - A4M02785
(x1) 5/16"x18 3/8"x26 5/16" (8x466x668)

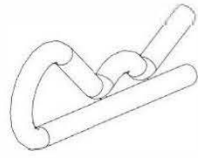

H101303 GOUPILLE FENDUE INOX
(x1)



R03 TIGE DE MAINTIEN - A4M02787
(x1) 1/4"x1 3/16"x21 7/16" (6x30x544)

- LA FENTE SÉLECTIONNÉE DÉPEND UNIQUEMENT DE L'ÉPAISSEUR DE LA VIANDE À CUIRE.
- LORSQUE L'APPAREIL N'EST PAS UTILISÉ, IL EST RECOMMANDÉ DE LAISSER LA GRILLE SUPÉRIEURE DANS LA FENTE INFÉRIEURE ET LE TROU R03 RESPECTIF.

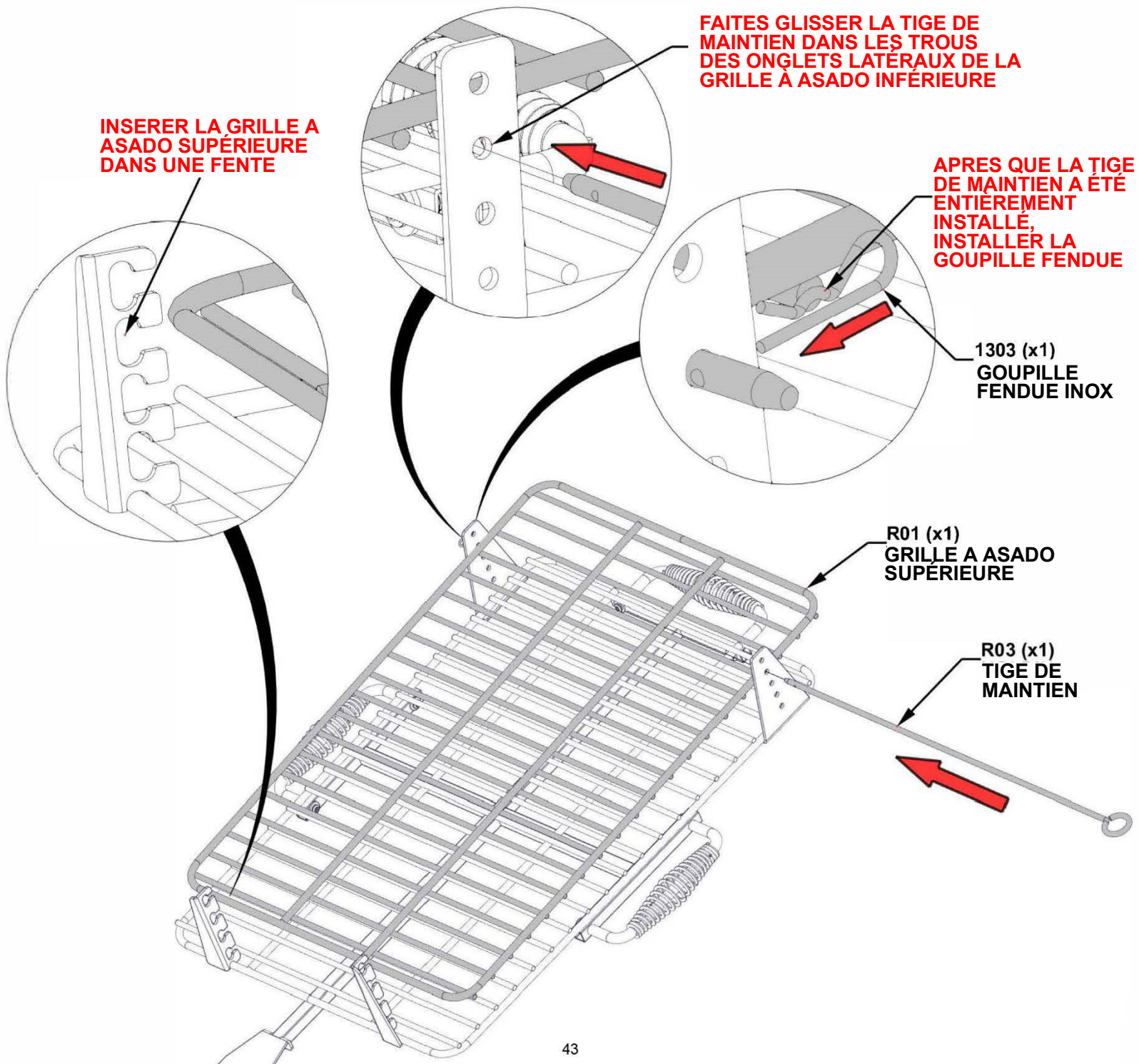

ÉTAPE 26 – ASSEMBLAGE DE L'ASADO

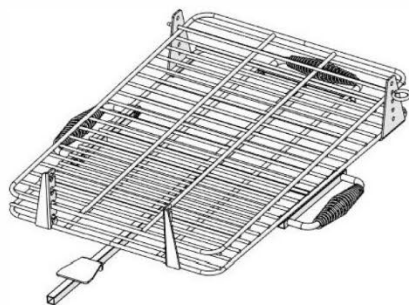

MONTAGE DE LA GRILLE ASADO À PARTIR DES ÉTAPES 25

- ASSURER L'ORIENTATION CORRECTE DE L'ASSEMBLAGE DE LA GRILLE A ASADO.
- FAITES GLISSER L'ASSEMBLAGE DE LA GRILLE À ASADO DE L'ÉTAPE 25 SUR LE PIVOT À ASADO DE L'ÉTAPE 24.

FAITES GLISSER LA LANGUETTE DE LA GRILLE À ASADO DANS LES ENCOCHES DU SUPPORT DE PIVOT À ASADO.

INSEREZ LA TIGE DE PIVOT DANS LA GRILLE À ASADO COMME INDIQUE

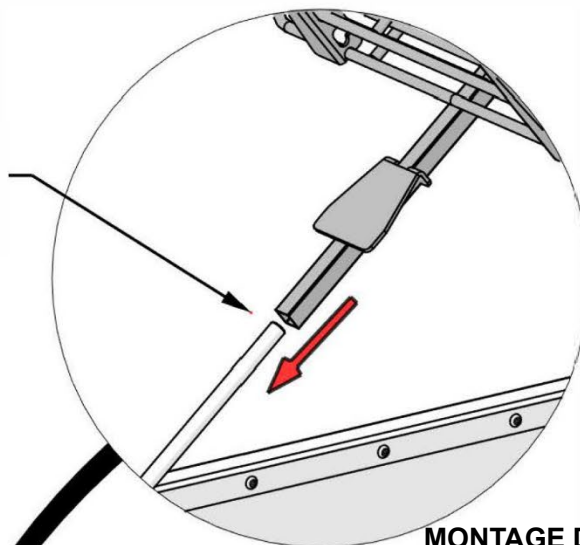
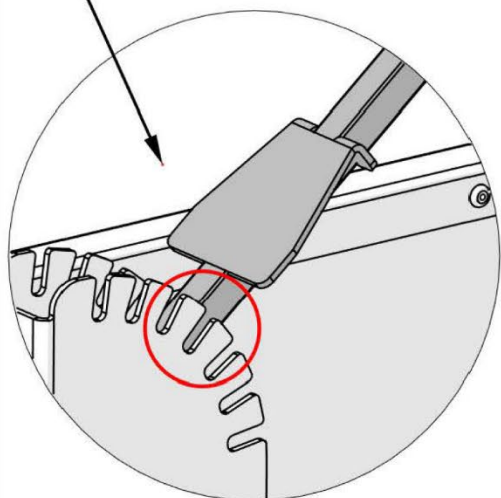

MONTAGE DE LA GRILLE ASADO À PARTIR DES ÉTAPES 25

ETAPES PIVOTANTES ASADO 25

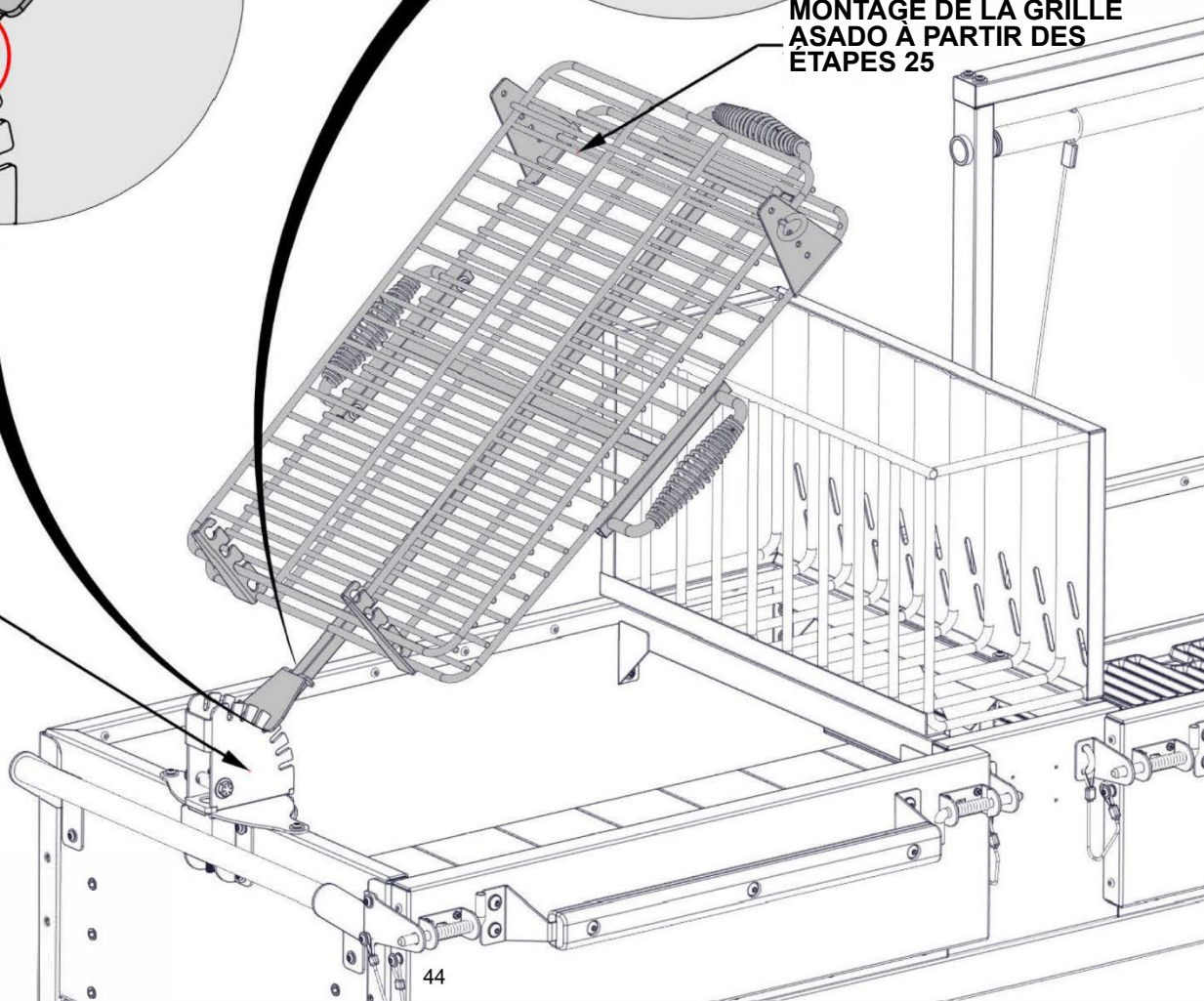

ÉTAPE 27 – ASSEMBLAGE DE LA TABLE DU GRIL

QTÉ	NUMÉRO DE PIÈCE	DESCRIPTION
12	H100797	VIS TÊTE BOMBÉE PWH 8 x 1 BLK

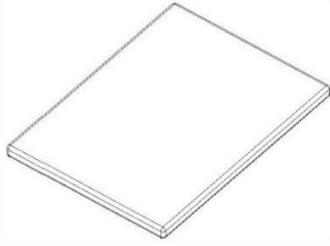

T01 PLATEAU DE TABLE -W4L18241
(x2) 1 1/4"x17 11/16"x23 5/8" (32x450x600)

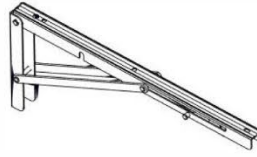

2094 SUPPORT DE TABLE -A4M02094
(x4) 1 3/8"x6 13/16"x15 15/16" (34x173x405)

- **NE SERREZ PAS TROP LES VIS.**
- **EFFECTUEZ CETTE ÉTAPE DEUX FOIS.**
- **IL EST RECOMMANDÉ D'UTILISER LA RALLONGE MAGNÉTIQUE DE 6 POUCES FOURNIE DANS VOTRE KIT DE MATÉRIEL POUR CETTE ÉTAPE.**

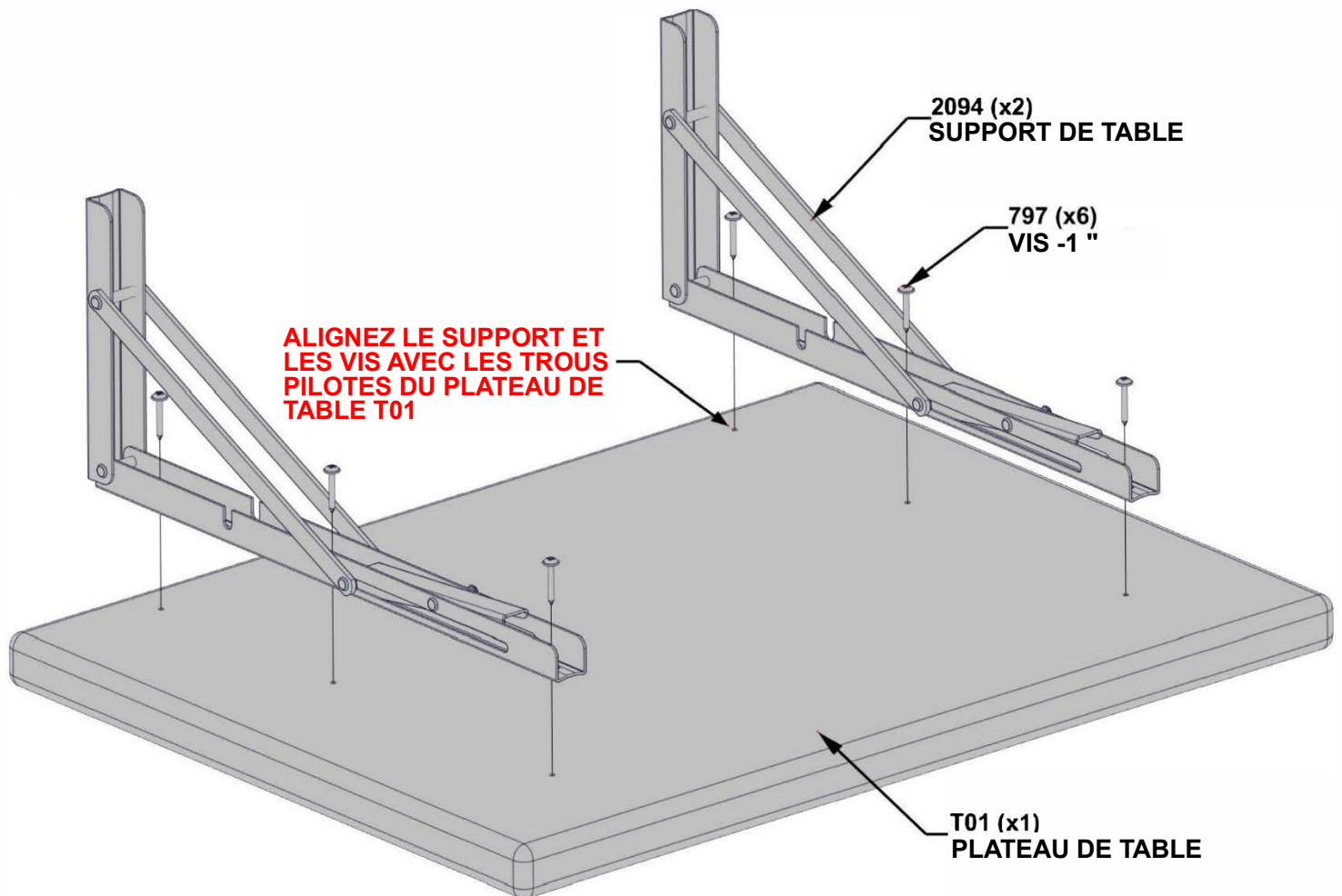

ÉTAPE 28 – ASSEMBLAGE DE LA TABLE DU GRIL

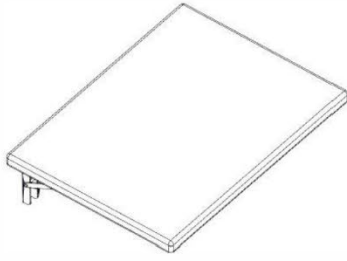

QTÉ	NUMÉRO DE PIÈCE	DESCRIPTION
12	H101264	TORX TÊTE CYLINDRIQUE 1/4-20x3/4 " BLK (LOCTITE)
12	H101280	RONDELLE PLATE 7x14 SS

ASSEMBLAGE DE LA TABLE À PARTIR DE L'ÉTAPE 27

- REPETEZ CETTE ÉTAPE POUR LES DEUX CÔTES DE L'ASSEMBLAGE DE LA BOÎTE À CHARBON.
- IL EST RECOMMANDÉ D'UTILISER LA RALLONGE MAGNÉTIQUE DE 6 POUCES FOURNIE DANS VOTRE KIT DE MATÉRIEL POUR CETTE ÉTAPE.

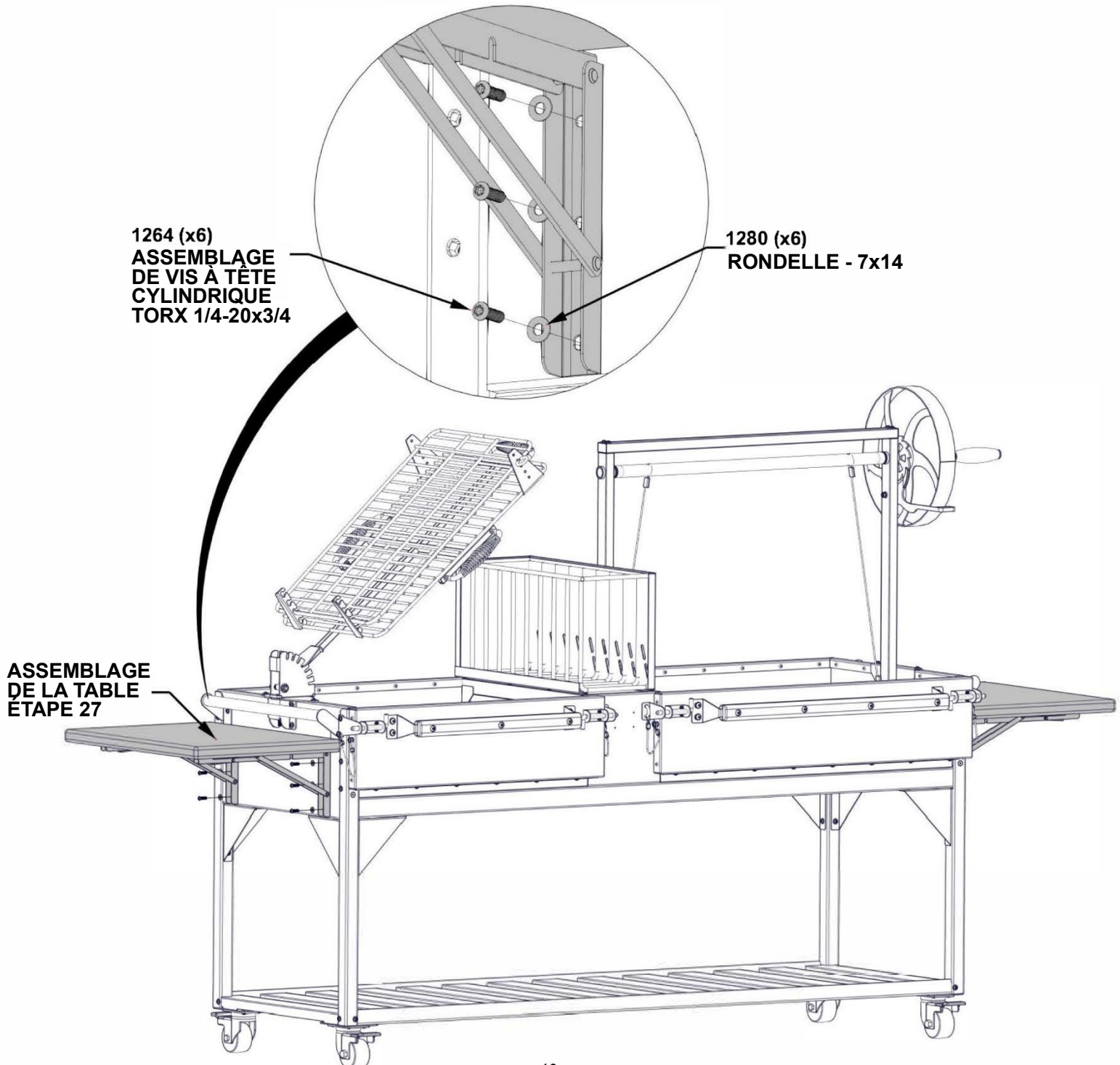

ÉTAPE 29 - ASSEMBLAGE DU CHARIOT



QTÉ	NUMÉRO DE PIÈCE	DESCRIPTION
4	H101262	TÊTE ARRONDIE PHILLIPS 8-18x.5

A4M02158 ÉTIQUETTE D'IDENTIFICATION DE BYD PATIO
(x1)

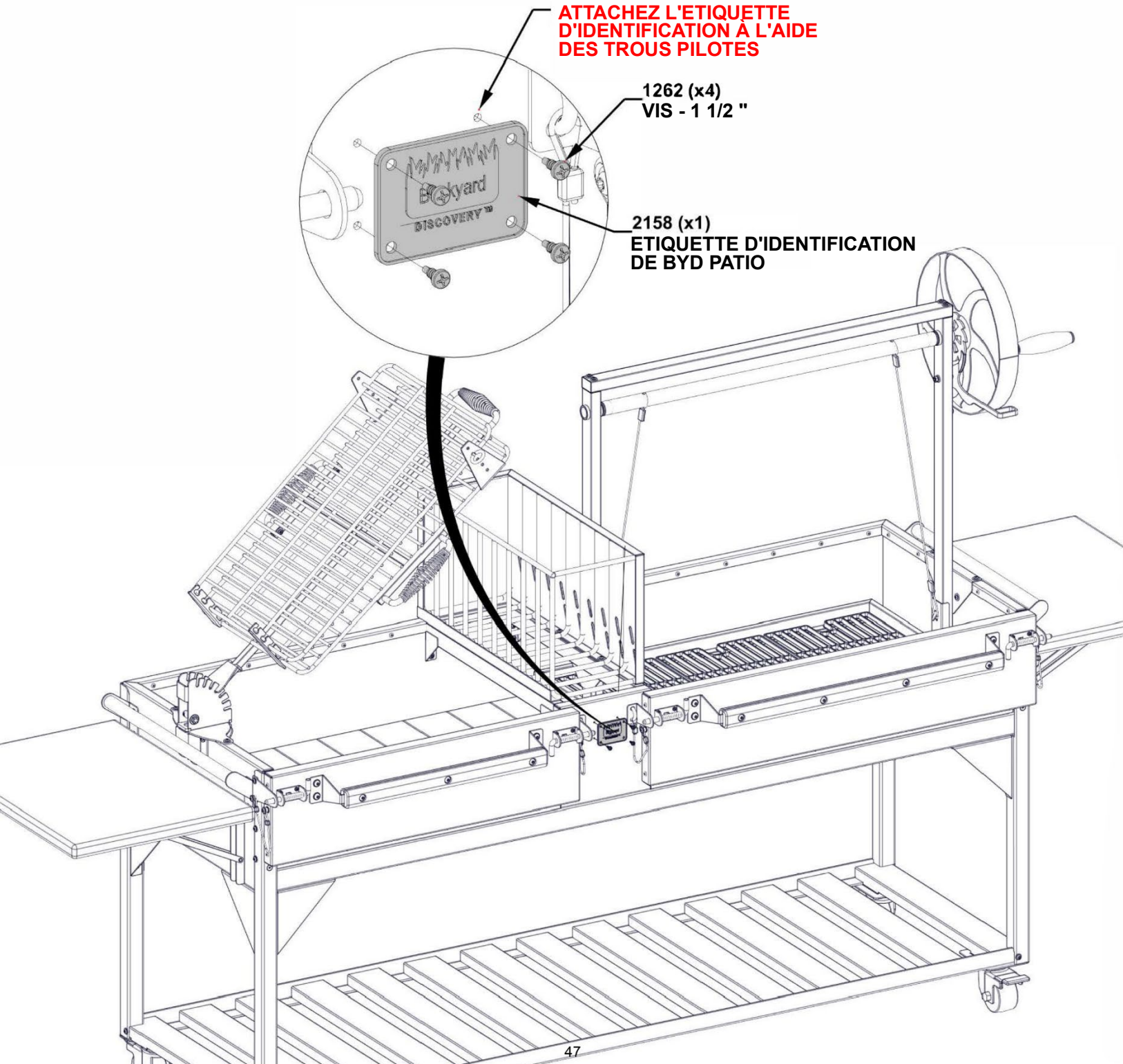

ÉTAPE 30 - ASSEMBLAGE DU CHARIOT

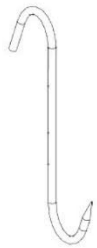

MH01 CROCHET À VIANDE - A4M02402
(x2) 3/16"x3 7/8"x5 11/16" (5x98x145)



MH02 CROCHET À VIANDE - A4M02407
(x2) 3/16"x3"x8 13/16" (5x77x224)

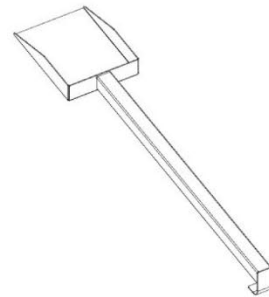

SH01 PELLE - A4M02513
(x1) 2 1/4"x4 7/8"x31 7/16" (57x124x798)

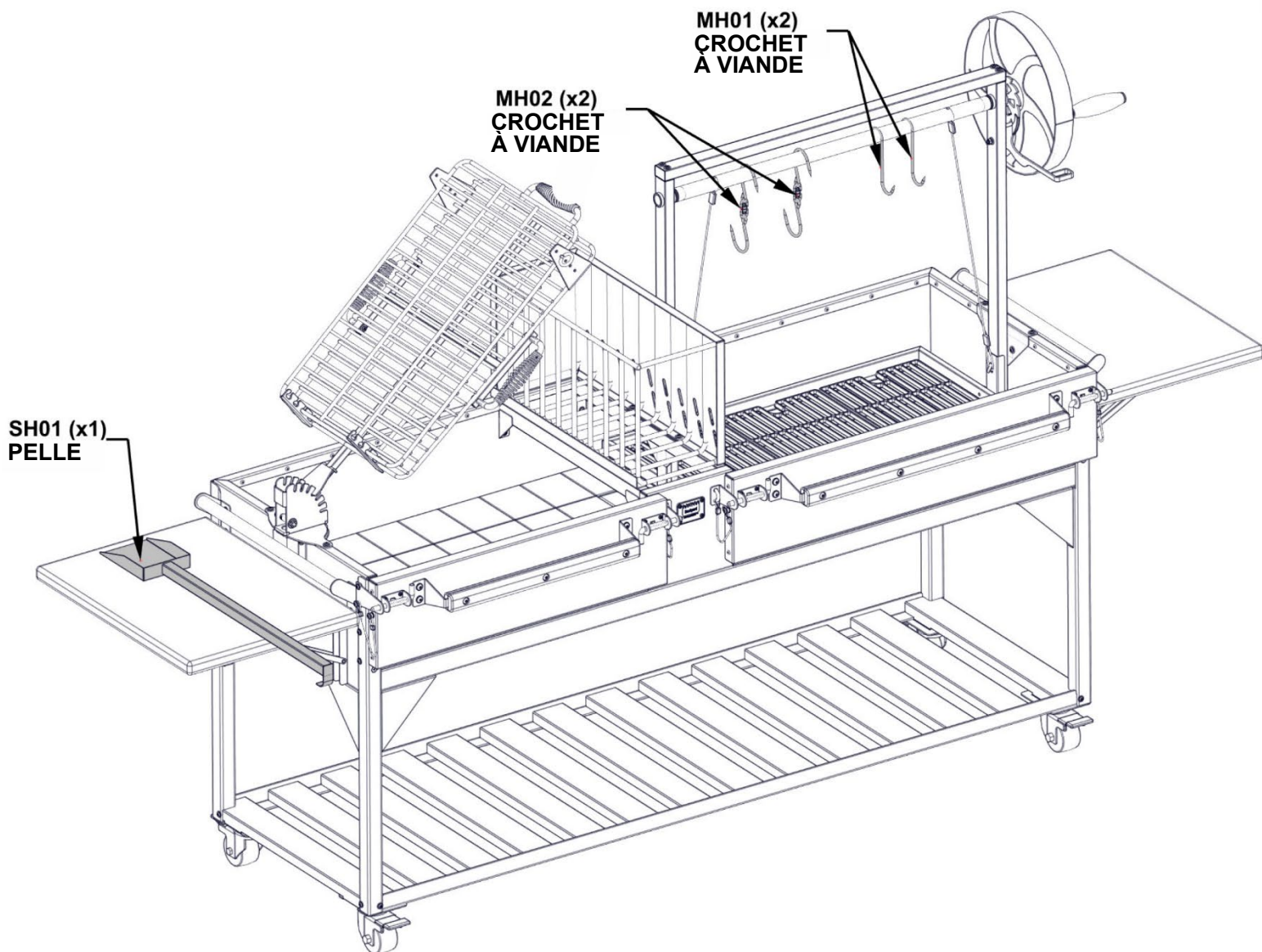

ÉTAPE 31 - ASSEMBLAGE DU CHARIOT

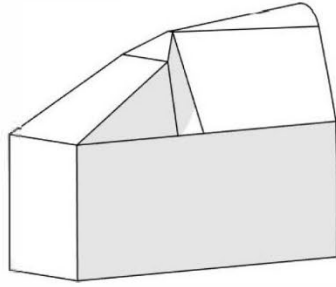

A6P00912 HOUSSE DE GRIL
(x1)

- INSTALLEZ LA HOUSSE POUR ENTREtenir CORRECTEMENT VOTRE GRIL LORSQU'IL N'EST PAS UTILISÉ.
- ASSUREZ-VOUS QUE LE GRIL A REFROIDI À UNE TEMPÉRATURE AMBIANTE AVANT DE LE COUVRIR.

