

**Item # :** SLAA2A  
**Assembly Instructions**

**No d'article :** SLAA2A  
**Instructions de montage**

**Ítem N.º:** SLAA2A  
**Instrucciones de ensamblaje**

**Artikel# :** SLAA2A  
**Montageanleitung**

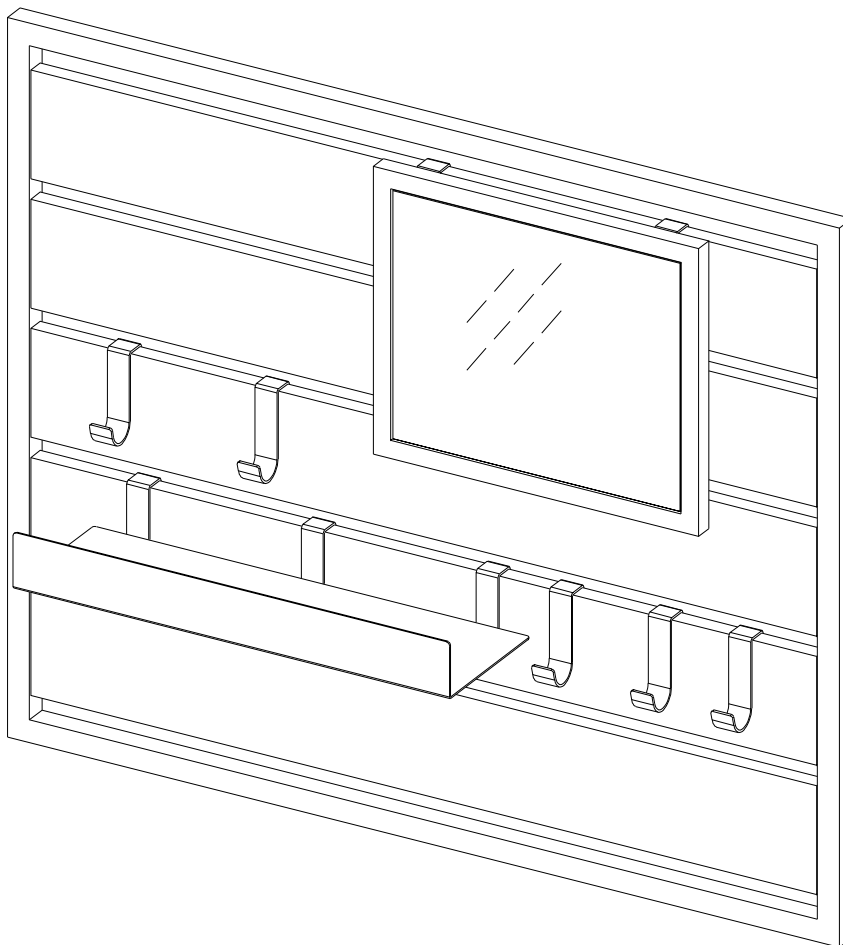

Please visit our website for the most current instructions, assembly tips, report damage, or request parts. [www.walker-edison.com](http://www.walker-edison.com)

Veuillez visiter notre site Web pour les instructions les plus récentes, des conseils de montage, pour signaler des dommages ou demander des pièces : [www.walker-edison.com](http://www.walker-edison.com)

Visite nuestro sitio web para obtener las instrucciones más actualizadas, sugerencias de montaje e informes de daños, o para solicitar piezas. [www.walker-edison.com](http://www.walker-edison.com)

Bitte besuchen Sie unsere Website für die aktuellsten Gebrauchsanleitungen, Montagetipps, Schadensmeldungen oder Ersatzteilbestellungen. [www.walker-edison.com](http://www.walker-edison.com)

**WALKER EDISON**  
™

Revised 18/04/2022 (D)

# General Assembly Guidelines

- I. Ensure that all parts and hardware are available before beginning assembly.
- II. Follow each step carefully to ensure the proper assembly of this product.
- III. Two people are recommended for ease in the assembly of this product.
- IV. The main type of hardware used to assemble this product are: bolts and screws.
- V. Power tools should not be used to assemble this product.

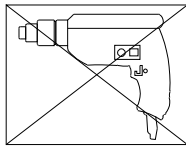

- VI. Drill may be needed for securing product to wall.

(EN)

# Instructions de montage générales

- I. Assurez-vous que toutes les pièces et tout le matériel sont disponibles avant de commencer le montage.
- II. Suivez attentivement chaque étape afin de vous assurer du montage adéquat de ce produit.
- III. Il est recommandé d'être deux pour faciliter le montage de ce produit.
- IV. Les principaux types de matériel utilisés pour assembler ce produit sont : des goujons en bois, des vis et des boulons.
- V. Des outils électriques ne doivent pas être utilisés pour monter ce produit.

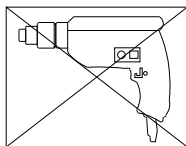

- VI. Une perceuse peut être nécessaire pour fixer le produit au mur.

(FR)

# Pautas generales para el ensamblaje

- I. Asegúrese de que todas las partes y herrajes estén disponibles antes del ensamblaje.
- II. Siga cada paso cuidadosamente para garantizar el ensamblaje correcto de este producto.
- III. Se recomienda que dos personas realicen el ensamblaje de este producto para una mayor facilidad.
- IV. Los tres tipos principales de herraje usados para ensamblar este producto son: clavijas de madera, tornillos y pernos.
- V. No se deberán usar herramientas eléctricas en el ensamblaje de este producto.

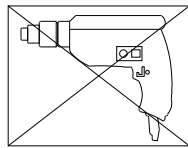

- VI. Es probable que se necesite un taladro para asegurar el producto a la pared.

(ESP)

# Allgemeine Montagerichtlinien

- I. Achten Sie darauf, dass vor Beginn der Montage alle Bauteile und Hardware zur Verfügung stehen.
- II. Befolgen Sie jeden Schritt genau, um die ordnungsgemäße Montage dieses Produkts zu gewährleisten.
- III. Es werden zwei Personen empfohlen, um die Montage dieses Produkts zu vereinfachen.
- IV. Die drei Haupttypen von Beschlägen, die zur Montage dieses Produkts verwendet werden, sind: Holzdübel, Schrauben und Bolzen.
- V. Es dürfen keine Elektrowerkzeuge zur Montage dieses Produkts verwendet werden.

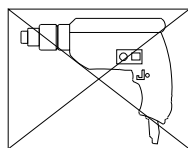

- VI. Möglicherweise wird ein Bohrer benötigt, um das Produkt an der Wand zu befestigen.

(DE)

# Parts List

Lista de piezas

Liste des pièces

# Stückliste

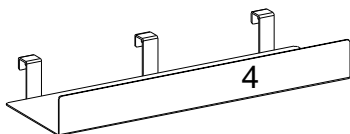
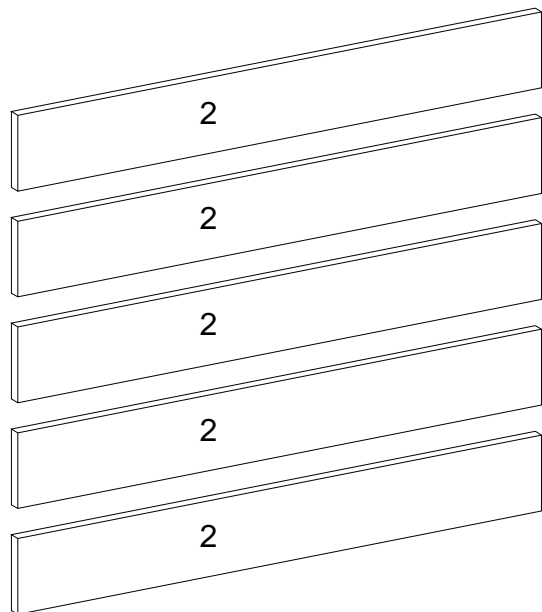
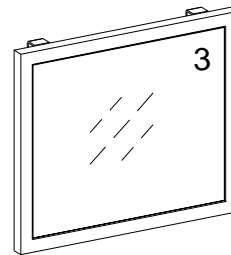
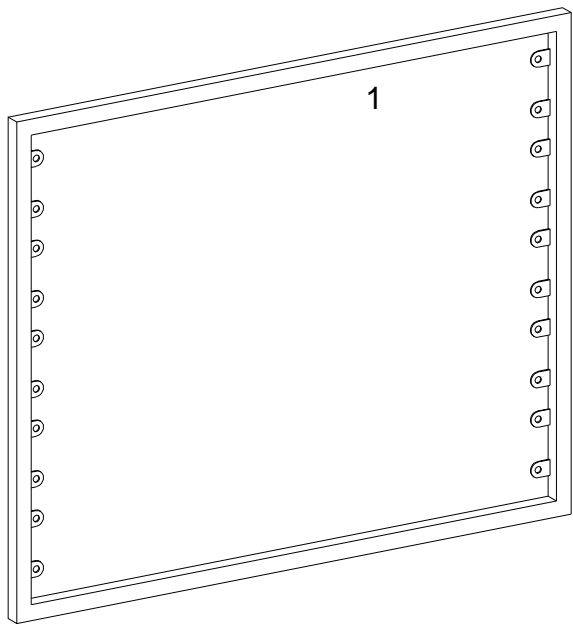





## Hardware List

### Liste des pièces

## Liste du matériel

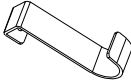
### Teileliste

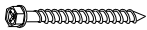
A		Ø1/4"x12mm	Bolt Boulon Perno Bolzen	20 pcs
B		M 4	Hex key Clé hexagonale Llave hexagonal Inbusschlüssel	1 pc
C		49x20x76mm	Hook Crochet Gancho Haken	5 pcs
D			Anchor l'ancrage anclaje Scharnier	2 pcs
E		Ø5x40mm	Screw Vis Tornillo Schraube	2 pcs

*The hardware quantities listed above are required for proper assembly. Some extra hardware may also have been included.*

*Les quantités de matériel indiquées ci-dessus sont requises pour un montage adéquat. Du matériel supplémentaire peut aussi avoir été inclus.*

*Las cantidades de materiales antes mencionadas son necesarias para el ensamblaje apropiado. Se podrían incluir algunas piezas de materiales adicionales.*

*Für die ordnungsgemäße Montage sind die oben aufgeführten Mengen der jeweiligen Beschläge erforderlich. Möglicherweise sind zusätzliche Beschläge enthalten.*

# Step 1

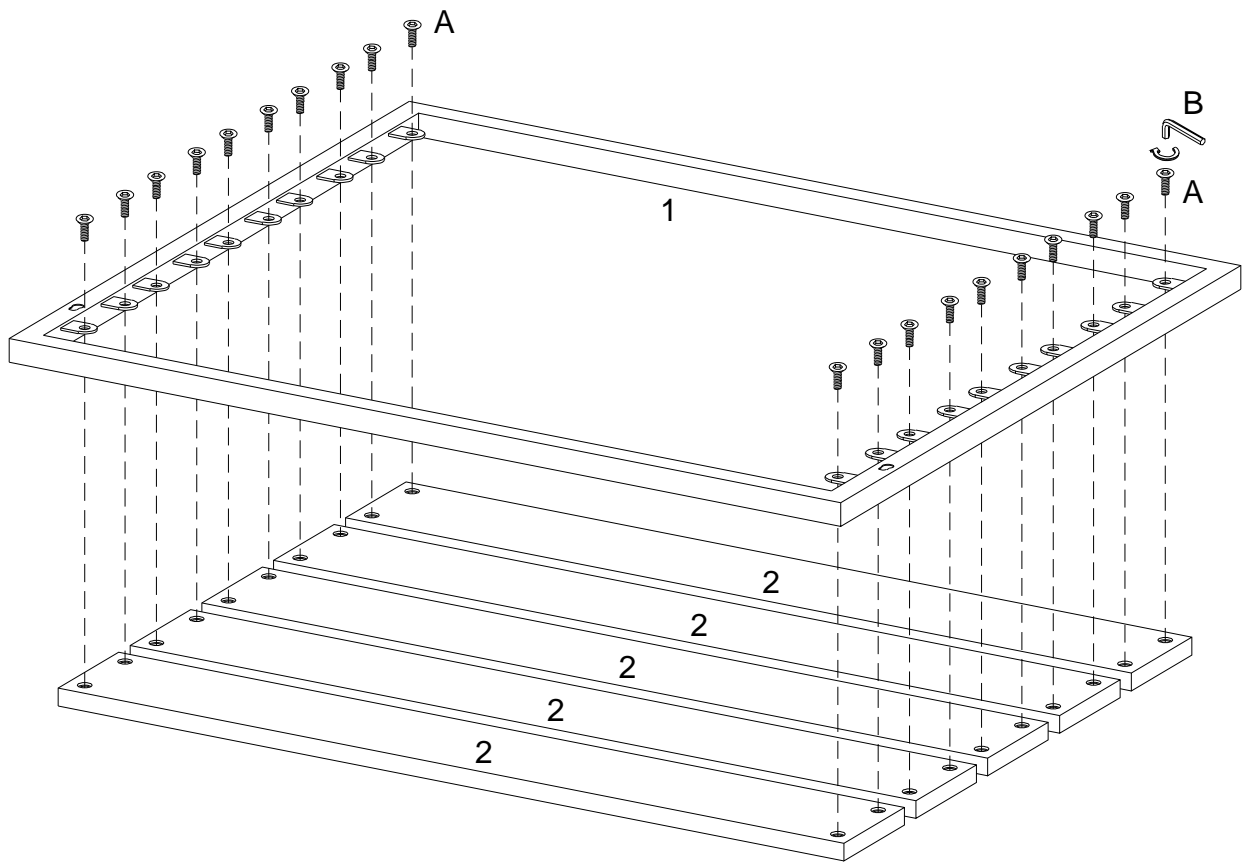

(EN)

Using bolt (A) attach part (1) to part (2) with hex key (B) as per diagram.

(FR)

Utilisez le boulon (A) pour fixer la pièce (1) à la pièce (2) avec la clé hexagonale (B) conformément au schéma.

(ESP)

Use el perno (A) para fijar la parte (1) a la parte (2) con la llave hexagonal (B) según el diagrama.

(DE)

Befestigen Sie das Teil (1) ans Teil (2) mit dem Bolzen (A) durch den Inbusschlüssel (B) gemäß der Abbildung.

## Step 2

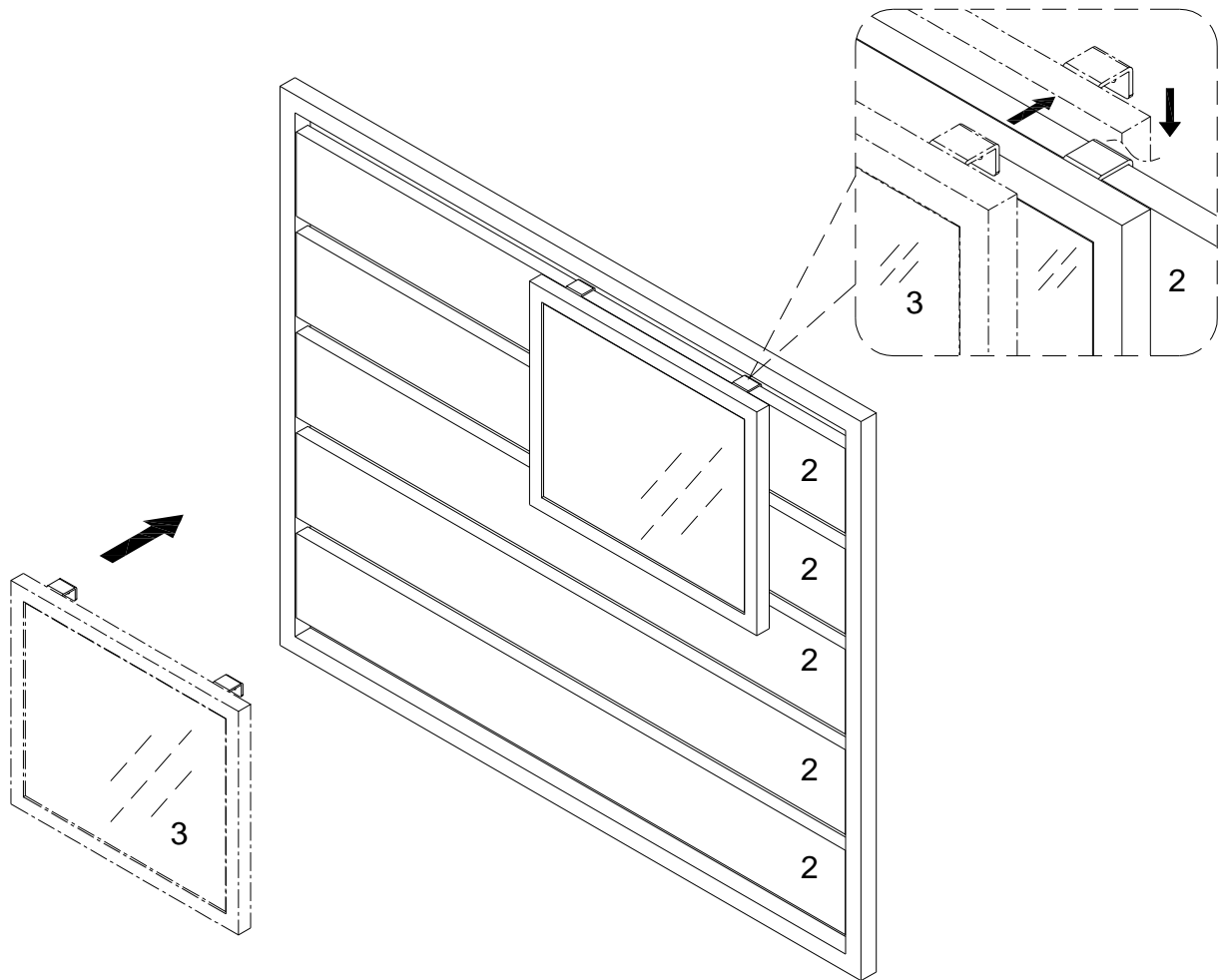

(EN)  
Hang part (3) on the part (2) as per diagram.

(FR)  
Accrochez la pièce (3) sur la pièce (2) selon le schéma.

(ESP)  
Cuelgue la parte (3) en la parte (2) según el diagrama.

(DE)  
Hängen Sie das Teil (3) auf das Teil (2) gemäß der Abbildung.

## Step 3

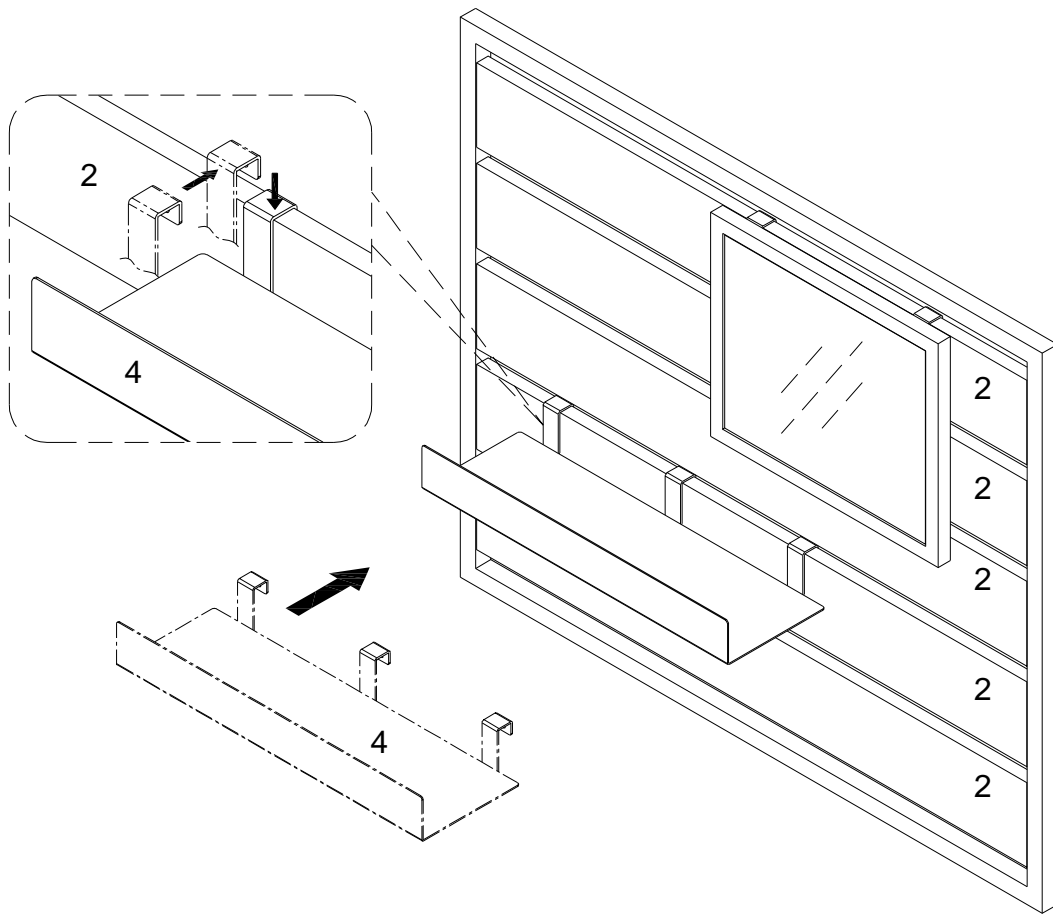

(EN)  
Hang part (4) on the part (2) as per diagram.

(FR)  
Accrochez la pièce (4) sur la pièce (2) selon le schéma.

(ESP)  
Cuelgue la parte (4) en la parte (2) según el diagrama.

(DE)  
Hängen Sie das Teil (4) auf das Teil (2) gemäß der Abbildung.



## Step 4

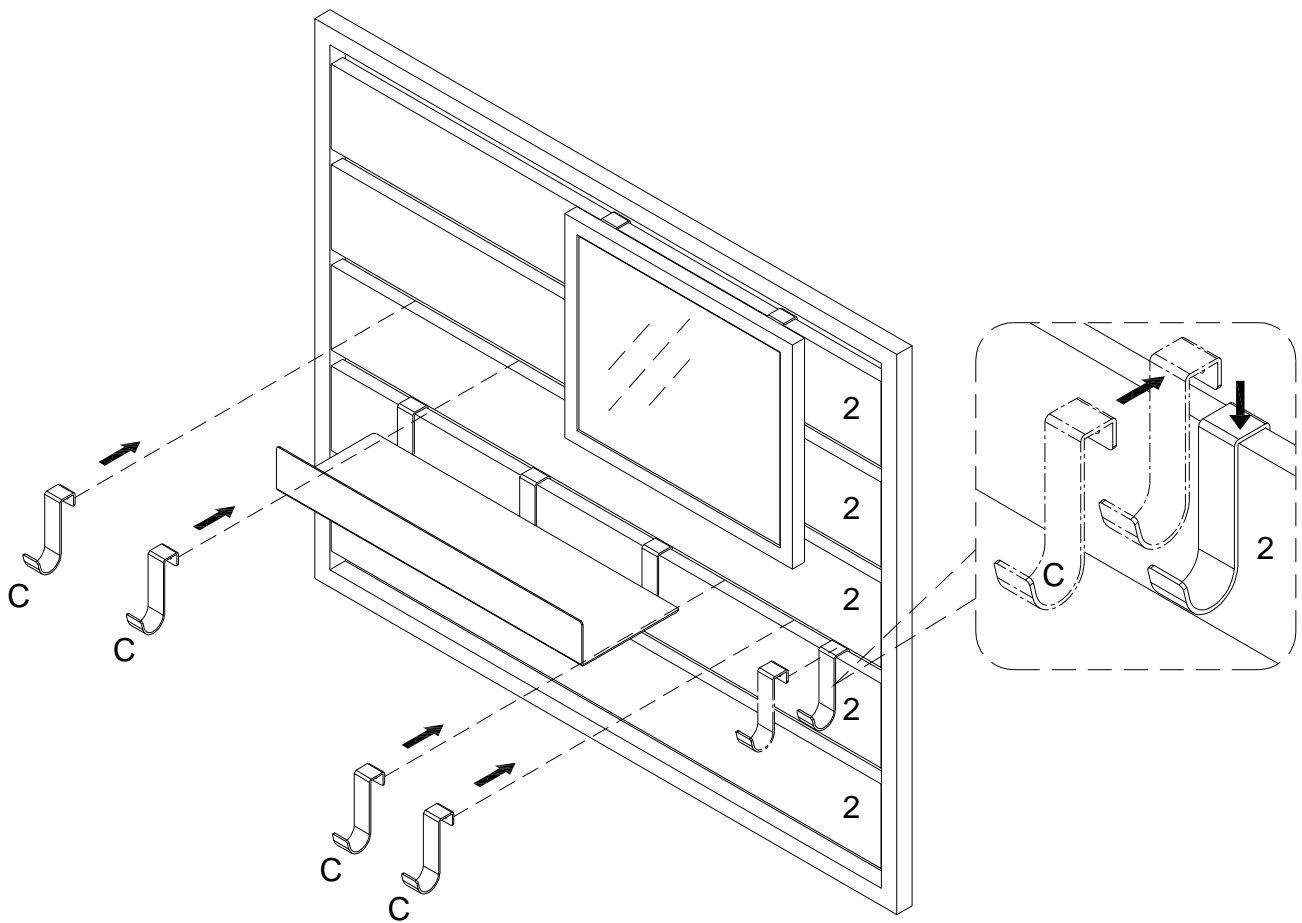

(EN)  
Hang hook (C) on the part (2) as per diagram.

(FR)  
Accrochez le crochet (C) sur la pièce (2) selon le schéma.

(ESP)  
Cuelgue el gancho (C) en la parte (2) según el diagrama.

(DE)  
Hängen Sie den Haken (C) auf das Teil (2) gemäß der Abbildung.

## Step 5

### WARNING

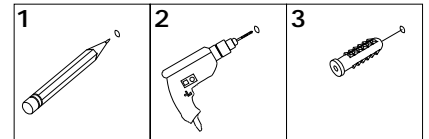

Serious or fatal injuries can occur from furniture tipping over. To prevent the furniture from tipping over we recommend that it is permanently fixed to the wall. Wall anchor and hardware are included with this product. Please make sure hardware is suitable for your walls before installing, as different wall materials may require different types of anchors.

Des blessures graves ou mortelles peuvent survenir à la suite d'un basculement des meubles. Pour éviter que les meubles ne basculent, nous recommandons qu'ils ne sont fixés en permanence au mur. L'ancrage mural et le matériel sont inclus dans ce produit. Veuillez assurez-vous que le matériel est adapté à vos murs avant d'installer, car différents matériaux muraux peuvent nécessiter différents types d'ancres.

Pueden producirse lesiones graves o mortales al volcar los muebles. Para evitar que los muebles se vuelquen, recomendamos que se fijen permanentemente a la pared. El anclaje de pared y los herrajes están incluidos en este producto. Asegúrese de que los herrajes sean adecuados para sus paredes antes de instalarlos, ya que los diferentes materiales de las paredes pueden requerir diferentes tipos de anclajes.

Beim Umkippen von Möbeln können schwere oder tödliche Verletzungen auftreten. Um ein Umkippen der Möbel zu verhindern, empfehlen wir, diese dauerhaft an die Wand zu befestigen. Wandanker und Hardware sind mit diesem Produkt enthalten. Bitte stellen Sie vor der Installation sicher, dass die Hardware für Ihre Wände geeignet ist, da für unterschiedliche Wandmaterialien möglicherweise unterschiedliche Arten von Ankern erforderlich sind.

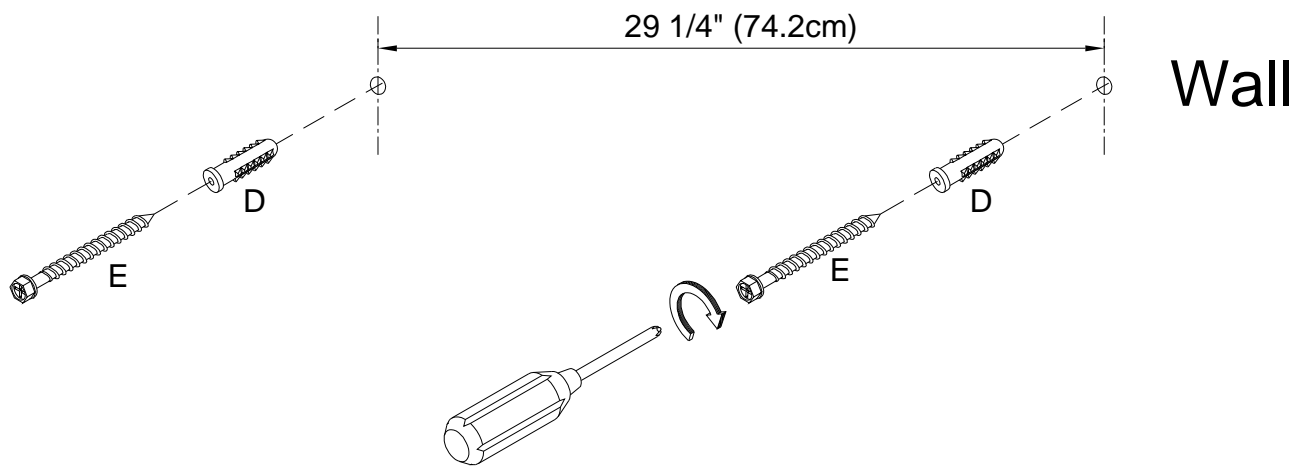

(EN)

Using screw (E) insert anchor (D) into wall with Philips head screwdriver as per diagram.

(FR)

En utilisant la vis (E) insérez l'ancrage (D) dans le mur avec un tournevis cruciforme conformément au schéma.

(ESP)

Usando el tornillo (E) inserte el anclaje (D) en la pared con un destornillador de cabeza Philips según el diagrama.

(DE)

Stecken Sie den Anker (D) in der Wand mit der Schraube (E) durch den Kreuzschlitzschraubendreher von Philips gemäß der Abbildung.

## Step 6

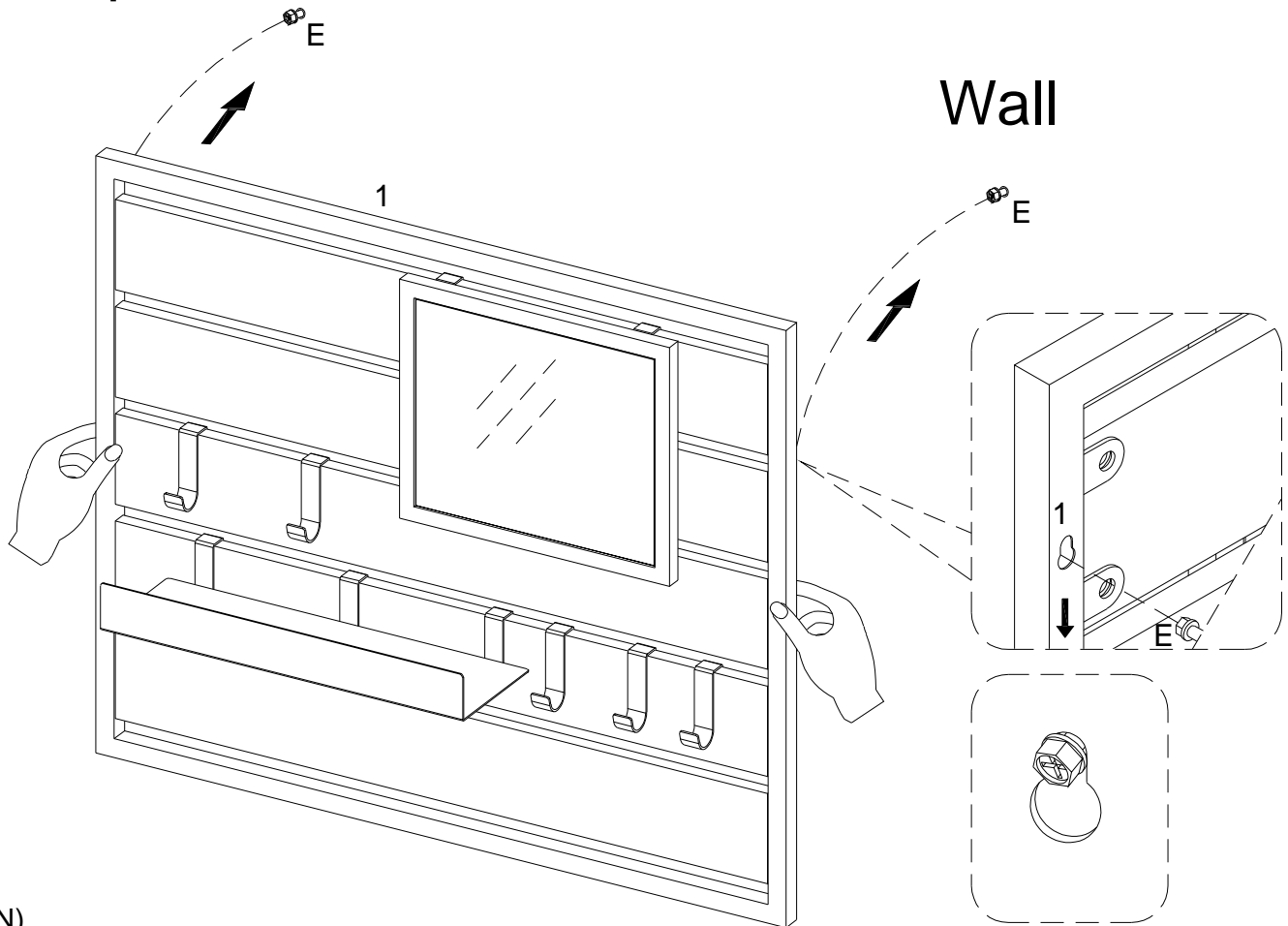

(EN)  
Place part (1) to wall with screw (E) as per diagram. If necessary , use this template to mark where to insert mounting hardware for easy placement. 1 - Tape template to wall in desired location - use a level with the dotted line to ensure that template is level. 2 - Using a screw or pencil, poke through the paper at the center of each circle x to mark your wall. 3 - Remove the paper template and using the markings, insert mounting hardware into wall.

(FR)  
Placez la pièce (1) au mur avec la vis (E) conformément au schéma. Si nécessaire, utilisez ce gabarit pour marquer où insérer le matériel de montage pour un placement facile. 1-Collez le gabarit au mur à l'emplacement souhaité - utilisez un niveau avec la ligne pointillée pour vous assurer que le gabarit est de niveau. 2-En utilisant une vis ou d'un crayon, percez le papier au centre de chaque cercle x pour marquer votre mur. 3-Retirez le gabarit en papier et en utilisant les marquages, insérez le matériel de montage dans le mur.

(ESP)  
Ponga la parte (1) a la pared con el tornillo (E) según el diagrama. Si es necesario, use esta plantilla para marcar donde insertar el equipo de montaje para una fácil colocación. 1- Pegue la plantilla a la pared en el lugar deseado - use un nivel con la línea punteada para asegurarse de que la plantilla está nivelada. 2- Con un tornillo o un lápiz, atraviesa el papel en el centro de cada círculo x para marcar su pared. 3- Retire la plantilla de papel y con las marcas, inserte el equipo de montaje en la pared.

(DE)  
Platzieren Sie das Teil (1) in die Wand mit der Schraube (E) gemäß der Abbildung. Verwenden Sie gegebenenfalls diese Schablone, um zu markieren, wo die Montage Teile zum einfachen Platzieren eingesetzt werden sollen. 1 - Befestigen Sie die Schablone an die gewünschte Stelle an die Wand. Verwenden Sie eine Libelle mit der punktierten Linie, um sicherzustellen, dass die Schablone eben ist. 2 - Stechen Sie mit einer Schraube oder einem Bleistift durch das Papier in der Mitte jedes Kreises x, um Ihre Wand zu markieren. 3 - Entfernen Sie die Papierschablone und setzen Sie mithilfe der Markierungen die Montage Teile in die Wand ein.

# Step 7

Option A

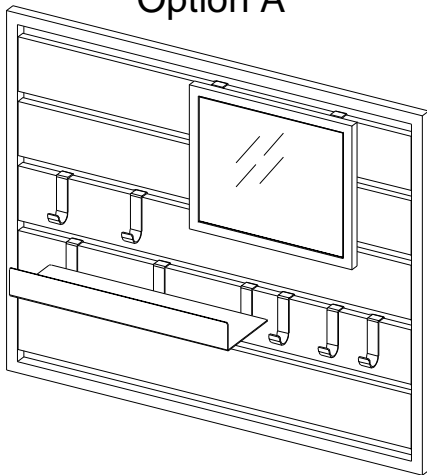

Option B

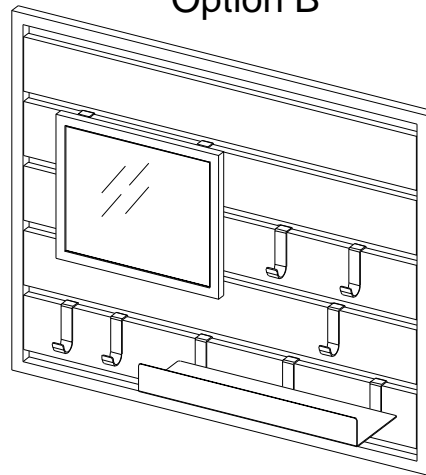

Option C

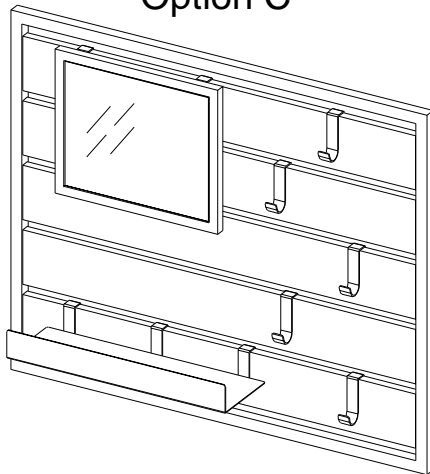

Option ...

(EN)  
DIY styles (option A, B or C) based on your preference.

(FR)  
Styles de bricolage (option A, B ou C) en fonction de vos préférences.

(ESP)  
Estilos de bricolaje (opción A, B o C) según su preferencia.

(DE)  
Die DIY-Stile (Option A, B oder C), je nach Ihren Vorlieben.

# Step 8

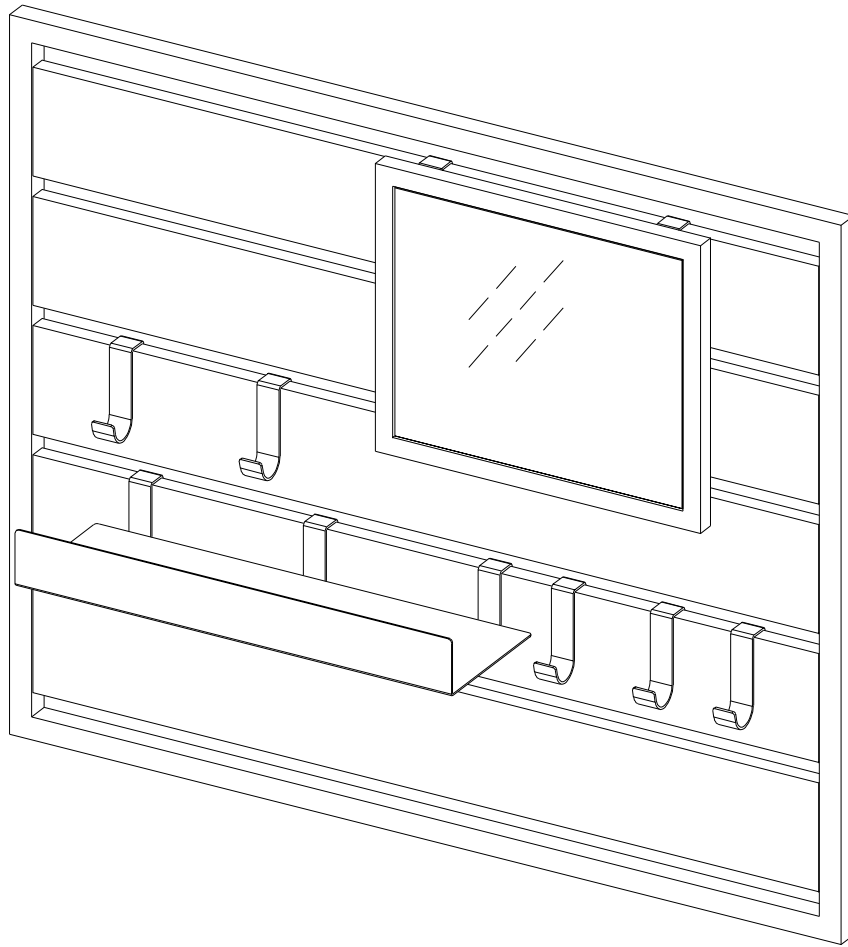

## Final Assembly