



FLOOR BOX FOR SLAB ON GRADE INSTALLATION INSTRUCTIONS

GENERAL INFORMATION:

GENERAL – All devices, both power and data/com, must be installed by a qualified electrician in accordance with National and/or local code requirements and the manufacturers installation instructions.

CAUTION – TURN OFF POWER PRIOR TO INSTALLING ELECTRICAL DEVICES.

CAUTION – RISK OF ELECTRIC SHOCK. DO NOT INTERCHANGE EXPOSED METALLIC PARTS WITH EXPOSED NON-METALLIC PARTS (FLANGE, COVER DOOR, FRAME).

CAUTION: Non-metallic flange/cover are not intended to be used in high traffic installations and are not intended to support furniture.

CAUTION: Temporary concrete covers are intended to keep concrete residue from entering box during pour and are not intended to support loads. Replace with permanent flange/cover immediately after concrete has hardened.

NOTICE: USE ONLY CLEAR SILICONE TYPE RTV SEALANT TO INSURE SCRUB WATER TIGHTNESS.

BEFORE CONCRETE POUR

Note: Minimum pour depth 4"

- On Grade Installation – Set Box on level surface and fasten Box to tie-down stakes driven into ground (stakes not provided).
NOTICE – Top end of stakes must be below finished concrete surface.
Above Grade (Upper Floors) – Fasten Box to concrete form.
CAUTION – PROVIDE ADEQUATE CONCRETE THICKNESS UNDER THE BOX TO PRESERVE THE FIRE RATING OF THE FLOOR IN ACCORDANCE WITH NATIONAL AND/OR LOCAL BUILDING CODES.
- Using solvent cement make connections and seal off unused conduit hub openings with reducer/closure plugs. On Electric Non-metallic Tubing use cement marked for use with ENT.
CAUTION – FOLLOW SOLVENT CEMENT MANUFACTURER'S INSTRUCTIONS AND SAFETY PRECAUTIONS.
- Press Concrete Cover firmly in place.
- Install locator flag. (Fig. 1).

AFTER CONCRETE HAS HARDENED:

- Pry off Concrete Cover and discard.
- Cut off Box flush with rough floor surface. (Fig. 2).
- Remove debris out of Box.
- Pull wires as necessary.
- Temporarily install (DO NOT use PVC cement. See step 14 for permanent installation) Carpet Flange and Cover.

SINGLE SERVICE (POWER ONLY):

- Fasten Duplex Receptacle (Supplied) to carpet flange.
Notice: Install device per manufactures instructions.
MULTI-SERVICE (POWER/TELEPHONE-DATA) LOW VOLTAGE DIVIDER IS REQUIRED. USE DIVIDER NUMBER: RF408 (FIG. 3)
- Measure depth of floor box and cut low voltage divider as indicated on label.
- Pull low voltage wiring through divider tube. Then align divider with entry with ports of the floor box and snap divider tube into place.

CARPET/TILE APPLICATIONS:

- Lay carpet/tile opening 1/8" bigger than floor box.
- Fit Carpet Flange assembly inside floor box making sure there are no gaps between finished floor and flange.
- Carefully apply PVC cement to PVC Leveling/Retainer Ring per manufactures instructions. (Fig. 3)
NOTICE: USE ONLY SILICONE TYPE RTV SEALANT UNDER FLANGE TO INSURE SCRUB WATER TIGHTNESS.
- User to provide and install a UL listed twist-on wire connector for grounding. (Fig. 4)
- Align device and push assembly into floor box.
- Carpet Flange adjustment after installation. Loosen screws to rotate position, Tighten screws. (See Fig. 5).
- Insert gasket under cover Assembly.
- Assemble Cover assembly to Carpet Flange. (Fig. 6).

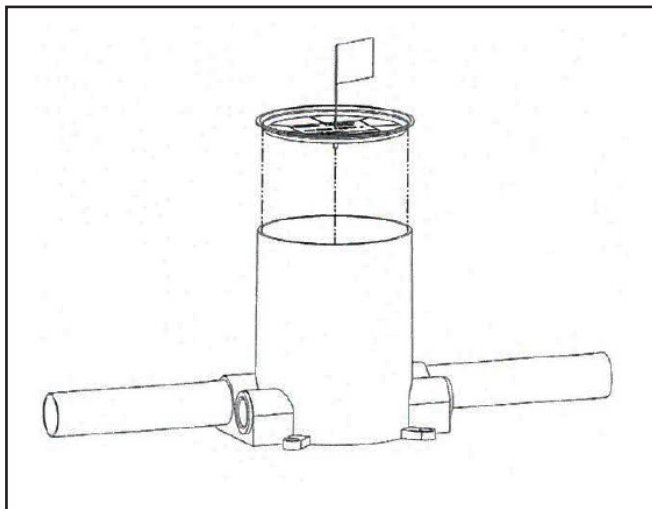

FIGURE 1

DIRECTIVES DE MONTAGE

RENSEIGNEMENTS GÉNÉRAUX:

GÉNÉRALITÉS – Tous les dispositifs électriques, qu'ils soient pour l'énergie, la transmission des données ou les communications, doivent être installés par un électricien compétent selon les exigences des codes nationaux et locaux et les directives du fabricant.

ATTENTION – COUPER L'ALIMENTATION ÉLECTRIQUE AVANT DE PROCÉDER AU MONTAGE.

ATTENTION – RISQUE DE CHOC ÉLECTRIQUE. NE PAS INTERVERTIR DES PARTIES MÉTALLIQUES EXPOSÉES ET DES PARTIES MÉTALLIQUES NON EXPOSÉES (REBORD, COUVERCLE, PLAQUE DE MONTAGE).

ATTENTION – Les couvercles et rebords non métalliques ne conviennent pas dans les endroits très achalandés ni pour soutenir les meubles.

ATTENTION: Les couvercles pour béton temporaires sont conçus pour empêcher les résidus de béton de pénétrer dans la boîte pendant la coulée et ne sont pas destinés à supporter les charges. Les remplacer immédiatement par un rebord/couvercle permanent après la solidification du béton.

AVIS - UTILISER UNIQUEMENT UN MASTIC À LA SILICONE TRANSPARENT DE TYPE RTV POUR ASSURER L'ÉTANCHÉITÉ AUX EAUX DE RÉCURAGE.

AVANT LA COULÉE DE BÉTON

Remarque : épaisseur minimale de coulée : 10 cm

- Montage au niveau du sol - Placer la boîte sur la surface plane et la fixer aux tiges insérées dans le sol (tiges non fournies).
AVIS: – Le haut des tiges doit être sous le niveau du béton fini.
Montage aux étages supérieurs - Fixer la boîte à la forme de béton.
ATTENTION - PRÉVOIR SUFFISAMMENT DE BÉTON SOUS LA BOÎTE AFIN DE CONSERVER LES CARACTÉRISTIQUES COUPE-FEU DU PLANCHER SELON LES EXIGENCES DES CODES DE CONSTRUCTION NATIONAUX OU LOCAUX.
- Au moyen de ciment , réaliser les raccords de conduits et boucher les ouvertures de raccords de conduits non utilisés avec des obturateurs.
Dans le cas de tuyaux non métalliques, utiliser une colle à solvant conçue à cette fin.
ATTENTION – RESPECTER LES DIRECTIVES DU FABRICANT DU CIMENT ET LES RÈGLES DE SÉCURITÉ.
- Presser le couvercle pour béton fermement en place.
- Installer le repère de localisation. (Fig. 1).

APRÈS LA SOLIDIFICATION DU BÉTON

- Enlever le couvercle pour béton et le jeter.
- Couper la boîte au ras du plancher brut. (Fig. 2).
- Retirer les débris de la boîte.
- Tirer les câbles au besoin.
- Installer temporairement (NE PAS utiliser de colle pour PVC. Consulter l'étape 14 pour une installation permanente) le collet pour tapis et le couvercle.

SERVICE SIMPLE (ÉNERGIE SEULEMENT)

- Fixer la prise double (fournie) au collet pour tapis.
Avis - Monter le dispositif conformément aux directives du fabricant.
MULTISERVICES (ÉNERGIE/TELEPHONE-DONNÉES) UN SÉPARATEUR BASSE TENSION EST REQUIS. UTILISER UN SÉPARATEUR NUMÉRO : RF408 (FIG. 3).
- Mesurer la profondeur de la boîte de plancher et couper le séparateur basse tension selon les renseignements sur l'étiquette.
- Tirer le câble basse tension dans le tube séparateur. Aligner le séparateur avec les entrées de ports dans la boîte de plancher et enclencher le tube séparateur en place.

APPLICATIONS TAPIS/TUILES :

- L'ouverture dans le tapis/la tuile doit être 3 mm plus grande que celle de la boîte de plancher.
- Installer le collet pour tapis à l'intérieur de la boîte de plancher en prévenant tout jeu entre le plancher fini et le collet.
- Appliquer soigneusement du ciment à PVC sur l'anneau de nivellement/de retenue en PVC conformément aux directives du fabricant. (Fig. 3).
VIS - UTILISER SEULEMENT UN MASTIC À LA SILICONE DE TYPE RTV SOUS LE COLLET POUR ASSURER L'ÉTANCHÉITÉ AUX EAUX DE RÉCURAGE.
- L'utilisateur doit fournir et installer un raccord torsadé homologué UL pour la mise à la terre. (Fig. 4)
- Aligner le dispositif et enfoncer l'ensemble dans la boîte de plancher.
- Ajustement du collet pour tapis après l'installation. Desserrer les vis pour faire pivoter. Serrer les vis. (Fig. 5).
- Insérer le joint sous l'ensemble de couvercle.
- Fixer l'ensemble de couvercle au collet pour tapis. (Fig. 6).

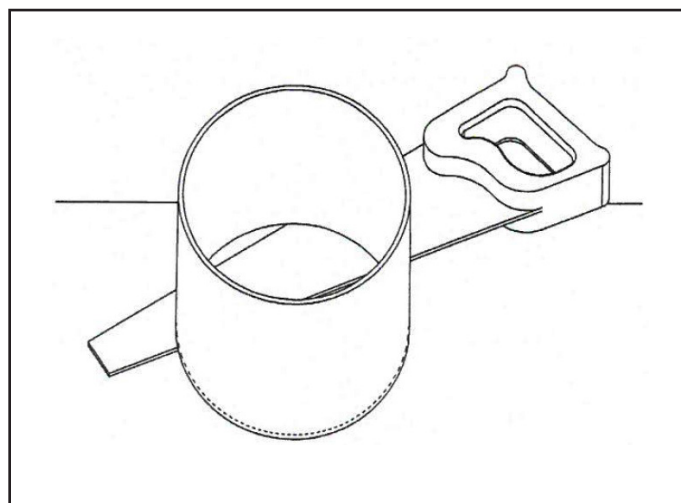

FIGURE 2

INSTRUCCIONES DE INSTALACIÓN

INFORMACIÓN GENERAL:

GENERALIDADES – Todos los artefactos eléctricos, tanto de energía como de transmisión de datos o comunicaciones, deben ser instalados por un electricista competente de conformidad con los códigos nacionales y locales y con las instrucciones de instalación del fabricante.

¡CUIDADO! – DESCONECTAR LA ALIMENTACIÓN DE ENERGÍA ANTES DE INSTALAR ARTEFACTOS ELÉCTRICOS.

¡CUIDADO! – RIESGO DE CHOQUE ELÉCTRICO. NO INTERCAMBIAR LAS PARTES EXTERIORES METÁLICAS CON LAS PARTES EXTERIORES NO METÁLICAS (REBORDE, TAPA, PLACA DE MONTAJE).

¡CUIDADO! – Los rebordes/tapas no metálicos no están previstos para usarse en instalaciones con mucho tránsito ni para sostener muebles.

¡CUIDADO! – Las tapas transitorias de hormigón están destinadas a impedir que entren residuos de hormigón en la caja durante la colada y no están previstas para soportar cargas. Hay que sustituirlas por un reborde/ tapa permanente inmediatamente después de fraguado el hormigón.

AVISO: USAR EXCLUSIVAMENTE SELLADOR DE SILICONA TRANSPARENTE PARA ASEGURAR LA IMPERMEABILIDAD DURANTE LA LIMPIEZA DEL PISO.

ANTES DE COLAR EL HORMIGÓN

Nota: espesor mínimo de colada: 10 cm

1. Instalación a nivel del suelo – Colocar la caja sobre la superficie plana y sujetarla a las estacas colocadas en el suelo (no se suministran las estacas).
AVISO – El extremo superior de las estacas debe quedar bajo la superficie de hormigón acabada. En las plantas superiores – Sujetar la caja al encofrado de hormigón.
¡CUIDADO! – DEJAR EL ESPESOR DE HORMIGÓN NECESARIO BAJO LA CAJA PARA MANTENER LAS NORMAS DE SEGURIDAD CONTRA INCENDIOS DEL PISO, DE CONFORMIDAD CON LOS CODIGOS DE CONSTRUCCIÓN NACIONALES Y LOCALES.
2. Conectar los conductos por medio de cemento solvente y cerrar las aberturas de los conectores de conducto que no se utilicen con tapones apropiados. En los tubos para energía eléctrica no metálicos, utilizar un cemento que indique "para uso con ENT".
¡CUIDADO! – SEGUIR LAS INSTRUCCIONES Y LAS CONSIGNAS DE SEGURIDAD DEL FABRICANTE DE CEMENTO SOLVENTE.
3. Cerrar firmemente la tapa de hormigón
4. Instalar la bandera de localización. (Fig. 1).

CUANDO EL HORMIGÓN HAYA FRAGUADO

5. Quitar la tapa de hormigón y desecharla.
6. Recortar la caja al ras de la superficie del contrapiso. (Fig. 2).
7. Sacar los residuos de la caja.
8. Jalar los cables según sea necesario.
9. Instalar transitoriamente el reborde de la alfombra y la tapa (NO usar cemento PVC. Ver la etapa 14 para instalación permanente).

SERVICIO SIMPLE (SÓLO DE ENERGÍA):

10. Fijar el tomacorriente doble (provisto) al reborde de la alfombra.
Aviso: Instalar el artefacto siguiendo las instrucciones del fabricante.
MULTISERVICIO (ENERGÍA/TELÉFONO-DATOS) SE REQUIERE UN DIVISOR DE BAJA TENSIÓN. USAR EL NÚMERO DIVISOR: RF408 (FIG. 3)
11. Medir la profundidad de la caja de piso y cortar el divisor de baja tensión como se indica en la etiqueta.
12. Jalar los cables de baja tensión a través del tubo divisor. Alinear luego el divisor con la entrada en los puertos de la caja de piso y calzar el tubo divisor en su sitio.

APLICACIONES EN ALFOMBRA/BALDOSAS:

13. Hacer un hueco en la alfombra/baldosa 3 mm más grande que la del piso.
14. Calzar el reborde para alfombra dentro de la caja de piso, asegurándose de que no queden separaciones entre el piso terminado y el reborde.
15. Aplicar cuidadosamente cemento al aro de nivelación/retención en PVC siguiendo las instrucciones del fabricante (Fig. 3).
AVISO: USAR ÚNICAMENTE SELLADOR DE SILICONA DE TIPO RTV BAJO EL REBORDE PARA ASEGURAR LA IMPERMEABILIDAD DURANTE LA LIMPIEZA DEL PISO.
16. El usuario debe suministrar y instalar un conector de enroscar homologado UL para la puesta a tierra. (Fig. 4)
17. Alinear el artefacto e introducir el conjunto en la caja de piso.
18. Ajuste del reborde para alfombra después de la instalación. Aflojar los tornillos para hacerlo girar. Ajustar los tornillos. (Fig. 5).
19. Insertar la junta en el conjunto de la tapa.
20. Acoplar el conjunto de la tapa al reborde para alfombra. (Fig. 6).

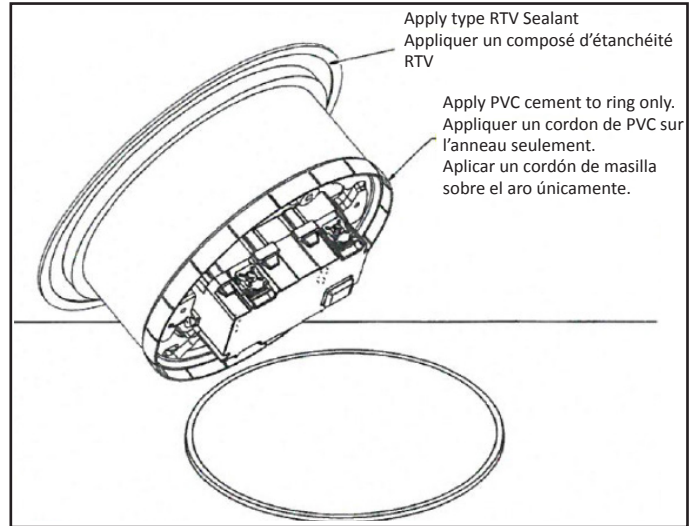

FIGURE 3

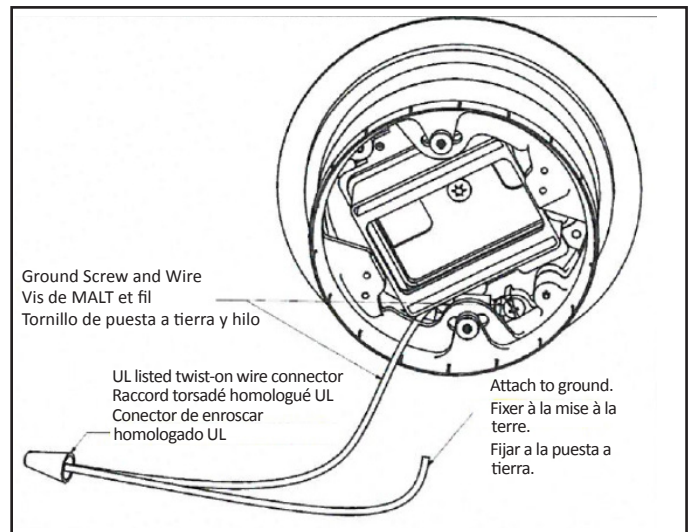

FIGURE 4

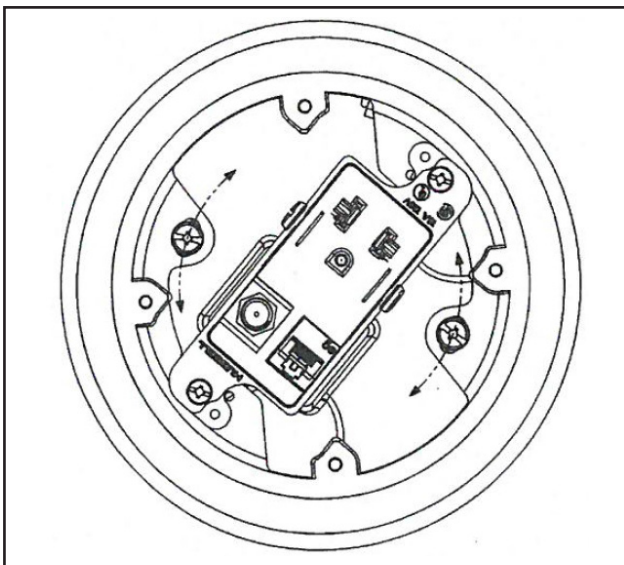

FIGURE 5

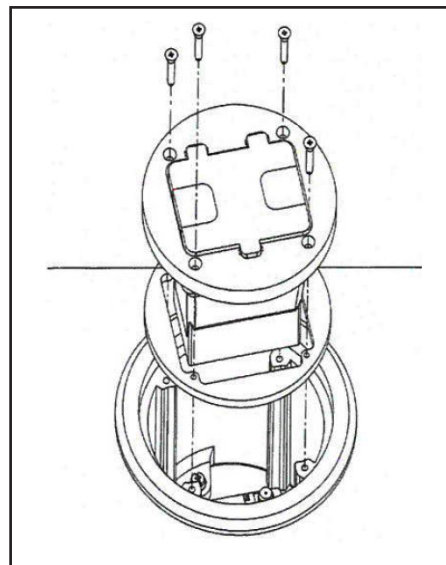

FIGURE 6

HUBBELL DE MEXICO garantiza este producto, de estar libre de defectos en materiales y mano de obra por un período de un año a partir de la fecha de su compra. HUBBELL reparará o reemplazará a su juicio el producto en un plazo de 60 días. Esta garantía no cubre desgastes por uso normal o daños ocasionados por accidente, mal uso, abuso o negligencia. El vendedor no otorga otras garantías salvo lo expresado arriba y excluye expresamente daños incidentales o consecuenciales. ESTA GARANTÍA ES VÁLIDA SÓLO EN MÉXICO.

HUBBELL DE MEXICO S.A. DE C.V.

Av. Insurgentes
Sur # 1228 Piso 8
Col. Tlacoquemecatl del Valle
México, 03200, D.F.
Tel. (55) 9155-9999