

INSTALLER: THESE INSTRUCTIONS ARE TO REMAIN WITH THE HOME OWNER.

CHECK THE BOXES TO INDICATE THAT THE CORRESPONDING STEPS HAVE BEEN COMPLETED.

FUEL CONVERSION FOR MODEL GDIG3-1 / TDIG3-1

These kits are for use at altitudes of 0 to 4500 feet.

Kit W175-0827 Natural Gas to Propane Includes:

- 1x REGULATOR
- 1x #53 BURNER ORIFICE
- 1x CONVERSION DATA LABEL

Kit W175-0828 Propane to Natural Gas Includes:

- 1x REGULATOR
- 1x #42 BURNER ORIFICE
- 1x CONVERSION DATA LABEL

This conversion kit shall be installed by a qualified service agency in accordance with the manufacturer's instructions and all applicable codes and requirements of the authority having jurisdiction. If the information in these instructions is not followed exactly, a fire, explosion or production of carbon monoxide may result causing property damage, personal injury or loss of life. The qualified service agency is responsible for the proper installation of this kit. The installation is not proper and complete until the operation of the converted appliance is checked as specified in the owner instructions supplied with the kit.

WARNING: Failure to position the parts in accordance with these diagrams or failure to use only parts specifically approved with this appliance may result in property damage or personal injury.

CAUTION: Before proceeding with conversion, the gas supply must be shut off prior to disconnecting the electrical supply.

- 1. Open the glass viewing door.
- 2. Remove all glass embers and the 6 screws holding the glass ember tray in place (**Fig. 1**).
- 3. Remove the burner tube (**Fig. 2**).
- 4. Remove the burner orifice. A back-up wrench must be used on the manifold to ensure that the flex tubing does not twist or kink. Replace with the burner orifice supplied using pipe thread compound.
- 5. Use 7/16" wrench to loosen the pilot hood until the conversion tab slides easily (**Fig. 3**). Slide the tab to the fuel desired.

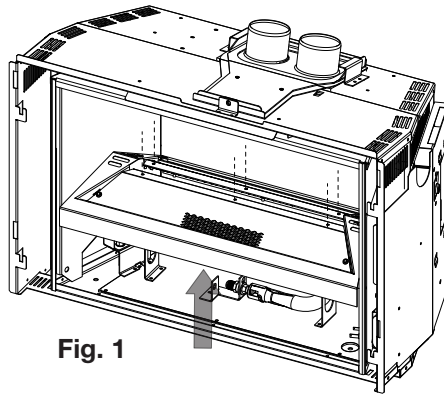

Fig. 1

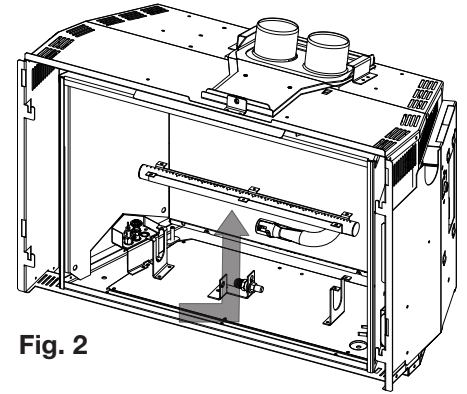

Fig. 2

- 6. **NOTE:** The tab is marked with NG or P. Tighten the pilot hood back to original position.
- 7. Before replacing the burner assembly, adjust the air shutter opening according to the table on the back of this leaflet.
- 8. Re-install and re-secure the burner tube, ensuring that the venturi fits over the burner orifice.
- 9. Re-install the glass ember tray.
- 10. To convert the main valve to the desired fuel, follow the instructions that are supplied with the regulator assembly kit.
- 11. The conversion data label must be filled out and attached adjacent to the valve.
- 12. Turn on the gas supply and check for gas leaks by brushing on a soap and water solution. **Do not use open flame.**
- 13. Light the pilot and main burner to ensure that the gas lines have been purged. **Purge all gas lines with the glass door open.**

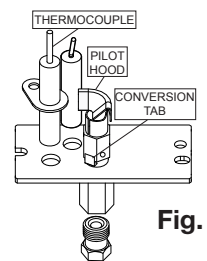

Fig. 3

- 14. **Assure that a continuous flow is at the burner before closing the glass viewing door.** Turn on the electrical supply to the appliance.

Quality System Certified To
ISO
9001:2015
W415-3145 / 05.13.22

ADJUSTMENTS

VENTURI ADJUSTMENT

Air shutter have been factory set open according to the chart below:

P	NG
3/16"	1/8"

Adjustments may be required depending on fuel type, vent configuration and altitudes.

To access the air shutter, remove the glass ember bed and loosen the set screw to adjust the air shutter position.

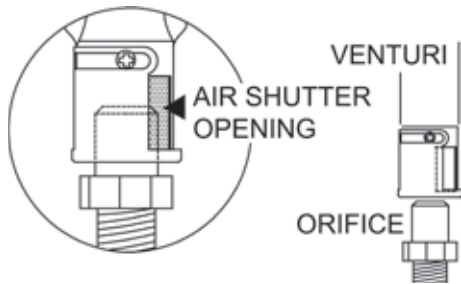

Air shutter adjustment must be done by a qualified installer!

Closing the air shutter will cause a more yellow flame, but can lead to carboning. Opening the air shutter will cause a more blue flame, but can cause flame lifting from the burner ports. The flame may not appear yellow immediately; allow 15 to 30 minutes for the final flame colour to be established.

Maximum Input Ratings

	P	NG
GDIG3-1 / TDIG3-1	24,000	24,000

FLAME CHARACTERISTICS

It is important to periodically perform a visual check of the pilot and burner flames. Compare them to the illustrations provided. The distribution of the glass embers over the burner tube will influence the flame appearance.

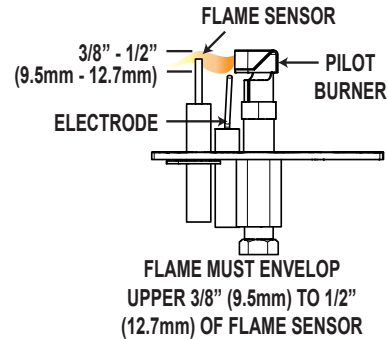

GENERAL INFORMATION

Inlet pressure can be checked by turning screw (A) counter-clockwise until loosened and then placing pressure gauge tubing over the test point. Gauge should read 7" (minimum 4.5") water column for natural gas or 13" (11" minimum) water column for propane. Check that main burner is operating on "HI".

Outlet pressure can be checked the same as above using screw (B). Gauge should read 3.5" water column for natural gas or 10" water column for propane. Check that main burner is operating on "HI".

AFTER TAKING PRESSURE READINGS, TIGHTEN SCREWS FIRMLY TO SEAL. DO NOT OVERTORQUE.

LEAK TEST BY BRUSHING ON A SOAP AND WATER SOLUTION.

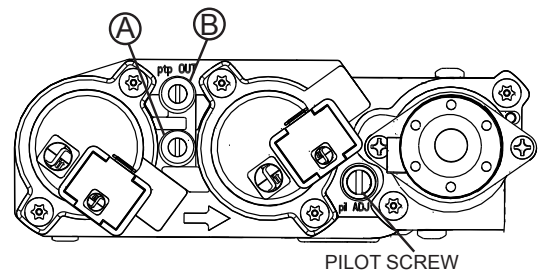

Quality System Certified To
ISO
 9001:2015
 W415-3145 / 05.13.22

INSTALLATEUR : CES INSTRUCTIONS DOIVENT ÊTRE GARDÉES PAR LE PROPRIÉTAIRE.

VEUILLEZ COCHER LES CASES POUR INDICHER QUE LES ÉTAPES CORRESPONDANTES ONT ÉTÉ COMPLÉTÉES.

ENSEMBLE DE CONVERSION POUR LE MODÈLE GDIG3-1 / TDIG3-1

Ces ensembles sont conçus pour être utilisés à des altitudes allant de 0 à 4 500 pieds.

Ensemble W175-0827 Gaz Naturel à Propane Comprend:

- 1x RÉGULATEUR
- 1x #53 INJECTEUR DE BRÛLEUR
- 1x ÉTIQUETTE DE DONNÉES DE CONVERSION

Ensemble W175-0828 Propane à Gaz Naturel Comprend:

- 1x RÉGULATEUR
- 1x #42 INJECTEUR DE BRÛLEUR
- 1x ÉTIQUETTE DE DONNÉES DE CONVERSION

Cet ensemble de conversion doit être installé par une agence d'entretien qualifiée conformément aux instructions du fabricant et à tous les codes et les exigences des autorités compétentes. Si ces instructions ne sont pas suivies à la lettre, un incendie, une explosion ou une production de monoxyde de carbone pourrait s'ensuivre, causant des dommages matériels, des blessures corporelles ou des pertes de vie. L'agence d'entretien est responsable de l'installation adéquate de cet ensemble. L'installation n'est pas considérée complète ni adéquate jusqu'à ce que le fonctionnement de l'appareil converti soit vérifié et jugé conforme aux instructions fournies avec cet ensemble.

AVERTISSEMENT: Omettre de positionner les pièces conformément aux schémas de ce feuillet ou omettre d'utiliser uniquement des pièces spécifiquement approuvées pour cet appareil peut causer des dommages matériels ou des blessures corporelles.

ATTENTION: Avant d'effectuer la conversion, vous devez couper l'alimentation en gaz avant de couper l'alimentation électrique.

- 1. Ouvrez la porte vitrée.
- 2. Retirez toutes les braises vitrifiées et les 6 vis servant à fixer le plateau à braises en place (**Fig. 1**).
- 3. Retirez le brûleur tubulaire (**Fig. 2**).
- 4. Retirez l'injecteur de brûleur. Une clé de sauvegarde doit être utilisée sur le collecteur pour vous assurer que le tube d'aluminium ne se tord ou ne se plie pas. Remplacez l'injecteur de brûleur existant par celui fourni en utilisant un composé à joint.

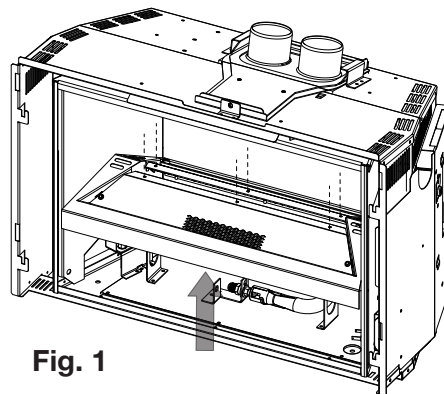

Fig. 1

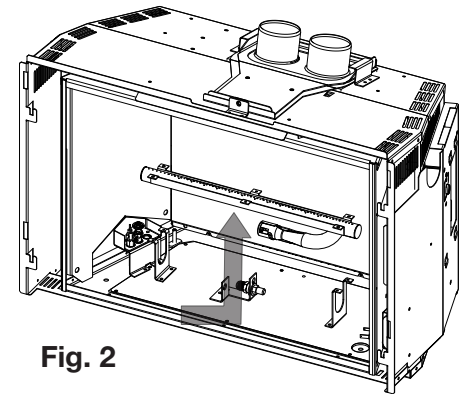

Fig. 2

- 5. Utilisez une clé de 7/16" pour desserrer le capot de la veilleuse jusqu'à ce que la languette de conversion glisse facilement (**Fig 3**). Faites glisser la languette vers le carburant désiré.

NOTE: La languette est marquée par NG ou P. Resserrez le capot de la veilleuse dans sa position d'origine.

- 6. Avant de remettre le brûleur en place, ajustez l'ouverture du volet d'air en vous référant au tableau situé au verso.
- 7. Remettez en place et refixez le brûleur tubulaire, en vous assurant que le venturi enveloppe bien l'injecteur de brûleur.
- 8. Remettez en place le plateau à braises.
- 9. Pour convertir la soupape principale au type de combustible désiré, suivez les instructions qui sont fournies avec l'assemblage du régulateur.
- 10. L'étiquette de données de conversion doit être remplie et fixée adjacente à la soupape.
- 11. Ouvrez l'alimentation en gaz et vérifiez pour des fuites de gaz en appliquant une solution d'eau savonneuse. **N'utilisez pas une flamme nue.**

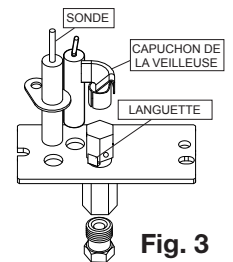

Fig. 3

- 12. Allumez la veilleuse et le brûleur principal pour vous assurer que les conduites de gaz ont bien été purgées. **Purgez toutes les conduites de gaz avec la porte vitrée ouverte.**
- 13. Remplacez les braises vitrifiées.
- 14. **Assurez-vous que l'arrivée de gaz au brûleur est continue avant de fermer la porte vitrée.** Rétablissez l'alimentation électrique à l'appareil.

RÉGLAGES

RÉGLAGE DU VENTURI

L'ouverture du volet d'air a été pré-réglée en usine selon le tableau ci-dessous :

Ces réglages sont pour une course maximale avec terminaison horizontale.

P	GN
3/16"	1/8"

D'autres réglages peuvent être nécessaires selon le type de gaz utilisé, la configuration d'évacuation et l'altitude.

Pour accéder au volet d'air, retirez le panneau de commande. Enlevez les deux vis qui retiennent le couvercle de la trappe à air et desserrez la vis de réglage afin d'ajuster la position du volet d'air.

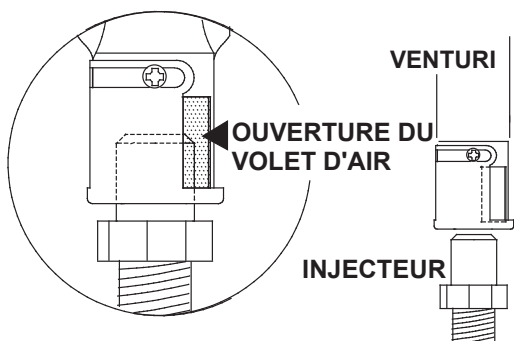

Le réglage du volet d'air doit être exécuté par un technicien / installateur qualifié!

Plus le volet est fermé, plus la flamme est jaune et aura tendance à causer des dépôts de carbone. Plus le volet est ouvert, plus la flamme est bleue et plus elle a tendance à se détacher des orifices du brûleur. La flamme peut ne pas être jaune immédiatement; allouez de 15 à 30 minutes pour que la couleur finale de la flamme se stabilise.

	Débit Maximal	
	P	GN
GDIG3-1 / TDIG3-1	24,000	24,000

CARACTÉRISTIQUES DE LA FLAMME

Il est important d'effectuer périodiquement une inspection visuelle de la flamme de la veilleuse et du brûleur. Comparez-les aux illustrations suivantes. La disposition des braises vitrifiées par-dessus le brûleur tubulaire influencera l'apparence de la flamme.

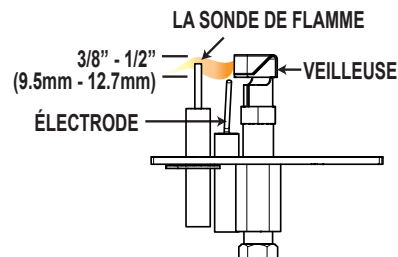

LA FLAMME DOIT ENVELOPPER LA PARTIE SUPÉRIEURE DE LA SONDE DE FLAMME DE 3/8" (9.5mm) À 1/2" (12.7mm)



INFORMATION GÉNÉRALE

Pour vérifier la pression d'arrivée, tournez la vis (A) vers la gauche jusqu'à ce qu'elle soit desserrée, puis emboîtez le tube du manomètre sur la pointe d'essai. Le manomètre doit indiquer 7" (minimum 4,5") de colonne d'eau pour le gaz naturel ou 13" (11" minimum) de colonne d'eau pour le propane. Assurez-vous que le brûleur principal fonctionne à "HI".

La pression de sortie peut être vérifiée de la même façon en utilisant la vis (B). Le manomètre doit indiquer 3,5" de colonne d'eau pour le gaz naturel ou 10" de colonne d'eau pour le propane. Assurez-vous que le brûleur principal fonctionne à "HI".

APRÈS AVOIR PRIS LA LECTURE DES PRESSIONS, SERREZ BIEN LES VIS POUR SCELLER. NE SERREZ PAS TROP FORT.

VÉRIFIEZ POUR DES FUITES EN APPLIQUANT UNE SOLUTION D'EAU SAVONNEUSE.

